

# AKKU-SCHRAUBER / CORDLESS SCREWDRIVER / VISSEUSE SANS FIL PWBM A1

(DE) (AT) (CH)

## AKKU-SCHRAUBER

Bedienungsanleitung  
Originalbetriebsanleitung

(GB) (IE) (NI) (CY) (MT)

## CORDLESS SCREWDRIVER

User manual  
Translation of the original instructions

(FR) (BE) (CH)

## VISSEUSE SANS FIL

Manuel d'utilisation  
Traduction de la notice originale

(NL) (BE)

## ACCUSCHROEVENDRAAIER

Gebruikershandleiding  
Vertaling van de oorspronkelijke  
gebruiksaanwijzing

(PL)

## WIERTARKA

AKUMULATOROWA  
Instrukcja obsługi  
Tłumaczenie instrukcji oryginalnej

(CZ)

## AKUMULÁTOROVÝ ŠROUBOVÁK

Návod k použití  
Překlad původního návodu k používání

(SK)

## ELEKTRICKÝ SKRUTKOVÁČ

Používateľská príručka  
Překlad pôvodného návodu na použitie

(ES)

## ATORNILLADORA RECARGABLE

Manual del usuario  
Traducción del manual original

(DK)

## BORESKRUETRÆKKER MED GENOPLADELIGT BATTERI

Brugsvejledning  
Oversættelse af den originale brugsanvisning

(IT) (MT) (CH)

## AVVITATORE RICARICABILE

Manuale di istruzioni  
Traduzione delle istruzioni originali

(HU)

## VEZETÉK NÉLKÜLI CSAVARÓZÓ

Használati útmutató  
Eredeti használati utasítás fordítása

(DE) (FR) (NL) (BE) (PL)

(CZ) (SK) (AT) (DK) (HU)

IAN 406960\_2207

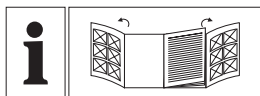

DE/AT/CH	Bedienungsanleitung	Seite	5
GB/IE/NL/CY/MT	User manual	Page	36
FR/BE/CH	Manuel d'utilisation	Page	66
NL/BE	Gebruikershandleiding	Pagina	98
PL	Instrukcja obsługi	Strona	128
CZ	Návod k použití	Strana	158
SK	Používateľská príručka	Strana	187
ES	Manual del usuario	Página	216
DK	Brugsvejledning	Side	245
IT/MT/CH	Manuale di istruzioni	Pagina	274
HU	Használati útmutató	Oldal	304

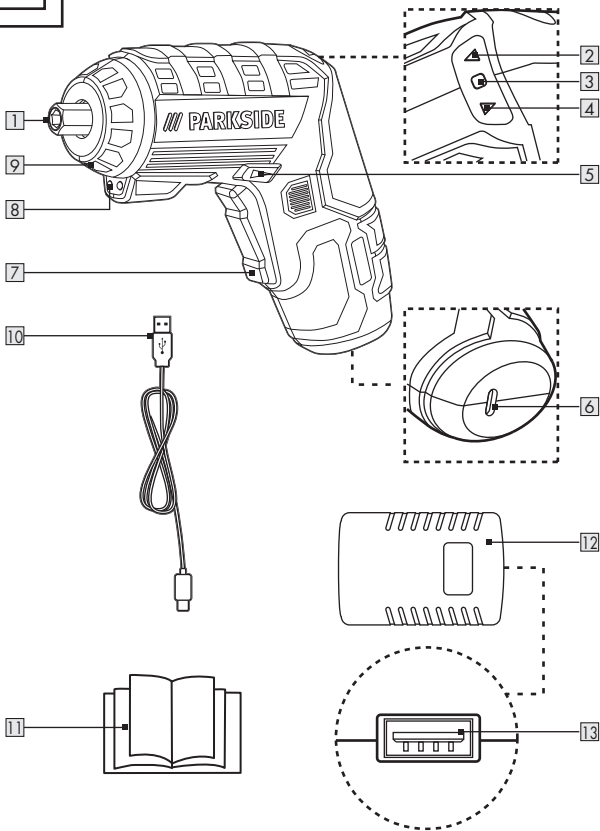
**A**

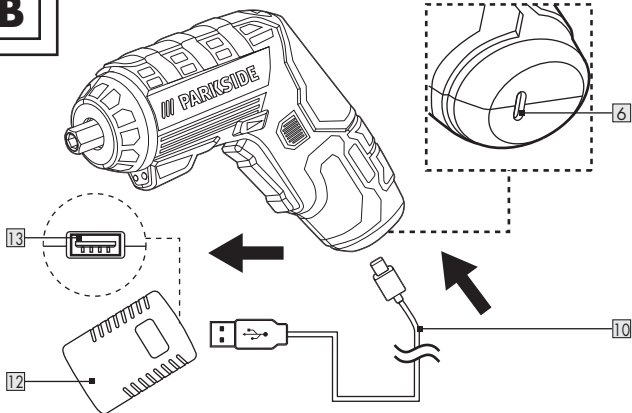
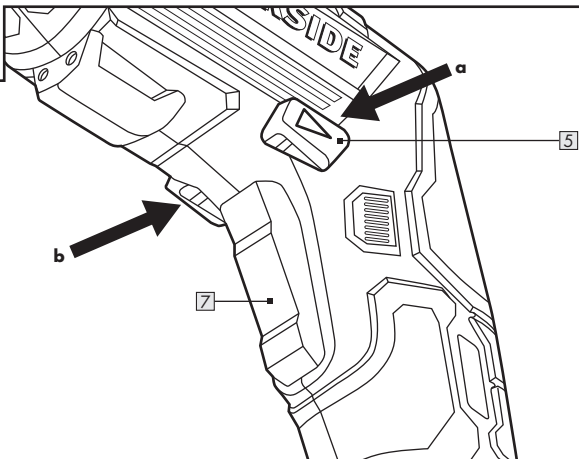
**B****C**

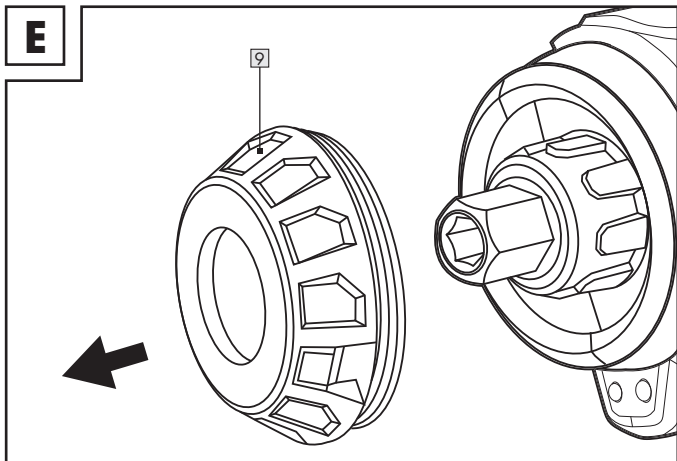
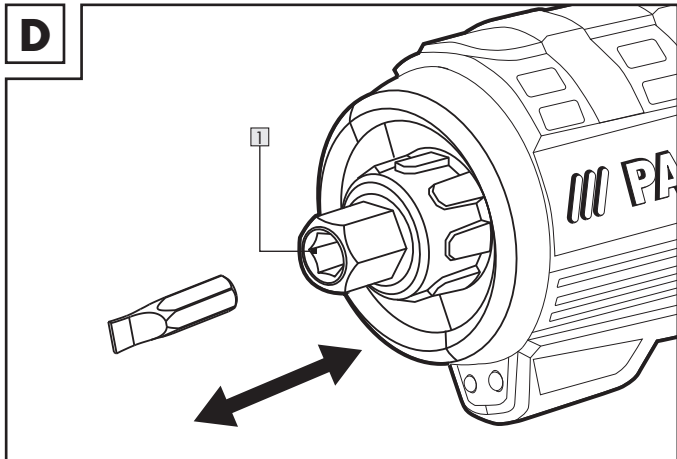

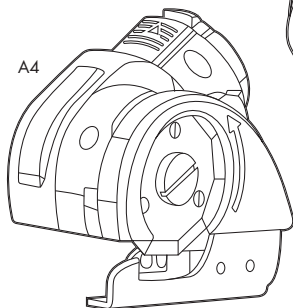
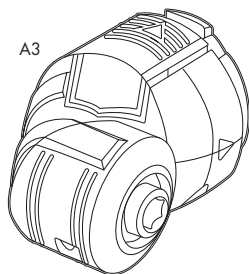
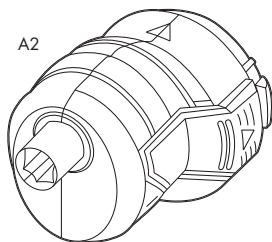
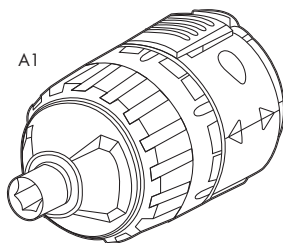



**F**











<b>Liste der verwendeten Piktogramme</b> .....	Seite	6
<b>Einleitung</b> .....	Seite	8
Bestimmungsgemäße Verwendung .....	Seite	9
Lieferumfang .....	Seite	9
Liste der Teile .....	Seite	10
Technische Daten .....	Seite	10
<b>Allgemeine Sicherheitshinweise</b> .....	Seite	13
Allgemeine Sicherheitshinweise für Elektrowerkzeuge .....	Seite	13
Sicherheitshinweise für Schrauber .....	Seite	20
Vibrations- und Geräuschminderung .....	Seite	21
Verhalten im Notfall .....	Seite	22
Sicherheitshinweise für Ladegeräte .....	Seite	22
Restrisiken .....	Seite	24
<b>Erstverwendung</b> .....	Seite	24
Informationen zum Akku .....	Seite	24
Drehrichtung ändern .....	Seite	26
Bits wechseln .....	Seite	26
Frontabdeckung .....	Seite	27
Ein-/Ausschalten .....	Seite	27
<b>Reinigung und Wartung</b> .....	Seite	27
Wartung .....	Seite	28
<b>Lagerung</b> .....	Seite	29
<b>Transport</b> .....	Seite	29
<b>Entsorgung</b> .....	Seite	30
<b>Garantie</b> .....	Seite	32
Abwicklung im Garantiefall .....	Seite	33
Service .....	Seite	34
<b>EU-Konformitätserklärung</b> .....	Seite	35

## Liste der verwendeten Piktogramme

In dieser Bedienungsanleitung und auf der Verpackung werden die folgenden Warnhinweise verwendet:

	<p><b>GEFAHR!</b> Dieses Symbol mit dem Signalwort „Gefahr“ bezeichnet eine Gefährdung mit einem hohen Risikograd, die, wenn sie nicht vermieden wird, eine schwere Verletzung oder den Tod zur Folge hat.</p>		<p><b>VORSICHT!</b> Dieses Symbol mit dem Signalwort „Vorsicht“ bezeichnet eine Gefährdung mit einem niedrigen Risikograd, die, wenn sie nicht vermieden wird, eine geringe oder mäßige Verletzung zur Folge haben kann.</p>
	<p><b>WARNUNG!</b> Dieses Symbol mit dem Signalwort „Warnung“ bezeichnet eine Gefährdung mit einem mittleren Risikograd, die, wenn sie nicht vermieden wird, eine schwere Verletzung oder den Tod zur Folge haben kann.</p>		<p><b>ACHTUNG!</b> Dieses Symbol mit dem Signalwort „Achtung“ zeigt die Gefahr einer möglichen Sachbeschädigung an.</p>
			<p><b>HINWEIS:</b> Dieses Symbol mit dem Signalwort „Hinweis“ bietet weitere nützliche Informationen.</p>
	<p>Das CE-Zeichen bestätigt Konformität mit den für das Produkt zutreffenden EU-Richtlinien.</p>		<p>Risiko eines Stromschlags!</p>



	Wechselstrom/ spannung	<b>Li-Ion</b>	Lithium-Ionen-Akku
	Gleichstrom/ spannung	<b>n<sub>0</sub></b>	Leerlaufdrehzahl
	Schutzklasse II		Schützen Sie den Akku vor Hitze und direkter Sonneneinstrahlung.
	Nur in trockenen Innenräumen verwenden.		Schützen Sie den Akku vor Feuer.
 	Lesen Sie die Bedienungsanleitung.		Schützen Sie den Akku vor Wasser und Feuchtigkeit.
		<b>min<sup>-1</sup></b>	Umdrehungen pro Minute
			Sicherheitshinweise Gebrauchsanweisungen

# **WERKZEUGKOFFER MIT AKKUSCHRAUBER**

## ● **Einleitung**

Wir beglückwünschen Sie zum Kauf Ihres neuen Produkts, im Folgenden nur „Produkt“ genannt.

Sie haben sich damit für ein hochwertiges Produkt entschieden. Die Bedienungsanleitung ist fester Bestandteil dieses Produkts. Sie enthält wichtige Hinweise zu Bedienung, Sicherheit, Gebrauch und Entsorgung. Machen Sie sich vor dem Aufbau und der Verwendung des Produkts mit dem Produkt und allen Bedien- und Sicherheitshinweisen vertraut. Lesen Sie dazu aufmerksam die folgenden Bedien- und Sicherheitshinweise.

Verwenden Sie das Produkt nur wie beschrieben und für die angegebenen Einsatzbereiche. Heben Sie diese Anleitung gut auf. Händigen Sie alle Unterlagen bei Weitergabe des Produkts an Dritte unbedingt mit aus.

## ● Bestimmungsgemäße Verwendung

- Dieser Akku-Schrauber (nachfolgend „Produkt“ oder „Elektrowerkzeug“ genannt) ist zum Festziehen und Lösen von Schrauben vorgesehen.
- Verwenden Sie stets Einsatzwerkzeuge (Aufsätze und Bit) entsprechend dem bestimmungsgemäßen Gebrauch! Beachten Sie beim Kauf und Gebrauch von Einsatzwerkzeugen die technischen Anforderungen des Produkts (siehe „Technische Daten“).
- Die LED-Arbeitsleuchte **8** dieses Produkts ist dazu bestimmt, den direkten Arbeitsbereich zu beleuchten.
- Andere Verwendungen oder Veränderungen des Produkts gelten als nicht bestimmungsgemäß und können zu Risiken wie Lebensgefahr, Verletzungen und Beschädigungen führen. Für aus bestimmungswidriger Verwendung entstandene Schäden übernimmt der Hersteller keine Haftung. Das Produkt ist nicht für den gewerblichen Einsatz oder für ähnliche Einsatzbereiche bestimmt.

## ● Lieferumfang

### **WARNUNG!**

- ▶ Das Produkt und die Verpackungsmaterialien sind kein Kinderspielzeug! Kinder dürfen nicht mit Kunststoffbeuteln, Folien und Kleinteilen spielen! Es besteht Verschluckungs- und Erstickungsgefahr!

- 1 Akku-Schrauber
- 1 USB-Kabel
- 1 Bedienungsanleitung

## ● Liste der Teile

(Abb. A)

- |   |  |    |                       |
|---|--|----|-----------------------|
| 1 | Bithalter  | 6  | USB-Typ-C-Anschluss   |
| 2 | Drehrichtungsanzeige ▲<br>(Schrauben festziehen) | 7  | Ein-/Ausschalter      |
| 3 | Batterieladestatus-LED                           | 8  | LED-Arbeitsleuchte    |
| 4 | Drehrichtungsanzeige ▼<br>(Schrauben lösen)      | 9  | Frontabdeckung        |
| 5 | Drehrichtungsumschalter                          | 10 | USB-Kabel             |
|   |  | 11 | Bedienungsanleitung   |
|   |  | 12 | Ladegerät *           |
|   |  | 13 | USB-Anschluss (Typ A) |

\* Ein Ladegerät ist nicht im Lieferumfang enthalten. Geeignetes Ladegerät von Artikel-Nr. IAN 346220\_2004.

## ● Technische Daten

### Akku-Schrauber

Modell:	HG07075
Nennspannung:	4 V ===
Ladespannung:	5 V ===
Maximaler Ladestrom:	1,7 A
Akku (integriert):	Li-Ionen
Zellenanzahl:	1
Kapazität:	1,5 Ah
Leerlaufdrehzahl:	$n_0 = 200 \text{ min}^{-1}$
Drehmoment (harter/weicher Schraubfall gemäß ISO 5393):	Max. 10 N m
Bit-Halterung:	6,35 mm (1/4")

## Verwenden Sie ausschließlich folgendes Ladegerät, um das kabellose Werkzeug zu laden \*

Information	Wert
Name oder Handelsmarke des Herstellers, Handelsregisternummer und Anschrift	OWIM GmbH & Co. KG HRA 721742 Stiftsbergstraße 1, 74167 Neckarsulm, DEUTSCHLAND
Modellkennung	HG06825, HG06825-BS

Information	Wert	Einheit
Eingangsspannung	100-240	V~
Eingangswechselstromfrequenz	50/60	Hz
Ausgangsspannung	5,0	V ---
Ausgangsstrom	1,7	A
Ausgangsleistung	8,5	W
Durchschnittliche Effizienz im Betrieb	78,2	%
Leistungsaufnahme bei Nulllast	0,07	W
Eingangsstrom	0,3	A
Schutzklasse	II / 	(doppelte Isolierung)
Anschlusstyp	USB (Typ A)	
Aufladezeit	ca. 60 min	
Herstellungsdatum	2020-12	

\* Ein Ladegerät ist nicht im Lieferumfang enthalten. Geeignetes Ladegerät von Artikel-Nr. IAN 346220\_2004.

## Empfohlene Umgebungstemperatur

Während des Ladens: +4 bis +40 °C

Während des Betriebs: 0 bis +40 °C

Während der Lagerung: 0 bis +50 °C

## Geräuschemissionswerte

Die gemessenen Werte wurden in Übereinstimmung mit EN 62841 ermittelt. Der A-bewertete Geräuschpegel des Elektrowerkzeugs beträgt typischerweise:

Schalldruckpegel:  $L_{pA} = 55,5 \text{ dB(A)}$

Schallleistungspegel:  $L_{WA} = 66,5 \text{ dB(A)}$

Unsicherheit K:  $K_{pA/WA} = 3 \text{ dB}$

## Schwingungsemissionswerte

Schwingungsgesamtwerte (Vektorsumme dreier Richtungen), ermittelt entsprechend EN 62841:

## Schrauben

Schwingungsemissionswert  $a_h$ :  $= < 2,5 \text{ m/s}^2 (0,912 \text{ m/s}^2)$

Unsicherheit K:  $= 1,5 \text{ m/s}^2$

## HINWEIS

- ▶ Die angegebenen Schwingungsgesamtwerte und die angegebenen Geräuschemissionswerte sind nach einem genormten Prüfverfahren gemessen worden und können zum Vergleich eines Elektrowerkzeugs mit einem anderen verwendet werden.
- ▶ Die angegebenen Schwingungsgesamtwerte und die angegebenen Geräuschemissionswerte können auch zu einer vorläufigen Einschätzung der Belastung verwendet werden.

## **WARNUNG!**

- ▶ Die Schwingungs- und Geräuschemissionen können während der tatsächlichen Benutzung des Elektrowerkzeugs von den Angabewerten abweichen, abhängig von der Art und Weise, in der das Elektrowerkzeug verwendet wird, insbesondere, welche Art von Werkstück bearbeitet wird.

Versuchen Sie, die Belastung durch Vibrationen und Geräusche so gering wie möglich zu halten. Beispielhafte Maßnahmen zur Verringerung der Vibrationsbelastung sind das Tragen von Handschuhen beim Gebrauch des Werkzeugs und die Begrenzung der Arbeitszeit. Dabei sind alle Anteile des Betriebszyklus zu berücksichtigen (beispielsweise Zeiten, in denen das Elektrowerkzeug abgeschaltet ist, und solche, in denen es zwar eingeschaltet ist, aber ohne Belastung läuft).



## **Allgemeine Sicherheitshinweise**

### ● **Allgemeine Sicherheitshinweise für Elektrowerkzeuge**

## **WARNUNG!**

- ▶ **Lesen Sie alle Sicherheitshinweise, Anweisungen, Bilderungen und technischen Daten, mit denen dieses Elektrowerkzeug versehen ist.** Versäumnisse bei der Einhaltung der nachfolgenden Anweisungen können elektrischen Schlag, Brand und/oder schwere Verletzungen verursachen.

## **Bewahren Sie alle Sicherheitshinweise und Anweisungen für die Zukunft auf.**

Der in den Sicherheitshinweisen verwendete Begriff „Elektrowerkzeug“ bezieht sich auf netzbetriebene Elektrowerkzeuge (mit Netzleitung) oder auf akkubetriebene Elektrowerkzeuge (ohne Netzleitung).

### **Arbeitsplatzsicherheit**

- a) **Halten Sie Ihren Arbeitsbereich sauber und gut beleuchtet.** Unordnung oder unbeleuchtete Arbeitsbereiche können zu Unfällen führen.
- b) **Arbeiten Sie mit dem Elektrowerkzeug nicht in explosionsgefährdeter Umgebung, in der sich brennbare Flüssigkeiten, Gase oder Stäube befinden.** Elektrowerkzeuge erzeugen Funken, die den Staub oder die Dämpfe entzünden können.
- c) **Halten Sie Kinder und andere Personen während der Benutzung des Elektrowerkzeugs fern.** Bei Ablenkung können Sie die Kontrolle über das Elektrowerkzeug verlieren.

### **Elektrische Sicherheit**

- a) **Der Anschlussstecker des Elektrowerkzeugs muss in die Steckdose passen. Der Stecker darf in keiner Weise verändert werden. Verwenden Sie keine Adapterstecker gemeinsam mit schutzgeerdeten Elektrowerkzeugen.** Unveränderte Stecker und passende Steckdosen verringern das Risiko eines elektrischen Schlages.
- b) **Vermeiden Sie Körperkontakt mit geerdeten Oberflächen wie von Rohren, Heizungen, Herden und Kühlschränken.** Es besteht ein erhöhtes Risiko durch elektrischen Schlag, wenn Ihr Körper geerdet ist.



- c) **Halten Sie Elektrowerkzeuge von Regen oder Nässe fern.** Das Eindringen von Wasser in ein Elektrowerkzeug erhöht das Risiko eines elektrischen Schlages.
- d) **Zweckentfremden Sie die Anschlussleitung nicht, um das Elektrowerkzeug zu tragen, aufzuhängen oder um den Stecker aus der Steckdose zu ziehen. Halten Sie die Anschlussleitung fern von Hitze, Öl, scharfen Kanten oder sich bewegenden Teilen.** Beschädigte oder verwickelte Anschlussleitungen erhöhen das Risiko eines elektrischen Schlages.
- e) **Wenn Sie mit einem Elektrowerkzeug im Freien arbeiten, verwenden Sie nur Verlängerungsleitungen, die auch für den Außenbereich geeignet sind.** Die Anwendung einer für den Außenbereich geeigneten Verlängerungsleitung verringert das Risiko eines elektrischen Schlages.
- f) **Wenn der Betrieb des Elektrowerkzeugs in feuchter Umgebung nicht vermeidbar ist, verwenden Sie einen Fehlerstromschutzschalter.** Der Einsatz eines Fehlerstromschutzschalters vermindert das Risiko eines elektrischen Schlages.

## **Sicherheit von Personen**

- a) **Seien Sie aufmerksam, achten Sie darauf, was Sie tun, und gehen Sie mit Vernunft an die Arbeit mit einem Elektrowerkzeug. Benutzen Sie kein Elektrowerkzeug, wenn Sie müde sind oder unter dem Einfluss von Drogen, Alkohol oder Medikamenten stehen.** Ein Moment der Unachtsamkeit beim Gebrauch des Elektrowerkzeugs kann zu ernsthaften Verletzungen führen.

- b) **Tragen Sie persönliche Schutzausrüstung und immer eine Schutzbrille.** Das Tragen persönlicher Schutzausrüstung, wie Staubmaske, rutschfeste Sicherheitsschuhe, Schutzhelm oder Gehörschutz, je nach Art und Einsatz des Elektrowerkzeugs, verringert das Risiko von Verletzungen.
- c) **Vermeiden Sie eine unbeabsichtigte Inbetriebnahme. Vergewissern Sie sich, dass das Elektrowerkzeug ausgeschaltet ist, bevor Sie es an die Stromversorgung und/oder den Akku anschließen, es aufnehmen oder tragen.** Wenn Sie beim Tragen des Elektrowerkzeugs den Finger am Schalter haben oder das Elektrowerkzeug eingeschaltet an die Stromversorgung anschließen, kann dies zu Unfällen führen.
- d) **Entfernen Sie Einstellwerkzeuge oder Schraubenschlüssel, bevor Sie das Elektrowerkzeug einschalten.** Ein Werkzeug oder Schlüssel, der sich in einem drehenden Teil des Elektrowerkzeugs befindet, kann zu Verletzungen führen.
- e) **Vermeiden Sie eine abnormale Körperhaltung. Sorgen Sie für einen sicheren Stand und halten Sie jederzeit das Gleichgewicht.** Dadurch können Sie das Elektrowerkzeug in unerwarteten Situationen besser kontrollieren.
- f) **Tragen Sie geeignete Kleidung. Tragen Sie keine weite Kleidung oder Schmuck. Halten Sie Haare und Kleidung fern von sich bewegenden Teilen.** Lockere Kleidung, Schmuck oder lange Haare können von sich bewegenden Teilen erfasst werden.
- g) **Wenn Staubabsaug- und -auffangeinrichtungen montiert werden können, sind diese anzuschließen und richtig zu verwenden.** Verwendung einer Staubabsaugung kann Gefährdungen durch Staub verringern.

- h) **Wiegen Sie sich nicht in falscher Sicherheit und setzen Sie sich nicht über die Sicherheitsregeln für Elektrowerkzeuge hinweg, auch wenn Sie nach vielfachem Gebrauch mit dem Elektrowerkzeug vertraut sind.** Achtloses Handeln kann binnen Sekundenbruchteilen zu schweren Verletzungen führen.

### **Verwendung und Behandlung des Elektrowerkzeugs**

- a) **Überlasten Sie das Elektrowerkzeug nicht. Verwenden Sie für Ihre Arbeit das dafür bestimmte Elektrowerkzeug.** Mit dem passenden Elektrowerkzeug arbeiten Sie besser und sicherer im angegebenen Leistungsbereich.
- b) **Benutzen Sie kein Elektrowerkzeug, dessen Schalter defekt ist.** Ein Elektrowerkzeug, das sich nicht mehr ein- oder ausschalten lässt, ist gefährlich und muss repariert werden.
- c) **Ziehen Sie den Stecker aus der Steckdose und/oder entfernen Sie einen abnehmbaren Akku, bevor Sie Geräteeinstellungen vornehmen, Einsatzwerkzeugteile wechseln oder das Elektrowerkzeug weglegen.** Diese Vorsichtsmaßnahme verhindert den unbeabsichtigten Start des Elektrowerkzeugs.
- d) **Bewahren Sie unbenutzte Elektrowerkzeuge außerhalb der Reichweite von Kindern auf. Lassen Sie keine Personen das Elektrowerkzeug benutzen, die mit diesem nicht vertraut sind oder diese Anweisungen nicht gelesen haben.** Elektrowerkzeuge sind gefährlich, wenn Sie von unerfahrenen Personen benutzt werden.

- e) **Pflegen Sie Elektrowerkzeuge und Einsatzwerkzeug mit Sorgfalt. Kontrollieren Sie, ob bewegliche Teile einwandfrei funktionieren und nicht klemmen, ob Teile gebrochen oder so beschädigt sind, dass die Funktion des Elektrowerkzeugs beeinträchtigt ist. Lassen Sie beschädigte Teile vor dem Einsatz des Elektrowerkzeuges reparieren.** Viele Unfälle haben ihre Ursache in schlecht gewarteten Elektrowerkzeugen.
- f) **Halten Sie Schneidwerkzeuge scharf und sauber.** Sorgfältig gepflegte Schneidwerkzeuge mit scharfen Schneidkanten verklemmen sich weniger und sind leichter zu führen.
- g) **Verwenden Sie Elektrowerkzeug, Einsatzwerkzeug, Einsatzwerkzeuge usw. entsprechend diesen Anweisungen.** Berücksichtigen Sie dabei die Arbeitsbedingungen und die auszuführende Tätigkeit. Der Gebrauch von Elektrowerkzeugen für andere als die vorgesehenen Anwendungen kann zu gefährlichen Situationen führen.
- h) **Halten Sie Griffe und Griffflächen trocken, sauber und frei von Öl und Fett.** Rutschige Griffe und Griffflächen erlauben keine sichere Bedienung und Kontrolle des Elektrowerkzeugs in unvorhergesehenen Situationen.

### **Verwendung und Behandlung des Akkuwerkzeugs**

- a) **Laden Sie die Akkus nur mit Ladegeräten auf, die vom Hersteller empfohlen werden.** Durch ein Ladegerät, das für eine bestimmte Art von Akkus geeignet ist, besteht Brandgefahr, wenn es mit anderen Akkus verwendet wird.

- b) **Verwenden Sie nur die dafür vorgesehenen Akkus in den Elektrowerkzeugen.** Der Gebrauch von anderen Akkus kann zu Verletzungen und Brandgefahr führen.
- c) **Halten Sie den nicht benutzten Akku fern von Büroklammern, Münzen, Schlüsseln, Nägeln, Schrauben oder anderen kleinen Metallgegenständen, die eine Überbrückung der Kontakte verursachen könnten.** Ein Kurzschluss zwischen den Akkukontakten kann Verbrennungen oder Feuer zur Folge haben.
- d) **Bei falscher Anwendung kann Flüssigkeit aus dem Akku austreten. Vermeiden Sie den Kontakt damit. Bei zufälligem Kontakt mit Wasser abspülen. Wenn die Flüssigkeit in die Augen kommt, nehmen Sie zusätzlich ärztliche Hilfe in Anspruch.** Austretende Akkuflüssigkeit kann zu Hautreizungen oder Verbrennungen führen.
- e) **Benutzen Sie keinen beschädigten oder veränderten Akku.** Beschädigte oder veränderte Akkus können sich unvorhersehbar verhalten und zu Feuer, Explosion oder Verletzungsgefahr führen.
- f) **Setzen Sie einen Akku keinem Feuer oder zu hohen Temperaturen aus.** Feuer oder Temperaturen über 130 °C können eine Explosion hervorrufen.
- g) **Befolgen Sie alle Anweisungen zum Laden und laden Sie den Akku oder das Akkuwerkzeug niemals außerhalb des in der Betriebsanleitung angegebenen Temperaturbereichs.** Falsches Laden oder Laden außerhalb des zugelassenen Temperaturbereichs kann den Akku zerstören und die Brandgefahr erhöhen.



## VORSICHT! EXPLOSIONSGEFAHR!

Laden Sie nicht aufladbare Batterien niemals auf.



Schützen Sie den Akku vor Hitze, z. B. auch vor dauernder Sonneneinstrahlung, Feuer, Wasser und Feuchtigkeit.

Es besteht Explosionsgefahr.

### Service

- a) **Lassen Sie Ihr Elektrowerkzeug nur von qualifiziertem Fachpersonal und nur mit Original-Ersatzteilen reparieren.** Damit wird sichergestellt, dass die Sicherheit des Elektrowerkzeugs erhalten bleibt.
- b) **Warten Sie niemals beschädigte Akkus.** Sämtliche Wartung von Akkus sollte nur durch den Hersteller oder bevollmächtigte Kundendienststellen erfolgen.

### ● Sicherheitshinweise für Schrauber

- a) **Halten Sie das Elektrowerkzeug an den isolierten Griffflächen, wenn Sie Arbeiten ausführen, bei denen die Schraube verborgene Stromleitungen treffen kann.** Der Kontakt der Schraube mit einer spannungsführenden Leitung kann auch metallene Geräteteile unter Spannung setzen und zu einem elektrischen Schlag führen.

- b) **Sichern Sie das Werkstück.** Ein mit Spannvorrichtungen oder Schraubstock festgehaltenes Werkstück ist sicherer gehalten als mit Ihrer Hand.
- c) **Halten Sie das Elektrowerkzeug gut fest.** Beim Lockern und Lösen von Schrauben kann es zu kurzzeitig zu starken Gegenwirkungen kommen.
- d) **Schalten Sie das Produkt sofort aus, wenn das Werkzeug während der Verwendung blockiert.** Machen Sie sich auf starke Gegenwirkungen gefasst, da diese einen Rückstoß verursachen können.
- e) **Stellen Sie den Drehrichtungs-Schalter immer in die mittlere Position (verriegelt), wenn Sie am Gerät arbeiten, es transportieren oder aufbewahren.** Dies verhindert, dass das Elektrowerkzeug unbeabsichtigt startet.

## ● Vibrations- und Geräuschminderung

Begrenzen Sie die Benutzungszeit, verwenden Sie vibrations- und geräuscharme Betriebsarten und tragen Sie persönliche Schutzausrüstung, um Vibrations- und Geräuschauswirkungen zu reduzieren.

Die folgenden Maßnahmen helfen, vibrations- und geräuschbedingte Risiken zu mindern:

- Verwenden Sie das Produkt nur gemäß seinem bestimmungsgemäßen Gebrauch und wie in diesen Anweisungen beschrieben.
- Stellen Sie sicher, dass das Produkt einwandfrei und gut gewartet ist.
- Verwenden Sie die richtigen Einsatzwerkzeuge für dieses Produkt und stellen Sie sicher, dass diese einwandfrei sind.
- Halten Sie das Produkt sicher an den Handgriffen/Griffflächen fest.
- Warten Sie das Produkt entsprechend den Anweisungen und sorgen Sie für ausreichende Schmierung (wenn anwendbar).

- Planen Sie Ihren Arbeitsablauf so, dass die Verwendung von Produkten mit hohem Vibrationswert auf einen längeren Zeitraum verteilt ist.

## ● Verhalten im Notfall

Machen Sie sich anhand dieser Bedienungsanleitung mit der Benutzung dieses Produkts vertraut. Prägen Sie sich die Sicherheitshinweise ein und halten Sie sich unbedingt daran. Dies hilft, Risiken und Gefahren zu vermeiden.

- Seien Sie bei der Nutzung dieses Produkts immer aufmerksam, damit Sie Gefahren frühzeitig erkennen und handeln können. Rasches Einschreiten kann schwere Verletzungen und Sachschäden vermeiden.
- Schalten Sie das Produkt bei Fehlfunktionen umgehend aus und trennen Sie es vom Netz. Lassen Sie dieses von einer qualifizierten Fachkraft überprüfen und gegebenenfalls instand setzen, bevor Sie es wieder in Betrieb nehmen.

## ● Sicherheitshinweise für Ladegeräte

- Dieses Gerät kann von Kindern ab 8 Jahren und darüber sowie von Personen mit verringerten physischen, sensorischen oder mentalen Fähigkeiten oder Mangel an Erfahrung und Wissen benutzt werden, wenn sie beaufsichtigt oder bezüglich des sicheren Gebrauchs des Geräts unterwiesen wurden und die daraus resultierenden Gefahren verstehen.



Kinder dürfen nicht mit dem Gerät spielen.  
Reinigung und Benutzer-Wartung dürfen nicht von Kindern ohne Beaufsichtigung durchgeführt werden.

- Laden Sie keine nicht wieder aufladbaren Batterien auf.  
Verstoß gegen diesen Hinweis führt zu Gefährdungen.
  - Schützen Sie elektrische Teile gegen Feuchtigkeit.  
Tauchen Sie diese nie in Wasser oder andere Flüssigkeiten, um einen elektrischen Schlag zu vermeiden.  
Halten Sie das Gerät nie unter fließendes Wasser.  
Beachten Sie die Anweisungen für Reinigung, Wartung und Reparatur.
-  Das Gerät ist nur den Gebrauch in Innenräumen geeignet.

## ● Restrisiken

Auch wenn Sie dieses Produkt vorschriftsmäßig bedienen, bleibt ein potenzielles Risiko für Personen- und Sachschäden bestehen. Folgende Gefahren können im Zusammenhang mit der Bauweise und Ausführung dieses Produkts unter anderem auftreten:

- Gesundheitsschäden, die aus Vibrationsemissionen resultieren, falls das Produkt über einen längeren Zeitraum benutzt, nicht ordnungsgemäß geführt und gewartet wird.
- Personen- und Sachschäden hervorgerufen durch defekte Schneidwerkzeuge oder plötzlichen Einschlag eines verdeckten Objekts während des Gebrauchs.
- Verletzungsgefahr und Sachschäden verursacht durch fliegende Objekte.

### HINWEIS

- ▶ Dieses Produkt erzeugt während des Betriebs ein elektromagnetisches Feld! Dieses Feld kann unter bestimmten Umständen aktive oder passive medizinische Implantate beeinträchtigen! Um die Gefahr von ernsthaften oder tödlichen Verletzungen zu verringern, empfehlen wir Personen mit medizinischen Implantaten ihren Arzt und den Hersteller vom medizinischen Implantat zu konsultieren, bevor das Produkt bedient wird!

## ● Erstverwendung

### ● Informationen zum Akku

- Der integrierte Akku ist bei der Lieferung teilweise geladen. Li-Ionen-Akkus können jederzeit geladen werden, ohne ihre Lebensdauer zu beeinträchtigen. Ein Abbruch des Ladevorgangs beschädigt den Akku nicht.

- Wenn die Batterieladestatus-LED **3** während der Verwendung rot leuchtet, beträgt die Akkukapazität weniger als 30 % und der Akku muss geladen werden.
- Laden Sie das Produkt niemals bei Umgebungstemperaturen unter +4 °C oder über +40 °C. Die Lagerbedingungen sollten kühl und trocken sein und die Umgebungstemperatur sollte zwischen 0 °C und +50 °C betragen.
- Dieses Produkt hat einen eingebauten Akku, welcher nicht durch den Benutzer ersetzt werden kann. Der Ausbau oder Austausch des Akkus darf nur durch den Hersteller oder seinen Kundendienst oder eine ähnlich qualifizierte Person erfolgen, um Gefährdungen zu vermeiden. Bei der Entsorgung ist darauf hinzuweisen, dass dieses Produkt einen Akku enthält.

## Ladevorgang beginnen

(Abb. B)

- Schließen Sie das USB-Kabel **10** an den USB-Anschluss (Typ A) **13** des Ladegeräts **12** an.
- Verbinden Sie das andere Ende des USB-Kabels **10** mit dem USB-Typ-C-Anschluss **6**.
- Schließen Sie das Ladegerät **12** an eine Steckdose an.
- Die Batterieladestatus-LED **3** zeigt den Ladestatus an:

### Batterieladestatus-LED **3**

### Ladestatus

Rot

Ladevorgang aktiv

Grün

Akku geladen

- ⓘ HINWEIS:** Es ist normal, dass sich der Griff während des Ladevorgangs leicht erwärmt.

## Ladevorgang beenden

- Trennen Sie das USB-Kabel **10** vom Produkt.
- Ziehen Sie das Ladegerät **12** aus der Steckdose.

## ● Drehrichtung ändern

- Drücken Sie den Drehrichtungsumschalter **5** durch, um die Drehrichtung einzustellen (Abb. C):

Schalter gedrückt von	Richtung	Richtungsanzeige	
Rechts (b)	Schrauben festdrehen	▲	<b>2</b>
Links (a)	Schrauben lösen	▼	<b>4</b>

## ● Bits wechseln

- Ziehen Sie das Bit heraus. Setzen Sie einen anderen Bittyp in den Bithalter **1** ein (Abb. D).

① **HINWEIS:** Bits sind nach ihren Abmessungen und ihrer Form beschriftet. Falls Sie unsicher sein sollten, probieren Sie den entsprechenden Bit aus, um zu prüfen, ob er ohne Spielraum im Schraubkopf sitzt.

## ● Frontabdeckung

Die Frontabdeckung [9] kann abgenommen werden, um andere von unserem Kundendienst erhältliche Aufsätze anzubringen (Abb. E, F):

- A1 Drehmoment-Aufsatz
- A2 Exzenter-Aufsatz
- A3 Winkel-Aufsatz
- A4 Schneid-Aufsatz

## ● Ein-/Ausschalten

Ein-/Ausschalten	Aktion
Ein	Drücken Sie den Ein-/Ausschalter [7] ein und halten Sie ihn in Position. Die LED-Arbeitsleuchte [8] schaltet sich ein.
Aus	Lassen Sie den Ein-/Ausschalter [7] los. Die LED-Arbeitsleuchte [8] erlischt.

- ① **HINWEIS:** Sie können die LED-Arbeitsleuchte [8] auch verwenden, wenn das Produkt nicht in Betrieb ist. Stellen Sie den Drehrichtungsumschalter [5] in die mittlere Position. Schalten Sie die LED-Arbeitsleuchte gemäß der obigen Beschreibung ein/aus.

## ● Reinigung und Wartung

- Vor der Reinigung oder Durchführung von Wartungsarbeiten:
  - Stellen Sie den Drehrichtungsumschalter [5] in die mittlere Position. Dies verhindert ein unbeabsichtigtes Einschalten.
  - Entfernen Sie das USB-Kabel [10].
  - Entfernen Sie den Bit.
  - Ziehen Sie das Ladegerät [12] aus der Steckdose.

- Achten Sie darauf, dass keine Flüssigkeiten in das Innere des Produkts gelangen.
- Halten Sie das Produkt stets sauber, trocken und frei von Öl oder Schmierfetten.  
Entfernen Sie Staub nach jedem Gebrauch und vor der Lagerung.
- Regelmäßige ordentliche Reinigung hilft einen sicheren Gebrauch sicherzustellen und verlängert die Lebensdauer des Produkts.
- Reinigen Sie das Produkt mit einem trockenen Tuch. Verwenden Sie für schwer zugängliche Stellen eine weiche Bürste.
- Entfernen Sie insbesondere Schmutz und Staub von den Lüftungsöffnungen mit einem Tuch und einer weichen Bürste.
- Lüftungsöffnungen müssen immer frei sein.

## HINWEIS

- ▶ Verwenden Sie keine chemischen, alkalischen, schmirgelnde oder andere aggressive Reinigungs- oder Desinfektionsmittel, um das Produkt zu reinigen, da diese die Oberflächen beschädigen können.

## ● **Wartung**

- Vor und nach jedem Gebrauch: Prüfen Sie das Produkt und sein Zubehör auf Verschleiß und Beschädigungen.  
Erneuern Sie bei Bedarf das Zubehör (siehe „Bits wechseln“).  
Beachten Sie die technischen Anforderungen (siehe „Technische Daten“).

## ● Lagerung

- Stellen Sie den Drehrichtungsumschalter **5** in die mittlere Position. Dies verhindert ein unbeabsichtigtes Einschalten.
- Lagern Sie das Produkt in einem trockenen Innenraum, geschützt vor direkter Sonneneinstrahlung, vorzugsweise in der Originalverpackung.

## ● Transport

- Dieses Produkt enthält einen wiederaufladbaren Li-Ionen-Akku und unterliegt daher der gesetzlichen Regelungen zu Gefahrstoffen. Das Produkt mit integriertem Akku kann ohne besondere Anforderungen auf der Straße und auf See transportiert werden.
- Die Verpackung und Kennzeichnung unterliegt beim Transport durch Drittanbieter (z. B. Fluglinie, Kurier, Spediteur) besonderen Anforderungen. Beim Transport durch Drittanbieter muss ein Experte für Gefahrgut konsultiert werden.

### ① **HINWEISE:**

- Der integrierte Li-Ionen-Akku darf ausschließlich von geschultem oder qualifiziertem Personal entnommen werden.  
Um den Akku aus dem Gehäuse zu entnehmen, muss der Akku leer sein und die Schrauben des Gehäuses müssen gelöst werden. Die Akkuanschlüsse müssen einzeln getrennt und isoliert werden.

## ● Entsorgung

Die Verpackung besteht aus umweltfreundlichen Materialien, die Sie über die örtlichen Recyclingstellen entsorgen können.



Beachten Sie die Kennzeichnung der Verpackungsmaterialien bei der Abfalltrennung, diese sind gekennzeichnet mit Abkürzungen (a) und Nummern (b) mit folgender Bedeutung: 1-7: Kunststoffe/20-22: Papier und Pappe/80-98: Verbundstoffe.

### Produkt:



Das Produkt inkl. Zubehör und die Verpackungsmaterialien sind recyclebar und unterliegen einer erweiterten Herstellerverantwortung.

Entsorgen Sie diese getrennt, den abgebildeten Info-tri (Sortierinformation) folgend, für eine bessere Abfallbehandlung.

Das Triman-Logo gilt nur für Frankreich.



Möglichkeiten zur Entsorgung des ausgedienten Produkts erfahren Sie bei Ihrer Gemeinde oder Stadtverwaltung.





## Gerät entsorgen

Das Symbol der durchgestrichenen Mülltonne bedeutet, dass dieses Gerät am Ende der Nutzungszeit nicht über den Hausmüll entsorgt werden darf. Das Gerät ist bei eingerichteten Sammelstellen, Wertstoffhöfen oder Entsorgungsbetrieben abzugeben. Zudem sind Vertrieber von Elektro- und Elektronikgeräten sowie Vertrieber von Lebensmitteln zur Rücknahme verpflichtet. LIDL bietet Ihnen Rückgabemöglichkeiten direkt in den Filialen und Märkten an. Rückgabe und Entsorgung sind für Sie kostenfrei. Beim Kauf eines Neugerätes haben Sie das Recht, ein entsprechendes Altgerät unentgeltlich zurückzugeben. Zusätzlich haben Sie die Möglichkeit, unabhängig vom Kauf eines Neugerätes, unentgeltlich (bis zu drei) Altgeräte abzugeben, die in keiner Abmessung größer als 25 cm sind. Bitte löschen Sie vor der Rückgabe alle personenbezogenen Daten. Bitte entnehmen Sie vor der Rückgabe Batterien oder Akkumulatoren, die nicht vom Altgerät umschlossen sind, sowie Lampen, die zerstörungsfrei entnommen werden können und führen diese einer separaten Sammlung zu.

Defekte oder verbrauchte Batterien / Akkus müssen gemäß Richtlinie 2006/66/EG und deren Änderungen recycelt werden. Geben Sie Batterien / Akkus und / oder das Produkt über die angebotenen Sammeleinrichtungen zurück.



## Umweltschäden durch falsche Entsorgung der Batterien / Akkus!

Das Symbol der durchgestrichenen Mülltonne auf Batterien oder Akkus bedeutet, dass Sie Batterien und Akkus nicht im Hausmüll entsorgen dürfen. Entnehmen Sie die Batterien/den Akku-Pack aus dem Produkt vor der Entsorgung.

Diese können giftige Schwermetalle enthalten und unterliegen der Sondermüllbehandlung.

Die chemischen Symbole der Schwermetalle sind wie folgt: Cd = Cadmium, Hg = Quecksilber, Pb = Blei.

Sie sind gesetzlich verpflichtet, alte Batterien und Akkus nach Gebrauch zurückzugeben. Geben Sie deshalb verbrauchte Batterien und Akkus kostenfrei im Handelsgeschäft z. B. in Ihrer LIDL Filiale oder bei einer kommunalen Sammelstelle ab.

Batterien und Akkus können Stoffe enthalten, die schädlich für die menschliche Gesundheit und Umwelt sind. Nur bei einer getrennten Sammlung und Verwertung von alten Batterien und Akkus können die negativen Auswirkungen vermieden werden.

Seien Sie besonders vorsichtig beim Umgang mit lithiumhaltigen Batterien und Akkus, da bei unsachgemäßer Verwendung eine erhöhte Brandgefahr besteht. Kleben Sie dazu die Pole ab, um einen äußeren Kurzschluss zu vermeiden.

Nutzen Sie Batterien mit langer Lebensdauer oder Akkus, um die Entstehung von Abfällen aus Alt-Batterien zu verringern. Beachten Sie die Anweisungen zum Lagern, und vermeiden Sie das vollständige Ent- und Aufladen des Akkus, um die Lebensdauer zu verlängern.

Darüber hinaus sollten Sie Batterien oder Elektro- und Elektronikgeräte mit Batterien oder Akkus nicht im öffentlichen Raum zurücklassen, um eine Vermüllung zu vermeiden. Prüfen Sie Möglichkeiten, Batterien einer Wiederverwendung zuzuführen, anstatt diese zu entsorgen, beispielsweise durch Instandsetzung der Batterie.

## ● Garantie

Das Produkt wurde nach strengen Qualitätsrichtlinien hergestellt und vor der Auslieferung sorgfältig geprüft. Im Falle von Material- oder Herstellungsfehlern haben Sie gegenüber dem Verkäufer des Produkts gesetzliche Rechte. Ihre gesetzlichen Rechte werden in keiner Weise durch unsere unten aufgeführte Garantie eingeschränkt.

Die Garantie für dieses Produkt beträgt 3 Jahre ab Kaufdatum. Die Garantiezeit beginnt mit dem Kaufdatum. Bewahren Sie den Originalkaufbeleg an einem sicheren Ort auf, da dieses Dokument als Nachweis des Kaufs erforderlich ist.

Alle Schäden oder Mängel, die bereits zum Zeitpunkt des Kaufs vorhanden sind, müssen unverzüglich nach dem Auspacken des Produkts gemeldet werden.

Sollte das Produkt innerhalb von 3 Jahren ab Kaufdatum einen Material- oder Herstellungsfehler aufweisen, werden wir es – nach unserer Wahl – kostenlos für Sie reparieren oder ersetzen. Die Garantiezeit verlängert sich durch einen stattgegebenen Gewährleistungsanspruch nicht. Dies gilt auch für ersetzte und reparierte Teile.

Diese Garantie erlischt, wenn das Produkt beschädigt oder unsachgemäß verwendet oder gewartet wurde.

Die Garantie deckt Material- und Herstellungsfehler ab. Diese Garantie erstreckt sich weder auf Produktteile, die normalem Verschleiß unterliegen, und somit als Verschleißteile gelten (z. B. Batterien, Akkus, Schläuche, Farbpatronen), noch auf Schäden an zerbrechlichen Teilen, z. B. Schalter oder Teile aus Glas.

## ● **Abwicklung im Garantiefall**

Um eine schnelle Bearbeitung Ihres Anspruchs zu gewährleisten, beachten Sie die folgenden Hinweise:

Halten Sie den Originalkaufbeleg und die Artikelnummer (IAN 406960\_2207) als Nachweis für den Kauf bereit.

Sie finden die Artikelnummer auf dem Typenschild, einer Gravur auf dem Produkt, der Startseite der Bedienungsanleitung (unten links) oder als Aufkleber auf der Rück- oder Unterseite des Produkts.

Sollten Funktionsfehler oder sonstige Mängel auftreten, wenden Sie sich zunächst telefonisch oder per E-Mail an die unten aufgeführte Serviceabteilung.

Sobald das Produkt als defekt erfasst wurde, können Sie es kostenlos an die Ihnen mitgeteilte Service-Anschrift zurücksenden. Stellen Sie sicher, dass Sie den Originalkaufbeleg (Kassenbon) sowie eine kurze, schriftliche Beschreibung beilegen, in der die Einzelheiten des Defekts und der Zeitpunkt des Auftretens dargelegt sind.

## ● Service

### DE **Service Deutschland**

Tel.: 0800 5435 111

E-Mail: [owim@lidl.de](mailto:owim@lidl.de)

### AT **Service Österreich**

Tel.: 0800 292726

E-Mail: [owim@lidl.at](mailto:owim@lidl.at)

### CH **Service Schweiz**

Tel.: 0800562153

E-Mail: [owim@lidl.ch](mailto:owim@lidl.ch)



# ● EU-Konformitätserklärung

## EU-KONFORMITÄTSERKLÄRUNG

IAN: 406960\_2207  
Produkt-Identifikation: "Parkside" AKKU-SCHRAUBER  
Modellnummer: HG07075

Der oben beschriebene Gegenstand der Erklärung erfüllt die einschlägigen Harmonisierungsrechtsvorschriften der Union:

Richtlinie 2006/42/EG
Richtlinie 2014/30/EU
Richtlinie 2011/65/EU

Verweise auf die verwendeten einschlägigen harmonisierten Normen oder Verweise auf die anderen technischen Spezifikationen, in Bezug auf welche Konformität erklärt wird:

Nr. / Teile
Richtlinie 2006/42/EG
EN 62841-1:2015
EN 62841-2-2:2014
Richtlinie 2014/30/EU
EN 55014-1:2017/A11:2020
EN 55014-2:2015
EN IEC 55014-1:2021
EN IEC 55014-2:2021
EN IEC 61000-3-2:2019
EN IEC 61000-3-2:2019/A1:2021
EN 61000-3-3:2013/A1:2019

Der Gegenstand der oben beschriebenen Erklärung steht im Einklang mit der Richtlinie 2011/65/EU des Europäischen Parlaments und des Rates vom 8. Juni 2011 zur Beschränkung der Verwendung bestimmter gefährlicher Stoffe in Elektro- und Elektronikgeräten:

Nr. / Teile
Richtlinie 2011/65/EU
EN IEC 63000:2018

Person, die die technische Dokumentation aufbewahrt: OWIM GmbH & Co.KG

Unterzeichnet für und im Namen von:

**OWIM GmbH & Co. KG Stiftsbergstraße 1 D-74167 Neckarsulm Deutschland**

Diese Konformitätserklärung wird unter der alleinigen Verantwortung des Herstellers ausgestellt.

Übersetzung der Original-Konformitätserklärung

Neckarsulm

Ort

27.10.2022

Datum







Benjamin Steeb  
Managing Director











ppa. J. Buchheim  
Authorised Signatory

<b>List of pictograms used</b> .....	Page	37
<b>Introduction</b> .....	Page	39
Intended use .....	Page	39
Scope of delivery .....	Page	40
Parts list .....	Page	41
Technical data .....	Page	41
<b>General safety instructions</b> .....	Page	44
General power tool safety warnings .....	Page	44
Safety guidelines for screwdrivers .....	Page	51
Vibration and noise reduction .....	Page	52
Behaviour in emergency situations .....	Page	53
Battery charger safety warnings .....	Page	53
Residual risks .....	Page	55
<b>First use</b> .....	Page	55
Battery information .....	Page	55
Changing rotary direction .....	Page	57
Changing bits .....	Page	57
Front cover .....	Page	58
Switching on/off .....	Page	58
<b>Cleaning and maintenance</b> .....	Page	58
Maintenance .....	Page	59
<b>Storage</b> .....	Page	60
<b>Transportation</b> .....	Page	60
<b>Disposal</b> .....	Page	61
<b>Warranty</b> .....	Page	62
Warranty claim procedure .....	Page	63
Service .....	Page	64
<b>EC declaration of conformity</b> .....	Page	65

## List of pictograms used

The following warnings are used in this user manual and on the packaging:

	<p><b>DANGER!</b> This symbol with the signal word "Danger" indicates a hazard with a high level of risk which, if not avoided, will result in serious injury or death.</p>		<p><b>CAUTION!</b> This symbol with the signal word "Caution" indicates a hazard with a low level of risk which, if not avoided, could result in minor or moderate injury.</p>
	<p><b>WARNING!</b> This symbol in combination with the signal word "Warning" marks a medium-risk hazard that if not prevented could result in death or serious injury.</p>		<p><b>ATTENTION!</b> This symbol with the signal word "Attention" indicates a possible property damage.</p>
			<p><b>NOTE:</b> This symbol with the signal word "Note" provides additional useful information.</p>
	<p>CE mark indicates conformity with relevant EU directives applicable for this product.</p>		<p>Risk of electric shock!</p>

	Alternating current/ voltage	<b>Li-Ion</b>	Lithium-Ion battery
	Direct current/voltage	<b>n<sub>0</sub></b>	No-load speed
	Protection class II		Protect the rechargeable battery from heat and continuous intense sunlight.
	Use in dry indoor rooms only.		Protect the rechargeable battery from fire.
 	Read the User manual.		Protect the rechargeable battery from water and moisture.
		<b>min<sup>-1</sup></b>	Revolutions per minute
		 	Safety information Instructions for use



# **CORDLESS SCREWDRIVER**

## ● **Introduction**

Congratulations on the purchase of your new product, hereafter referred to only as “the product”.

You have chosen a high-quality product. The user manual forms an integral part of this product. It contains important information on operation, safety, use and disposal. Prior to the use of the product, familiarise yourself with the product and all operation and safety notes. For this purpose, carefully read the following user manual and safety notes.

Only use the product as described and for the applications stated. Keep this manual in a safe place. If you hand the product on to third parties, all documentation must be passed on as well.

## ● **Intended use**

- This cordless screwdriver (hereinafter “product” or “power tool”) is designed for screwing in and out screws.
- Always use the correct accessory tools (attachments and bits) according to the intended use! Observe the technical requirements of this product (see “Technical data”) when purchasing and using accessory tools!
- The LED work light  on this product is intended to illuminate the immediate work area.
- Any other use or modification of the product are considered improper use and can result in hazards such as death, life-threatening injuries and damage. The manufacturer is not liable for any damages caused by improper use. The product is not intended for commercial or similar uses.

## ● Scope of delivery

### **WARNING!**

- ▶ The product and the packaging are not children's toys! Children must not play with plastic bags, sheets and small parts! There is a danger of choking and suffocation!

- 1 Cordless screwdriver
- 1 USB cable
- 1 User manual

## ● Parts list

(Fig. A)

1	Bit holder	8	LED work light
2	Direction indicator ▲ (tighten screws)	9	Front cover
3	Battery status LED	10	USB cable
4	Direction indicator ▼ (loosen screws)	11	User manual
5	Rotation direction switch	12	Charger *
6	USB Type C socket	13	USB port (Type A)
7	Switch trigger		

\* Charger is not included. Suitable charger from article number IAN 346220\_2004.

## ● Technical data

### Cordless screwdriver

Model:	HG07075
Rated voltage:	4 V ===
Charging voltage:	5 V ===
Maximum charging current:	1.7 A
Rechargeable battery (built-in):	Lithium-Ion
Number of cells:	1
Capacity:	1.5 Ah
No-load speed:	$n_0 = 200 \text{ min}^{-1}$
Torque (hard/soft screwing per ISO 5393):	Max. 10 N m
Bit holder:	6.35 mm (1/4")

## Use only the following charger to charge the cordless tool \*

Information	Value
Manufacturer's name or trade mark, commercial registration number and address	OWIM GmbH & Co. KG HRA 721742 Stiftsbergstraße 1, 74167 Neckarsulm, GERMANY
Model identifier	HG06825, HG06825-BS

Information	Value	Unit
Input voltage	100-240	V~
Input AC frequency	50/60	Hz
Output voltage	5.0	V ===
Output current	1.7	A
Output power	8.5	W
Average active efficiency	78.2	%
No-load power consumption	0.07	W
Input current	0.3	A
Protection class	II /  (double insulation)	
Connection type	USB (Type A)	
Charging time	approx. 60 min	
Date of manufacture	2020-12	

\* Charger is not included. Suitable charger from article number IAN 346220\_2004.

## Recommended ambient temperature

While charging:	+4 to +40 °C
During operation:	0 to +40 °C
During storage:	0 to +50 °C

## Noise emission value

The measured values have been determined in accordance with EN 62841. The A-rated noise level of the power tool is typically as follows:

Sound pressure level:	$L_{pA}$	= 55.5 dB(A)
Sound power level:	$L_{WA}$	= 66.5 dB(A)
Uncertainty K:	$K_{pA/WA}$	= 3 dB

## Vibration emission value

Vibration total values (triaxial vector sum) determined according to EN 62841:

## Screw driving

Vibration emission value $a_h$ :	= < 2.5 m/s <sup>2</sup> (0.912 m/s <sup>2</sup> )
Uncertainty K:	= 1.5 m/s <sup>2</sup>

### NOTE

- ▶ The declared vibration total value and the declared noise emission value have been measured in accordance with a standard test method and may be used for comparing one tool with another.
- ▶ The declared total vibration value and the declared noise emission value may also be used for a preliminary assessment of exposure.

## **WARNING!**

- ▶ The vibration and noise emissions during actual use of the power tool can differ from the declared values depending on the manner in which the tool is used, especially what kind of workpiece is processed.

Try to minimise exposure to vibration and noise. Examples of measures to reduce vibration include wearing gloves when using the tool and limiting working time. All parts of the operating cycle must be taken into account (e.g. times when the power tool is switched off and when it is running idle in addition to the trigger time).



## **General safety instructions**

### ● **General power tool safety warnings**

## **WARNING!**

- ▶ **Read all safety warnings, instructions, illustrations and specifications provided with this power tool.** Failure to follow all instructions listed below may result in electric shock, fire and/or serious injury.

## Save all warnings and instructions for future reference.

The term “power tool” in the warnings refers to your mains-operated (corded) power tool or battery-operated (cordless) power tool.

### Work area safety

- a) **Keep work area clean and well lit.** Cluttered or dark areas invite accidents.
- b) **Do not operate power tools in explosive atmospheres, such as in the presence of flammable liquids, gases or dust.** Power tools create sparks which may ignite the dust or fumes.
- c) **Keep children and bystanders away while operating a power tool.** Distractions can cause you to lose control.

### Electrical safety

- a) **Power tool plugs must match the outlet. Never modify the plug in any way. Do not use any adapter plugs with earthed (grounded) power tools.** Unmodified plugs and matching outlets will reduce risk of electric shock.
- b) **Avoid body contact with earthed or grounded surfaces, such as pipes, radiators, ranges and refrigerators.** There is an increased risk of electric shock if your body is earthed or grounded.

- c) **Do not expose power tools to rain or wet conditions.** Water entering a power tool will increase the risk of electric shock.
- d) **Do not abuse the cord. Never use the cord for carrying, pulling or unplugging the power tool. Keep cord away from heat, oil, sharp edges or moving parts.** Damaged or entangled cords increase the risk of electric shock.
- e) **When operating a power tool outdoors, use an extension cord suitable for outdoor use.** Use of a cord suitable for outdoor use reduces the risk of electric shock.
- f) **If operating a power tool in a damp location is unavoidable, use a residual current device (RCD) protected supply.** Use of an RCD reduces the risk of electric shock.

### **Personal safety**

- a) **Stay alert, watch what you are doing and use common sense when operating a power tool. Do not use a power tool while you are tired or under the influence of drugs, alcohol or medication.** A moment of inattention while operating power tools may result in serious personal injury.



- b) **Use personal protective equipment. Always wear eye protection.** Protective equipment such as dust mask, non-skid safety shoes, hard hat, or hearing protection used for appropriate conditions will reduce personal injuries.
- c) **Prevent unintentional starting. Ensure the switch is in the off-position before connecting to power source and/or battery pack, picking up or carrying the tool.** Carrying power tools with your finger on the switch or energising power tools that have the switch on invites accidents.
- d) **Remove any adjusting key or wrench before turning the power tool on.** A wrench or a key left attached to a rotating part of the power tool may result in personal injury.
- e) **Do not overreach. Keep proper footing and balance at all times.** This enables better control of the power tool in unexpected situations.
- f) **Dress properly. Do not wear loose clothing or jewellery. Keep your hair, clothing and gloves away from moving parts.** Loose clothes, jewellery or long hair can be caught in moving parts.
- g) **If devices are provided for the connection of dust extraction and collection facilities, ensure these are connected and properly used.** Use of dust collection can reduce dust-related hazards.

- h) **Do not let familiarity gained from frequent use of tools allow you to become complacent and ignore tool safety principles.** A careless action can cause severe injury within a fraction of a second.

### **Power tool use and care**

- a) **Do not force the power tool. Use the correct power tool for your application.** The correct power tool will do the job better and safer at the rate for which it was designed.
- b) **Do not use the power tool if the switch does not turn it on and off.** Any power tool that cannot be controlled with the switch is dangerous and must be repaired.
- c) **Disconnect the plug from the power source and/or the battery pack, if detachable, from the power tool before making any adjustments, changing accessories, or storing power tools.** Such preventive safety measures reduce the risk of starting the power tool accidentally.
- d) **Store idle power tools out of the reach of children and do not allow persons unfamiliar with the power tool or these instructions to operate the power tool.** Power tools are dangerous in the hands of untrained users.

- e) **Maintain power tools and accessories. Check for misalignment or binding of moving parts, breakage of parts and any other condition that may affect the power tool's operation. If damaged, have the power tool repaired before use.** Many accidents are caused by poorly maintained power tools.
- f) **Keep cutting tools sharp and clean.** Properly maintained cutting tools with sharp cutting edges are less likely to bind and are easier to control.
- g) **Use the power tool, accessories and tool bits etc. in accordance with these instructions, taking into account the working conditions and the work to be performed.** Use of the power tool for operations different from those intended could result in a hazardous situation.
- h) **Keep handles and grasping surfaces dry, clean and free from oil and grease.** Slippery handles and grasping surfaces do not allow for safe handling and control of the tool in unexpected situations.

### **Battery tool use and care**

- a) **Recharge only with the charger specified by the manufacturer.** A charger that is suitable for one type of battery pack may create a risk of fire when used with another battery pack.

- b) **Use power tools only with specifically designated battery packs.** Use of any other battery packs may create a risk of injury and fire.
- c) **When battery pack is not in use, keep it away from other metal objects, like paper clips, coins, keys, nails, screws or other small metal objects, that can make a connection from one terminal to another.** Shorting the battery terminals together may cause burns or a fire.
- d) **Under abusive conditions, liquid may be ejected from the battery; avoid contact. If contact accidentally occurs, flush with water. If liquid contacts eyes, additionally seek medical help.** Liquid ejected from the battery may cause irritation or burns.
- e) **Do not use a battery pack for tool that is damaged or modified.** Damaged or modified batteries exhibit unpredictable behaviour resulting in fire, explosion or risk of injury.
- f) **Do not expose a battery pack or tool to fire or excessive temperature.** Exposure to fire or temperature above 130 °C may cause explosion.
- g) **Follow all charging instruction and do not charge the battery pack or tool outside the temperature range specified in the instruction.** Charging improperly or at temperatures outside the specified range may damage the battery and increase the risk of the fire.



## **CAUTION! RISK OF EXPLOSION!** **Never charge non-rechargeable batteries!**



Protect the rechargeable battery from heat, for example from continuous exposure to sunlight, fire, water and moisture.



There is a risk of explosion.



### **Service**

- a) **Have your power tool serviced by a qualified repair person using only identical replacement parts.** This will ensure that the safety of the power tool is maintained.
- b) **Never service damaged battery packs.** Service of battery packs should be only be performed by the manufactured or authorized service providers.

### ● **Safety guidelines for screwdrivers**

- a) **Hold the power tool by the insulated gripping surfaces, when performing an operation where the fastener may contact hidden wiring.** Fasteners contacting a “live” wire may make exposed metal parts of the power tool “live” and could give the operator an electric shock.

- b) **Secure the workpiece.** A workpiece securely held by a clamping device or vice is much safer than one held in your hand.
- c) **Hold the power tool firmly.** High reaction moments can occur for brief periods while tightening and loosening screws.
- d) **Switch the power off immediately if the tool blocks while in use.** Be prepared for high reaction moments as these can cause kickback.
- e) **While working on the appliance, transporting it or storing it, always set the rotation direction switch to the central position (lock position).** This prevents the power tool from starting up unintentionally.

## ● Vibration and noise reduction

To reduce the impact of noise and vibration emission, limit the time of operation, use low-vibration and low-noise operating modes as well as wear personal protective equipment.

Take the following points into account to minimise the vibration and noise exposure risks:

- Only use the product as intended by its design and these instructions.
- Ensure that the product is in good condition and well maintained.
- Use correct accessory tools for the product and ensure they are in good condition.
- Keep tight grip on the handles / grip surface.
- Maintain this product in accordance with these instructions and keep it well lubricated (where appropriate).

- Plan your work schedule to spread any high vibration tool use across a longer period of time.

## ● Behaviour in emergency situations

Familiarise yourself with the use of this product by means of this user manual. Memorise the safety warnings and follow them to the letter. This will help to prevent risks and hazards.

- Always be alert when using this product, so that you can recognise and handle risks early. Fast intervention can prevent serious injury and damage to property.
- Switch the product off and disconnect it from the mains if there are malfunctions.  
Have the product checked by a qualified professional and repaired, if necessary, before you operate it again.

## ● Battery charger safety warnings

- This appliance can be used by children aged from 8 years and above and persons with reduced physical, sensory or mental capabilities or lack of experience and knowledge if they have been given supervision or instruction concerning use of the appliance in a safe way and understand the hazards involved.  
Children shall not play with the appliance.  
Cleaning and user maintenance shall not be made by children without supervision.

- Do not charge non-rechargeable batteries. Disregarding this instruction is hazardous.
  - Protect the electrical parts against moisture. Do not immerse such parts in water or other liquids to avoid electrical shock.  
Never hold the appliance under running water. Pay attention to the instructions provided for cleaning, maintenance and repair.
-  The appliance is suitable for indoor use only.



## ● Residual risks

Even if you are operating this product in accordance with all the safety requirements, potential risks of injury and damage remain. The following dangers can arise in connection with the structure and design of this product:

- Health defects resulting from vibration emission if the product is being used over long periods of time or not adequately managed and properly maintained.
- Injuries and damage to property due to broken accessory tools or the sudden impact of hidden objects during use.
- Danger of injury and property damage caused by flying objects.

### NOTE

- ▶ This product produces an electromagnetic field during operation! This field may under some circumstances interfere with active or passive medical implants! To reduce the risk of serious or fatal injury, we recommend persons with medical implants to consult their doctor and the medical implant manufacturer before operating this product!

## ● First use

### ● Battery information

- The built-in battery is supplied partially charged. Li-Ion batteries can be charged at any time without adversely affecting their service life. Interruption of the charging process will not damage the battery.

- If the battery status LED **3** lights up red during use, the battery is at less than 30 % of its capacity and needs to be charged.
- Never charge the product when the ambient temperature is below +4 °C or above +40 °C. The storage climate should be cool and dry and the ambient temperature should be between 0 °C and +50 °C.
- This product has a built-in rechargeable battery which cannot be replaced by the user. The removal or replacement of the rechargeable battery may only be carried out by the manufacturer or his customer service or by a similarly qualified person in order to avoid hazards. When disposing of the product, it should be noted that this product contains a rechargeable battery.

## Start charging

(Fig. B)

- Connect the USB cable **10** to the USB port (Type A) **13** of the charger **12**.
- Connect the other end of the USB cable **10** to the USB Type C socket **6**.
- Connect the charger **12** to a socket-outlet.
- The battery status LED **3** shows the charging status:

### Battery status LED **3**

### Charging status

Red

Charging

Green

Battery is charged up



**NOTE:** It is normal for the handle to warm up slightly whilst charging.

## Stop charging

- Disconnect the USB cable **10** from the product.
- Disconnect the charger **12** from the socket-outlet.

## ● Changing rotary direction

- Push through the rotation direction switch **5** to set the rotary direction (Fig. C):

Switch pushed from	Direction	Direction indicator
Right	(b) Tighten screws	 <b>2</b>
Left	(a) Loosen screws	 <b>4</b>

## ● Changing bits

- Pull out the bit. Insert another type of bit into the bit holder **1** (Fig. D).

**i NOTE:** Screw bits are labelled according to their dimensions and their shape. If you are unsure, always try the particular screw bit out to see whether it sits in the screw head without any free play.

## ● Front cover

The front cover **9** can be removed for attaching other attachments that are available from our after-sales service (Fig. E, F):

- A1 Torque attachment
- A2 Eccentric attachment
- A3 Angle attachment
- A4 Cutting attachment

## ● Switching on/off

Switching on/off	Action
On	Press the switch trigger <b>7</b> and hold it in place. The LED work light <b>8</b> lights up.
Off	Release the switch trigger <b>7</b> . The LED work light <b>8</b> goes off.

- i NOTE:** You can use the LED work light **8** even when the product is not in use. Set the rotation direction switch **5** to the middle position. Switch the LED work light on/off according to above description.

## ● Cleaning and maintenance

- Before cleaning or carrying out any maintenance:
  - Set the rotation direction switch **5** to the middle position. This prevents unintentional switching on.
  - Remove the USB cable **10**.
  - Remove the bit.
  - Disconnect the charger **12** from the socket-outlet.

- Never allow fluids to get into the product.
- The product must always be kept clean, dry and free from oil or grease. Remove debris from it after each use and before storage.
- Regular and proper cleaning will help ensure safe use and prolong the life of the product.
- Clean the product with a dry cloth. Use a soft brush for areas that are hard to reach.
- In particular clean the air vents after every use with a cloth and soft brush.
- The vents must always be clear.

## NOTE

- ▶ Do not use chemical, alkaline, abrasive or other aggressive detergents or disinfectants to clean this product as they might be harmful to its surfaces.

## ● Maintenance

- Before and after each use: Check the product and its accessories for wear and damage.  
If required, exchange the accessories for new ones (see “Changing bits”).  
Observe the technical requirements of the accessories (see “Technical data”).

## ● Storage

- Set the rotation direction switch **5** to the middle position. This prevents unintentional switching on.
- Store the product in a dry indoor location protected from direct sunlight, preferably in its original packaging.

## ● Transportation

- This product contains a Li-Ion rechargeable battery and is therefore subject to hazardous materials regulation. Users may transport the product with built-in rechargeable battery on roads or by sea without special requirements.
- The packaging and marking is subject to special requirements when it is transported by third parties (e.g. airline, courier, carrier). A hazardous materials expert must be consulted when transported by third parties.

### ① **NOTES:**

- The integrated Lithium-Ion battery may only be removed by trained or qualified personnel.

To remove the battery from the housing, the battery must be empty and the screws unscrewed from the housing. The connections on the battery must be individually disconnected and isolated.

## ● Disposal

The packaging is made of environmentally friendly materials, which may be disposed of through your local recycling facilities.



Observe the marking of the packaging materials for waste separation, which are marked with abbreviations (a) and numbers (b) with following meaning: 1-7: plastics/20-22: paper and fibreboard/80-98: composite materials.

### Product:



The product incl. accessories and packaging materials are recyclable and are subject to extended producer responsibility.

Dispose them separately, following the illustrated Info-tri (sorting information), for better waste treatment.

The Triman logo is valid in France only.



Contact your local refuse disposal authority for more details of how to dispose of your wornout product.



To help protect the environment, please dispose of the product properly when it has reached the end of its useful life and not in the household waste. Information on collection points and their opening hours can be obtained from your local authority.

Faulty or used batteries / rechargeable batteries must be recycled in accordance with Directive 2006/66/EC and its amendments. Please return the batteries / rechargeable batteries and / or the product to the available collection points.



## **Environmental damage through incorrect disposal of the batteries / rechargeable batteries!**

Batteries / rechargeable batteries may not be disposed of with the usual domestic waste. They may contain toxic heavy metals and are subject to hazardous waste treatment rules and regulations. The chemical symbols for heavy metals are as follows: Cd = cadmium, Hg = mercury, Pb = lead. That is why you should dispose of used batteries / rechargeable batteries at a local collection point.

## ● **Warranty**

The product has been manufactured to strict quality guidelines and meticulously examined before delivery. In the event of material or manufacturing defects you have legal rights against the retailer of this product. Your legal rights are not limited in any way by our warranty detailed below.

The warranty for this product is 3 years from the date of purchase. The warranty period begins on the date of purchase. Keep the original sales receipt in a safe location as this document is required as proof of purchase.

Any damage or defects already present at the time of purchase must be reported without delay after unpacking the product.

Should the product show any fault in materials or manufacture within 3 years from the date of purchase, we will repair or replace it – at our choice – free of charge to you. The warranty period is not extended as a result of a claim being granted. This also applies to replaced and repaired parts.

This warranty becomes void if the product has been damaged, or used or maintained improperly.



The warranty covers material or manufacturing defects. This warranty does not cover product parts subject to normal wear and tear, thus considered consumables (e.g. batteries, rechargeable batteries, tubes, cartridges), nor damage to fragile parts, e.g. switches or glass parts.

## ● **Warranty claim procedure**

To ensure quick processing of your claim, observe the following instructions:

Make sure to have the original sales receipt and the item number (IAN 406960\_2207) available as proof of purchase.

You can find the item number on the rating plate, an engraving on the product, on the front page of the user manual (bottom left), or as a sticker on the rear or bottom of the product.

If functional or other defects occur, contact the service department listed below either by telephone or by e-mail.

Once the product has been recorded as defective you can return it free of charge to the service address that will be provided to you. Ensure to enclose the proof of purchase (sales receipt) and a short, written description outlining the details of the defect and when it occurred.

## ● Service

### GB **Service Great Britain**

Tel.: 08000569216

E-Mail: [owim@lidl.co.uk](mailto:owim@lidl.co.uk)

### IE **Service Ireland**

Tel.: 1800 200736

E-Mail: [owim@lidl.ie](mailto:owim@lidl.ie)

### NI **Service Northern Ireland**

Tel.: 0800 0927852

E-Mail: [owim@lidl.ie](mailto:owim@lidl.ie)

### MT **Service Malta**

Tel.: 80062960

E-Mail: [owim@lidl.com.mt](mailto:owim@lidl.com.mt)

### CY **Service Cyprus**

Tel.: 8009 4211

E-Mail: [owim@lidl.com.cy](mailto:owim@lidl.com.cy)



# ● EC declaration of conformity

## EC DECLARATION OF CONFORMITY

IAN: 406960\_2207  
Product identification: "Parkside" CORDLESS SCREWDRIVER  
Model Number: HG07075

The object of the declaration described above is in conformity with the relevant Union harmonisation legislation:

Directive 2006/42/EC
Directive 2014/30/EU
Directive 2011/65/EU

References to the relevant harmonised standards used or references to the other technical specifications in relation to which conformity is declared:

N° / Parts
Directive 2006/42/EC
EN 62841-1:2015
EN 62841-2-2:2014
Directive 2014/30/EU
EN 55014-1:2017/A11:2020
EN 55014-2:2015
EN IEC 55014-1:2021
EN IEC 55014-2:2021
EN IEC 61000-3-2:2019
EN IEC 61000-3-2:2019/A1:2021
EN 61000-3-3:2013/A1:2019

The object of the declaration described above is in conformity with Directive 2011/65/EU of the European Parliament and of the Council of 8 June 2011 on the restriction of the use of certain hazardous substances in electrical and electronic equipment:

N° / Parts
Directive 2011/65/EU
EN IEC 63000:2018

Keeper of the technical documentation: OWIM GmbH & Co.KG

Signed for and on behalf:

**OWIM GmbH & Co. KG Stiftsbergstraße 1 D-74167 Neckarsulm Germany**

This declaration of conformity is issued under the sole responsibility of the manufacturer.

Original declaration of conformity

Neckarsulm

Place

27.10.2022

Date







Benjamin Steeb  
Managing Director











ppa. J. Buchheim  
Authorised Signatory

<b>Liste des pictogrammes utilisés</b> .....	Page 67
<b>Introduction</b> .....	Page 69
Utilisation conforme aux prescriptions .....	Page 69
Contenu de l'emballage .....	Page 70
Liste des éléments .....	Page 71
Données techniques .....	Page 71
<b>Consignes de sécurité</b> .....	Page 74
Consignes de sécurité générales pour outils électriques .....	Page 74
Consignes de sécurité pour les visseuses .....	Page 81
Réduction des émissions sonores et vibrations .....	Page 82
Comportement en cas d'urgence .....	Page 83
Consignes de sécurité pour chargeurs .....	Page 83
Risques résiduels .....	Page 85
<b>Première utilisation</b> .....	Page 85
Informations sur la batterie .....	Page 85
Modification du sens de rotation .....	Page 87
Remplacement des embouts .....	Page 87
Cache frontal .....	Page 88
Marche/arrêt .....	Page 88
<b>Nettoyage et entretien</b> .....	Page 88
Maintenance .....	Page 89
<b>Rangement</b> .....	Page 90
<b>Transport</b> .....	Page 90
<b>Mise au rebut</b> .....	Page 91
<b>Garantie</b> .....	Page 92
Procédure de réclamation au titre de la garantie .....	Page 95
Service après-vente .....	Page 96
<b>Déclaration de conformité CE</b> .....	Page 97

## Liste des pictogrammes utilisés

Les avertissements suivants sont utilisés dans ce mode d'emploi et sur l'emballage :

	<b>DANGER !</b> Ce symbole avec ce signal important de « Danger » indique un danger avec un risque élevé de blessures graves ou de mort si la situation dangereuse n'est pas évitée.		<b>PRUDENCE !</b> Ce symbole avec ce signal important de « Prudence » indique un danger avec un risque faible de blessures légères à importantes si la situation dangereuse n'est pas évitée.
	<b>AVERTISSEMENT !</b> Ce symbole avec ce signal important d'« Avertissement » indique un danger avec un risque moyen de blessures graves ou de mort si la situation dangereuse n'est pas évitée.		<b>ATTENTION !</b> Ce symbole avec la mention « Attention » indique un possible risque de dégâts matériels.
			<b>REMARQUE :</b> Ce symbole avec ce signal important de « Remarque » propose plus d'informations utiles.
	Le marquage CE confirme la conformité aux directives de l'UE applicables au produit.		Risque de décharge électrique !

	Courant alternatif/ tension alternative	<b>Li-Ion</b>	Batterie lithium-ion
	Courant continu/tension continue	<b>n<sub>0</sub></b>	Régime à vide
	Classe de protection II		Protégez la batterie de la chaleur et du rayonnement solaire direct.
	À utiliser seulement à l'intérieur de locaux secs.		Protégez la batterie du feu.
 	Lisez le mode d'emploi.		Protégez la batterie de l'eau et de l'humidité.
		<b>min<sup>-1</sup></b>	Tours par minute
		 	Consignes de sécurité Instructions d'utilisation

# VISSEUSE SANS FIL

## ● Introduction

Félicitations pour l'achat de votre nouveau produit, ci-après dénommé uniquement « le produit ».

Vous avez choisi un produit de haute qualité. Le manuel d'utilisation fait partie intégrante de ce produit. Il contient des informations importantes sur le fonctionnement, la sécurité, l'utilisation et la mise au rebut. Avant d'utiliser le produit, familiarisez-vous avec le produit et toutes les notes de fonctionnement et de sécurité. À cet effet, lisez attentivement le manuel utilisateur et les notes de sécurité suivantes.

Utilisez uniquement le produit comme décrit et pour les applications indiquées. Conservez ce manuel en lieu sûr. Si vous remettez le produit à des tiers, tous les documents doivent également être remis.

## ● Utilisation conforme aux prescriptions

- Cette visseuse sans fil (ci-après désignée par « produit » ou « outil électrique ») est destinée au vissage et au dévissage des vis.
- Veuillez toujours utiliser des outils insérables (embouts et accessoires) correspondant à l'usage prévu ! Respectez les exigences techniques du produit lors de l'achat et de l'utilisation d'outils insérables (voir « Données techniques »).
- L'éclairage à LED du plan de travail 8 de ce produit est conçu pour éclairer directement la zone de travail.
- Toute autre utilisation ou modification du produit est considérée comme non conforme et peut entraîner des risques tels que des dommages et blessures voire même provoquer la mort. Le fabricant ne peut être tenu responsable des dommages résultant d'une utilisation non conforme. Le produit n'est pas prévu pour une utilisation commerciale ou tout autre domaine d'intervention dans le même champ d'action.

## ● Contenu de l'emballage

### **AVERTISSEMENT !**

- ▶ Le produit et les matériaux d'emballage ne sont pas des jouets pour les enfants ! Les enfants ne sont pas autorisés à jouer avec des sacs en plastique, des films et des petites pièces ! Il existe un danger d'asphyxie et d'ingestion !

- 1 Visseuse sans fil
- 1 Câble USB
- 1 Mode d'emploi



## ● Liste des éléments

(Fig. A)

1	Porte-embout	6	Port USB type C
2	Indicateur du sens de rotation ▲ (vissage de vis)	7	Interrupteur marche/arrêt
3	Indicateur à LED du niveau de charge de la batterie	8	Éclairage à LED du plan de travail
4	Indicateur du sens de rotation ▼ (dévissage de vis)	9	Cache frontal
5	Interrupteur du sens de rotation	10	Câble USB
		11	Mode d'emploi
		12	Chargeur *
		13	Port USB (type A)

\* Le chargeur n'est pas compris dans le contenu de l'emballage.  
Chargeur compatible de l'article n° IAN 346220\_2004.

## ● Données techniques

### Visseuse sans fil

Modèle :	HG07075
Tension nominale :	4 V ===
Tension de charge :	5 V ===
Courant de charge maximal :	1,7 A
Batterie (intégrée) :	Li-ion
Nombre de cellules :	1
Capacité :	1,5 Ah
Régime à vide :	$n_0 = 200 \text{ min}^{-1}$
Couple (opération de vissage dur/ souple selon ISO 5393) :	Max. 10 N m
Porte-embout :	6,35 mm (1/4")

## Utilisez uniquement le chargeur suivant pour recharger l'outil sans fil \*

Information	Valeur
Raison sociale ou marque déposée, numéro d'enregistrement au registre du commerce et adresse du fabricant	OWIM GmbH & Co. KG HRA 721742 Stiftsbergstraße 1, 74167 Neckarsulm, ALLEMAGNE
Référence du modèle	HG06825, HG06825-BS

Information	Valeur	Unité
Tension d'entrée	100-240	V~
Fréquence du CA d'entrée	50/60	Hz
Tension de sortie	5,0	V ===
Courant de sortie	1,7	A
Puissance de sortie	8,5	W
Rendement moyen en mode actif	78,2	%
Consommation électrique hors charge	0,07	W
Courant d'entrée	0,3	A
Classe de protection	II/  (double isolation)	
Type de port	USB (type A)	
Temps de recharge	env. 60 min	
Date de fabrication	2020-12	

- \* Le chargeur n'est pas compris dans le contenu de l'emballage.  
Chargeur compatible de l'article n° IAN 346220\_2004.

## Température ambiante recommandée

Durant la recharge : de +4 à +40 °C

Durant le fonctionnement : de 0 à +40 °C

Durant le stockage : de 0 à +50 °C

## Valeurs des émissions sonores

Les valeurs mesurées ont été déterminées en conformité avec EN 62841. Le niveau de bruit pondéré A de l'outil électrique est généralement le suivant :

Niveau de pression

acoustique :  $L_{pA} = 55,5 \text{ dB(A)}$

Niveau de puissance

acoustique :  $L_{WA} = 66,5 \text{ dB(A)}$

Incertitude K :  $K_{pA/WA} = 3 \text{ dB}$

## Valeurs d'émission de vibrations

Valeurs totales de vibrations (somme vectorielle de trois directions), déterminées conformément à EN 62841 :

### Vissage

Valeurs d'émission de

vibrations  $a_h$  :  $= <2,5 \text{ m/s}^2 (0,912 \text{ m/s}^2)$

Incertitude K :  $= 1,5 \text{ m/s}^2$

## REMARQUE

- ▶ Les valeurs de vibration totale et d'émission sonore spécifiées ont été mesurées selon une procédure de test normalisée et peuvent être utilisées pour comparer un outil électrique avec un autre.
- ▶ Les valeurs de vibration totale et d'émission sonore spécifiées peuvent également être utilisées pour une estimation préliminaire de la sollicitation.

## **AVERTISSEMENT !**

- ▶ Les émissions de vibrations et de bruit générées lors de l'utilisation effective de l'outil électrique peuvent différer des valeurs spécifiées en fonction de la manière dont l'outil électrique est utilisé, en particulier du type de pièce à traiter.  
Essayez de minimiser au maximum l'impact des vibrations et du bruit. Des mesures prises pour la réduction de la sollicitation par vibrations sont par exemple le port de gants lors de l'utilisation de l'outil et la limitation du temps de travail. Ainsi, tous les parties du cycle de fonctionnement sont à prendre en compte (par exemple les périodes durant lesquelles l'outil électrique est éteint, et celles où il est certes allumé, mais fonctionne sans sollicitation).



## **Consignes de sécurité**

### ● **Consignes de sécurité générales pour outils électriques**

## **AVERTISSEMENT !**

- ▶ **Consultez toutes les consignes de sécurité, instructions, illustrations et données techniques fournies avec cet outil électrique.** Ne pas respecter les instructions ci-dessous peut conduire à une électrocution, un incendie et/ou causer des blessures graves.

## **Conservez toutes les consignes de sécurité et instructions pour vous y reporter ultérieurement.**

Le terme « Outil électrique » utilisé dans les consignes de sécurité se réfère à des outils électriques alimentés en électricité (avec cordon d'alimentation) ou à des outils électriques fonctionnant sur batterie (sans cordon d'alimentation).

### **Sécurité au poste de travail**

- a) **Conservez votre zone de travail propre et bien éclairée.**  
Les zones de travail encombrées ou sombres sont propices aux accidents.
- b) **Ne travaillez pas avec l'outil électrique dans une atmosphère présentant un risque d'explosion, où se trouvent des liquides, du gaz ou des poussières inflammables.** Les outils électriques créent des étincelles qui peuvent enflammer les poussières ou les vapeurs.
- c) **Lors de l'utilisation de l'outil électrique, tenez les enfants et autres personnes hors de sa portée.** Des distractions peuvent vous faire perdre le contrôle de l'outil électrique.

### **Sécurité électrique**

- a) **La fiche de raccordement de l'outil électrique doit être compatible avec la prise de courant. Il est interdit de modifier la fiche. N'utilisez aucun adaptateur avec des outils électriques reliés à la terre.** Des fiches non modifiées et des prises de courant appropriées réduisent le risque d'électrocution.
- b) **Évitez tout contact corporel avec des surfaces mises à la terre telles que tuyaux, radiateurs, cuisinières et réfrigérateurs.** Il existe un risque accru d'électrocution si votre corps est relié à la terre.

- c) **N'exposez pas d'outils électriques à la pluie ou à l'humidité.** La pénétration d'eau dans un outil électrique augmente le risque d'électrocution.
- d) **Ne détournez pas le cordon d'alimentation de son utilisation prévue, par exemple ne l'utilisez pas pour porter et accrocher l'outil électrique ou pour le débrancher de la prise de courant. Tenez le cordon d'alimentation hors de portée de la chaleur, de l'huile, d'arêtes coupantes ou de pièces mobiles.** Les cordons d'alimentation soit endommagés soit emmêlés augmentent le risque d'électrocution.
- e) **Lorsque vous travaillez à l'extérieur avec un outil électrique, utilisez uniquement des rallonges adaptées à une utilisation en extérieur.** L'utilisation d'une rallonge convenant pour l'extérieur réduit le risque d'électrocution.
- f) **Si le fonctionnement de l'outil électrique dans un environnement humide est inévitable, utilisez un disjoncteur différentiel.** L'emploi d'un disjoncteur différentiel diminue le risque d'électrocution.

### **Sécurité des personnes**

- a) **Soyez vigilant, surveillez ce que vous faites et faites preuve de bon sens lorsque vous utilisez un outil électrique. N'utilisez aucun outil électrique si vous êtes fatigué ou sous l'influence de drogues, d'alcool ou de médicaments.** Un moment d'inattention lors de l'utilisation de l'outil électrique peut causer des blessures graves.

- b) **Veillez à porter un équipement de protection et toujours des lunettes protectrices.** Selon la nature du travail et l'utilisation de l'outil électrique, le port d'équipements pour votre protection tels que masque anti-poussière, chaussures de sécurité antidérapantes, casque de chantier ou protège-oreilles réduit les risques de blessures.
- c) **Évitez tout démarrage accidentel. Assurez-vous que l'outil électrique soit bien éteint avant de le brancher sur l'alimentation électrique et/ou sur l'accu, de le ramasser ou de le porter.** Lorsque vous transportez l'outil électrique avec le doigt sur l'interrupteur ou que l'outil électrique est allumé et raccordé à l'alimentation électrique, cela peut entraîner des accidents.
- d) **Avant de mettre l'outil électrique en marche, retirez tous les outils de réglage ou les clés plates.** Un outil ou une clé qui se trouve sur une pièce rotative de l'outil électrique peut entraîner des blessures.
- e) **Évitez un positionnement corporel anormal. Assurez-vous de camper solidement sur vos jambes et de conserver votre équilibre à tout moment.** Cela permet un meilleur contrôle de l'outil électrique dans des situations inattendues.
- f) **Portez des vêtements appropriés. Ne portez pas de vêtements amples ou de bijoux. Tenez vos cheveux et vêtements hors de portée des pièces mobiles.** Des vêtements amples, des bijoux ou des cheveux longs peuvent être happés par les pièces en mouvement.
- g) **Si des équipements d'aspiration et de collecte de poussière peuvent être montés, ils doivent être installés et utilisés correctement.** L'aspiration de poussière peut réduire les risques occasionnés par les particules.

- h) **Ne vous mettez pas en danger et ne dépassez pas les règles de sécurité des outils électriques, même si vous êtes, après de nombreuses utilisations, familier avec cet outil électrique.** Une action imprudente peut entraîner des blessures graves en quelques fractions de seconde.

### **Utilisation et manipulation de l'outil électrique**

- a) **Ne surchargez pas l'outil électrique. Utilisez seulement l'outil électrique qui convient au type de travaux entrepris.** Avec un outil électrique approprié, vous travaillez plus efficacement et en toute sécurité, dans la plage de puissance indiquée.
- b) **N'utilisez aucun outil électrique dont l'interrupteur est défectueux.** Un outil électrique qui ne se laisse plus allumer ou éteindre est dangereux et doit être réparé.
- c) **Avant d'effectuer tout réglage, de changer d'outils insérables ou de ranger l'outil électrique, débranchez la fiche de la prise de courant et/ou enlevez la batterie amovible.** Ces mesures de précaution empêchent le démarrage intempestif de l'outil électrique.
- d) **Conservez les outils électriques inutilisés hors de la portée des enfants. Ne laissez jamais des personnes utiliser l'outil électrique si elles ne sont pas familières avec les manipulations ou si elles n'ont pas lu les instructions.** Les outils électriques sont dangereux lorsqu'ils sont utilisés par des personnes inexpérimentées.



- e) **Entretenez les outils électriques et l'outil insérable avec soin. Vérifiez si les pièces mobiles fonctionnent correctement et ne sont pas bloquées ; contrôlez aussi si des pièces sont cassées ou endommagées car cela pourrait altérer le fonctionnement de l'outil électrique. Faites réparer les pièces endommagées avant toute utilisation de l'outil électrique.** De nombreux accidents sont causés par des outils électriques mal entretenus.
- f) **Conservez les outils de coupe bien affûtés et propres.** Des outils soigneusement entretenus avec des bords bien coupants se bloquent moins et sont plus faciles à contrôler.
- g) **Utilisez l'outil électrique, les accessoires et les outils insérables etc. conformément à ces instructions.** Prenez en compte les conditions de travail et le travail à effectuer. L'utilisation d'outils électriques pour des applications différentes que celles prévues peut conduire à des situations dangereuses.
- h) **Maintenez les poignées et surfaces de préhension sèches, propres et exemptes d'huile ou de graisse.** Les poignées et surfaces de préhension glissantes ne permettent pas de manipuler et de contrôler l'outil électrique en toute sécurité lors de situations imprévues.

## **Utilisation et manipulation de l'outil sans fil**

- a) **Rechargez les batteries seulement avec les chargeurs recommandés par le fabricant.** Lorsqu'un chargeur est adapté à seulement un certain type de batteries, il existe un risque d'incendie s'il est utilisé avec d'autres batteries.

- b) **Utilisez seulement les batteries prévues pour ce type d'outils électriques.** L'utilisation d'autres batteries peut provoquer des blessures et représente un risque d'incendie.
- c) **Éloignez la batterie non utilisée de trombones, pièces de monnaie, clés, clous, vis ou autres petits objets métalliques qui pourraient provoquer un pontage des contacts.** Un court-circuit entre les contacts de la batterie peut causer des brûlures ou provoquer un incendie.
- d) **Lors d'une mauvaise utilisation, du liquide peut fuir de la batterie. Évitez tout contact avec celui-ci. En cas de contact involontaire, rincez avec de l'eau. Si du liquide pénètre dans les yeux, consultez également un médecin.** Le liquide s'écoulant de la batterie peut conduire à des irritations de la peau ou des brûlures.
- e) **N'utilisez pas de batterie endommagée ou modifiée.** Les batteries endommagées ou modifiées peuvent se comporter de manière imprévisible et provoquer un incendie, une explosion ou entraîner un risque de blessure.
- f) **N'exposez pas une batterie à un feu ou à des températures élevées.** Des feux ou températures supérieures à 130 °C peuvent entraîner une explosion.
- g) **Respectez toutes les instructions de chargement et ne rechargez jamais la batterie ou l'outil sans fil en dehors de la plage de température spécifiée dans le mode d'emploi.** Une charge incorrecte ou une charge en dehors de la plage de température admise peut détruire la batterie et augmenter le risque d'incendie.



## **PRUDENCE ! RISQUE D'EXPLOSION !** **Ne rechargez jamais de batteries non rechargeables.**



Protégez la batterie de la chaleur, par ex. aussi celle provenant de rayonnement solaire lors d'une exposition en continu, du feu, de l'eau et de l'humidité.



Il y a un risque d'explosion.

### **Maintenance**

- a) **Faites réparer votre outil électrique uniquement par du personnel qualifié qui utilise des pièces de rechange d'origine.** Ceci assure que la sécurité de l'outil électrique soit maintenue.
- b) **N'effectuez aucune maintenance sur des batteries endommagées.** Toute maintenance de batteries doit être effectuée seulement par le fabricant ou par des services après-vente agréés.

### **● Consignes de sécurité pour les visseuses**

- a) **Tenez l'outil électrique seulement par la surface isolée de la poignée lors de l'exécution d'un travail, en veillant à ce que la vis n'entre pas en contact avec des fils électriques qui peuvent être dissimulés.** Le contact de la vis avec une ligne sous tension peut aussi mettre les pièces en métal de l'appareil sous tension et provoquer un choc électrique.

- b) **Sécurisez la pièce à usiner.** Une pièce bien positionnée grâce à des dispositifs de maintien ou un étau est tenue plus fermement qu'avec une main.
- c) **Tenez bien l'outil électrique.** Lors du desserrage et du dévissage de vis, un effet de recul bref mais fort peut se produire.
- d) **Éteignez immédiatement le produit si l'outil s'est bloqué durant son utilisation.** Préparez-vous à de puissants effets de retour, car ils peuvent provoquer un recul.
- e) **Réglez toujours le commutateur de sens de rotation sur la position centrale (verrouillée) lorsque vous travaillez sur l'appareil, le transportez ou le rangez.** Cela empêche que l'outil électrique démarre involontairement.

## ● Réduction des émissions sonores et vibrations

Afin de réduire les effets des vibrations et du bruit, limitez le temps d'utilisation, utilisez des modes de fonctionnement peu bruyants et à faibles vibrations et portez un équipement de protection adapté.

Les mesures suivantes permettent d'atténuer les risques liés aux vibrations et au bruit :

- Utilisez toujours le produit en respectant l'usage prévu et comme décrit dans les présentes instructions.
- Assurez-vous que le produit est en parfait état et bien entretenu.
- Utilisez les outils insérables spécialement conçus pour ce produit et assurez-vous qu'ils soient en parfait état.
- Tenez le produit au niveau des poignées/surfaces de prise afin d'assurer la sécurité.
- Entretenez le produit conformément aux instructions et veillez à une bonne lubrification (si applicable).

- Planifiez vos travaux de manière à ce que l'utilisation de produits à valeur vibratoire élevée soit répartie sur une longue durée.

## ● Comportement en cas d'urgence

À l'aide du présent mode d'emploi, familiarisez-vous avec l'utilisation de ce produit. Mémorisez les consignes de sécurité et respectez-les impérativement. Ceci permet d'éviter des risques et dangers.

- Soyez toujours vigilant lors de l'utilisation de ce produit afin de détecter suffisamment tôt les dangers et d'agir en conséquence. Une intervention rapide peut permettre d'éviter des blessures graves et dégâts matériels.
- Éteignez immédiatement le produit en cas de dysfonctionnements et débranchez-le du réseau électrique. Faites-le vérifier et éventuellement réparer par un technicien spécialisé avant de le réutiliser.

## ● Consignes de sécurité pour chargeurs

- Cet appareil peut être utilisé par des enfants de plus de 8 ans et par des personnes ayant des capacités physiques, sensorielles ou mentales limitées ou ayant une expérience et des connaissances réduites, seulement s'ils sont surveillés ou s'ils ont reçu des instructions concernant l'utilisation en toute sécurité de l'appareil et ont compris les risques encourus.

Les enfants ne doivent pas jouer avec cet appareil.

Le nettoyage et l'entretien réalisables par l'utilisateur ne doivent pas être effectués par des enfants sans surveillance.

- Ne rechargez jamais de batteries non rechargeables.

La violation de cette instruction entraîne des risques.

- Protégez les pièces électriques contre l'humidité. Afin d'éviter toute électrocution, ne plongez jamais ces pièces dans de l'eau ou tout autre liquide.

Ne maintenez jamais l'appareil sous l'eau courante. Respectez les instructions de nettoyage, d'entretien et de réparation.

- 🏠 Cet appareil convient uniquement à une utilisation à l'intérieur de locaux.

## ● Risques résiduels

Même si vous vous servez correctement de ce produit en respectant les consignes, un risque résiduel n'est jamais exclu. Les dangers suivants, entre autres, peuvent survenir en relation avec la fabrication et la manipulation de ce produit :

- Atteintes à la santé résultant d'émissions de vibrations, si le produit est utilisé sur une longue période ou n'est pas correctement utilisé et entretenu.
- Dégâts matériels ou blessures corporelles causé(e)s par des outils coupants défectueux ou l'impact soudain d'un objet recouvert durant l'utilisation.
- Risque de blessures et de dégâts matériels causé(e)s par des objets volants.

### REMARQUE

- ▶ Ce produit génère un champ électromagnétique lors du fonctionnement ! Dans certaines circonstances, le champ peut influencer des implants médicaux actifs ou passifs ! Pour réduire le risque de blessures graves ou mortelles, nous recommandons aux personnes portant des implants médicaux de consulter leur médecin et le fabricant de l'implant médical avant d'utiliser le produit !

## ● Première utilisation

### ● Informations sur la batterie

- La batterie intégrée est partiellement chargée à la livraison. Les batteries Li-ion peuvent être rechargées à tout moment sans affecter leur durée de vie. L'arrêt du processus de recharge n'endommagera pas la batterie.

- Lors de l'utilisation, si l'indicateur à LED du niveau de charge de la batterie [3] s'allume en rouge, la capacité de la batterie est de moins de 30 % et elle doit être rechargée.
- Ne rechargez jamais le produit à des températures ambiantes au-dessous de +4 °C ou au-dessus de +40 °C. Le stockage doit être réalisé dans des conditions froides et sèches et la température ambiante doit être comprise entre 0 °C et +50 °C.
- Ce produit a une batterie intégrée qui ne peut pas être remplacée par l'utilisateur. La dépose ou le remplacement de la batterie doit être exclusivement réalisé(e) par soit le fabricant soit son service après-vente ou une personne semblablement qualifiée. Lors de la mise au rebut de ce produit, il est important de transmettre l'information que ce produit contient une batterie à recycler.

## Démarrage de l'opération de charge

(Fig. B)

- Branchez le câble USB [10] sur le port USB (type A) [13] du chargeur [12].
- Raccordez l'autre extrémité du câble USB [10] au port USB type C [6].
- Branchez le chargeur [12] sur une prise de courant.
- L'indicateur à LED du niveau de charge de la batterie [3] indique l'état de chargement :

### Indicateur à LED du niveau de charge de la batterie [3]

### État de charge

Rouge

Opération de charge activée

Vert

Batterie rechargée

- ① **REMARQUE :** Il est normal que la poignée se réchauffe légèrement durant le processus de recharge.



## Terminer l'opération de charge

- Débranchez le câble USB **10** du produit.
- Débranchez le chargeur **12** de la prise de courant.

## ● Modification du sens de rotation

- Appuyez sur l'interrupteur du sens de rotation **5** pour ajuster le sens de rotation (voir la fig. C) :

Commutateur appuyé à		Direction	Indicateur de direction	
Droite	(b)	Visser une vis	▲	<b>2</b>
Gauche	(a)	Dévisser une vis	▼	<b>4</b>

## ● Remplacement des embouts

- Retirez l'embout. Insérez un autre type d'embout dans le porte-embout **1** (fig. D).

**i REMARQUE :** Les embouts sont étiquetés en fonction de leurs dimensions et de leur forme. Si vous n'êtes pas sûr, essayez l'embout approprié afin de vérifier s'il repose correctement sur la tête de la vis sans espace libre.

## ● Cache frontal

Le cache frontal **9** peut être enlevé, afin d'installer d'autres accessoires qui sont disponibles auprès de notre service clientèle (fig. E, F) :

- A1 Accessoire couple
- A2 Accessoire excentrique
- A3 Accessoire d'angle
- A4 Accessoire de coupe

## ● Marche/arrêt

Marche/arrêt	Action
Marche	Appuyez sur l'interrupteur marche/arrêt <b>7</b> et maintenez-le dans la position. L'éclairage à LED du plan de travail <b>8</b> s'allume.
Arrêt	Relâchez l'interrupteur marche/arrêt <b>7</b> . L'éclairage à LED du plan de travail <b>8</b> s'éteint.

❗ **REMARQUE :** Vous pouvez également utiliser l'éclairage à LED du plan de travail **8** lorsque le produit fonctionne. Placez l'interrupteur du sens de rotation **5** sur la position centrale. Allumez/éteignez l'éclairage à LED du plan de travail conformément à la description ci-dessus.

## ● Nettoyage et entretien

- Avant le nettoyage ou la réalisation de travaux d'entretien :
  - Placez l'interrupteur du sens de rotation **5** sur la position centrale. Cela empêche une mise sous tension involontaire.
  - Enlevez le câble USB **10**.
  - Enlevez l'embout.
  - Débranchez le chargeur **12** de la prise de courant.

- Veillez à ce qu'aucun liquide ne pénètre à l'intérieur du produit.
- Conservez toujours le produit propre, sec et exempt d'huile ou de graisse.  
Enlevez la poussière après chaque utilisation et avant le rangement.
- Un nettoyage régulier et approprié aide à garantir une utilisation en toute sécurité et prolonge la durée de vie du produit.
- Nettoyez le produit avec un chiffon sec. Utilisez une brosse douce pour atteindre les endroits difficiles.
- En particulier, enlevez la saleté et la poussière des fentes d'aération avec un chiffon et une brosse douce.
- Les fentes d'aération doivent toujours être libres.

## REMARQUE

- ▶ N'utilisez pas de produits nettoyants ou de désinfectants chimiques, alcalins, abrasifs ou agressifs pour réaliser le nettoyage, car ils pourraient endommager les surfaces.

## ● Maintenance

- Avant et après chaque utilisation : Vérifiez s'il existe des dommages et l'état d'usure du produit et de ses accessoires.  
Si nécessaire, remplacez les accessoires (voir « Remplacement des embouts »).  
Respectez toujours les exigences techniques (voir « Données techniques »).

## ● Rangement

- Placez l'interrupteur du sens de rotation **5** sur la position centrale. Cela empêche une mise sous tension involontaire.
- Rangez le produit à l'intérieur de locaux secs, protégé du rayonnement solaire direct et si possible dans son emballage d'origine.

## ● Transport

- Ce produit contient une batterie Li-ion rechargeable et est donc soumis à la réglementation légale sur les substances dangereuses. Le produit avec batterie intégrée peut être transporté sans répondre à certaines exigences par route et par mer.
- L'emballage et l'étiquetage sont soumis à des exigences particulières lorsque le transport est réalisé par des tiers (par ex. compagnie aérienne, coursier, transporteur). Pour le transport par des prestataires tiers, un expert en matières dangereuses doit être consulté.

### ① **REMARQUES :**

- La batterie Li-ion intégrée doit être enlevée seulement par du personnel formé ou qualifié.

Pour retirer l'accu du boîtier, il doit être déchargé et les vis du boîtier doivent être enlevées. Les raccordements de l'accu doivent être débranchés et isolés individuellement.

## ● Mise au rebut

L'emballage se compose de matières recyclables pouvant être mises au rebut dans les déchetteries locales.



Veillez respecter l'identification des matériaux d'emballage pour le tri sélectif, ils sont identifiés avec des abbréviations (a) et des chiffres (b) ayant la signification suivante : 1-7 : plastiques / 20-22 : papiers et cartons / 80-98 : matériaux composite.

### Produit :



Le produit ainsi que les accessoires et les matériaux d'emballage sont recyclables et relèvent de la responsabilité élargie du producteur. Éliminez-les séparément, en suivant l'Infotri illustrée, dans l'intérêt d'un meilleur traitement des déchets.

Le logo Triman n'est valable qu'en France.



Votre mairie ou votre municipalité vous renseigneront sur les possibilités de mise au rebut des produits usagés.



Afin de contribuer à la protection de l'environnement, veuillez ne pas jeter votre produit usagé dans les ordures ménagères, mais éliminez-le de manière appropriée. Pour obtenir des renseignements concernant les points de collecte et leurs horaires d'ouverture, vous pouvez contacter votre municipalité.

Les piles / piles rechargeables défectueuses ou usagées doivent être recyclées conformément à la directive 2006/66/CE et ses modifications. Les piles et / ou piles rechargeables et / ou le produit doivent être retournés dans les centres de collecte proposés.



### **Pollution de l'environnement par la mise au rebut incorrecte des piles / piles rechargeables !**

Les piles / piles rechargeables ne doivent pas être mises au rebut avec les ordures ménagères. Elles peuvent contenir des métaux lourds toxiques et doivent être considérées comme des déchets spéciaux. Les symboles chimiques des métaux lourds sont les suivants : Cd = cadmium, Hg = mercure, Pb = plomb. Pour cette raison, veuillez toujours déposer les piles / piles rechargeables usagées dans les conteneurs de recyclage communaux.

## ● Garantie

### **Article L217-16 du Code de la consommation**

Lorsque l'acheteur demande au vendeur, pendant le cours de la garantie commerciale qui lui a été consentie lors de l'acquisition ou de la réparation d'un bien meuble, une remise en état couverte par la garantie, toute période d'immobilisation d'au moins sept jours vient s'ajouter à la durée de la garantie qui restait à courir. Cette période court à compter de la demande d'intervention de l'acheteur ou de la mise à disposition pour réparation du bien en cause, si cette mise à disposition est postérieure à la demande d'intervention.

Indépendamment de la garantie commerciale souscrite, le vendeur reste tenu des défauts de conformité du bien et des vices rédhibitoires dans les conditions prévues aux articles L217-4 à L217-13 du Code de la consommation et aux articles 1641 à 1648 et 2232 du Code Civil.

## **Article L217-4 du Code de la consommation**

Le vendeur livre un bien conforme au contrat et répond des défauts de conformité existant lors de la délivrance.

Il répond également des défauts de conformité résultant de l'emballage, des instructions de montage ou de l'installation lorsque celle-ci a été mise à sa charge par le contrat ou a été réalisée sous sa responsabilité.

## **Article L217-5 du Code de la consommation**

Le bien est conforme au contrat :

- 1° S'il est propre à l'usage habituellement attendu d'un bien semblable et, le cas échéant :
  - s'il correspond à la description donnée par le vendeur et posséder les qualités que celui-ci a présentées à l'acheteur sous forme d'échantillon ou de modèle ;
  - s'il présente les qualités qu'un acheteur peut légitimement attendre eu égard aux déclarations publiques faites par le vendeur, par le producteur ou par son représentant, notamment dans la publicité ou l'étiquetage ;
- 2° Ou s'il présente les caractéristiques définies d'un commun accord par les parties ou être propre à tout usage spécial recherché par l'acheteur, porté à la connaissance du vendeur et que ce dernier a accepté.

## **Article L217-12 du Code de la consommation**

L'action résultant du défaut de conformité se prescrit par deux ans à compter de la délivrance du bien.

## **Article 1641 du Code civil**

Le vendeur est tenu de la garantie à raison des défauts cachés de la chose vendue qui la rendent impropre à l'usage auquel on la destine, ou qui diminuent tellement cet usage que l'acheteur ne l'aurait pas acquise, ou n'en aurait donné qu'un moindre prix, s'il les avait connus.

## Article 1648 1er alinéa du Code civil

L'action résultant des vices rédhibitoires doit être intentée par l'acquéreur dans un délai de deux ans à compter de la découverte du vice.

Les pièces détachées indispensables à l'utilisation du produit sont disponibles pendant la durée de la garantie du produit.

Le produit a été fabriqué selon des critères de qualité stricts et contrôlé consciencieusement avant sa livraison. En cas de défaillance, vous êtes en droit de retourner ce produit au vendeur. La présente garantie ne constitue pas une restriction de vos droits légaux.

Ce produit bénéficie d'une garantie de 3 ans à compter de sa date d'achat. La durée de garantie débute à la date d'achat. Veuillez conserver le ticket de caisse original. Il fera office de preuve d'achat.

Si un problème matériel ou de fabrication devait survenir dans 3 ans suivant la date d'achat de ce produit, nous assurons à notre discrétion la réparation ou le remplacement du produit sans frais supplémentaires. La garantie prend fin si le produit est endommagé suite à une utilisation inappropriée ou à un entretien défaillant.

La garantie couvre les vices matériels et de fabrication. Cette garantie ne s'étend ni aux pièces du produit soumises à une usure normale (p. ex. des piles) et qui, par conséquent, peuvent être considérées comme des pièces d'usure, ni aux dommages sur des composants fragiles, comme des interrupteurs, des batteries ou des éléments fabriqués en verre.

Le produit a été fabriqué selon des directives de qualité strictes, puis soigneusement examiné avant la livraison. En cas de défauts matériels ou de fabrication, vous avez des droits légaux vis-à-vis du revendeur de ce produit. Vos droits légaux ne sont pas limités de quelque manière que ce soit par notre garantie détaillée ci-dessous.



La garantie de ce produit est de 3 ans à compter de la date d'achat. La période de garantie commence à la date d'achat. Conservez l'original du reçu de vente en lieu sûr, car ce document est exigé comme preuve d'achat.

Les dommages ou les défauts déjà présents lors de l'achat doivent être signalés sans délai après avoir déballé le produit.

Si le produit présente un défaut matériel ou de fabrication dans un délai de 3 ans suivant la date d'achat, nous le réparerons ou le remplacerons, à notre discrétion, sans frais supplémentaires pour vous. La période de garantie n'est pas étendue suite à l'acceptation d'une réclamation. Cela s'applique également aux pièces remplacées et réparées.

Cette garantie est annulée si le produit a été endommagé ou utilisé/entretenu incorrectement.

La garantie couvre les défauts matériels et de fabrication. Cette garantie ne couvre pas les pièces du produit soumises à une usure normale, considérées de ce fait comme des consommables (p. ex., piles, piles rechargeables, tubes, cartouches), ni les dommages occasionnés aux pièces fragiles, telles que les interrupteurs ou les éléments en verre.

## ● Procédure de réclamation au titre de la garantie

Pour garantir un traitement rapide de votre réclamation, respectez les instructions suivantes :

Assurez-vous de disposer de l'original du reçu de vente et du numéro d'article (IAN 406960\_2207) comme preuve d'achat.

Vous trouverez le numéro d'article sur la plaque signalétique, une gravure sur le produit, la première page du manuel d'utilisation (en bas à gauche) ou sous la forme d'une étiquette à l'arrière ou sur la partie inférieure du produit.

Si un défaut fonctionnel ou autre survient, contactez le service client indiqué ci-dessous, par téléphone ou par e-mail.

Une fois le produit enregistré comme défectueux, vous pourrez le retourner gratuitement à l'adresse du service qui vous a été communiquée. Assurez-vous de joindre la preuve d'achat (reçu de vente) et une courte description écrite indiquant les détails du défaut et quand il est survenu.

## ● Service après-vente

### FR **Service après-vente France**

Tél.: 0800904879

E-Mail: [owim@lidl.fr](mailto:owim@lidl.fr)

### CH **Service après-vente Suisse**

Tél.: 0800562153

E-Mail: [owim@lidl.ch](mailto:owim@lidl.ch)

### BE **Service après-vente Belgique**

Tél.: 080071011

Tél.: 80023970 (Luxembourg)

E-Mail: [owim@lidl.be](mailto:owim@lidl.be)



# ● Déclaration de conformité CE

## DÉCLARATION DE CONFORMITÉ CE

IAN : 406960\_2207  
Identification du produit : "Parkside" VISSEUSE SANS FIL  
Numéro de modèle : HG07075

L'objet de la déclaration décrit ci-dessus est conforme à la législation d'harmonisation de l'Union applicable:

Directive 2006/42/EC
Directive 2014/30/EU
Directive 2011/65/EU

Références des normes harmonisées pertinentes appliquées ou des autres spécifications techniques par rapport auxquelles la conformité est déclarée :

N° / Pièces
Directive 2006/42/EC
EN 62841-1:2015
EN 62841-2-2:2014
Directive 2014/30/EU
EN 55014-1:2017/A11:2020
EN 55014-2:2015
EN IEC 55014-1:2021
EN IEC 55014-2:2021
EN IEC 61000-3-2:2019
EN IEC 61000-3-2:2019/A1:2021
EN 61000-3-3:2013/A1:2019

L'objet de la déclaration décrite ci-dessus est conforme à la directive 2011/65/UE du Parlement européen et du Conseil du 8 juin 2011 relative à la limitation de l'utilisation de certaines substances dangereuses dans les équipements électriques et électroniques :

N° / Pièces
Directive 2011/65/UE
EN IEC 63000:2018

Détenteur de la documentation technique : OWIM GmbH & Co.KG

Signé par et au nom de :

**OWIM GmbH & Co. KG Stiftsbergstraße 1 D-74167 Neckarsulm Allemagne**

Cette déclaration de conformité est délivrée sous la seule responsabilité du fabricant.

Traduction de la déclaration de conformité d'origine

Neckarsulm  
Lieu

27.10.2022  
Date

  
Benjamin Steeb  
Directeur











  
Jero Buchheim  
Fondateur

<b>Lijst van gebruikte pictogrammen</b> .....	Pagina 99
<b>Inleiding</b> .....	Pagina 101
Beoogd gebruik .....	Pagina 101
Leveringsomvang .....	Pagina 102
Onderdelenlijst .....	Pagina 103
Technische gegevens .....	Pagina 103
<b>Veiligheidsaanwijzingen</b> .....	Pagina 106
Algemene veiligheidsaanwijzingen voor elektrische apparaten .....	Pagina 106
Veiligheidsaanwijzingen voor schroevendraaiers .....	Pagina 113
Vermindering van trillingen en geluid .....	Pagina 114
Wat te doen in noodgevallen .....	Pagina 115
Veiligheidsaanwijzingen voor opladers .....	Pagina 115
Overige risico's .....	Pagina 117
<b>Eerste gebruik</b> .....	Pagina 117
Informatie over de accu .....	Pagina 117
Draairichting wijzigen .....	Pagina 119
Bits wisselen .....	Pagina 119
Afdekking voorkant .....	Pagina 120
Aan-/uitschakelen .....	Pagina 120
<b>Schoonmaken en onderhoud</b> .....	Pagina 120
Onderhoud .....	Pagina 121
<b>Opbergen</b> .....	Pagina 122
<b>Transport</b> .....	Pagina 122
<b>Afvoer</b> .....	Pagina 123
<b>Garantie</b> .....	Pagina 124
Procedure voor garantieclaims .....	Pagina 125
Service .....	Pagina 126
<b>EG-verklaring van overeenstemming</b> .....	Pagina 127

## Lijst van gebruikte pictogrammen

In deze gebruiksaanwijzing en op de verpakking worden de volgende waarschuwingen gebruikt:

	<b>GEVAAR!</b> Dit symbool met de aanduiding "Gevaar" duidt op een groot risico op gevaar dat, indien niet vermeden, zware verwondingen of de dood tot gevolg heeft.		<b>VOORZICHTIG!</b> Dit symbool met de aanduiding "Voorzichtig" duidt op een klein risico op gevaar dat, indien niet vermeden, kan leiden tot kleine of middelgrote verwondingen.
	<b>WAARSCHUWING!</b> Dit symbool met de aanduiding "Waarschuwing" betekent een middelmatig risico op gevaar dat, indien niet vermeden, zware verwondingen of de dood tot gevolg kan hebben.		<b>OPGELET!</b> Dit symbool met de aanduiding "Opgelet" geeft aan dat er mogelijk gevaar bestaat op materiële schade.
			<b>TIP:</b> Dit symbool met de aanduiding "Tip" duidt op verdere nuttige informatie.
	Het CE-teken bevestigt dat het product voldoet aan de betreffende EU-richtlijnen.		Kans op elektrische schokken!

	Wisselstroom/-spanning	<b>Li-Ion</b>	Lithium-ion accu
	Gelijkstroom/-spanning	<b>n<sub>0</sub></b>	Toerental onbelast
	Beschermingsklasse II		Bescherm de accu tegen hitte en direct zonlicht.
	Alleen in droge binnenruimtes gebruiken.		Bescherm de accu tegen vuur.
 	Lees de gebruiksaanwijzing.		Bescherm de accu tegen water en vocht.
		<b>min<sup>-1</sup></b>	Toeren
		 	Veiligheidsinformatie Gebruiksaanwijzing

# **ACCUSCHROEVENDRAAIER**

## ● **Inleiding**

Gefeliciteerd met de aankoop van uw nieuw product, dat hierna alleen “het product” wordt genoemd.

U hebt een product van hoge kwaliteit gekozen. De gebruiksaanwijzing vormt een integraal onderdeel van dit apparaat. De gebruiksaanwijzing bevat belangrijke informatie over bediening, veiligheid, gebruik en verwijdering. Maak u vóór gebruik van het product vertrouwd met het product en alle bedienings- en veiligheidsaanwijzingen. Lees hiervoor zorgvuldig de volgende gebruiksaanwijzing en veiligheidsvoorschriften. Gebruik het product alleen zoals beschreven en voor de aangegeven toepassingen. Bewaar deze gebruiksaanwijzing op een veilige plaats. Als u het product aan een derde geeft, doe tevens alle documentatie erbij.

## ● **Beoogd gebruik**

- Deze accuschroevendraaier (hierna “product” of “elektrisch apparaat” genoemd) is bestemd voor het vast- of losdraaien van schroeven.
- Gebruik het inzetgereedschap (opzetstukken en bits) altijd zoals beoogd! Houd bij de koop en het gebruik van inzetgereedschap de hand aan de technische eisen van het product (zie “Technische gegevens”).
- De LED-werklamp **8** van dit product is bestemd voor directe verlichting van de werkplek.
- Ander gebruik van of wijzigingen aan het product worden beschouwd als onjuist en kunnen risico's zoals levensgevaar, letsel en beschadigingen met zich meebrengen. De fabrikant wijst iedere aansprakelijkheid af voor schade die is ontstaan door ander gebruik dan het beoogde. Het product is niet voor commercieel gebruik of voor vergelijkbare toepassingen bestemd.

## ● Leveringsomvang

### **WAARSCHUWING!**

- ▶ Noch het product noch het verpakkingsmateriaal zijn kinderspeelgoed! Kinderen mogen niet spelen met de plastic zakken, folie en kleine onderdelen! Er bestaat gevaar voor inslikken en verstikking!

- 1 Accuschroevendraaier
- 1 USB-kabel
- 1 Gebruiksaanwijzing



## ● Onderdelenlijst

(Afb. A)

1	Bithouder	6	USB type-C-aansluiting
2	Draairichtingsaanduiding ▲ (schroeven vastdraaien)	7	Aan-/uitschakelaar
3	Batterijstatus-LED	8	LED-werklamp
4	Draairichtingsaanduiding ▼ (schroeven losdraaien)	9	Afdekking voorkant
5	Draairichtingschakelaar	10	USB-kabel
		11	Gebruiksaanwijzing
		12	Oplader *
		13	USB-aansluiting (type A)

\* Een oplader wordt niet meegeleverd. Geschikte oplader voor artikelnr. IAN 346220\_2004.

## ● Technische gegevens

### Accuschroevendraaier

Model:	HG07075
Nominale spanning:	4 V ===
Oplaadspanning:	5 V ===
Maximale laadstroom:	1,7 A
Accu (ingebouwd):	Li-ion
Aantal cellen:	1
Capaciteit:	1,5 Ah
Toerental onbelast:	$n_0 = 200 \text{ min}^{-1}$
Draaimoment (hoge/lage inschroefdiepte volgens ISO 5393):	Max. 10 N m
Bithouder:	6,35 mm (1/4")

## Gebruik uitsluitend de volgende oplader om het snoerloze werktuig op te laden \*:

Informatie	Waarde
Naam of handelsmerk van de fabrikant, handelsregisternummer en adres	OWIM GmbH & Co. KG HRA 721742 Stiftsbergstraße 1, 74167 Neckarsulm, DUITSLAND
Typeaanduiding	HG06825, HG06825-BS

Informatie	Waarde	Eenheid
Voedingsspanning	100-240	V~
Voedingsfrequentie	50/60	Hz
Uitgangsspanning	5,0	V ===
Uitgangsstroom	1,7	A
Uitgangsvermogen	8,5	W
Gemiddelde actieve efficiëntie	78,2	%
Energieverbruik in niet-belaste toestand	0,07	W
Ingangsstroom	0,3	A
Beschermingsklasse	II/  (dubbelgeïsoleerd)	
Aansluitingstype	USB (type A)	
Oplaadtijd	ca. 60 min	
Productiedatum	2020-12	

\* Een oplader wordt niet meegeleverd. Geschikte oplader voor artikelnr. IAN 346220\_2004.

## Aanbevolen omgevingstemperatuur

Tijdens het opladen: +4 tot +40 °C

Tijdens het gebruik: 0 tot +40 °C

Tijdens de opslag: 0 tot +50 °C

## Geluidsemisiewaarden

De gemeten waarden zijn in overeenstemming met EN 62841 vastgesteld. Het met A gewaardeerde geluidsdruk-niveau van het elektrische apparaat bedraagt meestal:

Geluidsdruk-niveau:  $L_{pA}$  = 55,5 dB(A)

Geluidsvermogenspeil:  $L_{WA}$  = 66,5 dB(A)

Onzekerheid K:  $K_{pA/WA}$  = 3 dB

## Trillingsemisiewaarden

Totale trillingwaarden (vectorsom van drie richtingen), vastgesteld conform EN 62841:

## Schroeven

Trillingsemisiewaarde  $a_{rh}$ : = <2,5 m/s<sup>2</sup> (0,912 m/s<sup>2</sup>)

Onzekerheid K: = 1,5 m/s<sup>2</sup>

### TIP

- ▶ De aangegeven totale trillingwaarden en de aangegeven geluidsemisiewaarden zijn met een genormeerde testmethode gemeten en kunnen gebruikt worden ter vergelijking van dit elektrische apparaat met andere.
- ▶ De aangegeven totale trillingwaarden en de aangegeven geluidsemisiewaarden kunnen ook dienen voor het voorlopig inschatten van de belasting.

## **WAARSCHUWING!**

- ▶ De trillings- en geluidsemissies kunnen tijdens het feitelijke gebruik van het elektrische apparaat van de aangegeven waarden afwijken afhankelijk van de manier waarop het elektrische apparaat gebruikt wordt, in het bijzonder van welk soort werkstuk bewerkt wordt. Probeer om de trillings- en geluidsbelasting zo klein mogelijk te houden. U kunt bijvoorbeeld om de trillingsbelasting te verminderen tijdens het gebruik van het apparaat handschoenen dragen en een grens stellen aan de tijd dat u het apparaat gebruikt. Daarbij dient u rekening te houden met alle aspecten van de gebruikscyclus (bijvoorbeeld de tijd waarin het elektrische apparaat is uitgeschakeld en de tijd waarin het apparaat wel is ingeschakeld maar niet feitelijk wordt belast).



## **Veiligheidsaanwijzingen**

### ● **Algemene veiligheidsaanwijzingen voor elektrische apparaten**

## **WAARSCHUWING!**

- ▶ **Lees alle veiligheidsaanwijzingen, tips, afbeeldingen en technische gegevens die met dit elektrische apparaat zijn meegeleverd.** Het zich niet opvolgen van de veiligheidstips en onderstaande aanwijzingen kan elektrische schokken, brand en/of ernstig letsel veroorzaken.

## **Bewaar alle veiligheidsaanwijzingen en aanwijzingen voor toekomstig gebruik.**

Het in de veiligheidsaanwijzingen gebruikte begrip “elektrisch apparaat” heeft betrekking op aan het elektriciteitsnet aangesloten elektrische apparaten (met aansluitsnoer) of op door een accu gevoede elektrische apparaten (zonder aansluitsnoer).

### **Veiligheid op de werkplek**

- a) **Houd de werkplek schoon en goed verlicht.** Slecht georganiseerde en niet verlichte werkplekken kunnen tot ongevallen leiden.
- b) **Werk met het elektrische apparaat niet in een omgeving met explosiegevaar door de aanwezigheid van brandbare vloeistoffen, gassen of stof.** Elektrische apparaten veroorzaken vonken, die stof of dampen kunnen doen ontbranden.
- c) **Houd kinderen en andere personen uit de buurt als het elektrische apparaat wordt gebruikt.** Als u wordt afgeleid, kunt u de controle over het elektrische apparaat verliezen.

### **Elektrische veiligheid**

- a) **De netstekker van het elektrische apparaat moet in het stopcontact passen. Aan de netstekker mag niets worden veranderd. Gebruik geen verloopstekkers in combinatie met gearde elektrische apparaten.** Ongewijzigde netstekkers en passende stopcontacten verminderen het risico op elektrische schokken.
- b) **Voorkom lichamelijk contact met gearde oppervlakken zoals buizen, verwarmingsapparatuur, fornuizen en koelkasten.** Het risico op elektrische schokken is groter als uw lichaam is geard.

- c) **Houd elektrische apparaten uit de buurt van regen of vocht.** Het binnendringen van water in een elektrisch apparaat verhoogt het risico op elektrische schokken.
- d) **Gebruik het aansluitsnoer niet voor een ander doel, zoals het dragen of ophangen van het elektrische apparaat of om de netstekker uit het stopcontact te trekken. Houd het aansluitsnoer uit de buurt van hitte, olie, scherpe voorwerpen of zich bewegende onderdelen.** Een beschadigd of verward aansluitsnoer verhoogt het risico op elektrische schokken.
- e) **Als u met een elektrische apparaat buiten werkt, gebruik dan alleen verlengsnoeren die ook geschikt zijn voor gebruik buitenshuis.** Gebruik van een voor werk buitenshuis geschikt verlengsnoer vermindert het risico op een elektrische schok.
- f) **Als het gebruik van het elektrische apparaat in een vochtige omgeving niet kan worden vermeden, gebruik dan een aardlekschakelaar.** Gebruik van een aardlekschakelaar vermindert het risico op elektrische schokken.

### **Persoonlijke veiligheid**

- a) **Wees altijd attent, let op wat u doet en ga met overleg te werk als u met een elektrisch apparaat werkt. Gebruik een elektrisch apparaat niet als u moe bent of onder de invloed van drugs, alcohol of medicijnen verkeert.** Eén moment van onachtzaamheid bij gebruik van het elektrische apparaat kan ernstig letsel veroorzaken.

- b) **Draag een persoonlijke veiligheidsuitrusting en altijd een veiligheidsbril.** Het dragen van een persoonlijke veiligheidsuitrusting zoals een stofmasker, antislip-veiligheidsschoenen, een veiligheidshelm of gehoorbescherming, afhankelijk van het type en het gebruik van het elektrische apparaat, vermindert het risico op letsel.
- c) **Vermijd onbedoeld inschakelen. Zorg ervoor dat het elektrische apparaat is uitgeschakeld voordat u het aansluit op de stroomvoorziening en/of de accu of het optilt of draagt.** Als u bij het dragen van het elektrische apparaat uw vinger op de schakelaar houdt of het elektrische apparaat aansluit op de stroomvoorziening terwijl het al is ingeschakeld, dan kan dit tot ongelukken leiden.
- d) **Verwijder inzetgereedschap of moersleutels voordat u het elektrische apparaat inschakelt.** Een werktuig of sleutel die zich in een draaiend onderdeel van een elektrisch apparaat bevindt, kan letsel veroorzaken.
- e) **Vermijd een abnormale lichaamshouding. Zorg ervoor dat u stevig staat en dat u altijd uw evenwicht bewaart.** Op die manier kunt u het elektrische apparaat in onverwachte situaties beter onder controle houden.
- f) **Draag geschikte kleding. Draag geen wijde kleding of sieraden. Houd uw haar en kleding uit de buurt van bewegende onderdelen.** Losse kleding, sieraden en lang haar kunnen door bewegende delen worden gegrepen.
- g) **Als er stofafzuig- en stofopvanginstallaties kunnen worden gemonteerd, moeten deze op de juiste wijze aangesloten en gebruikt worden.** Gebruik van een stofafzuiging kan gevaar door stof verminderen.

- h) **Laat u niet in slaap sussen door een onterecht gevoel van veiligheid en veronachtzaam nooit de veiligheidsregels voor elektrische apparaten, ook niet wanneer u vertrouwd bent met het elektrische apparaat doordat u er vaak mee werkt.** Achteloos te werk gaan kan binnen een fractie van een seconde ernstig letsel veroorzaken.

### **Gebruik en behandeling van het elektrische apparaat**

- a) **Belast het elektrische apparaat niet overmatig. Gebruik voor uw werk het daarvoor bestemde elektrische apparaat.** Met een geschikt elektrisch apparaat werkt u beter en veiliger in het aangegeven vermogensbereik.
- b) **Gebruik een elektrisch apparaat nooit als de aan/uitschakelaar ervan defect is.** Een elektrisch apparaat dat niet meer in- of uitgeschakeld kan worden, is gevaarlijk en moet gerepareerd worden.
- c) **Trek de netstekker uit het stopcontact en/of verwijder de uitneembare accu, voordat u het apparaat instelt, inzetgereedschap wisselt of het elektrische apparaat opbergt.** Deze voorzorgsmaatregelen voorkomen dat het elektrische apparaat onbedoeld wordt gestart.
- d) **Berg niet-gebruikte elektrische apparaten op buiten het bereik van kinderen. Laat het elektrische apparaat niet gebruiken door personen die hiermee niet vertrouwd zijn of deze aanwijzingen niet hebben gelezen.** Elektrische apparaten zijn gevaarlijk als ze door onervaren personen worden gebruikt.



- e) **Onderhoud elektrische apparaten en inzetgereedschap altijd zorgvuldig. Controleer of bewegende delen correct werken en niet klemmen en of er geen onderdelen gebroken of zodanig beschadigd zijn dat ze de werking van het elektrische apparaat nadelig beïnvloeden. Laat beschadigde onderdelen vóór het gebruik van het elektrische apparaat repareren.** Veel ongelukken worden veroorzaakt door slecht onderhouden elektrische apparaten.
- f) **Houd snijwerktuigen scherp en schoon.** Met zorg onderhouden snijwerktuigen lopen minder vaak vast en zijn gemakkelijker te sturen als de snijvlakken scherp zijn.
- g) **Gebruik het elektrische apparaat, accessoires, de inzetgereedschap enz. overeenkomstig deze aanwijzingen.** Houd daarbij rekening met de arbeidsomstandigheden en de werkzaamheden die moeten worden verricht. Gebruik van elektrische apparaten voor andere dan de bestemde doeleinden kan gevaarlijke situaties veroorzaken.
- h) **Zorg ervoor dat de handgrepen en greepvlakken droog, schoon en olie-en vetvrij blijven.** Gladde grepen en greepvlakken maken veilige bediening en controle van het elektrische apparaat in onvoorziene omstandigheden onmogelijk.

### **Gebruik en behandeling van het accu-apparaat**

- a) **Laad accu's alleen op met opladers die door de fabrikant worden aanbevolen.** Bij een oplader die geschikt is voor een bepaald soort accu's, bestaat brandgevaar als het voor andere soorten accu's gebruikt wordt.

- b) **Gebruik in de elektrische apparaten alleen accu's die daarvoor zijn bestemd.** Gebruik van andere accu's kan letsel en brandgevaar veroorzaken.
- c) **Houd de niet gebruikte accu uit de buurt van paperclips, munten, sleutels, spijkers, schroeven, of andere kleine metalen voorwerpen die kortsluiting kunnen veroorzaken.** Kortsluiting tussen accupolen kan brandwonden of brand veroorzaken.
- d) **Bij onjuist gebruik kan vloeistof uit de accu naar buiten lekken. Vermijd contact daarmee. Bij toevallig contact met water afspoelen. Als de vloeistof in de ogen komt, raadpleeg dan bovendien een arts.** Lekkende vloeistof kan irritatie van de huid of brandwonden veroorzaken.
- e) **Gebruik geen beschadigde of gemodificeerde accu's.** Beschadigde of gemodificeerde accu's kunnen zich onvoorspelbaar gedragen en kunnen leiden tot gevaar voor brand, explosies of letsel.
- f) **Stel accu's niet bloot aan vuur of hoge temperaturen.** Vuur of temperaturen van meer dan 130 °C kunnen een explosie veroorzaken.
- g) **Volg alle aanwijzingen voor het opladen op en laad de accu of het op een accu werkend apparaat nooit op buiten het in de gebruiksaanwijzing aangegeven temperatuurbereik.** Onjuist opladen of opladen bij te hoge of te lage temperaturen kan de accu beschadigen en het brandgevaar vergroten.



## **VOORZICHTIG! EXPLOSIEGEVAAR!** **Laad niet-oplaadbare batterijen nooit op.**



Bescherm de accu tegen hitte en bijv. ook tegen voortdurend direct zonlicht, vuur, water en vocht.



Explosiegevaar.



### **Service**

- a) **Laat uw elektrische apparaat alleen door gekwalificeerde vakmensen en uitsluitend met originele reserveonderdelen repareren.** Daarmee wordt verzekerd dat de veiligheid van het elektrische apparaat behouden blijft.
- b) **Verricht geen onderhoud aan beschadigde accu's.** Al het onderhoud aan accu's mag alleen worden uitgevoerd door de fabrikant of zijn daartoe gemachtigde klantendienst.

### **● Veiligheidsaanwijzingen voor schroevendraaiers**

- a) **Houd het elektrische apparaat alleen vast aan de geïsoleerde greepvlakken als u werkt verricht waarbij de schroef verborgen elektrische leidingen kan raken.** Contact van de schroef met een leiding waarop spanning staat, kan ook metalen delen van het apparaat onder spanning zetten en tot kortsluiting leiden.

- b) **Zet het werkstuk vast.** Een met een spaninrichting of een bankschroef vastgezet werkstuk is veiliger dan een werkstuk dat u met uw hand vasthoudt.
- c) **Houd het elektrische apparaat goed vast.** Als er schroeven worden losgedraaid, kan er soms sprake zijn van sterke weerstand.
- d) **Zet het product direct uit, als het apparaat tijdens gebruik blokkeert.** Wees voorbereid op sterke weerstand omdat deze een terugslag kan veroorzaken.
- e) **Zet de draairichtingsschakelaar altijd in de middelste stand (geblokkeerd) als u aan het apparaat werkt, het transporteert of bewaart.** Dat voorkomt dat het elektrische apparaat onbedoeld start.

## ● Vermindering van trillingen en geluid

Beperk de gebruikstijd, gebruik trillings- en geluidsarme werkwijzen en draag een persoonlijke veiligheidsuitrusting om de effecten van trillingen en geluid te verminderen.

De volgende maatregelen helpen om de risico's van trillingen en geluid te reduceren:

- Gebruik het product alleen zoals beoogd en zoals in deze aanwijzingen beschreven staat.
- Zorg ervoor dat het product in onberispelijke staat verkeert en uitstekend is onderhouden.
- Gebruik het juiste inzetgereedschap voor dit product en zorg ervoor dat dit in een onberispelijke staat verkeert.
- Houd het product stevig vast aan de handgrepen/greepvlakken.
- Onderhoud het product zoals aangegeven in de gebruiksaanwijzingen en zorg voor voldoende smering (indien van toepassing).

- Organiseer uw werkplan zo dat het gebruik van producten die hevig trillen, over een langere tijdsduur verdeeld wordt.

## ● **Wat te doen in noodgevallen**

Maak u aan de hand van deze gebruiksaanwijzing vertrouwd met het gebruik van dit product. Prent de veiligheidsaanwijzingen in uw geheugen in en neem ze onvoorwaardelijk in acht. Dit helpt om risico's en gevaar te vermijden.

- Zorg ervoor dat u bij het gebruiken van dit product altijd alert bent zodat u gevaren vroegtijdig herkent en ernaar kunt handelen. Snel ingrijpen kan ernstig letsel en materiële schade voorkomen.
- Schakel het product direct uit als het defect raakt en koppel het los van het elektriciteitsnet. Laat het product daarna door een gekwalificeerde vakman controleren en, indien nodig, repareren voordat u het weer in gebruik neemt.

## ● **Veiligheidsaanwijzingen voor opladers**

- Dit apparaat mag door kinderen vanaf 8 jaar en door personen met verminderde fysieke, sensorische of geestelijke vermogens of gebrek aan ervaring en/of kennis alleen worden gebruikt als ze onder toezicht staan of geïnstrueerd zijn met betrekking tot veilig gebruik van het apparaat en begrepen hebben welke gevaren uit dat gebruik voortvloeien.

Kinderen mogen niet met het apparaat spelen. Reiniging en onderhoud door de gebruiker mogen niet door kinderen worden uitgevoerd, tenzij ze onder toezicht staan.

- Laad niet-oplaadbare batterijen nooit opnieuw op.

Het niet opvolgen van deze tip leidt tot gevaar.

- Bescherm elektrische onderdelen tegen vocht. Dompel ze, om een elektrische schok te vermijden, nooit onder in water of andere vloeistoffen.

Houd het apparaat nooit onder stromend water. Neem de aanwijzingen voor reiniging, onderhoud en reparatie in acht.

-  Het apparaat is alleen bestemd voor gebruik binnenshuis.

## ● Overige risico's

Ook als u het product volgens de voorschriften gebruikt, blijven er mogelijke risico's bestaan op lichamelijk letsel en materiële schade. Als gevolg van de bouwwijze en de uitvoering van dit product kunnen zich onder andere de volgende gevaren voordoen:

- Schade aan de gezondheid door trillingsemissies in die gevallen waarin het product langdurig wordt gebruikt, onjuist wordt gehanteerd en onvoldoende wordt onderhouden.
- Lichamelijk letsel en materiële schade als gevolg van defecte snijwerktuigen of een plotselinge inslag van een verborgen object tijdens het gebruik.
- Gevaar voor letsel en materiële schade veroorzaakt door rondvliegende voorwerpen.

### TIP

- ▶ Dit product genereert tijdens het gebruik een elektromagnetisch veld! Dit veld kan onder bepaalde omstandigheden actieve of passieve medische implantaten beïnvloeden! Om het gevaar voor ernstig of dodelijk letsel te verminderen, bevelen wij personen met medische implantaten aan om hun arts zowel als de fabrikant van het medische implantaat te raadplegen voor het product te bedienen!

## ● Eerste gebruik

### ● Informatie over de accu

- De ingebouwde accu is bij aflevering gedeeltelijk opgeladen. Li-ion-accu's kunnen te allen tijde worden opgeladen zonder daarmee afbreuk te doen aan hun levensduur. Het afbreken van een oplaadprocedure beschadigt de accu niet.

- Als de batterijstatus-LED **3** van de accu tijdens gebruik rood oplicht, is het ladingsniveau van de accu minder dan 30 % en moet de accu worden opgeladen.
- Laad het product nooit op bij omgevingstemperaturen lager dan +4 °C of hoger dan +40 °C. De opbergomstandigheden moeten koel en droog zijn en de omgevingstemperatuur moet liggen tussen 0 °C en +50 °C.
- In dit product is een accu ingebouwd die niet door de gebruiker vervangen kan worden. Om gevaren te vermijden mag de accu alleen verwijderd of vervangen worden door de fabrikant, zijn klantendienst of een vergelijkbaar gekwalificeerd persoon. Bij het verwijderen van dit product moet erop gewezen worden dat er een accu in het product zit.

## Oplaadprocedure starten

(Afb. B)

- Sluit de USB-kabel **10** aan op de USB-aansluiting (type A) **13** van de oplader **12**.
- Verbind het andere einde van de USB-kabel **10** met de USB type C-aansluiting **6**.
- Sluit de oplader **12** aan op een stopcontact.
- De batterijstatus-LED **3** geeft het ladingsniveau aan:

### Batterijstatus-LED **3**

### Oplaadstatus

Rood

Wordt opgeladen

Groen

Accu opgeladen

- i TIP:** Het is normaal dat de greep tijdens het opladen wat warmer wordt.



## Oplaadprocedure beëindigen

- Koppel de USB-kabel **10** los van het product.
- Trek de oplader **12** uit het stopcontact.

## ● Draairichting wijzigen

- Duw op de draairichtingschakelaar **5** om de draairichting te kiezen (afb. C):

Schakelaar verschoven		Richting	Richtingsindicator	
Rechts	(b)	Schroeven vastdraaien	▲	<b>2</b>
Links	(a)	Schroeven losdraaien	▼	<b>4</b>

## ● Bits wisselen

- Trek de bit eruit. Plaats een ander type bit in de bithouder **1** (afb. D).
- ❗ **TIP:** Op bits zijn hun afmeting en vorm aangegeven. Mocht het u niet duidelijk zijn, probeer de betreffende bit dan om na te gaan of de bit zonder speelruimte in de schroefkop past.

## ● Afdekking voorkant

De afdekking van de voorkant [9] kan worden verwijderd, om andere hulpstukken aan te brengen, die bij onze klantenservice verkrijgbaar zijn (afb. E, F):

A1 Draaimomentopzetstuk

A2 Excentrisch opzetstuk

A3 Hoekopzetstuk

A4 Snijopzetstuk

## ● Aan-/uitschakelen

Aan-/uitschakelen	Handeling
Aan	Druk de aan/uit-schakelaar [7] in en houd deze in deze stand ingedrukt. De LED-werklamp [8] gaat aan.
Uit	Laat de aan-/uitschakelaar [7] los. De LED-werklamp [8] gaat uit.

- ❗ **TIP:** U kunt de LED-werklamp [8] ook gebruiken als het product niet gebruikt wordt. Zet de draairichtingschakelaar [5] in de middelste stand. Schakel de LED-werklamp in/uit zoals hierboven beschreven.

## ● Schoonmaken en onderhoud

- Voor het schoonmaken of verrichten van onderhoud:
  - Zet de draairichtingschakelaar [5] in de middelste stand. Dit voorkomt onbedoeld inschakelen.
  - Verwijder de USB-kabel [10].
  - Verwijder het bit.
  - Trek de oplader [12] uit het stopcontact.

- Let erop dat er geen vloeistof in het binnenste van het product terecht komt.
- Houd het product altijd schoon, droog en vrij van olie of smeervet. Verwijder stof telkens na gebruik en voordat u het apparaat opbergt.
- Regelmatig deugdelijk schoonmaken helpt om veilig gebruik van het product te verzekeren en de levensduur ervan te verlengen.
- Maak het product met een droge doek schoon. Gebruik een zachte borstel voor moeilijk toegankelijke plaatsen.
- Houd vooral de ventilatieopeningen met een doek en een zachte borstel vrij van verontreinigingen en stof.
- De ventilatieopeningen moeten altijd vrij worden gehouden.

#### TIP

- ▶ Gebruik geen chemische, alkalische, schurende of andere agressieve schoonmaak- en desinfectiemiddelen om het product schoon te maken omdat deze de oppervlakken kunnen beschadigen.

## ● Onderhoud

- Voor en na ieder gebruik: Controleer het product en de accessoires op slijtage en beschadigingen.  
Vervang de accessoires indien nodig (zie "Bits wisselen").  
Neem daarbij de technische vereisten in acht (zie "Technische gegevens").

## ● Opbergen

- Zet de draairichtingschakelaar 5 in de middelste stand. Dit voorkomt onbedoeld inschakelen.
- Berg het product op in een droge binnenruimte, waar het beschermd is tegen direct zonlicht, bij voorkeur in de oorspronkelijke verpakking.

## ● Transport

- In dit product zit een herlaadbare Li-ion-accu die voldoet aan de daarvoor geldende wettelijke bepalingen betreffende gevaarlijke stoffen. Het product met ingebouwde accu kan zonder verdere vereisten over land en water vervoerd worden.
- Voor de verpakking en markering gelden bij transport door derden (bijv. luchtvaartmaatschappij, koeriers, expediteurs) bijzondere voorwaarden. Bij transport door derden moet een expert voor gevaarlijke goederen geconsulteerd worden.

### ① **TIPS:**

- De ingebouwde Li-ion-accu mag uitsluitend door daarvoor opgeleid of gekwalificeerd personeel uit het product gehaald worden. Om de accu uit de behuizing te halen moet deze leeg zijn en moeten de schroeven van de behuizing losgedraaid worden. De accu-aansluitingen moeten van elkaar gescheiden gehouden en geïsoleerd worden.

## ● Afvoer

De verpakking bestaat uit milieuvriendelijke grondstoffen die u via de plaatselijke recyclingcontainers kunt afvoeren.



Neem de aanduiding van de verpakkingsmaterialen voor de afvalscheiding in acht. Deze zijn gemarkeerd met de afkortingen (a) en een cijfers (b) met de volgende betekenis: 1-7: kunststoffen / 20-22: papier en vezelplaten / 80-98: composietmaterialen.

### Product:



Het product, waaronder het toebehoren, en de verpakkingsmaterialen kunnen worden gerecycled en zijn onderhevig aan een uitgebreide verantwoordelijkheid van de fabrikant.

Gooi ze apart weg, overeenkomstig de aangegeven Info-tri (informatie over afvalscheiding), voor een beter afvalbeheer.

Het Triman-logo geldt alleen voor Frankrijk.



Informatie over de mogelijkheden om het uitgediende product na gebruik te verwijderen, verstrekt uw gemeentelijke overheid.



Gooi het afgedankte product omwille van het milieu niet weg via het huisvuil, maar geef het af bij het daarvoor bestemde depot of het gemeentelijke milieupark. Over afgifteplaatsen en hun openingstijden kunt u zich bij uw aangewezen instantie informeren.

Defecte of verbruikte batterijen / accu's moeten volgens de richtlijn 2006/66/EG en veranderingen daarop worden gerecycled. Geef batterijen / accu's en / of het product af bij de daarvoor bestemde verzamelstations.



### **Milieuschade door foutieve verwijdering van de batterijen / accu's!**

Batterijen / accu's mogen niet via het huisvuil worden weggegooid. Ze kunnen giftige zware metalen bevatten en vallen onder het chemisch afval. De chemische symbolen van de zware metalen zijn: Cd = cadmium, Hg = kwik, Pb = lood. Geef verbruikte batterijen / accu's daarom af bij een gemeentelijk inzamelpunt.

## ● **Garantie**

Het apparaat is vervaardigd volgens strikte kwaliteitsrichtlijnen en zorgvuldig onderzocht vóór levering. In geval van materiaal- of fabricagefouten heeft u wettelijke rechten richting de verkoper van dit apparaat. Uw wettelijke rechten worden op geen enkele wijze beperkt door onze garantie zoals hieronder beschreven.

De garantie voor dit apparaat is 3 jaar vanaf de datum van aankoop. De garantieperiode gaat in op de datum van aankoop. Bewaar de originele kassabon op een veilige plaats, want dit document is nodig als bewijs van aankoop.

Eventuele schade of gebreken die op het moment van aankoop reeds aanwezig zijn, moeten onmiddellijk na het uitpakken van het apparaat worden gemeld.

Mocht het apparaat binnen 3 jaar na aankoopdatum een materiaal- of fabricagefout vertonen, dan zullen wij het - naar onze keuze - kosteloos voor u repareren of vervangen. De garantieperiode wordt niet verlengd als gevolg van de toekenning van een claim. Dit geldt ook voor vervangen en gerepareerde onderdelen.

Deze garantie vervalt als het apparaat is beschadigd, of onjuist is gebruikt of onderhouden.

De garantie dekt materiaal- of fabricagefouten. Deze garantie geldt niet voor apparaatonderdelen die aan normale slijtage onderhevig zijn en dus als verbruiksartikelen worden beschouwd (bv. batterijen, oplaadbare batterijen, buizen, slijpschijven), noch voor schade aan breekbare onderdelen, bv. schakelaars of glazen onderdelen.

## ● Procedure voor garantieclaims

Voor een snelle verwerking van uw claim dient u de volgende instructies in acht te nemen:

Zorg ervoor dat u de originele kassabon en het artikelnummer (IAN 406960\_2207) bij de hand hebt als bewijs van aankoop.

U vindt het artikelnummer op het typeplaatje, op de voorpagina van de gebruiksaanwijzing (linksonder), of als sticker op de achter- of onderkant van het apparaat.

Neem bij functionele of andere defecten telefonisch of per e-mail contact op met de hieronder vermelde servicedienst.

Zodra het apparaat als defect is geregistreerd, kunt u het kosteloos terugsturen naar het serviceadres dat u wordt meegedeeld. Zorg ervoor dat u het aankoopbewijs (aankoopbon) en een korte, schriftelijke beschrijving met de details van het defect en wanneer het zich heeft voorgedaan, bijvoegt.

## ● Service

### **(NL) Service Nederland**

Tel.: 08000225537

E-Mail: [owim@lidl.nl](mailto:owim@lidl.nl)

### **(BE) Service België**

Tel.: 080071011

Tel.: 80023970 (Luxemburg)

E-Mail: [owim@lidl.be](mailto:owim@lidl.be)





# ● EG-verklaring van overeenstemming

## EG-VERKLARING VAN OVEREENSTEMMING

IAN: 406960\_2207  
Productidentificatie: "Parkside" ACCUSCHROEVENDRAAIER  
Modelnummer: HG07075

Het hierboven beschreven voorwerp is in overeenstemming met de desbetreffende harmonisatiewetgeving van de Unie:

Directive 2006/42/EC
Directive 2014/30/EU
Directive 2011/65/EU

Vermelding van de toegepaste relevante geharmoniseerde normen of van de andere technische specificaties waarop de conformiteitsverklaring betrekking heeft:

Nr. / Onderdelen
Directive 2006/42/EC
EN 62841-1-2:2015
EN 62841-2-2:2014
Directive 2014/30/EU
EN 55014-1-2:2017/A11:2020
EN 55014-2:2015
EN IEC 55014-1-2:2021
EN IEC 55014-2:2021
EN IEC 61000-3-2:2019
EN IEC 61000-3-2:2019/A1:2021
EN 61000-3-3:2013/A1:2019

Het hierboven beschreven voorwerp van de verklaring is in overeenstemming met Richtlijn 2011/65/EU van het Europees Parlement en de Raad van 8 juni 2011 betreffende beperking van het gebruik van bepaalde gevaarlijke stoffen in elektrische en elektronische apparatuur:

Nr. / Onderdelen
Richtlijn 2011/65/EU
EN IEC 63000:2018

Houder van de technische documentatie: OWIM GmbH & Co.KG

Ondertekend voor en namens:

**OWIM GmbH & Co. KG Stiftsbergstraße 1 D-74167 Neckarsulm Duitsland**

Deze verklaring van overeenstemming wordt onder de uitsluitende verantwoordelijkheid van de fabrikant verstrekt.

Vertaling van de originele verklaring van overeenkomst











Neckarsulm	27.10.2022
Plaats	Datum
	Benjamin Steeb
	Managing Director
	
	ppa. J. Buchheim
	Authorised Signatory

<b>Lista używanych piktogramów</b> .....	Strona 129
<b>Wstęp</b> .....	Strona 131
Użytkowanie zgodne z przeznaczeniem .....	Strona 131
Zakres dostawy .....	Strona 132
Lista części .....	Strona 133
Dane techniczne .....	Strona 133
<b>Instrukcje bezpieczeństwa</b> .....	Strona 136
Ogólne instrukcje bezpieczeństwa dotyczące elektronarzędzi .....	Strona 136
Instrukcje bezpieczeństwa dla wkrętarek .....	Strona 143
Redukcja wibracji i hałasu .....	Strona 144
Zachowanie w sytuacjach awaryjnych .....	Strona 145
Instrukcje bezpieczeństwa dla ładowarek .....	Strona 145
Inne zagrożenia .....	Strona 147
<b>Pierwsze użycie</b> .....	Strona 147
Informacje o akumulatorze .....	Strona 147
Zmiana kierunku obrotów .....	Strona 149
Wymiana grotów .....	Strona 149
Osłona przednia .....	Strona 150
Włączanie i wyłączanie .....	Strona 150
<b>Czyszczenie i konserwacja</b> .....	Strona 150
Konserwacja .....	Strona 151
<b>Przechowywanie</b> .....	Strona 152
<b>Transport</b> .....	Strona 152
<b>Utylizacja</b> .....	Strona 153
<b>Gwarancja</b> .....	Strona 154
Sposób postępowania w przypadku naprawy gwarancyjnej .....	Strona 155
Serwis .....	Strona 156
<b>Deklaracja zgodności WE</b> .....	Strona 157

## Lista używanych piktogramów

W tej instrukcji i na opakowaniu używane są poniższe ostrzeżenia:

	<p><b>NIEBEZPIECZEŃSTWO!</b> Ten symbol ze słowem „Niebezpieczeństwo” wskazuje na zagrożenie o wysokim stopniu ryzyka, które, jeśli się go nie uniknie, spowoduje śmierć lub poważne obrażenia.</p>		<p><b>OSTROŻNIE!</b> Ten symbol ze słowem „Ostrożnie” wskazuje na zagrożenie o niskim stopniu ryzyka, które, jeśli się go nie uniknie, spowoduje małe lub umiarkowane obrażenia.</p>
	<p><b>OSTRZEŻENIE!</b> Ten symbol ze słowem „Ostrzeżenie” wskazuje na zagrożenie o średnim stopniu ryzyka, które, jeśli się go nie uniknie, spowoduje śmierć lub poważne obrażenia.</p>		<p><b>UWAGA!</b> Ten symbol ze słowem ostrzegawczym „Uwaga” wskazuje na możliwość uszkodzenia mienia.</p>
	<p>Znak CE potwierdza zgodność z dyrektywami UE mającymi zastosowanie do produktu.</p>		<p>Ryzyko porażenia prądem!</p>

	Prąd przemienny/ napięcie przemiennie	<b>Li-Ion</b>	Akumulator litowo-jonowy
	Stały prąd/napięcie	<b>n<sub>0</sub></b>	Prędkość obrotowa bez obciążenia
	Stopień ochrony II		Chronić akumulator przed gorącym i bezpośrednim działaniem promieni słonecznych.
	Używać tylko w suchych pomieszczeniach.		Chronić akumulator przed ogniem.
 	Przeczytać instrukcję obsługi.		Chronić akumulator przed wodą i wilgocią.
		<b>min<sup>-1</sup></b>	Obroty na minutę
			Informacje dotyczące bezpieczeństwa Instrukcja obsługi

# **WIERTARKA AKUMULATOROWA**

## ● **Wstęp**

Gratulujemy zakupu Państwa nowego produktu, który dalej zwany będzie wyłącznie „produktem”.

Wybrali Państwo produkt wysokiej jakości. Instrukcja obsługi stanowi integralną część tego produktu. Podane są w niej ważne informacje dotyczące obsługi, bezpieczeństwa, użytkowania i utylizacji. Przed rozpoczęciem używania produktu należy się zapoznać z produktem i wszystkimi informacjami dotyczącymi jego obsługi i bezpieczeństwa. W tym celu należy uważnie przeczytać poniższą instrukcję obsługi oraz informacje dotyczące bezpieczeństwa.

Produktu należy używać wyłącznie w sposób opisany i tylko do wskazanych celów. Instrukcję należy przechowywać w bezpiecznym miejscu. W przypadku przekazania produktu stronie trzeciej należy dołączyć do niego również całą dokumentację.

## ● **Użytkowanie zgodne z przeznaczeniem**

- Ta wiertarka akumulatorowa (zwana dalej „produktem” lub „elektronarzędziem”) jest przeznaczona do zakręcania i odkręcania śrub.
- Narzędzi wkładanych (nasadek i grotów) używać zawsze zgodnie z przeznaczeniem! Przy zakupie i użyciu narzędzi wkładanych przestrzegać wymagań technicznych produktu (patrz „Dane techniczne”).
- Oświetlenie LED miejsca pracy  tego produktu zostało zaprojektowane do bezpośredniego oświetlania obszaru roboczego.

- Inne zastosowania lub modyfikacje produktu są uważane za niewłaściwe i mogą powodować zagrożenia, takie jak śmierć, obrażenia i uszkodzenia. Producent nie ponosi odpowiedzialności za szkody powstałe w wyniku użycia produktu niezgodnie z jego przeznaczeniem. Produkt nie jest przeznaczony do użytku komercyjnego lub podobnego.

## ● Zakres dostawy

### **OSTRZEŻENIE!**

- ▶ Produkt i materiały opakowaniowe nie są zabawkami dla dzieci! Dzieci nie mogą bawić się plastikowymi torbami, foliami i drobnymi częściami! Istnieje niebezpieczeństwo połknięcia i uduszenia się!

- 1 Wiertarka akumulatorowa
- 1 Kabel USB
- 1 Instrukcja obsługi

## ● Lista części

(Rys. A)

1	Uchwyt grotów	6	Złącze USB typu C
2	Wskaźnik kierunku obrotów ▲ (dokręcanie śrub)	7	Przełącznik
3	Dioda LED stanu akumulatora	8	Oświetlenie LED miejsca pracy
4	Wskaźnik kierunku obrotów ▼ (odkręcanie śrub)	9	Ośłona przednia
5	Przełącznik kierunku obrotów	10	Kabel USB
		11	Instrukcja obsługi
		12	Ładowarka *
		13	Złącze USB (typu A)

\* Ładowarki nie ma w wyposażeniu. Pasuje ładowarka od artykułu nr IAN 346220\_2004.

## ● Dane techniczne

### Wiertarka akumulatorowa

Model:	HG07075
Napięcie znamionowe:	4 V ===
Napięcie ładowania:	5 V ===
Maksymalny prąd ładowania:	1,7 A
Akumulator (zintegrowany):	Litowo-jonowy
Liczba ogniw:	1
Pojemność:	1,5 Ah
Prędkość obrotowa bez obciążenia:	$n_0 = 200 \text{ min}^{-1}$
Moment obrotowy (połączenie śrubowe twarde lub miękkie zgodnie z normą ISO 5393):	Maks. 10 N m
Uchwyt grotów:	6,35 mm (1/4")

## Do ładowania narzędzia akumulatorowego należy używać wyłącznie następującej ładowarki \*

<b>Informacja</b>	<b>Wartość</b>
Nazwa lub znak towarowy producenta, numer rejestru handlowego i adres	OWIM GmbH & Co. KG HRA 721742 Stiftsbergstraße 1, 74167 Neckarsulm, NIEMCY
Identyfikator modelu	HG06825, HG06825-BS

<b>Informacja</b>	<b>Wartość</b>	<b>Jednostka</b>
Napięcie wejściowe	100-240	V~
Wejściowa częstotliwość prądu przemiennego	50/60	Hz
Napięcie wyjściowe	5,0	V ===
Prąd wyjściowy	1,7	A
Moc wyjściowa	8,5	W
Średnia sprawność podczas pracy	78,2	%
Zużycie energii w stanie bez obciążenia	0,07	W
Prąd wejściowy	0,3	A
Stopień ochrony	II /  (podwójna izolacja)	
Typ złącza	USB (typ A)	
Czas ładowania	ok. 60 min	
Data produkcji	2020-12	

\* Ładowarki nie ma w wyposażeniu. Pasuje ładowarka od artykułu nr IAN 346220\_2004.



## Zalecana temperatura otoczenia

Podczas ładowania: +4 do +40 °C

Podczas pracy: 0 do +40 °C

Podczas przechowywania: 0 do +50 °C

## Wartości emisji hałasu

Zmierzone wartości zostały określone zgodnie z normą EN 62841.

Ważony poziom A hałasu elektronarzędzia wynosi zazwyczaj:

Poziom ciśnienia

akustycznego:  $L_{pA}$  = 55,5 dB(A)

Poziom mocy akustycznej:  $L_{WA}$  = 66,5 dB(A)

Niepewność K:  $K_{pA/WA}$  = 3 dB

## Wartości emisji drgań

Wartości całkowite drgań (suma wektorowa trzech kierunków), określone zgodnie z normą EN 62841:

## Przykręcanie

Wartość emisji drgań  $a_{1i}$ : = <2,5 m/s<sup>2</sup> (0,912 m/s<sup>2</sup>)

Niepewność K: = 1,5 m/s<sup>2</sup>

## RADA

- ▶ Podane całkowite wartości drgań i określone wartości emisji hałasu zostały zmierzone zgodnie ze znormalizowaną metodą badań i mogą być użyte do porównania jednego elektronarzędzia z drugim.
- ▶ Podane wartości całkowite drgań i określone wartości emisji hałasu mogą być również wykorzystane do wstępnej oceny obciążenia.

## **OSTRZEŻENIE!**

- ▶ Emisje drgań i hałasu podczas rzeczywistego użytkowania elektronarzędzia mogą odbiegać od podanych wartości, zależnie od sposobu używania elektronarzędzia, a w szczególności od rodzaju obrabianego przedmiotu.  
Starać się minimalizować wpływ wibracji i hałasu. Przykładowe środki zmniejszające narażenie się na drgania obejmują noszenie rękawic podczas używania narzędzia i ograniczanie czasu pracy. W takim przypadku należy wziąć pod uwagę wszystkie fazy cyklu operacyjnego (na przykład czas, w którym elektronarzędzie jest wyłączone i te, w których jest włączone, ale działa bez obciążenia).



## **Instrukcje bezpieczeństwa**

### ● **Ogólne instrukcje bezpieczeństwa dotyczące elektronarzędzi**

## **OSTRZEŻENIE!**

- ▶ **Przeczytać wszystkie instrukcje bezpieczeństwa, instrukcje użytkowania, ilustracje i dane techniczne dostarczone z tym elektronarzędziem.** Nieprzestrzeganie poniższych instrukcji może spowodować porażenie prądem, pożar i / lub poważne obrażenia.

## Zachować wszystkie instrukcje bezpieczeństwa oraz instrukcje użytkowania do przyszłego wglądu.

Użyty w instrukcji bezpieczeństwa termin „elektronarzędzie” odnosi się do elektronarzędzi zasilanych z sieci (z przewodem zasilającym) i elektronarzędzi zasilanych z akumulatora (bez przewodu zasilającego).

### Bezpieczeństwo pracy

- a) **Miejsce pracy powinno być czyste i dobrze oświetlone.**  
Nieuporządkowane lub nieoświetlone obszary robocze mogą prowadzić do wypadków.
- b) **Nie należy pracować z elektronarzędziem w środowisku potencjalnie wybuchowym, w którym znajdują się łatwopalne ciecze, gazy lub pyły.** Elektronarzędzia generują iskry, które mogą zapalić pył lub opary.
- c) **Podczas korzystania z elektronarzędzia trzymać z daleka dzieci i inne osoby.** W przypadku rozproszenia uwagi można utracić kontrolę nad elektronarzędziem.

### Bezpieczeństwo elektryczne

- a) **Wtyczka elektronarzędzia musi pasować do gniazdka sieciowego. Wtyczki nie wolno w żaden sposób zmieniać. Z elektrycznie uziemionymi elektronarzędziami nie używać wtyczek przejściowych.**  
Niezmodyfikowane wtyczki i dopasowane gniazdka sieciowe zmniejszają ryzyko porażenia prądem.
- b) **Unikać kontaktu ciała z uziemionymi powierzchniami, takimi jak rury, grzejniki, piece i lodówki.** Jeśli ciało jest uziemione, istnieje zwiększone ryzyko porażenia prądem.

- c) **Elektronarzędzia należy chronić przed deszczem i wilgocią.** Wnikanie wody do elektronarzędzia zwiększa ryzyko porażenia prądem.
- d) **Nie używać kabla zasilającego do przenoszenia elektronarzędzia, zawieszania lub odłączania od gniazdka sieciowego. Kabel zasilający trzymać z dala od źródeł ciepła, oleju, ostrych krawędzi lub ruchomych części urządzenia.** Uszkodzone lub splątane kable zasilające zwiększają ryzyko porażenia prądem.
- e) **Podczas pracy z elektronarzędziem na zewnątrz należy używać wyłącznie przedłużaczy przystosowanych do użytku na zewnątrz.** Używanie przedłużacza przystosowanego do użytku na zewnątrz zmniejsza ryzyko porażenia prądem.
- f) **Jeśli działanie elektronarzędzia w wilgotnym otoczeniu jest nieuniknione, należy zastosować zasilanie z zabezpieczeniem różnicowoprądowym.** Zastosowanie wyłącznika różnicowoprądowego zmniejsza ryzyko porażenia prądem.

### **Bezpieczeństwo osób**

- a) **Zawsze zwracać uwagę na to, co się robi i zachowywać rozsądek podczas pracy z elektronarzędziem. Nie używać elektronarzędzia będąc zmęczonym lub pod wpływem narkotyków, alkoholu albo leków.** Chwila nieuwagi podczas używania elektronarzędzia może spowodować poważne obrażenia.

- b) **Nosić sprzęt ochrony osobistej i zawsze okulary ochronne.** Noszenie osobistego sprzętu ochronnego, takiego jak maska przeciwpyłowa, antypoślizgowe obuwie ochronne, kask ochronny lub ochrona słuchu, w zależności od rodzaju i zastosowania elektronarzędzi, zmniejsza ryzyko obrażeń.
- c) **Unikać niezamierzonego uruchomienia. Przed przeniesieniem, podniesieniem lub podłączeniem do źródła zasilania upewnić się, że elektronarzędzia jest wyłączone.** Trzymanie palca na przelączniku podczas przenoszenia lub przenoszenie włączonego elektronarzędzia to zaproszenie do wypadku.
- d) **Przed włączeniem elektronarzędzia usunąć narzędzia regulacyjne lub klucze.** Narzędzie lub klucz umieszczony w obracającej się części elektronarzędzia może spowodować obrażenia.
- e) **Unikać nieprawidłowej postawy. Upewniać się, że stopy są bezpieczne i zachowywać równowagę przez cały czas.** Pozwala to lepiej kontrolować elektronarzędzie w nieoczekiwanych sytuacjach.
- f) **Nosić odpowiednią odzież. Nie nosić luźnej odzieży ani biżuterii. Włosy i odzież należy trzymać z dala od ruchomych części.** Luźne ubranie, biżuteria lub długie włosy mogą zostać pochwycone przez ruchome części.
- g) **Jeśli istnieje możliwość zainstalowania odpylaczy lub urządzeń do gromadzenia pyłu, to muszą być one podłączone i używane prawidłowo.** Używanie odpylacza może zmniejszyć zagrożenie pyłem.

- h) **Nie dopuszczać, aby wiedza zdobyta podczas częstego używania elektronarzędzia była przyczyną utraty czujności i ignorowania zasad bezpieczeństwa dotyczących elektronarzędzi.** Nieostrożne działanie może w ułamku sekundy doprowadzić do poważnych obrażeń.

### **Używanie i konserwacja elektronarzędzia**

- a) **Nie przeciążać elektronarzędzia. Używać elektronarzędzia odpowiedniego do wykonywanej pracy.** Odpowiednie elektronarzędzie wykona zadanie lepiej i bezpieczniej w zakresie, do którego zostało zaprojektowane.
- b) **Nie używać elektronarzędzia, którego przełącznik jest uszkodzony.** Elektronarzędzie, którego nie można włączyć lub wyłączyć, jest niebezpieczne i musi być naprawione.
- c) **Przed dokonaniem regulacji urządzenia, wymianą narzędzia wkładanego lub odłożeniem elektronarzędzia należy odłączyć wtyczkę od gniazdka sieciowego i/lub wyjąć wymienny akumulator.** To zabezpieczenie chroni przed niezamierzonym uruchomieniem elektronarzędzia.
- d) **Nieużywane elektronarzędzia trzymać w miejscu niedostępnym dla dzieci. Nie pozwalać, aby elektronarzędzie było używane przez osoby, które nie znają tego elektronarzędzia lub nie przeczytały niniejszej instrukcji.** Elektronarzędzia są niebezpieczne, gdy są używane przez niedoświadczonych ludzi.

- e) **Zachowywać ostrożność podczas używania elektronarzędzi i narzędzi wkładanych. Sprawdzać, czy części ruchome działają prawidłowo i nie zacinają się, czy nie są zepsute lub uszkodzone w stopniu, wykluczającym poprawne funkcjonowanie elektronarzędzia. Przed użyciem elektronarzędzia należy naprawić uszkodzone części.** Wiele wypadków spowodowanych jest przez źle konserwowane elektronarzędzia.
- f) **Narzędzia tnące muszą być ostre i czyste.** Starannie konserwowane narzędzia tnące o ostrych krawędziach tnących są mniej podatne na zakleszczenie i łatwiejsze w prowadzeniu.
- g) **Elektronarzędzia, akcesoria, narzędzia wkładane, itp. powinny być używane zgodnie z tymi instrukcjami.** Pod uwagę należy brać warunki i pracę, jaką należy wykonać. Używanie elektronarzędzi do innych celów niż zamierzone może prowadzić do niebezpiecznych sytuacji.
- h) **Uchwyty i powierzchnie chwytne utrzymywać w stanie suchym, czystym i wolnym od oleju i smaru.** Śliskie uchwyty i powierzchnie chwytne nie zapewniają bezpiecznej obsługi i kontroli elektronarzędzia w nieprzewidzianych sytuacjach.

## **Używanie i obsługa narzędzia bezprzewodowego**

- a) **Akumulatory ładować tylko za pomocą ładowarek zalecanych przez producenta.** Ładowarka odpowiednia dla określonego typu akumulatora może spowodować pożar podczas używania z innym akumulatorem.

- b) **W elektronarzędziach używać tylko odpowiednich akumulatorów.** Użycie innych akumulatorów może spowodować obrażenia lub pożar.
- c) **Nieużywany akumulator należy trzymać z dala od spinaczy, monet, kluczy, gwoździ, śrub lub innych małych metalowych przedmiotów, które mogłyby spowodować zwarcie styków.** Zwarcie między stykami akumulatora może spowodować oparzenia lub pożar.
- d) **Nieprawidłowo używany akumulatora może spowodować wycieki płynu. Unikać kontaktu z płynem. W razie przypadkowego kontaktu spłukać wodą. Jeśli płyn dostanie się do oczu, zasięgnąć dodatkowej pomocy medycznej.** Wyciekający z akumulatora płyn może spowodować podrażnienie skóry lub poparzenia.
- e) **Nie używać uszkodzonego lub zmodyfikowanego akumulatora.** Uszkodzone lub zmienione akumulatory mogą zachowywać się w nieprzewidziany sposób i spowodować pożar, wybuch lub obrażenia.
- f) **Nie narażać akumulatora na działanie ognia ani innych źródeł ciepła.** Ogień lub temperatura powyżej 130 °C może spowodować wybuch.
- g) **Przestrzegać wszystkich instrukcji ładowania i nigdy nie ładować akumulatora ani narzędzia bezprzewodowego poza zakresem temperatur podanym w instrukcji obsługi.** Nieprawidłowe ładowanie lub ładowanie poza dopuszczalnym zakresem temperatur może zniszczyć akumulator i zwiększa ryzyko pożaru.





## **OSTROŻNIE! NIEBEZPIECZEŃSTWO WYBUCHU!** **Nigdy nie ładować baterii jednorazowych.**



Chronić akumulator przed ciepłem, np. również od bezpośredniego światła słonecznego, ognia, wody i wilgoci.

Stwarza to niebezpieczeństwo wybuchu.

### **Serwis**

- a) **Elektronarzędzie powinno być naprawiane tylko przez wykwalifikowany personel i tylko z użyciem oryginalnych części zamiennych.** Zapewnia to utrzymanie bezpieczeństwa elektronarzędzia.
- b) **Nigdy nie serwisować uszkodzonych akumulatorów.** Wszystkie czynności związane z konserwacją akumulatorów powinny być wykonywane wyłącznie przez producenta lub autoryzowane centrum serwisowe.

### **● Instrukcje bezpieczeństwa dla wkrętarek**

- a) **Elektronarzędzie należy trzymać za izolowane powierzchnie uchwytu podczas wykonywania prac, w których śruba może stykać się z ukrytym okablowaniem.** Kontakt śruby z przewodem pod napięciem może spowodować przeniesienie napięcia na metalowe części urządzenia i porażenie prądem.

- b) **Zabezpieczać obrabiany przedmiot.** Obrabiany przedmiot jest trzymany pewniej w przyrządzenie lub w imadle niż za pomocą dłoni.
- c) **Mocno trzymać elektronarzędzie.** Podczas dokręcania i odkręcania śrub może na krótko wystąpić opór.
- d) **Wyłączyć produkt natychmiast, jeśli narzędzie zostanie zablokowane podczas użytkowania.** Należy być przygotowanym na silny opór, ponieważ może on spowodować odrzut.
- e) **Podczas przerw w pracy, w czasie transportu lub przechowywania urządzenia przełącznik zmiany kierunku obrotów zawsze ustawiać w pozycji środkowej (zablokowany).** Zapobiega to niezamierzonemu uruchomieniu elektronarzędzia.

## ● Redukcja wibracji i hałasu

Ograniczyć czas użytkowania, korzystać z trybów niskiego poziomu wibracji i niskiego poziomu hałasu oraz nosić osobiste wyposażenie ochronne, aby zmniejszyć wibracje i hałas.

Poniższe środki pomagają zmniejszyć ryzyko związane z drganiami i hałasem:

- Używać produktu tylko zgodnie z jego przeznaczeniem i zgodnie z opisem w tej instrukcji.
- Upewnić się, że produkt jest w dobrym stanie i dobrze utrzymany.
- Używać narzędzi wkładanych odpowiednich dla tego produktu i upewniać się, że są w dobrym stanie.
- Trzymać produkt bezpiecznie za uchwyty lub powierzchnie chwytne.
- Utrzymywać produkt zgodnie z instrukcjami i zapewniać odpowiednie smarowanie (jeśli dotyczy).

- Planować pracę tak, aby produkty o wysokiej wibracji były używane przez dłuższy okres czasu.

## ● **Zachowanie w sytuacjach awaryjnych**

Zapoznać się z użytkowaniem tego produktu z pomocą niniejszej instrukcji obsługi. Zapamiętać instrukcje bezpieczeństwa i stosować się do nich.

Pomaga to uniknąć ryzyka i niebezpieczeństw.

- Zawsze zachowywać czujność korzystając z tego produktu, aby wcześniej wykryć niebezpieczeństwo i podjąć odpowiednie działania. Szybka interwencja może zapobiec poważnym obrażeniom i uszkodzeniu mienia.
- W przypadku awarii należy natychmiast wyłączyć produkt i odłączyć go od zasilania. Przed ponownym uruchomieniem powinien być sprawdzony przez wykwalifikowanego technika i naprawiony w razie potrzeby.

## ● **Instrukcje bezpieczeństwa dla ładowarek**

- Urządzenie może być używane przez dzieci w wieku powyżej 8 lat i osób o ograniczonych zdolnościach fizycznych, zmysłowych lub umysłowych lub braku doświadczenia i wiedzy, gdy jest nadzorowany lub pouczony o bezpiecznym użyciu urządzenia i wynikających z niego niebezpieczeństwach.

Dzieci nie powinny bawić się urządzeniem.  
Czyszczenia i prac konserwacyjnych nie mogą przeprowadzać dzieci pozostawione bez nadzoru.

- Nie ładować baterii jednorazowych.  
Naruszenie tej rady prowadzi do zagrożeń.
  - Części elektryczne chronić przed wilgocią. Nigdy nie zanurzać w wodzie lub innych płynach, aby uniknąć porażenia prądem.  
Nie trzymać urządzenia pod bieżącą wodą.  
Postępować zgodnie z instrukcjami dotyczącymi czyszczenia, konserwacji i naprawy.
-  Urządzenie nadaje się tylko do użytku w pomieszczeniach.

## ● **Inne zagrożenia**

Nawet jeśli używasz tego produktu poprawnie, istnieje potencjalne ryzyko obrażeń ciała i uszkodzenia mienia. Następujące niebezpieczeństwa mogą wystąpić w związku ze strukturą i konstrukcją tego produktu, w tym między innymi:

- Uszkodzenia zdrowia wynikające z emisji drgań, jeśli produkt jest używany przez dłuższy czas, niewłaściwie obsługiwany i konserwowany.
- Urazy i uszkodzenia mienia spowodowane przez wadliwe narzędzia tnące lub nagłe uderzenie w ukryty przedmiot podczas użytkowania.
- Ryzyko obrażeń i szkód materialnych spowodowanych przez latające przedmioty.

### **RADA**

- ▶ Ten produkt wytwarza pole elektromagnetyczne podczas pracy! W pewnych okolicznościach pole to może mieć wpływ na aktywne lub pasywne implanty medyczne! Aby zmniejszyć niebezpieczeństwo poważnych lub śmiertelnych obrażeń, przed użyciem produktu zaleca się, aby osoby z implantami medycznymi skonsultowały się z lekarzem i producentem implantu medycznego!

## ● **Pierwsze użycie**

### ● **Informacje o akumulatorze**

- Zintegrowany akumulator jest częściowo naładowany w chwili dostawy. Akumulatory litowo-jonowe można ładować w dowolnym momencie bez wpływu na ich żywotność. Przerwanie procesu ładowania nie powoduje uszkodzenia akumulatora.

- Jeśli podczas użytkowania dioda LED stanu akumulatora **3** świeci kolorem czerwonym, to pojemność akumulatora jest mniejsza niż 30 % i akumulator musi być doładowany.
- Nigdy nie ładować produktu w temperaturze otoczenia poniżej +4 °C lub powyżej +40 °C. Przechowywać w chłodnym i suchym miejscu, a temperatura otoczenia powinna wynosić od 0 °C do +50 °C.
- Ten produkt zawiera wbudowany akumulator, który nie jest niewymienialny przez użytkownika. Usunięcie lub wymiana akumulatora musi być wykonana przez producenta, autoryzowany serwis lub osobę o odpowiednich kwalifikacjach w celu uniknięcia zagrożenia. Podczas utylizacji tego produktu należy pamiętać, że ten produkt zawiera baterię.

## Rozpocząnie ładowania

(Rys. B)

- Do złącza USB (typu A) **13** ładowarki **12** podłączyć kabel USB **10**.
- Drugi koniec kabla USB **10** podłączyć do złącza USB typu C **6**.
- Ładowarkę **12** podłączyć do gniazdka sieciowego.
- Dioda LED stanu akumulatora **3** sygnalizuje stan naładowania:

**Dioda LED stanu akumulatora **3****

**Stan naładowania**

Czerwony

Ładowanie w toku

Zielony

Akumulator naładowany

- ⓘ RADA:** Uchwyt lekko nagrzewa się podczas ładowania i jest to normalne zjawisko.

## Kończenie ładowania

- Kabel USB **10** odłączyć od produktu.
- Ładowarkę **12** wyjąć z gniazdka sieciowego.

## Zmiana kierunku obrotów

- Nacisnąć przełącznik kierunku obrotów **5**, aby ustawić kierunek obrotów (rys. C):

Przełącznik naciśnięty		Kierunek	Wskaźnik kierunku obrotów	
W prawo	(b)	Dokręcanie śrub	▲	<b>2</b>
W lewo	(a)	Odkręcanie śrub	▼	<b>4</b>

## Wymiana grotów

- Wyciągnąć grot. Do uchwytu grotów **1** włożyć grot innego typu (rys. D).

**i RADA:** Groty są oznakowane zgodnie z ich wymiarami i kształtem. W przypadku braku pewności należy wypróbować dany grot, aby sprawdzić, czy mieści się w łbie śruby bez luzu.

## ● Osłona przednia

Osłonę przednią [9] można zdjąć w celu zamocowania innych nasadek dostępnych w naszym serwisie (rys. E, F):

A1 Nasadka o regulowanym momencie obrotowym

A2 Nasadka mimośrodowa

A3 Nasadka kątowa

A4 Nasadka do cięcia

## ● Włączanie i wyłączenie

Włączanie i wyłączenie	Działanie
Włączanie	Wcisnąć przelącznik [7] i przytrzymać w tej pozycji. Oświetlenie LED miejsca pracy [8] włączy się.
Wyłączenie	Zwolnić przelącznik [7]. Oświetlenie LED miejsca pracy [8] zgaśnie.

❗ **RADA:** Oświetlenie LED miejsca pracy [8] może być używane również wtedy, gdy produkt nie jest używany. Przelącznik kierunku obrotów [5] ustawić w pozycji środkowej. Oświetlenie LED miejsca pracy włączyć lub wyłączyć zgodnie z powyższym opisem.

## ● Czyszczenie i konserwacja

- Przed czyszczeniem lub przeprowadzaniem konserwacji:
  - Przelącznik kierunku obrotów [5] ustawić w pozycji środkowej. Zapobiega to niezamierzonemu włączeniu.
  - Odłączyć kabel USB [10].
  - Wyjąć grot.
  - Ładowarkę [12] wyjąć z gniazdka sieciowego.



- Upewniać się, że żadne ciecze nie dostaną się do wnętrza produktu.
- Zawsze utrzymywać produkt w czystości, suchy i wolny od oleju lub smarów.

Po każdym użyciu i przed schowaniem usuwać kurz.

- Regularne prawidłowe czyszczenie pomaga zapewnić bezpieczne użytkowanie i wydłużyć żywotność produktu.
- Produkt czyścić suchą szmatką. W trudno dostępnych miejscach używać miękkiej szczotki.
- W szczególności, za pomocą szmatki i miękkiej szczotki, usuwać brud i kurz z otworów wentylacyjnych.
- Otwory wentylacyjne muszą być zawsze czyste.

## RADA

- ▶ Do czyszczenia produktu nie należy używać chemicznych, alkalicznych, ściernych ani agresywnych środków czyszczących lub dezynfekujących, ponieważ mogą one uszkodzić powierzchnie.

## ● Konserwacja

- Przed i po każdym użyciu: Sprawdzić produkt i jego akcesoria pod kątem zużycia i uszkodzeń.

W razie potrzeby zmienić akcesoria (patrz akapit „Wymiana grotów”). Należy zwracać uwagę na wymagania techniczne (patrz akapit „Dane techniczne”).

## ● Przechowywanie

- Przełącznik kierunku obrotów **5** ustawić w pozycji środkowej. Zapobiega to niezamierzonemu włączeniu.
- Produkt należy przechowywać w suchym miejscu, z dala od bezpośredniego działania promieni słonecznych i najlepiej w oryginalnym opakowaniu.

## ● Transport

- Ten produkt zawiera akumulator litowo-jonowy i dlatego podlega przepisom prawnym dotyczącym substancji niebezpiecznych. Użytkownicy mogą transportować produkt z wbudowanym akumulatorem drogami lądowymi lub drogą morską bez specjalnych wymagań.
- Podczas transportu przez osoby trzecie (np. linie lotnicze, kurier, przewoźnik) opakowanie i etykietowanie podlega specjalnym wymogom. W przypadku transportu przez osoby trzecie należy skonsultować się z ekspertem do spraw towarów niebezpiecznych.

### ① **RADY:**

- Zintegrowany akumulator litowo-jonowy powinien być usuwany wyłącznie przez przeszkolony lub wykwalifikowany personel. W celu wyjęcia akumulatora z obudowy należy go rozładować, a następnie konieczne jest poluzowanie śrub obudowy. Złącza na akumulatorze muszą być indywidualnie odłączone i zaizolowane.

## ● Utylizacja

Opakowanie wykonane jest z materiałów przyjaznych dla środowiska, które można przekazać do utylizacji w lokalnym punkcie przetwarzania surowców wtórnych.



Przy segregowaniu odpadów prosimy zwrócić uwagę na oznakowanie materiałów opakowaniowych, oznaczone są one skrótami (a) i numerami (b) o następującym znaczeniu:  
1-7: Tworzywa sztuczne / 20-22: Papier i tektura / 80-98: Materiały kompozytowe.

### Produkt:



Points de collecte sur [www.quefairedemesdechets.fr](http://www.quefairedemesdechets.fr)  
Privilegiez la réparation ou le don de votre appareil !

Produkt, w tym akcesoriai materiały opakowaniowe, nadają się do recyklingu i podlegają rozszerzonej odpowiedzialności producenta. Wyrzuc je osobno, zgodnie z ilustracją przedstawiającą informacje o sortowaniu, aby zapewnić lepszą utylizację odpadów. Logo Triman jest ważne tylko dla Francji.



Informacji na temat możliwości utylizacji wyeksploatowanego produktu udziela urząd gminy lub miasta.



Z uwagi na ochronę środowiska nie wyrzucać urządzenia po zakończeniu eksploatacji do odpadów domowych, lecz prawidłowo zutylizować. Informacji o punktach zbiorczych i ich godzinach otwarcia udziela odpowiedni urząd.

Uszkodzone lub zużyte baterie / akumulatory muszą być poddane recyklingowi zgodnie z dyrektywą 2006/66/WE i jej zmianami. Oddać baterie / akumulatory i / lub produkt w dostępnych punktach zbiórki.



## **Niewłaściwa utylizacja baterii / akumulatorów stwarza zagrożenie dla środowiska naturalnego!**

Baterii / akumulatorów nie należy wyrzucać razem z odpadami domowymi. Mogą one zawierać szkodliwe metale ciężkie i należy je traktować jak odpady specjalne. Symbole chemiczne metali ciężkich są następujące: Cd = kadm, Hg = rtęć, Pb = ołów. Dlatego też zużyte baterie / akumulatory należy przekazywać do komunalnych punktów gromadzenia odpadów niebezpiecznych.

## ● **Gwarancja**

Produkt wyprodukowano zgodnie z wysokimi standardami jakości i przed wysyłką poddano skrupulatnej kontroli. W przypadku wad materiałowych lub produkcyjnych nabywcy przysługuje ustawowe prawo do dochodzenia swoich roszczeń u sprzedawcy produktu. Niniejsza gwarancja w żaden sposób nie ogranicza ustawowych praw nabywcy produktu.

Produkt jest objęty 3-letnią gwarancją liczoną od daty zakupu. Okres gwarancyjny rozpoczyna się z datą zakupu. Ponieważ jest to dokument wymagany jako dowód zakupu, oryginał paragonu kasowego należy przechowywać w bezpiecznym miejscu.

Jakiegolwiek usterki lub uszkodzenia występujące w produkcie już w chwili zakupu należy zgłosić niezwłocznie po rozpakowaniu produktu.

W przypadku wystąpienia wad materiałowych lub wykonawczych w okresie 3 lat od daty zakupu, producent dokonuje – według własnej oceny – bezpłatnej naprawy lub wymiany produktu. Okres gwarancyjny nie ulega przedłużeniu wskutek uznania roszczenia z tytułu gwarancji. Dotyczy to także części wymienionych lub poddanych naprawie.

Jeśli produkt zostanie uszkodzony lub będzie używany lub serwisowany w niewłaściwy sposób, niniejsza gwarancja zostaje unieważniona.

Świadczenie gwarancyjne obejmuje wady materiałowe i fabryczne. Gwarancja nie obejmuje części produktu ulegających normalnemu zużyciu, uznawanych za części eksploatacyjne (np. baterie, baterie akumulatorowe, węże, wkłady) ani uszkodzeń części delikatnych, np. przełączników lub elementów szklanych.

Zgodnie z Kodeksem Cywilnym art. 581 §1 wraz z wymianą urządzenia lub ważnej części czas gwarancji rozpoczyna się na nowo.

## ● Sposób postępowania w przypadku naprawy gwarancyjnej

Aby zapewnić szybkie rozpatrzenie Państwa roszczenia, prosimy stosować się do następujących wskazówek:

Przygotować numer artykułu (IAN 406960\_2207) oraz paragon jako dowód zakupu.

Numer artykułu znaleźć można na tabliczce znamionowej, jako napis wygrawerowany na produkcie, na stronie tytułowej instrukcji obsługi (na dole po lewej stronie) lub na naklejce z tyłu lub na spodzie produktu.

W razie wystąpienia błędów w działaniu lub innych wad, należy skontaktować się z podanym niżej działem serwisowym telefonicznie lub pocztą elektroniczną.

Po zarejestrowaniu produktu jako uszkodzony można go bezpłatnie zwrócić na adres serwisu, który zostanie Państwu podany. Należy pamiętać o dołączeniu dowodu zakupu (paragonu kasowego) oraz krótkiego, pisemnego opisu usterki wraz z informacją o tym, kiedy do niej doszło.

## ● Serwis

 **Serwis Polska**

Tel.: 008004911946

E-Mail: [owim@lidl.pl](mailto:owim@lidl.pl)



# ● Deklaracja zgodności WE

## DEKLARACJA ZGODNOŚCI WE

IAN: 406960\_2207  
Nazwa produktu: "Parkside" WIERTARKA AKUMULATOROWA  
Oznaczenie modelu: HG07075

Wymieniony powyżej przedmiot niniejszej deklaracji jest zgodny z odpowiednimi wymaganiami unijnego prawodawstwa harmonizacyjnego:

Directive 2006/42/EC
Directive 2014/30/EU
Directive 2011/65/EU

Odwolania do odpowiednich norm zharmonizowanych, które zastosowano, lub do innych specyfikacji technicznych, w stosunku do których deklarowana jest zgodność:

Nr / Części
Directive 2006/42/EC
EN 62841-1:2015
EN 62841-2-2:2014
Directive 2014/30/EU
EN 55014-1:2017/A1:2020
EN 55014-2:2015
EN IEC 55014-1:2021
EN IEC 55014-2:2021
EN IEC 61000-3-2:2019
EN IEC 61000-3-2:2019/A1:2021
EN 61000-3-3:2013/A1:2019

Opisany powyżej przedmiot deklaracji jest zgodny z dyrektywą Parlamentu Europejskiego i Rady 2011/65/UE z dnia 8 czerwca 2011 r. w sprawie ograniczenia stosowania niektórych niebezpiecznych substancji w sprzęcie elektrycznym i elektronicznym:

Nr / Części
Dyrektywa 2011/65/UE
EN IEC 63000:2018

Osoba odpowiedzialna za dokumentację techniczną: OWIM GmbH & Co.KG

Podpisano przez lub w imieniu:

**OWIM GmbH & Co. KG Stiftsbergstraße 1 D-74167 Neckarsulm Niemcy**  
Niniejsza deklaracja zgodności wydana zostaje na wyłączną odpowiedzialność producenta.

Tłumaczenie oryginalnej deklaracji zgodności

Neckarsulm  
Miejsce

27.10.2022  
Data

  
Benjamin Steeb  
Managing Director

  
Jutta Buchheim  
Authorised Signatory











<b>Seznam použitých piktogramů</b> .....	Strana 159
<b>Úvod</b> .....	Strana 161
Použití ke stanovenému účelu .....	Strana 161
Rozsah dodávky .....	Strana 162
Seznam dílů .....	Strana 163
Technické údaje .....	Strana 163
<b>Bezpečnostní pokyny</b> .....	Strana 166
Všeobecné bezpečnostní pokyny pro elektrické nástroje . . .	Strana 166
Bezpečnostní pokyny pro šroubováky .....	Strana 173
Snížení vibrací a hluku .....	Strana 174
Chování v nouzových případech .....	Strana 175
Bezpečnostní pokyny pro nabíječky .....	Strana 175
Zbytková rizika .....	Strana 177
<b>První použití</b> .....	Strana 177
Informace o akumulátoru .....	Strana 177
Změna směru otáčení .....	Strana 179
Výměna bitů .....	Strana 179
Přední kryt .....	Strana 180
Zapínání/Vypínání .....	Strana 180
<b>Čištění a údržba</b> .....	Strana 180
Údržba .....	Strana 181
<b>Skladování</b> .....	Strana 182
<b>Transport</b> .....	Strana 182
<b>Zlikvidování</b> .....	Strana 183
<b>Záruka</b> .....	Strana 184
Postup v případě uplatnění záruky .....	Strana 185
Servis .....	Strana 185
<b>ES prohlášení o shodě</b> .....	Strana 186



## Seznam použitých piktogramů

V tomto návodu k obsluze a na obalu jsou používána následující upozornění:

	<b>NEBEZPEČÍ!</b> Tento symbol se signální slovem „Nebezpečí“ označuje ohrožení s vysokým stupněm rizika, které má, pokud se mu nezabrání, za následek těžké zranění nebo smrt.		<b>OPATRŇĚ!</b> Tento symbol se signální slovem „Opatrně“ označuje ohrožení s nízkým stupněm rizika, které může mít, pokud se mu nezabrání, za následek malé nebo lehké zranění.
	<b>VAROVÁNÍ!</b> Tento symbol se signální slovem „Varování“ označuje ohrožení se středním stupněm rizika, které může mít, pokud se mu nezabrání, za následek těžké zranění nebo smrt.		<b>VÝSTRAHA!</b> Tento symbol se signálním slovem „Výstraha“ označuje nebezpečí možného poškození majetku.
			<b>UPOZORNĚNÍ:</b> Tento symbol se signálním slovem „Upozornění“ poskytuje další užitečné informace.
	Značka CE potvrzuje shodu se směrnicemi EU, které se na výrobek vztahují.		Riziko úrazu elektrickým proudem!

	Střídavý proud/napětí	<b>Li-Ion</b>	Lithium-iontový akumulátor
	Stejnoseměrný proud/napětí	<b>n<sub>0</sub></b>	Volnoběžné otáčky
	Ochranná třída II		Chraňte akumulátor před horkem a přímým slunečním zářením.
	Používat jen suchých vnitřních prostorách.		Chraňte akumulátor před ohněm.
 	Přečtěte si návod na obsluhu.		Chraňte akumulátor před vodou a vlhkem.
		<b>min<sup>-1</sup></b>	Otáček za minutu
		 	Bezpečnostní informace Pokyny k použití

# AKUMULÁTOROVÝ ŠROUBOVÁK

## ● Úvod

Blahopřejeme vám ke koupi vašeho nového výrobku, dále označovaného pouze jako „výrobek“.

Vybrali jste si vysoce kvalitní výrobek. Návod k použití je nedílnou součástí tohoto výrobku. Obsahuje důležité informace o provozu, bezpečnosti, použití a likvidaci. Před použitím výrobku se seznamte s výrobkem a všemi provozními a bezpečnostními pokyny. Za tímto účelem si pečlivě přečtěte následující návod k použití a bezpečnostní pokyny.

Používejte výrobek pouze tak, jak je popsáno a pro uvedené aplikace.

Uchovejte tento návod na bezpečném místě. Pokud výrobek předáte třetím osobám, musíte předat také veškerou dokumentaci.

## ● Použití ke stanovenému účelu

- Tento akumulátorový šroubovák (dále jen „výrobek“ nebo „elektrický nástroj“) je určen pro utahování a povolování šroubů.
- Vždy používejte nástrojové nástavce (nástavce a bity) v souladu s jejich zamýšlenými použitími! Při nákupu a použití nástrojových nástavců vždy dbejte na technické požadavky výrobku (viz „Technické údaje“).
- Pracovní svítidla s LED **8** tohoto výrobku je určena k osvětlení přímé pracovní oblasti.
- Jiné upotřebení nebo úpravy výrobku se považují za užívání v rozporu se stanoveným účelem a mohou vést k rizikům, jako je nebezpečí smrti, zranění nebo poškození. Výrobce nenesе žádnou odpovědnost za škody způsobené nesprávným upotřebením. Výrobek není určen k živnostenskému nebo podobnému využívání.

## ● Rozsah dodávky

### **VAROVÁNÍ!**

- ▶ Výrobek a balicí materiály nejsou dětská hračka! Nedovolte dětem hrát si s plastovými sáčky, fóliemi a malými díly! Hrozí nebezpečí polknutí a udušení!

- 1 Akumulátorový šroubovák
- 1 USB kabel
- 1 Návod na obsluhu

## ● Seznam dílů

(Obr. A)

- |   |  |    |                         |
|---|--|----|-------------------------|
| 1 | Držák bitů                                     | 6  | USB přípojka typu C     |
| 2 | Indikátor směru otáčení ▲<br>(Utáhnout šrouby) | 7  | Vypínač Zap/Vyp         |
| 3 | LED stavu nabíjení baterie                     | 8  | Pracovní svítilna s LED |
| 4 | Indikátor směru otáčení ▼<br>(Uvolnit šrouby)  | 9  | Přední kryt             |
| 5 | Přepínač směru otáčení                         | 10 | USB kabel               |
|   |  | 11 | Návod na obsluhu        |
|   |  | 12 | Nabíječka *             |
|   |  | 13 | USB přípojka (typ A)    |

\* Nabíječka není obsažena v rozsahu dodávky. Vhodná nabíječka zboží č. IAN 346220\_2004.

## ● Technické údaje

### Akumulátorový šroubovák

Model:	HG07075
Jmenovité napětí:	4 V ===
Nabíjecí napětí:	5 V ===
Maximální nabíjecí proud:	1,7 A
Akumulátor (integrováný):	Li-Iony
Počet článků:	1
Kapacita:	1,5 Ah
Volnoběžné otáčky:	$n_0 = 200 \text{ min}^{-1}$
Utahovací moment (obtížné/ nekomplikované zašroubování/ odšroubování podle ISO 5393):	Max. 10 N m
Držák bitů:	6,35 mm (1/4")

## K nabíjení bezkabelového nářadí používejte výhradně následující nabíječku \*

Informace	Hodnota
Název výrobce nebo ochranná známka, obchodní registrační číslo a adresa	OWIM GmbH & Co. KG HRA 721742 Stiftsbergstraße 1, 74167 Neckarsulm, NĚMECKO
Identifikační značka modelu	HG06825, HG06825-BS

Informace	Hodnota	Jednotka
Vstupní napětí	100-240	V~
Vstupní frekvence	50/60	Hz
Výstupní napětí	5,0	V ===
Výstupní proud	1,7	A
Výstupní výkon	8,5	W
Průměrná účinnost v aktivním režimu	78,2	%
Spotřeba energie ve stavu bez zátěže	0,07	W
Vstupní proud	0,3	A
Ochranná třída	II /  (dvojí izolace)	
Typ připojení	USB (typ A)	
Doba nabíjení	cca 60 min	
Datum výroby	2020-12	

\* Nabíječka není obsažena v rozsahu dodávky. Vhodná nabíječka zboží č. IAN 346220\_2004.

## Doporučená okolní teplota

Během nabíjení:	+4 až +40 °C
Během provozu:	0 až +40 °C
Během skladování:	0 až +50 °C

## Hodnoty emisí hluku

Naměřené hodnoty byly stanoveny v souladu s normou EN 62841. Hladina akustického tlaku elektrického nástroje hodnocená jako A je obvykle:

Hladina akustického tlaku:  $L_{pA}$  = 55,5 dB(A)

Hladina akustického

výkonu:  $L_{WA}$  = 66,5 dB(A)

Nejistota K:  $K_{pA/WA}$  = 3 dB

## Emisní hodnoty vibrací

Celkové hodnoty vibrací (vektorový součet tří směrů), stanovené v souladu s EN 62841:

### Šrouby

Hodnota emisí vibrací  $a_h$ : =  $<2,5 \text{ m/s}^2$  ( $0,912 \text{ m/s}^2$ )

Nejistota N: =  $1,5 \text{ m/s}^2$

## UPOZORNĚNÍ

- ▶ Uvedené celkové hodnoty vibrací a uvedené hodnoty emisí hluku byly naměřeny pomocí standardizovaných zkušebních metod, a mohou být použity k porovnání jednoho elektrického nástroje s jiným.
- ▶ Uvedené celkové hodnoty vibrací a uvedené hodnoty emisí hluku mohou být použity i pro předběžnému odhadu zatížení.

## **VAROVÁNÍ!**

- ▶ Vibrace a hluk při skutečném použití elektrických nástrojů se od uvedených hodnot odchyľují v závislosti na způsobu, jakým je elektrický nástroj používán, zejména typ zpracovávaného obrobku. Snažte se udržet zatížení vibracemi a hlukem tak nízké, jak je to jen možné. Příklady opatření ke snížení zatížení vibracemi je nošení rukavic při používání nástroje a omezení doby práce. Přitom se musí brát do úvahy všechny akce provozního cyklu (například časy kde je elektrický nástroj vypnut, a ty, u kterých je sice zapnutý, ale běží bez zatížení).



## **Bezpečnostní pokyny**

### ● **Všeobecné bezpečnostní pokyny pro elektrické nástroje**

## **VAROVÁNÍ!**

- ▶ **Přečtěte si všechny bezpečnostní pokyny, pokyny, ilustrace a technické údaje, kterými je tento elektrický nástroj opatřen.** Nedodržení následných pokynů může způsobit zranění elektrickým proudem, požár a/nebo těžká zranění.



## Uschovejte bezpečnostní pokyny a návody pro budoucnost.

Termín používaný v bezpečnostních pokynech „elektrický nástroj“ se vztahuje na elektrické nástroje napájené ze sítě (síťovým vedením) nebo elektrické nástroje napájené akumulátorem (bez síťového vedení).

### Bezpečnost práce na pracovním místě

- a) **Udržujte pracovní prostor v čistotě a dobře osvětlený.**  
Nepořádek nebo neosvětlené pracovní prostory mohou vést k úrazům.
- b) **Nepracujte s elektrickým nástrojem ve výbušném prostředí, v přítomnosti hořlavých kapalin, plynů nebo prachu.** Elektrické nástroje jsou zdrojem jiskření, které může zapálit prach nebo výpary.
- c) **Při práci s elektrickými nástroji udržujte děti a osoby v bezpečné vzdálenosti.** Při rozptýlení můžete ztratit kontrolu nad elektrickým nástrojem.

### Elektrická bezpečnost

- a) **Síťová zástrčka elektrického nástroje se musí hodit do zásuvky. Zástrčka nesmí být žádným způsobem měněna. Nepoužívejte rozbočovací zástrčky s uzemněnými elektrickými nástroji.** Neupravené zástrčky a odpovídající zásuvky snižují riziko úrazu elektrickým proudem.
- b) **Vyhňte se kontaktu těla s uzemněnými povrchy, jako jsou potrubí, radiátory, sporáky a ledničky.** Pokud je vaše tělo uzemněné, existuje zvýšené riziko úrazu elektrickým proudem.

- c) **Chraňte elektrické nástroje před deštěm nebo vlhkem.** Proniknutí vody do elektrického nástroje zvyšuje riziko úrazu elektrickým proudem.
- d) **Nezneužívejte přípojné vedení k zavěšování nebo nošení elektrického nástroje nebo k vytáhnutí zástrčky ze zásuvky. Udržujte přípojné vedení daleko od tepla, oleje, ostrých hran nebo pohybujících se částí.** Poškozená nebo spletená přípojná vedení zvyšují riziko úrazu elektrickým proudem.
- e) **Pokud pracujete s elektrickým nástrojem venku, použijte jen prodlužovací vedení vhodné i pro venkovní použití.** Použití prodlužovacího vedení vhodného pro venkovní prostředí snižuje riziko úrazu elektrickým proudem.
- f) **Pokud je provoz elektrického nástroje ve vlhkém prostředí nevyhnutný, použijte proudový chránič.** Použití proudového chrániče snižuje riziko úrazu elektrickým proudem.

### **Bezpečnost osob**

- a) **Bud'te pozorní, sledujte, co děláte a používejte zdravý rozum při práci s elektrickým nástrojem. Nepoužívejte elektrický nástroj, jste-li unaveni nebo pod vlivem drog, alkoholu nebo léků.** Chvilé nepozornosti při použití elektrického nástroje může vést k vážným zraněním.

- b) **Používejte osobní ochranné pomůcky a vždy noste ochranné brýle.** Nošení osobních ochranných pomůcek, jako je protiprachová maska, neklouzavá bezpečnostní obuv, ochranná přilba nebo ochrana sluchu, v závislosti na povaze a použití elektrického nástroje, snižuje riziko zranění.
- c) **Zabraňte náhodnému spuštění. Ujistěte se, že elektrický nástroj je vypnutý předtím, než jej připojíte k elektrické síti a/nebo akumulátoru, ho zvednete nebo přenášíte.** Pokud přenášíte elektrický nástroj s prstem na spínači nebo zapnutý elektrický nástroj připojíte k napájení, může to vést k nehodám.
- d) **Před zapnutím elektrického nástroje odstraňte všechny seřizovací nástroje nebo klíč na šrouby.** Nástroj nebo klíč, který ponecháte připevněn k otáčející se části elektrického nástroje, může vést ke zranění.
- e) **Vyhýbejte se nenormálnímu držení těla. Dbejte na správný postoj a udržujte za všech okolností rovnováhu.** To umožňuje lepší ovladatelnost elektrického nástroje v neočekávaných situacích.
- f) **Noste vhodný oděv. Nenoste volný oděv nebo šperky. Udržujte své vlasy a oblečení mimo dosah pohybujiících se částí.** Volný oděv, šperky nebo dlouhé vlasy mohou být zachyceny pohybujiícími se částmi.
- g) **Pokud lze instalovat zařízení pro odsávání a záchyt prachu, musí být připojeno a správně používáno.** Použití odsávání prachu může snížit nebezpečí týkající se prachu.

- h) **Neukolébejte se ve falešné bezpečnosti a nepřekračujte bezpečnostní pravidla pro elektrické nástroje, a to ani v případě, že jste se seznámili s elektrickým nástrojem při častém používání.** Nedbalé jednání může vést k vážným zraněním během zlomků sekundy.

### **Upotřebení a zacházení s elektrickým nástrojem**

- a) **Elektrický nástroj nepřetěžujte. Použijte pro svou práci určený typ elektrického nástroje.** S pomocí vhodného elektrického nástroje pracujete lépe a bezpečněji v zadané oblasti výkonu.
- b) **Nepoužívejte elektrický nástroj, jehož spínač je vadný.** Elektrický nástroj, které již není možné zapnout nebo vypnout, je nebezpečné a musí být opraveno.
- c) **Před jakýmkoliv seřizováním, výměnou nástrojových nástavců nebo před uložením nepoužívaného elektrického nástroje vytáhněte zástrčku ze zásuvky a/ nebo odstraňte odnímatelný akumulátor.** Toto preventivní opatření zabraňuje neúmyslnému spuštění elektrického nástroje.
- d) **Nepoužívané elektrické nástroje skladujte mimo dosah dětí. Nenechte osoby používat elektrický nástroj, pokud nejsou s ním obeznámeni nebo nečetli instrukce.** Elektrické nástroje jsou nebezpečné, když jsou používány nezkušenými osobami.

- e) **Opatrujte elektrické nástroje a nástrojový nástavec s péčí. Zkontrolujte, zda pohyblivé díly bezvadně fungují a nezadírají se, zda díly nejsou prasklé nebo tak poškozené, že je narušena funkce elektrického nástroje. Poškozené díly nechte opravit před použitím elektrického nástroje.** Mnoho nehod je způsobeno špatně udržovanými elektrickými nástroji.
- f) **Řezné nástroje udržujte ostré a čisté.** Řádně udržované řezné nástroje s ostrými řeznými břity se méně zadírají a lépe se ovládají.
- g) **Používejte elektrický nástroj, příslušenství a nástrojové nástavce atd. v souladu s těmito pokyny.** Zohledněte pracovní podmínky a činnost, která má být provedena. Použití elektrického nástroje k jiné činnosti, než je určené použití, může vést k nebezpečným situacím.
- h) **Udržujte rukojeti a úchopy suché, čisté a bez oleje a tuku.** Kluzké rukojeti a úchopy neumožňují bezpečnou obsluhu a ovládání elektrického nástroje v neočekávaných situacích.

### **Upotřebení akumulátorového nástroje a zacházení s ním**

- a) **Akumulátory nabíjejte pouze nabíječkami doporučenými výrobcem.** U nabíječky, která je určena pro určitý druh akumulátorů, hrozí riziko požáru v případě jejího použití s jinými akumulátory.

- b) **V elektrických nástrojích používejte pouze akumulátory pro ně určené.** Použití jiných akumulátorů může způsobit poranění a vést ke vzniku požáru.
- c) **Nepoužívaný akumulátor uchovávejte v bezpečné vzdálenosti od kancelářských sponek, mincí, klíčů, hřebíků, šroubů či jiných malých kovových předmětů, které by mohly zapříčinit přemostění kontaktů.** Zkrat mezi kontakty akumulátoru může mít za následek popáleniny nebo požár.
- d) **Pokud jsou použity nesprávně, může z akumulátoru unikat tekutina. Vyhněte se kontaktu s ní. Při náhodném kontaktu opláchněte vodou. Pokud se kapalina dostane do očí, požadujte navíc lékařskou pomoc.** Unikající kapalina z akumulátoru může vést k podráždění pokožky nebo popáleninám.
- e) **Nepoužívejte poškozený nebo změněný akumulátor.** Poškozené nebo upravené akumulátory se mohou chovat nepředvídatelně a vést k požáru, výbuchu nebo nebezpečí zranění.
- f) **Nevystavujte akumulátor ohni nebo vysokým teplotám.** Oheň nebo teploty nad 130 °C mohou vyvolat explozi.
- g) **Dodržujte všechny pokyny k nabíjení a nabíjejte akumulátor akumulátorového nástroje nikdy mimo rozsah teplot uvedený v návodu k obsluze.** Nesprávné nabíjení nebo nabíjení mimo přípustný rozsah teplot mohou akumulátor zničit a zvyšují riziko vzniku požáru.



## **OPATRNĚ! NEBEZPEČÍ VÝBUCHU!** **Nikdy nedobíjejte nedobíjitelné baterie.**



Chraňte akumulátor před horkem, např. i před opakovaným slunečním zářením, ohněm, vodou a vlhkostí.

Existuje nebezpečí exploze.

### **Servis**

- a) **Nechte elektrické nástroje opravovat jen od kvalifikovaného odborného personálu s použitím originálních náhradních dílů.** Tím je zajištěno, že bezpečnost elektrického nástroje zůstane zachována.
- b) **Nikdy neudržujte poškozené akumulátory.** Veškerá údržba akumulátorů musí být provedena výrobcem nebo autorizovanými servisními středisky.

### **● Bezpečnostní pokyny pro šroubováky**

- a) **Elektrický nástroj držte při provádění operací, kdy může použitý nástroj dojít do kontaktu se skrytými vodiči, za izolované rukojeti.** Kontakt šroubu s vodičem pod napětím může také dát pod napětí kovové části přístroje a způsobit úraz elektrickým proudem.

- b) **Zajistěte obrobek.** Obrobek držený upínacími přípravky nebo svěrákem je držen bezpečněji než rukou.
- c) **Držte elektrický nástroj pevně.** Při povolování a uvolňování šroubů může dojít krátkodobě k silným reakcím.
- d) **Pokud je nástroj během používání zablokovaný, výrobek okamžitě vypněte.** Buďte připraveni na silné reakce, protože ty mohou způsobit zpětný ráz.
- e) **Při práci, přepravě nebo skladování přístroje vždy přepněte přepínač směru otáčení zpět do střední polohy (uzamčeno).** To zabrání nechtěnému spuštění elektrického nástroje.

## ● Snížení vibrací a hluku

Omezte dobu používání, použijte provozní režimy se slabými vibracemi a málo hlučné a noste osobní ochranné pomůcky pro snížení účinků vibrací a hluku.

Následující opatření umožní snížit vibracemi a hlukem působená rizika:

- Používejte výrobek pouze podle jeho účelu a jak je popsáno v těchto instrukcích.
- Ujistěte se, že je výrobek bezvadný a je dobře udržován.
- Používejte správné nástrojové nástavce pro tento výrobek a zajistěte, aby byly bezvadné.
- Držte výrobek bezpečně za rukojeti/úchopové plochy.
- Udržujte výrobek podle pokynů a dbejte o dostatečné mazání (je-li aplikovatelné).



- Plánujte průběh svých prací tak, aby upotřebení výrobků s vysokou hodnotou vibrací bylo rozloženo na delší časové období.

## ● Chování v nouzových případech

Seznamte se na základě tohoto návodu k obsluhu s použitím tohoto výrobku. Zapamatujte si bezpečnostní pokyny a bezpodmínečně se jich držte. To pomáhá vyhnout se rizikům a nebezpečím.

- Vždy buďte při používání výrobku pozorní, abyste nebezpečí zjistili včas a mohli jednat. Včasný zásah může zabránit vážnému zranění nebo poškození majetku.
- Při vadné funkci ihned výrobek vypněte a odpojte ho od sítě. Nechte to kvalifikovanému odborníkovi zkontrolovat a, pokud je to nutné, opravit před opětovným uvedením do provozu.

## ● Bezpečnostní pokyny pro nabíječky

- Tento přístroj mohou používat děti starší 8 let i osoby se sníženými fyzickými, smyslovými či mentálními schopnostmi nebo s nedostatkem zkušeností a znalostí, pokud jsou pod dohledem nebo byly poučeny ohledně bezpečného používání přístroje a chápou z toho vyplývající nebezpečí.

Děti si nesmí s přístrojem hrát.

Čištění a uživatelskou údržbu nesmějí provádět děti bez dohledu.

- Nenabíjejte nedobíjitelné baterie.

Porušení tohoto upozornění vede k rizikům.

- Chraňte elektrické komponenty před vlhkostí.

Abyste zabránili úrazu elektrickým proudem, neponořujte přístroj nikdy do vody nebo jiných kapalin.

Nedržte přístroj nikdy pod tekoucí vodou.

Dodržujte pokyny pro čištění, údržbu a opravy.

-  Přístroj je vhodný pouze pro použití ve vnitřních prostorách.

## ● Zbytková rizika

I když použijete tento výrobek obsluhujete podle předpisu, zůstává potenciální riziko pro zranění a poškození. Následující nebezpečí mohou kromě jiných nastat v souvislosti s konstrukcí a provedením tohoto výrobku:

- Zdravotní poškození vyplývající z emise vibrací, je-li výrobek používán po delší dobu, nebo není správně používán a udržován.
- Osobní a věcné škody způsobené vadným řeznými nástroji nebo náhlý dopad skrytého objektu během používání.
- Nebezpečí zranění a věcné škody způsobené létajícími objekty.

## UPOZORNĚNÍ

- ▶ Tento výrobek generuje během provozu elektromagnetické pole! Toto pole může za určitých okolností ovlivňovat aktivní nebo pasivní lékařské implantáty! Chcete-li snížit nebezpečí vážných nebo smrtelných úrazů, doporučujeme osobám s lékařskými implantáty, aby konzultovaly svého lékaře a výrobce zdravotnického implantátu před obsluhou výrobku!

## ● První použití

### ● Informace o akumulátoru

- Ve integrovaný akumulátor je při dodání částečně nabit. Lithium-iontové akumulátory lze dobít kdykoliv, aniž by to ovlivnilo jejich životnost. Přerušeni procesu nabíjení akumulátor nepoškodí.

- Když LED stavu nabíjení baterie **3** při použití svítí červeně, je kapacita akumulátoru nižší než 30 % a je třeba akumulátor nabít.
- Nikdy nenabíjejte výrobek při okolních teplotách nižších než +4 °C nebo vyšších než +40 °C. Skladovací podmínky by měly být chladné a suché a okolní teplota by měla být mezi 0 °C a +50 °C.
- Tento výrobek má vestavěný akumulátor, který nemůže být vyměněn uživatelem. Aby se zabránilo rizikům, může odstranění nebo náhradu akumulátoru provést pouze výrobce nebo jeho služba zákazníkům nebo podobně kvalifikovaná osoba. Při likvidaci je třeba upozornit na to, že tento výrobek obsahuje akumulátor.

## Zahájení nabíjení

(Obr. B)

- Připojte USB kabel **10** na USB přípojku (typ A) **13** nabíječky **12**.
- Druhý konec kabelu USB **10** připojte k USB přípojce typu C **6**.
- Připojte nabíječku **12** k zásuvce.
- LED stavu nabíjení baterie **3** indikuje stav nabíjení:

### LED stavu nabíjení baterie **3**

### Stav nabití

Červená

Nabíjení je aktivní

Zelená

Akumulátor je nabitý

- ⓘ UPOZORNĚNÍ:** Je normální, že se rukojeť během nabíjení lehce ohřeje.

## Ukončení nabíjení

- Odpojte USB kabel **10** od výrobku.
- Vytáhněte nabíječku **12** ze zásuvky.

## ● Změna směru otáčení

- Stlačte přepínač směru otáčení **5** pro nastavení směru otáčení (obr. C):

Spínač stlačen		Směr	Ukazatel směru	
Zprava	(b)	Utáhnout šrouby	▲	<b>2</b>
Zleva	(a)	Uvolnit šrouby	▼	<b>4</b>

## ● Výměna bitů

- Vytáhněte bit ven. Vložte jiný typ bitu do držáku bitů **1** (obr. D).

**i UPOZORNĚNÍ:** Bity jsou označeny podle svých rozměrů a tvaru. Pokud si nejste jisti, odpovídající bit vyzkoušejte, jestli sedí bez vůle v hlavě šroubu.

## ● Přední kryt

Přední kryt **9** může být odebrán, aby se připojily jiné nástavce, které je možné získat od našeho zákaznického servisu (obr. E, F):

A1 Momentový nástavec

A2 Excentrový nástavec

A3 Úhlový nástavec

A4 Stříhací nástavec

## ● Zapínání/Vypínání

Zapínání/Vypínání	Akce
Zap	Stiskněte vypínač Zap/Vyp <b>7</b> a podržte ho v poloze. Pracovní svítidla s LED <b>8</b> se zapne.
Vyp	Uvolněte vypínač Zap/Vyp <b>7</b> . Pracovní svítidla s LED <b>8</b> se vypne.

- i UPOZORNĚNÍ:** Pracovní svítidlo s LED **8** můžete používat, i když není výrobek v provozu. Nastavte přepínač směru otáčení **5** do střední polohy. Pracovní svítidla s LED zapněte/vypněte podle výše uvedeného popisu.

## ● Čištění a údržba

- Před čištěním nebo prováděním prací údržby:
  - Nastavte přepínač směru otáčení **5** do střední polohy. Tím se zabráni nezamýšlenému zapnutí.
  - Odstraňte USB kabel **10**.
  - Odstraňte bit.
  - Vytáhněte nabíječku **12** ze zásuvky.

- Dávejte pozor na to, aby dovnitř výrobku nepronikly žádné kapaliny.
- Udržujte výrobek stále čistý, suchý a zbavený oleje nebo mazacích tuků. Po každém použití a před uskladněním odstraňte prach.
- Pravidelné řádné čištění pomáhá zajistit bezpečné používání a prodlužuje životnost výrobku.
- Výrobek čistěte suchou utěrkou. Pro těžce přístupná místa použijte měkký kartáč.
- Odstraňte hlavně nečistoty a prach z ventilačních otvorů hadrem a měkkým kartáčem.
- Větrací otvory musí být vždy volné.

## UPOZORNĚNÍ

- ▶ Nepoužívejte žádné chemické, alkalické, abrazivní nebo jiné agresivní čisticí nebo dezinfekční prostředky k čištění výrobku, neboť ty mohou poškodit jeho povrchy.

## ● Údržba

- Před a po každém použití: Zkontrolujte výrobek a jeho příslušenství na opotřebení a poškození.  
V případě potřeby obnovte příslušenství (viz „Výměna bitů“).  
Dodržujte technické požadavky (viz „Technické údaje“).

## ● Skladování

- Nastavte přepínač směru otáčení [5] do střední polohy. Tím se zabrání nezamýšlenému zapnutí.
- Uchovávejte výrobek v suchém vnitřním prostoru, chráněném před přímým slunečním světlem, pokud možno v původním obalu.

## ● Transport

- Tento výrobek obsahuje dobíjecí lithium-iontový akumulátor, a proto podléhá právním předpisům o nebezpečných látkách. Výrobek s integrovaným akumulátorem může být přepravován bez zvláštních požadavků po silnici a na moři.
- Balení a označování podléhá během přepravy od třetích stran (např. letecké společnosti, kurýra, spediční firmy) zvláštním požadavkům. Při přepravě prostřednictvím třetího poskytovatele musí být konzultován expert na nebezpečné zboží.

### ① **UPOZORNĚNÍ:**

- Lithium-iontový akumulátor smí být odebrán výhradně školeným a kvalifikovaným personálem.

Pro odebrání akumulátoru z krytu musí být akumulátor vybitý a šrouby krytu musí být uvolněné. Přípojky akumulátoru musí být jednotlivě odděleny a izolovány.



## ● Zlikvidování

Obal se skládá z ekologických materiálů, které můžete zlikvidovat prostřednictvím místních sběrů recyklovatelných materiálů.



Při třídění odpadu se řiďte podle označení obalových materiálů zkratkami (a) a čísly (b), s následujícím významem: 1-7: umělé hmoty / 20-22: papír a lepenka / 80-98: složené látky.

### Výrobek:



Výrobek vč. příslušenství a obalové materiály jsou recyklovatelné a podléhají rozšířené odpovědnosti výrobce.

Likvidujte je odděleně podle ilustrovaných Info-tri (informace o třídění), abyste mohli lépe nakládat s odpady.

Logo Triman platí jen pro Francii.



O možnostech likvidace vysloužilých zařízení se informujte u správy vaší obce nebo města.



V zájmu ochrany životního prostředí vysloužilý výrobek nevyhazujte do domovního odpadu, ale předejte k odborné likvidaci. O sběrnách a jejich otevíracích hodinách se můžete informovat u příslušné správy města nebo obce.

Vadné nebo vybité baterie resp. akumulátory se musí, podle směrnice 2006/66/ES a jejich příslušných změn, recyklovat. Baterie, akumulátory i výrobek odevzdejte zpět do nabízených sběrů.



## **Ekologické škody v důsledku chybné likvidace baterií / akumulátorů!**

Baterie / akumulátory se nesmí zlikvidovat v domácím odpadu. Mohou obsahovat jedovaté těžké kovy a musí se zpracovávat jako zvláštní odpad. Chemické symboly těžkých kovů: Cd = kadmium, Hg = rtuť, Pb = olovo. Proto odevzdejte opotřebované baterie / akumulátory u komunální sběrný.

### **● Záruka**

Výrobek byl vyroben podle přísných směrnic kvality a před dodáním pečlivě zkontrolován. V případě materiálových nebo výrobních vad máte zákonná práva vůči prodejci tohoto výrobku. Vaše zákonná práva nejsou nijak omezena naší zárukou popsanou níže.

Záruka na tento výrobek je 3 roky od data zakoupení. Záruční doba začíná dnem nákupu. Uschovejte originální prodejní doklad na bezpečném místě, protože tento dokument je vyžadován jako doklad o nákupu.

Jakékoli poškození nebo závady, které již existují v době nákupu, je nutné neprodleně po rozbalení výrobku nahlásit.

Pokud výrobek vykáže během 3 let od data zakoupení jakoukoli vadu materiálu nebo výroby, zdarma vám jej opravíme nebo vyměníme – dle našeho rozhodnutí. Záruční doba se v důsledku vyřízení reklamace neprodlužuje. To platí i pro vyměněné a opravené díly.

Tato záruka pozbývá platnosti, pokud byl výrobek poškozen, používán nebo udržován nesprávně.

Záruka se vztahuje na materiálové nebo výrobní vady. Tato záruka se nevztahuje na části výrobku, které podléhají běžnému opotřebení, a jsou tedy považovány za spotřební materiál (např. baterie, dobíjecí baterie, trubky, náplně), ani na poškození křehkých dílů, např. vypínače nebo skleněné části.

## ● Postup v případě uplatnění záruky

Abyste zajistili rychlé vyřízení vaší reklamace, dodržujte následující pokyny:

Ujistěte se, že máte k dispozici originální prodejní doklad a číslo položky (IAN 406960\_2207) jako doklad o nákupu.

Číslo položky naleznete na typovém štítku, gravírování na výrobku, na přední straně návodu k použití (vlevo dole) nebo jako nálepka na zadní nebo spodní straně výrobku.

Pokud se vyskytnou funkční nebo jiné závady, kontaktujte buď telefonicky nebo e-mailem níže uvedené servisní oddělení.

Jakmile bude výrobek zaznamenán jako vadný, můžete jej bezplatně vrátit na servisní adresu, která vám bude poskytnuta. Nezapomeňte přiložit doklad o koupi (prodejní doklad) a krátký písemný popis s podrobnostmi o závadě a o tom, kdy se vyskytla.

## ● Servis

 **Servis Česká republika**

Tel.: 800600632

E-Mail: [owim@lidl.cz](mailto:owim@lidl.cz)



# ● ES prohlášení o shodě

## ES PROHLÁŠENÍ O SHODĚ

Mezinárodní číslo obchodní položky: 406960\_2207

Identifikace produktu: "Parkside" AKUMULÁTOROVÝ ŠROUBOVÁK

Číslo modelu: HG07075

Výše popsaný předmět prohlášení je ve shodě s příslušnými harmonizačními právními předpisy Unie:

Directive 2006/42/EC

Directive 2014/30/EU

Directive 2011/65/EU

Odkazy na příslušné harmonizované normy, které byly použity, nebo na jiné technické specifikace, na jejichž základě se shoda prohlašuje:

Č. / Části

Directive 2006/42/EC

EN 62841-1-2:2015

EN 62841-2-2:2014

Directive 2014/30/EU

EN 55014-1-2:2017/A11:2020

EN 55014-2:2015

EN IEC 55014-1-2:2021

EN IEC 55014-2-2:2021

EN IEC 61000-3-2:2019

EN IEC 61000-3-2:2019/A1:2021

EN 61000-3-3:2013/A1:2019

Předmět výše uvedeného prohlášení je v souladu se směrnicí Evropského parlamentu a Rady 2011/65/EU ze dne 8. června 2011 o omezení používání některých nebezpečných látek v elektrických a elektronických zařízeních:

Č. / Části

Směrnice 2011/65/EU

EN IEC 63000:2018

Držitel technické dokumentace: OWIM GmbH & Co.KG

Podepsáno za a jménem:

OWIM GmbH & Co. KG Stiftsbergstraße 1 D-74167 Neckarsulm Německo

Toto prohlášení o shodě se vydává na výhradní odpovědnost výrobce.

Překlad původního prohlášení o shodě

Neckarsulm

Místo

27.10.2022

Datum

Benjamin Stéeb  
Managing Director











  
J. Buchheim  
Authorised Signatory

<b>Zoznam použitých piktogramov</b> .....	Strana 188
<b>Úvod</b> .....	Strana 190
Použitie v súlade s určením. ....	Strana 190
Rozsah dodávky. ....	Strana 191
Zoznam dielov .....	Strana 192
Technické údaje .....	Strana 192
<b>Bezpečnostné upozornenia</b> .....	Strana 195
Všeobecné bezpečnostné upozornenia pre elektrické nástroje. ....	Strana 195
Bezpečnostné upozornenia pre skrutkovače .....	Strana 202
Zníženie vibrácií a hluku. ....	Strana 203
Správanie v núdzovom prípade. ....	Strana 204
Bezpečnostné upozornenia pre nabíjačky. ....	Strana 204
Zvyškové riziká. ....	Strana 206
<b>Prvé použitie</b> .....	Strana 206
Informácie k akumulátoru. ....	Strana 206
Zmeniť smer otáčania .....	Strana 208
Výmena bitov .....	Strana 208
Predný kryt .....	Strana 209
Zapnutie/vypnutie .....	Strana 209
<b>Čistenie a údržba</b> .....	Strana 209
Údržba. ....	Strana 210
<b>Skladovanie</b> .....	Strana 211
<b>Preprava</b> .....	Strana 211
<b>Likvidácia</b> .....	Strana 212
<b>Záruka</b> .....	Strana 213
Postup pri reklamácií záruky .....	Strana 214
Servis .....	Strana 214
<b>ES Vyhlásenie o zhode</b> .....	Strana 215

## Zoznam použitých piktogramov

V tejto príručke a na obale sa používajú nasledujúce upozornenia:

	<p><b>NEBEZPEČENSTVO!</b></p> <p>Tento symbol so signálnym slovom „Nebezpečenstvo“ označuje nebezpečenstvo s vysokým stupňom rizika, ktoré, ak sa mu nevyhnete, bude mať za následok smrť alebo vážne zranenie.</p>		<p><b>POZOR!</b> Tento symbol so signálnym slovom „Pozor“ označuje nebezpečenstvo s nízkym stupňom rizika, ktoré, ak sa mu nevyhnete, bude mať za následok ľahké alebo stredne ťažké zranenie.</p>
	<p><b>VÝSTRAHA!</b></p> <p>Tento symbol so signálnym slovom „Výstraha“ označuje nebezpečenstvo so stredným stupňom rizika, ktoré, ak sa mu nevyhnete, bude mať za následok vážne zranenie alebo smrť.</p>		<p><b>OPATRNE!</b> Tento symbol so signálnym slovom „Opatrne“ označuje možné poškodenie majetku.</p>
	<p>Značka CE potvrdzuje zhodu so smernicami EÚ, ktoré sú relevantné pre produkt.</p>		<p><b>UPOZORNENIE:</b></p> <p>Tento symbol so signálnym slovom „Upozornenie“ ponúka ďalšie užitočné informácie.</p> 

	Striedavý prúd/ striedavé napätie	<b>Li-Ion</b>	Lítium-iónový akumulátor
	Jednosmerný prúd/ jednosmerné napätie	<b>n<sub>0</sub></b>	Otáčky naprázdno
	Trieda ochrany II		Chráňte akumulátor pre teplo a priamym slniečným lúčom.
	Používajte len v suchých interiéroch.		Chráňte akumulátor pred ohňom.
 	Prečítajte si návod na používanie.		Chráňte akumulátor pre vodou a vlhkom.
		<b>min<sup>-1</sup></b>	Otáčky za minútu
			Bezpečnostné informácie Pokyny na použitie

# **ELEKTRICKÝ SKRUTKOVAČ**

## ● **Úvod**

Blahoželáme vám ku kúpe vášho nového výrobku, ďalej označovaného len ako „výrobok“.

Vybrali ste si výrobok vysokej kvality. Návod na obsluhu tvorí neoddeliteľnú súčasť tohto výrobku. Obsahuje dôležité informácie o prevádzke, bezpečnosti, používaní a likvidácii. Pred použitím výrobku sa oboznámte s výrobkom a všetkými prevádzkovými a bezpečnostnými pokynmi. Na tento účel si pozorne prečítajte nasledujúci návod na obsluhu a bezpečnostné pokyny.

Výrobok používajte len tak, ako je popísané a na uvedené účely. Uschovajte tento návod na bezpečnom mieste. Ak odovzdáte výrobok tretím osobám, musíte odovzdať aj všetku dokumentáciu.

## ● **Použitie v súlade s určením**

- Tento elektrický skrutkovač (ďalej len „produkt“ alebo „elektrické náradie“) je určený na utiahnutie a uvoľnenie skrutiek.
- Vždy používajte nadstavce (nadstavce a bity) v súlade s určením! Pri kúpe a používaní nadstavcov dbajte na technické požiadavky produktu (pozrite „Technické údaje“).
- Pracovné svetlo LED  tohto produktu je určené na to, aby osvetlilo priamu pracovnú oblasť.
- Iné použitia alebo úpravy produktu sa považujú za nevhodné a môžu spôsobiť riziká ako ohrozenie života, zranenia a poškodenia. Výrobca nepreberá ručenie za škody vzniknuté v dôsledku používania v rozpore s určením. Produkt nie je určený na priemyselné použitie alebo podobné oblasti použitia.



## ● Rozsah dodávky

### **VÝSTRAHA!**

- ▶ Produkt a obal nie sú hračky pre deti! Deti sa nesmú hrať s plastovými vreckami, fóliami a malými časťami! Hrozí riziko prehltnutia a udusenía!

- 1 Elektrický skrutkovač
- 1 USB kábel
- 1 Návod na používanie

## ● Zoznam dielov

(Obr. A)

1	Držiak na bity	6	USB prípojka typ C
2	Ukazovateľ smeru otáčania ▲ (skrutky utiahnuť)	7	Vypínač
3	LED ukazovateľ stavu batérie	8	Pracovné svetlo LED
4	Ukazovateľ smeru otáčania ▼ (skrutky uvoľniť)	9	Predný kryt
5	Prepínač smeru točenia	10	USB kábel
		11	Návod na používanie
		12	Nabíjačka *
		13	USB prípojka (typ A)

\* Nabíjačka nie je súčasťou balenia. Nabíjačka tovaru č. IAN 346220\_2004 je vhodná.

## ● Technické údaje

### Elektrický skrutkovač

Model:	HG07075
Menovité napätie:	4 V ===
Nabíjacie napätie:	5 V ===
Maximálny nabíjací prúd:	1,7 A
Akumulátor (integrováný):	Li-iónový
Počet článkov:	1
Kapacita:	1,5 Ah
Otáčky naprázdno:	$n_0 = 200 \text{ min}^{-1}$
Krútiaci moment (tvrdý/mäkký skrutkový spoj v súlade s ISO 5393):	Max. 10 N m
Upínadlo bitov:	6,35 mm (1/4")

## Na nabíjanie bezdrôtového náradia používajte výhradne nasledujúcu nabíjačku \*

Informácia	Hodnota
Názov alebo ochranná známka výrobcu, identifikačné číslo podniku a adresa	OWIM GmbH & Co. KG HRA 721742 Stiftsbergstraße 1, 74167 Neckarsulm, NEMECKO
Identifikačný kód modelu	HG06825, HG06825-BS

Informácia	Hodnota	Jednotka
Vstupné napätie	100–240	V~
Frekvencia vstupného striedavého prúdu	50/60	Hz
Výstupné napätie	5,0	V ---
Výstupný prúd	1,7	A
Výstupný výkon	8,5	W
Priemerná účinnosť v aktívnom režime	78,2	%
Spotreba energie v stave bez záťaže	0,07	W
Vstupný prúd	0,3	A
Trieda ochrany	II /  (dvojité izolácia)	
Typ prípojky	USB (typ A)	
Doba nabíjania	pribl. 60 min	
Dátum výroby	12/2020	

- \* Nabíjačka nie je súčasťou balenia. Nabíjačka tovaru č. IAN 346220\_2004 je vhodná.

## Odporúčaná teplota okolia

Počas nabíjania:	+4 až +40 °C
Počas prevádzky:	0 až +40 °C
Počas skladovania:	0 až +50 °C

## Hodnoty emisií hluku

Hodnoty boli merané v súlade s EN 62841. Hladina hluku hodnotená ako A elektrického náradia je zvyčajne:

Hladina zvuku:	$L_{pA}$	= 55,5 dB(A)
Akustický výkon:	$L_{WA}$	= 66,5 dB(A)
Neistota K:	$K_{pA/WA}$	= 3 dB

## Emisie vibrácií

Celková hodnota vibrácií (suma vektora troch smerov), nameraná podľa EN 62841:

## Skrutky

Hodnota emisií vibrácií $a_h$ :	= <2,5 m/s <sup>2</sup> (0,912 m/s <sup>2</sup> )
Neistota K:	= 1,5 m/s <sup>2</sup>

## UPOZORNENIE

- ▶ Uvedená celková hodnota vibrácií a hodnota emisií hluku boli merané podľa normovanej skúšobnej metódy a môžu byť aplikované pri porovnaní elektrického náradia s iným náradím.
- ▶ Uvedená celková hodnota vibrácií a hodnota emisií hluku sa môžu použiť aj pre predbežný odhad zaťaženia.

## **VÝSTRAHA!**

- ▶ Vibrácie a emisie hluku sa môžu počas skutočného používania elektrického náradia odlišovať od zadaných hodnôt, to závisí od typu a spôsobu, akým sa elektrické náradie používa, najmä však, s akým obrobkom sa pracuje.  
Snažte sa udržať zaťaženie vibráciami a hlukom na čo najnižšej úrovni. Medzi príklady opatrení na zníženie zaťaženia vibráciami patrí používanie rukavíc pri používaní náradia a skrátenie pracovného času. V takom prípade je potrebné zvážiť všetky časti pracovného cyklu (napríklad časy, keď je elektrické náradie vypnuté a tie, v ktorých je síce zapnuté, ale beží bez zaťaženia).



## **Bezpečnostné upozornenia**

### ● **Všeobecné bezpečnostné upozornenia pre elektrické náradie**

## **VÝSTRAHA!**

- ▶ **Prečítajte si všetky bezpečnostné upozornenia, pokyny, znázornenia a technické údaje, ktoré patria k tomuto elektrickému náradiu.** Nedbalosť pri dodržiavaní následných pokynov môže spôsobiť zásah elektrickým prúdom, požiar a/alebo závažné poranenia.

## **Všetky bezpečnostné upozornenia a pokyny si uschovajte pre prípad potreby v budúcnosti.**

Pojem „elektrické náradie“, ktorý je použitý v bezpečnostných upozorneniach, sa vzťahuje na prúdom napájané elektrické náradie (s napájacím káblom) alebo elektrické náradie s akumulátorom (bez napájacieho kábla).

### **Bezpečnosť na pracovisku**

- a) **Pracovnú oblasť udržiavajte v čistote a dobre osvetlenú.** Neporiadok alebo neosvetlené pracovné oblasti môžu viesť k vzniku úrazov.
- b) **Elektrické náradie nepoužívajte vo výbušnom prostredí, v ktorom sa nachádzajú horľavé kvapaliny, plyny alebo prach.** Elektrické náradie vytvára iskry, ktoré môžu zapáliť prach alebo výpary.
- c) **Počas používania elektrického náradia zabráňte prístupu deťom a iným osobám do jeho blízkosti.** Pri rozptýlení môžete stratiť kontrolu nad elektrickým náradím.

### **Elektrická bezpečnosť**

- a) **Zástrčka elektrického náradia musí byť vhodná pre danú zásuvku. Zástrčka sa nesmie nijako upravovať. Nepoužívajte adaptérové zástrčky spolu s uzemneným elektrickým náradím.** Neupravené zástrčky a vhodné zásuvky znižujú riziko zásahu elektrickým prúdom.
- b) **Vyhýbajte sa telesnému kontaktu s uzemnenými povrchmi, napr. rúr, kúrení, sporákov a chladničiek.** Keď je vaše telo uzemnené, hrozí zvýšené riziko zásahu elektrickým prúdom.

- c) **Elektrické náradie chráňte pred dažďom a vlhkom.** Vniknutie vody do elektrického náradia zvyšuje riziko zásahu elektrickým prúdom.
- d) **Napájací kábel nepoužívajte na iné účely, na nosenie elektrického náradia, na zavesenie alebo na vyťahovanie zástrčky zo zásuvky. Napájací kábel musí byť v dostatočnej vzdialenosti od tepla, oleja, ostrých hrán alebo pohyblivých častí.** Poškodené alebo skrútené napájacie káble zvyšujú riziko zásahu elektrickým prúdom.
- e) **Keď pracujete s elektrickým náradím vonku, používajte iba také predlžovacie káble, ktoré sú vhodné do vonkajšieho prostredia.** Použitie vhodného predlžovacieho kábla určeného do exteriéru znižuje riziko zásahu elektrickým prúdom.
- f) **Ak sa nedá zabrániť prevádzke elektrického náradia vo vlhkom prostredí, použite prúdový chránič.** Použitie prúdového chrániča znižuje riziko zásahu elektrickým prúdom.

### **Bezpečnosť osôb**

- a) **Pri práci s elektrickým náradím buďte pozorní a dávajte pozor na to, čo robíte a postupujte logicky. Elektrické náradie nepoužívajte, keď ste unavení alebo ste pod vplyvom drog, alkoholu alebo liekov.** Okamih nepozornosti pri používaní elektrického náradia môže spôsobiť vážne zranenia.

- b) **Noste osobné ochranné pomôcky a vždy používajte ochranné okuliare.** Nosenie osobných ochranných pomôcok, ako je protiprachová maska, protišmyková bezpečnostná obuv, ochranná prilba či ochrana sluchu, znižuje v závislosti od typu elektrického náradia a jeho použitia riziko poranení.
- c) **Zabráňte neúmyselnému uvedeniu do prevádzky. Pred pripojením do napájania a/alebo k akumulátoru, pred upnutím alebo prenosom skontrolujte, či je elektrické náradie vypnuté.** Keď pri prenášaní elektrického náradia budete mať prst na vypínači alebo elektrické náradie zapojíte do elektrickej siete zapnuté, môže to spôsobiť nehodu.
- d) **Skôr ako elektrické náradie zapnete, odstráňte nastavovacie nástroje alebo kľúče na skrutky.** Nástroj alebo kľúč, ktorý sa nachádza v otočnej časti elektrického náradia, môže spôsobiť poranenia.
- e) **Vyhýbajte sa abnormálnej polohe držania tela. Zaistite si bezpečný postoj a vždy udržiavajte rovnováhu.** Vďaka tomu budete môcť elektrické náradie lepšie kontrolovať pri neočakávaných situáciách.
- f) **Noste vhodný odev. Nenoste široký odev ani šperky. Vlasy a odev sa nesmú dostať do blízkosti pohyblivých častí.** Voľný odev, šperky či dlhé vlasy môžu zachytiť pohybujúce sa časti.
- g) **Ak sú namontované zariadenia na odsávanie a zachytávanie prachu, tak musia byť pripojené a správne používané.** Použitie odsávania môže znížiť ohrozenie prachom.



- h) **Nepodceňujte bezpečnosť a vždy sa riadíte bezpečnostnými predpismi pre elektrické náradie, aj to aj v prípade, že ste oboznámení s používaním elektrického náradia a nepoužívate ho po prvýkrát.** Nepozorné konanie môže v niekoľkých sekundách spôsobiť závažné poranenia.

### **Použitie a manipulácia s elektrickým náradím**

- a) **Elektrické náradie nevystavujte nadmernému zaťaženiu. Pri práci používajte elektrické náradie určené na daný účel.** Je lepšie a bezpečnejšie pracovať s vhodným elektrickým náradím v udávanom rozsahu výkonu.
- b) **Nepoužívajte elektrické náradie s chybným spínačom.** Elektrické náradie, ktoré sa nedá zapnúť alebo vypnúť, je nebezpečné a musí sa opraviť.
- c) **Pred nastavením prístroja, výmenou dielov nastavcov alebo odložením elektrického náradia odpojte zástrčku zo zásuvky a/alebo vyberte integrovaný akumulátor.** Toto opatrenie zabraňuje neúmyselnému spusteniu elektrického náradia.
- d) **Nepoužité elektrické náradie uschovajte mimo dosahu detí. Nedovoľte, aby elektrické náradie používali osoby, ktoré nie sú oboznámené s jeho obsluhou alebo si nečítali tieto pokyny.** Elektrické náradie je nebezpečné, ak ho používajú neskúsené osoby.

- e) **Starostlivosti o elektrické náradie a nadstavce venujte náležitú pozornosť. Skontrolujte, či pohybujúce sa súčasti pracujú správne a či sa nezasekávajú, či nie sú časti zlomené alebo poškodené v takom rozsahu, že to ovplyvňuje funkciu elektrického náradia. Poškodené diely nechajte pred použitím elektrického náradia opraviť.** Príčinou mnohých úrazov je nesprávna údržba elektrického náradia.
- f) **Rezné nástroje udržiavajte ostré a čisté.** Starostlivo udržiavané rezné nástroje s ostrými reznými hranami sa menej zasekávajú a ľahšie sa vedú.
- g) **Elektrické náradie, príslušenstvo, nadstavce atď. používajte podľa týchto pokynov.** Zohľadnite pritom pracovné podmienky a vykonávanú činnosť. Používanie elektrického náradia na iné účely, ako je vyhradené, môže viesť k nebezpečným situáciám.
- h) **Rukováti a držadlá udržiavajte suché a bez stôp oleja a tuku.** Šmyklivé rukováte a držadlá neumožňujú bezpečnú obsluhu a kontrolu elektrického náradia v nepredvídateľných situáciách.

### **Používanie a starostlivosť o náradie s akumulátorom**

- a) **Akumulátory nabíjajte iba v nabíjačkách, ktoré odporúča výrobca.** V prípade použitia nabíjačky pre určitý druh akumulátora vzniká nebezpečenstvo požiaru, ak sa používa s iným akumulátorom.

- b) **V elektrickom náradí používajte iba vhodné akumulátory.** Používanie iných akumulátorov môže viesť k vzniku poranení a požiaru.
- c) **Nepoužívaný akumulátor udržiavajte v bezpečnej vzdialenosti od kancelárskych sponiek, mincí, kľúčov, klinčov, skrutiek alebo iných malých kovových predmetov, ktoré môžu spôsobiť premostenie kontaktov.** Skrat medzi kontaktmi akumulátora môže viesť k vzniku popálením alebo požiaru.
- d) **Pri nesprávnom používaní môže z akumulátora uniknúť kvapalina. Zabráňte kontaktu s touto kvapalinou. Pri náhodnom kontakte postihnuté miesto ihneď umyte vodou. Ak sa tekutina dostane do očí, vyhľadajte lekársku pomoc.** Kvapalina vytečená z akumulátora môže spôsobiť podráždenie pokožky alebo popáleniny.
- e) **Poškodené alebo zmenené akumulátory nepoužívajte.** Poškodené alebo zmenené akumulátory sa môžu správať nepredvídateľne a spôsobiť požiar, výbuch alebo poranenia.
- f) **Akumulátor nevystavujte pôsobeniu ohňa alebo príliš vysokým teplotám.** Oheň alebo teploty vyššie ako 130 °C môžu spôsobiť výbuch.
- g) **Dbajte na všetky pokyny pre nabíjanie a akumulátor alebo náradie s akumulátorom nenabíjajte nikdy mimo teplotného rozsahu, ktorý je uvedený v návode na obsluhu.** Nesprávne nabíjanie alebo nabíjanie mimo povoleného teplotného rozsahu môžu poškodiť akumulátor a zvýšiť nebezpečenstvo požiaru.



## **POZOR! NEBEZPEČENSTVO VÝBUCHU!** **Nikdy nenabíjajte nenabíjateľné batérie.**



Chráňte akumulátor pred teplom, napr. pred stálym slnečným žiarením, ohňom, vodou a vlhkosťou.



Hrozí nebezpečenstvo výbuchu.



### **Servis**

- a) **Opravou elektrického náradia poverte len kvalifikovaný odborný personál pri výhradnom použití originálnych náhradných dielov.** Tým sa zabezpečí zachovanie bezpečnosti elektrického náradia.
- b) **Poškodené akumulátory nikdy neopravujte.** Údržbu akumulátora by mal vždy vykonať výrobca alebo ním poverené oddelenia služieb zákazníkom.

### **Bezpečnostné upozornenia pre skrutkovače**

- a) **Elektrické náradie držte za izolované plochy rukoväte, ak pri práci môže skrutka trafiť skryté elektrické vedenie.** Kontakt skrutky s elektrickým vedením môže spôsobiť, že aj kovové časti prístroja budú pod napätím a to vedie k úrazu elektrickým prúdom.

- b) **Zaistite obrobok.** Obrobok uchytený prípravkami alebo zverákom je uchytený bezpečnejšie ako rukou.
- c) **Elektrické náradie držte pevne.** Pri ťahovaní a uvoľňovaní skrutiek môže dôjsť krátkodobo k silnému protipôsobeniu.
- d) **Produkt okamžite vypnite, ak sa počas používania zablokuje.** Pripravte sa na silné protipôsobenie, keďže môže spôsobiť silný spätný náraz.
- e) **Spínač smeru otáčok dajte vždy do strednej polohy (zablokované), ak na prístroji pracujete, prenášate ho alebo skladujete.** Toto zabráni tomu, že elektrické náradie sa neúmyselne spustí.

## ● Zníženie vibrácií a hluku

Skráťte čas používania, používajte režimy s nízkymi vibráciami a nízkym hlukom a používajte osobné ochranné pomôcky na zníženie účinkov vibrácií a hluku.

Nasledujúce opatrenia pomáhajú znižovať riziká spojené s vibráciami a hlukom:

- Produkt používajte iba v súlade s jeho použitím podľa určenia a podľa popisu v tomto návode.
- Uistite sa, že produkt nie je poškodený a že je správne udržiavaný.
- Pre tento produkt používajte správne nastavce a uistite sa, že sú bezchybné.
- Produkt držte bezpečne za rukoväť/držadlá.
- Produkt udržiavajte podľa pokynov a zabezpečte jeho adekvátne mazanie (ak je to možné).

- Svoj pracovný postup naplánujte tak, aby sa používanie produktov s vysokými vibráciami rozložilo na dlhšie časové obdobie.

## ● **Správanie v núdzovom prípade**

Oboznámte sa s používaním tohto produktu podľa tohto návodu na používanie. Zapamätajte si bezpečnostné upozornenia a bezpodmienečne ich dodržiavajte. To pomáha predchádzať rizikám a nebezpečenstvám.

- Pri používaní tohto produktu vždy postupujte obozretne, aby ste mohli včas identifikovať nebezpečenstvo a reagovať naň. Rýchly zásah môže zabrániť vážnym zraneniam a poškodeniam majetku.
- Produkt v prípade nesprávnej funkcie vypnite a odpojte ho od napájania. Nechajte ho skontrolovať kvalifikovaným technikom a v prípade potreby ho pred opätovným použitím nechajte opraviť.

## ● **Bezpečnostné upozornenia pre nabíjačky**

- Tento prístroj môžu používať deti od 8 rokov a staršie, ako aj osoby so zníženými fyzickými, zmyslovými alebo duševnými schopnosťami, alebo nedostatkom skúseností a vedomostí, ak sú pod dozorom alebo boli poučené ohľadom bezpečného používania prístroja a z toho vyplývajúcich nebezpečenstiev.

Deti sa s prístrojom nesmú hrať.

Čistenie a údržbu nesmú vykonávať deti bez dozoru.

- Nenabíjajte batérie, ktoré nie sú nabíjateľné. Porušenie tohto upozornenia môže viesť k ohrozeniu.
  - Elektrické časti chráňte pred vlhkosťou. Nikdy ich neponárajte do vody alebo iných kvapalín, aby ste zabránili zásahu elektrickým prúdom. Prístroj neponárajte pod tečúcu vodu. Riadte sa pokynmi pre čistenie, údržbu a opravy.
-  Prístroj je vhodný iba na použitie v interiéri.

## ● Zvyškové riziká

Aj keď používate tento produkt správne, existuje potenciálne riziko zranenia osôb a poškodenia majetku. V súvislosti s konštrukciou a vyhotovením tohto produktu sa, okrem iného, môžu vyskytnúť nasledujúce nebezpečenstvá:

- Poškodenie zdravia vyplývajúce z vibrácií, ak sa produkt používa dlhší čas, nie je riadne ovládaný a udržiavaný.
- Zranenie osôb a vecné škody spôsobené chybnými reznými nástrojmi alebo náhlym nárazom do krytého predmetu počas používania.
- Riziko poranenia a vecných škôd od odletujúcich predmetov.

## UPOZORNENIE

- ▶ Tento produkt generuje počas prevádzky elektromagnetické pole! Za určitých okolností môže toto pole ovplyvniť aktívne alebo pasívne lekárske implantáty! Aby ste znížili nebezpečenstvo vážneho alebo smrteľného poranenia, odporúčame osobám s lekáskymi implantátmi, aby sa pred použitím produktu poradili s lekárom a výrobcou implantátu!

## ● Prvé použitie

### ● Informácie k akumulátoru

- Integrovaný akumulátor je pri dodaní čiastočne nabitý. Lítium-iónové akumulátory sa dajú kedykoľvek nabíjať bez toho, aby sa ovplyvnila ich životnosť. Prerušenie nabíjania nepoškodzuje akumulátor.



- Ak LED ukazovateľ stavu batérie **3** svieti počas používania načerveno, je kapacita akumulátora menej ako 30 % a akumulátor treba nabíť.
- Produkt nikdy nenabíjajte pri okolitej teplote nižšej ako +4 °C alebo vyššej ako +40 °C. Podmienky skladovania by mali byť chladné a suché a okolitá teplota by mala byť medzi 0 °C a +50 °C.
- Tento produkt má zabudovaný akumulátor, ktorú používateľ nedokáže vymeniť. Odstránenie alebo výmenu akumulátora môže vykonávať iba výrobca alebo jeho zákaznicky servis, alebo podobne kvalifikovaná osoba, aby sa zabránilo nebezpečenstvám. Pri likvidácii nezabudnite, že tento produkt obsahuje akumulátor.

## Začať nabíjanie

(Obr. B)

- USB kábel **10** zapojte do USB prípojky (typ A) **13** na nabíjačke **12**.
- Druhý koniec USB kábla **10** spojte s USB prípojkou typu C **6**.
- Nabíjačku **12** zapojte do zástrčky.
- LED ukazovateľ stavu batérie **3** indikuje stav nabíjania:

### LED ukazovateľ stavu batérie **3**

### Stav nabíjania

Červená

Nabíjanie aktívne

Zelená

Akumulátor nabitý

- i UPOZORNENIE:** Je normálne, že sa rukoväť počas nabíjania mierne zohreje.

## Ukončiť nabíjanie

- Odpojte USB kábel [10] od produktu.
- Nabíjačku [12] odpojte zo zásuvky.

## ● Zmeniť smer otáčania

- Pretlačte prepínač smeru točenia [5], aby sa nastavil smer otáčania (obr. C):

Spínač zatlačený z	Smer	Ukazovateľ smeru	
Sprava (b)	Utiahnuť skrutky	▲	[2]
Zľava (a)	Uvoľniť skrutky	▼	[4]

## ● Výmena bitov

- Vytiahnite bit. Do držiaka na bity [1] vložte iný typ bitu (obr. D).

❗ **UPOZORNENIE:** Bity sú popísané podľa ich rozmerov a tvaru. Ak ste si nie istý, skúste príslušný bit, aby ste zistili, či sedí v skutkovej hlavici bez vôle.

## ● Predný kryt

Predný kryt [9] je možné zložiť a následne pripojiť iný z dostupných nastavcov z našej zákaznickej služby (obr. E, F):

A1 Nadstavec krútiaceho momentu

A2 Excentrický nastavtec

A3 Uhlový nastavtec

A4 Rezný nastavtec

## ● Zapnutie/vypnutie

Zapnutie/vypnutie	Činnosť
Zapnúť	Zatlačte vypínač [7] a držte ho v polohe. Pracovné svetlo LED [8] sa zapne.
Vypnúť	Uvoľnite vypínač [7]. Pracovné svetlo LED [8] zhasne.

❗ **UPOZORNENIE:** Pracovné svetlo LED [8] môžete používať, aj keď produkt nie je v prevádzke. Nastavte prepínač smeru točenia [5] do strednej polohy. Pracovné svetlo LED zapnite/vypnite podľa popisu vyššie.

## ● Čistenie a údržba

- Pred čistením alebo vykonaním údržbárskych prác:
  - Nastavte prepínač smeru točenia [5] do strednej polohy. Zabraňuje to neúmyselnému zapnutiu.
  - Odstráňte USB kábel [10].
  - Odstráňte bit.
  - Nabíjačku [12] odpojte zo zásuvky.

- Dbajte na to, aby žiadne kvapaliny nevnikli do vnútra produktu.
- Produkt vždy udržiajte čistý, suchý a zbavený oleja alebo mazív. Po každom použití a pred uskladnením odstráňte prach z produktu.
- Pravidelné riadne čistenie pomáha zaistiť bezpečné používanie a predlžuje životnosť produktu.
- Produkt vyčistíte suchou handrou. Na ťažko prístupné miesta použite mäkkú kefku.
- Nečistoty a prach odstráňte handrou alebo mäkkou kefkou, a to najmä z ventilačných otvorov.
- Ventilačné otvory musia byť vždy voľné.

## UPOZORNENIE

- ▶ Na čistenie produktu nepoužívajte chemické, alkalické, abrazívne alebo iné agresívne čistiace alebo dezinfekčné prostriedky, pretože môžu poškodiť povrchové plochy.

## ● Údržba

- Pred a po každom použití: Skontrolujte opotrebovanie a poškodenie produktu a jeho príslušenstva. V prípade potreby vymeňte príslušenstvo (pozri „Výmena bitov“). Dodržiavajte technické požiadavky (pozri „Technické údaje“).

## ● Skladovanie

- Nastavte prepínač smeru točenia [5] do strednej polohy. Zabraňuje to neúmyselnému zapnutiu.
- Produkt uskladnite na suchom mieste v interiéri, ktoré je chránené pred priamym slnečným žiarením, najlepšie v originálnom balení.

## ● Preprava

- Tento produkt obsahuje nabíjateľný Li-Ion akumulátor a podlieha preto zákonným predpisom o nebezpečných látkach. Produkt s integrovaným akumulátorom môže byť bez osobitých požiadaviek prepravovaný po ceste i po vode.
- Balenie a označenie podliehajú pri preprave prostredníctvom tretích poskytovateľov (napr. Aerolíniami, kuriérom, špeditérom) osobitým požiadavkám. Pri preprave prostredníctvom tretích poskytovateľov musí byť konzultovaný expert na nebezpečné látky.

### ⓘ **UPOZORNENIA:**

- Integrovaný lítium-iónový akumulátor môže vyberať iba vyškolený alebo kvalifikovaný personál.

Pri vybratí batérie z krytu musí byť batéria prázdna a skrutky krytu musia byť uvoľnené. Akumulátorové prípojky musia byť oddelené a izolované jednotlivo.

## ● Likvidácia

Obal pozostáva z ekologických materiálov, ktoré môžete odovzdať na miestnych recyklačných zberných miestach.



Všímajte si prosím označenie obalových materiálov pre triedenie odpadu, sú označené skratkami (a) a číslami (b) s nasledujúcim významom: 1-7: Plasty / 20-22: Papier a kartón / 80-98: Spojené látky.

### Výrobok:



Výrobok vr. príslušenstva a obalové materiály sú recyklovateľné a podliehajú rozšírenej zodpovednosti výrobcu.

Pre lepšie spracovanie odpadu ich zlikvidujte oddelene podľa obrázkov Info-tri (informácie o triedení).

Triman-Logo platí iba pre Francúzsko.



O možnostiach likvidácie opotrebovaného výrobku sa môžete informovať na Vašej obecnej alebo mestskej správe.



Ak výrobok doslúžil, v záujme ochrany životného prostredia ho neodhodte do domového odpadu, ale odovzdajte na odbornú likvidáciu. Informácie o zberných miestach a ich otváracích hodinách získate na Vašej príslušnej správe.

Defektné alebo použité batérie / akumulátorové batérie musia byť odovzdané na recykláciu podľa smernice 2006/66/ES a jej zmien.

Batérie / akumulátorové batérie a / alebo výrobok odovzdajte prostredníctvom dostupných zberných stredísk.



## **Nesprávna likvidácia batérií / akumulátorových batérií ničí životné prostredie!**

Batérie / akumulátorové batérie sa nesmú likvidovať spolu s domovým odpadom. Môžu obsahovať jedovaté ťažké kovy a je potrebné zaobchádzať s nimi ako s nebezpečným odpadom. Chemické značky ťažkých kovov sú nasledovné: Cd = kadmium, Hg = ortuť, Pb = olovo. Opatrované batérie / akumulátorové batérie preto odovzdajte v komunálnej zberni.

### **● Záruka**

Výrobok bol vyrobený podľa prísnych smerníc kvality a pred dodaním bol dôkladne skontrolovaný. V prípade materiálových alebo výrobných chýb máte zákonné práva voči predajcovi tohto výrobku. Vaše zákonné práva nie sú žiadnym spôsobom obmedzené našou zárukou, ktorá je uvedená nižšie.

Záruka na tento výrobok je 3 roky od dátumu zakúpenia. Záručná doba začína plynúť dňom nákupu. Originál účtenky si uschovajte na bezpečnom mieste, pretože tento dokument je potrebný ako doklad o kúpe.

Akékoľvek poškodenie alebo závady, ktoré už boli prítomné v čase nákupu, je potrebné nahlásiť bezodkladne po rozbalení výrobku.

Ak výrobok vykáže akúkoľvek chybu materiálu alebo výroby do 3 rokov od dátumu zakúpenia, bezplatne vám ho opravíme alebo vymeníme – podľa nášho rozhodnutia. V dôsledku uplatnenia reklamácie sa záručná doba nepredlžuje. To platí aj pre vymenené a opravené diely.

Táto záruka stráca platnosť, ak bol výrobok poškodený, nesprávne používaný alebo udržiavaný.

Záruka sa vzťahuje na chyby materiálu alebo výrobné chyby. Táto záruka sa nevzťahuje na časti výrobku, ktoré podliehajú bežnému opotrebovaniu, a preto sa považujú za spotrebný materiál (napr. batérie, dobíjacie batérie, trubice, náplne), ani na poškodenie krehkých častí, napr. vypínače alebo sklenené časti.

## ● Postup pri reklamácií záruky

Aby ste zabezpečili rýchle vybavenie vašej reklamácie, dodržujte nasledujúce pokyny:

Uistite sa, že máte k dispozícii originálny doklad o kúpe a číslo položky (IAN 406960\_2207) ako doklad o kúpe.

Číslo položky nájdete na typovom štítku, vygravírovaný na výrobku, na prednej strane návodu na obsluhu (vľavo dole) alebo ako nálepku na zadnej alebo spodnej strane výrobku.

Ak sa vyskytnú funkčné alebo iné závady, kontaktujte buď telefonicky alebo e-mailom nižšie uvedené servisné oddelenie.

Akonáhle bude výrobok zaznamenaný ako chybný, môžete ho bezplatne vrátiť na servisnú adresu, ktorá vám bude poskytnutá. Nezabudnite priložiť doklad o kúpe (predajný doklad) a krátky písomný popis s podrobnosťami o chybe a o tom, kedy sa vyskytla.

## ● Servis

 **Servis Slovensko**

Tel.: 0800 008158

E-pošta: owim@lidl.sk





# ● ES Vyhlásenie o zhode

## EÚ VYHLÁSENIE O ZHODE

IAN: 406960\_2207  
Identifikácia produktu: "Parkside" ELEKTRICKÝ SKRUTKOVAČ  
Číslo modelu: HG07075

Uvedený predmet vyhlásenia je v zhode s príslušnými harmonizačnými právnymi predpismi Únie:

Directive 2006/42/EC
Directive 2014/30/EU
Directive 2011/65/EU

Odkazy na príslušné použité harmonizované normy alebo odkazy na iné technické špecifikácie, v súvislosti s ktorými sa zhoda vyhlasuje:

Č. / Časti
Directive 2006/42/EC
EN 62841-1:2015
EN 62841-2-2:2014
Directive 2014/30/EU
EN 55014-1:2017/A11:2020
EN 55014-2:2015
EN IEC 55014-1:2021
EN IEC 55014-2:2021
EN IEC 61000-3-2:2019
EN IEC 61000-3-2:2019/A1:2021
EN 61000-3-3:2013/A1:2019

Predmet vyššie uvedeného vyhlásenia je v súlade so smernicou Európskeho parlamentu a Rady 2011/65/EÚ z 8. júna 2011 o obmedzení používania určitých nebezpečných látok v elektrických a elektronických zariadeniach:

Č. / Časti
Smernica 2011/65/EU
EN IEC 63000:2018

Držiteľ technickej informácie: OWIM GmbH & Co.KG

Podpísané za a v mene:  
OWIM GmbH & Co. KG Stiftsbergstraße 1 D-74167 Neckarsulm Nemecko  
Toto vyhlásenie o zhode sa vydáva na výhradnú zodpovednosť výrobcu.

Preklad pôvodného vyhlásenia o zhode

Neckarsulm  
Miesto

27.10.2022  
Dátum







Benjamin Steeb  
Managing Director











ppa. Jens Buchheim  
Authorised Signatory

<b>Lista de pictogramas utilizados</b> .....	Página	217
<b>Introducción</b> .....	Página	219
Uso previsto .....	Página	219
Volumen de suministro .....	Página	220
Lista de partes .....	Página	221
Datos técnicos .....	Página	221
<b>Indicaciones de seguridad</b> .....	Página	224
Indicaciones generales de seguridad para herramientas eléctricas. ....	Página	224
Indicaciones de seguridad del atornillador .....	Página	231
Reducción de las vibraciones y los ruidos .....	Página	232
Comportamiento en caso de emergencia .....	Página	233
Indicaciones de seguridad para cargadores. ....	Página	233
Riesgos residuales .....	Página	235
<b>Primer uso</b> .....	Página	235
Información sobre la batería .....	Página	235
Cambiar el sentido de giro .....	Página	237
Cambiar las puntas .....	Página	237
Tapa frontal .....	Página	238
Encendido/apagado .....	Página	238
<b>Limpieza y mantenimiento</b> .....	Página	238
Mantenimiento .....	Página	239
<b>Almacenamiento</b> .....	Página	240
<b>Transporte</b> .....	Página	240
<b>Eliminación</b> .....	Página	241
<b>Garantía</b> .....	Página	242
Trámite para una reclamación bajo garantía. ....	Página	243
Asistencia .....	Página	243
<b>Declaración de conformidad de la CE</b> .....	Página	244

## Lista de pictogramas utilizados

En este manual de instrucciones y en el embalaje se emplean las indicaciones de advertencia siguientes:

	<p><b>¡PELIGRO!</b> Este símbolo con la palabra de señalización "Peligro" identifica un riesgo de nivel alto que, si no se evita, puede tener como consecuencia una lesión grave o incluso la muerte.</p>		<p><b>¡CUIDADO!</b> Este símbolo con la palabra de señalización "Cuidado" identifica un riesgo de nivel bajo que, si no se evita, puede tener como consecuencia una lesión menor o de tipo leve.</p>
	<p><b>¡ADVERTENCIA!</b> Este símbolo con la palabra de señalización "Advertencia" identifica un riesgo de nivel medio que, si no se evita, puede tener como consecuencia una lesión grave o incluso la muerte.</p>		<p><b>¡ATENCIÓN!</b> Este símbolo en combinación con la palabra de señalización "Atención" advierte de un posible daño material.</p>
			<p><b>NOTA:</b> Este símbolo con la palabra de señalización "Nota" ofrece más información útil.</p>
	<p>El marcado CE ratifica la conformidad con las directivas de la UE aplicables al producto.</p>		<p>¡Riesgo de descarga eléctrica!</p>

	Tensión / corriente alterna	<b>Li-Ion</b>	Batería de iones de litio
	Tensión / corriente continua	<b>n<sub>0</sub></b>	Velocidad al ralentí
	Clase de protección II		Proteja la batería contra el calor y la luz solar directa.
	Utilizar únicamente en espacios interiores secos.		Proteja la batería contra el fuego.
 	Lea el manual de instrucciones.		Proteja la batería contra el agua y la humedad.
		<b>min<sup>-1</sup></b>	Revoluciones por minuto
			Información sobre seguridad Instrucciones de uso

# **ATORNILLADORA RECARGABLE**

## ● **Introducción**

Enhorabuena por la adquisición de su nuevo producto, al que se hará referencia en adelante como «el producto».

Ha elegido un producto de gran calidad. El manual de instrucciones forma parte integral de este producto. Contiene información importante de manejo, seguridad, uso y eliminación. Antes de utilizar el producto, familiarícese con él y con todas las notas de funcionamiento y seguridad. A tal objeto, léase detenidamente este manual de instrucciones y las notas de seguridad.

Utilice el producto únicamente del modo descrito y en las aplicaciones enunciadas. Guarde este manual en un lugar seguro. Si transfiere el producto a terceros, adjunte también toda la documentación.

## ● **Uso previsto**

- Esta atornilladora recargable (en lo sucesivo “producto” o “herramienta eléctrica”) está prevista para apretar y aflojar tornillos.
- ¡Utilice siempre herramientas de inserción (accesorios y puntas) conforme al uso previsto! Observe los requisitos técnicos del producto al comprar y usar las herramientas de inserción (véase “Datos técnicos”).
- La luz de trabajo LED **8** de este producto ha sido determinada para iluminar de forma directa el área de trabajo.
- Cualquier modificación o uso distinto del producto se considera como no conforme a lo previsto y puede suponer un riesgo como peligro de muerte, lesiones y daños. El fabricante no asume ninguna responsabilidad por los daños resultantes de un uso inadecuado. El producto no está concebido para su uso comercial o ámbitos de uso similares.

## ● Volumen de suministro

### ¡ADVERTENCIA!

- ▶ ¡El producto y el material de embalaje no son ningún juguete! ¡Los niños no deben jugar con las bolsas de plástico, láminas y piezas pequeñas! ¡Existe peligro de atragantamiento y asfixia!

- 1 Atornilladora recargable
- 1 Cable USB
- 1 Manual de instrucciones

## ● Lista de partes

(Fig. A)

- |   |  |    |                                      |
|---|--|----|--------------------------------------|
| 1 | Portapuntas  | 6  | Conexión USB tipo C                  |
| 2 | Indicador sentido de giro ▲<br>(apretar los tornillos) | 7  | Interruptor de encendido/<br>apagado |
| 3 | LED de estado de carga de la<br>batería                | 8  | Luz de trabajo LED                   |
| 4 | Indicador sentido de giro ▼<br>(aflojar los tornillos) | 9  | Tapa frontal                         |
| 5 | Conmutador de sentido de giro                          | 10 | Cable USB                            |
|   |  | 11 | Manual de instrucciones              |
|   |  | 12 | Cargador *                           |
|   |  | 13 | Conexión USB (tipo A)                |

\* El cargador no está contenido en el volumen de suministro. Cargador apropiado del número de artículo IAN 346220\_2004.

## ● Datos técnicos

### Atornilladora recargable

Modelo:	HG07075
Tensión nominal:	4 V ===
Tensión de carga:	5 V ===
Corriente de carga máxima:	1,7 A
Batería (integrada):	Iones de litio
Número de celdas:	1
Capacidad:	1,5 Ah
Velocidad al ralentí:	$n_0 = 200 \text{ min}^{-1}$
Momento de torsión (atornillado blando/duro conforme ISO 5393):	Máx. 10 N m
Sujeción de puntas:	6,35 mm (1/4")

## Utilice únicamente el cargador siguiente para cargar la herramienta inalámbrica \*

Información	Valor
Nombre o marca, número del registro mercantil y dirección del fabricante	OWIM GmbH & Co. KG HRA 721742 Stiftsbergstraße 1, 74167 Neckarsulm, ALEMANIA
Identificador del modelo	HG06825, HG06825-BS

Información	Valor	Unidad
Tensión de entrada	100-240	V~
Frecuencia de la CA de entrada	50/60	Hz
Tensión de salida	5,0	V ===
Intensidad de salida	1,7	A
Potencia de salida	8,5	W
Eficiencia media en activo	78,2	%
Consumo eléctrico en vacío	0,07	W
Corriente de entrada	0,3	A
Clase de protección	II /  (aislamiento doble)	
Tipo de conexión	USB (tipo A)	
Tiempo de carga	aprox. 60 min	
Fecha de fabricación	2020-12	

\* El cargador no está contenido en el volumen de suministro. Cargador apropiado del número de artículo IAN 346220\_2004.



## Temperatura de entorno recomendada

Durante la carga:  $+4 \text{ a } +40 \text{ }^\circ\text{C}$

Durante el funcionamiento:  $0 \text{ a } +40 \text{ }^\circ\text{C}$

Durante el almacenamiento:  $0 \text{ a } +50 \text{ }^\circ\text{C}$

## Valores de emisión de ruido

Los valores medidos se determinaron de acuerdo con la norma EN 62841. El nivel de ruido de la herramienta eléctrica valorado con A es por lo general:

Nivel de presión acústica:  $L_{pA} = 55,5 \text{ dB(A)}$

Nivel de potencia acústica:  $L_{WA} = 66,5 \text{ dB(A)}$

Valor de incertidumbre K:  $K_{pA/WA} = 3 \text{ dB}$

## Valores de emisión de vibraciones

Los valores totales de vibraciones (suma vectorial de las tres direcciones) se calculan conforme a la EN 62841:

## Tornillos

Valor de emisión de vibración  $a_h$ :  $= < 2,5 \text{ m/s}^2 (0,912 \text{ m/s}^2)$

Valor de incertidumbre K:  $= 1,5 \text{ m/s}^2$

## NOTA

- ▶ El valor total de vibración y el valor de emisión de ruido indicados han sido medidos según un método de ensayo normalizado y pueden utilizarse para comparar una herramienta eléctrica con otra.
- ▶ Asimismo, el valor total de vibración y el valor de emisión de ruido indicados pueden ser utilizados para una evaluación provisional de la carga.

## ¡ADVERTENCIA!

- ▶ Las emisiones de vibraciones y ruidos pueden diferir durante el uso efectivo de la herramienta eléctrica de los valores indicados en función del modo, en que se utiliza la herramienta eléctrica, en especial, el tipo de pieza de trabajo que se trabaja. Intente mantener lo más baja posible la carga por vibraciones y ruidos. Llevar guantes de protección durante el uso de la herramienta y limitar el tiempo de trabajo son ejemplos de medidas para reducir la carga por vibración. Además, se deben tener en cuenta todas las partes del ciclo de funcionamiento (por ejemplo, los tiempos, en los que la herramienta eléctrica está desconectada y aquellos, en los que está encendida, pero sin carga).



## Indicaciones de seguridad

### ● Indicaciones generales de seguridad para herramientas eléctricas

## ¡ADVERTENCIA!

- ▶ **Lea todas las indicaciones de seguridad, instrucciones, ilustraciones y datos técnicos con los que cuenta esta herramienta eléctrica.** Las negligencias por la inobservancia de las siguientes instrucciones pueden provocar descarga eléctrica, incendio y/o lesiones graves.

## **Guarde todas las indicaciones de seguridad e instrucciones en un lugar seguro para futuras referencias.**

La "herramienta eléctrica", concepto empleado en las indicaciones de seguridad, hace referencia a herramientas eléctricas alimentadas por red (con cable de alimentación) o herramientas eléctricas que funcionan con batería (sin cable de alimentación).

### **Seguridad en el área de trabajo**

- a) **Mantenga el área de trabajo limpia y bien iluminada.** Las áreas de trabajo desordenadas o poco iluminadas pueden provocar accidentes.
- b) **No trabaje con la herramienta eléctrica en entornos potencialmente explosivos, en los que haya líquidos, gases o polvos inflamables.** Las herramientas eléctricas generan chispas, que pueden incendiar el polvo o los vapores.
- c) **Mantenga alejados a los niños y otras personas durante el uso de la herramienta eléctrica.** En caso de distracción puede perder el control de la herramienta eléctrica.

### **Seguridad eléctrica**

- a) **El enchufe de conexión de la herramienta eléctrica debe encajar en la toma de corriente. No modificar el enchufe en modo alguno. No utilice ningún adaptador con herramientas eléctricas conectadas a tierra.** Los enchufes no modificados y las tomas de corriente que coinciden reducen el riesgo de una descarga eléctrica.
- b) **Evite el contacto corporal con superficies conectadas a tierra como tubos, calefacciones, cocinas y neveras.** Existe riesgo elevado por descarga eléctrica si su cuerpo está conectado a tierra.

- c) **Mantenga alejadas las herramientas eléctricas de la lluvia o las humedades.** La penetración de agua en la herramienta eléctrica aumenta el riesgo de una descarga eléctrica.
- d) **No utilice el cable de conexión para otros fines como llevar y colgar la herramienta eléctrica o desconectar el enchufe de la toma de corriente tirando del cable. Mantenga alejado el cable de conexión del calor, aceite, cantos afilados o partes móviles.** Los cables de conexión enredados o dañados aumentan el riesgo de una descarga eléctrica.
- e) **Si trabaja con la herramienta eléctrica al aire libre, utilice solo cables de extensión apropiados para el exterior.** El uso de un cable de extensión apropiado para el exterior reduce el riesgo de una descarga eléctrica.
- f) **Si no se puede evitar el uso de la herramienta eléctrica en un entorno húmedo, utilice un interruptor automático.** El uso de un interruptor automático reduce el riesgo de una descarga eléctrica.

## **Seguridad personal**

- a) **Esté atento y preste atención a lo que hace y proceda con sensatez a la hora de trabajar con la herramienta eléctrica. No utilice ninguna herramienta eléctrica si está cansado o bajo la influencia de drogas, alcohol o medicamentos.** Un momento de desatención durante el uso de la herramienta eléctrica puede provocar lesiones de gravedad.

- b) **Use siempre gafas de protección y el equipo de protección individual.** El uso del equipo de protección individual como máscara antipolvo, calzado de seguridad antideslizante, casco de protección o protección auditiva, según el tipo y aplicación de la herramienta eléctrica, reduce el riesgo de lesiones.
- c) **Evite un arranque involuntario. Cerciórese de que la herramienta eléctrica esté apagada antes de recogerla, transportarla o conectarla al suministro de corriente y/o la batería.** El transporte de la herramienta eléctrica con el dedo en el interruptor o conectar el dispositivo encendido al suministro de corriente puede provocar accidentes.
- d) **Quite las herramientas de ajuste o llaves de tuercas antes de encender la herramienta eléctrica.** Una herramienta o llave, que se encuentre en una parte en movimiento de la herramienta eléctrica, puede provocar lesiones.
- e) **Evite una postura anómala. Procure una posición segura y mantenga en todo momento el equilibrio.** De este modo, puede controlar mejor la herramienta eléctrica en situaciones inesperadas.
- f) **Lleve ropa apropiada. No use ropa suelta o joyas. Mantenga alejado el pelo o la ropa de las partes móviles.** La ropa suelta, las joyas o el pelo largo pueden quedar enganchados en las partes móviles.
- g) **Si se pueden montar dispositivos de recogida y aspiración de polvo, estos deberán conectarse y utilizarse correctamente.** El uso de un dispositivo de aspiración de polvo puede reducir los peligros derivados del polvo.

- h) **No cree un falso sentido de la seguridad y no pase por alto las normas de seguridad para herramientas eléctricas, incluso si está familiarizado con el uso de la herramienta.** Un manejo descuidado puede provocar lesiones graves en fracciones de segundo.

### **Uso y cuidado de la herramienta eléctrica**

- a) **No sobrecargue la herramienta eléctrica. Utilice para su trabajo la herramienta eléctrica designada a tal fin.** Trabaje mejor y de forma más segura en la gama de potencia indicada con la herramienta eléctrica adecuada.
- b) **No utilice ninguna herramienta eléctrica, cuyo interruptor esté defectuoso.** Una herramienta eléctrica que no se pueda encender o apagar resulta peligrosa y debe ser reparada.
- c) **Desconecte el enchufe de la toma de corriente y/o quite la batería extraíble antes de realizar los ajustes en el dispositivo, cambiar las partes de la herramienta de inserción o colocar aparte la herramienta eléctrica.** Estas medidas de precaución evitan un arranque inesperado de la herramienta eléctrica.
- d) **Mantenga las herramientas eléctricas que no utilice fuera del alcance de los niños. No deje que personas, que no estén familiarizadas con el uso de la herramienta o no hayan leído estas instrucciones, utilicen la herramienta eléctrica.** Las herramientas eléctricas son peligrosas si las utilizan personas sin experiencia.

- e) **Trate con cuidado las herramientas eléctricas y las herramientas de inserción. Controle si las partes en movimiento funcionan correctamente y no se atascan, o si las partes que se encuentren rotas o dañadas afectan al funcionamiento de la herramienta eléctrica. Haga reparar las partes dañadas de la herramienta eléctrica antes de usarla.** Una gran cantidad de accidentes tienen su origen en un mantenimiento deficiente de las herramientas eléctricas.
- f) **Mantenga afiladas y limpias las herramientas de corte.** Las herramientas de corte que están bien cuidadas y con los cantos cortantes afilados se atascan menos y son más cómodas de usar.
- g) **Utilice las herramientas eléctricas, accesorios, herramientas de inserción etc. conforme a las instrucciones.** Tenga en cuenta las condiciones de trabajo y la tarea a realizar. El uso de herramientas eléctricas para aplicaciones distintas a las previstas puede provocar situaciones de peligro.
- h) **Mantenga los mangos y las superficies de agarre secos, limpios y libres de aceite y grasa.** Los mangos y las superficies de agarre resbaladizos no permiten un manejo y control seguro de la herramienta eléctrica en situaciones imprevistas.

### **Uso y cuidado de la herramienta con batería**

- a) **Cargue las baterías solo con los cargadores recomendados por el fabricante.** Existe peligro de incendio si se utiliza un cargador, apropiado para un tipo determinado de baterías, con baterías distintas.

- b) **Por ello, utilice solo las baterías apropiadas en las herramientas eléctricas.** El uso de baterías distintas puede provocar lesiones y peligro de incendio.
- c) **Mantenga las baterías que no vaya a utilizar alejadas de grapas, monedas, llaves, clavos, tornillos u otros objetos metálicos, que pudieran provocar un puenteo de los contactos.** Un cortocircuito entre los contactos de la batería puede provocar quemaduras o fuego.
- d) **Un uso incorrecto puede provocar que se salga el líquido de la batería. Evite todo contacto con él. En caso de contacto accidental, enjuagarse con agua. Si el líquido entra en contacto con los ojos, busque asistencia médica suplementaria.** El líquido saliente de la batería puede causar irritaciones en la piel o quemaduras.
- e) **No utilice ninguna batería dañada o modificada.** Las baterías dañadas o modificadas pueden comportarse de manera imprevisible y provocar fuego, una explosión o peligros de lesión.
- f) **No exponga la batería al fuego o a temperaturas muy elevadas.** El fuego o temperaturas por encima de 130 °C pueden provocar una explosión.
- g) **Siga todas las instrucciones de carga y nunca cargue la batería o herramienta con batería fuera de los rangos de temperatura indicados en el manual de instrucciones.** Una carga incorrecta o fuera del rango de temperatura permitido puede dañar la batería y aumentar el peligro de incendio.





**¡CUIDADO! ¡PELIGRO DE EXPLOSIÓN!**  
**Nunca recargue baterías no recargables.**



Proteja la batería del calor, p. ej., de la radiación solar permanente, fuego, agua y humedad.

Existe peligro de explosión.

### Servicio técnico

- a) **Deje que un especialista cualificado repare su herramienta eléctrica y sólo con piezas de recambio originales.** De este modo, permanece inalterada la seguridad de la herramienta eléctrica.
- b) **Nunca realice tareas de mantenimiento en baterías dañadas.** El mantenimiento completo de las baterías solo debe llevarlo a cabo el fabricante o representante autorizado.

### ● Indicaciones de seguridad del atornillador

- a) **Sujete la herramienta eléctrica de las superficies de agarre aislantes si realiza trabajos, en los que los tornillos puedan entrar en contacto con cable eléctricos ocultos.** El contacto del tornillo con un cable conductor de tensión puede poner en tensión partes metálicas del aparato y provocar una descarga eléctrica.

- b) **Asegure la pieza de trabajo.** Una pieza de trabajo sujeta con dispositivos de sujeción o torno de banco se sujeta de forma más segura que con la mano.
- c) **Sujete la herramienta eléctrica firmemente.** Al aflojar o soltar los tornillos pueden originarse reacciones fuertes momentáneas.
- d) **Apague de inmediato el producto si la herramienta se bloquea durante el uso.** Tenga en cuenta las reacciones fuertes, ya que pueden provocar un efecto rebote.
- e) **Coloque siempre el interruptor de sentido de giro en la posición central (bloqueado) cuando trabaje con el dispositivo, lo transporte o guarde.** Esto evita que la herramienta eléctrica arranque de forma inesperada.

## ● Reducción de las vibraciones y los ruidos

Limite el tiempo de uso, utilice modos de baja vibración y bajo ruido, y use equipos de protección individual para reducir los efectos de las vibraciones y los ruidos.

Las medidas siguientes ayudan a reducir los riesgos derivados del ruido y de la vibración:

- Utilice el producto sólo conforme a su uso previsto y según se describe en estas instrucciones.
- Asegúrese de que se realice un mantenimiento correcto en el producto.
- Utilice las herramientas de inserción adecuadas para este producto y asegúrese de que estén en perfectas condiciones.
- Sujete bien el producto por los mangos/superficies de agarre.
- Realice el mantenimiento en el producto conforme a las instrucciones y asegúrese de que esté lubricado lo suficiente (si procede).

- Planee su flujo de trabajo, de modo que el uso de productos con un valor de vibración elevado se distribuya a lo largo de un periodo más prolongado.

## ● **Comportamiento en caso de emergencia**

Familiarícese mediante este manual de instrucciones con el uso de este producto. Memorice las indicaciones de seguridad y sígalas al pie de la letra. Esto ayuda a reducir riesgos y peligros.

- Preste siempre atención a la hora de utilizar este producto para poder reconocer los peligros a tiempo y actuar en consecuencia. Actuar rápidamente puede evitar lesiones graves y daños materiales.
- En caso de fallo de funcionamiento, apague el producto de inmediato y desconéctelo de la red. Haga revisar el producto por un especialista cualificado y, si es necesario, repárelo antes de volver a ponerlo en funcionamiento.

## ● **Indicaciones de seguridad para cargadores**

- Este dispositivo puede ser utilizado por niños a partir de los 8 años y personas con capacidades físicas, mentales o sensoriales reducidas, siempre y cuando haya una persona responsable de su seguridad que los supervise o se los haya instruido en el uso seguro del dispositivo y estos conozcan los posibles peligros.

Los niños no deben jugar con el dispositivo.  
Las tareas de limpieza y mantenimiento no deben ser llevadas a cabo por niños sin supervisión.

- No cargue baterías que no sean recargables. El incumplimiento de esta indicación conlleva posibles riesgos.

- Proteja las partes eléctricas contra la humedad. Nunca lo sumerja en agua u otros líquidos para evitar una descarga eléctrica.

Nunca ponga el dispositivo debajo del agua corriente. Observe las instrucciones de limpieza, mantenimiento y reparación.

-  Este dispositivo solo es apropiado para el uso en interiores.

## ● Riesgos residuales

Aunque utilice este producto de forma adecuada, existe un riesgo potencial por daños personales y materiales. Pueden aparecer los siguientes peligros en relación con el diseño y modelo de este producto:

- Daños para la salud debido a emisiones de vibraciones, si no se utiliza el producto durante un largo periodo de tiempo, así como si no se maneja y mantiene debidamente.
- Los daños personales o materiales provocados por herramientas de corte defectuosas o impacto repentino de un objeto oculto durante el uso.
- Peligro de lesión y daños materiales provocados por objetos desprendidos.

### NOTA

- ▶ ¡Este producto genera durante el funcionamiento un campo electromagnético! ¡En determinadas circunstancias, este campo puede afectar a implantes médicos activos o pasivos! ¡Para reducir el peligro de lesiones graves o mortales, recomendamos que la persona con implante médico consulte a su médico y al fabricante del implante médico antes de utilizar el producto!

## ● Primer uso

### ● Información sobre la batería

- La batería integrada está parcialmente cargada en la entrega. Las baterías de iones de litio pueden cargarse en cualquier momento sin que afecte a su vida útil. La interrupción del proceso de carga no daña la batería.

- Si el LED de estado de carga de la batería **3** se ilumina de color rojo durante el uso, la capacidad de la batería está por debajo del 30 % y, por lo tanto, debe cargarse.
- Nunca cargue el producto si la temperatura de entorno está por debajo de +4 °C o por encima de +40 °C. Las condiciones de carga deberían ser en un entorno fresco y seco, y la temperatura debería estar entre 0 °C y +50 °C.
- Este producto tiene una batería integrada, que no puede ser reemplazada por el usuario. A fin de evitar riesgos, el desmontaje o sustitución de la batería solo debe realizarlo el fabricante, su representante de servicio al cliente o una persona con una cualificación similar. En la eliminación ha de tenerse en cuenta que este producto contiene una batería.

## Inicio del proceso de carga

(Fig. B)

- Conecte el cable USB **10** a la conexión USB (tipo A) **13** del cargador **12**.
- Conecte el otro extremo del cable USB **10** a la conexión USB tipo C **6**.
- Conecte el cargador **12** a una toma de corriente.
- El LED de estado de carga de la batería **3** muestra el estado de carga:

### LED de estado de carga de la batería **3**

### Estado de carga

Rojo

Proceso de carga activo

Verde

Batería cargada

- ⓘ NOTA:** Es normal que el mango se caliente ligeramente durante el proceso de carga.

## Finalización del proceso de carga

- Desconecte el cable USB **10** del producto.
- Desconecte el cargador **12** de la toma de corriente.

## ● Cambiar el sentido de giro

- Presione el conmutador de sentido de giro **5** para ajustar el sentido de giro (fig. C):

Interruptor pulsado desde la		Sentido	Indicador de sentido	
Derecha	(b)	Apretar los tornillos	▲	<b>2</b>
Izquierda	(a)	Aflojar los tornillos	▼	<b>4</b>

## ● Cambiar las puntas

- Extraiga la punta. Inserte otro tipo de punta en el portapuntas **1** (fig. D).

ⓘ **NOTA:** Las puntas se encuentran etiquetadas según su forma y dimensiones. Si no está seguro, seleccione una punta cualquiera para comprobar si asienta en la cabeza del tornillo sin que haya holgura.

## ● Tapa frontal

La tapa frontal [9] puede extraerse para colocar los accesorios disponibles en nuestro servicio de atención al cliente (fig. E, F):

A1 Accesorio momento de torsión

A2 Accesorio excéntrico

A3 Accesorio de ángulo

A4 Accesorio de corte

## ● Encendido/apagado

Encendido/apagado	Acción
Encendido	Pulse el interruptor de encendido/apagado [7] y manténgalo en posición. La luz de trabajo LED [8] se enciende.
Apagado	Suelte el interruptor de encendido/apagado [7]. La luz de trabajo LED [8] se apaga.

❶ **NOTA:** También puede utilizar la luz de trabajo LED [8] si el producto no está en funcionamiento. Coloque el conmutador de sentido de giro [5] en la posición central. Encienda y apague la luz de trabajo LED como se describe anteriormente.

## ● Limpieza y mantenimiento

- Antes de la limpieza y de realizar las tareas de mantenimiento:
  - Coloque el conmutador de sentido de giro [5] en la posición central. Esto evita un encendido inesperado.
  - Quite el cable USB [10].
  - Quite la punta.
  - Desconecte el cargador [12] de la toma de corriente.



- No deje que el agua u otros líquidos penetren en el interior del producto.
- Mantenga el producto siempre limpio, seco y libre de aceite o lubricantes.  
Elimine el polvo después de cada uso y antes de guardarlo.
- Una limpieza periódica y correcta ayuda a garantizar un uso seguro y alarga la vida útil del producto.
- Limpie el producto con un paño seco. Utilice un cepillo suave para los lugares de difícil acceso.
- Elimine la suciedad y el polvo de los orificios de ventilación con un paño y un cepillo suave.
- Los orificios de ventilación deben estar siempre libres.

## NOTA

- ▶ No utilice ningún producto de limpieza o desinfectante químico, alcalino, abrasivo o agresivo para limpiar el producto, ya que las superficies podrían resultar dañadas.

## ● Mantenimiento

- Antes y después de cada uso: Compruebe el desgaste y la presencia de daños en el producto y sus accesorios.  
En su caso, renueve el accesorio (véase “Cambiar las puntas”).  
Observe los requisitos técnicos (véase “Datos técnicos”).

## ● Almacenamiento

- Coloque el conmutador de sentido de giro **5** en la posición central. Esto evita un encendido inesperado.
- Guarde el producto en un lugar seco, protegido contra la radiación solar directa, preferiblemente en su embalaje original.

## ● Transporte

- Este producto contiene una batería recargable de iones de litio y, por lo tanto, está sujeto a las normas legales sobre sustancias peligrosas. El producto con batería integrada puede ser transportado por tierra y mar sin ningún requisito específico.
- El embalaje y marcado está sujeto en el transporte por parte de terceros (p. ej. línea aérea, servicio de mensajería, transportista) a requisitos específicos. En el transporte por parte de terceros debe consultarse a un experto sobre mercancías peligrosas.

### ① **NOTA:**

- La batería de iones de litio integrada solo debe ser extraída por personal cualificado y formado.  
Para extraer la batería de la carcasa, la batería debe estar descargada y los tornillos de la carcasa deben aflojarse. Las conexiones de la batería deben desconectarse y aislarse individualmente.

## ● Eliminación

El embalaje está compuesto por materiales no contaminantes que pueden ser desechados en el centro de reciclaje local.



Tenga en cuenta el distintivo del embalaje para la separación de residuos. Está compuesto por abreviaturas (a) y números (b) que significan lo siguiente: 1-7: plásticos / 20-22: papel y cartón / 80-98: materiales compuestos.

### Producto:



El producto, incluidos los accesorios, y el material de embalaje son reciclables y están sujetos a la responsabilidad extendida del fabricante. Deséchelos por separado siguiendo la información ilustrada de recogida selectiva para un mejor tratamiento de los residuos.

El logotipo Triman se aplica solo para Francia.



Para obtener información sobre las posibilidades de desecho del producto al final de su vida útil, acuda a la administración de su comunidad o ciudad.



Para proteger el medio ambiente no tire el producto junto con la basura doméstica cuando ya no le sea útil. Deséchelo en un contenedor de reciclaje. Diríjase a la administración competente para obtener información sobre los puntos de recogida de residuos y sus horarios.

Las pilas / baterías defectuosas o usadas deben ser recicladas según lo indicado en la directiva 2006/66/CE y en sus modificaciones. Recicle las pilas / baterías y / o el producto en los puntos de recogida adecuados.



## ¡Daños en el medio ambiente por un reciclaje indebido de las pilas / baterías!

Las pilas / baterías no deben eliminarse junto con los residuos domésticos. Estas pueden contener metales pesados tóxicos que deben tratarse conforme a la normativa aplicable a los residuos especiales. Los símbolos químicos de los metales pesados son: Cd = cadmio, Hg = mercurio, Pb = plomo. Las pilas / baterías deben reciclarse en un punto de recolección específico para ello.

### ● Garantía

El producto ha sido fabricado siguiendo estrictas directrices de calidad y examinado meticulosamente antes de su envío. En caso de defectos de material o fabricación, tiene derechos legales frente al distribuidor de este producto. Sus derechos legales no están limitados en modo alguno por nuestra garantía, la cual se detalla más abajo.

La garantía de este producto es de 3 años a partir de la fecha de compra. El periodo de garantía da comienzo en la fecha de compra. Guarde el recibo de compra original en un lugar seguro, dado que este documento es requerido como prueba de compra.

En el momento de la compra, se debe informar sin demora de cualquier daño o defecto ya presente cuando se desembale el producto.

Si en un plazo de 3 años a partir de la fecha de compra se produce un fallo de material o fabricación en este producto, repararemos o sustituiremos –a nuestra discreción– el producto gratuitamente. La concesión de una reclamación no da lugar a una extensión en el plazo de la garantía. Esto también es aplicable a las piezas reparadas y de repuesto.

Esta garantía no tendrá validez si el producto ha sido dañado, o utilizado o mantenido inapropiadamente.

La garantía cubre los defectos de material o fabricación. Esta garantía no cubre aquellos componentes del producto sometidos a un desgaste natural y que puedan considerarse, por tanto, piezas consumibles (p. ej., pilas, pilas recargables, tubos, cartuchos). Tampoco cubre daños de componentes frágiles como interruptores o piezas de vidrio.

## ● Trámite para una reclamación bajo garantía

Para garantizar una tramitación diligente de su reclamación, siga las instrucciones siguientes:

Asegúrese de tener a mano el recibo de compra original y el número de artículo (IAN 406960\_2207) como prueba de la compra.

El número del artículo puede hallarse en la etiqueta de especificaciones, grabado en el producto, en la portada del manual de instrucciones (esquina inferior izquierda), o como un adhesivo en la parte trasera o inferior del producto.

En caso de defectos funcionales o de otro tipo, contacte con el servicio de atención mencionado más abajo, junto al teléfono o el correo electrónico.

Una vez que el producto haya sido registrado como defectuoso, puede devolverlo sin cargo alguno a la dirección postal del servicio de atención que le será proporcionado. Asegúrese de adjuntar la prueba de compra (recibo de venta) y una breve descripción por escrito resumiendo el defecto y cuando ocurrió.

## ● Asistencia

ES **Asistencia en España**

Tel.: 900984948

E-Mail: [owim@lidl.es](mailto:owim@lidl.es)



# ● Declaración de conformidad de la CE

## DECLARACIÓN DE CONFORMIDAD DE LA CE

IAN: 406960\_2207  
Identificación del producto: "Parkside" ATORNILLADORA RECARGABLE  
Número de modelo: HG07075

El objeto de la declaración descrita anteriormente es conforme con la legislación de armonización pertinente de la Unión:

Directive 2006/42/EC
Directive 2014/30/EU
Directive 2011/65/EU

Referencias a las normas armonizadas pertinentes utilizadas, o referencias a las otras especificaciones técnicas respecto las cuales se declara la conformidad:

Nº / Partes
Directive 2006/42/EC
EN 62841-1:2015
EN 62841-2-2:2014
Directive 2014/30/EU
EN 55014-1:2017/A11:2020
EN 55014-2:2015
EN IEC 55014-1:2021
EN IEC 55014-2:2021
EN IEC 61000-3-2:2019
EN IEC 61000-3-2:2019/A1:2021
EN 61000-3-3:2013/A1:2019

El objeto de la declaración descrita anteriormente se ajusta a la Directiva 2011/65/UE del Parlamento Europeo y del Consejo, de 8 de junio de 2011, sobre restricciones a la utilización de determinadas sustancias peligrosas en aparatos eléctricos y electrónicos:

Nº / Partes
Directiva 2011/65/UE
EN IEC 63000:2018

Responsable de la documentación técnica: OWIM GmbH & Co.KG

Firmado por y en nombre de:

**OWIM GmbH & Co. KG Stiftsbergstraße 1 D-74167 Neckarsulm Alemania**

Esta declaración de conformidad se emite bajo la responsabilidad exclusiva del fabricante.

Traducción de la declaración de conformidad original

Neckarsulm

Lugar

27.10.2022

Fecha

  
Benjamin Steeb  
Managing Director

  
Jero Buchheim  
Authorised Signatory











<b>Liste over brugte piktogrammer</b> .....	Side 246
<b>Indledning</b> .....	Side 248
Forskriftsmæssig anvendelse .....	Side 248
Leveringsomfang .....	Side 249
Liste over dele .....	Side 250
Tekniske data .....	Side 250
<b>Sikkerhedsanvisninger</b> .....	Side 253
Generelle sikkerhedsanvisninger for elektroværktøjer .....	Side 253
Sikkerhedsanvisninger for skruemaskine .....	Side 260
Vibrations- og støjrreduktion .....	Side 261
Procedurer i nødstilfælde .....	Side 262
Sikkerhedsanvisninger for opladere .....	Side 262
Restrisici .....	Side 264
<b>Første brug</b> .....	Side 264
Information om batteri .....	Side 264
Ændring af drejeretning .....	Side 266
Udskiftning af bits .....	Side 266
Frontdæksel .....	Side 267
Til-/frakobling .....	Side 267
<b>Rengøring og vedligeholdelse</b> .....	Side 267
Vedligeholdelse .....	Side 268
<b>Opbevaring</b> .....	Side 269
<b>Transport</b> .....	Side 269
<b>Bortskaffelse</b> .....	Side 270
<b>Garanti</b> .....	Side 271
Afvikling af garantisager .....	Side 272
Service .....	Side 272
<b>EU-overensstemmelseserklæring</b> .....	Side 273

## Liste over brugte piktogrammer

I denne betjeningsvejledning og på emballagen anvendes følgende advarselssymboler:

	<p><b>FARE!</b> Dette symbol, sammen med signalordet "Fare", betegner en faresituation med høj risikofaktor, som, hvis den ikke afværges, kan medføre alvorlige kvæstelser eller dødsfald.</p>		<p><b>FORSIGTIG!</b> Dette symbol, sammen med signalordet "Forsigtig", betegner en faresituation med lav risikofaktor, som, hvis den ikke afværges, kan medføre mindre eller moderate kvæstelser.</p>
	<p><b>ADVARSEL!</b> Dette symbol, sammen med signalordet "Advarsel", betegner en faresituation med mellemstor risikofaktor, som, hvis den ikke afværges, kan medføre alvorlige kvæstelser eller dødsfald.</p>		<p><b>OBS!</b> Dette symbol, sammen med signalordet "Obs", betyder fare for tingskader.</p>
			<p><b>BEMÆRK:</b> Dette symbol, sammen med signalordet "Bemærk", angiver flere nyttige informationer.</p>
	<p>CE-mærket bekræfter overensstemmelse med de for produktet gældende EU-retningslinjer.</p>		<p>Risiko for elektrisk stød!</p>



	Vekselstrøm/-spænding	<b>Li-Ion</b>	Lithium-ion-batteri
	Jævnstrøm/-spænding	<b>n<sub>0</sub></b>	Tomgangsomdrejningstal
	Beskyttelsesklasse II		Beskyt batteriet mod varme og direkte sol.
	Må kun anvendes i tørre indendørs lokaler.		Beskyt batteriet mod ild.
 	Læs betjeningsvejledningen.		Beskyt batteriet mod vand og fugt.
		<b>min<sup>-1</sup></b>	Omdrejninger pr. minut
		 	Sikkerhedsoplysninger Brugervejledning

# **BOESKRUETRÆKKER MED GENOPLADELIGT BATTERI**

## ● **Indledning**

Tillykke med købet af dit nye produkt, som herefter kun refereres til som »produktet«.

Du har valgt et produkt af høj kvalitet. Brugsvejledningen er en vigtig del af dette produkt. Den indeholder vigtige oplysninger om brug af produktet, sikkerhed og bortskaffelse af produktet. Før produktet tages i brug, bedes du gøre dig selv bekendt med produktet, og læse alle brugs- og sikkerhedsoplysninger. Derfor skal du omhyggeligt læse følgende brugsvejledning og sikkerhedsoplysninger.

Produktet må kun bruges som beskrevet, og til de beskrevne ting. Behold denne brugsvejledning på et sikkert sted. Hvis produktet videregives til en tredjepart, skal alle dokumenterne følge med.

## ● **Forskriftsmæssig anvendelse**

- Denne boeskruetrækker med genopladeligt batteri (i det efterfølgende benævnt "produkt" eller "elektroværktøj") er beregnet til at fastspænding eller løsning af skruer.
- Anvend altid værktøjer (forsatse og bits) i henhold til den forskriftsmæssige anvendelse! Ved køb og brug af værktøjer skal du være opmærksom på produktets tekniske krav (se "Tekniske data").
- Produktets LED-arbejdslys **8** er beregnet til belysning af arbejdsområdet.
- Andre anvendelser eller ændringer af produktet anses for at være ikke-tilsigtet og kan medføre risici i form af livsfare, kvæstelser eller beskadigelser. For skader, som er opstået på grund af anvendelse mod bestemmelserne, giver producenten ingen garanti. Produktet er ikke beregnet til erhvervsmæssig brug eller lignende anvendelse.

## ● Leveringsomfang

### **ADVARSEL!**

- ▶ Produktet og emballagen er ikke legetøj for børn! Børn må ikke lege med plastposer, folier og smådele! Der er fare for slugning og kvælning!

- 1 Boreskruetrækker med genopladeligt batteri
- 1 USB-kabel
- 1 Betjeningsvejledning

## ● Liste over dele

(Fig. A)

1	Bitholder	6	USB-type-C-tilslutning
2	Drejeretningsviser ▲ (fastspænding af skruer)	7	Afbryder
3	Batteriladestatus-LED	8	LED-arbejdslys
4	Drejeretningsviser ▼ (udskruining af skruer)	9	Frontdæksel
5	Drejeretningsomskifteren	10	USB-kabel
		11	Betjeningsvejledning
		12	Oplader *
		13	USB-tilslutning (type A)

\* En oplader er ikke en del af leveringsomfanget. Egnede opladere med varenr. IAN 346220\_2004.

## ● Tekniske data

### **Boreskruetrækker med genopladeligt batteri**

Model:	HG07075
Nominel spænding:	4 V ===
Ladespænding:	5 V ===
Maksimal ladestrøm:	1,7 A
Batteri (integreret):	Li-ion
Antal celler:	1
Kapacitet:	1,5 Ah
Tomgangsomsdrejningstal:	$n_0 = 200 \text{ min}^{-1}$
Drejningsmoment (hård/blød skrue iht. ISO 5393):	Maks. 10 N m
Bitholder:	6,35 mm (1/4")

## Anvend kun denne oplader for at oplade det kabelløse værktøj \*

Information	Værdi
Producentens navn eller varemærke, handelsregisternummer og adresse	OWIM GmbH & Co. KG HRA 721742 Stiftsbergstraße 1, DE-74167 Neckarsulm, TYSKLAND
Modellens identifikationskode	HG06825, HG06825-BS

Information	Værdi	Enhed
Indgangsspænding	100-240	V~
Inputvekselstrømsfrekvens	50/60	Hz
Udgangsspænding	5,0	V ---
Udgangsstrømstyrke	1,7	A
Udgangseffekt	8,5	W
Gennemsnitlig effektivitet i aktiv tilstand	78,2	%
Effektforbrug i nullast-tilstand	0,07	W
Indgangsstrøm	0,3	A
Beskyttelsesklasse	II /  (dobbeltisoleret)	
Tilslutningstype	USB (type A)	
Opladetid	ca. 60 min	
Fremstillingsdato	2020-12	

\* En oplader er ikke en del af leveringsomfanget. Egnede oplader med varenr. IAN 346220\_2004.

## Anbefalet omgivelsestemperatur

Under opladning:	+4 til +40 °C
Under brug:	0 til +40 °C
Under opbevaring:	0 til +50 °C

## Støjemission

De målte værdier er fastlagt i overensstemmelse med EN 62841. Det A-vægtede støjniveau for elektroværktøjet udgør typisk:

Lydtryksniveau:	$L_{pA}$	= 55,5 dB(A)
Lydeffektniveau:	$L_{WA}$	= 66,5 dB(A)
Usikkerhed K:	$K_{pA/WA}$	= 3 dB

## Vibrationsemissionsværdier

Totale vibrationsværdier (vektorsum i tre retninger), fastlagt i henhold til EN 62841:

## Skruning

Vibrationsniveauværdi $a_h$ :	= <2,5 m/s <sup>2</sup> (0,912 m/s <sup>2</sup> )
Usikkerhed K:	= 1,5 m/s <sup>2</sup>

## BEMÆRK

- ▶ De anførte totale vibrationsværdier og de anførte støjemissionsværdier er målt i henhold til normerede testmetoder og kan derfor anvendes til sammenligning med et andet elektroværktøj.
- ▶ De anførte totale vibrationsværdier og de anførte støjemissionsværdier kan også anvendes til en foreløbig vurdering af belastningen.

## ADVARSEL!

- ▶ Vibrations- og støjemissionsværdier kan afvige fra de angivne værdier i forhold til den faktiske anvendelse af elektroværktøjet og afhængigt af den måde elektroværktøjet anvendes på og til, især i forhold til hvilken materialetype, der bearbejdes.  
Sørg for at belastningen fra vibrationer og støj bliver så lille som muligt. Til reduktion af vibrationsbelastningen kan der eksempelvis anvendes handsker ved brug af værktøjet, og arbejdstiden med værktøjet kan begrænses. Dertil skal alle dele af driftscyklussen tages med i betragtning (fx de tidsrum, hvor elektroværktøjet er slukket og de tidsrum, hvor det er tændt, men kører uden belastning).



## Sikkerhedsanvisninger

### ● Generelle sikkerhedsanvisninger for elektroværktøjer

## ADVARSEL!

- ▶ **Læs alle sikkerhedsanvisninger, vejledninger, illustrationer og tekniske data, der medfølger til dette elektroværktøj.** Hvis nedenstående sikkerhedsanvisninger og vejledninger ikke overholdes, er der fare for elektriske stød, brand og/eller alvorlige kvæstelser.

## **Gem alle sikkerhedsanvisninger og vejledninger til senere anvendelse.**

Begrebet "elektroværktøj", der anvendes i sikkerhedsanvisningen refererer til netdrevne elektroværktøjer (med netledning) eller til batteridrevne elektroværktøjer (uden netledning).

### **Sikkerhed på arbejdspladsen**

- a) **Sørg for at arbejdsområdet er rent og godt belyst.** Uorden og dårligt belyst arbejdsområde kan medføre uheld.
- b) **Elektroværktøjerne må ikke anvendes i eksplosionsfarlige miljøer, hvor der befinder sig brændbare væsker, gasser eller støv.** Elektroværktøjer udsender gnister, der kan antænde støv eller dampe.
- c) **Hold børn og andre personer på afstand ved brug af elektroværktøjet.** Ved forstyrrelser kan kontrollen over elektroværktøjet gå tabt.

### **Elektrisk sikkerhed**

- a) **Elektroværktøjets tilslutningsstik skal passe til stikkontakten. Stikket må under ingen omstændigheder modificeres. Anvend aldrig et adapterstik sammen med elektroværktøjer med jordforbindelse.** Originale stik og passende stikkontakter mindsker risikoen for elektriske stød.
- b) **Undgå at kroppen får kontakt med jordforbundne genstande, som rør, radiatorer, komfurer og køleskabe.** Der er øget risiko for elektriske stød hvis kroppen er jordforbundet.



- c) **Elektroværktøjer må ikke udsættes for regn og fugt.** Risikoen for et elektrisk stød øges, hvis der trænger vand ind i elektroværktøjet.
- d) **Netledningen må ikke bruges til at bære elektroværktøjet, hænge det op eller til at trække stikket ud af stikkontakten. Hold tilslutningsledningen væk fra varme, olie, skarpe kanter eller bevægelige dele.** Beskadigede eller snoede netledninger øger risikoen for et elektrisk stød.
- e) **Hvis elektroværktøjet anvendes udendørs, må der kun bruges forlængerledninger, der er beregnet til udendørs brug.** Anvendelse af en forlængerledning, der er beregnet til udendørs brug mindsker risikoen for et elektrisk stød.
- f) **Hvis det ikke er muligt at undgå at bruge elektroværktøjet i fugtige miljøer, skal der anvendes et fejlstrømsrelæ.** Anvendelse af et fejlstrømsrelæ mindsker risikoen for et elektrisk stød.

### **Sikkerhed for personer**

- a) **Vær opmærksom på, hvad og hvordan du gør, og brug den sunde fornuft ved arbejde med et elektroværktøj. Brug ikke et elektroværktøj hvis du er ukoncentreret eller træt, påvirket af stoffer, alkohol eller medicin.** Bare et øjeblik uopmærksomhed ved brugen af elektroværktøjet kan føre til alvorlige kvæstelser.

- b) **Benyt personlige værnemidler og altid sikkerhedsbriller.** Ved at bære personlige værnemidler, som støvmaske, skridsikre sikkerhedssko, beskyttelseshjelm eller høreværn, der passer til den konkrete anvendelse af elektroværktøjet, mindskes risikoen for kvæstelser.
- c) **Undgå utilsigtet idriftsættelse. Kontrollér, at elektroværktøjet er slukket, før det tilsluttes strømforsyningen, og/eller batteriet, frakobles eller bæres.** Hvis elektroværktøjet bæres med fingeren på afbryderen, eller apparatet er tændt, når det tilsluttes strømforsyningen, er der risiko for ulykker.
- d) **Fjern indstillingsværktøjer eller skruenøgler, før elektroværktøjet tændes.** Et værktøj eller en nøgle, der er i kontakt med en roterende del af elektroværktøjet, kan forårsage kvæstelser.
- e) **Undgå unormale kropsholdninger. Sørg for at stå sikkert, og hold altid balancen.** Sådan kan elektroværktøjet nemmere kontrolleres i uventede situationer.
- f) **Anvend egnet arbejdstøj. Undgå at anvende tøj med vidde og smykker. Hår og tøj skal holdes væk fra bevægelige dele.** Løst tøj, smykker eller langt hår kan gribes af bevægelige dele.
- g) **Hvis der kan monteres støvudsugnings- og opsamlingsindretninger skal de tilsluttes og anvendes korrekt.** Anvendelse af støvudsugning kan forebygge farlige situationer med støv.

- h) **Pas på falsk sikkerhed, og gå ikke på kompromis med sikkerhedsreglerne for elektroværktøjer, også selvom du er fortrolig med elektroværktøjet efter lang tids anvendelse.** Uopmærksomhed kan inden for brøkdelen af et sekund medføre alvorlige kvæstelser.

### **Anvendelse og håndtering af elektroværktøjer**

- a) **Elektroværktøjet må ikke overbelastes. Anvend det korrekte elektroværktøj til arbejdsopgaven.** Med det korrekte elektroværktøj arbejder du bedre og mere sikkert i det anførte effektområde.
- b) **Anvend ikke et elektroværktøj med en defekt afbryder.** Et elektroværktøj, der ikke længere kan tændes og slukkes, er farligt og skal repareres.
- c) **Træk stikket ud af stikkontakten, og/eller fjern et udtagelig genopladeligt batteri, før der foretages indstillinger på apparater, skiftes værktøj, eller når elektroværktøjet lægges væk.** Disse forholdsregler forhindrer utilsigtet start af elektroværktøjet.
- d) **Opbevar elektroværktøjer, der ikke benyttes, uden for børns rækkevidde. Personer, der ikke er fortrolige med elektroværktøjet eller ikke har læst disse anvisninger, må ikke anvende værktøjet.** Elektroværktøjer, der anvendes af uerfarne personer, er farlige.

- e) **Vedligehold elektroværktøjer og værktøjer omhyggeligt. Kontrollér, om bevægelige dele fungerer korrekt og ikke klemmer, om dele er ødelagt og har taget skade i en sådan grad at elektroværktøjets funktion påvirkes. Beskadigede dele skal repareres før de anvendes med elektroværktøjet.** Mange ulykker skyldes dårligt vedligeholdte elektroværktøjer.
- f) **Skæreværktøjer skal være skarpe og rene.** Skæreværktøjer, der er plejet korrekt, har skarpe skærekanten og klemmer mindre og er nemmere at styre.
- g) **Anvend elektroværktøj, tilbehør, værktøjer etc. i henhold til disse anvisninger.** Vær opmærksom på arbejdsforholdene og den opgave, der skal udføres. Brug af elektroværktøjer til andre opgaver, end de er beregnet til, kan medføre farlige situationer.
- h) **Hold greb og gribeflader tørre, rene og fri for olie og fedt.** Glatte greb og gribeflader forhindrer sikker betjening og kontrol over elektroværktøjet under uforudsete situationer.

### **Anvendelse og håndtering af batteridrevne værktøjer**

- a) **Oplad kun genopladelige batterier med opladere, der anbefales af fabrikanten.** Hvis en oplader, der er beregnet til en bestemt type batterier, anvendes med et andet batteri, er der fare for brand.

- b) **Anvend kun det dertil beregnede batteri i elektroværktøjet.** Anvendelse af andre batterier kan medføre brandfare og kvæstelser.
- c) **Hold batterier, der ikke anvendes, væk fra kontorclips, mønter, nøgler, søm, skruer eller andre små metalgenstande, der kan forårsage en kortslutning af kontakterne.** Ved kortslutning af batterikontakterne er der risiko for forbrændinger eller brand.
- d) **Ved forkert anvendelse kan der trænge væsker ud af batteriet. Undgå kontakt med disse væsker. Ved tilfældig kontakt, skylles med vand. Hvis væskerne kommer i øjnene skal der desuden tages kontakt med en læge.** Væsker fra batterier kan give hudirritationer eller forbrændinger.
- e) **Anvend ikke beskadigede eller modificerede batterier.** Beskadigede eller modificerede batterier kan medføre uforudsigelige hændelser, brand, eksplosion eller fare for kvæstelser.
- f) **Udsæt aldrig et batteri for ild eller for høje temperaturer.** Ild eller temperaturer over 130 °C kan fremkalde en eksplosion.
- g) **Følg alle anvisninger for opladning, og oplad aldrig batteriet eller det batteridrevne værktøj uden for det i brugsvejledningen anførte temperaturområde.** Forkert opladning eller opladning uden for det tilladte temperaturområde kan ødelægge batteriet og øge risikoen for brand.



## FORSIGTIG! EKSPLOSIONSFARE!

**Ikke-genopladelige batterier må aldrig oplades.**



Beskyt batteriet mod varme, fx også mod vedvarende solpåvirkning, ild, vand og fugt.



Der er eksplosionsfare.



### Service

- Elektroværktøjet må kun repareres af fagfolk og kun ved anvendelse af originale reservedele.** Herved sikres at elektroværktøjets sikkerhedsstandard bibeholdes.
- Reparér aldrig beskadigede batterier.** Al vedligeholdelse af batterier må kun udføres af fabrikanten eller autoriseret kundeservice.

### ● Sikkerhedsanvisninger for skruemaskine

- Hold elektroværktøjet i de isolerede grebflader, når arbejdet udføres, fordi skrueerne kan gennembore spændingsførende ledninger.** Hvis en skrue får kontakt med en spændingsførende ledning kan det sætte andre metaldele under spænding og give elektrisk stød.

- b) **Arbejdsemnet skal sikres.** Et værktøj der holdes fast med en spændeandordning eller en skruestik er mere sikkert fastholdt end i hånden.
- c) **Hold godt fast i elektroværktøjet.** Ved fastspænding eller udskrining af skruer kan der kortvarigt opstå kraftige modvirkninger.
- d) **Sluk straks for produktet, hvis værktøjet blokeres under anvendelse.** Vær forberedt på stærke modvirkende kræfter, da de kan medføre et tilbageslag.
- e) **Stil altid drejeretningsomskifteren i den midterste position (låst), når der arbejdes på apparatet, når det transporteres eller opbevares.** Dette forhindrer utilsigtet start af elektroværktøjet.

## ● Vibrations- og støjreduktion

Begræns anvendelsestiden, anvend driftsformer med lave vibrationer og støj, og bær desuden personlige værnemidler for at reducere vibrations- og støjpåvirkninger.

Følgende foranstaltninger bidrager til reduktion af støj- og vibrationsbestemte risici:

- Anvend kun produktet i henhold til den forskriftsmæssige anvendelse og som beskrevet i denne vejledning.
- Kontrollér, at produktet er fejlfrit og godt vedligeholdt.
- Anvend de rigtige værktøjer til dette produkt og kontrollér, at de er fejlfri.
- Hold produktet sikkert fast i håndtag/gribeflader.
- Vedligehold produktet i henhold til anvisningerne, og sørg for korrekt smøring (hvis det er relevant).

- Planlæg arbejdsforløbet således, at langvarig anvendelse af produkter med høje vibrationstal fordeles over et længere tidsrum.

## ● **Procedurer i nødstilfælde**

Bliv først fortrolig med anvendelse af dette produkt i henhold til betjeningsvejledningen. Husk sikkerhedsanvisningerne, og sørg for at overholde dem. Dette hjælper med at reducere risici og farer.

- Ved anvendelse af dette produkt skal du altid være opmærksom på hurtig registrering og afhjælpning af farer. Hurtig reaktion kan forhindre alvorlige kvæstelser og tingskader.
- Sluk omgående for produktet ved fejlfunktion og afbryd spændingsforsyningen. Lad produktet kontrollere og eventuelt reparere af kvalificerede fagfolk, før det tages i brug igen.

## ● **Sikkerhedsanvisninger for opladere**

- Dette apparat kan bruges af børn fra 8 år og opefter, samt af personer med begrænsede fysiske, følelsesmæssige eller mentale evner eller med mangel på erfaring og viden, når de er under opsyn eller blevet vejledt i sikker brug af apparatet og har forståelse for de derudaf resulterende farer.



Børn må ikke lege med apparatet.

Rengøring og brugervedligeholdelse må kun udføres af børn, hvis de er under opsyn.

- Oplad aldrig ikke-genopladelige batterier. Manglende overholdelse af denne anvisning medfører farer.
- Beskyt elektriske dele mod fugt. For at undgå elektriske stød, må de aldrig nedsænkes i vand eller andre væsker.

Apparatet må aldrig holdes under rindende vand. Følg henvisningerne om rengøring, vedligeholdelse og reparation.

 Apparatet er kun beregnet til indendørs brug.

## ● **Restrisici**

Selv om dette produkt anvendes forskriftsmæssigt, vil der altid være en potentiel risiko for person- og tingskader. Følgende faresituationer kan fx forekomme i sammenhæng med konstruktionen og opbygningen af dette produkt:

- Sundhedsskader som følge af vibrationer, hvis produktet anvendes over et længere tidsrum, ikke er korrekt håndteret og vedligeholdt.
- Person- og tingskader som kan henføres til defekte skæreværktøjer eller pludselige påvirkninger fra et skjult emne under brugen.
- Fare for kvæstelser og tingskader fra flyvende objekter.

### **BEMÆRK**

- ▶ Dette produkt udsender et elektrisk felt under brug! Under bestemte forhold kan dette felt påvirke aktive eller passive medicinske implantater! For at reducere faren for alvorlige eller dødelige kvæstelser, anbefales det, at personer med medicinske implantater konsulterer egen læge eller implantatets fabrikant, før produktet anvendes!

## ● **Første brug**

### ● **Information om batteri**

- Det indbyggede batteri er delvis opladet ved levering. Li-ion-batterier kan altid oplades, uden at det går ud over levetiden. Batteriet tager ikke skade, hvis opladningen afbrydes.

- Hvis batteristatus-LED **3** lyser rødt under anvendelsen, er batterikapaciteten mindre end 30 % og batteriet skal genoplades.
- Produktet må aldrig oplades ved temperaturer under +4 °C eller over +40 °C. Lagerforholdene skal være køligt og tørt og omgivelsestemperaturen skal være mellem 0 °C og +50 °C.
- Dette produkt har et indbygget genopladeligt batteri, som ikke kan udskiftes af brugeren. Udtagning eller udskiftning af det genopladelige batteri må kun udføres af producenten eller dennes kundeservice eller en tilsvarende kvalificeret person for at udelukke farlige situationer. Ved bortskaffelse skal det bemærkes, at produktet indeholder et genopladeligt batteri.

## Start opladning

(Fig. B)

- Tilslut USB-kablet **10** til USB-tilslutningen (type A) **13** til laderen **12**.
- Tilslut USB-kablets **10** anden ende til USB type C-tilslutningen **6**.
- Tilslut laderen **12** til en stikkontakt.
- Batteriladestatus-LED'en **3** viser opladningsstatus:

### Batteriladestatus-LED **3**

Rød

Grøn

### Opladningsstatus

Opladning aktiv

Akkumulator opladet

**i BEMÆRK:** Det er normalt at grebet bliver varmt under opladningen.

## Afslut opladning

- Fjern USB-kablet **10** fra produktet.
- Træk opladeren **12** ud af stikkontakten.

## ● Ændring af drejeretning

- Tryk drejeretningsomskifteren **5** i bund, for at indstille drejeretningen (fig. C):

Omskifter nedtrykt til	Retning	Retningsviser	
Højre (b)	Skruer spændes	▲	<b>2</b>
Venstre (a)	Skruer løsnes	▼	<b>4</b>

## ● Udskiftning af bits

- Bit trækkes ud. Sæt en anden bittype i bitholderen **1** (fig. D).

**i BEMÆRK:** Bits er mærket med mål og form. Hvis du ikke er sikker, kan du afprøve den pågældende bit og kontrollere om den sidder fast i skruehovedet uden slør.

## ● Frontdæksel

Frontdækslet **9** kan aftages for at montere andre værktøjer der kan fås hos vores kundeservice (fig. E, F):

- A1 Drejemomentforsats
- A2 Excenterforsats
- A3 Vinkelforsats
- A4 Skæreforsats

## ● Til-/frakobling

Til-/frakobling	Handling
Til	Tryk på afbryderen <b>7</b> og hold den fast i positionen. LED-arbejdslyset <b>8</b> tænder.
Fra	Slip afbryderen <b>7</b> . LED-arbejdslyset <b>8</b> slukker.

- ❗ **BEMÆRK:** LED-arbejdslyset **8** kan også benyttes når produktet ikke er i drift. Stil drejeretningsomskifteren **5** i den midterste position. Tænd/sluk LED-arbejdslys i henhold til ovenstående.

## ● Rengøring og vedligeholdelse

- Før rengøring og vedligeholdelsesarbejder:
  - Stil drejeretningsomskifteren **5** i den midterste position. Dette forhindrer utilsigtet start.
  - Tag USB-kablet **10** ud.
  - Bit tages ud.
  - Træk opladeren **12** ud af stikkontakten.

- Det skal sikres, at der ikke trænger væske ind i produktet.
- Hold altid produktet rent, tørt og fri for olie eller smørefedt. Fjern støv efter hvert brug og før opbevaring.
- Regelmæssig og grundig rengøring hjælper med til sikker brug og forlænger produktets levetid.
- Rengør produktet med en tør klud. Anvend en blød børste på svært tilgængelige steder.
- Især skal der fjernes snavs og støv fra ventilationsåbningerne med en klud og en blød børste.
- Ventilationsåbninger skal altid være frie.

## BEMÆRK

- ▶ Brug ikke kemiske, alkaliske, slibende eller andre aggressive rengørings- eller desinfektionsmidler til at rengøre produktet, da disse kan beskadige overfladerne.

## ● Vedligeholdelse

- Før og efter hvert brug: Kontrollér produktet og tilbehøret for slitage og beskadigelser. Efter behov skal tilbehøret fornyes (se "Udskiftning af bits"). Vær opmærksom på de tekniske krav (se "Tekniske data").

## ● Opbevaring

- Stil drejerekningsomskifteren 5 i den midterste position. Dette forhindrer utilsigtet start.
- Opbevar produktet i et tørt indendørs lokale, beskyttet mod direkte sol, helst i originalemballagen.

## ● Transport

- Dette produkt indeholder et genopladeligt li-ion-batteri og er derfor underlagt bestemmelser om farlige stoffer. Produktet med genopladeligt batteri kan uden videre transporteres til lands og til vands.
- Emballagen og mærkningen har oplysninger om særlige krav til transport af tredjepart (fx flyselskab, kurér, speditør). Ved transport af tredjemand skal der konsulteres en ekspert i transport af farligt gods.

### ① **BEMÆRK:**

- Det indbyggede li-ion batteri må kun udtages af uddannede eller kvalificerede personer.

For at udtage akkumulatoren fra huset, skal akkumulatoren være tom og huset skrues skal løsnes. Akkumulatortilslutningerne skal afbrydes enkeltvis og isoleres.

## ● Bortskaffelse

Indpakningen består af miljøvenlige materialer, som De kan bortskaffe over de lokale genbrugssteder.



Bemærk forpakkingsmaterialernes mærkning til affaldssorteringen, disse er mærket med forkortelser (a) og numre (b) med følgende betydning: 1-7: kunststoffer / 20-22: papir og pap / 80-98: kompositmaterialer.

### Produkt:



Produktet og tilbehøret og emballagematerialer kan genbruges og er underlagt udvidet producentansvar.

De skal bortskaffes separat. Følg de viste mærkater med sorteringsoplysninger, så de bortskaffes på en bedre måde.

Triman-logoet gælder kun for Frankrig.



De får oplyst muligheder til bortskaffelse af det udtjente produkt hos deres lokale myndigheder eller bystyre.



For miljøets skyld, så må produktet aldrig smides ud sammen med husholdningsaffaldet, når det er udtjent, men skal afleveres til en fagmæssig korrekt bortskaffelse. De kan informere Dem vedrørende opsamlingssteder og deres åbningstider hos deres ansvarlige forvaltning.

Defekte eller brugte batterier / akkuer skal genbruges iht. retningslinje 2006/66/EF og dennes ændringer. Aflevér batterier / akkuer og / eller produktet via et af de tilbudte indsamlingssteder.





## **Miljøskader gennem forkert bortskaffelse af batterierne / akkuerne!**

Batterier / akkuer må ikke bortskaffes via husholdningsaffaldet. De kan indeholde giftige tungmetaller og er underlagt behandlingen for særaffald. De kemiske symboler for tungmetaller er følgende: Cd = kadmium, Hg = kviksølv, Pb = bly. Afleverer derfor brugte batterier / akkuer hos en kommunal genbrugsstation.

### ● **Garanti**

Produktet er fremstillet efter strenge kvalitetsretningslinjer, og det er set grundt efter inden levering. I tilfælde af fejl i materialer eller fremstilling, du juridiske rettigheder over for forhandleren af dette produkt. Dine juridiske rettigheder er på ingen måde begrænset af vores garanti, der er beskrevet nedenfor.

Garantien til dette produkt er 3 år fra købsdatoen. Garantiperioden starter på købsdatoen. Behold den originale kvittering på et sikkert sted, da dette dokument påkræves som købsbevis.

Hvis et nyt produkt har skader eller mangler, skal dette anmeldes med det samme efter udpakning af produktet.

Hvis der inden for 3 år fra købsdatoen af for dette produkt opstår en materiale- eller fabrikationsfejl, bliver produktet repareret eller erstattet – efter vores valg – af os uden omkostninger for dem. Garantiperioden forlænges ikke, hvis garantien bruges. Dette gælder også udskiftede og reparerede dele.

Denne garanti bortfalder, hvis produktet beskadiges, eller hvis det bruges eller vedligeholdes forkert.

Garantien dækker fejl i materialer og fremstilling. Denne garanti dækker ikke produktdele, som er udsat for normalt slid og derfor kan betragtes som normale sliddele (f.eks. batterier, genopladelige batterier, rør, patroner) eller ved skader på skrøbelige dele; f.eks. kontakter eller dele, som er fremstillet af glas.

## ● Afvikling af garantisager

For at sikre hurtig behandling af din sag, skal du overholde følgende instruktioner:

Sørg for at have den originale salgskvittering og varenummeret (IAN 406960\_2207) klar, da disse skal bruges som købsbevis.

Varenummeret findes på mærkepladen, en indgravning på produktet, på forsiden af brugsvejledningen (nederst til venstre), eller på et klistermærke på bagsiden eller på bunden af produktet.

Hvis der opstår funktionsfejl eller andre fejl, skal du kontakte nedenstående serviceafdeling enten via telefon eller e-mail.

Hvis produktet registreres som defekt, kan det returneres gratis til serviceadressen, som du får oplyst. Sørg for at vedlægge købsbeviset (salgskvittering) og en kort, skriftlig beskrivelse, der beskriver defekten og hvornår den opstod.

## ● Service

 **Service Danmark**

Tel.: 80253972

E-Mail: [owim@lidl.dk](mailto:owim@lidl.dk)



# ● EU-overensstemmelseserklæring

## EU-OVERENSSTEMMELSESERKLÆRING

IAN: 406960\_2207

Produktidentifikation: "Parkside" BORESKRUETRÆKKER MED GENOPLADELIGT BATTERI  
Modelnummer: HG07075

Genstanden for erklæringen, som beskrevet ovenfor, er i overensstemmelse med den relevante EU-harmoniserings-lovgivning:

Directive 2006/42/EC

Directive 2014/30/EU

Directive 2011/65/EU

Referencer til de relevante anvendte harmoniserede standarder, eller til de andre tekniske specifikationer, som der erklæres overensstemmelse med:

Nr. / dele

Directive 2006/42/EC

EN 62841-1:2015

EN 62841-2-2:2014

Directive 2014/30/EU

EN 55014-1:2017/A11:2020

EN 55014-2:2015

EN IEC 55014-1:2021

EN IEC 55014-2:2021

EN IEC 61000-3-2:2019

EN IEC 61000-3-2:2019/A1:2021

EN 61000-3-3:2013/A1:2019

Genstanden for ovennævnte erklæring er i overensstemmelse med Europa-Parlamentets og Rådets direktiv 2011/65/EU af den 8. juni 2011 om begrænsning af brugen af visse farlige stoffer i elektrisk og elektronisk udstyr:

Nr. / dele

Direktiv 2011/65/EU

EN IEC 63000:2018

Ihævedehaver af den tekniske dokumentation: OWIM GmbH & Co.KG

Underskrevet for og på vegne af:

OWIM GmbH & Co. KG Stiftsbergstraße 1 D-74167 Neckarsulm Tyskland

Denne overensstemmelseserklæring udstedes udelukkende under fabrikantens ansvar.

Oversættelse af original overensstemmelseserklæring

Neckarsulm

Sted

27.10.2022

Dato

Benjamin Steeb

Managing Director

ppa. Jens Buchheim











Authorised Signatory

<b>Elenco dei simboli utilizzati</b> .....	Pagina 275
<b>Introduzione</b> .....	Pagina 277
Uso previsto .....	Pagina 277
Contenuto della confezione .....	Pagina 278
Descrizione dei componenti .....	Pagina 279
Dati tecnici .....	Pagina 279
<b>Istruzioni di sicurezza</b> .....	Pagina 282
Istruzioni generali di sicurezza per gli elettrotensili .....	Pagina 282
Istruzioni di sicurezza per gli avvitatori .....	Pagina 289
Riduzione delle vibrazioni e del rumore .....	Pagina 290
Comportamento in caso di emergenza .....	Pagina 291
Istruzioni di sicurezza per i caricabatterie .....	Pagina 291
Rischi residui .....	Pagina 293
<b>Primo utilizzo</b> .....	Pagina 293
Informazioni sulla batteria .....	Pagina 293
Cambiare il senso di rotazione .....	Pagina 295
Cambiare le punte .....	Pagina 295
Coperchio anteriore .....	Pagina 296
Accensione/spengimento .....	Pagina 296
<b>Pulizia e manutenzione</b> .....	Pagina 296
Manutenzione .....	Pagina 297
<b>Conservazione</b> .....	Pagina 298
<b>Trasporto</b> .....	Pagina 298
<b>Smaltimento</b> .....	Pagina 299
<b>Garanzia</b> .....	Pagina 300
Richieste di intervento in garanzia .....	Pagina 301
Assistenza .....	Pagina 302
<b>Dichiarazione di conformità UE</b> .....	Pagina 303

## Elenco dei simboli utilizzati

Nel presente manuale e sull'imballaggio sono utilizzate le seguenti avvertenze:

	<b>PERICOLO!</b> Questo simbolo con il termine "Pericolo" indica una minaccia ad alto rischio che, se non evitata, può causare gravi lesioni o un esito letale.		<b>CAUTELA!</b> Questo simbolo con il termine "Cautela" indica una minaccia a basso rischio che, se non evitata, può causare lesioni lievi o di media gravità.
	<b>AVVERTENZA!</b> Questo simbolo con il termine "Avvertenza" indica una minaccia a medio rischio che, se non evitata, può causare gravi lesioni o un esito letale.		<b>ATTENZIONE!</b> Questo simbolo, insieme alla parola "Attenzione", indica il rischio di possibili danni materiali.
			<b>INDICAZIONE:</b> Questo simbolo con il termine "Indicazione" contiene ulteriori utili informazioni.
	Il marchio CE conferma la conformità alle direttive UE applicabili al prodotto.		Rischio di scossa elettrica!

	Alimentazione a corrente alternata	<b>Li-Ion</b>	Batteria agli ioni di litio
	Corrente / tensione continua	<b>n<sub>0</sub></b>	Giri a vuoto
	Classe di protezione II		Proteggere la batteria da calore e luce del sole diretta.
	Utilizzare solo in ambienti interni asciutti.		Proteggere la batteria dal fuoco.
 	Leggere il manuale di istruzioni per l'uso.		Proteggere la batteria da acqua e umidità.
		<b>min<sup>-1</sup></b>	Giri al minuto
		 	Avvertenza di sicurezza Istruzioni per l'uso

# **AVVITATORE RICARICABILE**

## ● **Introduzione**

Grazie per aver acquistato questo prodotto, che di seguito sarà denominato “il prodotto”.

Questo è un prodotto di alta qualità. Il manuale di istruzioni è parte integrante del prodotto e contiene informazioni importanti sull'uso, la sicurezza e lo smaltimento. Prima dell'uso, familiarizzarsi con il prodotto, le istruzioni e le avvertenze di sicurezza. Pertanto, leggere attentamente le istruzioni e le avvertenze riportate di seguito.

Il prodotto deve essere utilizzato esclusivamente come descritto e per gli scopi specificati. Conservare questo manuale in un luogo sicuro. In caso di cessione del prodotto a terzi, allegare anche tutta la documentazione.

## ● **Uso previsto**

- Questo avvitatore ricaricabile (di seguito denominato “prodotto” o “elettroutensile”) è destinato al serraggio e all'allentamento delle viti.
- Utilizzare sempre gli strumenti di inserimento (attacchi e punte) secondo l'uso previsto! Al momento dell'acquisto e dell'uso degli strumenti di inserimento, osservare i requisiti tecnici del prodotto (vedi “Dati tecnici”).
- La luce da lavoro a LED 8 di questo prodotto ha lo scopo di illuminare l'area di lavoro diretta.
- Altri usi o modifiche al prodotto sono considerati impropri e possono comportare rischi come morte, lesioni e danni. Il produttore non si assume alcuna responsabilità per danni derivanti da un uso improprio. Il prodotto non è destinato all'uso commerciale o ad ambiti di utilizzo simili.

## ● Contenuto della confezione

### **AVVERTENZA!**

- ▶ Il prodotto e i materiali di imballaggio non sono giocattoli per bambini! I bambini non devono giocare con sacchetti di plastica, pellicole e piccole parti! Sussiste il rischio di ingerimento e soffocamento!

- 1 Avvitatore ricaricabile
- 1 Cavo USB
- 1 Manuale di istruzioni



## ● Descrizione dei componenti

(Fig. A)

1	Portapunta	6	Porta USB tipo C
2	Indicatore del senso di rotazione ▲ (avvita)	7	Interruttore ON/OFF
3	LED di carica della batteria	8	Luce da lavoro a LED
4	Indicatore del senso di rotazione ▼ (svita)	9	Coperchio anteriore
5	Commutatore del senso di rotazione	10	Cavo USB
		11	Manuale di istruzioni
		12	Caricabatterie *
		13	Porta USB (Tipo A)

\* Non è incluso un caricabatterie. Caricabatterie idoneo dell'articolo n° IAN 346220\_2004.

## ● Dati tecnici

### **Avvitatore ricaricabile**

Modello:	HG07075
Tensione nominale:	4 V ===
Tensione di carica:	5 V ===
Corrente di carica massima:	1,7 A
Batteria (integrata):	Ioni di litio
Numero di celle:	1
Capacità:	1,5 Ah
Giri a vuoto:	$n_0 = 200 \text{ min}^{-1}$
Coppia (avvitatura rigida/morbida secondo la norma ISO 5393):	Max. 10 N m
Supporto punta:	6,35 mm (1/4")

## Per caricare il prodotto senza fili utilizzare solo il seguente caricabatterie \*

Informazioni	Valore
Nome o marchio del fabbricante, numero di iscrizione nel registro delle imprese e indirizzo del fabbricante	OWIM GmbH & Co. KG HRA 721742 Stiftsbergstraße 1, 74167 Neckarsulm, GERMANIA
Identificativo del modello	HG06825, HG06825-BS

Informazioni	Valore	Unità
Tensione di ingresso	100-240	V~
Frequenza di ingresso CA	50/60	Hz
Tensione di uscita	5,0	V ===
Corrente di uscita	1,7	A
Potenza di uscita	8,5	W
Rendimento medio in modo attivo	78,2	%
Potenza assorbita nella condizione a vuoto	0,07	W
Corrente d'ingresso	0,3	A
Classe di protezione	II /  (doppio isolamento)	
Tipo di porta	USB (tipo A)	
Tempo di ricarica	ca. 60 min	
Data di fabbricazione	2020-12	

\* Non è incluso un caricabatterie. Caricabatterie idoneo dell'articolo n° IAN 346220\_2004.

## Temperatura ambiente consigliata

Durante la carica: da +4 a +40 °C

Durante il funzionamento: da 0 a +40 °C

Durante la conservazione: da 0 a +50 °C

## Valori di emissione di rumore

I valori misurati sono stati determinati secondo la norma EN 62841. Il livello di rumore ponderato A dell'elettrotensile è tipicamente:

Livello di potenza sonora:  $L_{pA}$  = 55,5 dB(A)

Livello d'intensità sonora:  $L_{WA}$  = 66,5 dB(A)

Incertezza K:  $K_{pA/WA}$  = 3 dB

## Valori di emissione di vibrazioni

Valori di vibrazione totale (somma vettoriale di tre direzioni) determinati secondo la norma EN 62841:

### Viti

Valore di emissione di

vibrazioni  $a_h$ : = < 2,5 m/s<sup>2</sup> (0,912 m/s<sup>2</sup>)

Incertezza K: = 1,5 m/s<sup>2</sup>

## INDICAZIONE

- ▶ I valori di vibrazione totale dichiarati e il valore di emissione sonora dichiarati sono stati misurati secondo una procedura di prova standardizzata e possono essere utilizzati per confrontare un elettrotensile con un altro.
- ▶ I valori di vibrazione totale dichiarati e i valori di emissione sonora dichiarati possono essere utilizzati anche per una stima preliminare del carico.

## **AVVERTENZA!**

- ▶ Le emissioni di vibrazioni e di rumore durante l'uso effettivo dell'elettrotensile possono differire dai valori dichiarati a seconda del modo in cui l'elettrotensile viene utilizzato, in particolare il tipo di pezzo da lavorare.  
Cercare di mantenere il carico di vibrazioni e rumori più basso possibile. Esempi di misure per ridurre le vibrazioni sono l'uso dei guanti quando si utilizza l'utensile e la limitazione del tempo di lavoro. Si deve tenere conto di tutte le parti del ciclo operativo (ad es. tempi in cui l'elettrotensile è spento e tempi in cui è acceso, ma senza carico).



## **Istruzioni di sicurezza**

### ● **Istruzioni generali di sicurezza per gli elettrotensili**

## **AVVERTENZA!**

- ▶ **Leggere tutte le istruzioni di sicurezza, le istruzioni, le illustrazioni e i dati tecnici forniti con questo elettrotensile.** Il mancato rispetto delle istruzioni riportate di seguito può causare scosse elettriche, incendi e/o lesioni gravi.

## **Conservare le istruzioni di sicurezza e le istruzioni per eventuali necessità future.**

Il termine “elettroutensile” utilizzato nelle istruzioni di sicurezza si riferisce agli elettroutensili alimentati dalla rete (con cavo di alimentazione) o quelli a batteria (senza cavo di alimentazione).

### **Sicurezza sul posto di lavoro**

- a) **Mantenere l'area di lavoro pulita e ben illuminata.** Aree di lavoro disordinate o non illuminate possono causare incidenti.
- b) **Non lavorare con l'elettroutensile in un ambiente potenzialmente esplosivo contenente liquidi, gas o polveri infiammabili.** Gli elettroutensili producono scintille che possono accendere la polvere o i vapori.
- c) **Tenere lontani i bambini e le altre persone durante l'uso dell'elettroutensile.** Una distrazione potrebbe provocare la perdita del controllo dell'elettroutensile.

### **Sicurezza elettrica**

- a) **La spina del connettore dell'elettroutensile deve essere inserita nella presa. La spina non deve essere modificata in alcun modo. Non utilizzare adattatori per spine insieme agli elettroutensili con messa a terra.** Spine non modificate e prese adatte riducono il rischio di scosse elettriche.
- b) **Evitare il contatto fisico con superfici collegate a terra come tubi, riscaldatori, stufe e frigoriferi.** Se il corpo è a terra, il rischio di scossa elettrica aumenta.

- c) **Tenere gli elettroutensili lontano dalla pioggia o dall'umidità.** La penetrazione dell'acqua in un elettroutensile aumenta il rischio di scosse elettriche.
- d) **Non usare impropriamente il cavo di alimentazione per trasportare, appendere o scollegare l'elettroutensile dalla presa di corrente. Tenere il cavo di alimentazione lontano da fonti di calore, olio, spigoli vivi o parti in movimento.** I cavi di alimentazione danneggiati o aggrovigliati aumentano il rischio di scosse elettriche.
- e) **Quando si lavora con un elettroutensile all'aperto, utilizzare solo prolunghie adatte all'uso esterno.** L'uso di una prolunga per esterni riduce il rischio di scosse elettriche.
- f) **Se il funzionamento dell'elettroutensile in un ambiente umido è inevitabile, utilizzare un interruttore differenziale.** L'uso di un interruttore differenziale riduce il rischio di scosse elettriche.

### **Sicurezza personale**

- a) **Stare attenti, prestare attenzione a ciò che si sta facendo e usare il buon senso quando si lavora con un elettroutensile. Non usare un elettroutensile quando si è privi stanchi o sotto l'influenza di droghe, alcol o medicinali.** Un istante di disattenzione durante l'utilizzo dell'elettroutensile potrebbe provocare gravi lesioni.

- b) **Indossare sempre dispositivi di protezione individuale e occhiali di sicurezza.** L'uso di dispositivi di protezione individuale, quali maschera antipolvere, scarpe di sicurezza antiscivolo, casco di sicurezza o cuffie di protezione, a seconda del tipo e dell'uso dell'elettro utensile, riduce il rischio di lesioni.
- c) **Evitare la messa in funzione accidentale. Accertarsi che l'elettro utensile sia spento prima di collegarlo all'alimentazione e/o alla batteria, sollevarlo o trasportarlo.** Se quando si trasporta l'elettro utensile si ha il dito sull'interruttore, o se si collega l'elettro utensile acceso all'alimentazione elettrica, si possono verificare incidenti.
- d) **Rimuovere gli utensili di regolazione o le chiavi prima di accendere l'elettro utensile.** Un utensile o una chiave che si trova in una parte rotante dell'elettro utensile può causare lesioni.
- e) **Evitare una postura anomala. Garantire una base sicura e mantenere sempre l'equilibrio.** In questo modo è possibile controllare meglio l'elettro utensile in situazioni impreviste.
- f) **Indossare indumenti adatti. Non indossare abiti larghi o gioielli. Tenere capelli e vestiti lontano dalle parti in movimento.** Vestiti sciolti, gioielli o capelli lunghi possono rimanere impigliati in parti in movimento.
- g) **Se è possibile installare sistemi di aspirazione e raccolta della polvere, questi vanno collegati e utilizzati correttamente.** L'uso di un aspiratore polvere può ridurre il rischio di pericoli legati alla polvere.

- h) **Non essere superficiali credendosi al sicuro e non ignorare le regole di sicurezza per gli elettroutensili, anche se si ha familiarità con l'elettroutensile avendolo utilizzato più volte.** Un uso sbadato può causare gravi lesioni in una frazione di secondo.

### **Uso e manipolazione dell'elettroutensile**

- a) **Non sovraccaricare l'elettroutensile. Utilizzare l'elettroutensile adatto al proprio lavoro.** Con l'elettroutensile giusto si può lavorare meglio e in modo più sicuro per la prestazione specificata.
- b) **Non utilizzare un elettroutensile con un interruttore difettoso.** Un elettroutensile che non può più essere acceso o spento è pericoloso e va riparato.
- c) **Scollegare la spina e/o rimuovere la batteria prima di apportare regolazioni all'apparecchio, cambiare le parti degli strumenti di inserimento o mettere da parte l'elettroutensile.** Questa precauzione impedisce l'avviamento involontario dell'elettroutensile.
- d) **Tenere gli elettroutensili non utilizzati fuori dalla portata dei bambini. Non consentire l'uso dell'elettroutensile a persone che non lo conoscono o non hanno letto le presenti istruzioni per l'uso.** Gli elettroutensili sono pericolosi se utilizzati da persone inesperte.



- e) **Prestare cura nella manutenzione degli elettrotensili e dello strumento di inserimento. Controllare che le parti mobili funzionino correttamente e non si inceppino, che le parti siano rotte o danneggiate in modo tale da compromettere il funzionamento dell'elettrotensile. Far riparare le parti danneggiate prima di utilizzare l'elettrotensile.** Molti incidenti sono causati da una cattiva manutenzione degli elettrotensili.
- f) **Mantenere gli utensili da taglio affilati e puliti.** Gli utensili da taglio con taglienti affilati tenuti con cura si inceppano meno e sono più facili da guidare.
- g) **Utilizzare elettrotensili, accessori, strumenti di inserimento, ecc. secondo le presenti istruzioni.** Tenere conto delle condizioni di lavoro e dell'attività da svolgere. L'uso di elettrotensili per applicazioni diverse da quelle previste può portare a situazioni di pericolo.
- h) **Tenere le impugnature e le superfici di presa asciutte, pulite e prive di olio e grasso.** Le impugnature e le superfici di presa scivolose non consentono un uso e un controllo sicuro dell'elettrotensile in situazioni impreviste.

## **Uso e manipolazione dell'utensile a batteria**

- a) **Caricare le batterie solo con i caricabatterie raccomandati dal produttore.** Un caricabatterie adatto ad un particolare tipo di batteria crea un rischio di incendio se utilizzato con altre batterie.

- b) **Utilizzare solo le batterie in dotazione con gli elettroutensili.** L'uso di altre batterie può causare lesioni e rischio di incendio.
- c) **Tenere la batteria inutilizzata lontano da graffette, monete, chiavi, chiodi, viti o altri piccoli oggetti metallici che potrebbero causare il collegamento dei contatti.** Un cortocircuito tra i contatti della batteria può causare ustioni o incendi.
- d) **Se usata in modo errato, dalla batteria potrebbe fuoriuscire del liquido. Evitare il contatto con esso. In caso di contatto accidentale, sciacquare con acqua. Se il liquido entra negli occhi, consultare un medico.** La fuoriuscita del liquido della batteria può causare irritazioni cutanee o ustioni.
- e) **Non utilizzare batterie danneggiate o modificate.** Batterie danneggiate o modificate possono comportarsi in modo imprevedibile e causare incendi, esplosioni o lesioni.
- f) **Non esporre la batteria al fuoco o a temperature elevate.** Il fuoco o temperature superiori a 130 °C possono causare un'esplosione.
- g) **Seguire tutte le istruzioni di carica e non caricare mai la batteria o l'utensile a batteria al di fuori dell'intervallo di temperatura specificato nelle istruzioni per l'uso.** Una carica errata o al di fuori dell'intervallo di temperatura consentito può distruggere la batteria e aumentare il rischio di incendio.



**CAUTELA! PERICOLO DI ESPLOSIONE!**  
**Non caricare mai batterie non ricaricabili.**



Proteggere la batteria dal calore, ad es. luce solare continua, fuoco, acqua e umidità.

C'è rischio di esplosione.

## Manutenzione

- a) **Far riparare l'elettro utensile solo da personale qualificato e solo con pezzi di ricambio originali.** In questo modo si garantisce il mantenimento della sicurezza dell'elettro utensile.
- b) **Non sottoporre mai a manutenzione le batterie danneggiate.** Tutta la manutenzione delle batterie deve essere eseguita solo dal produttore o da un centro di assistenza autorizzato.

## ● Istruzioni di sicurezza per gli avvitatori

- a) **Tenere l'elettro utensile dalle superfici di presa isolate quando si eseguono lavori in cui la vite può colpire linee elettriche nascoste.** Il contatto della vite con un filo sotto tensione può anche mettere sotto tensione le parti metalliche dell'apparecchio e causare scosse elettriche.

- b) **Fissare il pezzo.** Un pezzo trattenuto da dispositivi di serraggio o da una morsa ha una tenuta più sicura che con la sola mano.
- c) **Tenere saldamente l'elettrotensile.** L'allentamento delle viti e lo svitamento possono portare a reazioni forti e rapide.
- d) **Spegnere immediatamente il prodotto se l'utensile si blocca durante l'uso.** Essere preparati a forti reazioni, in quanto possono causare contraccolpi.
- e) **Quando si lavora, trasporta o conserva l'apparecchio, posizionare sempre l'interruttore del senso di rotazione in posizione centrale (bloccato).** In questo modo si evita che l'elettrotensile si avvii inavvertitamente.

## ● Riduzione delle vibrazioni e del rumore

Limitare il tempo di utilizzo, utilizzare modalità a bassa vibrazione e bassa rumorosità e indossare dispositivi di protezione individuale per ridurre gli effetti delle vibrazioni e del rumore.

Le seguenti misure possono contribuire a ridurre i rischi legati a vibrazioni e rumore:

- Utilizzare il prodotto solo in conformità con l'uso previsto e come descritto nelle presenti istruzioni per l'uso.
- Assicurarsi che il prodotto sia perfetto e ben mantenuto.
- Utilizzare gli strumenti di inserimento corretti per questo prodotto e assicurarsi che siano in buone condizioni di funzionamento.
- Tenere saldamente il prodotto dalle impugnature/superfici di presa.
- Mantenere il prodotto secondo le istruzioni e garantire un'adeguata lubrificazione (se del caso).

- Pianificare il processo di lavoro in modo che l'uso di prodotti con un elevato valore di vibrazione sia distribuito su un periodo più lungo.

## ● **Comportamento in caso di emergenza**

Utilizzare il presente manuale di istruzioni per familiarizzare con l'uso di questo prodotto. Memorizzare le istruzioni di sicurezza e rispettarle a tutti i costi. Ciò aiuta ad evitare rischi e pericoli.

- Fare sempre attenzione durante l'uso di questo prodotto in modo da poter identificare tempestivamente i pericoli e agire di conseguenza. Un intervento rapido può prevenire gravi lesioni e danni materiali.
- In caso di malfunzionamenti, spegnere immediatamente il prodotto e scollegarlo dalla rete elettrica. Prima di rimetterlo in funzione, far controllare e, se necessario, riparare da uno specialista qualificato.

## ● **Istruzioni di sicurezza per i caricabatterie**

- L'apparecchio può essere usato da bambini di almeno 8 anni e persone con ridotte capacità fisiche, psichiche o sensoriali, oppure senza esperienza e conoscenza del prodotto, solo sotto supervisione o a seguito di istruzioni per un uso sicuro dell'apparecchio e conseguente comprensione dei rischi connessi all'utilizzo dello stesso.

Non lasciare che i bambini giochino con l'apparecchio.

La pulizia e la manutenzione utente non possono essere eseguite da bambini senza supervisione.

- Non ricaricare batterie non ricaricabili.

La violazione di questa indicazione comporta dei pericoli.

- Proteggere le componenti elettriche dall'umidità.

Non immergere il dispositivo in acqua o in altri liquidi, per evitare scosse elettriche.

Non tenere mai l'apparecchio sotto acqua corrente. Osservare le istruzioni per la pulizia, la manutenzione e la riparazione.

-  L'apparecchio è adatto esclusivamente all'uso in interni.

## ● **Rischi residui**

Anche se il prodotto viene utilizzato correttamente, sussiste comunque un potenziale rischio di lesioni personali e danni materiali. In relazione alla costruzione e alla progettazione di questo prodotto possono verificarsi, tra l'altro, i seguenti pericoli:

- Danni alla salute derivanti da emissioni di vibrazioni se il prodotto viene utilizzato per un lungo periodo, non viene gestito e sottoposto a manutenzione in modo adeguato.
- Danni a persone e danni materiali causati da utensili da taglio difettosi o dall'impatto improvviso di un oggetto nascosto durante l'uso.
- Pericolo di lesioni e danni materiali causati da oggetti volanti.

### **INDICAZIONE**

- ▶ Durante il funzionamento, questo prodotto genera un campo elettromagnetico! In determinate circostanze, questo campo può interferire con impianti medici attivi o passivi! Per ridurre il pericolo di lesioni gravi o mortali, si consiglia alle persone con impianti medici di consultare il proprio medico e il produttore dell'impianto medico prima di utilizzare il prodotto!

## ● **Primo utilizzo**

### ● **Informazioni sulla batteria**

- Al momento della consegna, la batteria integrata è caricata parzialmente. Le batterie agli ioni di litio possono essere ricaricate in qualsiasi momento senza comprometterne la durata. L'interruzione del processo di carica non danneggia la batteria.

- Se il LED di carica della batteria **3** si accende in rosso durante l'uso, la capacità della batteria è inferiore al 30 % e la batteria va ricaricata.
- Non caricare mai il prodotto a temperature ambiente inferiori a +4 °C o superiori a +40 °C. Lo stoccaggio deve avvenire al fresco e all'asciutto e la temperatura ambiente deve essere compresa tra 0 °C e +50 °C.
- Questo prodotto ha una batteria integrata che non può essere sostituita dall'utente. Lo smontaggio o la sostituzione della batteria devono essere eseguite esclusivamente dal produttore, dal suo servizio clienti oppure da una persona parimenti qualificata al fine di evitare pericoli. Per lo smaltimento di questo prodotto, si prega di notare che contiene una batteria.

## Avviare la carica

(Fig. B)

- Collegare il cavo USB **10** alla porta USB (tipo A) **13** del caricabatterie **12**.
- Collegare l'altra estremità del cavo USB **10** alla porta USB tipo C **6**.
- Collegare il caricabatterie **12** a una presa elettrica.
- Il LED di carica della batteria **3** indica lo stato di carica:

### LED di carica della batteria

### Stato di carica

**3**

Rosso

Carica attiva

Verde

Batteria carica

- i INDICAZIONE:** Durante la carica, è normale che l'impugnatura si riscaldi leggermente.



## Terminare il processo di carica

- Scollegare il cavo USB **10** dal prodotto.
- Scollegare il caricabatterie **12** dalla presa.

## ● Cambiare il senso di rotazione

- Premere il commutatore del senso di rotazione **5** per impostare il senso di rotazione (fig. C):

Interruttore premuto da		Direzione	Indicatore di direzione	
Destra	(b)	Avvita	▲	<b>2</b>
Sinistra	(a)	Svita	▼	<b>4</b>

## ● Cambiare le punte

- Estrarre la punta. Inserire un altro tipo di punta nel portapunta **1** (fig. D).

❗ **INDICAZIONE:** Le punte sono etichettate in base alle loro dimensioni e forma. Se non si è sicuri, provare la punta corrispondente per vedere se si adatta senza gioco nella testa della vite.

## ● Coperchio anteriore

Il coperchio anteriore **9** può essere rimosso per fissare altri attacchi disponibili del nostro servizio clienti (fig. E, F):

- A1 Attacco coppia
- A2 Attacco eccentrico
- A3 Attacco angolare
- A4 Attacco a taglio

## ● Accensione/spengimento

Accensione/ spengimento	Azione
Acceso	Premere l'interruttore ON/OFF <b>7</b> e tenerlo in posizione. La luce da lavoro a LED <b>8</b> si accende.
Spento	Rilasciare l'interruttore ON/OFF <b>7</b> . La luce da lavoro a LED <b>8</b> si spegne.

**i** **INDICAZIONE:** Si può usare la luce da lavoro a LED **8** anche quando il prodotto non è in uso. Portare il commutatore del senso di rotazione **5** in posizione centrale. Accendere/spegnere la luce da lavoro a LED come descritto sopra.

## ● Pulizia e manutenzione

- Prima della pulizia o della manutenzione:
  - Portare il commutatore del senso di rotazione **5** in posizione centrale. In questo modo si evita un'accensione involontaria.
  - Rimuovere il cavo USB **10**.
  - Rimuovere la punta.
  - Scollegare il caricabatterie **12** dalla presa.

- Fare attenzione a non versare liquidi verso l'interno del prodotto.
- Mantenere sempre il prodotto pulito, asciutto e privo di olio o grasso. Rimuovere la polvere dopo ogni utilizzo e prima della conservazione.
- Una pulizia regolare e corretta aiuta a garantire un uso sicuro e prolunga la durata del prodotto.
- Pulire il prodotto con un panno asciutto. Per le zone difficili da raggiungere, utilizzare una spazzola morbida.
- In particolare, rimuovere lo sporco e la polvere dalle aperture di ventilazione con un panno e una spazzola morbida.
- Le aperture di ventilazione devono essere sempre libere.

## INDICAZIONE

- ▶ Non utilizzare detergenti o disinfettanti chimici, alcalini, abrasivi o altri detergenti o disinfettanti aggressivi per pulire il prodotto in quanto potrebbero danneggiare le superfici.

## ● Manutenzione

- Prima e dopo ogni utilizzo: Controllare che il prodotto e i suoi accessori non siano usurati e danneggiati.  
Se necessario, sostituire gli accessori (vedi "Cambiare le punte").  
Osservare i requisiti tecnici (vedi "Dati tecnici").

## ● Conservazione

- Portare il commutatore del senso di rotazione **5** in posizione centrale. In questo modo si evita un'accensione involontaria.
- Conservare il prodotto in un ambiente asciutto, lontano dalla luce diretta del sole, preferibilmente nella confezione originale.

## ● Trasporto

- Questo prodotto contiene una batteria ricaricabile agli ioni di litio ed è quindi soggetto alle norme sui materiali pericolosi. Il prodotto con batteria integrata può essere trasportato su strada e via mare senza particolari requisiti.
- L'imballaggio e l'etichettatura sono soggetti a particolari requisiti se trasportati da terzi (ad esempio compagnie aeree, corrieri, spedizionieri). In caso di trasporto da parte di terzi, va consultato un esperto in materia di merci pericolose.

## ① **INDICAZIONI:**

- La batteria agli ioni di litio integrata può essere rimossa solo da personale addestrato o qualificato.  
Per rimuovere la batteria dall'alloggiamento, la batteria deve essere scarica e le viti dell'alloggiamento devono essere allentate. I terminali della batteria devono essere scollegati e isolati singolarmente.

## ● Smaltimento

L'imballaggio è composto da materiali ecologici che possono essere smaltiti presso i siti di raccolta locali per il riciclo.



Osservare l'identificazione dei materiali di imballaggio per lo smaltimento differenziato, i quali sono contrassegnati da abbreviazioni (a) e da numeri (b) con il seguente significato: 1-7: plastiche / 20-22: carta e cartone / 80-98: materiali compositi.

### Prodotto:



Il prodotto, i suoi accessori e i materiali di imballaggio sono riciclabili e soggetti alla responsabilità estesa del produttore.

Per un migliore trattamento dei rifiuti, smaltirli separatamente seguendo i diversi simboli della raccolta differenziata.

Il logo Triman è valido solamente per la Francia.



È possibile informarsi circa le possibilità di smaltimento del prodotto usato presso l'amministrazione comunale o cittadina.



Per questioni di tutela ambientale non gettare il prodotto usato tra i rifiuti domestici, ma provvedere invece al suo corretto smaltimento. Presso l'amministrazione competente è possibile ricevere informazioni circa i siti di raccolta e i relativi orari di apertura.

Le batterie / gli accumulatori difettosi o usati devono essere riciclati secondo la direttiva 2006/66/CE e relative modifiche. Smaltire le batterie / gli accumulatori e / o il prodotto presso i punti di raccolta indicati.



## **Uno smaltimento scorretto delle batterie / gli accumulatori procura danni all'ambiente!**

È vietato smaltire le batterie / gli accumulatori con i rifiuti domestici. Possono contenere metalli pesanti nocivi e sono soggetti a smaltimento come rifiuti speciali. I simboli chimici dei metalli pesanti sono i seguenti: Cd = cadmio, Hg = mercurio, Pb = piombo. Consegnare, pertanto, le batterie / gli accumulatori esausti presso un punto di raccolta comunale.

### ● **Garanzia**

Questo prodotto è stato fabbricato secondo severe direttive sulla qualità ed è stato meticolosamente ispezionato prima della consegna. In caso di difetti di materiali o fabbricazione, è possibile rivalersi legalmente sul rivenditore del prodotto. I propri diritti legali non sono limitati in alcun modo dalla presente garanzia.

La garanzia di questo prodotto è valida per 3 anni dalla data di acquisto. Il periodo di garanzia ha inizio dalla data di acquisto. Conservare lo scontrino originale in un luogo sicuro perché tale documento è richiesto come prova di acquisto.

Eventuali danni o difetti già presenti al momento dell'acquisto devono essere segnalati immediatamente dopo il disimballaggio del prodotto.

Se il prodotto mostra difetti di materiali o fabbricazione entro 3 anni dalla data di acquisto, verrà riparato o sostituito, a nostra sola discrezione, gratuitamente. Il periodo di garanzia non viene esteso a seguito di un intervento in garanzia. Ciò si applica anche in caso di componenti sostituiti o riparati.

Questa garanzia non è valida se il prodotto è stato danneggiato, usato in modo improprio o sottoposto a una scorretta manutenzione.

La garanzia copre difetti di materiali o fabbricazione. Questa garanzia non copre i componenti del prodotto soggetti a normale usura e pertanto considerati materiali di consumo (ad esempio batterie, batterie ricaricabili, tubi, cartucce) né componenti fragili come interruttori o parti in vetro.

## ● **Richieste di intervento in garanzia**

Per garantire la rapida elaborazione della propria richiesta di intervento, rispettare le istruzioni riportate di seguito.

Tenere a portata di mano lo scontrino originale e il codice del prodotto (IAN 406960\_2207) come prova di acquisto.

Il codice del prodotto è riportato sulla targa identificativa del prodotto, sulla prima pagina del manuale di istruzioni (in basso a sinistra), su un adesivo applicato sulla parte posteriore o inferiore del prodotto o è inciso direttamente sul prodotto.

In caso di malfunzionamenti o altri difetti, contattare telefonicamente o via e-mail il centro di assistenza riportato di seguito.

Se il prodotto è considerato difettoso, è possibile inviarlo senza costi aggiuntivi al centro di assistenza indicato. Assicurarsi di includere la prova di acquisto (scontrino) e una breve descrizione scritta del tipo di difetto riportando quando si è verificato.

## ● Assistenza

### IT **Assistenza Italia**

Tel.: 800790789

E-Mail: [owim@lidl.it](mailto:owim@lidl.it)

### CH **Assistenza Svizzera**

Tel.: 0800562153

E-Mail: [owim@lidl.ch](mailto:owim@lidl.ch)

### MT **Assistenza Malta**

Tel.: 80062960

E-Mail: [owim@lidl.com.mt](mailto:owim@lidl.com.mt)

CE



# ● Dichiarazione di conformità UE

## DICHIARAZIONE DI CONFORMITÀ UE

IAN: 406960\_2207  
Identificazione del prodotto: "Parkside" AVVITATORE RICARICABILE  
Numero di modello: HG07075

L'oggetto della dichiarazione di cui sopra è conforme alla pertinente normativa di armonizzazione dell'Unione:

Directive 2006/42/EC
Directive 2014/30/EU
Directive 2011/65/EU

Riferimento alle pertinenti norme armonizzate utilizzate o riferimenti alle altre specifiche tecniche in relazione alle quali è dichiarata la conformità:

N° / Parti
Directive 2006/42/EC
EN 62841-1-2:2015
EN 62841-2-2-2014
Directive 2014/30/EU
EN 55014-1-2:2017/A11:2020
EN 55014-2:2015
EN IEC 55014-1-2:2021
EN IEC 55014-2:2021
EN IEC 61000-3-2:2019
EN IEC 61000-3-2:2019/A1:2021
EN 61000-3-3:2013/A1:2019

L'oggetto della dichiarazione di cui sopra è conforme alla direttiva 2011/65/UE del Parlamento europeo e del Consiglio, dell'8 giugno 2011, sulla restrizione dell'uso di determinate sostanze pericolose nelle apparecchiature elettriche ed elettroniche:

N° / Parti
Direttiva 2011/65/UE
EN IEC 63000:2018

Depositario della documentazione tecnica: OWIM GmbH & Co.KG

Firmato a nome e per conto di:

**OWIM GmbH & Co. KG Stiftsbergstraße 1 D-74167 Neckarsulm Germania**

La presente dichiarazione di conformità è rilasciata sotto la sola responsabilità del produttore.

Traduzione della dichiarazione di conformità originale

Neckarsulm  
Luogo

27.10.2022  
Data

  
Benjamin Steeb  
Managing Director











  
Jeps Buchheim  
Authorised Signatory

<b>A használt piktogramok listája</b> .....	Oldal 305
<b>Bevezető</b> .....	Oldal 307
Rendeltetésszerű használat .....	Oldal 307
A csomagolás tartalma .....	Oldal 308
Alkatrészjegyzék .....	Oldal 309
Műszaki adatok .....	Oldal 309
<b>Biztonsági utasítások</b> .....	Oldal 312
Általános biztonsági utasítások elektromos szerszámokhoz ..	Oldal 312
Csavarozókra vonatkozó biztonsági utasítások .....	Oldal 319
A rezgés és a zaj csökkentése .....	Oldal 320
Teendők vészhelyzet esetén .....	Oldal 321
Biztonsági utasítások töltőkészülékekhez .....	Oldal 321
További kockázatok .....	Oldal 323
<b>Első használat</b> .....	Oldal 323
Információk az akkumulátorhoz .....	Oldal 323
A forgásirány megváltoztatása .....	Oldal 325
A bitek cseréje .....	Oldal 325
Elülső borítás .....	Oldal 326
Be- és kikapcsolás .....	Oldal 326
<b>Tisztítás és karbantartás</b> .....	Oldal 326
Karbantartás .....	Oldal 327
<b>Tárolás</b> .....	Oldal 328
<b>Szállítás</b> .....	Oldal 328
<b>Mentesítés</b> .....	Oldal 329
<b>Garancia</b> .....	Oldal 330
Garanciális ügyek lebonyolítása .....	Oldal 331
Szerviz .....	Oldal 331
<b>EK megfelelőségi nyilatkozat</b> .....	Oldal 332

## A használt piktogramok listája

Ebben a használati útmutatóban és a csomagoláson az alábbi figyelmeztető jelzésekkel találkozhat:

	<b>VESZÉLY!</b> Ez a szimbólum a „Veszély” szó mellett nagy kockázati tényezőre hívja fel a figyelmet, melyet ha nem kerülnek el, az súlyos sérülésekhez vagy halálesethez vezet.		<b>VIGYÁZAT!</b> Ez a szimbólum a „Vigyázat” szó mellett alacsony kockázati tényezőre hívja fel a figyelmet, melyet ha nem kerülnek el, az kisebb vagy mérsékelt sérülésekhez vezethet.
	<b>FIGYELMEZTETÉS!</b> Ez a szimbólum a „Figyelmeztetés” szó mellett közepes kockázati tényezőre hívja fel a figyelmet, melyet ha nem kerülnek el, az súlyos sérülésekhez vagy akár halálesethez is vezethet.		<b>FIGYELEM!</b> Ez a szimbólum a „Figyelem” szó mellett anyagi károk veszélyére utal.
			<b>MEGJEGYZÉS:</b> Ez a szimbólum a „Megjegyzés” szó mellett hasznos információkra hívja fel a figyelmet.
	A CE-jelzés azt jelzi, hogy a termék megfelel a rá vonatkozó EU előírásoknak.		Áramütés kockázata!

	Váltóáram/-feszültség	<b>Li-Ion</b>	Lítium-ion akkumulátor
	Egyenáram/-feszültség	<b>n<sub>0</sub></b>	Üresjárat fordulatszám
	II. Védelmi osztály		Óvja az akkumulátort a hőtől, valamint a közvetlen napfénytől.
	Csak beltéren, száraz helyiségekben használja.		Óvja az akkumulátort a tűztől.
 	Olvassa el a használati útmutatót.		Óvja az akkumulátort a víztől és a nedvességtől.
		<b>min<sup>-1</sup></b>	Fordulatok száma percenként
		 	Biztonsági információk Használati útmutató

# VEZETÉK NÉLKÜLI CSAVAROZÓ

## ● Bevezető

Gratulálunk az új termék megvásárlásához, amelyre a továbbiakban úgy hivatkozunk: „a termék”.

Kiváló minőségű terméket választott. A használati útmutató a termék szerves részét képezi. Fontos információkat tartalmaz a működésre, biztonságra, használatra és ártalmatlanításra vonatkozólag. Használat előtt ismerkedjen meg a termékkel, valamint az összes üzemeltetésre és biztonságra vonatkozó figyelmeztetéssel. Ebből a célból figyelmesen olvassa el a következő használati útmutatót és a biztonságra vonatkozó figyelmeztetéseket.

A terméket csak a leírt módon és a megadott alkalmazásokhoz használja. A használati útmutatót biztonságos helyen őrizze. Ha a terméket harmadik félnek átadja, akkor adjon át minden dokumentációt is.

## ● Rendeltetésszerű használat

- Ez a vezeték nélküli csavarozó cserélhető fejekkel (a későbbiekben „termék”, illetve „elektromos szerszám” néven) csavarok meghúzására és kicsavarására alkalmas.
- A szerszámbetéteket (csatolmányokat, biteket) mindig rendeltetésüknek megfelelő módon használja! Szerszámbetétek vásárlása és használata során vegye figyelembe a termék műszaki előírásait (lásd a „Műszaki adatok” c. részben).
- A termék LED munkalámpája 8 a közvetlen munkaterület megvilágítására használható.
- A termék más használati módjai, módosításai nem rendeltetészerűnek minősülnek és életveszély, sérülések és károk kockázatával járnak. A gyártó nem vállal felelősséget a nem rendeltetészerű használatból eredő károkért. A termék üzleti vagy ahhoz hasonló célokra nem alkalmas.

## ● A csomagolás tartalma

### FIGYELMEZTETÉS!

- ▶ A termék és a csomagolóanyagok nem játékszerek! Gyermek nem játszhatnak a műanyag zacskókkal, fóliákkal és az apró alkatrészekkel! Lenyelés és fulladás veszélye!

- 1 Vezeték nélküli csavarozó
- 1 USB-kábel
- 1 Használati útmutató

## ● Alkatrészjegyzék

(A ábra)

1	Bittartó	6	C típusú USB-aljzat
2	Forgásirány-mutató ▲ (Csavarok becsavarása)	7	Be-/kikapcsoló gomb
3	Akkuállapot-jelző LED	8	LED munkalámpa
4	Forgásirány-mutató ▼ (Csavarok kicsavarása)	9	Elülső borítás
5	Forgásirány-kapcsoló	10	USB-kábel
		11	Használati útmutató
		12	Töltőkészülék *
		13	USB-aljzat (A típus)

\* Töltőkészülék nincs mellékelve. Az alkalmas töltőkészülék cikkszám: IAN 346220\_2004.

## ● Műszaki adatok

### Vezeték nélküli csavarozó

Modell:	HG07075
Névleges feszültség:	4 V ===
Töltési feszültség:	5 V ===
Maximális töltési áram:	1,7 A
Akku (beépített):	Li-Ion
Cellák száma:	1
Kapacitás:	1,5 Ah
Üresjárat fordulatszám:	$n_0 = 200 \text{ min}^{-1}$
Nyomaték (kemény/lágy csavarozás az ISO 5393 szerint):	Max. 10 N m
Bittartó:	6,35 mm (1/4")

## A vezeték nélküli szerszám töltéséhez kizárólag az alábbi töltőkészüléket használja \*

Információk	Adatok
A gyártó neve vagy védjegye, cégjegyzékszám és címe	OWIM GmbH & Co. KG HRA 721742 Stiftsbergstraße 1, 74167 Neckarsulm, NÉMETORSZÁG
Modellazonosító	HG06825, HG06825-BS

Információk	Adatok	Egység
Bemenő feszültség	100-240	V~
Bemenő váltóáram frekvenciája	50/60	Hz
Kimenő feszültség	5,0	V ---
Kimenő áramerősség	1,7	A
Kimenő teljesítmény	8,5	W
Aktív üzemmódban mért átlagos hatásfok	78,2	%
Üresjárási üzemmódban mért energiafogyasztás	0,07	W
Bemenő áramerősség	0,3	A
Védelmi osztály	II /  (kettős szigetelés)	
A csatlakozó típusa	USB (A típus)	
Töltési idő	kb. 60 perc	
Gyártási dátum	2020-12	

\* Töltőkészülék nincs mellékelve. Az alkalmas töltőkészülék cikkszám: IAN 346220\_2004.



## Ajánlott környezeti hőmérséklet

Töltés közben:	+4 és +40 °C között
Működés közben:	0 és +40 °C között
Tárolásnál:	0 és +50 °C között

## Zajkibocsátási értékek

A mért értékek meghatározása az EN 62841 alapján történt. Az elektromos szerszám A besorolású zajszintje tipikusan:

Zajszint:	$L_{pA}$	= 55,5 dB(A)
Hangteljesítményszint:	$L_{WA}$	= 66,5 dB(A)
Bizonytalanság K:	$K_{pA/WA}$	= 3 dB

## Rezgési értékek

A rezgési összérték (háromirányú vektorösszeg) megállapítása az EN 62841 szerint történt:

## Csavarozás

Rezgéskibocsátási érték $a_h$ :	= <2,5 m/s <sup>2</sup> (0,912 m/s <sup>2</sup> )
Bizonytalanság K:	= 1,5 m/s <sup>2</sup>

## MEGJEGYZÉS

- ▶ A megadott rezgéskibocsátási összérték és a megadott zajkibocsátási érték egy szabványos vizsgálati eljárás során volt megmérve, és alkalmazható egy elektromos szerszám összehasonlítására más szerszámmal.
- ▶ A megadott rezgéskibocsátási összérték és a megadott zajkibocsátási érték alkalmazható a terhelés előzetes felbecslésére is.

## FIGYELMEZTETÉS!

- ▶ A rezgés- és zajkibocsátási érték az elektromos szerszám tényleges használata közben eltérhet a megadott értéktől, az elektromos szerszám használati típusától és módjától, különösképpen a megmunkálandó munkadarab típusától függően. Próbálja a rezgési és a zajterhelést minél kisebbre csökkenteni. A rezgési terhelés csökkentése érdekében többek között a szerszám használata során viseljen kesztyűt, valamint csökkentse a munkaidőt. Ehhez a működési ciklus minden részét figyelembe kell venni (például amikor az elektromos szerszám kikapcsolt állapotban van, vagy amikor be van kapcsolva, de nincs terhelés alatt).



## Biztonsági utasítások

### ● Általános biztonsági utasítások elektromos szerszámokhoz

## FIGYELMEZTETÉS!

- ▶ **Olvasson el minden, ehhez az elektromos szerszámhoz mellékelt biztonsági utasítást, figyelmeztetést, ábrát és műszaki adatot.** Az alábbi figyelmeztetések figyelmen kívül hagyása áramütéshez, tüzesethez és/vagy súlyos sérülésekhez vezethet.

## **Őrizzen meg minden biztonsági utasítást és figyelmeztetést biztonságos helyen későbbi használatra.**

A biztonsági utasításokban használt „elektromos szerszám” kifejezés hálózati áramról működő (hálózati kábellel rendelkező) és akkumulátorral működő (hálózati kábel nélküli) elektromos szerszámokra vonatkozik.

### **Munkahelyi biztonság**

- a) **A munkaterület legyen mindig tiszta és jól megvilágított.**  
A rendetlenség vagy a rossz fényviszonyok balesetekhez vezethetnek.
- b) **Az elektromos szerszámot ne használja robbanásveszélyes környezetben, ahol gyúlékony folyadékok, gázok vagy porok találhatóak.** Az elektromos szerszámok szikrákat keltenek, mely a port vagy a gázokat meggyújthatják.
- c) **Az elektromos szerszám használata során tartsa a gyermekeket és az egyéb személyeket távol.** Ha megzavarják, elveszítheti az elektromos szerszám feletti uralmát.

### **Elektromos biztonság**

- a) **Az elektromos szerszám hálózati csatlakozójának illenie kell a konnektorba. Ne módosítsa a csatlakozót. Ne használjon adapteres csatlakozódugaszt földelt elektromos szerszámokkal.** A módosítás nélküli csatlakozók és a megfelelően illeszkedő konnektorok használatával csökken az áramütés kockázata.
- b) **Kerülje a testi érintkezést olyan földelt felületekkel, mint például csövek, fűtőberendezések, sütők vagy hűtőszekrények.** Az áramütés veszélye megnő, ha a teste földelve van.

- c) **Az elektromos szerszámokat tartsa esőtől, nedvességtől távol.** Ha az elektromos szerszám belsejébe víz jut be, az növeli az áramütés kockázatát.
- d) **Az elektromos vezetéket kizárólag rendeltetésének megfelelően használja, azzal ne szállítsa vagy akassza fel az elektromos szerszámot, illetve ne használja a hálózati csatlakozó kihúzására a konnektorból. Az elektromos vezetéket óvja a hőtől, olajtól, éles sarkoktól vagy mozgó alkatrészekről.** A sérült vagy összetekeredett elektromos vezetékek növelik az áramütés kockázatát.
- e) **Ha az elektromos szerszámot kültéren használja, csak olyan hosszabbítót használjon, mely kültéri használatra alkalmas.** Egy kültéri használatra alkalmas hosszabbító használata csökkenti az áramütés kockázatát.
- f) **Ha elkerülhetetlen, hogy az elektromos szerszámot nedves környezetben használják, használjon egy maradékáram-megszakítót (RCD).** Maradékáram-megszakító használata lecsökkenti az áramütés kockázatát.

## **Személyes biztonság**

- a) **Az elektromos szerszám használata során legyen körültekintő, figyeljen arra, mit tesz, dolgozzon tudatosan. Ne használjon elektromos szerszámokat kábítószer, alkohol vagy gyógyszerek hatása alatt.** Az elektromos szerszám használata során csupán egy pillanatnyi figyelmetlenség is súlyos sérülésekhez vezethet.

- b) **Viseljen személyes védőfelszerelést és mindig hordjon védőszemüveget.** A személyes védőfelszerelés, például pormaszka, csúszásmentes biztonsági cipő, védősisak vagy fülvédő - az elektromos szerszám használatától függően - lecsökkenti a sérülések kockázatát.
- c) **Ügyeljen arra, hogy az elektromos szerszám ne tudjon akaratlanul elindulni. Mielőtt az elektromos szerszámot az elektromos hálózatra és/vagy akkumulátorhoz csatlakoztatná, kézbe venné vagy mozgatná, ellenőrizze, hogy az ki van-e kapcsolva.** Ha az elektromos szerszám szállítása során az ujját a bekapcsológombon tartja, illetve ha az elektromos szerszám bekapcsolt állapotban van és az elektromos hálózatra csatlakozik, az balesetekhez vezethet.
- d) **Az elektromos szerszám bekapcsolása előtt a beállító szerszámokat, csavarkulcsokat távolítsa el.** Ha egy szerszám vagy egy kulcs az elektromos szerszám egy forgó részébe kerül, az sérüléseket okozhat.
- e) **Kerülje a szokatlan testhelyzeteket. Álljon biztosan és mindig őrizze meg az egyensúlyát.** Így képes lesz az elektromos szerszámot szokatlan helyzetekben is az irányítása alatt tartani.
- f) **Viseljen megfelelő ruházatot. Ne viseljen laza ruházatot vagy ékszereket. Tartsa a haját és a ruházatát a mozgó alkatrészekről távol.** A laza ruházatot, ékszereket vagy haját a készülék mozgó részei elkaphatják.
- g) **Ha porszívó- vagy gyűjtőberendezések vannak beszerelve, azok csatlakoztatása és használata legyen megfelelő.** A porszívó berendezések használata csökkenti a por okozta kockázatokat.

- h) **Kerülje a hamis biztonságérzetet, és ne hagyja figyelmen kívül az elektromos szerszámokra vonatkozó biztonsági szabályokat akkor sem, ha a gyakori használatnak köszönhetően azok kezelésében már tapasztalt.** A figyelmetlen kezelés a pillanat törtrésze alatt is sérülésekhez vezethet.

### **Az elektromos szerszám használata és kezelése**

- a) **Ne terhelje túl az elektromos szerszámot. Az adott munkához az arra alkalmas elektromos szerszámot használja.** A megfelelő elektromos szerszám jobban és biztonságosabban dolgozhat, ha azt a megfelelő teljesítménytartományon belül használja.
- b) **Ne használjon meghibásodott kapcsolóval rendelkező elektromos szerszámot.** Ha egy elektromos szerszámot nem lehet be- vagy kikapcsolni, az veszélyes és szerelésre szorul.
- c) **A készülék beállítási műveletei, szerszámbetétek cseréje valamint az elektromos szerszám tárolása előtt húzza ki a hálózati csatlakozót a konnektorból és/vagy vegye ki a kivehető akkumulátort.** Ezzel az óvintézkedéssel megelőzi az elektromos szerszám akaratlan bekapcsolását.
- d) **A használaton kívüli elektromos szerszámokat tartsa gyermekek számára nem elérhető helyen. Ne hagyja, hogy az elektromos szerszámot olyan személyek használják, akik azzal kapcsolatban nem rendelkeznek tapasztalattal vagy nem olvasták el ezeket az utasításokat.** Az elektromos szerszámok tapasztalatlan kezekben veszélyesek.

- e) **Ápolja az elektromos szerszámokat és a szerszámbetéteit gondosan. Ellenőrizze a mozgó részek kifogástalan működését, hogy azok nem ragadnak-e be, hogy vannak-e törött vagy sérült alkatrészek, és hogy az elektromos szerszám működését semmi sem befolyásolja. A sérült alkatrészeket az elektromos szerszám használatba vétele előtt meg kell javíttatni.** Sok baleset okozója az elektromos szerszámok gondatlan karbantartása.
- f) **Gondoskodjon a vágószerszámok élességéről és tisztaságáról.** A gondosan ápolt, éles pengékkel rendelkező vágószerszámok kevésbé hajlamosak a beragadásra, és könnyebben irányíthatóak.
- g) **Az elektromos szerszámot, annak alkatrészeit, szerszámbetéteit stb. ezen útmutató szerint használja.** Ennek során vegye figyelembe a munka körülményeit és az elvégzendő feladatot. Az elektromos szerszámok nem rendeltetésszerű használata veszélyes helyzetekhez vezethet.
- h) **Tartsa a fogantyúkat és a fogófelületeket szárazon, tisztán, olajtól és zsiradékotól mentesen.** A csúszós fogantyúk és fogófelületek miatt nem biztosítható az elektromos szerszám biztonságos kezelése és irányítása váratlan helyzetekben.

## **Az akkumulátoros szerszám használata és kezelése**

- a) **Akkumulátoros szerszámokat csak olyan töltőkészülékekkel töltsön fel, melyeket a gyártó ajánl.** Egy olyan töltőkészülék, mely csak bizonyos típusú akkumulátorokhoz alkalmas, más akkumulátorokkal történő használat esetén tűzveszélyt okozhat.

- b) **Az elektromos szerszámokban csak a hozzájuk készült akkumulátorokat használja.** Más akkumulátorok használata sérülésekhez és tűzveszélyhez vezethet.
- c) **A használaton kívüli akkumulátorokat tartsa iratkapcsoktól, pénzérméktől, kulcsoktól, szögektől, csavaroktól vagy más olyan kisméretű fém tárgyaktól távol, melyek összeköttetést hozhatnak létre a csatlóponatok között.** Az akkumulátor csatlóponatai közötti rövidzárlat égési sérülésekhez vagy tűzesethez vezethet.
- d) **Helytelen használat esetén az akkumulátor kifolyhat. Kerülje az érintkezést a folyadékkal. Akaratlan érintkezés esetén öblítse le vízzel. Ha a folyadék a szembe kerül, további orvosi segítségre is szükség van.** A kilépő akkumulátorfolyadék bőrirritációkat és égési sérüléseket okoz.
- e) **Ne használjon sérült vagy módosított akkumulátorokat.** A sérült vagy módosított akkumulátorok előre nem látható módon viselkedhetnek, és tűzesetet, robbanást vagy sérüléseket okozhatnak.
- f) **Az akkumulátort ne tegye ki tűznek vagy magas hőmérsékleteknek.** A tűz vagy a 130 °C feletti hőmérséklet robbanáshoz vezethet.
- g) **Kövesse a töltésre vonatkozó utasításokat, és soha ne töltse az akkumulátort vagy az akkumulátoros szerszámot a kezelési útmutatóban megadott hőmérsékleti tartományon kívül.** A helytelen vagy a megengedett hőmérsékleti tartományon kívüli töltés tönkretelheti az akkumulátort, valamint tűzeset veszélyével jár.





## VIGYÁZAT! ROBBANÁSVESZÉLY!

**Soha ne töltsön fel nem újratölthető elemeket.**



Az akkumulátort óvja a hőtől, pl. a tartós napfénytől, tűztől, víztől és nedvességtől is.



Robbanásveszély áll fenn.



### Javítás

- a) **Az elektromos szerszám javítási munkálatait bízza képzett szakemberre, és csak eredeti pótalkatrészeket használjon.** Így gondoskodhat az elektromos szerszám biztonságos működésének megőrzéséről.
- b) **Soha ne próbálja az akkumulátort megjavítani, ha az megsérült.** Az akkumulátorok javítási munkálatait csak a gyártó vagy annak a meghatalmazott ügyfélszolgálata végezheti.

### ● Csavarozókra vonatkozó biztonsági utasítások

- a) **Az elektromos szerszámot csak a szigetelt fogófelületeinél tartsa, ha olyan munkákat végez, melyek során a csavar rejtett elektromos vezetékeket érhet.** A csavarnak egy feszültség alatt lévő vezetékekkel történő érintkezése során a készülék fém részei is feszültség alá kerülnek, ami áramütéshez vezethet.

- b) **Rögzítse a munkadarabot.** Szorítóeszközökkel vagy satuval a munkadarabokat biztosabban lehet megtartani, mint kézzel.
- c) **Tartsa meg az elektromos szerszámot erősen.** Csavarok be- és kicsavarása során átmenetileg erős ellenhatások jöhetnek létre.
- d) **Ha a szerszám a használat közben elakad, azonnal kapcsolja ki a terméket.** Legyen felkészülve az erősebb ellenhatásokra, mert azok visszacsapáshoz vezethetnek.
- e) **Amikor a készüléken dolgozik, illetve amikor azt szállítja vagy tárolja, a forgásirány-kapcsoló legyen mindig a középső (zárt) állásban.** Ez megakadályozza az elektromos szerszám akaratlan beindítását.

## ● A rezgés és a zaj csökkentése

Csökkentse a használati időt, alkalmazzon kevesebb rezgéssel és zajjal járó használati módokat, valamint viseljen személyes védőfelszerelést, ezzel csökkentve a rezgés és a zaj hatásait.

Az alábbi intézkedések segítenek a rezgések és a zaj okozta ártalmak csökkentésében:

- A terméket kizárólag rendeltetésszerűen, az ebben az útmutatóban leírtak szerint használja.
- Ügyeljen a termék kifogástalan állapotára és gondoskodjon a megfelelő karbantartásról.
- A termékhez a megfelelő szerszámbe téteket használja, és ügyeljen arra, hogy azok kifogástalan állapotban legyenek.
- Tartsa a terméket határozottan a fogóinál, illetve fogófelületeinél.
- A termék karbantartását végezze az utasításoknak megfelelően, továbbá ne feledkezzen meg az elégséges kenésről sem (ahol ez szükséges).

- A munkafolyamatot tervezze meg úgy, hogy a nagyobb rezgési értékű termékekkel végzett munka nagyobb időintervallumra tudjon eloszlni.

## ● **Teendők vészhelyzet esetén**

Ismerkedjen meg a termék használatával ennek az útmutatónak a segítségével. Tartsa észben a biztonsági utasításokat, és minden esetben kövesse azokat. Ez segít elkerülni a kockázatokat és veszélyeket.

- A termék használata során legyen mindig éber, így időben képes lesz a veszélyek felismerésére és kezelésére. A gyors beavatkozás segít megelőzni a súlyos személyi sérüléseket és anyagi károkat.
- Ha a termék hibásan működik, azonnal válassza le a hálózati áramról. Vizsgáltsa meg és szükség szerint szereltesse meg egy képzett szakemberrel, mielőtt újra használná.

## ● **Biztonsági utasítások töltőkészülékekhez**

- A készüléket akkor használhatják 8 éves és afeletti gyermekek, csökkent testi, érzékszervi vagy szellemi képességű, valamint megfelelő tapasztalattal és tudással nem rendelkező személyek, ha számukra felügyeletet biztosítanak vagy ha utasításokat kapnak a készülék biztonságos használatával kapcsolatban és megértik az azzal járó veszélyeket.

A gyermekek nem játszhatnak a készülékkel.  
A tisztítást és a felhasználói karbantartást nem végezhetik gyermekek felügyelet nélkül.

- Ne töltsön újra nem újratölthető elemeket.  
Ennek az utasításnak a figyelmen kívül hagyása kockázatokkal jár.
  - Óvja az elektromos részeket a nedvességtől. Az áramütés elkerülése érdekében ezeket ne merítse vízbe vagy más folyadékokba.  
A készüléket soha ne tartsa folyó víz alá. Kövesse a tisztításra, karbantartásra és javításra vonatkozó utasításokat.
-  A készülék csak beltéri használatra alkalmas.

## ● **További kockázatok**

Még akkor is megmarad a személyi sérülések és anyagi károk potenciális veszélye, ha a terméket az előírásoknak megfelelően használja. A termék felépítéséből és kialakításából adódóan többek között az alábbi veszélyekkel lehet számolni:

- A rezgéssel járó egészségügyi kockázatok, amennyiben a terméket hosszabb ideig használják, illetve a kezelése és a karbantartása nem szakszerűen történik.
- Személyi sérülések és anyagi károk kockázata, melyet hibás vágószerszámok, vagy egy rejtett tárgy becsapódása okoz használat közben.
- Repülő tárgyak okozta személyi sérülések és anyagi károk veszélye.

## **MEGJEGYZÉS**

- ▶ A termék működés közben elektromágneses teret kelt! Ez a tér bizonyos körülmények között hatással lehet aktív vagy passzív orvosi implantátumok működésére! A súlyos vagy halálos sérülések veszélyének csökkentése érdekében az orvosi implantátumokkal rendelkező személyek érdeklődjenek orvosuknál vagy az orvosi implantátum gyártójánál, mielőtt a terméket használnák!

## ● **Első használat**

### ● **Információk az akkumulátorhoz**

- A beépített akkumulátor a kiszállításkor részlegesen van feltöltve. A lítium-ion akkumulátorokat bármikor töltheti, ez nincs hatással az élettartamukra. A töltés megszakítása nem árt az akkumulátornak.

- Ha az akkuállapot-jelző LED **3** a használat közben pirosan világít, az akkumulátor töltöttsége 30 % alá esett és azt fel kell tölteni.
- A terméket soha ne töltsé, ha a környezeti hőmérséklet +4 °C alatt, vagy +40 °C felett van. A tárolás feltétele a hűvös, száraz környezet, 0 °C és +50 °C közötti környezeti hőmérséklet mellett.
- A termék egy beépített akkumulátorral rendelkezik, amelyet a felhasználó nem tud kicserélni. A kockázatok elkerülése érdekében az akkumulátort csak a gyártó, annak ügyfélszolgálatosa vagy egy annak megfelelő képzettségű szakember veheti vagy cserélheti ki. A termék kiselejtezése során figyelembe kell venni, hogy abban egy akkumulátor van.

## A töltés elindítása

(B ábra)

- Csatlakoztassa az USB-kábelt **10** a töltőkészülék **12** USB-aljzatába (A típus) **13**.
- Az USB-kábel **10** másik végét csatlakoztassa a C típusú USB-aljzatba **6**.
- Csatlakoztassa a töltőkészüléket **12** egy konnektorhoz.
- Az akkuállapot-jelző LED **3** mutatni fogja a töltés szintjét:

### Akkuállapot-jelző LED **3**

### Töltési szint

Piros

Töltés folyamatban

Zöld

Akkumulátor feltöltve

- ❗ MEGJEGYZÉS:** Ha a fogó a töltés alatt enyhén felmelegszik, az normális.

## A töltés befejezése

- Válassza le az USB-kábelt **10** a termékről.
- Húzza ki a töltőkészüléket **12** a konnektorból.

## ● A forgásirány megváltoztatása

- A forgásirány állításához tolja át a forgásirány-kapcsolót **5** (C ábra):

A kapcsoló kiindulási helyzete		Irány	Irányt jelző mutató	
Jobb	(b)	Csavarok becsavarása	▲	<b>2</b>
Bal	(a)	Csavarok kicsavarása	▼	<b>4</b>

## ● A bitek cseréje

- Húzza ki a bitet. Helyezzen be egy másik fajta bitet a bittartóba **1** (D ábra).

**i MEGJEGYZÉS:** A bitek méretük és formájuk szerint vannak megjelölve. Ha bizonytalan, próbálja ki a megfelelő bitet, ellenőrizze, hogy annak a csavarfejen nincs-e játéka.

## ● Elülső borítás

Az elülső borítás **9** levehető, és felhelyezhet ügyfélszolgálatunktól beszerezhető feltéteket (E, F ábra):

A1 Nyomaték feltét

A2 Excenter feltét

A3 Sarok feltét

A4 Vágó feltét

## ● Be- és kikapcsolás

Be- és kikapcsolás	Művelet
Be	Nyomja meg a be-/kikapcsoló gombot <b>7</b> és tartsa meg ebben az állásban. A LED munkalámpa <b>8</b> kigyullad.
Ki	Engedje fel a be-/kikapcsoló gombot <b>7</b> . A LED munkalámpa <b>8</b> kialszik.

**i MEGJEGYZÉS:** A LED munkalámpát **8** akkor is használhatja, amikor a termék nincs működésben. Fordítsa a forgásirány-kapcsolót **5** középső állásba. A LED munkalámpát a fenti leírás szerint kapcsolhatja be vagy ki.

## ● Tisztítás és karbantartás

- Tisztítási és karbantartási munkálatok előtt:
  - Fordítsa a forgásirány-kapcsolót **5** középső állásba. Ez megakadályozza az akaratlan beindítást.
  - Húzza ki az USB-kábelt **10**.
  - Vegye ki a bitet.
  - Húzza ki a töltőkészüléket **12** a konnektorból.



- Ügyeljen arra, hogy ne jussanak folyadékok a termék belsejébe.
- A terméket mindig tartsa tisztán, szárazon, olajtól és kenőanyagoktól mentesen.  
Minden használat után és tárolás előtt távolítsa el a port.
- A rendszeres és szakszerű tisztítással biztosíthatja a termék biztonságos használatát, valamint azzal az élettartamát is meghosszabbítja.
- A terméket tisztítsa egy száraz ruhával. A nehezen hozzáférhető helyekhez használjon egy puha kefét.
- Különösen fontos a szennyeződések és a por eltávolítása a szellőzőnyílásokból egy ruha vagy egy puha kefe segítségével.
- A szellőzőnyílások legyenek mindig tiszták.

## MEGJEGYZÉS

- ▶ A termék tisztításához ne használjon vegyi anyagokat, lúgokat, súrolószereket vagy egyéb durva tisztító- vagy fertőtlenítő anyagokat, mert azok kárt tehetnek a termék felületeiben.

## ● Karbantartás

- Minden használat előtt: Ellenőrizze a terméket és a tartozékokat, hogy azok nincsenek-e elkopva vagy nem sérültek-e meg.  
Ha szükséges, cserélje ki az adott alkatrészeket (lásd a „A bitek cseréje” c. részt).  
Vegye figyelembe a műszaki követelményeket is (lásd a „Műszaki adatok” című részt).

## ● Tárolás

- Fordítsa a forgásirány-kapcsolót **5** középső állásba. Ez megakadályozza az akaratlan beindítást.
- A terméket beltéren, száraz helyen tárolja, közvetlen napfénytől védve, lehetőleg az eredeti csomagolásában.

## ● Szállítás

- A termék egy feltölthető lítium-ion akkumulátort tartalmaz, melyre a veszélyes anyagokra vonatkozó törvényi szabályozások érvényesek. A beépített akkumulátorral rendelkező termék különleges feltételek nélkül szállítható szárazföldön és vízen.
- A csomagolásra és a jelölésre külső szolgáltató által történő szállítás esetén (pl. légitársaság, futár, szállítmányozó) különleges feltételek vonatkoznak. Külső szolgáltató által történő szállítás esetén forduljon egy veszélyesanyag-szakértőhöz.

## ① **MEGJEGYZÉSEK:**

- A beépített lítium-ion akkumulátort kizárólag képzett vagy minősített szakember szerelheti ki.

Az akkumulátornak a házból történő kivétele esetén annak üresnek kell lennie, és ki kell csavarni a ház csavarjait. Az akkumulátor csatlakozásait egyenként kell megszüntetni és szigetelni.

## ● Mentesítés

A csomagolás környezetbarát anyagokból készült, amelyeket a helyi újrahasznosító helyeken adhat le ártalmatlanítás céljából.



A hulladék elkülönítéséhez vegye figyelembe a csomagolóanyagon található jelzéseket. Ezek rövidítéseket (a) és számokat (b) tartalmaznak a következő jelentéssel: 1-7: műanyagok / 20-22: papír és karton / 80-98: kötőanyagok.

### Termék:



A termék, beleértve a tartozékokat és a csomagolóanyagokat is, újrahasznosítható, és a gyártó kiterjesztett felelőssége alá tartozik. A jobb hulladékkezelés érdekében az ábrán látható információk (szortírozási információk) alapján külön ártalmatlanítsa őket. A Triman-logó csak Franciaországra vonatkozik.



A kiszolgált termék megsemmisítési lehetőségeiről lakóhelye illetékes önkormányzatánál tájékozódhat.



A környezete érdekében, ne dobja a kiszolgált terméket a háztartási szemétkbe, hanem adja le szakszerű ártalmatlanításra. A gyűjtőhelyekről és azok nyitvatartási idejéről az illetékes önkormányzatnál tájékozódhat.

A hibás vagy elhasznált elemeket / akkukat a 2006/66/EK irányelv és módosításai értelmében újra kell hasznosítani. Szolgáltassa vissza az elemeket / akkukat és / vagy a terméket az ajánlott gyűjtőállomásokon keresztül.



## **Környezeti károk az elemek / akkuk hibás megsemmisítése következtében!**

Az elemeket / akkukat nem szabad a háziszeméltbe dobni. Mérgező hatású nehézfémeket tartalmazhatnak és ezért különleges kezelést igénylő hulladéknak számítanak. A nehézfémek vegyjelei a következők: Cd = kadmium, Hg = higany, Pb = ólom. Ezért az elhasznált elemeket / akkukat egy közösségi gyűjtőhelyen adja le.

## ● **Garancia**

A termék szigorú minőségi előírások szerint készült, és alapos vizsgálaton esett át szállítás előtt. Anyag- vagy gyártási hibák esetén törvényben foglalt garancia jár Önnek a termék kereskedőjétől. Az alább részletezett garanciánk semmilyen módon nem korlátozzák az Ön törvényes jogait.

A termékre a vásárlás dátumától számított 3 éves garancia jár. A garancia időtartama a vásárlás dátumától kezdődik. Tartsa az eredeti vásárlási nyugtát biztonságos helyen, mivel ez a dokumentum a vásárlást igazoló bizonylat.

Bármilyen, a vásárlás pillanatában fennálló sérülést vagy hibát azonnal jelezni kell a termék kicsomagolása után.

Ha a terméken vásárlásától számított 3 éven belül anyag- vagy gyártási hiba merül fel, akkor a választásunk szerint a terméket ingyen megjavítjuk vagy kicseréljük. A garanciális időszak nem hosszabbítható meg a reklamáció miatt. Ez vonatkozik kicserélt és javított alkatrészekre is.

A garancia érvényét veszti, ha a termék megsérült, vagy nem megfelelően használták, vagy tartották karban.

A garancia kiterjed az anyag- vagy gyártási hibákra is. A garancia nem terjed ki a termék azon részeire, amelyek normál kopásnak vannak kitéve, és ezért fogyóeszköznek tekinthetők (pl. elemek, újratölthető elemek, csövek, betétek), vagy a törékeny alkatrészek sérülésére, pl. kapcsolók vagy üvegből készült alkatrészek.

## ● Garanciális ügyek lebonyolítása

A reklamáció gyors feldolgozásának biztosításához tartsa be az alábbi utasításokat:

Legyen meg az eredeti vásárlási nyugta és az azonosítószám (IAN 406960\_2207) a vásárlás bizonyítékeként.

A termék azonosítószáma a típustáblán, a terméken található gravírozásként, a használati útmutató első (bal alsó) oldalán, vagy a termék hátulján vagy alján lévő matricán található.

Amennyiben működési hiba vagy más meghibásodás lép fel, kérjük, vegye fel a kapcsolatot az ügyfélszolgálatunkkal a lent felsorolt telefonszámon vagy e-mail címen.

Ha a terméket hibásként regisztrálják, akkor ingyenesen visszaküldheti az Önnek megadott szervizcímre. Ne felejtse el mellékelni a vásárlási bizonylatot (vásárlási nyugta) és egy rövid leírást, amely ismerteti a hiba részleteit, és hogy mikor következett be a hiba.

## ● Szerviz

 **Szerviz Magyarország**

Tel.: 0680021536

E-mail: [owim@lidl.hu](mailto:owim@lidl.hu)



# ● EK megfelelési nyilatkozat

## EK MEGFELELŐSÉGI NYILATKOZAT

IAN: 406960\_2207  
Termékkazonosító: "Parkside" VEZETÉK NÉLKÜLI CSAVAROZÓ  
Típuszám: HG07075

A fent ismertetett nyilatkozat tárgya megfelel a vonatkozó uniós harmonizációs jogszabálynak:

Directive 2006/42/EC
Directive 2014/30/EU
Directive 2011/65/EU

Az alkalmazott harmonizált szabványokra való hivatkozás vagy az azokra az egyéb műszaki leírásokra való hivatkozás, amelyekkel kapcsolatban megfelelési nyilatkozatot tették:

Szám / vonatkozó részek
Directive 2006/42/EC
EN 62841-1:2015
EN 62841-2-2:2014
Directive 2014/30/EU
EN 55014-1:2017/A11:2020
EN 55014-2:2015
EN IEC 55014-1:2021
EN IEC 55014-2:2021
EN IEC 61000-3-2:2019
EN IEC 61000-3-2:2019/A1:2021
EN 61000-3-3:2013/A1:2019

A fent ismertetett nyilatkozat tárgya megfelel az egyes veszélyes anyagok elektromos és elektronikus berendezésekben való alkalmazásának korlátozásáról szóló, 2011. június 8-i 2011/65 / EU európai parlamenti és tanácsi irányelvnek:

Szám / vonatkozó részek
2011/65/EU IRÁNYELV
EN IEC 63000:2018

A műszaki dokumentáció tulajdonosa: OWIM GmbH & Co.KG

nevében aláírva:

**OWIM GmbH & Co. KG Stiftsbergstraße 1 D-74167 Neckarsulm, Németország**

A jelen megfelelési nyilatkozatot a gyártó kizárólagos felelősségére bocsátják ki.

Az eredeti megfelelési nyilatkozat fordítása

Neckarsulm  
Hely

27.10.2022  
Dátum

  
Benjamin Steeb  
Managing Director

  
ppa. Jens Buchheim  
Authorised Signatory

**OWIM GmbH & Co. KG**

Stiftsbergstraße 1  
74167 Neckarsulm  
GERMANY

Model No.: HG07075  
Version: 12/2022



IAN 406960\_2207

