

OWIM GmbH & Co. KG

Stiftsbergstraße 1
74167 Neckarsulm
GERMANY

Model No.: HG11283

Version: 04/2024

IAN 468311_2310





BATTERY CHARGER TRC 8 A1

GB **IE** **NI**

BATTERY CHARGER
Short manual

DK

BATTERIOPLADER
Kort vejledning

NL **BE**

BATTERIJ OPLADER
Beknopte handleiding

DE **AT** **CH**





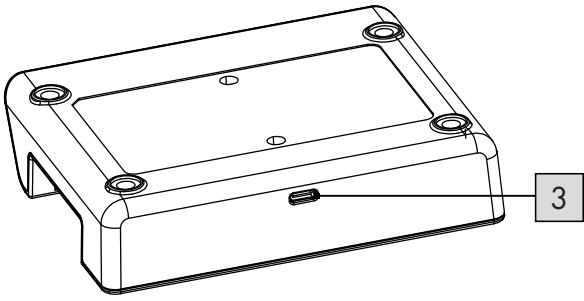
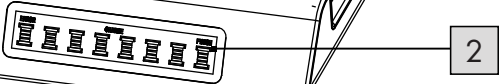
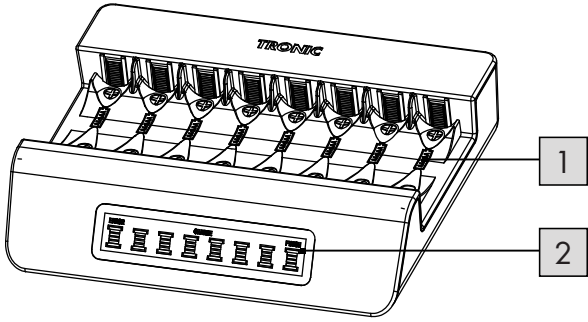

AKKU-LADEGERÄT
Kurzanleitung

| | | | |
|----------|----------------------|--------|----|
| GB/IE/NL | Short manual | Page | 4 |
| DK | Kort vejledning | Side | 20 |
| NL/BE | Beknopte handleiding | Pagina | 36 |
| DE/AT/CH | Kurzanleitung | Seite | 53 |



| | | |
|--|------|----|
| List of pictograms used | Page | 5 |
| Short manual | Page | 6 |
| Intended use | Page | 6 |
| Part description | Page | 6 |
| Technical data | Page | 7 |
| Included items | Page | 7 |
| General safety instructions | Page | 8 |
| Safety instructions for rechargeable batteries | Page | 9 |
| Initial use | Page | 12 |
| Handling and operation | Page | 12 |
| Charging rechargeable batteries | Page | 12 |
| Bad cell/Short circuit protection | Page | 14 |
| Cleaning and care | Page | 15 |
| Cleaning the housing | Page | 16 |
| Troubleshooting | Page | 16 |
| Disposal | Page | 17 |
| Warranty | Page | 17 |
| Warranty claim procedure | Page | 18 |
| Service | Page | 19 |

List of pictograms used

| | |
|---|--|
|  | This symbol means that the operating instructions must be observed when using the product. |
|  | Only use the product in dry indoor rooms. |
|  | Protection class III |
|  | Observe the warnings and safety instructions! |
|  | Direct current/voltage |
|  | CE mark indicates conformity with relevant EU directives applicable for this product. |
|  | Safety information Instructions for use |

BATTERY CHARGER

● **Short manual**



This document is a shorter printed version of the complete instruction manual. Scanning the QR code takes you straight to the Lidl service website (www.lidl-service.com) where you can view and download the complete instruction manual by entering the article number (IAN) 468311_2310.

The short guide forms an integral part of this product. Prior to using the product, familiarize yourself with all operation and safety notes. Store the short guide in a safe place, and if you give the product to third parties, all documentation should be passed on to them as well.

● **Intended use**

This product is intended exclusively for non-commercial use in the charging of rechargeable Ni-MH batteries (AA/AAA) with standard rated capacities. Any other use or uses beyond those mentioned are considered to be unintended use. Claims of any kind for damage resulting from unintended use will not be accepted. The operator alone bears the liability.



Only use the product in dry indoor rooms.

● **Part description**

- 1 Loading slots for type AA/AAA
- 2 LC display
- 3 USB-C Input

● Technical data

| | |
|------------------------------|--|
| Input voltage: | 5 V $\overline{\text{---}}$ 2 A (USB Type C) |
| Power consumption: | 10 W Max. |
| Protection class: | Protection class III  |
| Operating temperature: | 0 ° - 25 °C |
| Storage Temperature: | -20 ° - 40 °C |
| Humidity (no condensation): | 5 - 80 % |
| Output voltages: | 8 × 1.5 V (Loading slots 1-8 for Type AA/AAA) |
| Charge currents: | 8 × 500 mA (Type AA) or 8 × 200 mA (Type AAA) |
| Maximum assessment capacity: | AAA: 1000 mAh AA: 2500 mAh |
| Measurements (W x H x D) : | Approx. 138 x 31 x 109 mm |
| Weight : | Approx. 170 g (Battery charger) Approx. 16 g (USB cable) |

● Included items

- 1 Battery charger
- 1 USB cable (0.5 m USB-A to USB-C)
- 1 Operating manual



General safety instructions

BEFORE USING THE PRODUCT, PLEASE FAMILIARISE YOURSELF WITH ALL OF THE SAFETY INFORMATION AND INSTRUCTIONS FOR USE! WHEN PASSING THIS PRODUCT ON TO OTHERS, PLEASE ALSO INCLUDE ALL THE DOCUMENTS!

- **WARNING!** Packaging material should not be used as a play thing. There is a risk of suffocation!
- Before use check the product for visible external damage. Do not put into operation a product that is damaged or has been dropped.
- This product may be used by children aged 8 over and by persons with reduced physical, sensory or mental capabilities or lack of experience and knowledge, provided that they are under supervision or have been told how to use of the product safety and are aware of the potential risks. Children must not play with the product. Cleaning and user maintenance tasks must not be carried out by children unless they are supervised.

- Do not make any changes or modifications to the product yourself.
- Protect the product from moisture and liquid penetration. Never submerge the product in water, do not place the product in the vicinity of water and do not stand any object filled with liquid (i.e. vases) on the product.
- Do not operate the product in the vicinity of open flames (e.g. candles).
- Unplug this product from power source when not in use.





Safety instructions for rechargeable batteries

⚠ WARNING! For charging use only protection class II power supply (not provided) approved for use with household product.

SELV output: DC 5 V, max. 2 A

- **DANGER TO LIFE!** Keep rechargeable batteries out of reach of children. If accidentally swallowed seek immediate medical attention.

- Swallowing may lead to burns, perforation of soft tissue, and death. Severe burns can occur within 2 hours of ingestion.
-  **DANGER OF EXPLOSION!** Never recharge non-rechargeable batteries. Do not short-circuit rechargeable batteries and/or open them. Overheating, fire or bursting can be the result.
- Never throw rechargeable batteries into fire or water.
-  Never burn or incinerate any battery/
Never pierce, attempt to disassemble or short-circuit/ Always observe polarity (+/-) and charging times.
- Do not exert mechanical loads to rechargeable batteries.

Risk of leakage of rechargeable batteries

- Avoid extreme environmental conditions and temperatures, which could affect rechargeable batteries, e.g. radiators/ direct sunlight.

- If rechargeable batteries have leaked, avoid contact with skin, eyes and mucous membranes with the chemicals!
- Flush immediately the affected areas with fresh water and seek medical attention!
-  **WEAR PROTECTIVE GLOVES!** Leaked or damaged rechargeable batteries can cause burns on contact with the skin. Wear suitable protective gloves at all times if such an event occurs.
- In the event of a leakage of rechargeable batteries, immediately remove them from the product to prevent damage.
- Only use the same type of rechargeable batteries. Do not mix used and new rechargeable batteries.
- Remove rechargeable batteries if the product will not be used for a longer period.

Risk of damage of the product

- Only use the specified type of rechargeable batteries!

- Insert rechargeable batteries according to polarity marks (+) and (-) on the rechargeable battery and the product.
- Use a dry lint-free cloth or cotton swab to clean the contacts on the rechargeable battery and in the rechargeable battery compartment before inserting!
- Remove defective rechargeable batteries from the product immediately.

● Initial use

Note: Remove all packaging materials from the product.

- Check the contents to make sure everything is there and for visible damage.
- Remove the product and the operating instructions from the packaging.

● Handling and operation

- **WARNING!** Do not charge non-rechargeable batteries. Charge only Ni-MH rechargeable battery.

● Charging rechargeable batteries

1. Connect the USB-C connector of USB cable into USB-C port  on battery charger; connect USB-A connector of USB cable into USB-A port on a suitable protection class II power supply (not provided) approved for use with household product and has SELV output DC 5 V, max. 2 A.

Note 1: If connect with a suitable protection class II power supply (not provided) approved for use with household product and has SELV output DC 5 V, 1 A, the charging current will be:

AA - 8 x (1.5 V $\overline{\quad\quad}$ 250 mA)

AAA - 8 x (1.5 V $\overline{\quad\quad}$ 200 mA)

Note 2: The LC display **2** lights up for approx. 7 seconds when the product is power in but there are no rechargeable batteries in the product for charging.

2. Insert 1–8 pieces of rechargeable Ni-MH batteries (AA/AAA) into the loading slots **1**. Make correct contact for polarity (+ and -); according to the sign in the loading slots **1**.
3. The LC display **2** will show the charging status of each rechargeable battery correspondingly and “CHARGE” icon is appeared to represent charging is in progress.

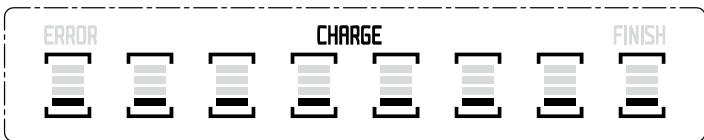

4. The rechargeable battery is fully charged when all the bar inside the LC display **2** become solid.
5. When charging is completed, the “FINISH” will be appeared on the LC display **2** screen and keep light on. You can remove the charged batteries from the rechargeable battery compartment **1**.

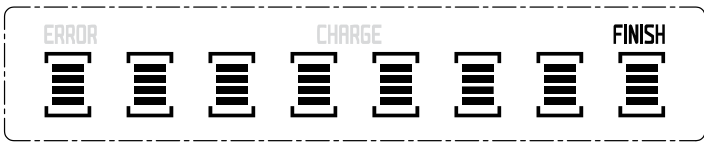

Note: After remove all charged batteries, LC display 2 will light for approx. 7 seconds and then switch off.

- Unplug and re-plug power source to the product each time when you recharge the empty batteries.

● Bad cell/Short circuit protection

The "ERROR" icon is appeared with the corresponding flashing of LC display 2 to indicate the rechargeable battery is either alkaline battery or the rechargeable battery is not suitable for charging.

Please remove the rechargeable battery from the loading slots 1.

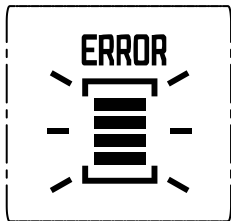

Calculating the average charging time

Depending on the type, age and remaining charge in the batteries, the charging process can take various lengths of time. The average charge time can be calculated using the following formula. Take note however that the times given are only guiding values.

$$\text{Charging Time (min)} = \frac{\text{Battery capacity (mAh)} \times 1.2 \times 60}{\text{Charging current of the product (mA)}}$$

Automatic charging control/ Retention charging

This product controls the charging time for Ni-MH rechargeable batteries separately. This control is based on the $-\Delta V$ ("Minus Delta V") calculation.

In mathematics, with Delta Δ differences are indicated. In this case, “Minus Delta V” means a negative voltage difference. This charge identification makes itself useful in the following effects: Should a rechargeable battery be charged with a constant current, its voltage rises continuously. When a rechargeable battery is full, its voltage reaches a maximum but falls again slightly with further current flow. This light fall in voltage is recognised by the charging electronics and the charge process is terminated. The product automatically switches to “Retention charging”. This means that the batteries are no longer being loaded with constant current, instead, with short current pulses. This counteracts the selfdischarge and the batteries are kept in a state of full charge.

Timer control

In addition, this product has a timer control which automatically switches over to retention charging after specified hours depend on input power as below: With a suitable protection class II power supply (not provided) approved for use with household product and has SELV output DC 5 V, max. 2 A:

AA: 7.5 hours; AAA: 6.5 hours

With a suitable protection class II power supply (not provided) approved for use with household product and has SELV output DC 5 V, 1 A:

AA: 13.5 hours; AAA: 6.5 hours

This serves as an additional protection against overcharging should the charge termination not respond due to a possibly defective rechargeable battery.

● Cleaning and care

- **DANGER!** Always remove the power cable before cleaning the product. There is the risk of an electric shock!
- When you are cleaning the product ensure that no moisture gets inside it, so as to avoid irreparable damage to it.

- **IMPORTANT!** Do not use aggressive or abrasive cleaning agents, as these can damage the upper surfaces.

● **Cleaning the housing**

- Clean the surfaces of the product with a soft, dry cloth. For stubborn soiling use a lightly moistened cloth.
- Never clean the insides of the loading Slot **1** with moist cloths. Instead, use a clean soft brush to clean them.
- If soiled, clean the charging contacts with a dry cloth.

● **Troubleshooting**

● = **Problem**

⊙ = Cause

○ = Solution

● = **The product is not functioning.**

⊙ = Mains power source is not supplying power.

○ = Check the circuit fuse.

● = **The inserted rechargeable batteries are not being charged.**

⊙ = The rechargeable batteries are not inserted as per their polarity.

○ = Insert the batteries as per their polarity (see marking in the charging slot).

⊙ = The inserted rechargeable batteries are not suitable for charging.

○ = Insert exclusively rechargeable Ni-MH rechargeable batteries of the types AA/AAA batteries.

● Disposal

The packaging is made entirely of recyclable materials, which you may dispose of at local recycling facilities.



Observe the marking of the packaging materials for waste separation, which are marked with abbreviations (a) and numbers (b) with following meaning: 1-7: plastics/20-22: paper and fibreboard/80-98: composite materials.



Contact your local refuse disposal authority for more details of how to dispose of your wornout product.



To help protect the environment, please dispose of the product properly when it has reached the end of its useful life and not in the household waste. Information on collection points and their opening hours can be obtained from your local authority.

Faulty or used batteries / rechargeable batteries must be recycled in accordance with Directive 2006/66/EC and its amendments. Please return the batteries / rechargeable batteries and / or the product to the available collection points.

● Warranty

The product has been manufactured to strict quality guidelines and meticulously examined before delivery. In the event of material or manufacturing defects you have legal rights against the retailer of this product. Your legal rights are not limited in any way by our warranty detailed below.

The warranty for this product is 3 years from the date of purchase. The warranty period begins on the date of purchase. Keep the original sales receipt in a safe location as this document is required as proof of purchase.

Any damage or defects already present at the time of purchase must be reported without delay after unpacking the product.

Should the product show any fault in materials or manufacture within 3 years from the date of purchase, we will repair or replace it – at our choice – free of charge to you. The warranty period is not extended as a result of a claim being granted. This also applies to replaced and repaired parts.

This warranty becomes void if the product has been damaged, or used or maintained improperly.

The warranty covers material or manufacturing defects. This warranty does not cover product parts subject to normal wear and tear, thus considered consumables (e.g. batteries, rechargeable batteries, tubes, cartridges), nor damage to fragile parts, e.g. switches or glass parts.

● **Warranty claim procedure**

To ensure quick processing of your claim, observe the following instructions:

Make sure to have the original sales receipt and the item number (IAN 468311_2310) available as proof of purchase.

You can find the item number on the rating plate, an engraving on the product, on the front page of the instruction manual (bottom left), or as a sticker on the rear or bottom of the product.

If functional or other defects occur, contact the service department listed below either by telephone or by e-mail.

Once the product has been recorded as defective you can return it free of charge to the service address that will be provided to you. Ensure to enclose the proof of purchase (sales receipt) and a short, written description outlining the details of the defect and when it occurred.

● Service

GB Service Great Britain

Tel.: 08000569216

E-Mail: owim@lidl.co.uk

IE Service Ireland

Tel.: 1800 200736

E-Mail: owim@lidl.ie

NI Service Northern Ireland







Tel.: 0800 0927852

E-Mail: owim@lidl.ie



| | | |
|--|------|----|
| Liste over brugte piktogrammer | Side | 21 |
| Kort vejledning | Side | 22 |
| Anvendelsesformål | Side | 22 |
| Beskrivelse af delene | Side | 22 |
| Tekniske data | Side | 23 |
| Medfølgende dele | Side | 23 |
| Generelle sikkerhedsinstruktioner | Side | 24 |
| Sikkerhedsinstruktioner til de genopladelige batterier | Side | 25 |
| Første brug | Side | 28 |
| Håndtering og brug | Side | 28 |
| Opladning af de genopladelige batterier | Side | 29 |
| Beskyttelse mod dårlige celler/kortslutning | Side | 30 |
| Rengøre og pleje produktet | Side | 32 |
| Sådan rengøres kabinettet | Side | 32 |
| Fejlfinding | Side | 32 |
| Bortskaffelse | Side | 33 |
| Garanti | Side | 34 |
| Afvikling af garantisager | Side | 35 |
| Service | Side | 35 |

Liste over brugte piktogrammer

| | |
|---|--|
|  | Dette symbol betyder, at brugsvejledningerne skal overholdes, når produktet bruges. |
|  | Produktet må kun bruges indendørs i tørre rum. |
|  | Beskyttelsesklasse III |
|  | Overhold advarsler og sikkerhedsanvisninger! |
|  | Vekselstrøm/spænding |
|  | CE-mærket viser, at produktet er i overensstemmelse med relevante EU-direktiver, der gælder for dette produkt. |
|  | Sikkerhedsoplysninger Brugsvejledning |

BATTERIOPLADER

● **Kort vejledning**



Dette dokument er en forkortet, trykt udgave af den komplette betjeningsvejledning. Ved at scanne QR-koden har du direkte adgang til Lidl-service-siden (www.lidl-service.com) og kan åbne den komplette betjeningsvejledning ved at indtaste varenummeret (IAN) 468311_2310 og downloade den.

Den korte vejledning er del af dette produkt. Gør dig fortroligt med alle betjenings- og sikkerhedsanvisninger før produktet anvendes. Opbevar den korte vejledning godt og udlever alle bilag ved videregivelse til tredjemand.

● **Anvendelsesformål**

Dette produkt er kun beregnet til ikke-erhvervsmæssig brug til opladning af genopladelige Ni-MH-batterier (AA/AAA) med en standardkapacitet. Al anden brug ud over de nævnte, anses for at være utilsigtet brug. Enhver form for erstatningskrav for skader som følge af utilsigtet brug afvises. Det er udelukkende brugens egen ansvar.





Produktet må kun bruges indendørs i tørre rum.

● **Beskrivelse af delene**

- 1 Kammer til AA/AAA-batterier
- 2 LC-skærm
- 3 USB-C-indgang

● Tekniske data

| | |
|-------------------------------|--|
| Indgangsspænding: | 5 V  2 A (USB Type C) |
| Strømforbrug: | 10 W maks. |
| Beskyttelsesklasse: | Beskyttelsesklasse III  |
| Driftstemperatur: | 0 ° - 25 °C |
| Opbevaringstemperatur: | -20 ° - 40 °C |
| Luffugtighed (ingen kondens): | 5 - 80 % |
| Udgangsspænding: | 8 × 1,5 V (kammer til 1 - 8 AA/AAA-batterier) |
| Ladestrøm: | 8 × 500 mA (Type AA) or 8 × 200 mA (AAA-batteri) |
| Maksimal vurderingskapacitet: | AAA: 1000 mAh AA: 2500 mAh |
| Mål (B x H x D) : | Ca. 138 x 31 x 109 mm |
| Vægt: | Ca. 170 g (batterioplader) Ca. 16 g (USB-kabel) |

● Medfølgende dele

- 1 Batterioplader
- 1 USB-kabel (0,5 meter USB-A til USB-C)
- 1 Brugsvejledning



Generelle sikkerhedsinstruktioner

FØR PRODUKTET TAGES I BRUG, SKAL DU GØR DIG BEKENDT MED ALLE SIKKERHEDSOPLYSNINGERNE OG BRUGSINSTRUKTIONERNE! HVIS DETTE PRODUKT GIVES VIDERE TIL ANDRE, SKAL ALLE DOKUMENTERNE PRODUKTET FØLGE MED!

- **ADVARSEL!** Emballagen er ikke legetøj. Børn må ikke lege med det. Dette udgør en fare for kvælning!
- Produktet skal ses efter for skader før hvert brug. Et produkt der har skader eller er blevet tabt på jorden, må ikke bruges.
- Dette produkt må kun bruges af børn over 8 år og personer med nedsatte fysiske, sensoriske eller mentale evner, eller personer med manglende erfaring og viden, hvis de er under opsyn eller er blevet vejledt i, hvordan apparatet bruges på en sikker måde og de forstår hvilke risici det omfatter. Børn må ikke lege med dette produkt. Rengørings- og vedligeholdelsesarbejde må ikke udføres af

- børn, medmindre de er under opsyn.
- Produktet må ikke ændres eller modificeres.
 - Produktet skal beskyttes mod fugt og indtrængning af væsker. Produktet må aldrig nedsænkes i vand, det må aldrig anbringes i nærheden af vand og der må ikke stilles nogen væskefyldte genstande (f.eks. vaser) på produktet.
 - Produktet må ikke bruges i nærheden af åben ild (f.eks. stearinlys).
 - Produktet skal afbrydes fra strømforsyningen, når det ikke er i brug.



Sikkerhedsinstruktioner til de genopladelige batterier

⚠ ADVARSEL! For at oplade produktet, må du kun bruge en klasse II-strømforsyning (medfølger ikke), der er godkendt til brug med husholdningsprodukter.

SELV-udgang: Jævnstrøm (DC) 5 V, maks. 2 A.

- **LIVSFARLIGT!** Genopladelige batterier skal holdes uden for børns rækkevidde. Hvis et batteri sluges ved et uheld, skal du straks søge lægehjælp.

- Indtagelse kan føre til forbrændinger eller gennemtrængning af blødt væv, hvilket kan være livsfarligt. Der kan opstå alvorlige forbrændinger inden for 2 timer efter indtagelse.
-  **FARE FOR EXPLOSION!** Ikke-genopladelige batterier må aldrig genoplades! Undgå, at kortslutte de genopladelige batterier og/eller åbne dem. Dette kan føre til overophedning, brand eller de kan sprænge i luften.
- Genopladelige batterier må aldrig smide i ild eller vand.
-  Batterier må aldrig brændes, gennembores, skilles ad eller kortsluttes. Sørg altid for, at batterierne vender rigtigt (+/-) og at de ikke oplades for længe.
- Genopladelige batterier må ikke udsættes for mekaniske belastninger.

Risiko for lækage fra de genopladelige batterier.

- Undgå ekstreme miljøforhold og temperaturer, som kan påvirke de genopladelige batterier, som f.eks. radiatorer/direkte sollys.
- Hvis de genopladelige batterier lækker, skal du undgå at kemikalierne kommer i kontakt med hud, øjne eller slimhinder!
- De berørte områder skal straks skylles med rent vand, og du skal straks søge lægehjælp!



BRUG BESKYTTELSESHANDSKER!

- Hvis lækkede eller beskadigede genopladelige batterier kommer i kontakt med huden, kan det være meget skadeligt. Brug altid egnede beskyttelsehandsker, hvis dette sker.
- Hvis de genopladelige batterier begynder at lække, skal de straks tages ud af produktet for at undgå beskadigelse.
- Brug kun genopladelige batterier af samme type. Undgå, at bruge nye og gamle batterier sammen.
- Tag de genopladelige batterier ud, hvis produktet ikke skal bruges i længere tid.

Risiko for beskadigelse af produktet.

- Brug kun den slag genopladelige batterier, der er beregnet til produktet!
- Sæt de genopladelige batterier i produktet i henhold til mærkerne (+) og (-) på det genopladelige batteri og i produktet.
- Rengør kontakterne på det genopladelige batteri og batterirummet med en fnugfri klud eller en vatpind, før de genopladelige batterierne sættes i!
- Defekte genopladelige batterier skal straks tages ud af produktet.

● Første brug

Bemærk: Fjern al emballagen fra produktet før brug.

- Se alle delene efter for skader, og sørg for at alle delene er i pakken.
- Tag produktet og brugsvejledningen ud af emballagen.

● Håndtering og brug

- **ADVARSEL!** Ikke-genopladelige batterier må aldrig genoplades. Genoplad kun det genopladelige Ni-MH-batteri.

● Opladning af de genopladelige batterier

1. Slut USB-kablets USB-C-stik til USB-C-porten **3** på batteriopladeren. Slut USB-kablets USB-A-stik til USB-A-porten på en passende strømforsyning, der er i beskyttelsesklasse II (medfølger ikke), som er godkendt til brug med husholdningsprodukter og som har en SELV-udgang på 5 V jævnstrøm (DC), maks. 2 A.

Bemærk 1: Hvis produktet sluttes til en passende strømforsyning, der er i beskyttelsesklasse II (medfølger ikke), som er godkendt til brug med husholdningsprodukter og som har en SELV-udgang på 5 V jævnstrøm (DC), 1 A, er ladestrømmen:

AA - 8 x (1,5 V  250 mA)

AAA - 8 x (1,5 V  200 mA)

- Bemærk 2:** Når produktet strømforsynes, lyser LC-skærmen **2** i ca. 7 sekunder, hvis der ikke er nogen genopladelige batterier til opladning i produktet.
2. Sæt 1-8 genopladelige Ni-MH-batterier (AA/AAA) i kamrene **1**. Sørg for at polerne (+ og -) er ordentligt forbundet i henhold til mærkerne i kamrene **1**.
3. LC-skærmen **2** viser strømmen på hvert batteri, og opladningsikonet "CHARGE" lyser for at vise at batterierne oplades.

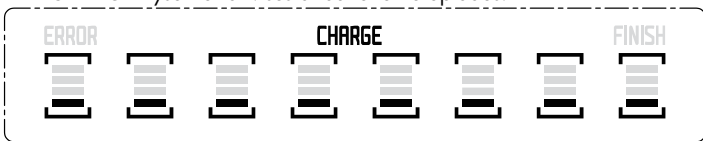

4. Det genopladelige batteri er ladet helt op, når hele linjen på LC-skærmen **2** lyser.

5. Når opladningen er færdig, står der "FINISH" på LC-skærmen **2**, hvorefter den lyser. Du kan nu tage de opladede batterier ud af kamrene **1**.

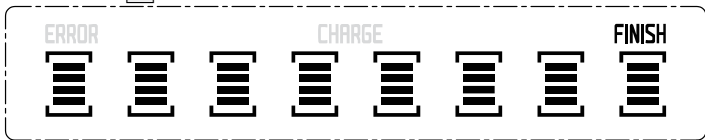

Bemærk: Når alle de opladede batterier tages ud, lyser LC-skærmen **2** i ca. 7 sekunder, hvorefter den slukker.

6. Hver gang du skal oplade et batteri, skal du trække produktets stik ud og slutte det til strømforsyningen igen.

● Beskyttelse mod dårlige celler/kortslutning

LC-skærmen **2** blinker og fejlkonet "ERROR" vises, hvilket enten betyder at det genopladelige batteri enten er alkalisk batteri, eller det genopladelige batteri er ikke egnet til opladning.

Tag det genopladelige batteri ud af kamrene **1**.

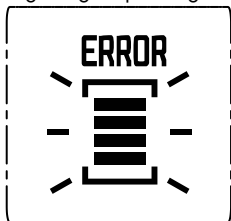

Beregning af den gennemsnitlige ladetid

Batteriets ladetid afhænger batteriets type, alder og hvor meget strøm, der er på batteriet. Den gennemsnitlige opladningstid kan beregnes med følgende formel. Vær dog opmærksom på, at de angivne tider kun er vejledende.

$$\text{Opladningstid (min)} = \frac{\text{Batterikapacitet (mAh)} \times 1,2 \times 60}{\text{Produktets ladestrøm (mA)}}$$

Automatisk ladestyring/vedligeholdelsesopladning

Dette produkt styrer opladningstiden separat på Ni-MH genopladelige batterier. Denne beregning er baseret på $-\Delta V$ ("Minus Delta V"). I matematik vises Delta Δ forskelligt. I dette tilfælde betyder "Minus Delta V" en negativ spændingsforskel. Denne ladeidentifikation er nyttig i følgende effekter: Hvis et genopladeligt batteri oplades med en konstant strøm, stiger dets spænding konstant. Hvis et genopladeligt batteri er ladet helt op, når spændingen helt op på maksimalniveau, men den falder igen med yderligere strøm. Dette fald i spænding genkendes af ladeelektronikken, og opladningen afsluttes. Produktet skifter automatisk til "Vedligeholdelsesopladning". Det betyder, at batterierne ikke længere belastes med konstant strøm, men i stedet oplades med korte strømimpulser. Dette modvirker selvafladningen, og batterierne holdes fuldt opladet.

Indstilling af timeren

Produktet har også en timerstyring, som automatisk skifter til vedligeholdelsesopladning efter et bestemt antal timer, afhængig af nedenstående indgangsstrøm:

Med en passende strømforsyning, der er i beskyttelsesklasse II (medfølger ikke), som er godkendt til brug med husholdningsprodukter og som har en SELV-udgang på 5 V jævnstrøm (DC), maks. 2 A:

AA: 7,5 timer; AAA: 6,5 timer

Med en passende strømforsyning, der er i beskyttelsesklasse II (medfølger ikke), som er godkendt til brug med husholdningsprodukter og som har en SELV-udgang på 5 V jævnstrøm (DC), maks. 1 A:

AA: 13,5 timer; AAA: 6,5 timer

Dette virker som en ekstra beskyttelse mod overopladning, hvis opladningen ikke stoppe på grund af et muligvis defekt genopladeligt batteri.

● Rengøre og pleje produktet

- **FARE!** Afbryd altid strømkablet før rengøring af produktet. Der er risiko for elektrisk stød!
- Når du rengør produktet, skal du undgå at fugt trænger ind i produktet, da dette kan skade produktet permanent.
- **VIGTIGT!** Brug ikke aggressive eller slibende rengøringsmidler, da de kan beskadige produktets yderside.

● Sådan rengøres kabinettet

- Produktets yderside må kun rengøres med en blød og tør klud. Brug en let fugtig klud til genstridige pletter.
- Indersiden af kamrene **1** må aldrig rengøres med en fugtig klud. Disse skal rengøres med en ren og blød børste.
- Hvis ladekontakterne bliver beskidte, skal rengøres med en tør klud.

● Fejlfinding

● = **Problem**

⊙ = Årsag

○ = Eventuel løsning

● = **Produktet virker ikke.**

⊙ = Strømforsyningen forsyner ikke strøm.

○ = Se, om en sikring er sprunget.

● = **De genopladelige batterier, der er sat i produktet, oplades ikke.**

⊙ = De genopladelige batterier sidder forkert eller omvendt i produktet.

- = Sørg for, at batteriernes poler vender rigtigt, når de sættes i produktet (se mærkerne i kamrene).
- ⦿ = De genopladelige batterier, der er sat i produktet, er ikke beregnet til genopladning.
- = Der må kun sættes genopladelige Ni-MH-batterier af typerne AA/AAA blokbatterier i produktet.

● Bortskaffelse

Indpakningen består af miljøvenlige materialer, som De kan bortskaffe over de lokale genbrugssteder.



Bemærk forpakkingsmaterialernes mærkning til affaldssorteringen, disse er mærket med forkortelser (a) og numre (b) med følgende betydning: 1-7: kunststoffer / 20-22: papir og pap / 80-98: kompositmaterialer.



De får oplyst muligheder til bortskaffelse af det udtjente produkt hos deres lokale myndigheder eller bystyre.



For miljøets skyld, så må produktet aldrig smides ud sammen med husholdningsaffaldet, når det er udtjent, men skal afleveres til en fagmæssig korrekt bortskaffelse. De kan informere Dem vedrørende opsamlingssteder og deres åbningstider hos deres ansvarlige forvaltning.

Defekte eller brugte batterier / akkuer skal genbruges iht. retningslinje 2006/66/EF og dennes ændringer. Aflever batterier / akkuer og / eller produktet via et af de tilbudte indsamlingssteder.

● **Garanti**

Produktet er blevet fremstillet efter strenge kvalitetsstandarder og kontrolleret nøje før udlevering. I tilfælde af materiale- eller produktionsfejl kan du i medfør af loven gøre krav gældende over for sælgeren af produktet. Dine lovmæssige rettigheder begrænses på ingen måde af den af os nedennævnte garanti.

Garantien på dette produkt gælder i 3 år regnet fra købsdatoen. Garantien gælder fra købsdatoen. Opbevar den originale kvittering et sikkert sted, da dette dokument forlanges forlagt som dokumentation for købet.

Alle skader eller mangler, der allerede forefindes på tidspunktet for købet, skal straks meddeles efter udpakningen af produktet.

Hvis der inden for 3 år regnet fra købsdatoen viser sig en materiale- eller produktionsfejl på produktet, reparerer eller udskifter vi det – efter vores valg – gratis for dig. Garantiperioden forlænges ikke som følge af et imødekommet krav om garanti. Dette gælder også for udskiftede og reparerede dele.

Denne garanti bortfalder, hvis produktet er blevet beskadiget eller anvendt og vedligeholdt forkert.

Garantien dækker materiale- og produktionsfejl. Denne garanti dækker hverken produktdele, der er udsat for normal slitage og derfor er at betragte som sliddele (f.eks. batterier, akkumulatorer, slanger, farvepatroner), eller skader på skrøbelige dele, f.eks. kontakter eller dele af glas.

● Afvikling af garantisager

For at kunne garantere en hurtig sagsbehandling af deres forespørgsel, bedes De følge følgende anvisninger:

Opbevar kassebon og artikelnummer (IAN 468311_2310) som købsdokumentation, så disse kan fremlægges på forespørgsel.

Artikelnumrene er angivet på typeskiltet, ved en indgravering, på forsiden af vejledningen (nederst til venstre) eller på et mærkat på bag- eller undersiden.

Hvis der forekommer funktionsfejl eller andre mangler, skal De først kontakte nedenstående serviceafdeling telefonisk eller via e-mail.

Et produkt, der er registreret som defekt, kan De derefter sende portofrit til den meddelte serviceadresse ved vedlæggelse af købsbeviset (kassebon) og angivelsen af, hvori manglen består, og hvornår den er opstået.

● Service

DK **Service Danmark**







Tel.: 80253972

E-Mail: owim@lidl.dk



| | | |
|---|--------|----|
| Lijst van gebruikte pictogrammen | Pagina | 37 |
| Beknopte handleiding | Pagina | 38 |
| Beoogd gebruik | Pagina | 38 |
| Beschrijving van de onderdelen | Pagina | 38 |
| Technische gegevens | Pagina | 39 |
| Inbegrepen items | Pagina | 39 |
| Algemene veiligheidsinstructies | Pagina | 40 |
| Veiligheidsinstructies voor oplaadbare batterijen | Pagina | 41 |
| Eerste gebruik | Pagina | 44 |
| Hantering en bediening | Pagina | 45 |
| Oplaadbare batterijen opladen | Pagina | 45 |
| Beveiliging tegen slechte cellen/kortsluiting | Pagina | 46 |
| Reiniging en onderhoud | Pagina | 48 |
| De behuizing reinigen | Pagina | 49 |
| Probleemoplossing | Pagina | 49 |
| Afvoer | Pagina | 50 |
| Garantie | Pagina | 51 |
| Afwikkeling in geval van garantie | Pagina | 52 |
| Service | Pagina | 52 |

Lijst van gebruikte pictogrammen

| | |
|---|--|
|  | Dit symbool betekent dat de gebruiksinstructies tijdens het gebruiken van het product nageleefd moeten worden. |
|  | Gebruik het product alleen in een droge binnenruimte. |
|  | Beschermingsklasse III |
|  | Leef de waarschuwingen en veiligheidsinstructies na! |
|  | Gelijkstroom/-spanning |
|  | De CE-markering geeft aan dat dit product voldoet aan de relevante EU-richtlijnen. |
|  | Veiligheidsinformatie Gebruiksaanwijzingen |

BATTERIJ OPLADER

● **Beknopte handleiding**



Bij dit document gaat het om een verkorte versie van de volledige gebruiksaanwijzing. Door het scannen van de QR-code komt u direct op de Lidl-Service-pagina (www.lidl-service.com) en kunt u door het invoeren van het artikelnummer (IAN) 468311_2310 de volledige gebruiksaanwijzing bekijken en downloaden.

De beknopte handleiding maakt deel uit van het product. Maak u voor het gebruik van het product vertrouwd met alle bedienings- en veiligheidsinstructies. Bewaar de beknopte handleiding zorgvuldig en overhandig alle documenten bij de doorgifte van het product aan derden.

● **Beoogd gebruik**

Dit product is alleen bestemd voor het opladen van oplaadbare Ni-MH-batterijen (AA/AAA) met standaard nominale capaciteiten. Elk ander gebruik of een gebruik die hier niet is vermeld wordt als niet geschikt beschouwd. Schadeclaims door een oneigenlijk gebruik zullen niet aanvaard worden. De gebruiker draagt de volledige aansprakelijkheid.





Gebruik het product alleen in een droge binnenruimte.

● **Beschrijving van de onderdelen**

- 1 Laadsleuven voor type AA/AAA
- 2 LCD-scherm
- 3 USB-C-ingang

● Technische gegevens

| | |
|--------------------------------------|--|
| Ingangsspanning: | 5 V  2 A (USB Type C) |
| Stroomverbruik: | 10 W Max. |
| Beschermingsklasse: | Beschermingsklasse III  |
| Bedrijfstemperatuur: | 0 ° -25 °C |
| Opslagtemperatuur: | -20 ° -40 °C |
| Luchtvochtigheid (geen condensatie): | 5-80 % |
| Uitgangsspanningen: | 8 × 1,5 V (Laadsleuven 1-8 voor Type AA/AAA) |
| Laadstromen: | 8 × 500 mA (Type AA) of 8 × 200 mA (Type AAA) |
| Maximale beoordelingscapaciteit: | AAA: 1000 mAh AA: 2500 mAh |
| Afmetingen (B × H × D): | Ong. 138 x 31 x 109 mm |
| Gewicht: | Ong. 170 g (Batterijlader) Ong. 16 g (USB-kabel) |

● Inbegrepen items

- 1 Batterij oplader
- 1 USB-kabel (0,5 m USB-A naar USB-C)
- 1 Gebruikershandleiding



Algemene veiligheidsinstructies

VOORDAT U HET PRODUCT IN GEBRUIK NEEMT, MAAK UZELF VERTROUWD MET ALLE VEILIGHEIDSINFORMATIE EN GEBRUIKSINSTRUCTIES! ALS U DIT PRODUCT AAN EEN DERDE GEEFT, DOE DAN TEVENS ALLE DOCUMENTEN ERBIJ!

- **WAARSCHUWING!** Zorg dat er niet met het verpakkingsmateriaal wordt gespeeld. Er bestaat verstikkingsgevaar!
- Controleer het product voor gebruik op zichtbare beschadiging. Schakel het product niet in als het beschadigd of gevallen is.
- Dit product kan worden gebruikt door kinderen vanaf 8 jaar en ouder of personen met beperkte fysieke, visuele of mentale mogelijkheden, of die een gebrek hebben aan ervaring en kennis, als ze onder toezicht staan of instructies hebben gekregen over het veilig gebruik van het apparaat en de gevaren die het gebruik van het apparaat met zich meebrengt begrijpen. Kinderen mogen



niet met het product spelen. Laat het reinigen en onderhouden van het apparaat niet uitvoeren door kinderen tenzij ze onder toezicht staan.

- Voer zelf geen wijzigingen of aanpassingen aan het product uit.
- Bescherm het product tegen vocht en indringing van een vloeistof. Dompel het product nooit in water, plaats het niet in de buurt van water en plaats geen voorwerp gevuld met een vloeistof (zoals een vaas) op het product.
- Gebruik het product niet in de buurt van een open vlam (zoals een kaars).
- Trek de stekker uit het stopcontact wanneer dit product niet wordt gebruikt.



Veiligheidsinstructies voor oplaadbare batterijen

⚠ WAARSCHUWING! Om op te laden, gebruik alleen een voedingsbron van klasse II (niet inbegrepen) die voor gebruik met huishoudelijke apparaten is goedgekeurd.
SELV-uitvoer: DC 5 V, max. 2 A

- **LEVENSGEVAAR!** Houd oplaadbare batterijen buiten het bereik van kinderen. Wanneer ze per ongeluk ingeslikt worden, raadpleeg onmiddellijk een arts.
- Inslikken kan leiden tot brandwonden, doorboring van zacht weefsel en de dood. Ernstige brandwonden kunnen binnen 2 uur na het inslikken optreden.
-  **EXPLOSIEGEVAAR!** Wegwerp batterijen mogen nooit opnieuw worden opgeladen. Sluit oplaadbare batterijen niet kort en/of open ze niet. Dit kan leiden tot oververhitting, vlam vatten of breuk.
- Gooi oplaadbare batterijen nooit in vuur of water.
-  Verbrand of gooi geen batterijen in vuur, doorboor ze niet en probeer ze niet uit elkaar te halen of kort te sluiten. Houd altijd rekening met de juiste polariteit (+/-) en de oplaadtijden.
- Stel oplaadbare batterijen nooit bloot aan mechanische belasting.

Risico op het lekken van oplaadbare batterijen

- Stel geen oplaadbare batterijen bloot aan extreme omgevingsomstandigheden en temperaturen, bijv. een verwarmingstoestel en direct zonlicht.
- Als er oplaadbare batterijen lekken, vermijd elk contact tussen de chemicaliën en de huid, ogen en slijmvliezen!
- Spoel de betrokken zones onmiddellijk met schoon water en raadpleeg een arts!
-  **DRAAG VEILIGHEIDSHANDSCHOENEN!** Lekkende of beschadigde oplaadbare batterijen kunnen brandwonden veroorzaken in geval van contact met de huid. Draag altijd gepaste veiligheidshandschoenen wanneer dit zich voordoet.
- Als er oplaadbare batterijen lekken, haal ze onmiddellijk uit het product om schade te vermijden.

- Gebruik alleen hetzelfde type van oplaadbare batterijen. Meng geen gebruikte en nieuwe oplaadbare batterijen.
- Verwijder oplaadbare batterijen als het product langere tijd niet gebruikt zal worden.

Risico op het beschadigen van het product

- Gebruik alleen het aangegeven type van oplaadbare batterijen!
- Installeer de oplaadbare batterijen volgens de polariteitstekens (+) en (-) die op de oplaadbare batterij en het product zijn aangegeven.
- Maak de contacten op de oplaadbare batterij en in het batterijvak schoon met een droge, pluisvrije doek of wattenstaafje voordat u deze installeert!
- Haal defecte oplaadbare batterijen onmiddellijk uit het product.

● **Eerste gebruik**

Opmerking: Verwijder al het verpakkingsmateriaal van het product.

- Controleer de inhoud om na te gaan of alle onderdelen geleverd en niet beschadigd zijn.
- Haal het product en de gebruiksaanwijzing uit de verpakking.

● Hantering en bediening

- **WAARSCHUWING!** Wegwerpbatterijen mogen niet worden opgeladen. Laad alleen oplaadbare Ni-MH-batterijen op

● Oplaadbare batterijen opladen

1. Sluit de USB-C-connector van de USB-kabel aan op de USB-C poort **3** op de batterijlader; sluit de USB-A-connector van de USB-kabel aan op de USB-A-poort van een gepaste voedingsbron van beschermingsklasse II (niet inbegrepen) die voor gebruik met huishoudelijke apparaten is goedgekeurd en een SELV-uitgang van DC 5 V, max. 2 A heeft.

Opmerking 1: Wanneer aangesloten op een gepaste voedingsbron van beschermingsklasse II (niet inbegrepen) die voor gebruik met huishoudelijke apparaten is goedgekeurd en een SELV-uitgang van DC 5 V, 1 A heeft, is de laadstroom:

AA - 8 x (1,5 V  250 mA)

AAA - 8 x (1,5 V  200 mA)

- Opmerking 2:** Het LCD-schermb **2** brandt ong. 7 seconden wanneer het product op een stopcontact is aangesloten en er zich geen oplaadbare batterijen in het product bevinden om op te laden.
2. Installeer 1 tot 8 oplaadbare Ni-MH-batterijen (AA/AAA) in de laadsleuven **1**. Breng de batterijen in volgens de juiste polariteit (+ en -) zoals aangegeven door de tekens in de laadsleuven **1**.
 3. Het LCD-schermb **2** geeft de oplaadstatus van elke overeenkomstige oplaadbare batterij weer en het 'CHARGE'-pictogram wordt weergegeven om aan te geven dat de batterijen worden opgeladen.

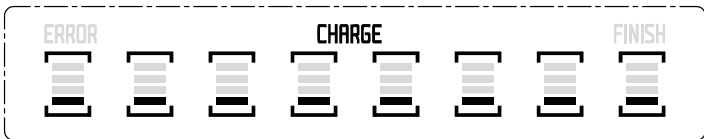

4. De oplaadbare batterij is volledig opgeladen wanneer alle balkjes in het LCD-scherf **2** continu branden.
5. 'FINISH' wordt op het LCD-scherf **2** weergegeven wanneer het opladen voltooid is en blijft ingeschakeld. U kunt de opgeladen batterijen uit de laadsleuven **1** verwijderen.

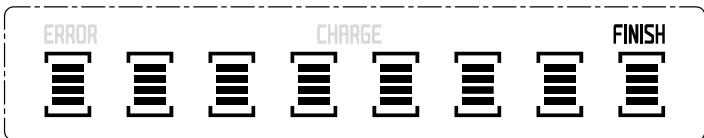

Opmerking: Na het verwijderen van alle opgeladen batterijen, brandt het LCD-scherf **2** ong. 7 seconden en dooft het vervolgens.

6. Haal de stekker uit het stopcontact en steek deze weer in telkens u de lege batterijen oplaadt.

● Beveiliging tegen slechte cellen/kortsluiting

Het 'ERROR' pictogram verschijnt terwijl het LCD-scherf **2** knippert om aan te geven dat de oplaadbare batterij een alkaline batterij is of dat de oplaadbare batterij niet geschikt is om te worden opgeladen.

Haal de oplaadbare batterij uit de laadsleuven **1**.

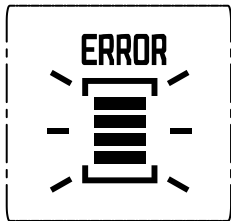

De geschatte laadtijd berekenen

De oplaadduur hangt af van type, ouderdom en restlading van de batterijen. De geschatte laadtijd kan worden berekend met behulp van de volgende formule. De gegeven tijden zijn echter richtwaarden.

Oplaaftijd (min) =

$\frac{\text{Batterijcapaciteit (mAh)} \times 1,2 \times 60}{\text{Oplaadstroom van het product (mA)}}$

Oplaadstroom van het product (mA)

Automatische laadregeling / druppelladen

Deze product regelt de oplaadtijd voor oplaadbare Ni-MH-batterijen afzonderlijk. Deze regeling is gebaseerd op de $-\Delta V$ ('minus delta V') berekening. De delta Δ staat in de wiskunde voor verschillen. 'Minus delta U' betekent in dit geval een negatief spanningsverschil. Deze oplaadidentificatie wordt benut voor het volgende: Als een oplaadbare batterij met een constante stroom wordt opgeladen, wordt de spanning ervan steeds hoger. Als een oplaadbare batterij vol is, bereikt de spanning een maximum en neemt deze bij een verdere stroomtoevoer weer iets af. Deze lichte spanningsafname wordt door de oplaadelektronica herkend en het opladen wordt beëindigd. Het product schakelt automatisch over op 'druppelladen'. Dit betekent dat de batterijen niet langer met constante stroom worden geladen, maar met korte stroomimpulsen. Zodoende wordt zelfontlading voorkomen en worden de batterijen in een volledig opgeladen toestand gehouden.

Timerbediening

Dit product beschikt tevens over een timerbediening die na een bepaald aantal uur automatisch overschakelt na druppellading afhankelijk van het ingangsvermogen, zoals hieronder vermeld:

Met een gepaste voedingsbron van beschermingsklasse II (niet inbegrepen) die voor gebruik met huishoudelijke apparaten is goedgekeurd en een SELV-uitgang van DC 5 V, 2 A heeft:

AA: 7,5 uur; AAA: 6,5 uur

Met een gepaste voedingsbron van beschermingsklasse II (niet inbegrepen) die voor gebruik met huishoudelijke apparaten is goedgekeurd en een SELV-uitgang van DC 5 V, 1 A heeft:

AA: 13,5 uur; AAA: 6,5 uur

Dit is bedoeld als extra bescherming tegen overlading indien de herkenning van het einde van het oplaadproces door een eventueel defecte batterij niet reageert.

● Reiniging en onderhoud

- **GEVAAR!** Haal voor het schoonmaken van het product de stekker altijd uit het stopcontact. Er bestaat gevaar voor een elektrische schok!
- Let erop dat er bij het schoonmaken geen vocht in het product binnendringt om onherstelbare schade aan het product te vermijden.
- **BELANGRIJK!** Gebruik geen agressieve of schurende reinigingsmiddelen, deze kunnen de bovenste oppervlakken van het product beschadigen.

● De behuizing reinigen

- Reinig de oppervlakken van het product met een zachte, droge doek. Gebruik bij hardnekkig vuil een licht bevochtigde doek
- Maak de binnenkant van de laadsleuven 1 nooit schoon met een vochtige doek. Maak ze schoon met een schone, zachte borstel.
- Reinig de laadcontacten met een droge doek wanneer ze vuil zijn.

● Probleemoplossing

● = **Probleem**

⊙ = Oorzaak

○ = Oplossing

● = **Het product werkt niet.**

⊙ = Het gebruikte stopcontact staat niet onder stroom.

○ = Controleer de zekeringhouder.

● = **De geïnstalleerde oplaadbare batterijen worden niet opgeladen.**

⊙ = De oplaadbare batterijen zijn niet volgens de juiste polariteit geïnstalleerd.

○ = Installeer de batterijen volgens de juiste polariteit (zie de tekens in de laadsleuven).

⊙ = De geïnstalleerde oplaadbare batterijen zijn niet geschikt om te worden opgeladen.

○ = Installeer alleen oplaadbare Ni-MH-batterijen van het type AA/AAA blok.

● Afvoer

De verpakking bestaat uit milieuvriendelijke grondstoffen die u via de plaatselijke recyclingcontainers kunt afvoeren.



Neem de aanduiding van de verpakkingsmaterialen voor de afvalscheiding in acht. Deze zijn gemarkeerd met de afkortingen (a) en een cijfers (b) met de volgende betekenis: 1-7: kunststoffen / 20-22: papier en vezelplaten / 80-98: composietmaterialen.



Informatie over de mogelijkheden om het uitgediende product na gebruik te verwijderen, verstrekt uw gemeentelijke overheid.



Gooi het afgedankte product omwille van het milieu niet weg via het huisvuil, maar geef het af bij het daarvoor bestemde depot of het gemeentelijke milieupark. Over afgangplaatsen en hun openingstijden kunt u zich bij uw aangewezen instantie informeren.

Defecte of verbruikte batterijen / accu's moeten volgens de richtlijn 2006/66/EG en veranderingen daarop worden gerecycled. Geef batterijen / accu's en / of het product af bij de daarvoor bestemde verzamelstations.

● Garantie

Het product werd volgens strenge kwaliteitsrichtlijnen gemaakt en voor de uitlevering zorgvuldig gecontroleerd. In geval van materiaal- of fabricagefouten hebt u tegenover de verkoper van het product wettelijke rechten. Uw wettelijke rechten worden op geen enkele manier door onze hieronder vermelde garantie beperkt.

De garantie voor dit product bedraagt 3 jaar vanaf aankoopdatum. De garantieperiode gaat in op de datum van aankoop. Bewaar het originele bewijs van aankoop op een veilige plek aangezien dit document nodig is als bewijs.

Alle beschadigingen of gebreken die reeds op het moment van aankoop aanwezig zijn, moeten meteen na het uitpakken van het product worden gemeld.

Mocht het product binnen 3 jaar na aankoopdatum een materiaal- of fabricagefout vertonen, zullen wij het – naar onze keuze – gratis voor u repareren of vervangen. De garantieperiode wordt door een plaatsgevonden garantieverlening niet verlengd. Dit geldt ook voor vervangen en gerepareerde onderdelen.

Deze garantie vervalt als het product werd beschadigd of onjuist is gebruikt of onderhouden.

De garantie dekt materiaal- en fabricagefouten af. Deze garantie dekt geen productonderdelen die aan normale slijtage onderhevig zijn en daarom als verbruiksartikelen worden beschouwd (bv. batterijen, oplaadbare batterijen, slangen, inktpatronen), noch dekt zij schade aan breekbare onderdelen, bv. schakelaars of onderdelen die van glas zijn gemaakt.

● Afwikkeling in geval van garantie

Om een snelle afhandeling van uw reclamatie te waarborgen dient u de volgende instructies in acht te nemen:

Houd bij alle vragen alstublieft de kassabon en het artikelnummer (IAN 468311_2310) als bewijs van aankoop bij de hand.

Het artikelnummer vindt u op de typeplaat, ingegraveerd, op het titelblad van uw handleiding (linksonder) of als sticker op de achter- of onderzijde.

Wanneer er storingen in de werking of andere gebreken optreden, dient u eerst telefonisch of per e-mail contact met de onderstaande service-afdeling op te nemen.

Een als defect geregistreerd product kunt u dan samen met uw aankoopbewijs (kassabon) en vermelding van de concrete schade alsmede het tijdstip van optreden voor u franco aan het u meegedeelde servicepunt verzenden.

● Service

(NL) Service Nederland

Tel.: 08000225537

E-Mail: owim@lidl.nl

(BE) Service België

Tel.: 080071011







Tel.: 80023970 (Luxemburg)

E-Mail: owim@lidl.be



| | | |
|--|-------|----|
| Liste der verwendeten Piktogramme | Seite | 54 |
| Kurzanleitung | Seite | 55 |
| Bestimmungsgemäße Verwendung | Seite | 55 |
| Teilebeschreibung | Seite | 55 |
| Technische Daten | Seite | 56 |
| Lieferumfang | Seite | 56 |
| Allgemeine Sicherheitshinweise | Seite | 57 |
| Sicherheitshinweise für Akkus | Seite | 58 |
| Inbetriebnahme | Seite | 61 |
| Bedienung und Betrieb | Seite | 61 |
| Akkus aufladen | Seite | 62 |
| Kurzschlusschutz | Seite | 63 |
| Reinigung und Pflege | Seite | 65 |
| Gehäuse reinigen | Seite | 65 |
| Fehlerbehebung | Seite | 66 |
| Entsorgung | Seite | 66 |
| Garantie | Seite | 67 |
| Abwicklung im Garantiefall | Seite | 68 |
| Service | Seite | 69 |

Liste der verwendeten Piktogramme

| | |
|---|--|
|  | Dieses Symbol bedeutet, dass bei Verwendung des Produkts die Bedienungsanleitung beachtet werden muss. |
|  | Produkt ausschließlich in trockenen Innenräumen verwenden. |
|  | Schutzklasse III |
|  | Warn- und Sicherheitshinweise beachten! |
|  | Gleichstrom/-spannung |
|  | Das CE-Zeichen bestätigt die Konformität mit den für das Produkt geltenden EU-Richtlinien. |
|  | Sicherheitshinweise Handlungsanweisungen |

AKKU-LADEGERÄT

● Kurzanleitung



Bei diesem Dokument handelt es sich um eine verkürzte Druckausgabe der vollständigen Bedienungsanleitung. Durch das Scannen des QR-Codes gelangen Sie direkt auf die Lidl-Service-Seite (www.lidl-service.com) und können durch die Eingabe der Artikelnummer (IAN) 468311_2310 die vollständige Bedienungsanleitung einsehen und herunterladen.

Die Kurzanleitung ist Bestandteil dieses Produkts. Machen Sie sich vor der Benutzung des Produkts mit allen Bedien- und Sicherheitshinweisen vertraut. Bewahren Sie die Kurzanleitung gut auf und händigen Sie alle Unterlagen bei Weitergabe des Produkts an Dritte mit aus.

● Bestimmungsgemäße Verwendung

Dieses Produkt ist ausschließlich zum Aufladen von wiederaufladbaren Ni-MH-Akkus (AA/AAA) mit handelsüblichen Bemessungskapazitäten. Das Produkt ist nicht für den gewerblichen Einsatz bestimmt. Für Schäden aufgrund nicht bestimmungsgemäßer Verwendung übernimmt der Hersteller keine Haftung. Der Benutzer trägt die alleinige Haftung.





Produkt ausschließlich in trockenen Innenräumen verwenden.

● Teilebeschreibung

- 1 Ladeschächte für Typ AA/AAA
- 2 LC-Display
- 3 USB-C-Eingang

● Technische Daten

| | |
|---|---|
| Eingangsspannung: | 5 V  2 A (USB-Typ-C) |
| Leistungsaufnahme: | 10 W Max. |
| Schutzklasse: | Schutzklasse III  |
| Betriebstemperatur: | 0 ° - 25 °C |
| Lagertemperatur: | -20 ° - 40 °C |
| Luftfeuchtigkeit (keine Kondensation): | 5 - 80 % |
| Ausgangsspannungen: | 8 x 1,5 V (Ladeschächte 1 - 8 für Typ AA/ AAA) |
| Ladeströme: | 8 x 500 mA (Typ AA) oder 8 x 200 mA (Typ AAA) |
| Maximale Bemessungskapazitäten: | AAA: 1000 mAh AA: 2500 mAh |
| Abmessungen (B x H x T) : | Ca. 138 x 31 x 109 mm |
| Gewicht : | Ca. 170 g (Ladegerät) Ca. 16 g (USB-Kabel) |

● Lieferumfang

- 1 Akku-Ladegerät
- 1 USB-Kabel (0,5 m USB-A auf USB-C)
- 1 Bedienungsanleitung



Allgemeine Sicherheitshinweise

MACHEN SIE SICH VOR DER BENUTZUNG DES PRODUKTS MIT ALLEN SICHERHEITSHINWEISEN UND GEBRAUCHSANWEISUNGEN VERTRAUT! WENN SIE DIESES PRODUKT WEITERGEBEN, GEBEN SIE BITTE AUCH ALLE UNTERLAGEN MIT!

- **WARNUNG!** Verpackungsmaterialien sind kein Spielzeug. Es besteht Erstickungsgefahr!
- Kontrollieren Sie das Produkt vor der Verwendung auf äußere sichtbare Schäden. Nehmen Sie ein beschädigtes oder heruntergefallenes Produkt nicht in Betrieb.
- Dieses Produkt kann von Kindern ab 8 Jahren und darüber sowie von Personen mit verringerten physischen, sensorischen oder mentalen Fähigkeiten oder Mangel an Erfahrung und Wissen benutzt werden, wenn sie beaufsichtigt oder bezüglich des sicheren Gebrauchs des Produkts unterwiesen wurden und die daraus resultierenden Gefahren verstehen. Kinder dürfen nicht mit dem Produkt spielen. Reinigung und



Benutzer-Wartung dürfen nicht von Kindern ohne Beaufsichtigung durchgeführt werden.

- Nehmen Sie keine eigenmächtigen Umbauten oder Veränderungen an dem Produkt vor.
- Schützen Sie das Produkt vor Nässe und Feuchtigkeit. Tauchen Sie das Produkt niemals unter Wasser, stellen Sie das Produkt nicht in der Nähe von Wasser auf und stellen Sie keine mit Flüssigkeit gefüllten Gegenstände (z. B. Vasen) auf das Produkt.
- Das Produkt nicht in der Nähe von offenen Flammen betreiben.
- Trennen Sie das Produkt vom Stromnetz, wenn Sie es nicht benutzen.



Sicherheitshinweise für Akkus

⚠️ WARNUNG! Verwenden Sie zum Laden nur ein Netzteil der Schutzklasse II (nicht im Lieferumfang enthalten), das für die Verwendung mit Haushaltsgeräten zugelassen ist.
SELV-Ausgang: DC 5 V, max. 2 A

- **LEBENSGEFAHR!** Halten Sie Akkus außer Reichweite von Kindern. Bei versehentlichem Verschlucken sofort einen Arzt aufsuchen.
- Verschlucken kann zu Verätzungen, Perforation von Weichteilen und Tod führen. Schwere Verbrennungen können innerhalb von 2 Stunden nach Verschlucken auftreten.
-  **EXPLOSIONSGEFAHR!** Laden Sie niemals nicht wiederaufladbare Batterien auf. Schließen Sie Akkus nicht kurz und/oder öffnen Sie diese nicht. Überhitzung, Brand oder Bersten könnte die Folge sein.
- Werfen Sie Akkus niemals in Feuer oder Wasser.
-  Verbrennen Sie niemals den Akku/ Versuchen Sie niemals, den Akku zu durchstechen, zu zerlegen oder kurzzuschließen/ Beachten Sie stets die Polarität (+/-) und die Ladezeiten.
- Setzen Sie Akkus keiner mechanischen Belastung aus.

Risiko des Auslaufens von Akkus

- Vermeiden Sie extreme Bedingungen und Temperaturen, die auf Akkus einwirken können, z. B. auf Heizkörpern/direkte Sonneneinstrahlung.
- Wenn Akkus ausgelaufen sind, vermeiden Sie den Kontakt von Haut, Augen und Schleimhäuten mit den Chemikalien!
- Spülen Sie die betroffenen Stellen sofort mit Süßwasser und suchen Sie einen Arzt auf!
-  **SCHUTZHANDSCHUHE TRAGEN!**
Ausgelaufene oder beschädigte Akkus können bei Berührung mit der Haut Verätzungen verursachen. Tragen Sie in einem solchen Fall stets geeignete Schutzhandschuhe.
- Im Falle eines Auslaufens der Akkus entfernen Sie diese sofort aus dem Produkt, um Beschädigungen zu vermeiden.
- Verwenden Sie nur Akkus des gleichen Typs. Mischen Sie nicht alte Akkus mit neuen!
- Entfernen Sie die Akkus, wenn das Produkt längere Zeit nicht verwendet wird.

Risiko der Beschädigung des Produkts

- Verwenden Sie ausschließlich den angegebenen Akkutyp!
- Setzen Sie Akkus gemäß der Polaritätskennzeichnung (+) und (-) an Akku und des Produkts ein.
- Reinigen Sie Kontakte an Akku und im Akkufach vor dem Einlegen mit einem trockenen, fussel­freien Tuch oder Wattestäbchen!
- Entfernen Sie defekte Akkus umgehend aus dem Produkt.

● Inbetriebnahme

Hinweis: Entfernen Sie alle Verpackungsmaterialien vom Produkt.

- Prüfen Sie die Lieferung auf Vollständigkeit und auf sichtbare Schäden.
- Nehmen Sie das Produkt und die Bedienungsanleitung aus der Verpackung.

● Bedienung und Betrieb

- **WARNUNG!** Laden Sie nicht aufladbare Batterien niemals wieder auf. Nur Ni-MH-Akkus laden.

● Akkus aufladen

1. Schließen Sie den USB-C-Stecker des USB-Kabels an den USB-C-Anschluss **3** des Ladegeräts an. Schließen Sie den USB-A-Stecker des USB-Kabels an den USB-A-Anschluss eines geeigneten Netzteils der Schutzklasse II (nicht mitgeliefert) an, das für die Verwendung mit Haushaltsprodukten zugelassen ist und einen SELV-Ausgang DC 5 V, max. 2 A hat.

Hinweis 1: Bei Anschluss an ein geeignetes Netzteil der Schutzklasse II (nicht mitgeliefert), das für die Verwendung mit Haushaltsgeräten zugelassen ist und einen SELV-Ausgang DC 5 V, 1 A hat, beträgt der Ladestrom:

AA - 8 x (1,5 V  250 mA)

AAA - 8 x (1,5 V  200 mA)

Hinweis 2: Die LC-Anzeige **2** leuchtet ca. 7 Sekunden lang auf, wenn das Gerät eingeschaltet ist, sich aber keine Akkus zum Aufladen im Gerät befinden.

2. Setzen Sie 1 bis 8 wiederaufladbare Ni-MH-Akkus (AA/AAA) in den Ladeschacht **1**. Achten Sie beim Einsetzen auf die in den Ladeschächten **1** angezeigte Polaritätskennzeichnung (+) und (-).
3. Das LC-Display **2** zeigt den Ladestatus der Akkus und das „CHARGE“-Symbol an, sobald der Ladevorgang läuft.

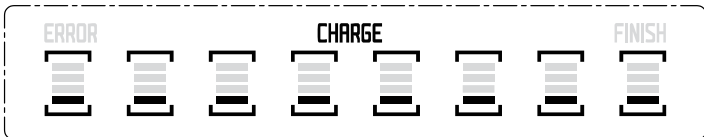

4. Der Akku ist vollständig geladen, wenn alle Balken im LC-Display **2** erscheinen.

5. Wenn der Ladevorgang abgeschlossen ist, erscheint die Meldung „FINISH“ auf dem LC-Display **2** und die Anzeige leuchtet weiter. Sie können die geladenen Akkus nun aus den Ladeschächten **1** entnehmen.

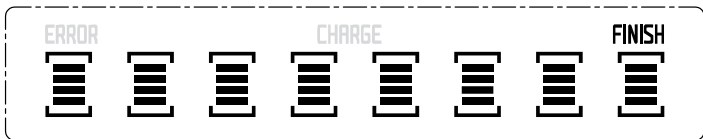

Hinweis: Nachdem Sie alle geladenen Akkus entfernt haben, leuchtet das LC-Display **2** für ca. 7 Sekunden und erlischt anschließend.

6. Trennen Sie die Stromversorgung bei jedem Aufladen der leeren Akkus und schließen Sie sie erneut an das Produkt an.

● Kurzschlusschutz

Das „ERROR“-Symbol erscheint und blinkt im LC-Display **2**, um anzuzeigen, dass es sich entweder um einen Alkaliakku handelt oder der Akku nicht zum Laden geeignet ist.

Bitte entfernen Sie den Akku aus den Ladeschächten **1**.

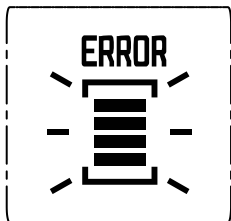

Durchschnittliche Ladezeit berechnen

Abhängig von Typ, Alter und Restladezustand der Akkus dauert der Aufladevorgang unterschiedlich lange. Die durchschnittlichen Ladezeiten können Sie mit Hilfe nachstehender Formel berechnen. Beachten Sie jedoch, dass es sich bei den berechneten Zeiten nur um Richtwerte handelt.

Ladezeit (Min.) =

$\frac{\text{Kapazität des Akkus (mAh)} \times 1,2 \times 60}{\text{Ladestrom des Produkts (mA)}}$

Automatische Ladekontrolle/Erhaltungsladung

Dieses Produkt steuert die Ladezeit für Ni-MH-Akkus separat. Dieser Steuerung liegt das $-\Delta V$ („Minus Delta V“) Verfahren zugrunde. Mit dem Delta Δ bezeichnet man in der Mathematik Differenzen. „Minus Delta V“ bedeutet in diesem Fall eine negative Spannungsdifferenz. Diese Ladeschlusserkennung macht sich folgenden Effekt zu nutzen: Wird ein Akku mit konstantem Strom geladen, steigt seine Spannung immer weiter an. Ist ein Akku voll, so erreicht seine Spannung jedoch ein Maximum und fällt bei weiterem Stromfluss wieder leicht ab. Dieser leichte Spannungsabfall wird von der Ladeelektronik erkannt und die Ladung wird beendet. Das Produkt schaltet automatisch auf „Erhaltungsladung“. Das heißt, die Akkus werden nicht mehr mit Dauerstrom, sondern mit kurzen Stromimpulsen geladen. Dadurch wird der Selbstentladung entgegengewirkt und die Akkus werden in einem vollständigen Ladezustand gehalten.

Timersteuerung

Zusätzlich verfügt dieses Produkt über einen Timer, der wie folgt je nach Eingangsspannung nach einer bestimmten Zeit automatisch in die Erhaltungsladung wechselt:

Mit einem geeigneten Netzteil der Schutzklasse II (nicht mitgeliefert), das für die Verwendung mit Haushaltsprodukten zugelassen ist und einen SELV-Ausgang DC 5 V, max. 2 A hat:

AA: 7,5 Stunden; AAA: 6,5 Stunden

Mit einem geeigneten Netzteil der Schutzklasse II (nicht mitgeliefert), das für die Verwendung mit Haushaltsprodukten zugelassen ist und einen SELV-Ausgang DC 5 V, 1 A hat:

AA: 13,5 Stunden; AAA: 6,5 Stunden

Dies dient als zusätzlicher Schutz vor Überladung, falls die Ladeschlusserkennung aufgrund eines evtl. defekten Akkus nicht reagiert.

● Reinigung und Pflege

- **GEFAHR!** Ziehen Sie immer das Netzkabel ab, bevor Sie das Gerät reinigen. Es besteht die Gefahr eines elektrischen Schlages!
- Stellen Sie sicher, dass bei der Reinigung keine Feuchtigkeit in das Produkt eindringt, um eine irreparable Beschädigung des Produkts zu vermeiden.
- **ACHTUNG!** Benutzen Sie keine scheuernden oder aggressiven Reinigungsmittel, da diese die Oberflächen angreifen können.

● Gehäuse reinigen

- Reinigen Sie die Oberflächen des Produkts mit einem weichen, trockenen Tuch. Benutzen Sie bei hartnäckigen Verschmutzungen ein leicht angefeuchtetes Tuch.
- Reinigen Sie das Innere der Ladeschächte **1** niemals mit feuchten Tüchern. Benutzen Sie zum Säubern stattdessen einen sauberen, weichen Pinsel.
- Reinigen Sie die Ladkontakte bei Verschmutzung mit einem trockenen Tuch.

● Fehlerbehebung

● = Problem

⊙ = Ursache

○ = Lösung

● = **Das Produkt zeigt keine Funktion.**

⊙ = Die Netzstromquelle liefert keinen Strom.

○ = Überprüfen Sie die Haussicherungen.

● = **Die eingelegten Akkus werden nicht aufgeladen.**

⊙ = Akkus sind nicht entsprechend ihrer Polarität eingelegt.

○ = Legen Sie die Akkus entsprechend ihrer Polarität ein (siehe Kennzeichnung im Ladeschacht).

⊙ = Die eingelegten Akkus sind nicht zum Aufladen geeignet.

○ = Laden Sie ausschließlich ladefähige Ni-MH-Akkus der Typen AA/AAA.

● Entsorgung

Die Verpackung besteht aus umweltfreundlichen Materialien, die Sie über die örtlichen Recyclingstellen entsorgen können.



Beachten Sie die Kennzeichnung der Verpackungsmaterialien bei der Abfalltrennung, diese sind gekennzeichnet mit Abkürzungen (a) und Nummern (b) mit folgender Bedeutung: 1-7: Kunststoffe/20-22: Papier und Pappe/80-98: Verbundstoffe.



Möglichkeiten zur Entsorgung des ausgedienten Produkts erfahren Sie bei Ihrer Gemeinde oder Stadtverwaltung.



Werfen Sie Ihr Produkt, wenn es ausgedient hat, im Interesse des Umweltschutzes nicht in den Hausmüll, sondern führen Sie es einer fachgerechten Entsorgung zu. Über Sammelstellen und deren Öffnungszeiten können Sie sich bei Ihrer zuständigen Verwaltung informieren.

Defekte oder verbrauchte Batterien / Akkus müssen gemäß Richtlinie 2006/66/EG und deren Änderungen recycelt werden. Geben Sie Batterien / Akkus und / oder das Produkt über die angebotenen Sammeleinrichtungen zurück.

● **Garantie**

Das Produkt wurde nach strengen Qualitätsrichtlinien hergestellt und vor der Auslieferung sorgfältig geprüft. Im Falle von Material- oder Herstellungsfehlern haben Sie gegenüber dem Verkäufer des Produkts gesetzliche Rechte. Ihre gesetzlichen Rechte werden in keiner Weise durch unsere unten aufgeführte Garantie eingeschränkt.

Die Garantie für dieses Produkt beträgt 3 Jahre ab Kaufdatum. Die Garantiezeit beginnt mit dem Kaufdatum. Bewahren Sie den Originalkaufbeleg an einem sicheren Ort auf, da dieses Dokument als Nachweis des Kaufs erforderlich ist.

Alle Schäden oder Mängel, die bereits zum Zeitpunkt des Kaufs vorhanden sind, müssen unverzüglich nach dem Auspacken des Produkts gemeldet werden.

Sollte das Produkt innerhalb von 3 Jahren ab Kaufdatum einen Material- oder Herstellungsfehler aufweisen, werden wir es – nach unserer Wahl – kostenlos für Sie reparieren oder ersetzen. Die Garantiezeit verlängert sich durch einen stattgegebenen Gewährleistungsanspruch nicht. Dies gilt auch für ersetzte und reparierte Teile.

Diese Garantie erlischt, wenn das Produkt beschädigt oder unsachgemäß verwendet oder gewartet wurde.

Die Garantie deckt Material- und Herstellungsfehler ab. Diese Garantie erstreckt sich weder auf Produktteile, die normalem Verschleiß unterliegen, und somit als Verschleißteile gelten (z. B. Batterien, Akkus, Schläuche, Farbpatronen), noch auf Schäden an zerbrechlichen Teilen, z. B. Schalter oder Teile aus Glas.

● **Abwicklung im Garantiefall**

Um eine schnelle Bearbeitung Ihres Anspruchs zu gewährleisten, beachten Sie die folgenden Hinweise:

Halten Sie den Originalkaufbeleg und die Artikelnummer (IAN 468311_2310) als Nachweis für den Kauf bereit.

Sie finden die Artikelnummer auf dem Typenschild, einer Gravur auf dem Produkt, der Startseite der Bedienungsanleitung (unten links) oder als Aufkleber auf der Rück- oder Unterseite des Produkts.

Sollten Funktionsfehler oder sonstige Mängel auftreten, wenden Sie sich zunächst telefonisch oder per E-Mail an die unten aufgeführte Serviceabteilung.

Sobald das Produkt als defekt erfasst wurde, können Sie es kostenlos an die Ihnen mitgeteilte Service-Anschrift zurücksenden. Stellen Sie sicher, dass Sie den Originalkaufbeleg (Kassenbon) sowie eine kurze, schriftliche Beschreibung beilegen, in der die Einzelheiten des Defekts und der Zeitpunkt des Auftretens dargelegt sind.

● Service

DE **Service Deutschland**

Tel.: 0800 5435 111

E-Mail: owim@lidl.de

AT **Service Österreich**

Tel.: 0800 292726

E-Mail: owim@lidl.at

CH **Service Schweiz**

Tel.: 0800562153

E-Mail: owim@lidl.ch

