



## ELEKTRO-BODENHACKE/ELECTRIC TILLER/ BINEUSE ÉLECTRIQUE PEBH 1500 B2

(DE) (AT) (BE) (CH)

### ELEKTRO-BODENHACKE

Bedienungs- und Sicherheitshinweise

(GB) (IE) (NI) (CY) (MT)

### ELECTRIC TILLER

Operation and safety notes

(FR) (BE) (CH)

### BINEUSE ÉLECTRIQUE

Instructions d'utilisation et consignes de sécurité

(NL) (BE)

### ELEKTRISCHE GRONDFREES

Bedienings- en veiligheidsinstructies

(PL)

### MOTYKA ELEKTRYCZNA

Wskazówki dotyczące obsługi i bezpieczeństwa

(CZ)

### ELEKTRICKÝ ZAHRADNÍ KULTIVÁTOR

Pokyny pro obsluhu a bezpečnostní pokyny

(SK)

### ELEKTRICKÁ MOTYKA

Pokyny pre obsluhu a bezpečnostné pokyny

(ES)

### MOTOAZADA ELÉCTRICA

Instrucciones de utilización y de seguridad

(DK)

### ELEKTRISK HAVEFRÆSER

Brugs- og sikkerhedsanvisninger

(IT)

### MOTOZAPPA

Indicazioni per l'uso e per la sicurezza

(HU)

### ELEKTROMOS KAPÁLÓGÉP

Kezelési és biztonsági utalások

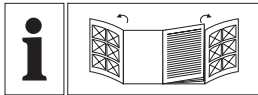



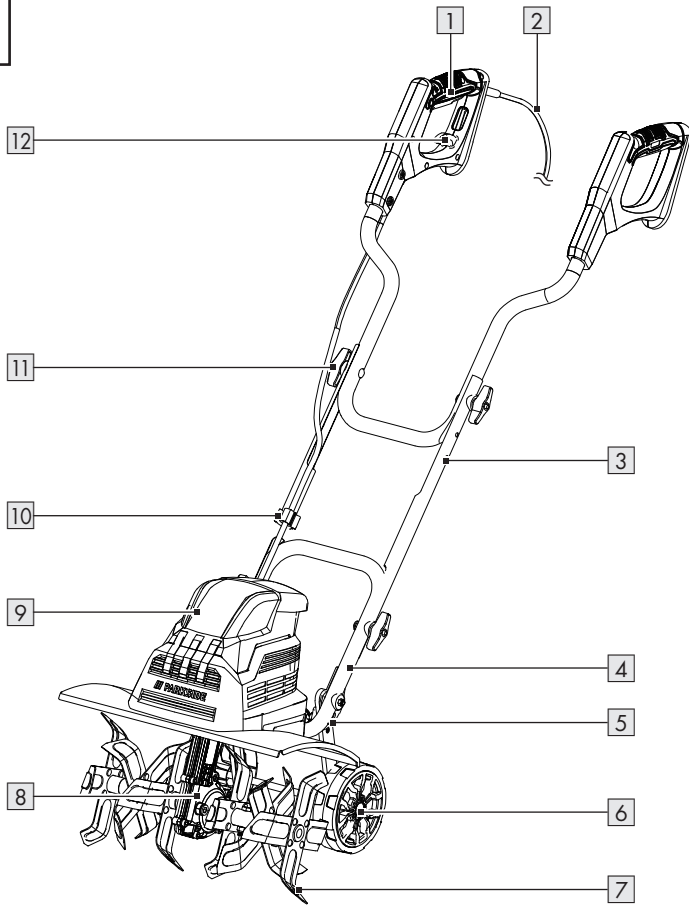
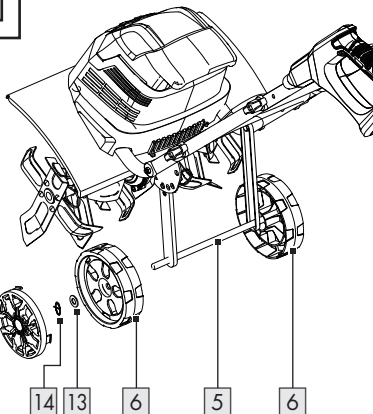
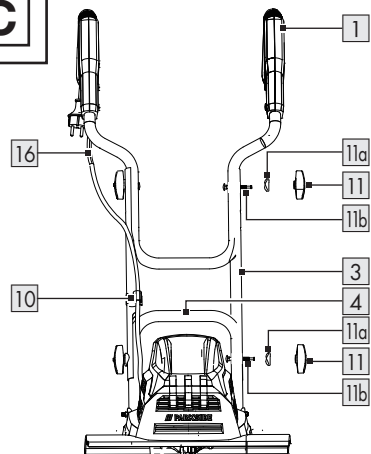

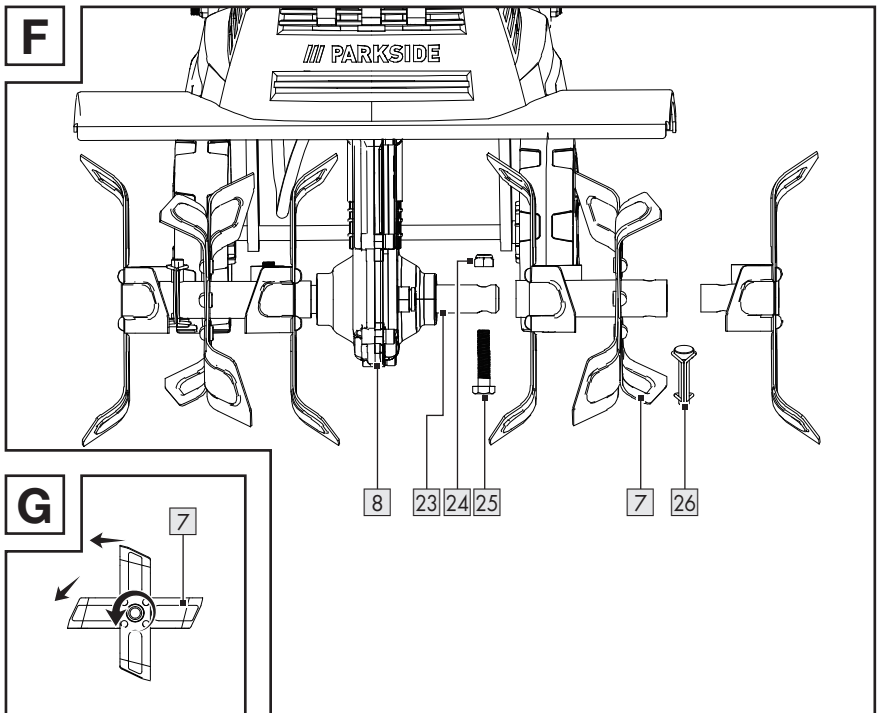
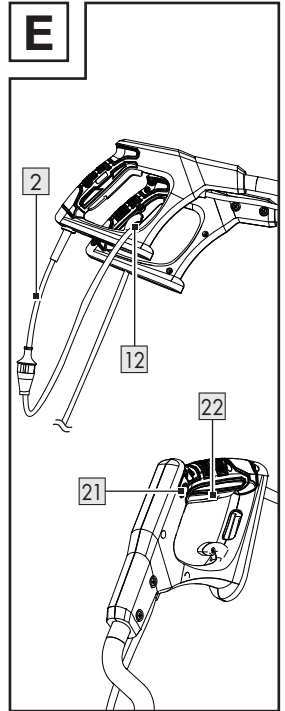
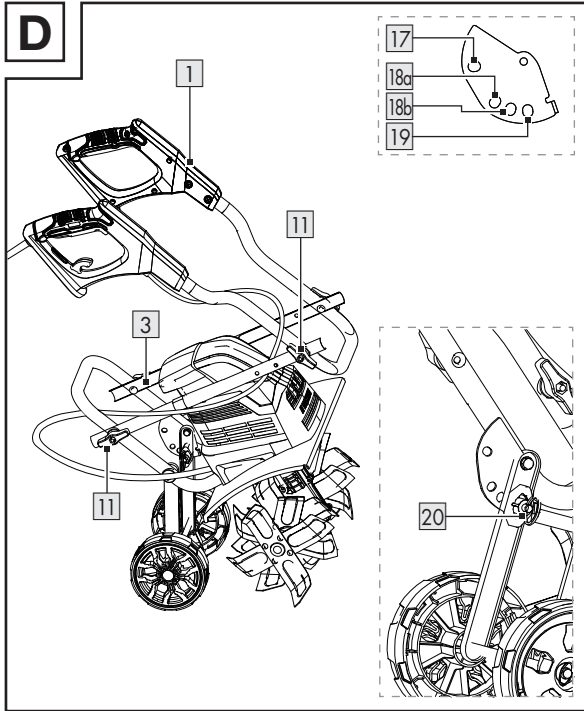





DE/AT/BE/CH	Bedienungs- und Sicherheitshinweise	Seite	5
GB/IE/NI/CY/MT	Operation and safety notes	Page	30
FR/BE/CH	Instructions d'utilisation et consignes de sécurité	Page	51
NL/BE	Bedienings- en veiligheidsinstructies	Pagina	76
PL	Wskazówki dotyczące obsługi i bezpieczeństwa	Strona	100
CZ	Pokyny pro obsluhu a bezpečnostní pokyny	Strana	124
SK	Pokyny pre obsluhu a bezpečnostné pokyny	Strana	145
ES	Instrucciones de utilización y de seguridad	Página	167
DK	Brugs- og sikkerhedsanvisninger	Side	190
IT	Indicazioni per l'uso e per la sicurezza	Pagina	212
HU	Kezelési és biztonsági utalások	Oldal	235







**A****B****C**



<b>Liste der verwendeten Piktogramme/Symbole</b> .....	Seite	6
<b>Einleitung</b> .....	Seite	7
Bestimmungsgemäße Verwendung .....	Seite	7
Lieferumfang .....	Seite	8
Teilebeschreibung .....	Seite	8
Funktionsbeschreibung .....	Seite	8
Technische Daten .....	Seite	9
<b>Sicherheitshinweise</b> .....	Seite	10
Allgemeine Sicherheitshinweise für Elektrowerkzeuge .....	Seite	10
Sicherheitshinweise für Motorhacken .....	Seite	13
Restrisiken .....	Seite	20
<b>Montage</b> .....	Seite	20
Räder montieren/demontieren .....	Seite	20
Griffholm montieren .....	Seite	21
<b>Bedienung</b> .....	Seite	21
Vor der Inbetriebnahme .....	Seite	21
Ein-/Ausschalten .....	Seite	22
<b>Arbeitshinweise</b> .....	Seite	22
Äußere Hackmesser demontieren .....	Seite	23
<b>Reinigung und Wartung</b> .....	Seite	23
Hackmesser wechseln .....	Seite	24
<b>Transport</b> .....	Seite	24
<b>Lagerung</b> .....	Seite	24
Produkt zusammenklappen .....	Seite	25
<b>Ersatzteile/Zubehör</b> .....	Seite	25
<b>Fehlerbehebung</b> .....	Seite	25
<b>Entsorgung</b> .....	Seite	26
<b>Garantie</b> .....	Seite	27
Abwicklung im Garantiefall .....	Seite	27
<b>Service</b> .....	Seite	28
<b>EU-Konformitätserklärung</b> .....	Seite	29

## Liste der verwendeten Piktogramme/Symbole

	<p><b>GEFAHR!</b> – Bezeichnet eine Gefahr mit hohem Risikograd, die, wenn sie nicht vermieden wird, den Tod oder eine schwere Verletzung zur Folge hat (z. B. Erstickungsgefahr)</p>	  	<p>Lesen Sie die Bedienungsanleitung.</p>
	<p><b>WARNUNG!</b> – Bezeichnet eine Gefahr mit mittlerem Risikograd, die, wenn sie nicht vermieden wird, den Tod oder eine schwere Verletzung zur Folge haben kann (z. B. Stromschlagrisiko)</p>		<p>Vorsicht! Heiße Oberfläche. Es besteht Verbrennungsrisiko.</p>
	<p><b>VORSICHT!</b> – Bezeichnet eine Gefahr mit niedrigem Risikograd, die, wenn sie nicht vermieden wird, eine leichte bis mäßige Verletzung zur Folge haben kann (z. B. Verbrühungsgefahr)</p>	 	<p>Tragen Sie Schutzhandschuhe! Tragen Sie Sicherheitsschuhe!</p>
	<p><b>ACHTUNG!</b> – Warnt vor möglichen Sachschäden (z. B. Kurzschlussgefahr)</p>		<p>Tragen Sie eine Schutzbrille!</p>
 	<p>Vorsicht! Schalten Sie das Produkt aus und trennen Sie es von der Stromversorgung, bevor Sie Reinigungs- oder Wartungsarbeiten durchführen.</p>	 	<p>Gefahr! Rotierendes Werkzeug. Die Hackmesser  laufen nach, nachdem das Produkt ausgeschaltet wurde. Warten Sie, bis die Hackmesser stillstehen.</p>
 	<p>Gefahr durch beschädigte Anschlussleitung ! Halten Sie die Anschlussleitung von den Hackmessern  fern.</p>	 	<p>Verletzungsgefahr durch weggeschleuderte Teile! Halten Sie umstehende Personen aus dem Gefahrenbereich fern.</p>

	Ziehen Sie den Netzstecker <span style="border: 1px solid black; padding: 0 2px;">2</span> aus der Steckdose.		Laufrichtung
	Schalleistungspegel $L_{WA}$ in dB		Schutzklasse II (Doppelisolierung)
	Das CE-Zeichen bestätigt Konformität mit den für das Produkt zutreffenden EU-Richtlinien.	 	Sicherheitshinweise Handlungsanweisungen

## **ELEKTRO-BODENHACKER**

### ● **Einleitung**

Wir beglückwünschen Sie zum Kauf Ihres neuen Produkts. Sie haben sich damit für ein hochwertiges Produkt entschieden. Die Bedienungsanleitung ist Teil dieses Produkts. Sie enthält wichtige Hinweise für Sicherheit, Gebrauch und Entsorgung. Machen Sie sich vor der Benutzung des Produkts mit allen Bedien- und Sicherheitshinweisen vertraut. Benutzen Sie das Produkt nur wie beschrieben und für die angegebenen Einsatzbereiche. Händigen Sie alle Unterlagen bei Weitergabe des Produkts an Dritte mit aus.

### ● **Bestimmungsgemäße Verwendung**

- Das Produkt ist zum Hacken und Zerkleinern grobscholligen Lehm-bodens sowie zur Einarbeitung von Dünger, Torf und Kompost bestimmt.
- Das Produkt ist zur Verwendung durch Erwachsene bestimmt. Kinder sowie Personen, die mit dieser Bedienungsanleitung nicht vertraut sind, dürfen das Produkt nicht verwenden.
- Verwenden Sie das Produkt nicht bei Regen oder feuchter Umgebung.

- Andere Verwendungen oder Veränderungen des Produkts gelten als nicht bestimmungsgemäß und können zu Risiken wie Lebensgefahr, Verletzungen und Beschädigungen führen.
- Für aus bestimmungswidriger Verwendung entstandene Schäden übernimmt der Hersteller keine Haftung.
- Der Betreiber oder Benutzer des Produkts ist für Unfälle oder Personen- und/oder Sachschäden an Dritten oder deren Eigentum verantwortlich.
- Das Produkt ist ausschließlich für den privaten Gebrauch bestimmt.
- Das Produkt ist nicht für den gewerblichen Einsatz oder für ähnliche Einsatzbereiche bestimmt.
- Beachten Sie alle anwendbaren lokalen Sicherheitsvorschriften, Normen und Verordnungen. Die Verwendung von lärmenden Elektrowerkzeugen kann gemäß nationalen oder lokalen Vorschriften nur zu bestimmten Zeiten erlaubt sein.

## ● Lieferumfang

### ⚠️ WARNUNG!

- ▶ Das Produkt und die Verpackungsmaterialien sind kein Kinderspielzeug! Kinder dürfen nicht mit Kunststoffbeuteln, Folien und Kleinteilen spielen! Es besteht Verschluckungs- und Erstickungsgefahr!

Überprüfen Sie nach dem Auspacken des Produkts, ob die Lieferung vollständig ist und alle Teile in ordnungsgemäßem Zustand sind. Entfernen Sie vor der Verwendung sämtliche Verpackungsmaterialien.

- 1 Elektro-Bodenhacke
- 2 Mittelholme
- 2 Räder mit Radkappe
- 2 Sicherungsringe (vormontiert)
- 2 Unterlegscheiben (zur Montage der Räder, vormontiert)
- 4 Bolzen
- 4 Flügelmuttern
- 4 Unterlegscheiben (zur Montage der Mittelholme)
- 1 Kabelklemme
- 1 Bedienungsanleitung

## ● Teilebeschreibung

Schlagen Sie vor dem Lesen die Seiten mit den Abbildungen auf und machen Sie sich mit allen Funktionen des Produkts vertraut.

(Abb. A)

- 1 Griffholm
- 2 Anschlussleitung mit Netzstecker
- 3 Mittelholm
- 4 Unterer Holm
- 5 Fahrgestell
- 6 Rad
- 7 Hackmesser
- 8 Getriebe
- 9 Motorgehäuse

- 10 Kabelklemme
- 11 Flügelmutter
- 12 Zugenlastung

(Abb. B)

- 13 Unterlegscheibe
- 14 Sicherungsring
- 15 Radkappe

(Abb. C)

- 11a Unterlegscheibe
- 11b Bolzen
- 16 Gerätekabel

(Abb. D)

- 17 Arbeitsposition (ohne Tiefenbegrenzung)
- 18a Arbeitsposition (mit Tiefenbegrenzung)
- 18b Arbeitsposition (mit Tiefenbegrenzung)
- 19 Transportposition
- 20 Fahrgestellverriegelung

(Abb. E)

- 21 Entriegelungstaste
- 22 Ein-/Aus-Schalter

(Abb. F)

- 23 Antriebswelle
- 24 Mutter (selbstsichernd)
- 25 Sechskantschraube
- 26 Bolzen (mit Sicherungsklammer)

## ● Funktionsbeschreibung

- Das Produkt ist mit einem wartungsfreien Elektromotor und einem Getriebe 8 mit Ölbadschmierung ausgestattet.
- Als Schneideinrichtung verfügt das Produkt über 6 rotierende, gehärtete Hackmesser 7, die selbsttätig in den Boden eindringen.
- Der Griffholm 1 ist zur platzsparenden Lagerung klappbar.

## ● Technische Daten

Elektro-Bodenhacke	PEBH 1500 B2
Aufnahmeleistung des Motors (P):	1 500 W
Nenningangsspannung (U):	230 V~, 50 Hz
Leerlaufdrehzahl ( $n_0$ ):	380 min <sup>-1</sup>
Schutzklasse:	II/□
Schutzart:	IPX4
Arbeitsbreite:	max. 40 cm
Arbeitstiefe:	max. 20 cm
Anzahl der Hackmesser:	6
Gewicht (m)	10,5 kg

### Geräuschemissionswerte

Schalldruckpegel $L_{pA}$ :	81,2 dB
Unsicherheit $K_{pA}$ :	3,0 dB
Schalleistungspegel $L_{WA}$	
Gemessen:	91,3 dB
Garantiert:	93,0 dB
Unsicherheit $K_{WA}$ :	2 dB

### Schwingung am Handgriff

Schwingung $a_{hw}$ :	< 2,5 m/s <sup>2</sup>
Unsicherheit K:	1,5 m/s <sup>2</sup>

#### **⚠️ WARNUNG!**

- ▶ Die Schwingungs- und Geräuschemissionen können während der tatsächlichen Benutzung des Elektrowerkzeugs von den Angabewerten abweichen, abhängig von der Art und Weise, in der das Elektrowerkzeug verwendet wird, insbesondere, welche Art von Werkstück bearbeitet wird.

#### **⚠️ WARNUNG!**

- ▶ Es ist notwendig, Sicherheitsmaßnahmen zum Schutz des Bedieners festzulegen, die auf einer Abschätzung der Schwingungsbelastung während der tatsächlichen Benutzungsbedingungen beruhen (hierbei sind alle Anteile des Betriebszyklus zu berücksichtigen, beispielsweise Zeiten, in denen das Elektrowerkzeug abgeschaltet ist, und solche, in denen es zwar eingeschaltet ist, aber ohne Belastung läuft).

#### **HINWEIS**

- ▶ Geräusch- und Schwingungswerte wurden entsprechend den in der Konformitätserklärung genannten Normen und Bestimmungen ermittelt.
- ▶ Der angegebene Schwingungsgesamtwert und der angegebene Geräuschemissionswert sind nach einem genormten Prüfverfahren gemessen worden und können zum Vergleich eines Elektrowerkzeugs mit einem anderen verwendet werden.
- ▶ Der angegebene Schwingungsgesamtwert und der angegebene Geräuschemissionswert können auch zu einer vorläufigen Einschätzung der Belastung verwendet werden.



## Sicherheitshinweise

**MACHEN SIE SICH VOR DER BENUTZUNG DES PRODUKTES MIT ALLEN SICHERHEITS- UND BEDIENHINWEISEN VERTRAUT! WENN SIE DIESES PRODUKT AN ANDERE WEITERGEBEN, GEBEN SIE AUCH ALLE DOKUMENTE WEITER!**

Im Falle von Schäden aufgrund der Nichteinhaltung dieser Bedienungsanleitung erlischt Ihr Garantieanspruch! Für Folgeschäden wird keine Haftung übernommen! Im Falle von Sach- oder Personenschäden aufgrund einer unsachgemäßen Benutzung oder Nichteinhaltung der Sicherheitshinweise wird keine Haftung übernommen!

## ● Allgemeine Sicherheitshinweise für Elektrowerkzeuge

### **WARNUNG!**

- ▶ **Lesen Sie alle Sicherheitshinweise, Anweisungen, Bilderungen und technischen Daten, mit denen dieses Elektrowerkzeug versehen ist.** Versäumnisse bei der Einhaltung der nachfolgenden Anweisungen können elektrischen Schlag, Brand und/oder schwere Verletzungen verursachen.

**Bewahren Sie alle Sicherheitshinweise und Anweisungen für die Zukunft auf.**

Der in den Sicherheitshinweisen verwendete Begriff „Elektrowerkzeug“ bezieht sich auf netzbetriebene Elektrowerkzeuge (mit Netzleitung) oder auf akkubetriebene Elektrowerkzeuge (ohne Netzleitung).

### **Arbeitsplatzsicherheit**

- 1) **Halten Sie Ihren Arbeitsbereich sauber und gut beleuchtet.** Unordnung oder unbeleuchtete Arbeitsbereiche können zu Unfällen führen.
- 2) **Arbeiten Sie mit dem Elektrowerkzeug nicht in explosionsgefährdeter Umgebung, in der sich brennbare Flüssigkeiten, Gase oder Stäube befinden.** Elektrowerkzeuge erzeugen Funken, die den Staub oder die Dämpfe entzünden können.
- 3) **Halten Sie Kinder und andere Personen während der Benutzung des Elektrowerkzeugs fern.** Bei Ablenkung können Sie die Kontrolle über das Elektrowerkzeug verlieren.

## Elektrische Sicherheit

- 1) **Der Anschlussstecker des Elektrowerkzeuges muss in die Steckdose passen. Der Stecker darf in keiner Weise verändert werden. Verwenden Sie keine Adapterstecker gemeinsam mit schutzgeerdeten Elektrowerkzeugen.** Unveränderte Stecker und passende Steckdosen verringern das Risiko eines elektrischen Schlages.
- 2) **Vermeiden Sie Körperkontakt mit geerdeten Oberflächen wie von Rohren, Heizungen, Herden und Kühlschränken.** Es besteht ein erhöhtes Risiko durch elektrischen Schlag, wenn Ihr Körper geerdet ist.
- 3) **Halten Sie Elektrowerkzeuge von Regen oder Nässe fern.** Das Eindringen von Wasser in ein Elektrowerkzeug erhöht das Risiko eines elektrischen Schlages.
- 4) **Zweckfremden Sie die Anschlussleitung nicht, um das Elektrowerkzeug zu tragen, aufzuhängen oder um den Stecker aus der Steckdose zu ziehen. Halten Sie die Anschlussleitung fern von Hitze, Öl, scharfen Kanten oder sich bewegenden Geräteteilen.** Beschädigte oder verwickelte Anschlussleitungen erhöhen das Risiko eines elektrischen Schlages.
- 5) **Wenn Sie mit einem Elektrowerkzeug im Freien arbeiten, verwenden Sie nur Verlängerungskabel, die auch für den Außenbereich geeignet sind.** Die Anwendung eines für den Außenbereich geeigneten Verlängerungskabels verringert das Risiko eines elektrischen Schlages.
- 6) **Wenn der Betrieb des Elektrowerkzeuges in feuchter Umgebung nicht vermeidbar**

**ist, verwenden Sie einen Fehlerstromschutzschalter.** Der Einsatz eines Fehlerstromschutzschalters vermindert das Risiko eines elektrischen Schlages.

## Sicherheit von Personen

- 1) **Seien Sie aufmerksam, achten Sie darauf, was Sie tun, und gehen Sie mit Vernunft an die Arbeit mit einem Elektrowerkzeug. Benutzen Sie kein Elektrowerkzeug, wenn Sie müde sind oder unter dem Einfluss von Drogen, Alkohol oder Medikamenten stehen.** Ein Moment der Unachtsamkeit beim Gebrauch des Elektrowerkzeuges kann zu ernsthaften Verletzungen führen.
- 2) **Tragen Sie persönliche Schutzausrüstung und immer eine Schutzbrille.** Das Tragen persönlicher Schutzausrüstung, wie Staubmaske, rutschfeste Sicherheitsschuhe, Schutzhelm oder Gehörschutz, je nach Art und Einsatz des Elektrowerkzeuges, verringert das Risiko von Verletzungen.
- 3) **Vermeiden Sie eine unbeabsichtigte Inbetriebnahme. Vergewissern Sie sich, dass das Elektrowerkzeug ausgeschaltet ist, bevor Sie es an die Stromversorgung und/oder den Akku anschließen, es aufnehmen oder tragen.** Wenn Sie beim Tragen des Elektrowerkzeuges den Finger am Schalter haben oder das Elektrowerkzeug eingeschaltet an die Stromversorgung anschließen, kann dies zu Unfällen führen.
- 4) **Entfernen Sie Einstellwerkzeuge oder Schraubenschlüssel, bevor Sie das Elektrowerkzeug einschalten.** Ein Werkzeug oder Schlüssel, der sich in einem drehenden Teil des

Elektrowerkzeugs befindet, kann zu Verletzungen führen.

- 5) **Vermeiden Sie eine abnormale Körperhaltung. Sorgen Sie für einen sicheren Stand und halten Sie jederzeit das Gleichgewicht.** Dadurch können Sie das Elektrowerkzeug in unerwarteten Situationen besser kontrollieren.
- 6) **Tragen Sie geeignete Kleidung. Tragen Sie keine weite Kleidung oder Schmuck. Halten Sie Haare, Kleidung und Handschuhe fern von sich bewegenden Teilen.** Lockere Kleidung, Schmuck oder lange Haare können von sich bewegenden Teilen erfasst werden.
- 7) **Wenn Staubabsaug- und -auffang-einrichtungen montiert werden können, vergewissern Sie sich, dass diese angeschlossen sind und richtig verwendet werden.** Die Verwendung einer Staubabsaugung kann Gefährdungen durch Staub verringern.
- 8) **Wiegen Sie sich nicht in falscher Sicherheit und setzen Sie sich nicht über die Sicherheitsregeln für Elektrowerkzeuge hinweg, auch wenn Sie nach vielfachem Gebrauch mit dem Elektrowerkzeug vertraut sind.** Achtloses Handeln kann binnen Sekundenbruchteilen zu schweren Verletzungen führen.

### **Verwendung und Behandlung des Elektrowerkzeugs**

- 1) **Überlasten Sie das Elektrowerkzeug nicht. Verwenden Sie für Ihre Arbeit das dafür bestimmte Elektrowerkzeug.** Mit dem passenden Elektrowerkzeug arbeiten Sie besser und sicherer im angegebenen Leistungsbereich.
- 2) **Benutzen Sie kein Elektrowerkzeug, dessen Schalter defekt**

**ist.** Ein Elektrowerkzeug, das sich nicht mehr ein- oder ausschalten lässt, ist gefährlich und muss repariert werden.

- 3) **Ziehen Sie den Stecker aus der Steckdose und/oder entfernen Sie einen abnehmbaren Akku, bevor Sie Geräteeinstellungen vornehmen, Einsatzwerkzeugteile wechseln oder das Elektrowerkzeug weglegen.** Diese Vorsichtsmaßnahme verhindert den unbeabsichtigten Start des Elektrowerkzeuges.
- 4) **Bewahren Sie unbenutzte Elektrowerkzeuge außerhalb der Reichweite von Kindern auf. Lassen Sie keine Personen das Elektrowerkzeug benutzen, die mit diesem nicht vertraut sind oder diese Anweisungen nicht gelesen haben.** Elektrowerkzeuge sind gefährlich, wenn sie von unerfahrenen Personen benutzt werden.
- 5) **Pflegen Sie Elektrowerkzeuge und Einsatzwerkzeuge mit Sorgfalt. Kontrollieren Sie, ob bewegliche Teile einwandfrei funktionieren und nicht klemmen, ob Teile gebrochen oder so beschädigt sind, dass die Funktion des Elektrowerkzeuges beeinträchtigt ist. Lassen Sie beschädigte Teile vor dem Einsatz des Elektrowerkzeuges reparieren.** Viele Unfälle haben ihre Ursache in schlecht gewarteten Elektrowerkzeugen.
- 6) **Halten Sie Schneidwerkzeuge scharf und sauber.** Sorgfältig gepflegte Schneidwerkzeuge mit scharfen Schneidkanten verklemmen sich weniger und sind leichter zu führen.
- 7) **Verwenden Sie Elektrowerkzeug, Zubehör, Einsatzwerkzeuge usw. entsprechend diesen**

**Anweisungen. Berücksichtigen Sie dabei die Arbeitsbedingungen und die auszuführende Tätigkeit.** Der

Gebrauch von Elektrowerkzeugen für andere als die vorgesehenen Anwendungen kann zu gefährlichen Situationen führen.

- 8) **Halten Sie Griffe und Griffflächen trocken, sauber und frei von Öl und Fett.** Rutschige Griffe und Griffflächen erlauben keine sichere Bedienung und Kontrolle des Elektrowerkzeugs in unvorhergesehenen Situationen.

### Service

- 1) **Lassen Sie Ihr Elektrowerkzeug nur von qualifiziertem Fachpersonal und nur mit Original-Ersatzteilen reparieren.** Damit wird sichergestellt, dass die Sicherheit des Elektrowerkzeugs erhalten bleibt.

### ● Sicherheitshinweise für Motorhacken

#### ⚠ **WARNUNG!**

#### **Verletzungsrisiko!**

Dieses Produkt kann bei unsachgemäßem Gebrauch ernsthafte Verletzungen verursachen. Bevor Sie mit dem Produkt arbeiten, lesen Sie sorgfältig die Bedienungsanleitung. Machen Sie sich mit allen Bedienteilen des Produkts vertraut.

- Dieses Produkt ist nicht dafür bestimmt,

durch Personen mit eingeschränkten physischen, sensorischen oder geistigen Fähigkeiten oder Mangel an Erfahrung und/oder Mangel an Wissen benutzt zu werden; es sei denn, sie werden durch eine für ihre Sicherheit zuständige Person beaufsichtigt oder erhalten von ihr Anweisungen, wie das Produkt zu benutzen ist.

- Kinder müssen beaufsichtigt werden, um sicherzustellen, dass sie nicht mit dem Produkt spielen.
- Das Produkt darf nur von ausreichend geschulten Personen betrieben werden.
- Erlauben Sie niemals Kindern und anderen Personen, die nicht mit der Bedienungsanleitung vertraut sind, das Produkt zu verwenden. Örtliche Bestimmungen können das Mindestalter für den Benutzer des Produkts festlegen.

- Verwenden Sie das Produkt niemals, während Personen, insbesondere Kinder, und Haustiere in der Nähe sind.
- Der Betreiber oder Benutzer des Produkts ist für Unfälle oder Personen- und/oder Sachschäden an Dritten oder deren Eigentum verantwortlich.

## **Vorbereitung**

- Machen Sie sich mit der Handhabung des Produkts vertraut.
- Achten Sie auf mögliche Risiken, die aufgrund der Geräuschemission des Produkts während der Arbeit überhört werden können.
- Überprüfen Sie sorgfältig das Gelände, auf dem das Produkt eingesetzt wird. Entfernen Sie Steine, Stöcke, Drähte oder andere Fremdkörper, die vom Produkt erfasst und weggeschleudert werden können.
- Tragen Sie bei der Arbeit stets geeignete Arbeitskleidung, z. B. festes Schuhwerk mit rutschfester Sohle und eine robuste, lange Hose.
- Verwenden Sie das Produkt nicht barfuß oder wenn Sie offene Sandalen tragen.
- Tragen Sie persönliche Schutzausrüstung. Tragen Sie stets eine Schutzbrille. Das Tragen persönlicher Schutzausrüstung, z. B. Staubmaske, rutschfeste Sicherheitsschuhe, Schutzhelm oder Gehörschutz, verringert das Risiko von Verletzungen.
- Schalten Sie zur Vermeidung von Schnittverletzungen das Produkt nur ein, wenn es sich in der Arbeitsposition befindet.
- Führen Sie vor jeder Benutzung eine Sichtprüfung des Produkts durch. Verwenden Sie das Produkt nicht, wenn Sicherheitseinrichtungen (z. B. Entriegelungstaste,

Sicherheitsabdeckung), Teile der Schneideinrichtung oder Bolzen fehlen, abgenutzt oder beschädigt sind. Prüfen Sie insbesondere die Anschlussleitung und den Ein-/Aus-Schalter auf Beschädigung.

- Tauschen Sie beschädigte Hackmesser und Bolzen nur satzweise aus, um eine Unwucht zu vermeiden.
- Verwenden Sie nur Ersatzteile und Zubehör, die vom Hersteller geliefert und empfohlen werden (siehe „Ersatzteile/Zubehör“). Der Einsatz von Fremdteilen führt zum sofortigen Verlust des Garantieanspruches.

## **Betrieb**

### **⚠️ WARNUNG!**

#### **Verletzungsrisiko!**

Halten Sie Füße und Hände beim Arbeiten, insbesondere bei der Inbetriebnahme, von den Hackmessern fern.

- Beachten Sie den Lärmschutz und örtliche Vorschriften.
- Verwenden Sie das Produkt nicht zum Zerkleinern von Steinen oder zum Umgraben von Rasenflächen. Ansonsten besteht das Risiko von Produktschäden.
- Verwenden Sie das Produkt nicht bei Regen, bei schlechter Witterung oder in feuchter Umgebung (wie z. B. in der Nähe von Gartenteichen oder Schwimmbecken).
- Arbeiten Sie nur bei Tageslicht oder guter künstlicher Beleuchtung.
- Gehen Sie mit Vernunft an die Arbeit. Arbeiten Sie nicht mit dem Produkt, wenn Sie müde oder unkonzentriert sind oder nach der Einnahme von Alkohol oder Tabletten. Legen Sie immer rechtzeitig eine Arbeitspause ein.
- Achten Sie beim Arbeiten mit dem Produkt auf einen sicheren Stand, insbesondere an Hängen.

- Arbeiten Sie immer quer zum Hang, niemals auf- oder abwärts.
- Seien Sie besonders vorsichtig, wenn Sie die Richtung am Hang ändern.
- Verwenden Sie das Produkt nicht an übermäßig steilen Hängen.
- Falls im abschüssigen Gelände das Risiko des Abrutschens besteht, lassen Sie das Produkt von einer Begleitperson mit einer Stange oder einem Seil halten. Die Begleitperson muss sich oberhalb des Produkts in ausreichendem Abstand zum Produkt befinden.
- Halten Sie das Produkt während der Arbeit immer mit beiden Händen fest.
- Führen Sie das Produkt nur im Schritttempo.
- Achten Sie darauf, dass die Griffe trocken und sauber sind.
- Seien Sie vorsichtig beim Rückwärtsgehen. Es besteht das Risiko des Stolperns.
- Seien Sie besonders vorsichtig, wenn Sie das Produkt wenden oder zu sich heranziehen.
- Falls die Hackmesser durch einen Fremdkörper (z. B. Wurzel) blockiert werden, schalten Sie das Produkt aus und ziehen Sie den Netzstecker. Entfernen Sie den Fremdkörper, bevor Sie das Produkt wieder in Betrieb nehmen.
- Überlasten Sie das Produkt nicht. Verwenden Sie keine leistungsschwachen Geräte für schwere Arbeiten.
- Verwenden Sie das Produkt nicht für Zwecke, für die es nicht vom Hersteller bestimmt ist.
- Vermeiden Sie Produktschäden. Bringen Sie keine Zusatzgewichte an. Ziehen Sie das Produkt nicht über festen Untergrund wie Fliesen oder Treppen.
- Entfernen Sie regelmäßig Pflanzen- und Wurzelreste im Bereich der Antriebswelle.

Sie vermeiden damit eine Überlastung und Produktschäden.

- Achten Sie auf besondere Risiken beim Arbeiten auf schwierigem Gelände (z. B. steiniger oder harter Boden).
- Verwenden Sie das Produkt nicht in der Nähe von entzündbaren Flüssigkeiten oder Gasen. Bei Nichtbeachtung besteht Brand- oder Explosionsrisiko.

## Arbeitsunterbrechungen

### **⚠️ WARNUNG!**

**Verletzungsrisiko!** Nach dem Ausschalten des Produkts drehen sich die Hackmesser noch für einige Sekunden. Warten Sie, bis die Hackmesser stillstehen.

- Heben Sie das Produkt nicht an und transportieren Sie es nicht, solange der Motor läuft. Schalten Sie das Produkt ab und warten Sie, bis die Hackmesser stillstehen. Trennen Sie das Produkt von der Stromversorgung, bevor

Sie den Arbeitsbereich wechseln.

- Hinterlassen Sie das Produkt nie unbeaufsichtigt im Arbeitsbereich.
- Schalten Sie das Produkt aus, warten Sie, bis die Hackmesser stillstehen und trennen Sie das Produkt von der Stromversorgung unter folgenden Umständen:
  - Bevor Sie das Produkt abstellen,
  - Bevor Sie Boden- und Pflanzenreste entfernen,
  - Wenn das Produkt nicht verwendet wird,
  - Vor der Durchführung von Wartungs- und Reinigungsarbeiten am Produkt,
  - Wenn die Anschlussleitung beschädigt oder verwickelt ist,
  - Wenn das Produkt auf ein Hindernis trifft oder wenn ungewöhnliche Vibrationen auftreten. Untersuchen Sie in diesem Fall das Produkt auf Beschädigungen und lassen Sie es ggf. reparieren.

## Wartung und Lagerung

- Sorgen Sie dafür, dass alle Muttern, Bolzen und Schrauben fest angezogen sind und dass sich das Produkt in einem sicheren Arbeitszustand befindet.
- Versuchen Sie nicht, das Produkt selbst zu reparieren, es sei denn, Sie sind dafür qualifiziert. Lassen Sie sämtliche Arbeiten, die nicht in dieser Bedienungsanleitung beschrieben sind, von unserem Service-Center durchführen (siehe „Service“).
- Bewahren Sie das Produkt an einem trockenen Ort und außer Reichweite von Kindern auf.
- Halten Sie die Hackmesser scharf und sauber, um effektiv und sicher mit dem Produkt arbeiten zu können.
- Befolgen Sie die Anweisungen zur Reinigung und Wartung (siehe „Reinigung und Wartung“).

- Lassen Sie das Produkt abkühlen, bevor Sie es einlagern.
- Ersetzen Sie verschlissene oder beschädigte Komponenten aus Sicherheitsgründen.

## Elektrische Sicherheit

### **⚠️ WARNUNG! Stromschlagrisiko!**

- Verwenden Sie das Produkt nicht, wenn die Anschlussleitung beschädigt ist.
- Wenn ein Ersatz der Netzanschlussleitung erforderlich ist, ist dies vom Hersteller oder seinem Vertreter auszuführen, um Sicherheitsgefährdungen zu vermeiden.
  - Halten Sie die Anschlussleitung von den Hackmessern fern. Führen Sie die Anschlussleitung stets hinter sich bzw. hinter der Person, die das Produkt verwendet.
  - Wird die Anschlussleitung während der Verwendung beschädigt, trennen Sie

- sofort den Netzstecker von der Steckdose.
- Berühren Sie auf keinen Fall die Anschlussleitung, solange der Netzstecker nicht gezogen ist.
  - Achten Sie darauf, dass die Netzspannung mit den Angaben auf dem Typenschild des Produkts übereinstimmt.
  - Vermeiden Sie Hautkontakt mit geerdeten Gegenständen (z. B. Metallzäune, Metallpfosten).
  - Die Kupplung der Verlängerungsleitung muss vor Spritzwasser geschützt sein und aus Gummi bestehen oder mit Gummi überzogen sein.
  - Verwenden Sie nur Verlängerungsleitungen, die für die Verwendung im Freien bestimmt und entsprechend gekennzeichnet sind.
  - Der Litzendrahtquerschnitt der Verlängerungsleitung muss mindestens  $2,5 \text{ mm}^2$  betragen.
- Rollen Sie eine Kabeltrommel vor der Verwendung stets vollständig ab.
  - Überprüfen Sie die Verlängerungsleitung auf Schäden.
  - Verwenden Sie für die Anbringung der Verlängerungsleitung die dafür vorgesehene Zugentlastung.
  - Tragen Sie das Produkt nicht an der Anschlussleitung.
  - Verwenden Sie die Anschlussleitung nicht, um den Netzstecker aus der Steckdose zu ziehen.
  - Halten Sie die Anschlussleitung von Hitze, Öl und scharfen Kanten fern.
  - Schließen Sie das Produkt an eine Steckdose mit Fehlerstrom-Schutzeinrichtung (RCD/FI) mit einem Auslösestrom von nicht mehr als 30 mA an.

## ● Restrisiken

### ⚠ **WARNUNG!**

- ▶ Dieses Produkt erzeugt während des Betriebs ein elektromagnetisches Feld, welches unter bestimmten Umständen aktive oder passive medizinische Implantate beeinträchtigen kann. Um das Risiko von ernsthaften oder tödlichen Verletzungen zu verringern, empfehlen wir Personen mit medizinischen Implantaten, ihren Arzt und den Hersteller des medizinischen Implantats zu konsultieren, bevor sie das Produkt betreiben.

- Auch wenn Sie dieses Produkt vorschriftsmäßig bedienen und handhaben, bleiben einige Restrisiken bestehen. Folgende Gefahren können im Zusammenhang mit der Bauweise und Ausführung dieses Produkts auftreten:
  - Schnittverletzungen,

- Gehörschäden, falls kein geeigneter Gehörschutz getragen wird,
- Gesundheitsschäden, die aus Hand-Arm-Schwingungen resultieren, falls das Produkt über einen längeren Zeitraum verwendet wird oder nicht ordnungsgemäß geführt und gewartet wird.

## ● **Montage**

### ⚠ **WARNUNG! Verletzungsrisiko!**



Trennen Sie das Produkt vor der Montage von der Stromversorgung.

### ⚠ **ACHTUNG! Risiko von Produktschäden!**

- ▶ Achten Sie bei der Montage darauf, dass das Gerätekabel **16** nicht eingeklemmt wird und genügend Spiel hat.

## ● **Räder montieren/ demontieren**

(Abb. B)

### **Räder montieren**

1. Entnehmen Sie die Sicherungsringe **14** und Unterlegscheiben **13** vom Fahrgestell **5**.
2. Stecken Sie die Räder **6** rechts und links auf das Fahrgestell **5**.

3. Stecken Sie jeweils eine Unterlegscheibe **13** rechts und links auf das Fahrgestell **5**.
4. Stecken Sie jeweils einen Sicherungsring **14** rechts und links durch das Fahrgestell **5**.
5. Schieben Sie die Sicherungsringe **14** über die Enden des Fahrgestells **5**.
6. Klemmen Sie jeweils eine Radkappe **15** in die Räder **6**. Die Radkappen verfügen jeweils über 3 Befestigungsclips. Einer der Befestigungsclips verfügt über ein T-Profil. Setzen Sie den Befestigungsclip mit dem T-Profil in das dazu passende Loch am Rad ein.

### Räder demontieren

1. Greifen Sie in die Radkappen **15**. Ziehen Sie die Radkappen von den Rädern **6** ab.
2. Entnehmen Sie die Sicherungsringe **14** und die Unterlegscheiben **13**.
3. Ziehen Sie die Räder **6** vom Fahrgestell **5** ab.

### Griffholm montieren

#### HINWEIS

- Das Produkt bietet 3 Bohrungen am Griffholm **1** und den Mittelholmen **3**, um die Höhe des Griffholms anzupassen.

(Abb. C)

1. Befestigen Sie die Mittelholme **3** am unteren Holm **4**. Verwenden Sie zur Befestigung je einen Bolzen **11b**, eine Flügelmutter **11** und eine Unterlegscheibe **11a**.
2. Befestigen Sie den Griffholm **1** an den Mittelholmen **3**. Verwenden Sie zur Befestigung je einen Bolzen **11b**,

eine Flügelmutter **11** und eine Unterlegscheibe **11a**.

Bei ordnungsgemäßer Montage zeigen die Griffenden weg von der Vorderseite des Produkts.

3. Fixieren Sie das Gerätekabel **16** mit der Kabelklemme **10**.

### Bedienung

#### HINWEIS

- Beachten Sie den Lärmschutz und örtliche Vorschriften.

### Vor der Inbetriebnahme

(Abb. D)

1. Klappen Sie den Griffholm **1** und die Mittelholme **3** auf.
2. Fixieren Sie den Griffholm **1** und die Mittelholme **3** mit den Flügelmutter **11**.
3. Halten Sie das Produkt mit einer Hand an den Mittelholmen **3** fest.
4. Lösen Sie die Fahrgestellverriegelung **20**, indem Sie am Ring ziehen.
5. Lassen Sie die Fahrgestellverriegelung **20** in eine der Arbeitspositionen **17** **18a** **18b** einrasten.

Arbeitsposition	Beschreibung
<b>17</b>	<ul style="list-style-type: none"> <li>■ Ohne Tiefenbegrenzung</li> </ul>
<b>18a</b> <b>18b</b>	<ul style="list-style-type: none"> <li>■ Mit Tiefenbegrenzung</li> <li>■ Diese beiden Arbeitspositionen eignen sich ausschließlich für bereits bearbeiteten/weichen Boden.</li> </ul>

## ● Ein-/Ausschalten







### **WARNUNG! Verletzungsrisiko!**

- ▶ Nach dem Ausschalten rotieren die Hackmesser  für einige Sekunden. Berühren Sie die rotierenden Hackmesser nicht.

### **HINWEIS**

- ▶ Bevor Sie das Produkt einschalten: Achten Sie darauf, dass das Produkt keine Gegenstände berührt. Halten Sie das Produkt mit beiden Händen fest.

(Abb. E)

1. Verbinden Sie den Netzstecker  mit einer geeigneten Verlängerungsleitung (nicht enthalten).
2. Formen Sie aus dem Ende der Verlängerungsleitung eine Schlaufe. Hängen Sie die Schlaufe in die Zugentlastung  ein.
3. Verbinden Sie Verlängerungsleitung mit einer Steckdose.
4. **Einschalten:**
  - Halten Sie die Entriegelungstaste  gedrückt.
  - Halten Sie den Ein-/Aus-Schalter  gedrückt.
  - Lassen Sie die Entriegelungstaste  los.
  - Die Hackmesser  beginnen zu rotieren und graben sich in den Boden ein.
5. **Ausschalten:** Lassen Sie den Ein-/Aus-Schalter  los.

## ● Arbeitshinweise

### **WARNUNG! Verletzungsrisiko!**

- ▶ Halten Sie das Produkt während der Arbeit immer mit beiden Händen fest.

### **WARNUNG! Verletzungsrisiko!**

- ▶ Halten Sie Ihre Füße von den Hackmessern  fern.
- ▶ Seien Sie vorsichtig beim Rückwärtsgehen. Es besteht das Risiko des Stolperns.

### **WARNUNG! Verletzungsrisiko!**



Schalten Sie das Produkt nach der Arbeit und zum Transport aus. Trennen Sie das Produkt von der Stromversorgung. Warten Sie, bis die Hackmesser  stillstehen.

### **VORSICHT! Verbrennungsrisiko!**



Berühren Sie nicht das Getriebe . Das Getriebe kann nach längerem Arbeiten heiß werden.

### **HINWEIS**

- ▶ Beachten Sie die folgenden Anweisungen, um Verletzungen und Produktschäden zu vermeiden.
  - Heben oder ziehen Sie das Produkt niemals mit laufendem Motor.
  - Heben Sie das Produkt an zum Transport über feste Oberflächen (z. B. Fliesen, Treppen).
  - Führen Sie das Produkt im Schrittempo in möglichst geraden Bahnen durch den Boden.
  - Arbeiten Sie stets von der Steckdose weggehend. Achten Sie darauf, dass die Verlängerungsleitung nicht in die Nähe der Hackmesser  gerät.
  - **Überlastschutz:** Bei Überlastung schaltet der Motor automatisch ab. Das Produkt ist erst nach vollständiger Abkühlung wieder

betriebsbereit. Bevor Sie mit der Arbeit fortfahren ist es notwendig, das Produkt kurz von der Stromversorgung zu trennen.

## ● Äußere Hackmesser demontieren



### ⚠️ ACHTUNG! Risiko von Produktschäden!

- ▶ Demontieren Sie die äußeren Hackmesser  ausschließlich paarweise, um Produktschäden durch Unwucht zu vermeiden.

### HINWEIS

- ▶ Sie können bei Bedarf die 2 äußeren Hackmesser  demontieren, um die Arbeitsbreite zu verringern.

(Abb. F)

1. Ziehen Sie die Sicherungsklammer über den Bolzen . Ziehen Sie den Bolzen ab.
2. Ziehen Sie den äußeren Teil des Hackmessers  von der Antriebswelle  ab.

## ● Reinigung und Wartung

### ⚠️ WARNUNG! Verletzungs- und Stromschlagrisiko!



Schalten Sie das Produkt vor allen Wartungs- und Reinigungsarbeiten aus. Trennen Sie das Produkt von der Stromversorgung. Warten Sie, bis die Hackmesser  stillstehen.

### ⚠️ WARNUNG! Verletzungsrisiko!



Tragen Sie bei Reinigungs- und Wartungsarbeiten Schutzhandschuhe, um Schnittverletzungen zu vermeiden.

### ⚠️ WARNUNG! Stromschlagrisiko und Risiko von Produktschäden!

- ▶ Spritzen Sie das Produkt nicht mit Wasser ab. Reinigen Sie das Produkt nicht unter fließendem Wasser.

### HINWEIS

- ▶ Lassen Sie Arbeiten, die nicht in dieser Bedienungsanleitung beschrieben sind, von unserem Service-Center durchführen (siehe „Service“).
- ▶ Verwenden Sie nur Originalteile (siehe „Ersatzteile/Zubehör“).
- ▶ Führen Sie folgende Wartungs- und Reinigungsarbeiten vor und nach jeder Verwendung durch. Dadurch ist eine lange und zuverlässige Nutzung des Produkts gewährleistet.
- ▶ Verwenden Sie keine Reinigungs- bzw. Lösungsmittel.

- Vor jeder Verwendung:
  - Kontrollieren Sie das Produkt auf offensichtliche Mängel wie lose, abgenutzte oder beschädigte Teile.
  - Prüfen Sie den festen Sitz aller Muttern, Bolzen und Schrauben.
  - Überprüfen Sie Abdeckungen und Schutzeinrichtungen auf Beschädigungen und korrekten Sitz. Tauschen Sie diese gegebenenfalls aus.

- Nach jeder Verwendung:
  - Reinigen Sie das Produkt gründlich. Halten Sie das Produkt stets sauber.
  - Entfernen Sie anhaftende Boden- und Schmutzreste von den Hackmessern [7], der Antriebswelle [23], dem Gehäuse und den Lüftungsschlitzen. Verwenden Sie eine Bürste oder ein trockenes Tuch.
  - Sprühen oder reiben Sie die Hackmesser [7] mit einem biologisch abbaubaren Öl ein.
  - Entfernen Sie Schmutz vom Griffholm [1] mit einem feuchten Tuch.

## ● Hackmesser wechseln

### ⚠ **ACHTUNG! Risiko von Produktschäden!**

- ▶ Das Produkt ist mit 6 Hackmessern [7] (2 einzelne und 2 doppelte Hackmesser) ausgestattet. Wechseln Sie die Hackmesser immer paarweise, um Produktschäden durch Unwucht zu vermeiden.

(Abb. F)

1. Ziehen Sie die Sicherungsklammer über den Bolzen [26]. Ziehen Sie den Bolzen ab.
2. Ziehen Sie den äußeren Teil des Hackmessers [7] von der Antriebswelle [23] ab.
3. Lösen Sie die selbstsichernde Mutter [24] von der Sechskantschraube [25].
4. Ziehen Sie den inneren Teil des Hackmessers [7] von der Antriebswelle [23] ab.
5. Sprühen oder reiben Sie die Antriebswelle [23] mit einem biologisch abbaubaren Öl ein.

6. Schieben Sie die neuen Hackmesser [7] auf die Antriebswelle [23] auf. Die Bohrungen der Messerachse müssen an den Bohrungen der Antriebswelle ausgerichtet sein. Achten Sie auf die korrekte Laufrichtung der Hackmesser (Abb. G). Die Laufrichtung ist mit einem Pfeil auf dem Gehäuse des Produkts angegeben.
7. Schieben Sie die Sechskantschraube [25] durch die Bohrung, die sich näher am Getriebe [8] befindet.
8. Schrauben Sie eine neue selbstsichernde Mutter [24] (Größe: M8; nicht enthalten) auf.
9. Schieben Sie den Bolzen [26] durch die äußere Bohrung. Sichern Sie den Bolzen mit dessen Sicherungsklammer. Montieren Sie die Sicherungsklammer des Bolzens so, dass sie gegen die Laufrichtung der Hackmesser [7] schließt.

## ● Transport

(Abb. D)

1. Halten Sie das Produkt mit einer Hand an den Mittelholmen [3] fest.
2. Lösen Sie die Fahrgestellverriegelung [20], indem Sie am Ring ziehen.
3. Lassen Sie die Fahrgestellverriegelung [20] in die Transportposition [19] einrasten.

## ● Lagerung

- Lassen Sie den Motor abkühlen, bevor Sie das Produkt in einem geschlossenen Raum abstellen.
- Bewahren Sie das Produkt sauber, trocken und außer Reichweite von Kindern auf.
- Umhüllen Sie das Produkt nicht mit Kunststoffbeuteln, da sich Feuchtigkeit bilden könnte.

## ● Produkt zusammenklappen

### ⚠️ **WARNUNG! Verletzungsrisiko!**

- ▶ Verwenden Sie das Produkt nicht mit umgeklapptem Griffholm **1**.

### **HINWEIS**

- ▶ Um Platz zu sparen, können Sie das Produkt zusammenklappen.

(Abb. D)

1. Lösen Sie die Flügelmuttern **11**. Klappen Sie den Griffholm **1** und die Mittelholme **3** zusammen. Klemmen Sie dabei die Anschlussleitung **2** und das Gerätekabel **16** nicht ein.







2. Lösen Sie die Fahrgestellverriegelung **20**, indem Sie am Ring ziehen.
3. Lassen Sie die Fahrgestellverriegelung **20** in die Transportposition **19** einrasten.

## ● **Ersatzteile/Zubehör**

- Kunden können kompatible Ersatzteile und Zubehör über [www.optimex-shop.com](http://www.optimex-shop.com) beziehen.
- Sie können Bestellungen nur online aufgeben.
- Wenden Sie sich für weitere Informationen an die Lidl-Service-Hotline (siehe „Service“).
- Halten Sie die Bestellnummer für Ihre Bestellung bereit.

## ● **Fehlerbehebung**

Problem	Mögliche Ursache	Lösung
Das Produkt startet nicht.	Das Produkt wird nicht mit Strom versorgt.	Überprüfen Sie die Steckdose, die Anschlussleitung mit Netzstecker <b>2</b> , das Gerätekabel <b>16</b> , die Verlängerungsleitung und die Netzsicherung.
	Komponenten sind abgenutzt oder defekt: <ul style="list-style-type: none"> <li>■ Entriegelungstaste <b>21</b></li> <li>■ Ein-/Aus-Schalter <b>22</b></li> <li>■ Kohlebürsten</li> <li>■ Motor</li> </ul>	Wenden Sie sich bezüglich einer Reparatur an unser Service-Center (siehe „Service“).
Das Produkt gibt ungewöhnliche Geräusche ab.	Die Hackmesser <b>7</b> sind blockiert.	Entfernen Sie die Blockierungen an den Hackmessern <b>7</b> .
	Die Hackmesser <b>7</b> sind beschädigt.	Wechseln Sie die Hackmesser <b>7</b> (siehe „Hackmesser wechseln“).
	Die Schrauben, Muttern und Bolzen sind lose oder abgenutzt.	Überprüfen Sie alle Schrauben, Muttern und Bolzen auf festen Sitz und ziehen Sie diese ggf. wieder fest. Wenn das Geräusch weiterhin besteht, wenden Sie sich an unser Service-Center (siehe „Service“).

Problem	Mögliche Ursache	Lösung
Die Leistung des Produkts ist schwach.	Die Hackmesser  wurden falsch montiert.	Montieren Sie die Hackmesser  ordnungsgemäß (siehe „Hackmesser wechseln“).
	Die Hackmesser  sind stumpf oder beschädigt.	Wechseln Sie die Hackmesser  (siehe „Hackmesser wechseln“).
Das Produkt vibriert stark.	Die Hackmesser  sind beschädigt.	Wechseln Sie die Hackmesser  (siehe „Hackmesser wechseln“).
	Die Arbeitstiefe ist zu niedrig.	Wählen Sie eine andere Arbeitsposition (siehe „Vor der Inbetriebnahme“).

## ● Entsorgung

Die Verpackung besteht aus umweltfreundlichen Materialien, die Sie über die örtlichen Recyclingstellen entsorgen können.



Beachten Sie die Kennzeichnung der Verpackungsmaterialien bei der Abfalltrennung, diese sind gekennzeichnet mit Abkürzungen (a) und Nummern (b) mit folgender Bedeutung: 1–7: Kunststoffe/20–22: Papier und Pappe/80–98: Verbundstoffe.

### Produkt:



Points de collecte sur [www.quefairedelesdechets.fr](http://www.quefairedelesdechets.fr)  
Privilégiez la réparation ou le don de votre appareil!



Das Produkt und die Verpackungsmaterialien sind recyclebar und unterliegen einer erweiterten Herstellerverantwortung. Entsorgen Sie diese getrennt, den abgebildeten Info-tri (Sortierinformation)

folgend, für eine bessere Abfallbehandlung.

Das Triman-Logo gilt nur für Frankreich.



Möglichkeiten zur Entsorgung des ausgedienten Produkts erfahren Sie bei Ihrer Gemeinde- oder Stadtverwaltung.



### Gerät entsorgen

Das Symbol der durchgestrichenen Mülltonne bedeutet, dass dieses Gerät am Ende der Nutzungszeit nicht über den Hausmüll entsorgt werden darf. Das Gerät ist bei eingerichteten Sammelstellen, Wertstoffhöfen oder Entsorgungsbetrieben abzugeben. Zudem sind Vertreter von Elektro- und Elektronikgeräten sowie Vertreter von Lebensmitteln zur Rücknahme verpflichtet. LIDL bietet Ihnen Rückgabemöglichkeiten direkt in den Filialen und Märkten an. Rückgabe und Entsorgung sind für Sie kostenfrei. Beim Kauf eines Neugeräts haben Sie das Recht, ein entsprechendes Altgerät unentgeltlich zurückzugeben.

Zusätzlich haben Sie die Möglichkeit, unabhängig vom Kauf eines Neugeräts, unentgeltlich (bis zu drei) Altgeräte abzugeben, die in keiner Abmessung größer als 25 cm sind.

Bitte löschen Sie vor der Rückgabe alle personenbezogenen Daten.

Bitte entnehmen Sie vor der Rückgabe Batterien oder Akkumulatoren, die nicht vom Altgerät umschlossen sind, sowie Lampen, die zerstörungsfrei entnommen werden können und führen diese einer separaten Sammlung zu.

## ● **Garantie**

Das Produkt wurde nach strengen Qualitätsrichtlinien hergestellt und vor der Auslieferung sorgfältig geprüft. Im Falle von Material- oder Herstellungsfehlern haben Sie gegenüber dem Verkäufer des Produkts gesetzliche Rechte. Ihre gesetzlichen Rechte werden in keiner Weise durch unsere unten aufgeführte Garantie eingeschränkt.

Die Garantie für dieses Produkt beträgt 3 Jahre ab Kaufdatum. Die Garantiezeit beginnt mit dem Kaufdatum. Bewahren Sie den Originalkaufbeleg an einem sicheren Ort auf, da dieses Dokument als Nachweis des Kaufs erforderlich ist.

Alle Schäden oder Mängel, die bereits zum Zeitpunkt des Kaufs vorhanden sind, müssen unverzüglich nach dem Auspacken des Produkts gemeldet werden.

Sollte das Produkt innerhalb von 3 Jahren ab Kaufdatum einen Material-

oder Herstellungsfehler aufweisen, werden wir es – nach unserer Wahl – kostenlos für Sie reparieren oder ersetzen. Die Garantiezeit verlängert sich durch einen stattgegebenen Gewährleistungsanspruch nicht. Dies gilt auch für ersetzte und reparierte Teile.

Diese Garantie erlischt, wenn das Produkt beschädigt oder unsachgemäß verwendet oder gewartet wurde.

Die Garantie deckt Material- und Herstellungsfehler ab. Diese Garantie erstreckt sich weder auf Produktteile, die normalem Verschleiß unterliegen, und somit als Verschleißteile gelten (z. B. Batterien, Schläuche, Farbpatronen), noch auf Schäden an zerbrechlichen Teilen, z. B. Schalter oder Teile aus Glas.

## ● **Abwicklung im Garantiefall**

Um eine schnelle Bearbeitung Ihres Anliegens zu gewährleisten, folgen Sie bitte den folgenden Hinweisen:

Bitte halten Sie für alle Anfragen den Kassenbon und die Artikelnummer (IAN 495954\_2504) als Nachweis für den Kauf bereit.

Die Artikelnummer entnehmen Sie bitte dem Typenschild am Produkt, einer Gravur am Produkt, dem Titelblatt Ihrer Anleitung (unten links) oder dem Aufkleber auf der Rück- oder Unterseite des Produktes.

Sollten Funktionsfehler oder sonstige Mängel auftreten kontaktieren Sie zunächst die nachfolgend benannte Serviceabteilung telefonisch oder per E-Mail.

Ein als defekt erfasstes Produkt können Sie dann unter Beifügung des Kaufbelegs (Kassenbon) und der Angabe, worin der Mangel besteht und wann er aufgetreten ist, für Sie portofrei

an die Ihnen mitgeteilte Service Anschrift  
übersenden.



Auf parkside-diy.com können Sie diese  
und viele weitere Handbücher  
einsehen und herunterladen. Mit  
diesem QR-Code gelangen Sie  
direkt auf parkside-diy.com. Wählen  
Sie Ihr Land aus, und suchen Sie  
über die Suchmaske nach den  
Bedienungsanleitungen. Mittels Eingabe  
der Artikelnummer (IAN) 495954\_2504  
gelangen Sie zur Bedienungsanleitung  
für Ihren Artikel.

## ● **Service**

**DE Service Deutschland**  
Tel.: 08008855300  
Kontaktformular auf  
*parkside-diy.com*  
**IAN 495954\_2504**

**AT Service Österreich**  
Tel.: 0800447750  
Kontaktformular auf  
*parkside-diy.com*  
**IAN 495954\_2504**

**BE Service Belgien**  
Tel.: 080012614  
Kontaktformular auf  
*parkside-diy.com*  
**IAN 495954\_2504**

**CH Service Schweiz**  
Tel.: 0800563601  
Kontaktformular auf  
*parkside-diy.com*  
**IAN 495954\_2504**

# ● EU-Konformitätserklärung

## EU-KONFORMITÄTSERKLÄRUNG (Nr. 495954\_2504)

IAN: 495954\_2504  
Produkt-Identifikation: "PARKSIDE" Elektro-Bodenhacke  
Modellnummer: HG12068

Der oben beschriebene Gegenstand der Erklärung erfüllt die einschlägigen Harmonisierungsvorschriften der Union:

Richtlinie 2006/42/EG
Richtlinie 2000/14/EG
Richtlinie 2014/30/EU
Richtlinie 2011/65/EU mit allen dazugehörigen Änderungen

Angabe der einschlägigen harmonisierten Normen oder der anderen technischen Spezifikationen, für die die Konformität erklärt wird:

Nr. / Teile
Richtlinie 2006/42/EG
EN 62841-1:2015/A11:2022
EN 709:1997/A4:2009
Richtlinie 2014/30/EU
EN IEC 55014-1:2021
EN IEC 55014-2:2021
EN IEC 61000-3-2:2019/A1:2021
EN 61000-3-3:2013/A2:2021

Der Gegenstand der oben beschriebenen Erklärung steht im Einklang mit der Richtlinie 2011/65/EU des Europäischen Parlaments und des Rates vom 8. Juni 2011 zur Beschränkung der Verwendung bestimmter gefährlicher Stoffe in Elektro- und Elektronikgeräten:

Nr. / Teile
EN IEC 63000:2018

Konformitätsbewertungsverfahren / ggf. Name und Anschrift der benannten Stelle: Annex VI, TÜV SÜD Industrie Service GmbH (NB 0036), Westendstraße 199, 80686 München, Germany

Gemessener Schalleistungspegel an einem für diesen Typ repräsentativen Gerät: 91.3 dB(A)

Garantierter Schalleistungspegel für dieses Gerät: 93 dB(A)

Person, die die technische Dokumentation aufbewahrt: OWIM GmbH & Co.KG

Unterzeichnet für und im Namen von:

**OWIM GmbH & Co. KG, Stiftsbergstraße 1, 74167 Neckarsulm, Deutschland**

Diese Konformitätserklärung wird unter der alleinigen Verantwortung des Herstellers ausgestellt.

Original-Konformitätserklärung

Neckarsulm

Ort

15.05.2025

Datum

ppa. Jens Buchheim

Prokurist

ppa. Dr. Thorsten Maier























Prokurist







DE



<b>List of pictograms used</b> .....	Page	31
<b>Introduction</b> .....	Page	32
Intended use .....	Page	32
Scope of delivery .....	Page	32
Description of parts .....	Page	33
Functional description .....	Page	33
Technical data .....	Page	33
<b>Safety instructions</b> .....	Page	34
General power tool safety warnings .....	Page	35
Safety instructions for motor hoes .....	Page	37
Residual risks .....	Page	42
<b>Assembly</b> .....	Page	43
Fitting/removing the wheels .....	Page	43
Mounting the handlebar .....	Page	43
<b>Operation</b> .....	Page	43
Before operation .....	Page	43
Switching on/off .....	Page	44
<b>Working instructions</b> .....	Page	44
Removing the outer choppers .....	Page	45
<b>Cleaning and maintenance</b> .....	Page	45
Changing the choppers .....	Page	46
<b>Transport</b> .....	Page	46
<b>Storage</b> .....	Page	46
Folding the product .....	Page	46
<b>Replacement parts/Accessories</b> .....	Page	47
<b>Troubleshooting</b> .....	Page	47
<b>Disposal</b> .....	Page	47
<b>Warranty</b> .....	Page	48
Warranty claim procedure .....	Page	48
<b>Service</b> .....	Page	49
<b>EU declaration of conformity</b> .....	Page	50

## List of pictograms used

	<p><b>DANGER!</b> – Designating a hazard with high risk, which will result in death or severe injury if not avoided (e.g. risk of suffocation)</p>	  	<p>Read the user manual.</p>
	<p><b>WARNING!</b> – Designating a hazard with moderate risk, which can result in death or severe injury if not avoided (e.g. risk of electric shock)</p>	 	<p>Caution! Hot surface. There is a risk of burns.</p> <p>Notice! Protect the product from rain and damp.</p>
	<p><b>CAUTION!</b> – Designating a hazard with low risk, which could result in minor or moderate injury if not avoided (e.g. risk of scalding)</p>	 	<p>Wear safety gloves!</p> <p>Wear safety shoes!</p>
	<p><b>NOTICE!</b> – Warns of possible damage to property/the product if not avoided (e.g. risk of short circuit)</p>		<p>Wear safety goggles!</p>
 	<p>Caution! Switch off the product and disconnect it from the mains before carrying out any cleaning or maintenance work.</p>	 	<p>Danger! Rotating tool. The choppers  continue to rotate after the product has been switched off. Wait for the choppers to stop moving.</p>
 	<p>Danger from damaged mains cord ! Keep the mains cord away from the choppers .</p>	 	<p>Risk of injury from ejected parts! Keep bystanders away from the danger zone.</p>

	Pull the mains plug <b>2</b> from the socket-outlet.		Running direction
	Sound power level L <sub>WA</sub> in dB		Protection class II (double insulation)
	CE mark indicates conformity with relevant EU directives applicable for this product.	 	Safety information Instructions for use

## **ELECTRIC TILLER**

### ● **Introduction**

We congratulate you on the purchase of your new product. You have chosen a high quality product. The instructions for use are part of the product. They contain important information concerning safety, use and disposal. Before using the product, please familiarise yourself with all of the safety information and instructions for use. Only use the product as described and for the specified applications. If you pass the product on to anyone else, please ensure that you also pass on all the documentation with it.

### ● **Intended use**

- The product is intended for chopping and crushing coarse clay soil and for incorporating fertiliser, peat and compost.
- The product is intended for use by adults. Children and persons unfamiliar with this user manual must not use the product.
- Do not use the product in rain or damp surroundings.
- Any other use or modification of the product are considered improper use and can result in hazards such as

death, life-threatening injuries and damage.

- The manufacturer is not liable for any damages caused by improper use.
- The operator or user of the product is responsible for any accidents or personal injury and/or material damage to third parties or their property.
- The product is exclusively intended for domestic use.
- The product is not intended for commercial use or for similar uses.
- Observe all applicable local safety regulations, standards and ordinances. The use of noise emitting power tools may be restricted to certain times by national or local regulations.

### ● **Scope of delivery**

#### **WARNING!**

- ▶ The product and the packaging are not children's toys! Children must not play with plastic bags, sheets and small parts! There is a danger of choking and suffocation!

After unpacking the product, check if the delivery is complete and if all parts are in good condition. Remove all packaging materials before use.

- 1 Electric tiller
- 2 Central bars
- 2 Wheels with hub cap
- 2 Locking rings (pre-installed)
- 2 Washers (for fitting the wheels, pre-installed)
- 4 Bolts
- 4 Wing nuts
- 4 Washers (for mounting the central bars)
- 1 Cable clamp
- 1 User manual

## ● Description of parts

Before reading, unfold the pages containing the illustrations and familiarise yourself with all functions of the product.

(Fig. A)

- 1 Handlebar
- 2 Mains cord with mains plug
- 3 Central bar
- 4 Lower bar
- 5 Chassis
- 6 Wheel
- 7 Chopper
- 8 Gearbox
- 9 Motor housing
- 10 Cable clamp
- 11 Wing nut
- 12 Strain relief

(Fig. B)

- 13 Washer
- 14 Locking ring
- 15 Hub cap

(Fig. C)

- 11a Washer
- 11b Bolt
- 16 Device cable

(Fig. D)

- 17 Working position (without depth limitation)

- 18a Working position (with depth limitation)
- 18b Working position (with depth limitation)
- 19 Transport position
- 20 Chassis lock

(Fig. E)

- 21 Release button
- 22 On/off switch

(Fig. F)

- 23 Drive shaft
- 24 Nut (self-securing)
- 25 Hexagon bolt
- 26 Bolt (with safety clamp)

## ● Functional description

- The product is equipped with a maintenance-free electric motor and a gearbox 8 with oil-bath lubrication.
- The product is equipped with 6 rotating, hardened choppers 7 that automatically penetrate the soil.
- The handlebar 1 can be folded for space-saving storage.

## ● Technical data

Electric tiller	<b>PEBH 1500 B2</b>
Motor power input (P):	1,500 W
Rated input voltage (U):	230 V~, 50 Hz
No-load speed (n <sub>0</sub> ):	380 min <sup>-1</sup>
Protection class:	II/□
IP protection type:	IPX4
Working width:	max. 40 cm
Working depth:	max. 20 cm
Number of choppers:	6
Weight (m):	10.5 kg

### Noise emission values

Sound pressure level $L_{pA}$ :	81.2 dB
Uncertainty $K_{pA}$ :	3.0 dB
Sound power level $L_{WA}$ Measured:	91.3 dB
Guaranteed:	93.0 dB
Uncertainty $K_{WA}$ :	2 dB

### Vibration at hand grip

Vibration $a_{HW}$ :	< 2.5 m/s <sup>2</sup>
Uncertainty K:	1.5 m/s <sup>2</sup>

#### **WARNING!**

- ▶ The vibration and noise emissions during actual use of the power tool can differ from the declared values depending on the ways in which the tool is used especially what kind of workpiece is processed.
- ▶ It is necessary to identify safety measures to protect the operator that are based on an estimation of exposure in the actual conditions of use (taking account of all parts of the operating cycle such as the times when the tool is switched off and when it is running idle in addition to the trigger time).

#### **NOTE**

- ▶ Noise and vibration values have been determined according to the standards and regulations named in the declaration of conformity.
- ▶ The declared vibration total value(s) and the declared noise emission value(s) have been measured in accordance with a standard test method and may be used for comparing one tool with another.

#### **NOTE**

- ▶ The declared vibration total value(s) and the declared noise emission value(s) may also be used in a preliminary assessment of exposure.



### Safety instructions

**BEFORE USING THE PRODUCT, FAMILIARISE YOURSELF WITH ALL OF THE SAFETY INFORMATION AND INSTRUCTIONS FOR USE! WHEN PASSING THIS PRODUCT ON TO OTHERS, ALSO INCLUDE ALL THE DOCUMENTS!**

In the case of damage resulting from non-compliance with these operating instructions the warranty claim becomes invalid! No liability is accepted for consequential damage! In the case of material damage or personal injury caused by incorrect handling or non-compliance with the safety instructions, no liability is accepted!

## ● General power tool safety warnings

### ⚠ WARNING!

- ▶ **Read all safety warnings, instructions, illustrations and specifications provided with this power tool.** Failure to follow all instructions listed below may result in electric shock, fire and/or serious injury.

### Save all warnings and instructions for future reference.

The term “power tool” in the warnings refers to your mains-operated (corded) power tool or battery-operated (cordless) power tool.

### Work area safety

- 1) **Keep work area clean and well lit.** Cluttered or dark areas invite accidents.
- 2) **Do not operate power tools in explosive atmospheres, such as in the presence of flammable liquids, gases or dust.** Power tools create sparks which may ignite the dust or fumes.
- 3) **Keep children and bystanders away while operating a power tool.** Distractions can cause you to lose control.

### Electrical safety

- 1) **Power tool plugs must match the outlet. Never modify the plug in any way. Do not use any adapter plugs with earthed (grounded) power tools.** Unmodified plugs and matching outlets will reduce risk of electric shock.
- 2) **Avoid body contact with earthed or grounded surfaces, such as pipes, radiators, ranges and**

**refrigerators.** There is an increased risk of electric shock if your body is earthed or grounded.

- 3) **Do not expose power tools to rain or wet conditions.** Water entering a power tool will increase the risk of electric shock.
- 4) **Do not abuse the cord. Never use the cord for carrying, pulling or unplugging the power tool. Keep cord away from heat, oil, sharp edges or moving parts.** Damaged or entangled cords increase the risk of electric shock.
- 5) **When operating a power tool outdoors, use an extension cord suitable for outdoor use.** Use of a cord suitable for outdoor use reduces the risk of electric shock.
- 6) **If operating a power tool in a damp location is unavoidable, use a residual current device (RCD) protected supply.** Use of an RCD reduces the risk of electric shock.

### Personal safety

- 1) **Stay alert, watch what you are doing and use common sense when operating a power tool. Do not use a power tool while you are tired or under the influence of drugs, alcohol or medication.** A moment of inattention while operating power tools may result in serious personal injury.
- 2) **Use personal protective equipment. Always wear eye protection.** Protective equipment such as dust mask, non-skid safety shoes, hard hat, or hearing protection used for appropriate conditions will reduce personal injuries.
- 3) **Prevent unintentional starting. Ensure the switch is in the off-position before connecting to power source and/or battery**

- pack, picking up or carrying the tool.** Carrying power tools with your finger on the switch or energising power tools that have the switch on invites accidents.
- 4) **Remove any adjusting key or wrench before turning the power tool on.** A wrench or a key left attached to a rotating part of the power tool may result in personal injury.
  - 5) **Do not overreach. Keep proper footing and balance at all times.** This enables better control of the power tool in unexpected situations.
  - 6) **Dress properly. Do not wear loose clothing or jewellery. Keep your hair, clothing and gloves away from moving parts.** Loose clothes, jewellery or long hair can be caught in moving parts.
  - 7) **If devices are provided for the connection of dust extraction and collection facilities, ensure these are connected and properly used.** Use of dust collection can reduce dust-related hazards.
  - 8) **Do not let familiarity gained from frequent use of tools allow you to become complacent and ignore tool safety principles.** A careless action can cause severe injury within a fraction of a second.
- 3) **Disconnect the plug from the power source and/or the battery pack from the power tool before making any adjustments, changing accessories, or storing power tools.** Such preventive safety measures reduce the risk of starting the power tool accidentally.
  - 4) **Store idle power tools out of the reach of children and do not allow persons unfamiliar with the power tool or these instructions to operate the power tool.** Power tools are dangerous in the hands of untrained users.
  - 5) **Maintain power tools diligently. Check for misalignment or binding of moving parts, breakage of parts and any other condition that may affect the power tool's operation. If damaged, have the power tool repaired before use.** Many accidents are caused by poorly maintained power tools.
  - 6) **Keep cutting tools sharp and clean.** Properly maintained cutting tools with sharp cutting edges are less likely to bind and are easier to control.
  - 7) **Use the power tool, accessories and tool bits etc. in accordance with these instructions, taking into account the working conditions and the work to be performed.** Use of the power tool for operations different from those intended could result in a hazardous situation.
  - 8) **Keep handles and grasping surfaces dry, clean and free from oil and grease.** Slippery handles and grasping surfaces do not allow for safe handling and control of the tool in unexpected situations.

#### **Power tool use and care**

- 1) **Do not force the power tool. Use the correct power tool for your application.** The correct power tool will do the job better and safer at the rate for which it was designed.
- 2) **Do not use the power tool if the switch does not turn it on and off.** Any power tool that cannot be controlled with the switch is dangerous and must be repaired.

## Service

- 1) **Have your power tool serviced by a qualified repair person using only identical replacement parts.** This will ensure that the safety of the power tool is maintained.

## ● Safety instructions for motor hoes

**⚠ WARNING! Risk of injury!** Improper use of this product may lead to serious injury. Read this user manual carefully before you start working with the product. Familiarise yourself with the product's controls.

- This product is not intended for use by persons with reduced physical, sensory or mental capabilities, or lack of experience and knowledge, unless they have been given supervision or instruction concerning use of the product by a person responsible for their safety.
- Children should be supervised to ensure that they do not play with the product.

- The product is to be used only by people who are adequately trained.
- Never allow children or other persons unfamiliar with the user manual to use the product. Local regulations may determine the minimum age for using the product.
- Never use the product while people, especially children, or pets are nearby.
- The operator or user of the product is responsible for any accidents or personal injury and/or material damage to third parties or their property.

## Preparation

- Familiarise yourself with the handling of the product.
- Be aware of possible risks that can be overheard due to the noise emission of the product during work.
- Thoroughly inspect the area where the product is to be used. Remove any stones, sticks, wires or other foreign objects

which may be drawn into the product and ejected.

- While working, always wear proper working clothes, such as substantial footwear with non-slip soles and sturdy, long trousers.
- Do not use the product when barefoot or wearing open sandals.
- Wear personal protective equipment. Always wear eye protection. Wearing personal protective equipment such as dust mask, non-skid safety shoes, hard hat, or hearing protection reduces the risk of personal injuries.
- To prevent cutting injuries, only switch the product on in its working position.
- Examine the product beforehand every time you use it. Do not use the product when the safety components (e.g. release button, safety guard), cutting parts or bolts are missing, worn or damaged. In particular,

check the mains cord and on/off switch for damage.

- Only replace damaged choppers and bolts in complete sets to prevent imbalance.
- Only use replacement parts and accessories delivered and recommended by the manufacturer (see “Replacement parts/ Accessories”). Using foreign parts will immediately lead to loss of guarantee.

## Operation

**⚠ WARNING! Risk of injury!** Keep your hands and feet away from the choppers while working, especially when starting up the product.

- Observe any noise-prevention regulations and local by-laws.
- Do not use the product to chop up stones or till lawn soil. Otherwise there is a risk of product damage.
- Do not use the product in rain, foul weather or damp surroundings (such

as near garden ponds or swimming pools).

- Only work in daylight or good artificial light.
- Be sensible while working. Do not work with the product if you are tired or easily distracted, or after the use of alcohol or medicines. Take a break as soon as you need one.
- Make sure that you are standing firmly when using the product, especially on slopes.
- Always work across the slope, never up and down.
- Exercise extreme caution when changing direction on slopes.
- Do not use the product on excessively steep slopes.
- If there is any risk of slipping on a sloped ground, have a second person secure the product with a rod or rope. The second person should stand up the slope at a safe distance from the product.
- Always hold the product securely in both hands while working with it.
- Walk, never run with the product.
- Make sure that the grips are dry and clean.
- Be careful while moving backwards. There is a risk of tripping over.
- Use extreme caution when reversing or pulling the product towards you.
- If the choppers are blocked by a foreign body (e.g. root), switch off the product and disconnect the mains plug. Remove the foreign body before restarting the product.
- Do not overload the product. Do not use devices that do not have sufficient power for heavy jobs.
- Do not use the product for any use other than that intended by the manufacturer.
- Avoid damage to the product. Do not apply any extra weight. Do not drag the product over

hard surfaces such as tiles or steps.

- Remove plant and root residues regularly in the area of the drive shaft. Thus, you avoid overloading and damaging the product.
- Watch out for special risks when working on difficult terrain (e.g. rocky or hard soil).
- Do not use the product near flammable fluids or gases. Failure to do so may result in fire or explosion.

## Stopping work

**⚠ WARNING! Risk of injury!** The choppers continue to rotate for a few seconds after you switch the product off. Wait until the choppers have stopped moving.

- Do not lift or transport the product while the motor is running. Switch the product off and wait for the choppers to stop moving. Disconnect the product from the mains before changing working area.

- Never leave the product unattended in the working area.
- Switch the product off, wait for the choppers to stop moving and disconnect the product from the mains under the following circumstances:
  - Before parking the product,
  - Before removing soil and plant residues,
  - When the product is not in use,
  - Before conducting maintenance or cleaning work on the product,
  - If the mains cord is damaged or caught up,
  - If the product collides with an obstacle or starts to vibrate in an unusual manner. In this case, examine the product for damage, and have it repaired if necessary.

## Maintenance and storage

- Make sure that all nuts, bolts and screws are tight and that the product is in safe working condition.

- Do not attempt to repair the product yourself unless you are qualified to do so. Have our Service Centre carry out any work not listed in this user manual (see “Service”).
- Keep the product in a dry place out of reach of children.
- Keep the choppers sharp and clean to be able to work effectively and safely with the product.
- Follow the cleaning and maintenance instructions (see “Cleaning and maintenance”).
- Allow the product to cool before storage.
- Replace worn or damaged parts for safety.
- Keep the mains cord away from the choppers. Always trail the mains cord behind you or the person operating the product.
- If the mains cord becomes damaged during use, immediately disconnect the mains plug from the socket-outlet.
- Never touch the mains cord before unplugging the mains plug.
- Make sure that the mains voltage matches the data on the product’s rating label.
- Avoid skin contact with earthed objects (e.g. metal fences, metal posts).

## **Electrical safety**

- ⚠ WARNING! Risk of electric shock!** Do not use the product if the mains cord is damaged.
- If the replacement of the mains cord is necessary, this has to be done by the manufacturer or his agent in order to avoid a safety hazard.

- The connector on the extension cord must be protected against splash water and made of rubber or have a rubber covering.
- Only use extension cords that are intended for outdoor use and are labelled as such.

- The strand cross-section of the extension cord must be at least 2.5 mm<sup>2</sup>.
- Always completely unwind a cable reel before use.
- Check the extension cord for damage.
- Use the strain relief fitted for the purpose when using an extension cord.
- Do not carry the product by the mains cord.
- Do not use the mains cord to pull the mains plug out of the socket-outlet.
- Keep the mains cord away from heat, oil and sharp edges.
- Connect the product to a socket-outlet with a residual current circuit breaker of rated residual current no more than 30 mA.

## ● Residual risks

### **WARNING!**

- ▶ During operation, this product generates an electromagnetic field which, under certain circumstances, may impair the functionality of active or passive medical implants. To reduce the risk of serious or lethal injuries, we recommend that persons with medical implants consult their doctor and the manufacturer of their medical implant before operating the product.
- Even if you operate and handle this product properly, some residual risks will remain. Due to the product's construction and build, this product may present the following hazards:
  - Cuts,
  - Ear damage if working without ear protection,

- Damage to your health caused by swinging your hands and arms when operating the product for longer periods of time or if the product is not held or maintained properly.

## ● Assembly

### ⚠ WARNING! Risk of injury!



Disconnect the product from the mains before assembly.

### ⚠ NOTICE! Risk of product damage!

- ▶ Make sure during assembly that the device cable [16] is not pinched and has enough play.

## ● Fitting/removing the wheels

(Fig. B)

### Fitting the wheels

1. Remove the locking rings [14] and washers [13] from the chassis [5].
2. Attach the wheels [6] to the right and left side of the chassis [5].
3. Attach a washer [13] each on the right and left side of the chassis [5].
4. Attach a locking ring [14] each through the right and left side of the chassis [5].
5. Slide the locking rings [14] over the ends of the chassis [5].
6. Clip a hub cap [15] each into the wheels [6].

The hub caps feature 3 mounting clips each. One of the mounting clips features a T-profile. Insert the

mounting clip with the T-profile into the matching hole on the wheel.

### Removing the wheels

1. Reach into the hub caps [15]. Pull the hub caps off the wheels [6].
2. Remove the locking rings [14] and the washers [13].
3. Pull the wheels [6] off the chassis [5].

## ● Mounting the handlebar

### NOTE

- ▶ The product features 3 holes on the handlebar [1] and the central bars [3] to adjust the height of the handlebar.

(Fig. C)

1. Attach the central bars [3] to the lower bar [4]. Use a bolt [11b], a wing nut [11] and a washer [11a] each for fastening.
2. Attach the handlebar [1] to the central bars [3]. Use a bolt [11b], a wing nut [11] and a washer [11a] each for fastening.

When properly mounted, the grip ends point away from the front of the product.

3. Fix the device cable [16] with the cable clamp [10].

## ● Operation

### NOTE

- ▶ Observe noise protection rules and local regulations.

## ● Before operation

(Fig. D)

1. Unfold the handlebar [1] and the central bars [3].
2. Fix the handlebar [1] and the central bars [3] with the wing nuts [11].

3. Firmly hold the product with one hand on the central bars **[3]**.
4. Release the chassis lock **[20]** by pulling on the ring.
5. Let the chassis lock **[20]** engage in one of the working positions **[17]** **[18a]** **[18b]**.

Working position	Description
<b>[17]</b>	<ul style="list-style-type: none"> <li>■ Without depth limitation</li> </ul>
<b>[18a]</b> <b>[18b]</b>	<ul style="list-style-type: none"> <li>■ With depth limitation</li> <li>■ These two working positions are only suitable for already cultivated/soft soil.</li> </ul>

## ● Switching on/off

### **WARNING! Risk of injury!**

- ▶ The choppers **[7]** continue to rotate for a few seconds after switching off. Do not touch the rotating choppers.

### **NOTE**

- ▶ Before switching the product on: Make sure that the product is not touching any other objects. Hold the product firmly with both hands.

(Fig. E)

1. Connect the mains plug **[2]** to a suitable extension cord (not included).
2. Form a loop from the end of the extension cord. Suspend the loop into the strain relief **[12]**.
3. Connect the extension cord to a socket-outlet.
4. **Switching on:**
  - Press and hold the release button **[21]**.

- Press and hold the on/off switch **[22]**.
  - Release the release button **[21]**.
  - The choppers **[7]** start to rotate and dig themselves into the ground.
5. **Switching off:** Release the on/off switch **[22]**.

## ● Working instructions

### **WARNING! Risk of injury!**

- ▶ Always hold the product firmly with both hands while working.
- ▶ Keep your feet away from the choppers **[7]**.
- ▶ Be careful while moving backwards. There is a risk of tripping.

### **WARNING! Risk of injury!**



Switch the product off after working with it and for transport. Disconnect the product from the mains. Wait for the choppers **[7]** to stop moving.

### **CAUTION! Risk of burns!**



Do not touch the gearbox **[8]**. The gearbox can become hot after prolonged operation.

### **NOTE**

- ▶ Heed the following instructions to avoid injuries and product damage.
- Never lift or drag the product with the motor running.
  - Lift the product when transporting it over hard surfaces (e.g. tiles, steps).
  - Guide the product through the ground at walking pace in as straight a path as possible.

- Always work away from the socket-outlet. Make sure that the extension cord does not come close to the choppers [7].
- **Overload protection:** The motor switches off automatically in the event of an overload. The product is only ready for operation again once it has cooled down completely. Before you continue working it is necessary to disconnect the product from the mains briefly.

## ● Removing the outer choppers

### ⚠ **NOTICE! Risk of product damage!**

- ▶ Only remove the outer choppers [7] in pairs to prevent product damage due to imbalance.

### **NOTE**

- ▶ If necessary, you can remove the 2 outer choppers [7] to reduce the working width.

(Fig. F)

1. Pull the safety clamp over the bolt [26]. Pull off the bolt.
2. Pull the outer part of the chopper [7] off the drive shaft [23].

## ● Cleaning and maintenance

### ⚠ **WARNING! Risk of injury and electric shock!**



Switch the product off before carrying out any maintenance or cleaning work. Disconnect the product from the mains. Wait for the choppers [7] to stop moving.

### ⚠ **WARNING! Risk of injury!**



Wear protective gloves when carrying out maintenance and cleaning work to avoid injuries from cuts.

### ⚠ **WARNING! Risk of electric shock and product damage!**

- ▶ Do not spray the product down with water. Do not clean the product under running water.

### **NOTE**

- ▶ Have any work that is not described in this user manual carried out by our Service Centre (see “Service”).
- ▶ Use original parts only (see “Replacement parts/Accessories”).
- ▶ Carry out following maintenance and cleaning work before and after each use. This will ensure the product’s long, reliable service.
- ▶ Do not use cleaning fluids or solvents.

- Before each use:
  - Check the product for obvious defects such as loose, worn or damaged parts.
  - Check that all nuts, bolts, and screws are tight.
  - Check covers and safety guards for damage and correct fit. Change them if necessary.
- After each use:
  - Clean the product thoroughly. Always keep the product clean.
  - Remove any soil and dirt residues stuck to the choppers [7], drive shaft [23], housing and vents. Use a brush or dry cloth.
  - Spray or rub the tines [7] with a biodegradable oil.

- Remove dirt from the handlebar **1** with a damp cloth.

## ● Changing the choppers

### **⚠ NOTICE! Risk of product damage!**

- ▶ The product is equipped with 6 choppers **7** (2 single and 2 double choppers), which are easy to replace in pairs. Always change the choppers in pairs to prevent product damage due to imbalance.

(Fig. F)

1. Pull the safety clamp over the bolt **26**. Pull off the bolt.
2. Pull the outer part of the chopper **7** off the drive shaft **23**.
3. Loosen the self-securing nut **24** from the hexagon bolt **25**.
4. Pull the inner section of the chopper **7** off the drive shaft **23**.
5. Spray or rub the drive shaft **23** with a biodegradable oil.
6. Slide the new choppers **7** onto the drive shaft **23**. The holes on the chopper axis must be aligned with the holes on the drive shaft. Heed the correct running direction of the choppers (Fig. G). The running direction is marked on the product's housing with an arrow.
7. Push the hexagon bolt **25** through the hole which is closer to the gearbox **8**.
8. Screw on a new self-securing nut **24** (size: M8; not included).
9. Slide the bolt **26** through the outer hole. Secure the bolt with its safety clamp.  
Mount the bolt's safety clamp so that it closes against the running direction of the chopper.

## ● Transport

(Fig. D)

1. Firmly hold the product with one hand on the central bars **3**.
2. Release the chassis lock **20** by pulling on the ring.
3. Let the chassis lock **20** engage in the transport position **19**.

## ● Storage

- Allow the motor to cool down before you put the product into a closed space.
- Keep the product clean, dry and out of reach of children.
- Do not cover the product in plastic bags as moisture may form.

## ● Folding the product

### **⚠ WARNING! Risk of injury!**

- ▶ Do not use the product with the handlebar **1** folded closed.

### **NOTE**

- ▶ You can fold the product to save space.

(Fig. D)

1. Loosen the wing nuts **11**. Fold the handlebar **1** and the central bars **3** together.  
Do not pinch the mains cord **2** and the device cable **16** in the process.
2. Release the chassis lock **20** by pulling on the ring.
3. Let the chassis lock **20** engage in the transport position **19**.

## ● Replacement parts/ Accessories

- Customers can obtain compatible replacement parts and accessories via [www.optimex-shop.com](http://www.optimex-shop.com).
- You can only place orders online.

- Contact the Lidl service hotline (see “Service”) for further information.
- Have the order number ready for your order.

## ● Troubleshooting

Problem	Possible cause	Remedy
The product does not start.	The product is not supplied with power.	Check the socket-outlet, mains cord with mains plug <a href="#">2</a> , device cable <a href="#">16</a> , extension cord and the mains fuse.
	Components are worn out or defective: <ul style="list-style-type: none"> <li>■ Release button <a href="#">21</a></li> <li>■ On/off switch <a href="#">22</a></li> <li>■ Carbon brushes</li> <li>■ Motor</li> </ul>	Contact our Service Centre for repair (see “Service”).
The product emits unusual sounds.	The choppers <a href="#">7</a> are blocked.	Remove the blockages on the choppers <a href="#">7</a> .
	The choppers <a href="#">7</a> are damaged.	Change the choppers <a href="#">7</a> (see “Changing the choppers”).
	The screws, nuts and bolts are loose or worn out.	Check all screws, nuts and bolts for tight fit and tighten them, if necessary. Contact our Service Centre if the noise persists (see “Service”).
The performance of the product is poor.	The choppers <a href="#">7</a> are mounted incorrectly.	Mount the choppers <a href="#">7</a> correctly (see “Changing the choppers”).
	The choppers <a href="#">7</a> are blunt or damaged.	Change the choppers <a href="#">7</a> (see “Changing the choppers”).
The product vibrates strongly.	The choppers <a href="#">7</a> are damaged.	Change the choppers <a href="#">7</a> (see “Changing the choppers”).
	The working depth is too low.	Select another working position (see “Before operation”).

## ● Disposal

The packaging is made entirely of recyclable materials, which you may dispose of at local recycling facilities.



Observe the marking of the packaging materials for waste separation, which are marked with abbreviations (a) and numbers (b) with following meaning: 1–7: plastics/20–22:

paper and fibreboard/80–98:  
composite materials.

## Product:



The product and packaging materials are recyclable and are subject to extended producer responsibility. Dispose them separately, following the illustrated Info-tri (sorting information), for better waste treatment.

The Triman logo is valid in France only.



Contact your local refuse disposal authority for more details of how to dispose of your worn-out product.



To help protect the environment, please dispose of the product properly when it has reached the end of its useful life and not in the household waste. Information on collection points and their opening hours can be obtained from your local authority.

## ● Warranty

The product has been manufactured to strict quality guidelines and meticulously examined before delivery. In the event of material or manufacturing defects you have legal rights against the retailer of this product. Your legal rights are not limited in any way by our warranty detailed below.

The warranty for this product is 3 years from the date of purchase. The warranty period begins on the date of purchase. Keep the original sales receipt in a safe

location as this document is required as proof of purchase.

Any damage or defects already present at the time of purchase must be reported without delay after unpacking the product.

Should the product show any fault in materials or manufacture within 3 years from the date of purchase, we will repair or replace it – at our choice – free of charge to you. The warranty period is not extended as a result of a claim being granted. This also applies to replaced and repaired parts.

This warranty becomes void if the product has been damaged, or used or maintained improperly.

The warranty covers material or manufacturing defects. This warranty does not cover product parts subject to normal wear and tear, thus considered consumables (e.g. batteries, tubes, cartridges), nor damage to fragile parts, e.g. switches or glass parts.

## ● Warranty claim procedure

So that your request can be processed quickly, please observe the following instructions:

For all inquiries, please have the receipt and item number (IAN 495954\_2504) ready as proof of purchase.

The article number can be taken from the identification label on the product, engraving on the product, the front cover of your manual (at the bottom left), or the sticker on the back or bottom of the product.

If malfunctions or other defects arise, first contact the service department indicated below by phone or email.

You can then send a product recorded as defective to the communicated

service address postage-free, making sure to enclose proof of purchase (receipt) and information on the details of the defect and when it occurred.



You can download and view this and numerous other manuals at [parkside-diy.com](http://parkside-diy.com). This QR code takes you directly to [parkside-diy.com](http://parkside-diy.com). Choose your country and use the search screen to search for the operating instructions. Entering the item number (IAN) 495954\_2504 takes you to the operating instructions for your item.

## ● Service

(GB)

### **Service Great Britain**

Tel.: 08000518970

Contact form on [parkside-diy.com](http://parkside-diy.com)

**IAN 495954\_2504**

(IE)

### **Service Ireland**

Tel.: 1800851251

Contact form on [parkside-diy.com](http://parkside-diy.com)

**IAN 495954\_2504**

(NI)

### **Service Northern Ireland**

Tel.: 08081013435

Contact form on [parkside-diy.com](http://parkside-diy.com)

**IAN 495954\_2504**

(CY)

### **Service Cyprus**

Tel.: 80094242

Contact form on [parkside-diy.com](http://parkside-diy.com)

**IAN 495954\_2504**

(MT)

### **Service Malta**

Tel.: 80065168

Contact form on [parkside-diy.com](http://parkside-diy.com)

**IAN 495954\_2504**

# ● EU declaration of conformity

<b>EU DECLARATION OF CONFORMITY</b> (No 495954_2504)
--

IAN: 495954\_2504  
**Product identification:** "PARKSIDE" Electric Floor Hoe  
**Model Number:** HG12068

The object of the declaration described above is in conformity with the relevant Union harmonisation legislation:

Directive 2006/42/EC
Directive 2000/14/EC
Directive 2014/30/EU
Directive 2011/65/EU and all related amendments

References to the relevant harmonised standards used or references to the other technical specifications in relation to which conformity is declared:

N° / Parts
Directive 2006/42/EC
EN 62841-1:2015/A11:2022
EN 709:1997/A4:2009
Directive 2014/30/EU
EN IEC 55014-1:2021
EN IEC 55014-2:2021
EN IEC 61000-3-2:2019/A1:2021
EN 61000-3-3:2013/A2:2021

The object of the declaration described above is in conformity with Directive 2011/65/EU of the European Parliament and of the Council of 8 June 2011 on the restriction of the use of certain hazardous substances in electrical and electronic equipment:

N° / Parts
EN IEC 63000:2018

**Conformity Assessment procedure / name&adress notified body where appropriate: Annex VI, TÜV SÜD Industrie Service GmbH (NB 0036), Westendstraße 199, 80686 München, Germany**

**Measured sound power level on an equipment representative for this type: 91.3 dB(A)**

**Guaranteed sound power level for this equipment: 93 dB(A)**

**Keeper of the technical documentation: OWIM GmbH & Co.KG**

Signed for and on behalf of:

**OWIM GmbH & Co. KG, Stiftsbergstraße 1, 74167 Neckarsulm, Germany**

This declaration of conformity is issued under the sole responsibility of the manufacturer.

Translation of the original declaration of conformity





















Neckarsulm	15.05.2025	<i>ppa. Jens Buchheim</i>	<i>ppa. Dr. Thorsten Maier</i>
Place	Date	ppa. Jens Buchheim Authorised Signatory	ppa. Dr. Thorsten Maier Authorised Signatory







EN



<b>Liste des pictogrammes/symboles utilisés</b> .....	Page	52
<b>Introduction</b> .....	Page	53
Utilisation conforme aux prescriptions .....	Page	53
Contenu de l'emballage .....	Page	54
Description des pièces .....	Page	54
Description de la fonction .....	Page	54
Données techniques .....	Page	55
<b>Consignes de sécurité</b> .....	Page	56
Consignes de sécurité générales pour les outils électriques .....	Page	56
Consignes de sécurité pour les motobineuses .....	Page	59
Risques résiduels .....	Page	65
<b>Montage</b> .....	Page	66
Monter/démonter les roues .....	Page	66
Montage de la poignée .....	Page	66
<b>Fonctionnement</b> .....	Page	67
Avant la mise en service .....	Page	67
Allumer/éteindre .....	Page	67
<b>Remarques sur le travail</b> .....	Page	67
Démonter les lames de binage extérieures .....	Page	68
<b>Nettoyage et entretien</b> .....	Page	68
Remplacer les lames de binage .....	Page	69
<b>Transport</b> .....	Page	70
<b>Rangement</b> .....	Page	70
Pliage du produit .....	Page	70
<b>Pièces de rechange/accessoires</b> .....	Page	70
<b>Dépannage</b> .....	Page	71
<b>Mise au rebut</b> .....	Page	72
<b>Garantie</b> .....	Page	72
Faire valoir sa garantie .....	Page	73
<b>Service après-vente</b> .....	Page	74
<b>Déclaration UE de conformité</b> .....	Page	75

## Liste des pictogrammes/symboles utilisés

	<p><b>DANGER !</b> – Indique un danger avec un risque élevé, qui, s’il n’est pas évité, peut entraîner la mort ou une blessure grave (par ex. risque d’asphyxie)</p>	  	<p>Lisez le mode d’emploi.</p>
	<p><b>AVERTISSEMENT !</b> – Indique un danger avec un risque modéré, qui, s’il n’est pas évité, peut entraîner la mort ou une blessure grave (par ex. risque de décharge électrique)</p>	 	<p>Prudence ! Surface chaude. Il existe un risque de brûlures.</p> <p>Attention ! Protégez le produit de la pluie et de l’humidité.</p>
	<p><b>PRUDENCE !</b> – Indique un danger avec un faible risque, qui, s’il n’est pas évité, peut entraîner une blessure légère à modérée (par ex. risque de brûlures)</p>	 	<p>Prière de porter des gants protecteurs !</p> <p>Portez des gants sécurité !</p>
	<p><b>ATTENTION !</b> – Avertit du risque d’éventuels dommages matériels (par ex. risque de court-circuit)</p>		<p>Portez des lunettes de protection !</p>
 	<p>Prudence ! Éteignez le produit et débranchez-le de l’alimentation électrique avant d’effectuer des travaux de nettoyage ou d’entretien.</p>	 	<p>Danger ! Outil rotatif. Les lames de binage <b>7</b> continuent de fonctionner après l’arrêt du produit. Attendez que les lames de binage s’immobilisent.</p>
 	<p>Danger dû à un cordon d’alimentation <b>2</b> endommagé ! Maintenez toujours le cordon d’alimentation hors de la portée des lames de binage <b>7</b>.</p>	 	<p>Risque de blessure par des pièces projetées ! Maintenez les personnes à proximité à l’écart de la zone de danger.</p>

	Débranchez la fiche secteur <span style="border: 1px solid black; padding: 0 2px;">2</span> de la prise.		Sens de la marche
	Niveau de puissance acoustique $L_{WA}$ en dB		Classe de protection II (isolation double)
	Le sigle CE confirme la conformité aux directives de l'UE applicables au produit.		Consignes de sécurité Instructions de manipulation

## **BINEUSE ÉLECTRIQUE**

### **● Introduction**

Nous vous félicitons pour l'achat de votre nouveau produit. Vous avez opté pour un produit de grande qualité. Le mode d'emploi fait partie intégrante de ce produit. Il contient des indications importantes pour la sécurité, l'utilisation et la mise au rebut. Veuillez lire consciencieusement toutes les indications d'utilisation et de sécurité du produit. Ce produit doit uniquement être utilisé conformément aux instructions et dans les domaines d'application spécifiés. Lors d'une cession à tiers, veuillez également remettre tous les documents.

### **● Utilisation conforme aux prescriptions**

- Le produit est destiné au binage et au broyage des sols argileux à grosses mottes ainsi qu'à l'incorporation d'engrais, de tourbe et de compost.
- Ce produit est destiné à être utilisé par des adultes. Les enfants ainsi que les personnes qui ne sont pas familières avec le mode d'emploi ne doivent pas utiliser le produit.

- N'utilisez pas le produit sous la pluie ou dans un environnement humide.
- Toute autre utilisation ou modification du produit est considérée comme non conforme aux prescriptions et peut entraîner des risques tels que des dommages et des blessures voire même provoquer la mort.
- Le fabricant ne peut être tenu responsable des dommages résultant d'une utilisation non conforme.
- L'exploitant ou l'utilisateur du produit est responsable des accidents ou des dommages corporels et/ou matériels causés à des tiers ou à leurs biens.
- Le produit est exclusivement destiné à un usage domestique.
- Le produit n'est pas prévu pour une utilisation commerciale ou tout autre domaine d'intervention dans le même champ d'action.
- Respectez toutes les consignes, normes et réglementations locales applicables en matière de sécurité. L'utilisation d'outils électriques bruyants peut ne pas être autorisée à certains moments de la journée par des réglementations nationales ou locales.

## ● Contenu de l'emballage

### ⚠ AVERTISSEMENT !

- ▶ Le produit et les matériaux d'emballage ne sont pas des jouets pour les enfants ! Les enfants ne sont pas autorisés à jouer avec des sacs en plastique, des films et des petites pièces ! Il existe un danger d'asphyxie et d'ingestion !

Vérifiez l'exhaustivité du contenu de l'emballage et si toutes les pièces du produit sont en parfait état après l'ouverture. Retirez tous les matériaux d'emballage avant l'utilisation.

- 1 Bineuse électrique
- 2 Longérons centraux
- 2 Roues avec enjoliveur
- 2 Bague de sécurité (prémontée)
- 2 Rondelles (pour le montage des roues, prémontées)
- 4 Boulons
- 4 Écrous papillon
- 4 Rondelles (pour le montage des longerons centraux)
- 1 Serre-câble
- 1 Mode d'emploi

## ● Description des pièces

Avant de lire, dépliez la page des figures et familiarisez-vous avec toutes les fonctionnalités du produit.

(Fig. A)

- 1 Poignée
- 2 Cordon d'alimentation avec fiche secteur
- 3 Longeron central
- 4 Montant inférieur
- 5 Châssis
- 6 Roue
- 7 Lame de binage
- 8 Transmission
- 9 Bloc moteur

- 10 Serre-câble
- 11 Écrou papillon
- 12 Décharge de traction

(Fig. B)

- 13 Rondelle
- 14 Bague de sécurité
- 15 Enjoliveur

(Fig. C)

- 11a Rondelle
- 11b Boulon
- 16 Câble de l'appareil

(Fig. D)

- 17 Position de travail (sans limite de profondeur)
- 18a Position de travail (avec limite de profondeur)
- 18b Position de travail (avec limite de profondeur)
- 19 Position de transport
- 20 Verrouillage du châssis

(Fig. E)

- 21 Bouton de déverrouillage
- 22 Interrupteur marche/arrêt

(Fig. F)

- 23 Arbre d'entraînement
- 24 Écrou (autobloquant)
- 25 Vis à tête hexagonale
- 26 Boulon (avec pince de sécurité)

## ● Description de la fonction

- Le produit est équipé d'un moteur électrique ne nécessitant pas d'entretien et d'une transmission **8** avec lubrification par bain d'huile.
- En tant que dispositif de coupe, le produit est équipé de 6 lames de binage **7** trempées et rotatives, qui pénètrent automatiquement dans le sol.
- La poignée **1** est pliable pour un stockage peu encombrant.

## ● Données techniques

<b>Bineuse électrique</b>	<b>PEBH 1500 B2</b>
Puissance absorbée par le moteur (P) :	1500 W
Tension d'entrée nominale (U) :	230 V~, 50 Hz
Régime à vide ( $n_0$ ) :	380 min <sup>-1</sup>
Classe de protection :	II/□
Indice de protection :	IPX4
Largeur de travail :	max. 40 cm
Profondeur de travail :	max. 20 cm
Nombre de lames de binage :	6
Poids (m)	10,5 kg

## Valeurs des émissions sonores

Niveau de pression acoustique $L_{pA}$ :	81,2 dB
Incertitude $K_{pA}$ :	3,0 dB
Niveau de puissance acoustique $L_{WA}$	
Mesuré :	91,3 dB
Garanti :	93,0 dB
Incertitude $K_{WA}$ :	2 dB

## Vibration au niveau de la poignée

Vibration $a_{HW}$ :	< 2,5 m/s <sup>2</sup>
Incertitude K :	1,5 m/s <sup>2</sup>

## ⚠ AVERTISSEMENT !

- ▶ Les émissions de vibrations et de bruit générées lors de l'utilisation effective de l'outil électrique peuvent différer des valeurs spécifiées en fonction de la manière dont l'outil électrique est utilisé, en particulier du type de pièce à traiter.
- ▶ Il est nécessaire de définir les mesures de sécurité visant à la protection de l'utilisateur, qui reposent sur une estimation de l'exposition aux vibrations en conditions d'utilisation réelles (toutes les parties du cycle d'utilisation doivent être prises en compte ici, par exemple les heures auxquelles l'outil électrique est éteint et celles auxquelles il est certes allumé, mais tourne sans charge).

## REMARQUE

- ▶ Les valeurs de bruit et de vibrations ont été déterminées conformément aux normes et dispositions mentionnées dans la déclaration de conformité.
- ▶ Les valeurs de vibration totale et d'émission sonore spécifiées ont été mesurées selon une procédure de test normalisée et peuvent être utilisées pour comparer un outil électrique à un autre.
- ▶ Les valeurs de vibration totale et d'émission sonore spécifiées peuvent également être utilisées pour une estimation préliminaire de la sollicitation.



## Consignes de sécurité

### **AVANT D'UTILISER LE PRODUIT, FAMILIARISEZ-VOUS AVEC TOUTES LES CONSIGNES DE SÉCURITÉ ET DE FONCTIONNEMENT ! TRANSMETTEZ TOUS LES DOCUMENTS CONCERNANT LE PRODUIT LORSQUE VOUS LE DONNEZ À UN TIERS !**

Dans le cas de dommages résultant du non-respect des instructions du mode d'emploi, le recours à la garantie est annulé ! Toute responsabilité est déclinée en cas de dommages consécutifs ! Aucune responsabilité n'est assumée dans le cas de dommages aux biens et aux personnes résultant d'une utilisation inappropriée ou du non-respect des consignes de sécurité !

## ● Consignes de sécurité générales pour les outils électriques

### **⚠ AVERTISSEMENT !**

- ▶ **Consultez toutes les consignes de sécurité, instructions, illustrations et données techniques fournies avec cet outil électrique.** Ne pas respecter les instructions ci-dessous peut conduire à une électrocution, un incendie et/ou causer des blessures graves.

**Conservez toutes les consignes de sécurité et instructions pour vous y reporter ultérieurement.**

Le terme « outil électrique » utilisé dans les consignes de sécurité se réfère à des outils électriques alimentés en électricité (avec cordon d'alimentation) ou à des outils électriques fonctionnant sur une batterie (sans cordon d'alimentation).

### **Sécurité au poste de travail**

- 1) **Conservez votre zone de travail propre et bien éclairée.** Les zones de travail encombrées ou sombres sont propices aux accidents.
- 2) **Ne travaillez pas avec l'outil électrique dans une atmosphère présentant un risque d'explosion, où se trouvent des liquides, du gaz ou des poussières inflammables.** Les outils électriques créent des étincelles qui peuvent enflammer les poussières ou les vapeurs.
- 3) **Lors de l'utilisation de l'outil électrique, tenez les enfants et autres personnes hors de sa portée.** Des distractions peuvent vous faire perdre le contrôle de l'outil électrique.

## Sécurité électrique

- 1) **La fiche de raccordement de l'outil électrique doit être compatible avec la prise de courant. En aucun cas, la fiche ne doit pas être modifiée. N'utilisez aucun adaptateur avec des outils électriques reliés à la terre.** Des fiches non modifiées et des prises de courant appropriées réduisent le risque d'électrocution.
- 2) **Évitez tout contact corporel avec des surfaces mises à la terre telles que tuyaux, radiateurs, cuisinières et réfrigérateurs.** Il existe un risque accru d'électrocution si votre corps est relié à la terre.
- 3) **N'exposez pas d'outils électriques à la pluie ou à l'humidité.** La pénétration d'eau dans un outil électrique augmente le risque d'électrocution.
- 4) **Ne détournez pas le cordon d'alimentation de son utilisation prévue, par exemple ne l'utilisez pas pour porter et accrocher l'outil électrique ou pour le débrancher de la prise de courant. Tenez le cordon d'alimentation hors de portée de la chaleur, de l'huile, des arêtes coupantes ou de pièces mobiles d'appareils.** Les cordons d'alimentation soit endommagés soit emmêlés augmentent le risque d'électrocution.
- 5) **Si vous travaillez avec un outil électrique en plein air, utilisez une rallonge adaptée à un usage à l'extérieur.** L'utilisation d'une rallonge convenant pour l'extérieur réduit le risque d'électrocution.
- 6) **Lorsque l'utilisation d'un outil électrique dans un endroit humide est inévitable, utilisez un disjoncteur différentiel.** L'emploi d'un disjoncteur différentiel diminue le risque d'électrocution.

## Sécurité des personnes

- 1) **Soyez vigilant, surveillez ce que vous faites et faites preuve de bon sens lorsque vous utilisez un outil électrique. N'utilisez aucun outil électrique si vous êtes fatigué ou sous l'influence de drogues, d'alcool ou de médicaments.** Un moment d'inattention lors de l'utilisation de l'outil électrique peut causer des blessures graves.
- 2) **Veillez à porter un équipement de protection individuel et toujours des lunettes protectrices.** Selon la nature du travail et l'utilisation de l'outil électrique, le port d'équipements de protection tels que masque anti-poussière, chaussures de sécurité antidérapantes, casque de chantier ou protection auditive réduit les risques de blessures.
- 3) **Évitez tout démarrage accidentel. Assurez-vous que l'outil électrique soit bien éteint avant de le brancher sur l'alimentation électrique et/ou sur l'accu, de le ramasser ou de le porter.** Lorsque vous transportez l'outil électrique avec le doigt sur l'interrupteur ou que l'outil électrique est allumé et raccordé à l'alimentation électrique, cela peut entraîner des accidents.
- 4) **Avant de mettre l'outil électrique en marche, retirez tous les outils de réglage ou les clés plates.** Un outil ou une clé qui se trouve sur une pièce rotative de l'outil électrique peut entraîner des blessures.
- 5) **Évitez un positionnement corporel anormal. Assurez-vous de camper solidement sur vos jambes et de conserver votre équilibre à tout moment.** Cela permet un meilleur contrôle de l'outil électrique dans des situations inattendues.
- 6) **Portez des vêtements appropriés. Ne portez pas de vêtements**

**amples ou de bijoux. Conservez vos cheveux, vêtements et gants hors de portée des pièces mobiles.** Des vêtements amples, des bijoux ou des cheveux longs peuvent être happés par les pièces en mouvement.

- 7) **Si des équipements permettant l'aspiration de la poussière et sa collecte doivent être montés, assurez-vous que ceux-ci soient bien raccordés et correctement utilisés.** L'utilisation d'un système d'aspiration de poussière peut réduire les risques occasionnés par la poussière.
- 8) **Ne vous mettez pas en danger et ne dépassez pas les règles de sécurité des outils électriques, même si vous êtes, après de nombreuses utilisations, familier avec cet outil électrique.** Une action imprudente peut entraîner des blessures graves en quelques fractions de seconde.

#### **Utilisation et manipulation de l'outil électrique**

- 1) **Ne surchargez pas l'outil électrique. Utilisez seulement l'outil électrique qui convient au type de travaux entrepris.** Avec un outil électrique approprié, vous travaillez plus efficacement et en toute sécurité, dans la plage de puissance indiquée.
- 2) **N'utilisez aucun outil électrique dont l'interrupteur est défectueux.** Un outil électrique qui ne se laisse plus allumer ou éteindre est dangereux et doit être réparé.
- 3) **Avant d'effectuer tout réglage, de changer un outil insérable ou ranger l'outil électrique, débranchez la fiche de la prise de courant et/ou enlevez l'accu amovible.** Ces mesures de

précaution empêchent le démarrage intempestif de l'outil électrique.

- 4) **Conservez les outils électriques inutilisés hors de la portée des enfants. Ne laissez jamais des personnes utiliser l'outil électrique si elles ne sont pas familières avec les manipulations ou si elles n'ont pas lu les instructions.** Les outils électriques sont dangereux lorsqu'ils sont utilisés par des personnes inexpérimentées.
- 5) **Entretenez les outils électriques et les outils insérables avec soin. Vérifiez si les pièces mobiles fonctionnent correctement et ne sont pas bloquées ; contrôlez aussi si des pièces sont cassées ou endommagées car cela pourraient altérer le fonctionnement de l'outil électrique. Faites réparer les pièces endommagées avant toute utilisation de l'outil électrique.** De nombreux accidents sont causés par des outils électriques mal entretenus.
- 6) **Conservez les outils de coupe bien affûtés et propres.** Des outils soigneusement entretenus avec des bords bien coupants se bloquent moins et sont plus faciles à contrôler.
- 7) **Utilisez l'outil électrique, les accessoires et les outils insérables etc. conformément à ces instructions. Prenez en compte les conditions de travail et le travail à effectuer.** L'utilisation d'outils électriques pour des applications différentes que celles prévues peut conduire à des situations dangereuses.
- 8) **Maintenez les poignées et surfaces de préhension sèches, propres et exemptes d'huile ou de graisse.** Les poignées et surfaces de préhension glissantes ne permettent pas de manipuler et de

contrôler l'outil électrique en toute sécurité lors de situations imprévues.

### Service après-vente

- 1) **Faites réparer votre outil électrique uniquement par du personnel qualifié qui utilise des pièces de rechange d'origine.** Cela assure que la sécurité de l'outil électrique est maintenue.

### ● Consignes de sécurité pour les motobineuses

#### ⚠ **AVERTISSEMENT !**

#### **Risque de blessures !**

Ce produit peut causer de graves blessures s'il n'est pas utilisé correctement. Avant de travailler avec le produit, lisez attentivement le mode d'emploi.

Familiarisez-vous avec tous les éléments de commande du produit.

- Ce produit n'est pas destiné à être utilisé par des personnes ayant des capacités physiques, sensorielles ou mentales limitées, ou ne possédant pas l'expérience ou les connaissances nécessaires, sauf si elles sont surveillées par une
- personne responsable de leur sécurité ou si elles ont reçu des instructions sur l'usage du produit.
- Les enfants doivent être surveillés afin de s'assurer qu'ils ne jouent pas avec le produit.
- Le produit ne doit être utilisé que par des personnes suffisamment formées.
- Ne permettez jamais aux enfants ou à toute autre personne ne connaissant pas le mode d'emploi d'utiliser le produit. La réglementation locale peut fixer l'âge minimum de l'utilisateur du produit.
- Ne faites jamais fonctionner le produit lorsque des personnes, en particulier des enfants ou des animaux domestiques, se trouvent à proximité.
- L'exploitant ou l'utilisateur du produit est responsable des accidents ou des dommages corporels et/ou matériels causés à des tiers ou à leurs biens.

## Préparation

- Familiarisez-vous avec le maniement du produit.
- Soyez attentif aux risques potentiels qui risquent de ne pas être entendus en raison du bruit émis par le produit pendant le travail.
- Examinez soigneusement le terrain sur lequel le produit est utilisé. Retirez les pierres, les bâtons, les fils ou autres corps étrangers qui pourraient être happés et projetés par le produit.
- Portez toujours des vêtements de travail appropriés pendant le travail, par exemple des chaussures solides avec des semelles antidérapantes et un pantalon long et robuste.
- N'utilisez pas le produit pieds nus ou si vous portez des sandales ouvertes.
- Portez un équipement de protection individuelle. Portez toujours des lunettes de protection. Le port d'équipements de protection tels que masque anti-poussière, chaussures de sécurité antidérapantes, casque de chantier ou protection auditive réduit les risques de blessures.
- Pour éviter les coupures, n'allumez le produit que lorsqu'il est en position de travail.
- Effectuez un contrôle visuel du produit avant chaque utilisation. N'utilisez pas le produit si les dispositifs de sécurité (par ex. le bouton de déverrouillage, le capot de sécurité), les pièces du dispositif de coupe ou les boulons sont manquants, usés ou endommagés. Vérifiez en particulier que le cordon d'alimentation et l'interrupteur marche/arrêt ne sont pas endommagés.
- Ne remplacez les lames de binage et les boulons endommagés que par jeu afin d'éviter un déséquilibre.
- Utilisez uniquement les pièces de rechange et les accessoires fournis

et recommandés par le fabricant (voir « Pièces de rechange/accessoires »). L'utilisation de pièces étrangères entraîne la perte immédiate du droit à la garantie.

## Fonctionnement

### **⚠ AVERTISSEMENT !**

#### **Risque de blessures !**

N'approchez pas les pieds et les mains des lames de binage lorsque vous travaillez, en particulier lors de la mise en service.

- Respectez la protection contre le bruit et les réglementations locales.
- N'utilisez pas le produit pour broyer des pierres ou pour retourner une pelouse. Vous risquez sinon d'endommager le produit.
- N'utilisez pas le produit sous la pluie, par mauvais temps ou dans un environnement humide (comme à proximité d'un étang de jardin ou d'une piscine).
- Ne travaillez qu'à la lumière du jour ou avec un bon éclairage artificiel.
- Faites preuve de bon sens lorsque vous travaillez. Ne travaillez pas avec le produit, si vous êtes fatigué, si vous n'êtes pas concentré ou après avoir consommé de l'alcool ou des médicaments. Prenez toujours le temps de faire une pause.
- Veillez à avoir une position stable lorsque vous travaillez avec le produit, en particulier sur les pentes.
- Travaillez toujours perpendiculairement à la pente, jamais en montant ou en descendant.
- Soyez particulièrement prudent lorsque vous changez de direction sur une pente.
- N'utilisez pas le produit sur des pentes excessivement raides.
- S'il y a un risque de glissement sur un terrain en pente, demandez à un accompagnateur de tenir le produit avec une

perche ou une corde.  
L'accompagnateur doit se trouver au-dessus du produit et à une distance suffisante de celui-ci.

- Maintenez toujours le produit des deux mains durant le travail.
- Ne manipulez le produit qu'au pas.
- Veillez à ce que les poignées soient sèches et propres.
- Soyez prudent lorsque vous reculez. Vous risquez de trébucher.
- Soyez particulièrement prudent lorsque vous retournez le produit ou lorsque vous le tirez vers vous.
- Si les lames de binage sont bloquées par un corps étranger (par ex. une racine), éteignez le produit et débranchez la fiche secteur. Retirez le corps étranger avant de remettre le produit en service.
- Ne surchargez pas trop le produit. N'utilisez pas d'appareils peu puissants pour des travaux lourds.

- N'utilisez pas le produit à des fins auxquelles il n'est pas destiné par le fabricant.
- Évitez d'endommager les produits. N'ajoutez pas de poids supplémentaires. Ne tirez pas le produit sur une surface solide comme du carrelage ou des escaliers.
- Enlevez régulièrement les restes de plantes et de racines dans la zone de l'arbre d'entraînement. Vous évitez ainsi une surcharge et d'endommager le produit.
- Faites attention aux risques particuliers lorsque vous travaillez sur un terrain accidenté (par ex. un sol pierreux ou dur).
- N'utilisez jamais le produit à proximité de liquides ou gaz inflammables. Le non-respect de cette consigne peut entraîner un risque d'incendie ou d'explosion.

## Interruptions de travail

### ⚠ **AVERTISSEMENT !**

#### **Risque de blessures !**

Une fois le produit éteint, les lames de binage continuent de tourner pendant quelques secondes. Attendez que les lames de binage s'immobilisent.

- Ne soulevez pas et ne transportez pas le produit tant que le moteur tourne. Éteignez le produit et attendez que les lames de binage s'arrêtent. Débranchez le produit de l'alimentation électrique, avant de changer de zone de travail.
- Ne laissez jamais le produit sans surveillance dans la zone de travail.
- Éteignez le produit, attendez que les lames de binage s'immobilisent et débranchez le produit de l'alimentation électrique dans les circonstances suivantes :
  - Avant de ranger le produit,

- Avant d'enlever les restes de terre et de plantes,
- Lorsque le produit n'est pas utilisé,
- Avant d'effectuer des travaux de maintenance ou de nettoyage sur le produit,
- Lorsque le cordon d'alimentation est détérioré ou emmêlé,
- Si le produit rencontre un obstacle ou si des vibrations inhabituelles se produisent. Dans ce cas, examinez le produit pour voir s'il est endommagé et faites-le réparer le cas échéant.

## **Entretien et stockage**

- Veillez à ce que tous les écrous, boulons et vis soient bien serrés et que le produit se trouve dans un état de fonctionnement sûr.
- N'essayez pas de réparer le produit vous-même, à moins que vous ne soyez qualifié pour le faire. Faites effectuer par notre centre de service tous les travaux qui ne sont pas

décrits dans ce mode d'emploi (voir « Service après-vente »).

- Conservez le produit dans un endroit sec hors de la portée des enfants.
- Maintenez les lames de binage affûtées et propres afin de pouvoir travailler mieux et de manière plus sûre.
- Observez les instructions relatives au nettoyage et à l'entretien du produit (voir « Nettoyage et entretien »).
- Laissez refroidir complètement le produit, avant de le ranger.
- Remplacez les composants usés ou endommagés pour des raisons de sécurité.

## Sécurité électrique

### **⚠ AVERTISSEMENT !**

#### **Risque d'électrocution !**

N'utilisez pas le produit, si le cordon d'alimentation est endommagé.

- Lorsqu'il est nécessaire de remplacer le cordon d'alimentation secteur, le fabricant ou son

représentant doit s'en charger pour éviter tout risque.

- Tenez le cordon d'alimentation éloigné des lames de binage. Faites toujours passer le cordon d'alimentation derrière vous ou derrière la personne qui utilise le produit.
- Si le cordon d'alimentation est endommagé pendant l'utilisation, débranchez immédiatement la fiche secteur de la prise de courant.
- Ne touchez en aucun cas le cordon d'alimentation tant que la fiche secteur n'est pas débranchée.
- Veillez à ce que la tension secteur corresponde aux indications de la plaque signalétique du produit.
- Évitez tout contact cutané avec des objets mis à la terre (par ex. des clôtures ou des poteaux métalliques).
- Le raccord de la rallonge doit être protégé contre les projections d'eau,

être en caoutchouc ou recouvert de caoutchouc.

- N'utilisez que des rallonges destinées à être utilisées à l'extérieur et marquées en conséquence.
- La section des fils de la rallonge doit être d'au moins 2,5 mm<sup>2</sup>.
- Déroulez toujours complètement un enrouleur de cordon avant de l'utiliser.
- Vérifiez que la rallonge n'est pas endommagée.
- Pour fixer la rallonge, utilisez la décharge de traction prévue à cet effet.
- Ne portez pas le produit par le cordon d'alimentation.
- N'utilisez pas le cordon d'alimentation pour débrancher la fiche secteur de la prise de courant.
- Tenez le cordon d'alimentation loin de la chaleur, de l'huile et des arêtes vives.
- Raccordez le produit à une prise de courant avec un disjoncteur

différentiel à courant de déclenchement (RCD) ne dépassant pas 30 mA.

## ● Risques résiduels

### **AVERTISSEMENT !**

- ▶ Ce produit génère un champ électromagnétique pendant son fonctionnement qui, dans certaines circonstances, peut interférer avec les implants médicaux actifs ou passifs. Pour réduire le risque de blessures graves ou mortelles, nous recommandons aux personnes portant des implants médicaux de consulter leur médecin et le fabricant de l'implant médical avant d'utiliser le produit.
- Même si vous utilisez et manipulez ce produit conformément aux instructions, certains risques résiduels subsistent. Les risques suivants peuvent se produire dans le cadre de

la structure et de la mise en œuvre de ce produit :

- Coupures,
- Lésions auditives en l'absence de protection auditive appropriée,
- Atteintes à la santé physique résultant de vibrations dans les mains/bras, si le produit est utilisé sur une longue période ou n'est pas correctement manipulé et entretenu.

## ● **Montage**

**⚠ AVERTISSEMENT ! Risque de blessures !**



Avant chaque montage, débranchez le produit de l'alimentation électrique.

**⚠ ATTENTION ! Risque de détérioration du produit !**

- ▶ Lors du montage, veillez à ce que le câble de l'appareil [16] ne soit pas coincé et qu'il ait suffisamment de jeu.

## ● **Monter/démonter les roues**

(Fig. B)

### **Monter les roues**

1. Retirez les bagues de sécurité [14] et les rondelles [13] du châssis [5].
2. Placez les roues [6] à droite et à gauche sur le châssis [5].
3. Placez une rondelle [13] à droite et à gauche sur le châssis [5].

4. Insérez une bague de sécurité [14] à droite et à gauche à travers le châssis [5].
5. Glissez les bagues de sécurité [14] sur les extrémités du châssis [5].
6. Fixez un enjoliveur [15] dans chaque roue [6].

Les enjoliveurs disposent chacun de 3 clips de fixation. Un des clips de fixation dispose d'un profil en T. Insérez le clip de fixation avec le profilé en T dans le trou correspondant de la roue.

### **Démonter les roues**

1. Saisissez les enjoliveurs [15]. Retirez les enjoliveurs des roues [6].
2. Retirez les bagues de sécurité [14] et les rondelles [13].
3. Retirez les roues [6] du châssis [5].

## ● **Montage de la poignée**

### **REMARQUE**

- ▶ Le produit dispose de 3 trous sur la poignée [1] et les longerons centraux [3] pour ajuster la hauteur de la poignée.

(Fig. C)

1. Fixez les longerons centraux [3] au montant inférieur [4]. Pour la fixation, utilisez respectivement un boulon [11b], un écrou papillon [11] et une rondelle [11a].
2. Fixez la poignée [1] aux longerons centraux [3]. Pour la fixation, utilisez respectivement un boulon [11b], un écrou papillon [11] et une rondelle [11a]. Si le montage est correct, les extrémités des poignées pointent à l'opposé de l'avant du produit.
3. Fixez le câble de l'appareil [16] avec le serre-câble [10].

## ● Fonctionnement

### REMARQUE

- ▶ Respectez la protection contre le bruit et les réglementations locales.

## ● Avant la mise en service

(Fig. D)

1. Dépliez la poignée [1] et les longerons centraux [3].
2. Fixez la poignée [1] et les longerons centraux [3] avec les écrous papillon [11].
3. Tenez le produit d'une main par les longerons centraux [3].
4. Débloquez le verrouillage du châssis [20] en tirant sur la bague.
5. Enclenchez le verrouillage du châssis [20] dans l'une des positions de travail [17] [18a] [18b].

Position de travail	Description
[17]	■ Sans limite de profondeur
[18a] [18b]	■ Avec limite de profondeur ■ Ces deux positions de travail ne conviennent qu'aux sols déjà travaillés/souples.

## ● Allumer/éteindre

### ⚠ **AVERTISSEMENT ! Risque de blessures !**

- ▶ Après l'arrêt, les lames de binage [7] tournent pendant quelques secondes. Ne touchez pas les lames de binage en rotation.

### REMARQUE

- ▶ Avant d'allumer le produit : Veillez à ce que le produit ne touche aucun objet. Tenez le produit fermement à deux mains.

(Fig. E)

1. Reliez la fiche secteur [2] à une rallonge électrique appropriée (non fournie).
2. Formez une boucle avec l'extrémité de la rallonge. Accrochez la boucle dans la décharge de traction [12].
3. Branchez la rallonge à une prise de courant.
4. **Allumer :**
  - Maintenez le bouton de déverrouillage [21] enfoncé.
  - Maintenez l'interrupteur marche/arrêt [22] enfoncé.
  - Relâchez le bouton de déverrouillage [21].
  - Les lames de binage [7] commencent à tourner et à s'enfoncer dans le sol.
5. **Éteindre :** Relâchez l'interrupteur marche/arrêt [22].

## ● Remarques sur le travail

### ⚠ **AVERTISSEMENT ! Risque de blessures !**

- ▶ Maintenez toujours le produit des deux mains durant le travail.
- ▶ Maintenez toujours les pieds hors de la portée des lames de binage [7].
- ▶ Soyez prudent lorsque vous reculez. Vous risquez de trébucher.

**⚠ AVERTISSEMENT ! Risque de blessures !**



Éteignez le produit après le travail et pour le transport. Débranchez le produit de l'alimentation électrique. Attendez que les lames de binage [7] s'arrêtent.

**⚠ PRUDENCE ! Risque de brûlures !**



Ne touchez pas la transmission [8]. La transmission peut devenir chaude après une longue période de travail.

**REMARQUE**

► Respectez les instructions suivantes afin d'éviter les blessures et la détérioration du produit.

- Ne soulevez ou ne tirez jamais le produit lorsque le moteur est en marche.
- Soulevez le produit pour le transporter sur des surfaces solides (par ex. carrelage, escaliers).
- Faites passer le produit au pas en suivant des trajectoires aussi droites que possible.
- Travaillez toujours en vous éloignant de la prise de courant. Veillez à ce que le câble de rallonge ne se trouve pas à proximité des lames de binage [7].
- **Protection contre la surcharge :** En cas de surcharge, le moteur s'arrête automatiquement. Le produit n'est à nouveau opérationnel qu'après un refroidissement complet. Avant de poursuivre le travail, il est nécessaire de débrancher brièvement le produit de l'alimentation électrique.

● **Démonter les lames de binage extérieures**

**⚠ ATTENTION ! Risque de détérioration du produit !**

- Démontez les lames de binage [7] extérieures exclusivement par paires afin d'éviter tout dommage au produit dû à un déséquilibre.

**REMARQUE**

- Si nécessaire, vous pouvez démonter les 2 lames de binage [7] extérieures pour réduire la largeur de travail.

(Fig. F)

1. Tirez la pince de sécurité sur le boulon [26]. Retirez le boulon.
2. Retirez la partie extérieure de la lame de binage [7] de l'arbre d'entraînement [23].

● **Nettoyage et entretien**

**⚠ AVERTISSEMENT ! Risque de blessure et d'électrocution !**



Éteignez le produit avant toute opération de nettoyage ou d'entretien. Débranchez le produit de l'alimentation électrique. Attendez que les lames de binage [7] s'arrêtent.

**⚠ AVERTISSEMENT ! Risque de blessures !**



Portez des gants de protection lors des travaux de nettoyage et d'entretien afin d'éviter les coupures.

**⚠ AVERTISSEMENT ! Risque d'électrocution et de dommages matériels !**

- ▶ Ne pulvérisez jamais le produit avec de l'eau. Ne nettoyez jamais le produit sous l'eau courante.

**REMARQUE**

- ▶ Faites effectuer par notre centre de service les travaux qui ne sont pas décrits dans ce mode d'emploi (voir « Service après-vente »).
- ▶ N'utilisez que des pièces d'origine (voir « Pièces de rechange/ accessoires »).
- ▶ Effectuez les opérations de maintenance et de nettoyage suivantes avant et après chaque utilisation. Cela vous garantira une utilisation longue et fiable du produit.
- ▶ N'utilisez pas de produits de nettoyage ou de dissolvants.

- Avant chaque utilisation :
  - Contrôlez l'absence de vices visibles sur le produit, comme des pièces desserrées, usées ou détériorées.
  - Vérifiez que tous les écrous, boulons et vis sont bien serrés.
  - Vérifiez que les caches et les dispositifs de protection ne soient pas endommagés et qu'ils soient correctement placés. Si nécessaire, remplacez-les.
- Après chaque utilisation :
  - Nettoyez bien le produit. Veillez à ce que le produit soit toujours propre.
  - Enlevez les restes de terre et de saleté qui adhèrent aux lames de binage [7], à l'arbre d'entraînement [23], au boîtier et aux fentes d'aération. Utilisez pour cela une brosse ou un chiffon sec.

- Vaporisez ou frottez les lames de binage [7] avec une huile biodégradable.
- Enlevez la saleté de la poignée [1] avec un chiffon humide.

**● Remplacer les lames de binage**

**⚠ ATTENTION ! Risque de détérioration du produit !**

- ▶ Le produit est équipé de 6 lames de binage [7] (2 lames simples et 2 lames doubles). Remplacez toujours les lames de binage par paires afin d'éviter d'endommager le produit en raison d'un déséquilibre.

(Fig. F)

1. Tirez la pince de sécurité sur le boulon [26]. Retirez le boulon.
2. Retirez la partie extérieure de la lame de binage [7] de l'arbre d'entraînement [23].
3. Desserrez l'écrou autobloquant [24] de la vis à tête hexagonale [25].
4. Retirez la partie intérieure de la lame de binage [7] de l'arbre d'entraînement [23].
5. Vaporisez ou frottez l'arbre d'entraînement [23] avec une huile biodégradable.
6. Glissez les nouvelles lames de binage [7] sur l'arbre d'entraînement [23]. Les trous de l'axe des lames doivent être alignés avec les trous de l'arbre d'entraînement. Veillez à ce que les lames de binage se déplacent dans le bon sens (fig. G). Le sens est indiqué par une flèche sur le boîtier du produit.
7. Faites glisser la vis à tête hexagonale [25] à travers le trou qui se trouve plus près de la transmission [8].

8. Vissez un nouvel écrou autobloquant [24] (taille : M8 ; non inclus).
9. Poussez le boulon [26] à travers le trou extérieur. Fixez le boulon avec sa pince de sécurité. Monter la pince de sécurité du boulon de manière à ce qu'elle se ferme dans le sens inverse de la marche des lames de binage [7].

## ● Transport

(Fig. D)

1. Tenez le produit d'une main par les longerons centraux [3].
2. Débloquez le verrouillage du châssis [20] en tirant sur la bague.
3. Enclenchez le verrouillage du châssis [20] en position de transport [19].

## ● Rangement

- Laissez le moteur refroidir avant de ranger le produit dans un endroit clos.
- Conservez le produit propre, sec et hors de portée des enfants.
- N'enveloppez pas le produit dans des sacs en plastique, car de l'humidité pourrait se former.

## ● Pliage du produit

### **⚠ AVERTISSEMENT ! Risque de blessures !**

- ▶ Ne pas utiliser le produit lorsque la poignée [1] est rabattue.

### **REMARQUE**

- ▶ Pour gagner de la place, vous pouvez plier le produit.

(Fig. D)

1. Desserrez les écrous papillon [11]. Repliez la poignée [1] et les longerons centraux [3]. Ce faisant, ne pincez pas le câble d'alimentation [2] et le câble de l'appareil [16].
2. Débloquez le verrouillage du châssis [20] en tirant sur la bague.
3. Enclenchez le verrouillage du châssis [20] en position de transport [19].

## ● Pièces de rechange/ accessoires

- Les clients peuvent acheter des pièces de rechange et accessoires compatibles sur [www.optimex-shop.com](http://www.optimex-shop.com).
- Vous ne pouvez passer des commandes qu'en ligne.
- Pour plus d'informations, contactez le service d'assistance téléphonique de Lidl (voir « Service après-vente »).
- Tenez à portée de main le numéro de commande pour votre commande.

## ● Dépannage

Problème	Cause possible	Solution
Le produit ne démarre pas.	Le produit n'est pas alimenté en courant.	Vérifiez la prise de courant, le cordon d'alimentation avec fiche secteur [2], le câble de l'appareil [16], la rallonge et le fusible secteur.
	Les composants sont usés ou défectueux : <ul style="list-style-type: none"> <li>■ Bouton de déverrouillage [21]</li> <li>■ Interrupteur marche/arrêt [22]</li> <li>■ Brosses à charbon</li> <li>■ Moteur</li> </ul>	Adressez-vous à notre centre de service (voir « Service après-vente ») pour toute réparation.
Le produit émet des bruits inhabituels.	Les lames de binage [7] sont bloquées.	Supprimez les blocages au niveau des lames de binage [7].
	Les lames de binage [7] sont endommagées.	Remplacez les lames de binage [7] (voir « Remplacer les lames de binage »).
	Les vis, écrous et boulons sont desserrés ou usés.	Vérifiez que toutes les vis, écrous et boulons sont bien serrés et resserrez-les si nécessaire. Si le bruit persiste, contactez notre centre de service (voir « Service après-vente »).
La puissance du produit est faible.	Les lames de binage [7] ont été mal montées.	Monter correctement les lames de binage [7] (voir « Remplacer les lames de binage »).
	Les lames de binage [7] sont émoussées ou endommagées.	Remplacez les lames de binage [7] (voir « Remplacer les lames de binage »).
Le produit vibre fortement.	Les lames de binage [7] sont endommagées.	Remplacez les lames de binage [7] (voir « Remplacer les lames de binage »).
	La profondeur de travail est trop faible.	Choisissez une autre position de travail (voir « Avant la mise en service »).

## ● Mise au rebut

L'emballage se compose de matières recyclables pouvant être mises au rebut dans les déchetteries locales.



Veillez respecter l'identification des matériaux d'emballage pour le tri sélectif, ils sont identifiés avec des abbréviations (a) et des chiffres (b) ayant la signification suivante : 1-7 : plastiques/20-22 : papiers et cartons/80-98 : matériaux composite.

### Produit :



Le produit et les matériaux d'emballage sont recyclables et relèvent de la responsabilité élargie du producteur. Éliminez-les séparément, en suivant l'Info-tri illustrée, dans l'intérêt d'un meilleur traitement des déchets.

Le logo Triman n'est valable qu'en France.



Votre mairie ou votre municipalité vous renseigneront sur les possibilités de mise au rebut des produits usagés.



Afin de contribuer à la protection de l'environnement, veuillez ne pas jeter votre produit usagé dans les ordures ménagères, mais éliminez-le de manière appropriée. Pour obtenir des renseignements concernant les points de collecte et leurs horaires d'ouverture, vous pouvez contacter votre municipalité.

## ● Garantie

### Article L217-16 du Code de la consommation

Lorsque l'acheteur demande au vendeur, pendant le cours de la garantie commerciale qui lui a été consentie lors de l'acquisition ou de la réparation d'un bien meuble, une remise en état couverte par la garantie, toute période d'immobilisation d'au moins sept jours vient s'ajouter à la durée de la garantie qui restait à courir. Cette période court à compter de la demande d'intervention de l'acheteur ou de la mise à disposition pour réparation du bien en cause, si cette mise à disposition est postérieure à la demande d'intervention.

Indépendamment de la garantie commerciale souscrite, le vendeur reste tenu des défauts de conformité du bien et des vices rédhibitoires dans les conditions prévues aux articles L217-4 à L217-13 du Code de la consommation et aux articles 1641 à 1648 et 2232 du Code Civil.

### Article L217-4 du Code de la consommation

Le vendeur livre un bien conforme au contrat et répond des défauts de conformité existant lors de la délivrance.

Il répond également des défauts de conformité résultant de l'emballage, des instructions de montage ou de l'installation lorsque celle-ci a été mise à sa charge par le contrat ou a été réalisée sous sa responsabilité.

### Article L217-5 du Code de la consommation

Le bien est conforme au contrat :

- 1° S'il est propre à l'usage habituellement attendu d'un bien semblable et, le cas échéant :
  - s'il correspond à la description donnée par le vendeur et posséder

les qualités que celui-ci a présentées à l'acheteur sous forme d'échantillon ou de modèle ;

- s'il présente les qualités qu'un acheteur peut légitimement attendre eu égard aux déclarations publiques faites par le vendeur, par le producteur ou par son représentant, notamment dans la publicité ou l'étiquetage ;

2° Ou s'il présente les caractéristiques définies d'un commun accord par les parties ou être propre à tout usage spécial recherché par l'acheteur, porté à la connaissance du vendeur et que ce dernier a accepté.

### **Article L217-12 du Code de la consommation**

L'action résultant du défaut de conformité se prescrit par deux ans à compter de la délivrance du bien.

### **Article 1641 du Code civil**

Le vendeur est tenu de la garantie à raison des défauts cachés de la chose vendue qui la rendent impropre à l'usage auquel on la destine, ou qui diminuent tellement cet usage que l'acheteur ne l'aurait pas acquise, ou n'en aurait donné qu'un moindre prix, s'il les avait connus.

### **Article 1648 1er alinéa du Code civil**

L'action résultant des vices rédhibitoires doit être intentée par l'acquéreur dans un délai de deux ans à compter de la découverte du vice.

Les pièces détachées indispensables à l'utilisation du produit sont disponibles pendant la durée de la garantie du produit.

Le produit a été fabriqué selon des critères de qualité stricts, et contrôlé consciencieusement avant sa livraison. En cas de défaut de matériau ou de

fabrication, vous avez des droits légaux vis-à-vis du vendeur du produit. Vos droits légaux ne sont en aucun cas limités par notre garantie mentionnée ci-dessous.

La garantie de ce produit est de 3 ans à partir de la date d'achat. La période de garantie commence à la date d'achat. Conservez l'original de la preuve d'achat dans un endroit sûr car ce document est nécessaire pour prouver l'achat.

Tout dommage ou défaut déjà présent au moment de l'achat doit être signalé immédiatement après le déballage du produit.

Si le produit présente un défaut de matériau ou de fabrication dans les 3 ans qui suivent la date d'achat, nous le réparerons ou le remplacerons – à notre choix – gratuitement pour vous. La période de garantie n'est pas prolongée par une demande de garantie acceptée. Cette mesure s'applique également pour les pièces remplacées et réparées.

Cette garantie est annulée si le produit a été endommagé ou utilisé ou entretenu de manière incorrecte.

La garantie couvre les défauts de matériels et de fabrication. Cette garantie ne couvre pas les pièces du produit soumises à une usure normale, et qui sont donc considérées comme des pièces d'usure (par exemple les piles, tuyaux, les cartouches d'encre), ni les dommages aux pièces fragiles, par exemple les interrupteurs ou les pièces en verre.

### **● Faire valoir sa garantie**

Afin de garantir la rapidité de traitement de votre demande, veuillez tenir compte des indications suivantes :

Pour toute demande, veuillez conserver le ticket de caisse et le numéro de

référence de l'article (IAN 495954\_2504)  
au titre de preuves d'achat.

Le numéro de référence de l'article est  
indiqué sur la plaque signalétique du  
produit, sur une gravure présente sur  
celui-ci, sur la page de couverture de  
votre manuel (en bas à gauche) ou sur  
l'autocollant placé sur la face arrière ou  
inférieure du produit.

En cas de dysfonctionnement de  
l'appareil ou de tout autre défaut,  
contactez en premier lieu le service  
après-vente par téléphone ou par e-mail  
aux coordonnées indiquées ci-dessous.

Tout produit considéré comme  
défectueux peut alors être envoyé  
sans frais de port supplémentaires au  
service clientèle indiqué, accompagné  
de la preuve d'achat (ticket de caisse)  
et d'une description écrite du défaut  
mentionnant également sa date  
d'apparition.



Le site [parkside-diy.com](http://parkside-diy.com) vous permet de  
visualiser et de télécharger ce mode  
d'emploi ainsi que de nombreux  
autres manuels. Ce code QR vous  
permet d'accéder directement au  
site [parkside-diy.com](http://parkside-diy.com). Sélectionnez  
votre pays et cherchez les modes  
d'emploi dans le champ de recherche.  
La numéro de référence de l'article  
(IAN) 495954\_2504 vous permet  
d'accéder au mode d'emploi se  
rapportant à votre article.

## ● **Service après-vente**

### Ⓡ **Service après-vente France**

Tél.: 0800907612  
Formulaire de contact sur  
[parkside-diy.com](http://parkside-diy.com)  
**IAN 495954\_2504**

### Ⓡ **Service après-vente Belgique**

Tél.: 080012614  
Formulaire de contact sur  
[parkside-diy.com](http://parkside-diy.com)  
**IAN 495954\_2504**

### Ⓡ **Service après-vente Suisse**

Tél.: 0800563601  
Formulaire de contact sur  
[parkside-diy.com](http://parkside-diy.com)  
**IAN 495954\_2504**

# ● Déclaration UE de conformité

## DÉCLARATION UE DE CONFORMITÉ (n° 495954\_2504)

IAN : 495954\_2504  
Identification du produit : "PARKSIDE" Bineuse électrique  
Numéro de modèle : HG12068

L'objet de la déclaration décrit ci-dessus est conforme à la législation d'harmonisation de l'Union applicable:

Directive 2006/42/CE
Directive 2000/14/CE
Directive 2014/30/UE
Directive 2011/65/UE avec toutes les modifications connexes

Références des normes harmonisées ou références aux autres spécifications techniques par rapport auxquelles la conformité est déclarée :

N° / Pièces
Directive 2006/42/CE
EN 62841-1:2015/A11:2022
EN 709:1997/A4:2009
Directive 2014/30/UE
EN IEC 55014-1:2021
EN IEC 55014-2:2021
EN IEC 61000-3-2:2019/A1:2021
EN 61000-3-3:2013/A2:2021

du 8 juin 2011 relative à la limitation de l'utilisation de certaines substances dangereuses dans les équipements électriques et électroniques :

N° / Pièces
EN IEC 63000:2018

Procédure d'évaluation de la conformité / nom et adresse de l'organisme notifié, le cas échéant : Annex VI, TÜV SÜD Industrie Service GmbH (NB 0036), Westendstraße 199, 80686 München, Germany

Mesure du niveau de puissance acoustique sur un équipement représentatif de ce type : 91.3 dB(A)

Niveau de puissance acoustique garanti pour cet équipement : 93 dB(A)

Détenteur de la documentation technique : OWIM GmbH & Co.KG

Signé par et au nom de:

OWIM GmbH & Co. KG, Stiftsbergstraße 1, 74167 Neckarsulm, Allemagne

Cette déclaration de conformité est délivrée sous la seule responsabilité du fabricant.

Traduction de la déclaration de conformité d'origine

Neckarsulm

Lieu

15.05.2025

Date

ppa. Jens Buchheim  
Fondé de pouvoir

ppa. Dr. Thorsten Maier  
Fondé de pouvoir

FR



<b>Lijst van gebruikte pictogrammen/symbolen</b> .....	Pagina	77
<b>Inleiding</b> .....	Pagina	78
Beoogd gebruik .....	Pagina	78
Leveringsomvang .....	Pagina	79
Onderdelenbeschrijving .....	Pagina	79
Functiebeschrijving .....	Pagina	79
Technische gegevens .....	Pagina	80
<b>Veiligheidsaanwijzingen</b> .....	Pagina	81
Algemene veiligheidsaanwijzingen voor elektrische apparaten .....	Pagina	81
Veiligheidsaanwijzingen voor motorisch fijnhakken .....	Pagina	84
Overige risico's .....	Pagina	90
<b>Montage</b> .....	Pagina	91
Wielen monteren/demonteren .....	Pagina	91
Greepsteun monteren .....	Pagina	91
<b>Bediening</b> .....	Pagina	91
Voor ingebruikname .....	Pagina	92
In-/uitschakelen .....	Pagina	92
<b>Tips voor het werken met het product</b> .....	Pagina	92
Buitenste hakmessen demonteren .....	Pagina	93
<b>Reiniging en onderhoud</b> .....	Pagina	93
Hakmessen vervangen .....	Pagina	94
<b>Transport</b> .....	Pagina	95
<b>Opbergen</b> .....	Pagina	95
Product samenklappen .....	Pagina	95
<b>Reserveonderdelen/accessoires</b> .....	Pagina	95
<b>Probleemoplossing</b> .....	Pagina	95
<b>Afvoer</b> .....	Pagina	96
<b>Garantie</b> .....	Pagina	97
Afwikkeling in geval van garantie .....	Pagina	97
<b>Service</b> .....	Pagina	98
<b>EU-Conformiteitsverklaring</b> .....	Pagina	99

## Lijst van gebruikte pictogrammen/symbolen

	<p><b>GEVAAR!</b> – Duidt op een gevaar met een hoog risico dat ernstig letsel of de dood tot gevolg kan hebben, als dit niet wordt voorkomen (bijv. verstikkingsgevaar)</p>	  	<p>Lees de gebruiksaanwijzing.</p>
	<p><b>WAARSCHUWING!</b> – Duidt op een gevaar met een middelmatig risico dat ernstig letsel of de dood tot gevolg kan hebben, als dit niet wordt voorkomen (bijv. gevaar voor elektrische schokken)</p>	 	<p>Voorzichtig! Hete oppervlakken. Er bestaat risico op verbranding.</p> <p>Opgelet! Bescherm het product tegen regen en vocht.</p>
	<p><b>VOORZICHTIG!</b> – Duidt op een gevaar met een laag risico dat licht tot matig letsel tot gevolg kan hebben, als dit niet wordt voorkomen (bijv. verbrandingsgevaar)</p>	 	<p>Draag veiligheidshandschoenen!</p> <p>Draag veiligheidsschoenen!</p>
	<p><b>OPGELET!</b> – Waarschuwt voor mogelijke schade aan eigendommen (bijv. risico op kortsluiting)</p>		<p>Draag een veiligheidsbril!</p>
 	<p>Voorzichtig! Schakel het product uit en ontkoppel het van de stroomvoorziening, voordat u reinigings- en onderhoudswerkzaamheden uitvoert.</p>	 	<p>Gevaar! Roterend gereedschap. De hakmessen  blijven draaien nadat het product is uitgeschakeld. Wacht totdat de hakmessen stilstaan.</p>

	<p>Gevaar door beschadigd aansluitsnoer [2]! Houd het aansluitsnoer uit de buurt van de hakmessen [7].</p>	 	<p>Gevaar voor letsel door wegslingerende delen! Houd omstanders uit het gevarengedebied.</p>
	<p>Trek de netstekker [2] uit de contactdoos.</p>		<p>Looprichting</p>
	<p>Geluidsvermogensniveau <math>L_{WA}</math> in dB</p>		<p>Beschermingsklasse II (dubbele isolatie)</p>
	<p>Het CE-teken bevestigt dat het product voldoet aan de betreffende EU-richtlijnen.</p>	 	<p>Veiligheidsaanwijzingen Handelingsaanwijzingen</p>

## ELEKTRISCHE GRONDFREES

### ● Inleiding

Hartelijk gefeliciteerd met de aankoop van uw nieuwe product. U heeft voor een hoogwaardig product gekozen. De gebruiksaanwijzing is een deel van het product. Deze bevat belangrijke aanwijzingen voor veiligheid, gebruik en verwijdering. Maakt U zich voor de ingebruikname van het product met alle bedienings- en veiligheidsvoorschriften vertrouwd. Gebruik het product alleen zoals beschreven en voor de aangegeven toepassingsgebieden. Overhandig alle documenten bij doorgifte van het product aan derden.

### ● Beoogd gebruik

- Het product is bedoeld voor het fijnhakken en verkleinen van grove kleigrond, evenals voor het verwerken van meststoffen, turn en compost.
- Het product is bestemd voor gebruik door volwassenen. Kinderen en personen, die niet vertrouwd zijn met

deze gebruiksaanwijzing, mogen het product niet gebruiken.

- Gebruik het product niet bij regen of een vochtige omgeving.
- Andere manieren van gebruik of veranderingen van het product worden beschouwd als onjuist en kunnen risico's zoals levensgevaar, verwondingen en beschadigingen met zich meebrengen.
- De fabrikant wijst iedere aansprakelijkheid af voor schade die is ontstaan door ander gebruik dan het beoogde.
- De exploitant of gebruiker van het product is verantwoordelijk voor ongevallen of persoonlijk letsel en/of materiële schade van derden of hun eigendommen.
- Het product is uitsluitend bestemd voor persoonlijk gebruik.
- Het product is niet voor commercieel gebruik of voor vergelijkbare toepassingen bestemd.
- Houd de hand aan alle geldende lokale veiligheidsvoorschriften, normen en verordeningen. Gebruik

van elektrische apparaten die veel lawaai produceren, kan conform nationale of lokale voorschriften alleen gedurende bepaalde tijden toegestaan zijn.

## ● Leveringsomvang

### ⚠ WAARSCHUWING!

- ▶ Zowel het product als het verpakkingsmateriaal zijn geen kinderspeelgoed! Kinderen mogen niet spelen met de plastic zakken, folie en kleine onderdelen! Er bestaat gevaar voor inslikken en verstikking!

Controleer na het uitpakken van het product of de levering volledig is en alle onderdelen in goede staat verkeren. Verwijder vóór gebruik al het verpakkingsmateriaal.

- 1 Elektrische grondfrees
- 2 Middensteun
- 2 Wielen met wielkap
- 2 Borgringen (voorgemonteerd)
- 2 Onderlegringen (voor montage van de wielen, voorgemonteerd)
- 4 Bout
- 4 Vleugelmoeren
- 4 Onderlegringen (voor montage van de middensteun)
- 1 Kabelklem
- 1 Gebruiksaanwijzing

## ● Onderdelenbeschrijving

Vouw voor het lezen de bladzijden met de afbeeldingen uit en maak uzelf daarna vertrouwd met alle functionaliteit van het product.

(Afb. A)

- 1 Greepsteun
- 2 Aansluitnoer met netstekker
- 3 Middensteun
- 4 Onderste deel stok

- 5 Chassis
- 6 Wiel
- 7 Hakmessen
- 8 Versnellingsbak
- 9 Motorbehuizing
- 10 Kabelklem
- 11 Vleugelmoer
- 12 Trekontlasting

(Afb. B)

- 13 Onderlegring
- 14 Borgring
- 15 Wielkap

(Afb. C)

- 11a Onderlegring
- 11b Bout
- 16 Apparaatkabel

(Afb. D)

- 17 Werkpositie (zonder dieptebegrenzing)
- 18a Werkpositie (met dieptebegrenzing)
- 18b Werkpositie (met dieptebegrenzing)
- 19 Transportpositie
- 20 Chassisvergrendeling

(Afb. E)

- 21 Ontgrendelingsstoets
- 22 Aan/uit-schakelaar

(Afb. F)

- 23 Aandrijfas
- 24 Moer (zelfborgend)
- 25 Zeskantschroef
- 26 Bout (met borgklemmen)

## ● Functiebeschrijving

- Het product is uitgerust met een onderhoudsvrije elektromotor en een versnellingsbak **8** met oleibadsmering.
- Als snij-inrichting beschikt het product over 6 roterende geharde hakmessen **7**, die zelfstandig in de bodem binnendringen.

- De greepsteun **1** is inklapbaar voor plaatsbesparende opslag.

## ● Technische gegevens

<b>Elektrische grondfrees</b>	<b>PEBH 1500 B2</b>
Opnamevermogen van de motor (P):	1500 W
Nominale ingangsspanning (U):	230 V~, 50 Hz
Toerental onbelast ( $n_0$ ):	380 min <sup>-1</sup>
Beschermingsklasse:	II/□
Beschermingsgraad:	IPX4
Arbeitsbreedte:	max. 40 cm
Arbeitsdiepte:	max. 20 cm
Aantal hakmessen:	6
Gewicht (m)	10,5 kg

## Geluidsemisiewaarden

Geluidsdrukniveau $L_{pA}$ :	81,2 dB
Onzekerheid $K_{pA}$ :	3,0 dB
Geluidsvermogenspeil $L_{WA}$	
Gemeten:	91,3 dB
Gegarandeerd:	93,0 dB
Onzekerheid $K_{WA}$ :	2 dB

## Trilling aan de handgreep

Trilling $a_{hW}$ :	< 2,5 m/s <sup>2</sup>
Onzekerheid K:	1,5 m/s <sup>2</sup>

## ⚠ WAARSCHUWING!

- ▶ De trillings- en geluidsemisies tijdens het feitelijke gebruik van het elektrische apparaat kunnen afwijken van de opgegeven waarden, afhankelijk van de manier waarop het elektrische apparaat wordt gebruikt, met name van het soort werkstuk dat wordt bewerkt.
- ▶ Het is noodzakelijk om veiligheidsmaatregelen ter bescherming van de bedienaar vast te leggen, die zijn gebaseerd op de trillingsbelasting tijdens de daadwerkelijke gebruiksomstandigheden (hierbij moet rekening worden gehouden met alle aspecten van de gebruikscyclus, bijvoorbeeld de tijd waarin het elektrische apparaat is uitgeschakeld en de tijd waarin het apparaat wel is ingeschakeld maar zonder belasting draait).

## TIP

- ▶ De geluids- en trillingswaarden zijn bepaald in overeenstemming met de normen en voorschriften die in de conformiteitsverklaring zijn vermeld.
- ▶ De aangegeven totale trillingswaarde en de aangegeven geluidsemisiewaarde zijn met een genormeerde testmethode gemeten en kunnen worden gebruikt om elektrische apparaten met elkaar te vergelijken.
- ▶ De aangegeven totale trillingswaarde en de aangegeven geluidsemisiewaarde kunnen ook voor een voorlopige inschatting van de belasting worden gebruikt.



## Veiligheids- aanwijzingen

**MAAK UZELF, VOORDAT U HET PRODUCT GEBRUIKT, VERTROUWD MET ALLE VEILIGHEIDSEN BEDIENINGSAANWIJZINGEN! ALS U DIT PRODUCT AAN IEMAND ANDERS DOORGEEFT, GEEF DAN OOK ALLE DOCUMENTATIE MEE!**

In geval van schade als gevolg van het niet naleven van deze gebruiksaanwijzing, vervalt uw aanspraak op garantie! Wij aanvaarden geen aansprakelijkheid voor gevolgschade! Er wordt geen aansprakelijkheid aanvaard voor materiële schade of persoonlijk letsel, die ontstaan als gevolg van ondeskundig gebruik of het niet opvolgen van de veiligheidsaanwijzingen!

## ● Algemene veiligheidsaanwijzingen voor elektrische apparaten

### WAARSCHUWING!

► **Lees alle veiligheidsaanwijzingen, tips, afbeeldingen en technische gegevens die met dit elektrische apparaat zijn meegeleverd.** Het zich niet opvolgen van de veiligheidstips en onderstaande aanwijzingen kan elektrische schokken, brand en/of ernstig letsel veroorzaken.

**Bewaar alle veiligheidsaanwijzingen en aanwijzingen voor toekomstig gebruik.**

Het in de veiligheidsaanwijzingen gebruikte begrip “elektrisch apparaat” heeft betrekking op aan het elektriciteitsnet aangesloten elektrische apparaten (met aansluitsnoer) of op door een accu gevoede elektrische apparaten (zonder aansluitsnoer).

### **Veiligheid op de werkplek**

- 1) **Houd de werkplek schoon en goed verlicht.** Slecht georganiseerde en niet verlichte werkplekken kunnen tot ongevallen leiden.
- 2) **Werk met het elektrische apparaat niet in een omgeving met explosiegevaar door de aanwezigheid van brandbare vloeistoffen, gassen of stof.** Elektrische apparaten veroorzaken vonken, die het stof of de dampen kunnen doen ontbranden.
- 3) **Houd kinderen en andere personen uit de buurt als het elektrische apparaat wordt gebruikt.** Als u wordt afgeleid, kunt u de controle over het elektrische apparaat verliezen.

## Elektrische veiligheid

- 1) **De aansluitstekker van het elektrische apparaat moet in het stopcontact passen. De stekker mag op geen enkele manier worden veranderd. Gebruik geen verloopstekkers in combinatie met geaarde elektrische apparaten.** Ongewijzigde stekkers en passende stopcontacten verminderen het risico op elektrische schokken.
- 2) **Voorkom lichamenlijk contact met geaarde oppervlakken zoals buizen, verwarmingsapparatuur, fornuizen en koelkasten.** Het risico op elektrische schokken is groter als uw lichaam is geaard.
- 3) **Houd elektrische apparaten uit de buurt van regen of vocht.** Het binnendringen van water in een elektrisch apparaat verhoogt het risico op elektrische schokken.
- 4) **Gebruik het aansluitsnoer niet voor een ander doel, zoals het dragen of ophangen van het elektrische apparaat of om de stekker uit het stopcontact te trekken. Houd het aansluitsnoer uit de buurt van hitte, olie, scherpe voorwerpen of zich bewegende onderdelen.** Een beschadigd of verward aansluitsnoer verhoogt het risico op elektrische schokken.
- 5) **Als u met een elektrische apparaat buiten werkt, gebruik dan alleen verlengsnoeren die ook geschikt zijn voor gebruik buitenshuis.** Het gebruik van een verlengsnoer geschikt voor werken buitenshuis vermindert het risico op elektrische schokken.
- 6) **Als het gebruik van het elektrische apparaat in een vochtige omgeving niet kan worden vermeden, gebruik dan een aardlekschakelaar.** Gebruik van

een aardlekschakelaar vermindert het risico op elektrische schokken.

## Persoonlijke veiligheid

- 1) **Wees altijd attent, let op wat u doet en ga met overleg te werk als u met een elektrisch apparaat werkt. Gebruik een elektrisch apparaat niet als u moe bent of onder de invloed van drugs, alcohol of medicijnen verkeert.** Een moment van onoplettendheid bij het gebruik van een elektrisch apparaat kan ernstige verwondingen veroorzaken.
- 2) **Draag persoonlijke veiligheidsuitrusting en altijd een veiligheidsbril.** Het dragen van een persoonlijke veiligheidsuitrusting zoals een stofmasker, antislip-veiligheidsschoenen, een veiligheidshelm of gehoorbescherming, afhankelijk van het type en het gebruik van het elektrische apparaat, vermindert het risico op letsel.
- 3) **Vermijd onbedoeld inschakelen. Zorg ervoor dat het elektrische apparaat is uitgeschakeld voordat u het aansluit op de stroomvoorziening en/of de accu of het optilt of draagt.** Als u bij het dragen van het elektrische apparaat uw vinger op de schakelaar houdt of het elektrische apparaat aansluit op de stroomvoorziening terwijl het al is ingeschakeld, dan kan dit tot ongevallen leiden.
- 4) **Verwijder inzetgereedschap of moersleutels voordat u het elektrische apparaat inschakelt.** Een werktuig of sleutel die zich in een draaiend onderdeel van een elektrisch apparaat bevindt, kan letsel veroorzaken.
- 5) **Vermijd een abnormale lichaamshouding. Zorg ervoor dat**

- u stevig staat en dat u altijd uw evenwicht bewaart.** Op die manier kunt u het elektrische apparaat in onverwachte situaties beter onder controle houden.
- 6) **Draag geschikte kleding. Draag geen wijde kleding of sieraden. Houd haren, kleding en handschoenen uit de buurt van bewegende onderdelen.** Losse kleding, sieraden en lang haar kunnen door bewegende delen worden gegrepen.
  - 7) **Als stofafzuig- en opvangvoorzieningen voor stof kunnen worden aangebracht, zorg er dan voor dat deze zijn aangesloten en correct worden gebruikt.** Gebruik van een stofafzuiging kan gevaar door stof verminderen.
  - 8) **Laat u niet in slaap sussen door een onterecht gevoel van veiligheid en veronachtzaam nooit de veiligheidsregels voor elektrische apparaten, ook niet wanneer u vertrouwd bent met het elektrische apparaat doordat u er vaak mee werkt.** Achteloos te werk gaan kan binnen een fractie van een seconde ernstig letsel veroorzaken.

### **Gebruik en behandeling van het elektrische apparaat**

- 1) **Belast het elektrische apparaat niet overmatig. Gebruik voor uw werk het daarvoor bestemde elektrische apparaat.** Met een geschikt elektrisch apparaat werkt u beter en veiliger in het aangegeven vermogensbereik.
- 2) **Gebruik een elektrisch apparaat nooit als de aan/uit-schakelaar ervan defect is.** Een elektrisch apparaat dat niet meer in- of uitgeschakeld kan worden, is gevaarlijk en moet gerepareerd worden.
- 3) **Trek de stekker uit het stopcontact en/of verwijder de uitneembare accu, voordat u het apparaat instelt, inzetgereedschap wisselt of het elektrische apparaat opbergt.** Deze voorzorgsmaatregelen voorkomen dat het elektrische apparaat onbedoeld wordt gestart.
- 4) **Berg niet-gebruikte elektrische apparaten op buiten het bereik van kinderen. Laat het elektrische apparaat niet gebruiken door personen die hiermee niet vertrouwd zijn of deze aanwijzingen niet hebben gelezen.** Elektrische apparaten zijn gevaarlijk als ze door onervaren personen worden gebruikt.
- 5) **Onderhoud elektrische apparaten en inzetgereedschap altijd zorgvuldig. Controleer of bewegende delen correct werken en niet klemmen en of er geen onderdelen zijn gebroken of zodanig zijn beschadigd dat ze de werking van het elektrische apparaat nadelig beïnvloeden. Laat beschadigde onderdelen repareren voordat u het elektrische apparaat gaat gebruiken.** Veel ongelukken worden veroorzaakt door slecht onderhouden elektrische apparaten.
- 6) **Houd snijwerktuigen scherp en schoon.** Met zorg onderhouden snijwerktuigen lopen minder vaak vast en zijn gemakkelijker te sturen als de snijvlakken scherp zijn.
- 7) **Gebruik elektrische apparaten, accessoires, inzetgereedschap, etc. zoals in deze aanwijzingen is aangegeven. Houd daarbij rekening met de arbeidsomstandigheden en de werkzaamheden die moeten**

**worden verricht.** Gebruik van elektrische apparaten voor andere dan de bestemde doeleinden kan gevaarlijke situaties veroorzaken.

- 8) **Zorg ervoor dat de handgrepen en greepvlakken droog, schoon en olie- en vetvrij blijven.** Gladde grepen en greepvlakken maken veilige bediening en controle van het elektrische apparaat in onvoorziene omstandigheden onmogelijk.

### Service

- 1) **Laat uw elektrische apparaat alleen door gekwalificeerde vakmensen en uitsluitend met originele reserveonderdelen repareren.** Daarmee wordt verzekerd dat de veiligheid van het elektrische apparaat behouden blijft.

### ● Veiligheidsaanwijzingen voor motorisch fijnhakken

**⚠ WAARSCHUWING!**  
**Risico op letsel!** Dit product kan bij incorrect gebruik ernstig letsel veroorzaken. Voordat u met het product werkt, leest u zorgvuldig de gebruiksaanwijzing. Maak uzelf vertrouwd met alle bedieningsdelen van het product.

- Het product is er niet voor bestemd om te worden gebruikt door personen met beperkte fysieke, zintuiglijke of

geestelijke vermogens of met gebruik aan ervaring en/of gebrek aan kennis, tenzij zij onder toezicht staan van een persoon die verantwoordelijk is voor hun veiligheid of die aanwijzingen geeft over het gebruik van het product.

- Kinderen moeten onder toezicht staan om er zeker van te zijn dat ze niet met het product spelen.
- Het product mag uitsluitend door opgeleide personen worden gebruikt.
- Laat nooit kinderen en andere personen, die niet vertrouwd zijn met de gebruiksaanwijzing, het product gebruiken. Lokale bepalingen kunnen de minimale leeftijd voor de gebruiker van het product vastleggen.
- Gebruik het product nooit als er personen, in het specifiek kinderen, en huisdieren in de buurt zijn.

- De exploitant of gebruiker van het product is verantwoordelijk voor ongevallen of persoonlijk letsel en/of materiële schade van derden of hun eigendommen.

## **Vorbereitung**

- Maak uzelf vertrouwd met de omgang van het product.
- Houd rekening met mogelijke risico's, die vanwege de geluidsemissie van het product tijdens de werkzaamheden mogelijk niet gehoord worden.
- Controleer zorgvuldig het terrein waarop het product wordt gebruikt. Verwijder stenen, stokken, draden of andere vreemde voorwerpen, die door het product vastgegrepen en weggeslingerd kunnen worden.
- Draag bij de werkzaamheden altijd geschikte werkkleding, bijv. stevige schoenen met slipvaste zolen en een robuuste, lange broek.
- Gebruik het product niet blootsvoets of als u open sandalen draagt.
- Draag een persoonlijke veiligheidsuitrusting. Draag altijd een veiligheidsbril. Het dragen van een persoonlijke veiligheidsuitrusting, bijv. een stofmasker, antislip-veiligheidsschoenen, een veiligheidshelm of gehoorbescherming, vermindert de kans op letsel.
- Schakel ter vermijding van snijletsel het product alleen in als deze zich in de werkpositie bevindt.
- Voer voor elk gebruik een visuele controle van het product uit. Gebruik het product niet als veiligheidsinrichtingen (bijv. ontgrendelingstoets, veiligheidsafdekkingen), delen van de snij-inrichting of bouten ontbreken, versleten of beschadigd zijn. Controleer in bijzonder het aansluitsnoer en de aan/uit-schakelaar op beschadiging.

- Vervang beschadigde hakmessen en bouten alleen per set, om onbalans te vermijden.
- Gebruik alleen reserveonderdelen en accessoires, die door de fabrikant geleverd en aanbevolen worden (zie “Reserveonderdelen/ accessoires”). Het gebruik van externe delen leidt tot het direct vervallen van de garantie.

## Gebruik

### ⚠ **WAARSCHUWING!**

**Risico op letsel!** Houd voeten en handen bij de werkzaamheden, in het specifiek bij de ingebruikname, uit de buurt van de hakmessen.

- Neem de voorschriften voor geluidsbescherming en de plaatselijke voorschriften in acht.
- Gebruik het product niet voor het verkleinen van stenen of omspitten van gazons. Anders bestaat er risico op schade aan het product.
- Gebruik het product niet bij regen, bij slecht

weer of in een vochtige omgeving (zoals bijv. in de buurt van tuinvijvers of zwembaden).

- Werk alleen bij daglicht of bij goed kunstlicht.
- Gebruik uw gezond verstand tijdens de werkzaamheden. Werk niet met het product als u moe of ongeconcentreerd bent of na het innemen van alcohol of tabletten. Las altijd tijdig werkonderbrekingen in.
- Let bij het werken met het product op een stabiele stand, in het bijzonder op hellingen.
- Werk altijd dwars op hellingen, nooit op- of neerwaarts.
- Wees bijzonder voorzichtig als u de richting op de helling verandert.
- Gebruik het product niet op overmatig steile hellingen.
- Als er op hellend terrein risico op uitglijden bestaat, laat dan een begeleider het product met een stang of kabel vasthouden. De

begeleider moet zich boven het product op voldoende afstand van het product bevinden.

- Houd het product tijdens de werkzaamheden altijd met beide handen goed vast.
- Gebruik het product alleen stapvoets.
- Let erop dat de grepen droog en schoon zijn.
- Wees voorzichtig bij achterwaarts werken. Er bestaat risico op struikelen.
- Wees bijzonder voorzichtig als u het product draait of naar u toetrekt.
- Als de hakmessen door een vreemd voorwerp (bijv. wortel) worden geblokkeerd, schakel het product uit en verwijder de netstekker. Verwijder het vreemde voorwerp, voordat u het product weer in gebruik neemt.
- Overbelast het product niet. Gebruik geen apparaten met minder vermogen voor zware werkzaamheden.

- Gebruik het product niet voor doeleinden, waarvoor de fabrikant het niet heeft bedoeld.
- Vermijd schade aan het product. Breng geen extra gewichten aan. Trek het product niet over een vaste ondergrond, zoals tegels of trappen.
- Verwijder regelmatig resten van planten en wortels in het bereik van de aandrijfjas. Voorkom zo overbelasting en productschade.
- Let op bijzondere risico's bij werkzaamheden op zwaar terrein (bijv. steenachtige of harde ondergrond).
- Gebruik het product niet in de buurt van ontbrandbare vloeistoffen of gassen. Als u dit toch doet, kan dit brand- of explosiegevaar tot gevolg hebben.

### **Arbeidsonderbrekingen**

#### **⚠ WAARSCHUWING!**

**Risico op letsel!** Na het uitschakelen van het product blijven de hakmessen nog enkele

seconden draaien. Wacht totdat de hakmessen stilstaan.

- Til het product niet op en transporteer het niet zo lang de motor draait. Schakel het product uit en wacht totdat de hakmessen stilstaan. Ontkoppel het product van de stroomvoorziening, voordat u van werkgebied wisselt.
- Laat het product nooit zonder toezicht achter in het werkgebied.
- Schakel het product uit, wacht, totdat de hakmessen stilstaan en ontkoppel het product van de stroomvoorziening onder de volgende omstandigheden:
  - Voordat u het product neerzet,
  - Voordat u grond- en plantenresten verwijdert,
  - Als het product niet wordt gebruikt,
  - Voor de uitvoering van onderhouds- en reinigingswerkzaamheden aan het product,

- Als het aansluitsnoer beschadigd of verstrikt is,
- Als het product een obstakel treft of er ongewone trillingen optreden. Onderzoek in dit het geval het product op beschadigingen en laat het evt. repareren.

### **Onderhoud en opslag**

- Zorg ervoor dat alle moeren, bouten en schroeven goed zijn aangehaald en dat het product in een veilige werktoestand staat.
- Probeer nooit om het product zelf te repareren, tenzij u hiervoor gekwalificeerd bent. Laat alle reparaties die niet in deze gebruiksaanwijzing beschreven zijn, door ons servicecentrum uitvoeren (zie "Service").
- Bewaar het product op een droge plaats buiten het bereik van kinderen.
- Houd de hakmessen scherp en schoon om effectief en veilig met het product te kunnen werken.

- Raadpleeg de aanwijzingen voor reiniging en onderhoud (zie “Reiniging en onderhoud”).
- Laat het product afkoelen, voordat u het opbergt.
- Vervang versleten of beschadigde componenten vanwege veiligheidsredenen.

## Elektrische veiligheid

### ⚠ **WAARSCHUWING!**

**Kans op elektrische schokken!** Gebruik het product niet als het aansluitsnoer is beschadigd.

- Als het nodig is om het netsnoer te vervangen, dan moet dat worden gedaan door de fabrikant of diens vertegenwoordiger, om gevaren voor de veiligheid te vermijden.
- Houd het aansluitsnoer uit de buurt van de hakmessen. Leid het aansluitsnoer altijd achter u resp. achter de persoon die het product gebruikt.
- Als het aansluitsnoer tijdens het gebruik beschadigd raakt, ontkoppel dan direct de netstekker van het stopcontact.
- Raak in geen geval het aansluitsnoer aan, zo lang de netstekker niet verwijderd is.
- Let op dat de netspanning overeenkomt met de gegevens op het typeplaatje van het product.
- Vermijd huidcontact met gearde voorwerpen (bijv. metalen hekwerk, metalen palen).
- De koppeling van het verlengsnoer moet tegen spatwater zijn beschermd en uit rubber bestaan of met rubber zijn bedekt.
- Gebruik alleen verlengsnoeren, die voor het gebruik in de open lucht bedoeld zijn en overeenkomstig gemarkeerd zijn.
- De draaddoorsnede van het verlengsnoer moet minimaal 2,5 mm<sup>2</sup> bedragen.

- Rol een kabeltrommel voor het gebruik altijd volledig af.
- Controleer het verleng snoer op schade.
- Gebruik voor het aanbrengen van het verleng snoer de daarvoor beschikbare trekcontlasting.
- Draag het product niet aan het aansluitsnoer.
- Gebruik het aansluitsnoer niet om de netstekker uit het stopcontact te trekken.
- Houd het aansluitsnoer uit de buurt van hitte, olie en scherpe randen.
- Sluit het product aan op een stopcontact met een aardlekschakelaar (RCD) met een uitschakelstroom van maximaal 30 mA.

## ● Overige risico's

### **WAARSCHUWING!**

- ▶ Dit product genereert tijdens het gebruik een elektromagnetisch veld dat onder bepaalde omstandigheden actieve of passieve medische implantaten kan beïnvloeden. Om het risico op ernstig of dodelijk letsel te verminderen, bevelen wij personen met medische implantaten aan om hun arts en de fabrikant van het medische implantaat te raadplegen, voordat u het product gebruikt.
- Ook als u het product bedient zoals dat hoort, bestaan er nog altijd enige risico's. De volgende gevaren kunnen zich voordoen in verband met de bouwwijze en de uitvoering van dit product:
  - Snijwonden,
  - Gehoorschade, als geen geschikte gehoorbescherming wordt gedragen,

- Effecten op de gezondheid als gevolg van hand- en armtrillingen als het product gedurende langere tijd wordt gebruikt of als het niet juist wordt gebruikt en onderhouden.

## ● Montage

**⚠ WAARSCHUWING! Risico op letsel!**



Ontkoppel het product voor de montage van de stroomvoorziening.

**⚠ OPGELET! Risico op schade aan het product!**

- ▶ Let er bij de montage op dat de apparaatkabel [16] niet vastgeklemd raakt en voldoende speling heeft.

## ● Wielen monteren/ demonteren

(Afb. B)

### **Wielen monteren**

1. Verwijder de borgringen [14] en onderleggringen [13] van het chassis [5].
2. Steek de wielen [6] rechts en links op het chassis [5].
3. Steek telkens een onderlegging [13] rechts en links op het chassis [5].
4. Steek telkens een borgring [14] rechts en links door het chassis [5].
5. Schuif de borgringen [14] over de uiteinden van het chassis [5].
6. Klem telkens een wielkap [15] in de wielen [6].

De wielkappen beschikken elk over 3 bevestigingsclips. Een van de bevestigingsclips beschikt over een T-profiel. Plaats de bevestigingsclip met het T-profiel in het daarbij passende gat op het wiel.

### **Wielen demonteren**

1. Grijp in de wielkappen [15]. Trek de wielkappen van de wielen [6] af.
2. Verwijder de borgringen [14] en de onderleggringen [13].
3. Trek de wielen [6] van het chassis [5] af.

## ● Greepsteun monteren

### **TIP**

- ▶ Het product biedt 3 boringen op de greepsteun [1] en de middensteun [3] om de hoogte van de greepsteun aan te passen.

(Afb. C)

1. Bevestig de middensteun [3] op het onderste deel van de stok [4]. Gebruik voor bevestiging telkens een bout [11b], een vleugelmoer [11] en een onderlegging [11a].
2. Bevestig de greepsteun [1] aan de middensteun [3]. Gebruik voor bevestiging telkens een bout [11b], een vleugelmoer [11] en een onderlegging [11a].  
Bij een correcte montage wijzen de greepinden weg van de voorzijde van het product.
3. Bevestig de apparaatkabel [16] met de kabelklem [10].

## ● Bediening

### **TIP**

- ▶ Neem de voorschriften voor geluidsbescherming en de plaatselijke voorschriften in acht.

## ● Voor ingebruikname

(Afb. D)

1. Klap de greepsteun [1] en de middensteun [3] open.
2. Bevestig de greepsteun [1] en de middensteun [3] met de vleugelmoeren [11].
3. Houd het product met een hand aan de middensteun [3] vast.
4. Maak de chassisvergrendeling [20] los door aan de ring te trekken.
5. Laat de chassisvergrendeling [20] in een van de werkposities [17] [18a] [18b] vastklikken.

Werkpositie	Beschrijving
[17]	■ Zonder dieptebe grenzing
[18a] [18b]	■ Met dieptebe grenzing ■ Deze beide werkposities zijn uitsluitend geschikt voor al bewerkte/ zachte bodems.

## ● In-/uitschakelen

### ⚠ WAARSCHUWING! Risico op letsel!

- ▶ Na het uitschakelen roteren de hakmessen [7] nog enkele seconden. Raak de roterende hakmessen niet aan.

### TIP

- ▶ Voordat u het product inschakelt: Let er op dat het product geen voorwerpen raakt. Houd het product met beide handen vast.

(Afb. E)

1. Verbind de netstekker [2] met een geschikt verlengsnoer (niet meegeleverd).
2. Vorm uit de uiteinden van het verlengsnoer een lus. Hang de lus in de trekontlasting [12].
3. Sluit het verlengsnoer op een stopcontact aan.
4. **Inschakelen:**
  - Houd de ontgrendelingstoets [21] ingedrukt.
  - Houd de aan/uit-schakelaar [22] ingedrukt.
  - Laat de ontgrendelingstoets [21] weer los.
  - De hakmessen [7] beginnen te roteren en graven zich in de bodem in.
5. **Uitschakelen:** Laat de aan/uit-schakelaar [22] los.

## ● Tips voor het werken met het product

### ⚠ WAARSCHUWING! Risico op letsel!

- ▶ Houd het product tijdens de werkzaamheden altijd met beide handen goed vast.
- ▶ Houd uw voeten uit de buurt van de hakmessen [7].
- ▶ Wees voorzichtig bij achterwaarts werken. Er bestaat risico op struikelen.

### ⚠ WAARSCHUWING! Risico op letsel!



Schakel het product na de werkzaamheden en voor het transport uit. Ontkoppel het product van de stroomvoorziening. Wacht totdat de hakmessen [7] stilstaan.

**⚠️ VOORZICHTIG! Gevaar voor verbrandingen!**



Raak de versnellingsbak [8] niet aan. De versnellingsbak kan na langer werken heet worden.

**TIP**

► Let op de volgende aanwijzingen om letsel en productschade te vermijden.

- Til of trek het product nooit met draaiende motor.
- Til het product voor transport over vaste oppervlakken (bijv. tegels, trappen).
- Leid het product stapvoets in zo recht mogelijke banen door de bodem.
- Werk altijd weggaand van het stopcontact. Let erop dat het verlengsnoer niet in de buurt van de hakmessen [7] terechtkomt.
- **Overbelastingsbeveiliging:** Bij overbelasting schakelt de motor automatisch uit. Het product is pas klaar voor gebruik nadat het volledig is afgekoeld. Voordat u met de werkzaamheden doorgaat, is het noodzakelijk om het product kort van de stroomvoorziening te ontkoppelen.

**● Buitenste hakmessen demonteren**

**⚠️ OPGELET! Risico op schade aan het product!**

► Demonteer de buitenste hakmessen [7] uitsluitend in paren, om productschade door onbalans te vermijden.

**TIP**

► U kunt indien nodig de 2 buitenste hakmessen [7] demonteren om de werkbreedte te verminderen.

(Afb. F)

1. Trek de borgklem over de bout [26]. Draai de bout los.
2. Verwijder het buitenste deel van het hakmes [7] van de aandrijfas [23].

**● Reiniging en onderhoud**

**⚠️ WAARSCHUWING! Risico op letsel en elektrische schok!**



Schakel het product voor alle onderhouds- en reinigingswerkzaamheden uit. Ontkoppel het product van de stroomvoorziening. Wacht totdat de hakmessen [7] stilstaan.

**⚠️ WAARSCHUWING! Risico op letsel!**



Draag bij reinigings- en onderhoudswerkzaamheden veiligheidshandschoenen om snijwonden te vermijden.

**⚠️ WAARSCHUWING! Risico op elektrische schok en risico op productschade!**

► Spuit het product nooit met water af. Maak het product nooit onder stromend water schoon.

## TIP

- ▶ Laat reparaties die niet in deze gebruiksaanwijzing beschreven zijn, door ons servicecentrum uitvoeren (zie “Service”).
- ▶ Gebruik alleen originele onderdelen (zie “Reserveonderdelen/ accessoires”).
- ▶ Voer de volgende onderhouds- en reinigingswerkzaamheden voor en na elk gebruik uit. Dit garandeert een lang en betrouwbaar gebruik van het product.
- ▶ Gebruik geen schoonmaakmiddelen of oplosmiddelen.

- Voor ieder gebruik:
  - Controleer het product op duidelijke defecten, zoals losse, versleten of beschadigde onderdelen.
  - Controleer de correcte bevestiging van alle moeren, bouten en schroeven.
  - Controleer afdekkingen en veiligheidsvoorzieningen op beschadigingen en juiste bevestiging. Vervang deze eventueel.
- Na ieder gebruik:
  - Maak het product goed schoon. Houd het product altijd schoon.
  - Verwijder aangehechte bodem- en vuilresten van de hakmessen [7], de aandrijfas [23], de behuizing en de ventilatiesleuven. Gebruik een borstel of een droge doek.
  - Sproei of smeer de hakmessen [7] met een biologisch afbreekbare olie in.
  - Verwijder vuil van de greepsteun [1] met een vochtige doek.

## ● Hakmessen vervangen

### ⚠ OPGELET! Risico op schade aan het product!

- ▶ Het product is uitgerust met 6 hakmessen [7] (2 afzonderlijke en 2 dubbele hakmessen). Vervang de hakmessen altijd in paren om productschade door onbalans te vermijden.

(Afb. F)

1. Trek de borgklem over de bout [26]. Draai de bout los.
2. Verwijder het buitenste deel van het hakmes [7] van de aandrijfas [23].
3. Draai de zelfborgende moer [24] van de zeskantschroef [25] los.
4. Verwijder het binnenste deel van het hakmes [7] van de aandrijfas [23].
5. Spoei of smeer de aandrijfas [23] met een biologisch afbreekbare olie in.
6. Schuif de nieuwe hakmessen [7] op de aandrijfas [23]. De boorgaten van de mesas moeten uitgelijnd zijn op de boorgaten van de aandrijfas. Let op de correcte loopricting van de hakmessen (afb. G). De loopricting is aangegeven met een pijl op de behuizing van het product.
7. Schuif de zeskantschroef [25] door het boorgat, dat zich in de buurt van de versnellingsbak [8] bevindt.
8. Schroef een nieuwe zelfborgende moer [24] (grootte: M8; niet meegeleverd) op.
9. Schuif de bout [26] door het buitenste boorgat. Borg de bout met de borgklem.  
Monteer de borgklem van de bout zo, dat deze tegen de loopricting van de hakmessen [7] sluit.

## ● Transport

(Afb. D)

1. Houd het product met een hand aan de middensteun **3** vast.
2. Maak de chassisvergrendeling **20** los door aan de ring te trekken.
3. Laat de chassisvergrendeling **20** in de transportpositie **19** vastklikken.

## ● Opbergen

- Laat de motor afkoelen, voordat u het product in een gesloten ruimte opslaat.
- Bewaar het product schoon, droog en buiten het bereik van kinderen.
- Omhul het product niet met kunststof zakken, omdat er zich vocht kan vormen.

## ● Product samenklappen

**⚠ WAARSCHUWING! Risico op letsel!**

- ▶ Gebruik het product niet met omgeklapte greepsteun **1**.

## TIP

- ▶ Om plaats te besparen, kunt u het product samenklappen.

(Afb. D)











1. Draai de vleugelmoeren **11** los. Klap de greepsteun **1** en de middensteun **3** samen. Klem daarbij niet het aansluitsnoer **2** en de apparaatkabel **16** in.
2. Maak de chassisvergrendeling **20** los door aan de ring te trekken.
3. Laat de chassisvergrendeling **20** in de transportpositie **19** vastklikken.

## ● Reserveonderdelen/ accessoires

- Klanten kunnen compatibele reserveonderdelen en accessoires via [www.optimex-shop.com](http://www.optimex-shop.com) aanschaffen.
- U kunt bestellingen alleen online doorgeven.
- Neem voor meer informatie contact op met de Lidl -Service-Hotline (zie "Service").
- Houd het bestelnummer voor uw bestelling bij de hand.

## ● Probleemoplossing

Probleem	Mogelijke oorzaak	Oplossing
Het product start niet.	Het product wordt niet van stroom voorzien.	Controleer het stopcontact, het aansluitsnoer met netstekker <b>2</b> , de apparaatkabel <b>16</b> , het verlengsnoer en de netzekering.
	Componenten zijn versleten of defect: <ul style="list-style-type: none"><li>■ Ontgrendelingstoets <b>21</b></li><li>■ Aan/uit-schakelaar <b>22</b></li><li>■ Koolborstel</li><li>■ Motor</li></ul>	Neem voor een reparatie contact op met ons servicecentrum (zie "Service").

Probleem	Mogelijke oorzaak	Oplossing
Het product geeft ongewone geluiden af.	De hakmessen  zijn geblokkeerd.	Verwijder de blokkeringen aan de hakmessen  .
	De hakmessen  zijn beschadigd.	Vervang de hakmessen  (zie “Hakmessen vervangen”).
	De schroeven, moeren en bouten zijn los of versleten.	Controleer alle schroeven, moeren en bouten op correcte bevestiging en haal deze evt. weer aan. Als het geluid blijft bestaan, neem dan contact op met ons servicecentrum (zie “Service”).
De prestaties van het product zijn slecht.	De hakmessen  zijn incorrect gemonteerd.	Monteer de hakmessen  op correcte wijze (zie “Hakmessen vervangen”).
	De hakmessen  zijn stomp of beschadigd.	Vervang de hakmessen  (zie “Hakmessen vervangen”).
Het product trilt erg.	De hakmessen  zijn beschadigd.	Vervang de hakmessen  (zie “Hakmessen vervangen”).
	De werkdiepte is te laag.	Selecteer een andere werkpositie (zie “Voor ingebruikname”).

## ● Afvoer

De verpakking bestaat uit milieuvriendelijke grondstoffen die u via de plaatselijke recyclingcontainers kunt afvoeren.



Neem de aanduiding van de verpakkingsmaterialen voor de afvalscheiding in acht. Deze zijn gemarkeerd met de afkortingen (a) en een cijfers (b) met de volgende betekenis: 1–7: kunststoffen/20–22: papier en vezelplaten/80–98: composietmaterialen.

## Product:



Het product, en de verpakkingsmaterialen kunnen worden gerecycled en zijn onderhevig aan een uitgebreide verantwoordelijkheid van de fabrikant.

Gooi ze apart weg, overeenkomstig de aangegeven Info-tri (informatie over afvalscheiding), voor een beter afvalbeheer.

Het Triman-logo geldt alleen voor Frankrijk.



Informatie over de mogelijkheden om het uitgediende product na gebruik te verwijderen, verstrekt uw gemeentelijke overheid.



Gooi het afgedankte product omwille van het milieu niet weg via het huisvuil, maar geef het af bij het daarvoor bestemde depot of het gemeentelijke milieupark. Over afgifteplaatsen en hun openingstijden kunt u zich bij uw aangewezen instantie informeren.

## ● Garantie

Het product werd volgens strenge kwaliteitsrichtlijnen gemaakt en voor de uitlevering zorgvuldig gecontroleerd. In geval van materiaal- of fabricagefouten hebt u tegenover de verkoper van het product wettelijke rechten. Uw wettelijke rechten worden op geen enkele manier door onze hieronder vermelde garantie beperkt.

De garantie voor dit product bedraagt 3 jaar vanaf aankoopdatum. De garantieperiode gaat in op de datum van aankoop. Bewaar het originele bewijs van aankoop op een veilige plek aangezien dit document nodig is als bewijs.

Alle beschadigingen of gebreken die reeds op het moment van aankoop aanwezig zijn, moeten meteen na het uitpakken van het product worden gemeld.

Mocht het product binnen 3 jaar na aankoopdatum een materiaal- of fabricagefout vertonen, zullen wij het – naar onze keuze – gratis voor u repareren of vervangen. De garantieperiode wordt door een plaatsgevonden garantieverlening niet

verlengd. Dit geldt ook voor vervangen en gerepareerde onderdelen.

Deze garantie vervalt als het product werd beschadigd of onjuist is gebruikt of onderhouden.

De garantie dekt materiaal- en fabricagefouten af. Deze garantie dekt geen productonderdelen die aan normale slijtage onderhevig zijn en daarom als verbruiksartikelen worden beschouwd (bv. batterijen, slangen, inktpatronen), noch dekt zij schade aan breekbare onderdelen, bv. schakelaars of onderdelen die van glas zijn gemaakt.

## ● Afwikkeling in geval van garantie

Volg de volgende aanwijzingen op voor een snelle behandeling van uw probleem:

Houd bij alle vragen alstublieft de kassabon en het artikelnummer (IAN 495954\_2504) als bewijs van aankoop bij de hand.

Het artikelnummer kunt u vinden op het typeplaatje van het product, een gravure op het product, het titelblad van uw gebruiksaanwijzing (linksonder) of de sticker op de achter- of onderkant van het product.

Neem bij problemen of overige gebreken met het product eerst contact op met de hieronder vermelde service-afdeling, telefonisch of per e-mail.

Een als defect aangemerkt product kunt u dan samen met het aankoopbewijs (kassabon) en een uitleg over het probleem of gebrek en wanneer het zich heeft voorgedaan gratis naar het aan u meegedeelde service-adres opsturen.



Op parkside-diy.com kunt u deze en vele andere handleidingen inzien en downloaden. Met deze QR-code komt u direct op parkside-diy.com. Selecteer daar uw land en zoek via de zoekfunctie naar de gebruiksaanwijzingen. Door het invoeren van het artikelnummer (IAN) 495954\_2504 komt u bij de gebruiksaanwijzingen voor uw artikel.

## ● Service

### **(NL) Service Nederland**

Tel.: 08000229556

Contactformulier op  
*parkside-diy.com*

**IAN 495954\_2504**

### **(BE) Service België**

Tel.: 080012614

Contactformulier op  
*parkside-diy.com*

**IAN 495954\_2504**

# ● EU-Conformiteitsverklaring

## EU-CONFORMITEITSVERKLARING (nr. 495954\_2504)

IAN: 495954\_2504  
Productidentificatie: "PARKSIDE" Elektrische grondfrees  
Modelnummer: HG12068

Het hierboven beschreven voorwerp is in overeenstemming de desbetreffende harmonisatiewetgeving van de Unie:

Richtlijn 2006/42/EG
Richtlijn 2000/14/EG
Richtlijn 2014/30/EU
Richtlijn 2011/65/EU met alle bijbehorende wijzigingen

Vermelding van de toegepaste relevante geharmoniseerde normen of van de overige technische specificaties waarop de conformiteitsverklaring betrekking heeft:

<b>Nr. / Onderdelen</b>
Richtlijn 2006/42/EG
EN 62841-1:2015/A11:2022
EN 709:1997/A4:2009
Richtlijn 2014/30/EU
EN IEC 55014-1:2021
EN IEC 55014-2:2021
EN IEC 61000-3-2:2019/A1:2021
EN 61000-3-3:2013/A2:2021

Het hierboven beschreven voorwerp van de verklaring is in overeenstemming met Richtlijn 2011/65/EU van het Europees Parlement en de Raad van 8 juni 2011 betreffende beperking van het gebruik van bepaalde gevaarlijke stoffen in elektrische en elektronische apparatuur:

<b>Nr. / Onderdelen</b>
EN IEC 63000:2018

Conformiteitsbeoordelingsprocedure / naam & adres van de aangemelde instantie waar nodig: Annex VI, TÜV SÜD Industrie Service GmbH (NB 0036), Westendstraße 199, 80686 München, Germany  
Gemeten geluidsvermogeniveau op een apparaat dat representatief is voor dit type: 91.3 dB(A)  
Gegarandeerd geluidsvermogeniveau voor dit apparaat: 93 dB(A)

Houder van de technische documentatie: OWIM GmbH & Co.KG

Ondertekend voor en namens:

OWIM GmbH & Co. KG, Stiftsbergstraße 1, 74167 Neckarsulm, Duitsland

Deze verklaring van overeenstemming wordt onder de uitsluitende verantwoordelijkheid van de fabrikant verstrekt.

Vertaling van de originele verklaring van overeenkomst

Neckarsulm

Plaats

15.05.2025

Datum

ppa. Jens Buchheim  
Procuratiehouder

















ppa. Dr. Thorsten Maier  
Procuratiehouder









NL



<b>Wykaz użytych piktogramów i symboli</b> .....	Strona 101
<b>Wstęp</b> .....	Strona 102
Użytkowanie zgodne z przeznaczeniem .....	Strona 102
Zakres dostawy .....	Strona 103
Opis części .....	Strona 103
Opis funkcji .....	Strona 103
Dane techniczne .....	Strona 104
<b>Instrukcje bezpieczeństwa</b> .....	Strona 105
Ogólne instrukcje bezpieczeństwa dla elektronarzędzi .....	Strona 105
Instrukcje bezpieczeństwa dla motyk silnikowych .....	Strona 108
Inne zagrożenia .....	Strona 114
<b>Montaż</b> .....	Strona 115
Montaż i demontaż kółek .....	Strona 115
Montaż drążka uchwytu .....	Strona 115
<b>Obsługa</b> .....	Strona 115
Przed uruchomieniem .....	Strona 116
Włączanie i wyłączanie .....	Strona 116
<b>Instrukcje robocze</b> .....	Strona 116
Demontaż zewnętrznego noża pielącego .....	Strona 117
<b>Czyszczenie i konserwacja</b> .....	Strona 117
Wymiana ostrzy noża pielącego .....	Strona 118
<b>Transport</b> .....	Strona 118
<b>Przechowywanie</b> .....	Strona 119
Składanie produktu .....	Strona 119
<b>Części zamienne/akcesoria</b> .....	Strona 119
<b>Usuwanie usterek</b> .....	Strona 119
<b>Utylizacja</b> .....	Strona 120
<b>Gwarancja</b> .....	Strona 121
Sposób postępowania w przypadku naprawy gwarancyjnej .....	Strona 122
<b>Serwis</b> .....	Strona 122
<b>Deklaracja zgodności UE</b> .....	Strona 123

## Wykaz użytych piktoqramów i symboli

	<p><b>NIEBEZPIECZEŃSTWO!</b> – Wskazuje niebezpieczeństwo o wysokim stopniu ryzyka, które, jeśli się go nie uniknie, spowoduje śmierć lub poważne obrażenia (np. uduszenie)</p>	  	<p>Przeczytać instrukcję obsługi.</p>
	<p><b>OSTRZEŻENIE!</b> – Wskazuje niebezpieczeństwo o średnim stopniu ryzyka, które, jeśli się go nie uniknie, może spowodować śmierć lub poważne obrażenia (np. ryzyko porażenia prądem)</p>		<p>Ostrożnie! Gorąca powierzchnia. Istnieje ryzyko oparzeń.</p>
			<p>Uwaga! Chronić produkt przed deszczem i wilgocią.</p>
	<p><b>OSTROŻNIE!</b> – Wskazuje niebezpieczeństwo o niskim stopniu ryzyka, które, jeśli się go nie uniknie, może spowodować niewielkie lub umiarkowane obrażenia (np. ryzyko poparzenia)</p>		<p>Nosić rękawice ochronne!</p>
			<p>Nosić obuwie ochronne!</p>
	<p><b>UWAGA!</b> – Ostrzega przed możliwymi szkodami materialnymi (np. ryzyko zwarcia)</p>		<p>Należy nosić okulary ochronne!</p>
 	<p>Ostrożnie! Przed przystąpieniem do jakichkolwiek prac związanych z czyszczeniem lub konserwacją należy wyłączyć produkt i odłączyć go od zasilania.</p>	 	<p>Niebezpieczeństwo! Narzędzie wirujące. Po wyłączeniu produktu nóż pielőcy [7] pracuje nadal. Poczekać, aż nóż pielőcy zatrzyma się.</p>

	<p>Niebezpieczeństwo spowodowane uszkodzonym kablem zasilania [2]! Kabel zasilania trzymać z dala od noża piłącego [7].</p>	 	<p>Niebezpieczeństwo obrażeń od wyrzucanych części! Osoby postronne należy trzymać z dala od miejsca pracy.</p>
	<p>Wtyczkę sieciową [2] wyjąć z gniazdka sieciowego.</p>		<p>Kierunek przesuwu</p>
	<p>Poziom mocy akustycznej L<sub>WA</sub> w dB</p>		<p>Klasa ochronności II (podwójna izolacja)</p>
	<p>Znak CE potwierdza zgodność z dyrektywami UE mającymi zastosowanie do produktu.</p>		<p>Instrukcje bezpieczeństwa Instrukcje użytkowania</p>

## **MOTYKA ELEKTRYCZNA**

### ● **Wstęp**

Gratulujemy Państwu zakupu nowego produktu. Tym samym zdecydowali się Państwo na zakup produktu wysokiej jakości. Instrukcja obsługi jest częścią tego produktu. Zawiera ona ważne wskazówki dotyczące bezpieczeństwa, użytkowania i utylizacji. Przed pierwszym użyciem produktu należy zapoznać się ze wszystkimi wskazówkami dotyczącymi obsługi i bezpieczeństwa. Używać produktu wyłącznie zgodnie z jego poniżej opisanym przeznaczeniem. W przypadku przekazania produktu innej osobie należy dołączyć do niego całą jego dokumentację.

### ● **Użytkowanie zgodne z przeznaczeniem**

- Produkt przeznaczony jest do siekania i rozdrabniania gruboziarnistej gleby gliniastej oraz do aplikowania nawozów, torfu i kompostu.

- Produkt jest przeznaczony do użytku przez osoby dorosłe. Dzieciom i osobom niezaznajomionym z niniejszą instrukcją obsługi nie wolno używać produktu.
- Nie używać produktu podczas deszczu lub w wilgotnych warunkach.
- Inne zastosowania lub modyfikacje produktu są uważane za niewłaściwe i mogą powodować zagrożenia, takie jak śmierć, obrażenia i uszkodzenia.
- Producent nie ponosi odpowiedzialności za szkody powstałe w wyniku użycia produktu niezgodnie z jego przeznaczeniem.
- Operator lub użytkownik produktu jest odpowiedzialny za wypadki lub obrażenia ciała i/lub szkody w mieniu osób trzecich lub ich majątku.
- Produkt przeznaczony jest wyłącznie do użytku domowego.
- Produkt nie jest przeznaczony do użytku komercyjnego lub podobnego.
- Stosować się do wszystkich obowiązujących lokalnych

przepisów bezpieczeństwa, norm i rozporządzeń. Używanie łałaśliwych elektronarzędzi może być ograniczone tylko do określonych pór zgodnie z przepisami krajowymi lub lokalnymi.

## ● Zakres dostawy

### ⚠ OSTRZEŻENIE!

- ▶ Produkt i materiały opakowaniowe nie są zabawkami dla dzieci! Dzieci nie mogą bawić się plastikowymi torbami, foliami i drobnymi częściami! Istnieje niebezpieczeństwo połknięcia i uduszenia się!

Po rozpakowaniu produktu należy sprawdzić, czy dostawa jest kompletna i czy wszystkie części są w dobrym stanie. Przed użyciem usunąć wszystkie materiały pakunkowe.

- 1 Motyka elektryczna
- 2 Drążki środkowe
- 2 Kółka z kołpakami
- 2 Pierścienie zabezpieczające (zamontowane)
- 2 Podkładki (do montażu kół, zamontowane)
- 4 Śruby
- 4 Nakrętki motylkowe
- 4 Podkładki (do montażu drążków środkowych)
- 1 Zacisk kabla
- 1 Instrukcja obsługi

## ● Opis części

Przed przeczytaniem zapoznać się z rysunkami, aby zapoznać się ze wszystkimi funkcjami produktu.

(Rys. A)

- 1 Drążek uchwytu
- 2 Kabel zasilania z wtyczką sieciową
- 3 Drążek środkowy

- 4 Drążek dolny
- 5 Podwozie
- 6 Kółko
- 7 Nóż pielący
- 8 Przekładnia
- 9 Korpus silnika
- 10 Zacisk kabla
- 11 Nakrętka motylkowa
- 12 Odciążenie

(Rys. B)

- 13 Podkładka
- 14 Pierścień zabezpieczający
- 15 Kołpak

(Rys. C)

- 11a Podkładka
- 11b Śruba
- 16 Kabel urządzenia

(Rys. D)

- 17 Położenie robocze (bez ograniczenia głębokości)
- 18a Położenie robocze (z ograniczeniem głębokości)
- 18b Położenie robocze (z ograniczeniem głębokości)
- 19 Położenie transportowe
- 20 Blokada podwozia

(Rys. E)

- 21 Przycisk zwalniający
- 22 Przełącznik zasilania

(Rys. F)

- 23 Wałek napędowy
- 24 Nakrętka (samozabezpieczająca)
- 25 Śruba z łbem sześciokątnym
- 26 Śruba (z klamrą zabezpieczającą)

## ● Opis funkcji

- Produkt wyposażony jest w bezobsługowy silnik elektryczny i smarowaną olejem przekładnię **8**.
- Urządzeniami tnącymi produktu jest 6 obrotowych, hartowanych ostrzy noża pielącego **7**, które

automatycznie zagłębiają się w ziemię.

- Dźwążek uchwytu **1** można złożyć, aby zaoszczędzić miejsce podczas przechowywania.

## ● Dane techniczne

Motyka elektryczna	PEBH 1500 B2
Moc wejściowa silnika (P):	1500 W
Nominalne napięcie wejściowe (U):	230 V~, 50 Hz
Prędkość biegu jałowego ( $n_0$ ):	380 min <sup>-1</sup>
Klasa ochronności:	II/□
Typ ochrony:	IPX4
Szerokość robocza:	maks. 40 cm
Głębokość robocza:	maks. 20 cm
Liczba ostrzy noża pielącego:	6
Masa (m)	10,5 kg

## Wartości emisji hałasu

Poziom ciśnienia akustycznego $L_{pA}$ :	81,2 dB
Niepewność $K_{pA}$ :	3,0 dB
Poziom mocy akustycznej $L_{WA}$	
Zmierzony:	91,3 dB
Gwarantowany:	93,0 dB
Niepewność $K_{WA}$ :	2 dB

## Wibracje uchwytu

Wibracje $a_{hw}$ :	<2,5 m/s <sup>2</sup>
Niepewność K:	1,5 m/s <sup>2</sup>

## ⚠ OSTRZEŻENIE!

- ▶ Emisje drgań i hałasu podczas rzeczywistego użytkowania elektronarzędzia mogą odbiegać od podanych wartości, zależnie od sposobu używania elektronarzędzia, a w szczególności od rodzaju obrabianego przedmiotu.
- ▶ W celu ochrony operatora niezbędne jest ustanowienie środków bezpieczeństwa w oparciu o oszacowanie narażenia na wibracje w rzeczywistych warunkach użytkowania (należy wziąć pod uwagę wszystkie części cyklu pracy, na przykład czasy wyłączenia elektronarzędzia i czas, gdy jest włączony, ale działa bez obciążenia).

## RADA

- ▶ Wartości hałasu i wibracji zostały określone zgodnie z normami i przepisami zawartymi w deklaracji zgodności.
- ▶ Deklarowana całkowita wartość drgań i deklarowana wartość emisji hałasu zostały zmierzone zgodnie ze znormalizowaną procedurą testową i mogą być wykorzystane do porównania jednego elektronarzędzia z innym.
- ▶ Określona całkowita wartość drgań i podana wartość emisji hałasu mogą być również wykorzystane do wstępnej oceny obciążenia.



## Instrukcje bezpieczeństwa

**PRZED PIERWSZYM UŻYCIEM PRODUKTU ZAPOZNAĆ SIĘ ZE WSZYSTKIMI INSTRUKCJAMI O BEZPIECZEŃSTWIE! PRZEKAZUJĄC PRODUKT INNYM OSOBOM, NALEŻY DOŁĄCZYĆ DO NIEGO PEŁNĄ DOKUMENTACJĘ!**

Uszkodzenia powstałe w wyniku nieprzestrzegania niniejszej instrukcji obsługi nie są objęte gwarancją! Nie ponosimy żadnej odpowiedzialności w przypadku wystąpienia szkód wtórnych! Nie bierzemy odpowiedzialności za uszkodzenia mienia lub obrażenia ciała, powstałe w wyniku niewłaściwego użytkowania lub nieprzestrzegania instrukcji bezpieczeństwa!

## ● Ogólne instrukcje bezpieczeństwa dla elektronarzędzi

### **⚠ OSTRZEŻENIE!**

- ▶ **Przeczytać wszystkie instrukcje bezpieczeństwa, instrukcje użytkowania, ilustracje i dane techniczne dostarczone z tym elektronarzędziem.** Nieprzestrzeganie poniższych instrukcji może spowodować porażenie prądem, pożar i/lub poważne obrażenia.

**Zachować wszystkie instrukcje bezpieczeństwa oraz instrukcje użytkowania do przyszłego wglądu.**

Użyty w instrukcji bezpieczeństwa termin „elektronarzędzie” odnosi się do elektronarzędzi zasilanych z sieci (z przewodem zasilającym) i elektronarzędzi zasilanych z akumulatora (bez przewodu zasilającego).

### **Bezpieczeństwo pracy**

- 1) **Miejsce pracy powinno być czyste i dobrze oświetlone.** Nieuporządkowane lub nieoświetlone obszary robocze mogą prowadzić do wypadków.
- 2) **Nie należy pracować z elektronarzędziem w środowisku potencjalnie wybuchowym, w którym znajdują się łatwopalne ciecze, gazy lub pyły.** Elektronarzędzia generują iskry, które mogą zapalić pył lub opary.
- 3) **Podczas korzystania z elektronarzędzia trzymać z daleka dzieci i inne osoby.** W przypadku rozproszenia uwagi można utracić kontrolę nad elektronarzędziem.

## Bezpieczeństwo elektryczne

- 1) **Wtyczka elektronarzędzia musi pasować do gniazda. Wtyczki nie wolno w żaden sposób zmieniać. Z elektrycznie uziemionymi elektronarzędziami nie używać wtyczek przejściowych.** Niezmodyfikowane wtyczki i dopasowane gniazda zmniejszają ryzyko porażenia prądem.
- 2) **Unikać kontaktu ciała z uziemionymi powierzchniami, takimi jak rury, grzejniki, piece i lodówki.** Jeśli ciało jest uziemione, istnieje zwiększone ryzyko porażenia prądem.
- 3) **Elektronarzędzia należy chronić przed deszczem i wilgocią.** Wnikanie wody do elektronarzędzia zwiększa ryzyko porażenia prądem.
- 4) **Nie używać kabla zasilającego do przeniesienia elektronarzędzia, zawieszania lub odłączania od gniazdka ściennego. Kabel zasilania trzymać z dala od źródeł ciepła, oleju, ostrych krawędzi lub ruchomych części urządzenia.** Uszkodzone lub splecione kable zasilające zwiększają ryzyko porażenia prądem.
- 5) **Podczas pracy z elektronarzędziem na zewnątrz należy używać wyłącznie przedłużaczy przystosowanych do użytku na zewnątrz.** Używanie przedłużacza przystosowanego do użytku na zewnątrz zmniejsza ryzyko porażenia prądem.
- 6) **Jeśli działanie elektronarzędzia w wilgotnym otoczeniu jest nieuniknione, należy zastosować zasilanie z zabezpieczeniem różnicowoprądowym.** Zastosowanie wyłącznika różnicowoprądowego zmniejsza ryzyko porażenia prądem.

## Bezpieczeństwo osób

- 1) **Zawsze zwracać uwagę na to, co się robi i zachowywać rozsądek podczas pracy z elektronarzędziem. Nie używać elektronarzędzia będąc zmęczonym lub pod wpływem narkotyków, alkoholu albo leków.** Chwila nieuwagi podczas używania elektronarzędzia może spowodować poważne obrażenia.
- 2) **Nosić sprzęt ochronny osobistej i zawsze okulary ochronne.** Noszenie osobistego sprzętu ochronnego, takiego jak maska przeciwpyłowa, antypoślizgowe obuwie ochronne, kask ochronny lub ochrona słuchu, w zależności od rodzaju i zastosowania elektronarzędzi, zmniejsza ryzyko obrażeń.
- 3) **Unikać niezamierzonego uruchomienia. Przed przeniesieniem, podniesieniem lub podłączeniem do źródła zasilania upewnić się, że elektronarzędzie jest wyłączone.** Trzymanie palca na spuście elektronarzędzia podczas przenoszenia lub przenoszenie włączonego elektronarzędzia to zaproszenie do wypadku.
- 4) **Przed włączeniem elektronarzędzia usunąć narzędzia regulacyjne lub klucze.** Narzędzie lub klucz umieszczony w obracającej się części elektronarzędzia może spowodować obrażenia.
- 5) **Unikać nieprawidłowej postawy. Upewniać się, że stopy są bezpieczne i zachowywać równowagę przez cały czas.** Pozwala to lepiej kontrolować elektronarzędzie w nieoczekiwanych sytuacjach.
- 6) **Nosić odpowiednią odzież. Nie nosić luźnej odzieży ani biżuterii.**

- Włosy, ubranie i rękawice należy trzymać z dala od ruchomych części.** Luźne ubranie, biżuteria lub długie włosy mogą zostać pochwycone przez ruchome części.
- 7) **Jeśli istnieje możliwość zainstalowania urządzeń do odpylania i zbierania kurzu, upewnić się, że są one podłączone i prawidłowo używane.** Używanie odpylacza zmniejsza zagrożenia związane z zapyleniem.
- 8) **Nie dopuszczać, aby wiedza zdobyta podczas częstego używania elektronarzędzia była przyczyną utraty czujności i ignorowania zasad bezpieczeństwa dotyczących elektronarzędzi.** Nieostrożne działanie może w ułamku sekundy doprowadzić do poważnych obrażeń.

#### **Używanie i konserwacja elektronarzędzia**

- 1) **Nie przeciążać elektronarzędzia. Używać elektronarzędzia odpowiedniego do wykonywanej pracy.** Odpowiednie elektronarzędzie wykona zadanie lepiej i bezpieczniej w zakresie, do którego zostało zaprojektowane.
- 2) **Nie używać elektronarzędzia, którego przełącznik jest uszkodzony.** Elektronarzędzie, którego nie można włączyć lub wyłączyć, jest niebezpieczne i musi być naprawione.
- 3) **Przed dokonaniem regulacji urządzenia, wymianą narzędzia wkładanego lub odłożeniem elektronarzędzia należy odłączyć wtyczkę od gniazdka ściennego i/lub wyjąć wymienny akumulator.** To zabezpieczenie chroni przed niezamierzonym uruchomieniem elektronarzędzia.
- 4) **Nieużywane elektronarzędzia trzymać w miejscu niedostępnym dla dzieci. Nie pozwalać, aby elektronarzędzie było używane przez osoby, które nie znają tego elektronarzędzia lub nie przeczytały niniejszej instrukcji.** Elektronarzędzia są niebezpieczne, gdy są używane przez niedoświadczonych ludzi.
- 5) **Zachowywać ostrożność podczas używania elektronarzędzi i narzędzi wkładanych. Sprawdzać, czy części ruchome działają prawidłowo i nie zacinają się, czy nie są zepsute lub uszkodzone w stopniu, wykluczającym poprawne funkcjonowanie elektronarzędzia. Przed użyciem elektronarzędzia należy naprawić uszkodzone części.** Wiele wypadków spowodowanych jest przez źle konserwowane elektronarzędzia.
- 6) **Narzędzia tnące muszą być ostre i czyste.** Starannie konserwowane narzędzia tnące o ostrych krawędziach tnących są mniej podatne na zakleszczenie i łatwiejsze w prowadzeniu.
- 7) **Elektronarzędzia, akcesoria, narzędzia wkładane, itp. powinny być używane zgodnie z tymi instrukcjami. Pod uwagę należy brać warunki i pracę, jaką należy wykonać.** Używanie elektronarzędzi do innych celów niż zamierzone może prowadzić do niebezpiecznych sytuacji.
- 8) **Uchwyty i powierzchnie chwytne utrzymywać w stanie suchym, czystym i wolnym od oleju i smaru.** Śliskie uchwyty i powierzchnie chwytne nie zapewniają bezpiecznej obsługi i kontroli elektronarzędzia w nieprzewidzianych sytuacjach.

## Serwis

- 1) **Elektronarzędzie powinno być naprawiane tylko przez wykwalifikowany personel i tylko z użyciem oryginalnych części zamiennych.** Zapewnia to utrzymanie bezpieczeństwa elektronarzędzia.

## ● Instrukcje bezpieczeństwa dla motyk silnikowych

### ⚠ **OSTRZEŻENIE! Ryzyko**

#### **obrażeń!** Ten produkt

może spowodować poważne obrażenia, jeśli będzie używany niewłaściwie. Przed przystąpieniem do pracy z produktem należy dokładnie zapoznać się z instrukcją obsługi. Zapoznać się ze wszystkimi elementami sterującymi produktu.

- Ten produkt nie jest przeznaczony do użytku przez osoby o ograniczonych zdolnościach fizycznych, sensorycznych lub umysłowych lub nieposiadających doświadczenia i/lub wiedzy; chyba że znajdują się pod nadzorem

osoby odpowiedzialnej za ich bezpieczeństwo lub otrzymają od niej instrukcje dotyczące korzystania z produktu.

- Dzieci należy pilnować, aby nie bawiły się produktem.
- Produkt może być obsługiwany wyłącznie przez odpowiednio przeszkolone osoby.
- Nigdy nie pozwalać dzieciom ani innym osobom, które nie zapoznały się z instrukcją obsługi, na użytkowanie produktu. Lokalne przepisy mogą określać minimalny wiek użytkownika produktu.
- Nigdy nie używać produktu, gdy w pobliżu znajdują się ludzie, zwłaszcza dzieci i zwierzęta.
- Operator lub użytkownik produktu jest odpowiedzialny za wypadki lub obrażenia ciała i/lub szkody w mieniu osób trzecich lub ich majątku.

## Przygotowanie

- Zapoznać się z obsługą produktu.
- Należy zwracać uwagę na możliwe zagrożenia, które można przeoczyć ze względu na emisję hałasu produktu podczas pracy.
- Dokładnie sprawdzać teren, na którym produkt będzie używany. Usuwać kamienie, patyki, druty i inne ciała obce, które mogą zostać pochwycone przez produkt i wyrzucone.
- Podczas pracy należy zawsze nosić odpowiednią odzież roboczą, np. solidne buty z antypoślizgową podeszwą i mocne, długie spodnie.
- Nie używać produktu będąc boso lub w otwartych sandałach.
- Należy stosować środki ochrony osobistej. Zawsze nosić okulary ochronne. Noszenie środków ochrony osobistej, np. maski przeciwpyłowej, antypoślizgowego obuwia ochronnego, kasku ochronnego lub ochronników słuchu zmniejszają ryzyko obrażeń.
- Aby uniknąć skaleczeń, produkt należy włączać wyłącznie w położeniu roboczym.
- Przed każdym użyciem należy dokonać wzrokowej kontroli produktu. Nie używać produktu, jeśli brakuje urządzeń zabezpieczających (np. przycisku zwalniającego, osłony zabezpieczającej), części urządzenia tnącego lub śrub, które są zużyte lub uszkodzone. W szczególności sprawdzać kabel zasilania i przełącznik zasilania pod kątem uszkodzeń.
- Uszkodzone ostrza noża pielącego i śruby wymieniać wyłącznie w zestawach, aby uniknąć niewyważenia.
- Należy używać wyłącznie części zamiennych i akcesoriów dostarczonych i

zalecanych przez producenta (patrz akapit „Części zamienne/ akcesoria”). Stosowanie części obcych powoduje natychmiastową utratę roszczeń gwarancyjnych.

## Użytkowanie

**⚠ OSTRZEŻENIE! Ryzyko obrażeń!** Podczas pracy, zwłaszcza podczas uruchamiania, trzymać stopy i ręce z dala od noża pieluącego.

- Przestrzegać przepisów dotyczących ochrony przed hałasem oraz przepisów lokalnych.
- Nie używać produktu do kruszenia kamieni i kopania trawników. W przeciwnym razie istnieje ryzyko uszkodzenia produktu.
- Nie używać produktu podczas deszczu, przy złej pogodzie lub w wilgotnym otoczeniu (np. w pobliżu stawów ogrodowych lub basenów).
- Pracować tylko przy świetle dziennym lub

dobrym oświetleniu sztucznym.

- Przystępować do pracy zachowując zdrowy rozsądek. Nie używać produktu, gdy jest się zmęczonym albo po zażyciu alkoholu lub leków. Zawsze zrobić przerwę.
- Podczas pracy, zwłaszcza na zboczach, należy zachowywać stabilną postawę.
- Pracować zawsze w poprzek zbocza, nigdy w górę lub w dół.
- Zachowywać szczególną ostrożność podczas zmiany kierunku na zboczu.
- Nie używać produktu na nadmiernie stromych zboczach.
- Jeśli na pochyłym terenie istnieje ryzyko poślizgu, poprosić kogoś o przytrzymanie produktu za pomocą kija lub liny. Osoba towarzysząca musi znajdować się nad produktem i w wystarczającej odległości od produktu.

- Podczas pracy mocno trzymać produkt obiema rękami.
- Obsługiwać produkt wyłącznie w tempie spacerowym.
- Upewniać się, że uchwyty są suche i czyste.
- Zachowywać ostrożność podczas chodzenia tyłem. Istnieje ryzyko potknięcia.
- Zachowywać szczególną ostrożność podczas obracania się lub ciągnięcia produktu do siebie.
- Jeśli ostrza noża pielącego zostaną zablokowane przez ciało obce (np. korzeń), należy wyłączyć produkt i odłączyć wtyczkę sieciową. Przed ponownym użyciem produktu usunąć ciało obce.
- Nie przeciążać produktu. Do ciężkich prac nie używać urządzeń małej mocy.
- Nie należy używać produktu do celów innych niż określone przez producenta.
- Unikać uszkodzeń produktu. Nie mocować żadnych dodatkowych obciążników. Nie ciągnąć produktu po twardych powierzchniach, takich jak płytki lub schody.
- Regularnie usuwać pozostałości roślin i korzeni z okolic wałka napędowego. Pomoże to uniknąć przeciążenia i uszkodzenia produktu.
- Należy pamiętać o szczególnych zagrożeniach podczas pracy w trudnym terenie (np. kamienistym lub twardym podłożu).
- Nie używać produktu w pobliżu łatwopalnych cieczy lub gazów. Nieprzestrzeganie tego stwarza ryzyko pożaru lub eksplozji.

### **Przerwy w pracy**

- ⚠ **OSTRZEŻENIE! Ryzyko obrażeń!** Po wyłączeniu produktu ostrza noża pielącego obracają się jeszcze przez kilka sekund. Poczekać, aż nóż pielący zatrzyma się.

- Nie podnosić ani nie transportować produktu, gdy silnik pracuje. Wyłączyć produkt i poczekać, aż nóż pielący zatrzyma się. Przed zmianą miejsca pracy należy odłączyć produkt od zasilania.
- Nigdy nie zostawiać produktu bez nadzoru w miejscu pracy.
- W następujących okolicznościach wyłączać produkt, poczekać, aż nóż pielący zatrzyma się i odłączać produkt od źródła zasilania:
  - Przed odłożeniem produktu,
  - Przed usunięciem resztek gleby i roślin,
  - Gdy produkt nie jest używany,
  - Przed przystąpieniem do prac konserwacyjnych i czyszczenia produktu,
  - Jeśli kabel zasilania jest uszkodzony lub splątany,
  - Jeśli produkt napotka przeszkodę lub wystąpią nietypowe wibracje. W takim

przypadku należy sprawdzić produkt pod kątem uszkodzeń i w razie potrzeby zlecić jego naprawę.

## **Konserwacja i przechowywanie**

- Upewniać się, że wszystkie nakrętki, śruby i wkręty są dokręcone i że produkt jest w bezpiecznym stanie.
- Nie próbować samodzielnego naprawiania produktu, chyba że operator posiada odpowiednie kwalifikacje. Wszelkie prace, które nie są opisane w niniejszej instrukcji obsługi, należy zlecać naszemu centrum serwisowemu (patrz akapit „Serwis”).
- Produkt przechowywać w suchym, niedostępnym dla dzieci miejscu.
- Utrzymywać ostrza noże pielącego ostre i czyste, aby praca była wydajna i bezpieczna.
- Postępować zgodnie z instrukcją czyszczenia i konserwacji

produktu (patrz akapit „Czyszczenie i konserwacja”).

- Przed schowanie produktu odczekać, aż całkowicie ostygnie.
- Ze względów bezpieczeństwa zużyte lub uszkodzone części należy wymieniać.

## **Bezpieczeństwo elektryczne**

### **⚠ OSTRZEŻENIE! Ryzyko porażenia prądem!**

Nie używać produktu, jeśli kabel zasilania jest uszkodzony.

- W przypadku konieczności wymiany kabla zasilania musi to być wykonane przez producenta lub jego przedstawiciela, aby uniknąć zagrożeń bezpieczeństwa.
- Kabel zasilania trzymać z dala od noża pielęgnacyjnego. Kabel zasilania zawsze prowadzić za sobą lub za osobą korzystającą z produktu.
- Jeśli kabel zasilania ulegnie uszkodzeniu podczas użytkowania, wtyczkę sieciową należy natychmiast wyjąć z gniazdka sieciowego.
- W żadnym wypadku nie należy dotykać kabla zasilania, dopóki wtyczka sieciowa nie zostanie wyjęta z gniazdka sieciowego.
- Należy upewniać się, że napięcie sieci zasilania odpowiada danym podanym na tabliczce znamionowej produktu.
- Unikać fizycznego kontaktu z uziemionymi częściami (np. metalowymi płotami, słupkami).
- Złączkę przedłużacza należy chronić przed rozpryskami wody, stosować złączki wykonane z gumy lub pokryte gumą.
- Należy używać wyłącznie przedłużaczy, przeznaczonych do użytku na zewnątrz i odpowiednio oznakowanych.
- Przekrój żyły kabla przedłużacza musi wynosić co najmniej 2,5 mm<sup>2</sup>.

- Przed użyciem zawsze całkowicie rozwijać kabel z bębna.
- Sprawdzać przedłużacz pod kątem uszkodzeń.
- Do mocowania przedłużacza używać dostarczonego elementu odciążającego.
- Nie przenosić produktu trzymając za kabel zasilania.
- Nie używać kabla zasilania do wyciągania wtyczki z gniazdka sieciowego.
- Kabel zasilania trzymać z dala od źródeł ciepła, oleju i ostrych krawędzi.
- Produkt należy podłączać wyłącznie do gniazdka z wyłącznikiem różnicowoprądowym (RCD) o prądzie wyzwalającym nie większym niż 30 mA.

## ● Inne zagrożenia

### **OSTRZEŻENIE!**

- ▶ Ten produkt wytwarza podczas działania pole elektromagnetyczne, które w pewnych okolicznościach może oddziaływać na aktywne lub pasywne implanty medyczne. Aby zmniejszyć niebezpieczeństwo poważnych obrażeń lub śmierci, przed użyciem produktu zaleca się, aby osoby z implantami medycznymi skonsultowały się z lekarzem i producentem implantu medycznego.
- Nawet w przypadku prawidłowej obsługi i właściwego obchodzenia się z tym produktem istnieje pewne ryzyko szczątkowe. W związku z wykonaniem i konstrukcją tego produktu mogą wystąpić następujące zagrożenia:
  - Przecięcia,
  - Uszkodzenie słuchu, jeśli nie będzie

stosowana odpowiednia  
ochrona słuchu,

- Zagrożenie zdrowia,  
wynikające z wibracji  
rąk lub ramion, jeśli  
produkt jest używany  
przez dłuższy czas lub  
nie jest prawidłowo  
obsługiwany i  
konserwowany.

## ● Montaż

### ⚠ OSTRZEŻENIE! Ryzyko obrażeń!



Przed montażem odłączyć  
produkt od zasilania prądem.

### ⚠ UWAGA! Ryzyko uszkodzenia produktu!

- ▶ Podczas montażu należy zwrócić  
uwagę, aby kabel urządzenia [16]  
nie został przyciśnięty i aby miał  
wystarczający luz.

## ● Montaż i demontaż kółek

(Rys. B)

### Montaż kółek

1. Z osi podwozia [5] zdjąć pierścienie  
zabezpieczające [14] i podkładki [13].
2. Kółka [6] włożyć na oś po prawej i  
lewej stronie podwozia [5].
3. Podkładkę [13] włożyć na oś po  
prawej i lewej stronie podwozia [5].
4. Pierścienie zabezpieczające [14] włożyć  
na oś po prawej i lewej stronie  
podwozia [5].
5. Pierścienie zabezpieczające [14]  
wsunąć na końce osi podwozia [5].
6. W każde kółko [6] wcisnąć  
kółpak [15].

Każdy kółpak posiada 3 zatrzaski  
mocujące. Jeden z zatrzasków  
mocujących ma profil T. Zatrzask  
mocujący z profilem T włożyć do  
odpowiedniego otworu w kole.

### Demontaż kółek

1. Sięgnąć do kółpaków [15]. Kółpaki  
zdyć z kółek [6].
2. Zdjąć pierścienie zabezpieczające [14]  
i podkładki [13].
3. Kółka [6] zdjąć z osi podwozia [5].

## ● Montaż drążka uchwyty

### RADA

- ▶ W drążku uchwyty [1] i drążkach  
środkowych [3] produkt  
posiada 3 otwory, umożliwiając  
dostosowanie wysokości drążka  
uchwyty.

(Rys. C)

1. Drążki środkowe [3] przymocować  
do drążków dolnych [4]. Do  
mocowania należy użyć jednej  
śruby [11b], jednej nakrętki  
motyłkowej [11] i jednej podkładki [11a].
2. Drążek uchwyty [1] przymocować  
do drążków środkowych [3].  
Do mocowania należy użyć  
jednej śruby [11b], jednej nakrętki  
motyłkowej [11] i jednej podkładki [11a].  
Po prawidłowym zamontowaniu  
końce uchwyty będą skierowane na  
zewnątrz, od przodu produktu.
3. Kabel urządzenia [16] zamocować za  
pomocą zacisku kabla [10].

## ● Obsługa

### RADA

- ▶ Przestrzegać przepisów  
dotyczących ochrony przed  
hałasem oraz przepisów lokalnych.

## ● Przed uruchomieniem

(Rys. D)

1. Rozłożyć drążek uchwyty [1] i drążki środkowe [3].
2. Drążek uchwyty [1] i drążki środkowe [3] zamocować nakrętkami motylkowymi [11].
3. Produkt trzymać jedną ręką za drążki środkowe [3].
4. Pociągnąć pierścień, aby zwolnić blokadę podwozia [20].
5. Pozwolić, aby blokada podwozia [20] zatrzasnęła się w jednym z położen roboczych [17], [18a] lub [18b].

Położenie robocze	Opis
[17]	<ul style="list-style-type: none"><li>■ Bez ograniczenia głębokości</li></ul>
[18a] [18b]	<ul style="list-style-type: none"><li>■ Z ograniczeniem głębokości</li><li>■ Te dwa położenia robocze nadają się tylko do już obrabianego lub miękkiego podłoża.</li></ul>

## ● Włączanie i wyłączanie

### ⚠ OSTRZEŻENIE! Ryzyko obrażeń!

- ▶ Po wyłączeniu nóż pielący [7] obraca się jeszcze przez kilka sekund. Nie dotykać obracającego się noża pielącego.

### RADA

- ▶ Przed włączeniem produktu: Przed włączeniem upewnić się, że produkt nie dotyka żadnych przedmiotów. Mocno trzymać produkt obiema rękami.

(Rys. E)

1. Wtyczkę sieciową [2] podłączyć do odpowiedniego przedłużacza (brak w zestawie).
2. Na końcu przedłużacza zrobić pętlę. Pętlę zamocować w odciążeniu [12].
3. Przedłużacz podłączyć do gniazdka sieciowego.
4. **Włączanie:**
  - Wcisnąć i przytrzymać przycisk zwalniający [21].
  - Przytrzymać wciśnięty przełącznik zasilania [22].
  - Zwolnić przycisk zwalniający [21].
  - Nóż pielący [7] zacznie się obracać i wbijać w ziemię.
5. **Wyłączanie:** Zwolnić przełącznik zasilania [22].

## ● Instrukcje robocze

### ⚠ OSTRZEŻENIE! Ryzyko obrażeń!

- ▶ Podczas pracy mocno trzymać produkt obiema rękami.
- ▶ Stopy trzymać z dala od noża pielącego [7].
- ▶ Zachowywać ostrożność podczas chodzenia tyłem. Istnieje ryzyko potknięcia.

### ⚠ OSTRZEŻENIE! Ryzyko obrażeń!



Wyłączać produkt po pracy i na czas transportu. Odłączyć produkt od źródła zasilania. Poczekać, aż nóż pielący [7] zatrzyma się.

### ⚠ OSTROŻNIE! Ryzyko poparzenia!



Nie dotykać przekładni [8]. Po dłuższej pracy przekładnia może się nagrzać.

## RADA

- ▶ Postępować zgodnie z poniższymi instrukcjami, aby uniknąć obrażeń i uszkodzenia produktu.
- Nigdy nie podnosić ani nie ciągnąć produktu przy pracującym silniku.
- Podnosić produkt w celu transportu po twardych powierzchniach (np. płytkach, schodach).
- Produkt prowadzić po podłożu w tempie marszowym, po możliwie prostej drodze.
- Zawsze pracować z dala od gniazdka sieciowego. Upewnić się, że przedłużacz nie zbliża się do noża pielącego [7].
- **Zabezpieczenie przed przeciążeniem:** W przypadku przeciążenia silnik wyłącza się automatycznie. Produkt będzie gotowy do ponownego użycia dopiero po całkowitym ostygnięciu. Przed dalszą pracą należy na krótko odłączyć produkt od źródła zasilania.

## ● Demontaż zewnętrznego noża pielącego

### ⚠ UWAGA! Ryzyko uszkodzenia produktu!

- ▶ Zewnętrzne ostrza noża pielącego [7] należy demontować wyłącznie parami, aby uniknąć uszkodzenia produktu na skutek niewyważenia.

## RADA

- ▶ W razie potrzeby można zdemontować 2 zewnętrzne ostrza noża pielącego [7], aby zmniejszyć szerokość roboczą.

(Rys. F)

1. Klamrę zabezpieczającą zsunąć ze śruby [26]. Wyciągnąć śrubę.
2. Ściągnąć zewnętrzne ostrze noża pielącego [7] z wałka napędowego [23].

## ● Czyszczenie i konserwacja

### ⚠ OSTRZEŻENIE! Ryzyko obrażeń i porażenia prądem!



Przed przystąpieniem do jakichkolwiek prac konserwacyjnych lub czyszczenia należy wyłączyć produkt. Odłączyć produkt od źródła zasilania. Poczekać, aż nóż pielący [7] zatrzyma się.

### ⚠ OSTRZEŻENIE! Ryzyko obrażeń!



Podczas czyszczenia i konserwacji należy nosić rękawice ochronne, aby uniknąć skaleczeń.

### ⚠ OSTRZEŻENIE! Ryzyko porażenia prądem i uszkodzenia produktu!

- ▶ Nie spryskiwać produktu wodą. Nie czyścić produktu pod bieżącą wodą.

## RADA

- ▶ Prace, które nie są opisane w niniejszej instrukcji obsługi, należy zlecać naszemu centrum serwisowemu (patrz akapit „Serwis”).
- ▶ Używać wyłącznie oryginalnych części (patrz akapit „Części zamienne/akcesoria”).

## RADA

- ▶ Przed i po każdym użyciu należy wykonać poniższe procedury konserwacji i czyszczenia. Zapewnia to długie i niezawodne użytkowanie produktu.
- ▶ Nie używać środków czyszczących ani rozpuszczalników.

- Przed każdym użyciem:
  - Przed każdym użyciem sprawdzić produkt pod kątem widocznych wad, takich jak luźne, zużyte lub uszkodzone elementy.
  - Sprawdzać dokręcenie wszystkich nakrętek, śrub i wkrętów.
  - Pokrywy i osłony sprawdzić pod kątem uszkodzeń i prawidłowego osadzenia. W razie potrzeby wymienić.
- Po każdym użyciu:
  - Dokładnie wyczyścić produkt. Produkt należy zawsze utrzymywać w czystości.
  - Usuwać zalegającą ziemię i brud z noża piłącego [7], wałka napędowego [23], obudowy i szczelin wentylacyjnych. Używać pędzla lub suchej szmatki.
  - Ostrza noża piłącego [7] spryskać lub przetrzeć biodegradowalnym olejem.
  - Brud z drążka uchwytu [1] usuwać wilgotną szmatką.

## ● Wymiana ostrzy noża piłącego

### ⚠ UWAGA! Ryzyko uszkodzenia produktu!

- ▶ Nóż piłący [7] produktu posiada 6 ostrzy (2 pojedyncze i 2 podwójne). Ostrza noża piłącego należy zawsze wymieniać parami, aby uniknąć uszkodzenia produktu na skutek niewyważenia.

(Rys. F)

1. Klamrę zabezpieczającą zsunąć ze śruby [26]. Wyciągnąć śrubę.
2. Ściągnąć zewnętrzne ostrze noża piłącego [7] z wałka napędowego [23].
3. Poluzować nakrętkę samozabezpieczającą [24] śruby z łbem sześciokątnym [25].
4. Z wałka napędowego [23] ściągnąć wewnętrzną część noża piłącego [7].
5. Wałek napędowy [23] spryskać lub przetrzeć biodegradowalnym olejem.
6. Nowe ostrza noża piłącego [7] wsunąć na wałek napędowy [23]. Otwory w osi noża muszą pokrywać się z otworami w wałku napędowym. Upewnić się, że ostrza noża piłącego są ustawione we właściwym kierunku (rys. G). Kierunek obrotów jest wskazywany strzałką na obudowie produktu.
7. Śrubę z łbem sześciokątnym [25] wsunąć przez otwór bliższy przekładni [8].
8. Wkręcić nową nakrętkę samozabezpieczającą [24] (rozmiar: M8; brak w wyposażeniu).
9. Przez zewnętrzny otwór przepchnąć śrubę [26]. Zabezpieczyć śrubę klamrą zabezpieczającą. Klamrę zabezpieczającą śrubę zamontować tak, aby zamykała się w kierunku przeciwnym do kierunku ruchu ostrzy noża piłącego [7].

## ● Transport

(Rys. D)

1. Produkt trzymać jedną ręką za drążki środkowe [3].
2. Pociągnąć pierścien, aby zwolnić blokadę podwozia [20].
3. Pozwolić, aby blokada podwozia [20] zatrzasnęła się w położeniu transportowym [19].

## ● Przechowywanie

- Przed schowaniem produktu w zamkniętym pomieszczeniu należy poczekać, aż silnik ostygnie.
- Produkt należy utrzymywać w czystości, suchy i poza zasięgiem dzieci.
- Nie owijać produktu w torby z tworzywa sztucznego, ponieważ może powstać wilgoć.

## ● Składanie produktu

### ⚠ OSTRZEŻENIE! Ryzyko obrażeń!

- ▶ Nie używać produktu ze złożonym drążkiem uchwytu [1].

### RADA

- ▶ W celu zaoszczędzenia miejsca produkt można złożyć.

(Rys. D)

## ● Usuwanie usterek

Problem	Możliwa przyczyna	Rozwiązanie
Produkt nie uruchamia się.	Produkt nie otrzymuje zasilania.	Sprawdzić gniazdko sieciowe, kabel zasilania z wtyczką sieciową [2], kabel urządzenia [16], przedłużacz i bezpiecznik sieciowy.
	Elementy są zużyte lub uszkodzone: <ul style="list-style-type: none"><li>■ Przycisk zwalniający [21]</li><li>■ Przełącznik zasilania [22]</li><li>■ Szczotki węglowe</li><li>■ Silnik</li></ul>	W celu naprawy prosimy o kontakt z naszym centrum serwisowym (patrz „Serwis”).

1. Poluzować nakrętkę motylkową [11].  
Drążek uchwytu [1] i drążki środkowe [3] złożyć razem.  
Nie zacisnąć kabla zasilania [2] i kabla urządzenia [16].
2. Pociągnąć pierścień, aby zwolnić blokadę podwozia [20].
3. Pozwolić, aby blokada podwozia [20] zatrzasnęła się w położeniu transportowym [19].

## ● Części zamienne/akcesoria

- Na stronie [www.optimex-shop.com](http://www.optimex-shop.com) klienci mogą nabyć kompatybilne zamienne części zamienne i akcesoria.
- Zamówienia można składać wyłącznie online.
- Więcej informacji można uzyskać kontaktując się z infolinią serwisową firmy Lidl (patrz akapit „Serwis”).
- Przygotować numer zamówienia.

Problem	Możliwa przyczyna	Rozwiązanie
Produkt emituje nietypowe dźwięki.	Nóż pielący [7] jest zablokowany.	Usunąć blokadę noża pielącego [7].
	Nóż pielący [7] jest uszkodzony.	Wymienić ostrza noża pielącego [7] (patrz akapit „Wymiana ostrzy noża pielącego”).
	Śruby, nakrętki i sworznie są poluzowane lub zużyte.	Sprawdzić wszystkie śruby, nakrętki i sworznie pod kątem dokręcenia i w razie potrzeby dokręcić ponownie. Jeśli hałas będzie się powtarzał, skontaktować się z naszym centrum serwisowym (patrz akapit „Serwis”).
Wydajność produktu jest słaba.	Nóż pielący [7] został zainstalowany nieprawidłowo.	Zamontować prawidłowo nóż pielący [7] (patrz akapit „Wymiana ostrzy noża pielącego”).
	Ostrza noża pielącego [7] są tępe lub uszkodzone.	Wymienić ostrza noża pielącego [7] (patrz akapit „Wymiana ostrzy noża pielącego”).
Produkt silnie wibruje.	Nóż pielący [7] jest uszkodzony.	Wymienić ostrza noża pielącego [7] (patrz akapit „Wymiana ostrzy noża pielącego”).
	Głębokość robocza jest zbyt mała.	Wybrać inne położenie robocze (patrz akapit „Przed uruchomieniem”).

## ● Utylizacja

Opakowanie wykonane jest z materiałów przyjaznych dla środowiska, które można przekazać do utylizacji w lokalnym punkcie przetwarzania surowców wtórnych.



Przy segregowaniu odpadów prosimy zwrócić uwagę na oznakowanie materiałów opakowaniowych, oznaczone są one skrótami (a) i numerami (b) o następującym znaczeniu: 1–7: Tworzywa sztuczne/20–22: Papier i tektura/80–98: Materiały kompozytowe.

## Produkt:



Produkt, materiały opakowaniowe, nadają się do recyklingu i podlegają rozszerzonej odpowiedzialności producenta. Wyzuć je osobno, zgodnie z ilustracją przedstawiającą informacje o sortowaniu, aby zapewnić lepszą utylizację odpadów.

Logo Triman jest ważne tylko dla Francji.



Informacji na temat możliwości utylizacji wyeksploatowanego produktu udziela urząd gminy lub miasta.



Z uwagi na ochronę środowiska nie wyrzucać urządzenia po zakończeniu eksploatacji do odpadów domowych, lecz prawidłowo zutylizować. Informacji o punktach zbiorczych i ich godzinach otwarcia udziela odpowiedni urząd.

Elektroodpady nie mogą być wyrzucane do pojemników do selektywnej zbiórki odpadów komunalnych. Można je oddać w specjalnie wyznaczonych miejscach np. Punkt Selektywnej Zbiórki Odpadów Komunalnych lub/bądź w punktach handlowych oferujących w sprzedaży sprzęt elektroniczny.

Należy postępować zgodnie z obowiązującymi w Polsce przepisami dotyczącymi selektywnej zbiórki urządzeń elektrycznych i elektronicznych. Zużyty sprzęt może mieć szkodliwy wpływ na środowisko i zdrowie ludzi z uwagi na potencjalną zawartość niebezpiecznych substancji, mieszanin oraz części składowych. Gospodarstwo domowe spełnia ważną rolę w przyczynianiu się do ponownego użycia i odzysku surowców wtórnych, w tym recyklingu zużytego sprzętu. Na tym etapie kształtuje się postawy, które wpływają na zachowanie wspólnego dobra jakim jest czyste środowisko naturalne.

## ● **Gwarancja**

Produkt został wyprodukowany zgodnie z surowymi wytycznymi dotyczącymi jakości i dokładnie przetestowane przed dostawą. W przypadku wad materiałowych lub produkcyjnych przysługują Państwu prawa ustawowe

wobec sprzedawcy produktu. Państwa prawa ustawowe nie są w żaden sposób ograniczone przez naszą gwarancję przedstawioną poniżej.

Gwarancja na ten produkt wynosi 3 lata od daty zakupu. Okres gwarancji rozpoczyna się od daty zakupu. Proszę przechowywać oryginalny rachunek w bezpiecznym miejscu, ponieważ ten dokument jest wymagany jako dowód zakupu.

Wszelkie uszkodzenia lub wady obecne już w momencie zakupu należy zgłosić niezwłocznie po rozpakowaniu produktu.

Jeżeli w ciągu 3 lat od daty zakupu produkt wykáže wady materiałowe lub produkcyjne, to – według naszego uznania – bezpłatnie go naprawimy lub wymienimy. Okres gwarancji nie ulega przedłużeniu o przyznane roszczenie gwarancyjne. Dotyczy to również wymienionych i naprawionych części.

Niniejsza gwarancja traci ważność, jeśli produkt został uszkodzony, był niewłaściwie użytkowany lub konserwowany.

Gwarancja obejmuje wady materiałowe i produkcyjne. Niniejsza gwarancja nie obejmuje części produktu, które podlegają normalnemu zużyciu i dlatego są uważane za części zużywalne (np. baterie, węże, wkłady atramentowe), ani nie obejmuje uszkodzeń części delikatnych, np. przełączników lub części wykonanych ze szkła.

Zgodnie z Kodeksem Cywilnym art. 581 §1 wraz z wymianą urządzenia lub ważnej części czas gwarancji rozpoczyna się na nowo.

## ● Sposób postępowania w przypadku naprawy gwarancyjnej

Aby zapewnić szybkie rozpatrzenie wniosku, należy postępować zgodnie z poniższymi instrukcjami:

Do wszystkich zapytań proszę mieć przygotowany paragon i numer artykułu (IAN 495954\_2504) jako dowód zakupu.

Numer artykułu można znaleźć na tabliczce znamionowej produktu, na grawerze na produkcie, na stronie tytułowej instrukcji (w lewym dolnym rogu) lub na naklejce z tyłu lub na spodzie produktu.

W przypadku wystąpienia usterek funkcjonalnych lub innych wad należy najpierw skontaktować się telefonicznie lub pocztą elektroniczną z wymienionym poniżej działem serwisowym.

Następnie można wysłać produkt zarejestrowany jako wadliwy na podany adres serwisowy bezpłatnie, załączając dowód zakupu (paragon) i określając, na czym polega wada i kiedy wystąpiła.

artykułu (IAN) 495954\_2504, aby uzyskać dostęp do instrukcji obsługi artykułu.

## ● Serwis

 Serwis Polska

Tel.: 008004912069

Formularz kontaktowy na stronie [parkside-diy.com](http://parkside-diy.com)

**IAN 495954\_2504**



Te i wiele innych instrukcji można przeglądać i pobrać na stronie [parkside-diy.com](http://parkside-diy.com). Ten kod QR przeniesie Cię bezpośrednio na stronę [parkside-diy.com](http://parkside-diy.com). Wybierz swój kraj i użyj maski wyszukiwania, aby wyszukać instrukcje obsługi. Wprowadź numer

# ● Deklaracja zgodności UE

## DEKLARACJA ZGODNOŚCI UE (nr. 495954\_2504)

IAN: 495954\_2504  
Nazwa produktu: "PARKSIDE" Motyka elektryczna  
Oznaczenie modelu: HG12068

Opisany powyżej przedmiot niniejszej deklaracji jest zgodny z odpowiednimi wymaganiami unijnego prawodawstwa harmonizacyjnego:

Dyrektywa 2006/42/WE
Dyrektywa 2000/14/WE
Dyrektywa 2014/30/UE
Dyrektywa 2011/65/UE wraz ze wszystkimi poprawkami

Odniesienia do odpowiednich norm zharmonizowanych lub do innych specyfikacji technicznych, w stosunku do których deklarowana jest zgodność:

Nr / Części
Dyrektywa 2006/42/WE
EN 62841-1:2015/A11:2022
EN 709:1997/A4:2009
Dyrektywa 2014/30/UE
EN IEC 55014-1:2021
EN IEC 55014-2:2021
EN IEC 61000-3-2:2019/A1:2021
EN 61000-3-3:2013/A2:2021

Opisany powyżej przedmiot deklaracji jest zgodny z dyrektywą Parlamentu Europejskiego i Rady 2011/65/UE z dnia 8 czerwca 2011 r. w sprawie ograniczenia stosowania niektórych niebezpiecznych substancji w sprzęcie elektrycznym i elektronicznym:

Nr / Części
EN IEC 63000:2018

Procedura oceny zgodności / nazwa i adres jednostki notyfikowanej, w stosownych przypadkach: Annex VI, TÜV SÜD Industrie Service GmbH (NB 0036), Westendstraße 199, 80686 München, Germany

Zmierzony poziom mocy akustycznej urządzenia reprezentatywnego dla tego typu: 91.3 dB(A)

Gwarantowany poziom mocy akustycznej dla tego urządzenia: 93 dB(A)

Osoba odpowiedzialna za dokumentację techniczną: OWIM GmbH & Co.KG

Podpisano w imieniu:

OWIM GmbH & Co. KG, Stiftsbergstraße 1, 74167 Neckarsulm, Niemcy

Niniejsza deklaracja zgodności wydana zostaje na wyłączną odpowiedzialność producenta.

Tłumaczenie oryginalnej deklaracji zgodności

Neckarsulm

Miejsce

15.05.2025

Data

ppa. Jens Buchheim

Prokurent

ppa. Dr. Thorsten Maier

Prokurent

























PL









PL 123

<b>Seznam použitých piktogramů a symbolů</b> . . . . .	Strana 125
<b>Úvod</b> . . . . .	Strana 126
Použití ke stanovenému účelu . . . . .	Strana 126
Rozsah dodávky . . . . .	Strana 126
Popis dílů . . . . .	Strana 127
Funkční popis . . . . .	Strana 127
Technické údaje . . . . .	Strana 127
<b>Bezpečnostní pokyny</b> . . . . .	Strana 128
Všeobecné bezpečnostní pokyny pro elektrické nástroje . . . . .	Strana 129
Bezpečnostní pokyny pro motorové kypřiče . . . . .	Strana 131
Zbytková rizika . . . . .	Strana 137
<b>Montáž</b> . . . . .	Strana 137
Montáž/demontáž kol . . . . .	Strana 137
Montáž řídicíků . . . . .	Strana 138
<b>Obsluha</b> . . . . .	Strana 138
Před uvedením do provozu . . . . .	Strana 138
Zapnout/vypnout napájení . . . . .	Strana 138
<b>Pracovní pokyny</b> . . . . .	Strana 139
Demontáž vnějších sekacích nožů . . . . .	Strana 139
<b>Čištění a údržba</b> . . . . .	Strana 139
Výměna sekacích nožů . . . . .	Strana 140
<b>Transport</b> . . . . .	Strana 141
<b>Skladování</b> . . . . .	Strana 141
Skládání výrobku . . . . .	Strana 141
<b>Náhradní díly/příslušenství</b> . . . . .	Strana 141
<b>Odstraňování poruch</b> . . . . .	Strana 141
<b>Zlikvidování</b> . . . . .	Strana 142
<b>Záruka</b> . . . . .	Strana 143
Postup v případě uplatňování záruky . . . . .	Strana 143
<b>Servis</b> . . . . .	Strana 143
<b>EU prohlášení o shodě</b> . . . . .	Strana 144

## Seznam použitých piktogramů a symbolů

	<p><b>NEBEZPEČÍ!</b> – Označuje ohrožení s vysokým stupněm rizika, které má, pokud se mu nezabrání, za následek smrt nebo těžké zranění (např. nebezpečí udušení)</p>	  	<p>Přečtěte si návod k obsluze.</p>
	<p><b>VAROVÁNÍ!</b> – Označuje nebezpečí se středním stupněm rizika, které může mít, pokud se mu nezabrání, za následek těžké zranění nebo smrt (např. riziko úrazu elektrickým proudem)</p>		<p>Opatrně! Horký povrch. Existuje riziko popálení.</p>
	<p><b>OPATRNĚ!</b> – Označuje ohrožení s nízkým stupněm rizika, které může mít, pokud se mu nezabrání, za následek lehké až střední zranění (např. nebezpečí opaření)</p>		<p>Výstraha! Chraňte výrobek před deštěm a vlhkem.</p>
	<p><b>OPATRNĚ!</b> – Označuje ohrožení s nízkým stupněm rizika, které může mít, pokud se mu nezabrání, za následek lehké až střední zranění (např. nebezpečí opaření)</p>		<p>Používejte ochranné rukavice!</p>
	<p><b>VÝSTRAHA!</b> – Varuje před možným poškozením majetku (např. nebezpečí zkratu)</p>		<p>Noste bezpečnostní obuv!</p>
 	<p>Opatrně! Před jakýmkoli čištěním nebo údržbou výrobek vypněte a odpojte od napájení.</p>	 	<p>Noste ochranné brýle!</p>
 	<p>Nebezpečí v důsledku poškozeného přípojného vedení [2]. Přípojné vedení udržujte mimo dosah sekacích nožů [7].</p>	 	<p>Nebezpečí! Rotující nástroj. Sekací nože [7] pracují i po vypnutí výrobku. Počkejte, až se sekací nože zastaví.</p>
 	<p>Nebezpečí v důsledku poškozeného přípojného vedení [2]. Přípojné vedení udržujte mimo dosah sekacích nožů [7].</p>	 	<p>Nebezpečí poranění vymrštěnými částmi! Nepřibližujte se k nebezpečné zóně.</p>

	Vytáhněte síťovou zástrčku <span style="border: 1px solid black; padding: 0 2px;">2</span> ze zásuvky.		Směr chodu
	Hladina akustického výkonu L <sub>WA</sub> v dB		Ochranná třída II (dvojitá izolace)
	Značka CE potvrzuje shodu se směrnicemi EU, které se na výrobek vztahují.	 	Bezpečnostní pokyny Pokyny pro činnost

## **ELEKTRICKÝ ZAHRADNÍ KULTIVÁTOR**

### ● **Úvod**

Blahopřejeme Vám ke koupi nového výrobku. Rozhodli jste se pro kvalitní produkt. Návod k obsluze je součástí tohoto výrobku. Obsahuje důležité pokyny pro bezpečnost, použití a likvidaci. Před použitím výrobku se seznamte se všemi pokyny k obsluze a bezpečnostními pokyny. Používejte výrobek jen popsáním způsobem a na uvedených místech. Při předání výrobku třetí osobě předejte i všechny podklady.

### ● **Použití ke stanovenému účelu**

- Výrobek je určen k sekání a drcení hrubé jílovité půdy a k zapravování hnojiv, rašeliny a kompostu.
- Výrobek je určen pro použití dospělými. Výrobek nesmí používat děti a osoby, které nejsou seznámeny s tímto návodem k obsluze.
- Výrobek nepoužívejte za deště nebo ve vlhkém prostředí.
- Jiné upotřebením nebo úpravou výrobku se považují za užívání v rozporu se stanoveným účelem a mohou vést k rizikům, jako je nebezpečí smrti, zranění nebo poškození.

- Výrobce nenesе žádnou odpovědnost za škody způsobené nesprávným upotřebením.
- Provozovatel nebo uživatel výrobku nese odpovědnost za nehody nebo zranění osob a/nebo škody způsobené třetím osobám nebo na jejich majetku.
- Tento výrobek je vhodný výhradně pro soukromé použití.
- Výrobek není určen k živnostenskému nebo podobnému využívání.
- Dodržujte všechny platné místní bezpečnostní předpisy, normy a nařízení. Používání hlučných elektrických nástrojů může být v souladu s národními nebo místními předpisy povoleno pouze v určitých časech.

### ● **Rozsah dodávky**

#### **VAROVÁNÍ!**

- ▶ Výrobek a balicí materiály nejsou dětská hračka! Nedovolte dětem hrát si s plastovými sáčky, fóliemi a malými díly! Hrozí nebezpečí polknutí a udušení!

Po vybalení výrobku zkontrolujte, zda je dodávka kompletní a všechny díly jsou v řádném stavu. Před použitím odstraňte všechny obalové materiály.

- 1 Elektrický zahradní kultivátor
- 2 Středová vzpěry
- 2 Kola s krytem náboje
- 2 Pojistné kroužky (předem smontované)
- 2 Podložky (pro montáž kol, předem smontované)
- 4 Šrouby
- 4 Křídlové matice
- 4 Podložky (pro montáž středových vzpěr)
- 1 Kabelová svorka
- 1 Návod k obsluze

## ● Popis dílů

Otevřete před dalším čtením stránku s obrázkem a seznamte se se všemi funkcemi výrobku.

(Obr. A)

- 1 Řídítka
- 2 Přípojně vedení se síťovou zástrčkou
- 3 Středová vzpěra
- 4 Spodní vzpěra
- 5 Podvozek
- 6 Kolo
- 7 Sekací nože
- 8 Převodovka
- 9 Kryt motoru
- 10 Kabelová svorka
- 11 Křídlová matice
- 12 Odlehčení tahu

(Obr. B)

- 13 Podložka
- 14 Pojistný kroužek
- 15 Kryt náboje

(Obr. C)

- 11a Podložka
- 11b Šroub
- 16 Kabel zařízení

(Obr. D)

- 17 Pracovní poloha (bez omezení hloubky)
- 18a Pracovní poloha (s omezením hloubky)
- 18b Pracovní poloha (s omezením hloubky)
- 19 Převrácená poloha
- 20 Zámek podvozku

(Obr. E)

- 21 Odblokovací tlačítko
- 22 Vypínač Zap/Vyp

(Obr. F)

- 23 Hnací hřídel
- 24 Matice (samojistící)
- 25 Šestihranný šroub
- 26 Šroub (s pojistnou sponou)

## ● Funkční popis

- Výrobek je vybaven bezúdržbovým elektromotorem a převodovkou 8 s mazáním v olejové lázni.
- Jako sekací zařízení má výrobek 6 rotujících kalených sekacích nožů 7, které automaticky pronikají do půdy.
- Řídítka 1 lze složit pro úsporu místa při skladování.

## ● Technické údaje

Elektrický zahradní kultivátor	PEBH 1500 B2
Příkon motoru (P):	1500 W
Jmenovité vstupní napětí (U):	230 V~, 50 Hz
Volnoběžné otáčky (n <sub>0</sub> ):	380 min <sup>-1</sup>
Ochranná třída:	II/□
Stupeň krytí:	IPX4
Pracovní šířka:	max. 40 cm
Pracovní hloubka:	max. 20 cm
Počet sekacích nožů:	6

Hmotnost (m)	10,5 kg
--------------	---------

### Hodnoty emisí hluku

Hladina akustického tlaku $L_{pA}$ :	81,2 dB
Nejistota $K_{pA}$ :	3,0 dB
Hladina akustického výkonu $L_{WA}$ Změřeno:	91,3 dB
Zaručeno:	93,0 dB
Nejistota $K_{WA}$ :	2 dB

### Vibrace na rukojeti

Vibrace $a_{rw}$ :	< 2,5 $m/s^2$
Nejistota K:	1,5 $m/s^2$

### VAROVÁNÍ!

- ▶ Vibrace a hluk při skutečném použití elektrických nástrojů se od uvedených hodnot odchyľují v závislosti na způsobu, jakým je elektrický nástroj používán, zejména typ zpracovávaného obrobku.
- ▶ Je nezbytné zavést bezpečnostní opatření na ochranu obsluhy na základě odhadu vibračního zatížení během skutečných podmínek používání (je třeba vzít v úvahu všechny části pracovního cyklu, například časy, kdy je nářadí vypnuto a časy, kdy je elektrický nástroj zapnut, ale běží bez zatížení).

### UPOZORNĚNÍ

- ▶ Hodnoty hluku a vibrační byly stanoveny v souladu s normami a předpisy uvedenými v prohlášení o shodě.

### UPOZORNĚNÍ

- ▶ Uvedená celková hodnota vibrační a uvedená hodnota emisí hluku byly naměřeny pomocí standardizovaných zkušebních metod, a mohou být použity k porovnání jednoho elektrického nástroje s jiným.
- ▶ Uvedená celková hodnota vibrační a uvedená hodnota emisí hluku mohou být použity i pro předběžnému odhadu zatížení.



### Bezpečnostní pokyny

**PŘED POUŽITÍM  
VÝROBKU SE  
SEZNAMTE SE VŠEMI  
BEZPEČNOSTNÍMI A  
OBSLUŽNÝMI POKYNY!  
KDYŽ PŘEDÁVÁTE  
TENTO VÝROBEK JINÝM  
LIDEM, PŘEDEJTE JIM I  
VŠECHNY DOKUMENTY!**

V případě poškození v důsledku nedodržení tohoto návodu k obsluze se vaše záruka ruší! Za následné škody se nepřebírá žádná odpovědnost! V případě škody na majetku nebo zranění způsobené nesprávným používáním nebo nedodržením bezpečnostních pokynů

se nepřebírá žádná odpovědnost!

## ● Všeobecné bezpečnostní pokyny pro elektrické nástroje

### ⚠ VAROVÁNÍ!

- ▶ **Přečtěte si všechny bezpečnostní pokyny, pokyny, ilustrace a technické údaje, kterými je tento elektrický nástroj opatřen.** Nedodržení následných pokynů může způsobit zranění elektrickým proudem, požár a/nebo těžká zranění.

**Uchovejte bezpečnostní pokyny a návody pro budoucnost.**

Termín používaný v bezpečnostních pokynech „elektrický nástroj“ se vztahuje na elektrické nástroje napájené ze sítě (síťovým vedením) nebo elektrické nástroje napájené akumulátorem (bez síťového vedení).

**Bezpečnost práce na pracovním místě**

- 1) **Udržujte pracovní prostor v čistotě a dobře osvětlený.** Nepořádek nebo neosvětlené pracovní prostory mohou vést k úrazům.
- 2) **Nepracujte s elektrickým nástrojem ve výbušném prostředí, v přítomnosti hořlavých kapalin, plynů nebo prachu.** Elektrické nástroje jsou zdrojem jiskření, které může zapálit prach nebo výpary.
- 3) **Při práci s elektrickými nástroji udržujte děti a osoby v bezpečné vzdálenosti.** Při rozptýlení můžete ztratit kontrolu nad elektrickým nástrojem.

**Elektrická bezpečnost**

- 1) **Síťová zástrčka elektrického nástroje se musí hodit do**

**zásuvky. Zástrčka nesmí být žádným způsobem měněna. Nepoužívejte rozbočovací zástrčky s uzemněnými elektrickými nástroji.** Neupravené zástrčky a odpovídající zásuvky snižují riziko úrazu elektrickým proudem.

- 2) **Vyhnete se kontaktu těla s uzemněnými povrchy, jako jsou potrubí, radiátory, sporáky a ledničky.** Pokud je vaše tělo uzemněné, existuje zvýšené riziko úrazu elektrickým proudem.
- 3) **Chraňte elektrické nástroje před deštěm nebo vlhkem.** Proniknutí vody do elektrického nástroje zvyšuje riziko úrazu elektrickým proudem.
- 4) **Nezneužívejte přípojné vedení k zavěšování nebo nošení elektrického nástroje nebo k vytáhnutí zástrčky ze zásuvky. Udržujte přípojné vedení daleko od tepla, oleje, ostrých hran nebo pohybujících se částí přístroje.** Poškozená nebo spletená přípojná vedení zvyšují riziko úrazu elektrickým proudem.
- 5) **Pokud pracujete s elektrickým nástrojem venku, používejte jen prodlužovací kabel vhodné i pro venkovní použití.** Použití prodlužovacího kabelu vhodného pro venkovní prostředí snižuje riziko úrazu elektrickým proudem.
- 6) **Pokud je provoz elektrického nástroje ve vlhkém prostředí nevyhnutný, použijte proudový chránič.** Použití proudového chrániče snižuje riziko úrazu elektrickým proudem.

**Bezpečnost osob**

- 1) **Budte pozorní, sledujte, co děláte a používejte zdravý rozum při práci s elektrickým nástrojem. Nepoužívejte elektrický nástroj, jste-li unaveni nebo pod vlivem**

- drog, alkoholu nebo léků.** Moment nepozornosti při používání elektrického nástroje může vést k vážným zraněním.
- 2) **Používejte osobní ochranné pomůcky a vždy noste ochranné brýle.** Nošení osobních ochranných pomůcek, jako je protiprachová maska, neklouzavá bezpečnostní obuv, ochranná přilba nebo ochrana sluchu, v závislosti na povaze a použití elektrického nástroje, snižuje riziko zranění.
  - 3) **Zabraňte náhodnému spuštění. Ujistěte se, že elektrický nástroj je vypnutý předtím, než jej připojíte k elektrické síti a/ nebo akumulátoru, ho zvednete nebo přenášíte.** Pokud přenášíte elektrický nástroj s prstem na spínači nebo zapnutý elektrický nástroj připojíte k napájení, může to vést k nehodám.
  - 4) **Před zapnutím elektrického nástroje odstraňte všechny seřizovací nástroje nebo klíč na šrouby.** Nástroj nebo klíč, který ponecháte připevněn k otáčející se části elektrického nástroje, může vést ke zranění.
  - 5) **Vyhýbejte se nenormálnímu držení těla. Dbejte na správný postoj a udržujte za všech okolností rovnováhu.** To umožňuje lepší ovladatelnost elektrického nástroje v neočekávaných situacích.
  - 6) **Noste vhodný oděv. Nenoste volný oděv nebo šperky. Udržujte své vlasy, oblečení a rukavice mimo dosah pohybujících se částí.** Volný oděv, šperky nebo dlouhé vlasy mohou být zachyceny pohybujícími se částmi.
  - 7) **Pokud mohou být namontována zařízení na odsávání a sběr prachu, ujistěte se, že**

**jsou připojeny a správně použity.** Použití odsávání prachu dokáže snížit ohrožení prachem.

- 8) **Neukolébejte se ve falešné bezpečnosti a nepřekračujte bezpečnostní pravidla pro elektrické nástroje, a to ani v případě, že jste se seznámili s elektrickým nástrojem při častém používání.** Nedbalé jednání může vést k vážným zraněním během zlomků sekundy.

#### **Upotřebení a zacházení s elektrickým nástrojem**

- 1) **Elektrický nástroj nepřetěžujte. Použijte pro svou práci určený typ elektrického nástroje.** S pomocí vhodného elektrického nástroje pracujete lépe a bezpečněji v zadané oblasti výkonu.
- 2) **Nepoužívejte elektrický nástroj, jehož vypínač je vadný.** Elektrický nástroj, které již není možné zapnout nebo vypnout, je nebezpečné a musí být opraveno.
- 3) **Před jakýmkoliv seřizováním, výměnou nástrojových nástavců nebo před uložením nepoužívaného elektrického nástroje vytáhněte zástrčku ze zásuvky a/nebo odstraňte odnímatelný akumulátor.** Toto preventivní opatření zabraňuje neúmyslnému spuštění elektrického nástroje.
- 4) **Nepoužívané elektrické nástroje skladujte mimo dosah dětí. Nenechte osoby používat elektrický nástroj, pokud nejsou s ním obeznámeni nebo nečetli instrukce.** Elektrické nástroje jsou nebezpečné, když jsou používány nezkušenými osobami.
- 5) **Opatrujte elektrické nástroje a nástrojový nástavec s péčí. Zkontrolujte, zda pohyblivé díly**

bezvadně fungují a nezadírají se, zda díly nejsou prasklé nebo tak poškozené, že je narušena funkce elektrického nástroje. Poškozené díly nechte opravit před použitím elektrického nástroje. Mnoho nehod je způsobeno špatně udržovanými elektrickými nástroji.

- 6) **Řezné nástroje udržujte ostré a čisté.** Řádně udržované řezné nástroje s ostrými řeznými břity se méně zadírají a lépe se ovládají.
- 7) **Používejte elektrický nástroj, příslušenství a nástrojové nástavce atd. v souladu s těmito pokyny. Zohledněte pracovní podmínky a činnost, která má být provedena.** Použití elektrického nástroje k jiné činnosti, než je určené použití, může vést k nebezpečným situacím.
- 8) **Udržujte rukojeti a úchopy suché, čisté a bez oleje a tuku.** Kluzké rukojeti a úchopy neumožňují bezpečnou obsluhu a ovládání elektrického nástroje v neočekávaných situacích.

## Servis

- 1) **Nechte elektrické nástroje opravovat jen od kvalifikovaného odborného personálu s použitím originálních náhradních dílů.** Tím je zajištěno, že bezpečnost elektrického nástroje zůstane zachována.

## ● Bezpečnostní pokyny pro motorové kypřiče

**⚠ VAROVÁNÍ! Riziko zranění!** Tento výrobek může při nesprávném použití způsobit vážné zranění. Před prací s výrobkem si pečlivě

přečtěte návod k obsluze. Seznamte se se všemi provozními částmi výrobku.

- Tento výrobek není určen pro použití osobami se sníženými fyzickými, smyslovými nebo duševními schopnostmi nebo s nedostatečnými zkušenostmi a/nebo znalostmi, pokud jim osoba odpovědná za jejich bezpečnost neposkytlá dohled nebo je nepoučila o používání výrobku.
- Děti by měly být pod dohledem, aby se zajistilo, že si s výrobkem nehrají.
- Výrobek smí obsluhovat pouze příslušně vyškolené osoby.
- Nikdy nedovolte, aby výrobek používaly děti nebo jiné osoby, které nejsou seznámeny s návodem k obsluze. Místní předpisy mohou stanovit minimální věk uživatele výrobku.
- Nikdy nepoužívejte výrobek, pokud se v jeho blízkosti nacházejí lidé,

zejména děti, a domácí zvířata.

- Provozovatel nebo uživatel výrobku nese odpovědnost za nehody nebo zranění osob a/ nebo škody způsobené třetím osobám nebo na jejich majetku.

## **Příprava**

- Seznamte se s manipulací s výrobkem.
- Dávejte pozor na možná rizika, která mohou vzniknout přeslechnutím v důsledku vyzařování hluku výrobku během provozu.
- Pečlivě zkontrolujte terén, na kterém je výrobek používán. Odstraňte kameny, klacky, dráty nebo jiné cizí předměty, které by výrobek mohl zachytit a odhodit.
- Při práci vždy používejte vhodný pracovní oděv, např. pevnou obuv s protiskluzovou podrážkou a robustní dlouhé kalhoty.
- Výrobek nepoužívejte naboso nebo v otevřených sandálech.
- Noste osobní ochranné pomůcky. Vždy používejte ochranné brýle. Používání osobních ochranných pomůcek, např. protiprachové masky, protiskluzové bezpečnostní obuvi, tvrdého klobouku nebo ochrany sluchu, snižuje riziko zranění.
- Aby nedošlo k pořezání, zapínejte výrobek pouze v pracovní poloze.
- Před každým použitím proveďte vizuální kontrolu výrobku. Výrobek nepoužívejte, pokud chybí, jsou opotřebované nebo poškozené bezpečnostní prvky (např. odblokovací tlačítko, bezpečnostní kryt), části řezacího zařízení nebo šrouby. Zkontrolujte zejména, zda není poškozen přípojný vedení a vypínač Zap/Vyp.
- Poškozené sekací nože a šrouby vyměňujte pouze v sadách, aby nedošlo k nevyváženosti.

- Používejte pouze náhradní díly a příslušenství dodané a doporučené výrobcem (viz „Náhradní díly/ příslušenství“). Použití dílů jiných výrobců má za následek okamžitou ztrátu záruky.

## Provoz

### **⚠ VAROVÁNÍ! Riziko**

**zranění!** Při práci, zejména při uvádění do provozu, udržujte nohy a ruce mimo dosah sekacích nožů.

- Dodržujte předpisy o ochraně proti hluku a místní předpisy.
- Nepoužívejte výrobek k drcení kamení nebo k vyhrabávání trávníku. V opačném případě hrozí nebezpečí poškození výrobku.
- Nepoužívejte výrobek za deště, špatného počasí nebo ve vlhkém prostředí (např. v blízkosti zahradních jezírek nebo bazénů).
- Pracujte pouze za denního světla nebo při dobrém umělém osvětlení.
- Jděte na práci s rozumem. Nepracujte s výrobkem, pokud jste unavení nebo nesoustředění nebo po požití alkoholu či tablet. Vždy si včas udělejte pracovní přestávku.
- Při práci s výrobkem dbejte na to, abyste stáli bezpečně, zejména na svazích.
- Pracujte vždy napříč svahem, nikdy ne nahoru nebo dolů.
- Obzvláště opatrní buďte při změně směru jízdy na svahu.
- Nepoužívejte výrobek na příliš strmých svazích.
- Pokud hrozí nebezpečí uklouznutí na svažitém terénu, nechte doprovodnou osobu přidržovat výrobek pomocí tyče nebo lana. Doprovázející osoba musí být umístěna nad výrobkem v dostatečné vzdálenosti od výrobku.
- Při práci držte výrobek vždy pevně oběma rukama.

- Výrobek přemísťujte pouze rychlostí chůze.
- Dbejte na to, aby byly rukojeti suché a čisté.
- Při chůzi dozadu buďte opatrní. Hrozí nebezpečí zakopnutí.
- Při otáčení výrobku nebo jeho přitahování k sobě buďte obzvláště opatrní.
- Pokud jsou sekací nože zablokovány cizím předmětem (např. kořenem), vypněte výrobek a odpojte síťovou zástrčku. Před dalším použitím výrobku cizí předmět odstraňte.
- Výrobek nepřetěžujte. Nepoužívejte zařízení s nízkým výkonem pro těžkou práci.
- Nepoužívejte výrobek k účelům, pro které není výrobcem určen.
- Zabraňte tak poškození výrobku. Nepřipevňujte žádná další závaží. Výrobek netahejte po pevných površích, jako jsou dlaždice nebo schody.
- Pravidelně odstraňujte zbytky rostlin a kořenů v oblasti hnacího hřídele. Zabráníte tak přetížení a poškození výrobku.
- Dbejte na zvláštní rizika při práci v obtížném terénu (např. na kamenitém nebo tvrdém podkladu).
- Nepoužívejte výrobek v blízkosti hořlavých kapalin nebo plynů. V opačném případě hrozí nebezpečí požáru nebo výbuchu.

### **Přerušení práce**

- ⚠ VAROVÁNÍ! Riziko zranění!** Po vypnutí výrobku se budou sekací nože ještě několik sekund otáčet. Počkejte, až se sekací nože zastaví.
- Nezvedejte ani nepřeppravujte výrobek, pokud je motor v chodu. Vypněte výrobek a počkejte, až se sekací nože zastaví. Před změnou pracovní plochy odpojte výrobek od napájení.

- Nikdy nenechávejte výrobek v pracovní oblasti bez dozoru.
- Vypněte výrobek, počkejte, až se sekací nože zastaví, a odpojte výrobek od napájení za následujících okolností:
  - Před vypnutím výrobku,
  - Před odstraněním půdy a rostlinných zbytků,
  - Když se výrobek nepoužívá,
  - Před prováděním údržby a čištění výrobku,
  - Pokud je přípojné vedení poškozené nebo zamotané,
  - Pokud výrobek narazí na překážku nebo pokud dojde k neobvyklým vibracím. V takovém případě zkontrolujte, zda není výrobek poškozen, a v případě potřeby jej nechte opravit.
- Nepokoušejte se výrobek opravovat sami, pokud k tomu nemáte potřebnou kvalifikaci. Veškeré práce, které nejsou popsány v tomto návodu k obsluze, nechte provést v našem servisním středisku (viz „Servis“).
- Výrobek skladujte na suchém místě a mimo dosah dětí.
- Udržujte sekací nože ostré a čisté, abyste mohli s výrobkem efektivně a bezpečně pracovat.
- Dodržujte pokyny pro čištění a údržbu (viz „Čištění a údržba“).
- Před uskladněním nechte výrobek vychladnout.
- Opatřované nebo poškozené součásti z bezpečnostních důvodů vyměňte.

## Údržba a skladování

- Ujistěte se, že jsou všechny matice, šrouby a vruty pevně utaženy a že je výrobek v bezpečném provozním stavu.

## Elektrická bezpečnost

### **⚠ VAROVÁNÍ! Riziko úrazu elektrickým proudem!**

- Výrobek nepoužívejte, pokud je poškozené přípojné vedení.
- Když je nutná výměna přípojného vedení, musí

to provést výrobce nebo jeho zástupce, aby se předešlo bezpečnostním rizikům.

- Přípojné vedení udržujte mimo dosah sekacích nožů. Přípojné vedení vždy vedte za sebou nebo za osobou, která výrobek používá.
- Pokud se přípojné vedení během používání poškodí, okamžitě odpojte síťovou zástrčku ze zásuvky.
- Nikdy se nedotýkejte přípojného vedení, pokud není síťová zástrčka vytažena.
- Ujistěte se, že napětí v elektrické síti odpovídá údajům uvedeným na typovém štítku výrobku.
- Vyvarujte se kontaktu pokožky s uzemněnými předměty (např. kovové ploty, kovové sloupky).
- Spojka prodlužovacího kabelu musí být chráněna proti stříkající vodě a musí být vyrobena z gumy nebo potažena gumou.
- Používejte pouze prodlužovací kabely, které jsou určeny pro venkovní použití a jsou odpovídajícím způsobem označeny.
- Průřez žil prodlužovacího vedení musí být nejméně 2,5 mm<sup>2</sup>.
- Před použitím vždy zcela odviňte kabelovou cívku.
- Zkontrolujte, zda není prodlužovací přívod poškozen.
- K připojení prodlužovacího kabelu použijte přiložené odlehčení tahu.
- Nepřenášejte výrobek za přípojné vedení.
- Nepoužívejte přípojné vedení k vytáhnutí síťové zástrčky ze zásuvky.
- Přípojné vedení uchovávejte mimo dosah tepla, oleje a ostrých hran.
- Výrobek připojte k zásuvce s proudovým chráničem (RCD) s vypínacím proudem nejvýše 30 mA.

## ● Zbytková rizika

### ⚠ VAROVÁNÍ!

- ▶ Tento výrobek vytváří během provozu elektromagnetické pole, které může za určitých okolností ovlivnit aktivní nebo pasivní lékařské implantáty. Pro snížení rizika vážného nebo smrtelného zranění doporučujeme osobám se zdravotními implantáty, aby se před použitím výrobku poradily se svým lékařem a výrobcem zdravotního implantátu.

- I když tento výrobek používáte a zacházíte s ním v souladu s předpisy, přetrvávají určitá zbytková rizika. Následující nebezpečí mohou nastat v souvislosti s konstrukcí a provedením tohoto výrobku:
  - Zranění způsobená řeznými ranami,
  - Poškození sluchu, pokud se nenosí vhodná ochrana sluchu,

- Zdravotní poškození vyplývající z vibrací ruky a paže, je-li výrobek používán po delší dobu, nebo není správně veden a udržován.

## ● Montáž

### ⚠ VAROVÁNÍ! Riziko zranění!



Před instalací odpojte výrobek od zdroje napájení.

### ⚠ VÝSTRAHA! Riziko poškození výrobku!

- ▶ Při instalaci dbejte na to, aby kabel zařízení [16] nebyl přiskřípnutý a měl dostatečnou vůli.

## ● Montáž/demontáž kol

(Obr. B)

### Montáž kol

1. Sejměte pojistné kroužky [14] a podložky [13] z podvozku [5].
2. Namontujte kola [6] na pravou a levou stranu podvozku [5].
3. Umístěte podložku [13] na pravou a levou stranu podvozku [5].
4. Prostrčte pojistný kroužek [14] skrz podvozek [5] vpravo a vlevo.
5. Zasuňte pojistné kroužky [14] na konce podvozku [5].
6. Do každého kola [6] upněte jeden kryt náboje [15].  
Každý kryt náboje má 3 upevňovací svorky. Jedna z upevňovacích spon má T-profil. Vložte upevňovací sponu s profilem T do odpovídajícího otvoru na kole.

## Demontáž kol

1. Sáhnete do krytů nábojů [15].  
Odstraňte kryty nábojů z kol [6].
2. Odstraňte pojistné kroužky [14] a podložky [13].
3. Stáhněte kola [6] z podvozku [5].

## ● Montáž řídítek

### UPOZORNĚNÍ

- ▶ Výrobek má 3 otvory na řídítkách [1] a středových vzpěrách [3] pro nastavení výšky řídítek.

(Obr. C)

1. Připevněte středové vzpěry [3] ke spodní vzpěře [4]. K upevnění použijte jeden šroub [11b], jednu křídlovou matici [11] a jednu podložku [11a].
2. Připevněte řídítka [1] ke středovým vzpěrám [3]. K upevnění použijte jeden šroub [11b], jednu křídlovou matici [11] a jednu podložku [11a]. Při správné instalaci směřují konce rukojeti od přední části výrobku.
3. Zajistěte kabel zařízení [16] pomocí kabelové svorky [10].

## ● Obsluha

### UPOZORNĚNÍ

- ▶ Dodržujte předpisy o ochraně proti hluku a místní předpisy.

## ● Před uvedením do provozu

(Obr. D)

1. Rozložte řídítka [1] a středové vzpěry [3].
2. Zajistěte řídítka [1] a středové vzpěry [3] křídlovými maticemi [11].
3. Držte výrobek jednou rukou na středových vzpěrách [3].

4. Uvolněte zámek podvozku [20] zatažením za kroužek.
5. Nechte zámek podvozku [20] zapadnout do jedné z pracovních poloh [17] [18a] [18b].

Pracovní poloha	Popis
[17]	■ Bez omezení hloubky
[18a] [18b]	■ S omezením hloubky ■ Tyto dvě pracovní polohy jsou vhodné pouze pro již zpracovanou/měkkou půdu.

## ● Zapnout/vypnout napájení

### ⚠ VAROVÁNÍ! Riziko zranění!

- ▶ Po vypnutí se sekací nože [7] několik sekund otáčejí. Nedotýkejte se rotujících sekacích nožů.

### UPOZORNĚNÍ

- ▶ Před zapnutím výrobku: Dbejte na to, aby se výrobek nedotýkal žádných předmětů. Držte výrobek pevně oběma rukama.

(Obr. E)

1. Připojte síťovou zástrčku [2] k vhodnému prodlužovacímu kabelu (není součástí dodávky).
2. Z konce prodlužovacího kabelu vytvořte smyčku. Zahákněte smyčku do odlehčení tahu [12].
3. Prodlužovací kabel připojte do zásuvky.
4. **Zapnutí:**
  - Podržte stisknuté odblokovací tlačítko [21].
  - Podržte vypínač Zap/Vyp [22] stisknutý.
  - Uvolněte odblokovací tlačítko [21].

- Sekací nože [7] se začnou otáčet a zaryjí se do země.

5. **Vypnutí:** Pusťte vypínač Zap/Vyp [22].

## ● Pracovní pokyny

### **VAROVÁNÍ! Riziko zranění!**

- ▶ Při práci držte výrobek vždy pevně oběma rukama.
- ▶ Udržujte nohy v dostatečné vzdálenosti od sekacích nožů [7].
- ▶ Při chůzi dozadu buďte opatrní. Hrozí nebezpečí zakopnutí.

### **VAROVÁNÍ! Riziko zranění!**



Po skončení práce a při přepravě výrobek vypněte. Odpojte výrobek od napájení. Počkejte, až se sekací nože [7] zastaví.

### **OPATRNĚ! Riziko popálení!**



Nedotýkejte se převodovky [8]. Převodovka se může po delší době provozu zahřát.

## **UPOZORNĚNÍ**

- ▶ Dodržujte následující pokyny, abyste předešli zranění a poškození výrobku.
- Nikdy nezvedejte ani netahejte výrobek s běžícím motorem.
- Zvedejte výrobek za účelem jeho přepravy po pevných površích (např. dlaždice, schody).
- Výrobek vedte po podlaze rychlostí chůze v co nejpřímější dráze.
- Vždy pracujte směrem od zásuvky. Dbejte na to, aby se prodlužovací kabel nedostal do blízkosti sekacích nožů [7].

- **Ochrana proti přetížení:** Při přetížení se motor automaticky vypne. Výrobek je připraven k dalšímu použití až po úplném vychladnutí. Před pokračováním v práci je nutné výrobek krátce odpojit od napájení.

## ● Demontáž vnějších sekacích nožů

### **VÝSTRAHA! Riziko poškození výrobku!**

- ▶ Vnější sekací nože [7] demontujte pouze v párech, aby nedošlo k poškození výrobku v důsledku nevyváženosti.

## **UPOZORNĚNÍ**

- ▶ V případě potřeby můžete sejmout 2 vnější sekací nože [7], abyste zmenšili pracovní šířku.

(Obr. F)

1. Přetáhněte pojistnou sponu přes šroub [26]. Vytáhněte šroub.
2. Vytáhněte vnější část sekacího nože [7] z hnacího hřídele [23].

## ● Čištění a údržba

### **VAROVÁNÍ! Nebezpečí zranění a úrazu elektrickým proudem!**



Před prováděním jakékoli údržby nebo čištění výrobek vypněte. Odpojte výrobek od napájení. Počkejte, až se sekací nože [7] zastaví.

### **VAROVÁNÍ! Riziko zranění!**



Při čištění a údržbě používejte ochranné rukavice, abyste zabránili pozezání.

**⚠ VAROVÁNÍ! Nebezpečí úrazu elektrickým proudem a nebezpečí poškození výrobku!**

- ▶ Výrobek nestříkejte vodou. Nečistěte výrobek pod tekoucí vodou.

**UPOZORNĚNÍ**

- ▶ Práce, které nejsou popsány v tomto návodu k obsluze, nechte provést v našem servisním středisku (viz „Servis“).
- ▶ Používejte pouze originální díly (viz „Náhradní díly/příslušenství“).
- ▶ Před každým použitím a po každém použití provádějte následující údržbové a čisticí práce. Tím zajistíte dlouhé a spolehlivé používání výrobku.
- ▶ Nepoužívejte žádné čisticí prostředky popř. rozpouštědla.

- Před každým použitím:
  - Zkontrolujte, zda výrobek nevykazuje zjevné vady, jako jsou uvolněné, opotřebované nebo poškozené díly.
  - Zkontrolujte, zda jsou všechny matice, šrouby a vruty utažené.
  - Zkontrolujte kryty a ochranná zařízení z hlediska poškození a na správné uložení. V případě potřeby je vyměňte.
- Po každém použití:
  - Důkladně výrobek očistěte. Výrobek stále udržujte v čistotě.
  - Odstraňte ulpělé zbytky zeminy a nečistot ze sekacích nožů [7], hnacího hřídele [23], krytu a větracích otvorů. Použijte kartáč nebo suchý hadr.
  - Postříkejte nebo potřete sekací nože [7] biologicky odbouratelným olejem.
  - Vlhkým hadříkem odstraňte nečistoty z řídítek [1].

**● Výměna sekacích nožů**

**⚠ VÝSTRAHA! Riziko poškození výrobku!**

- ▶ Výrobek je vybaven 6 sekacími noži [7] (2 jednoduché a 2 dvojité sekací nože). Vyměňujte sekací nože vždy po dvou, aby nedošlo k poškození výrobku v důsledku nevyváženosti.

(Obr. F)

1. Přetáhněte pojistnou sponu přes šroub [26]. Vytáhněte šroub.
2. Vytáhněte vnější část sekacího nože [7] z hnacího hřídele [23].
3. Uvolněte samojistící matici [24] ze šestihřanného šroubu [25].
4. Vytáhněte vnitřní část sekacího nože [7] z hnacího hřídele [23].
5. Hnací hřídel [23] postříkejte nebo potřete biologicky odbouratelným olejem.
6. Nasadte nové sekací nože [7] na hnací hřídel [23]. Otvory v ose nožů musí být zarovnané s otvory v hnacím hřídeli.  
Dbejte na to, aby se sekací nože pohybovaly ve správném směru (obr. G). Směr otáčení je vyznačen šipkou na krytu výrobku.
7. Prostrčte šestihřanný šroub [25] otvorem, který je blíže k převodovce [8].
8. Našroubujte novou samojistící matici [24] (velikost: M8; není součástí dodávky).
9. Zasuňte šroub [26] do vnějšího otvoru. Zajistěte šroub pojistnou sponou. Nasadte pojistnou sponu šroubu tak, aby se uzavřela proti směru otáčení sekacích nožů [7].

## ● Transport

(Obr. D)

1. Držte výrobek jednou rukou na středových vzpěrách [3].
2. Uvolněte zámek podvozku [20] zatažením za kroužek.
3. Nechte zámek podvozku [20] zapadnout do přepravní polohy [19].

## ● Skladování

- Před zaparkováním výrobku v uzavřené místnosti nechte motor vychladnout.
- Výrobek udržujte čistý, suchý a mimo dosah dětí.
- Výrobek nebalte do igelitových sáčků, protože by se na něm mohla tvořit vlhkost.

## ● Skládání výrobku

### ⚠ **VAROVÁNÍ! Riziko zranění!**

- ▶ Nepoužívejte výrobek se sklopenými říditky [1].

## ● Odstraňování poruch

Problém	Možná příčina	Řešení
Výrobek nestartuje.	Výrobek není napájen.	Zkontrolujte zásuvku, přípojné vedení se síťovou zástrčkou [2], kabel zařízení [16], prodlužovací kabel a síťovou pojistku.
	Součásti jsou opotřebované nebo vadné: <ul style="list-style-type: none"><li>■ Odblokovací tlačítko [21]</li><li>■ Vypínač Zap/Vyp [22]</li><li>■ Uhlíkové kartáčky</li><li>■ Motor</li></ul>	Obraťte se na naše servisní středisko a požádejte o opravu (viz „Servis“).

## UPOZORNĚNÍ

- ▶ Chcete-li ušetřit místo, můžete výrobek složit.

(Obr. D)

1. Povolte křídlové matice [11]. Sklopte říditka [1] a středové vzpěry [3] k sobě. Nepřiskřípněte přípojné vedení [2] a kabel zařízení [16].
2. Uvolněte zámek podvozku [20] zatažením za kroužek.
3. Nechte zámek podvozku [20] zapadnout do přepravní polohy [19].

## ● Náhradní díly/příslušenství

- Zákazníci si mohou zakoupit kompatibilní náhradní díly a příslušenství přes [www.optimex-shop.com](http://www.optimex-shop.com).
- Objednávky můžete zadávat pouze online.
- Další informace získáte na Servisní lince společnosti Lidl (viz „Servis“).
- Připravte si objednáč číslo své objednávky.

Problém	Možná příčina	Řešení
Výrobek vydává neobvyklé zvuky.	Sekací nože [7] jsou zablokované.	Odstraňte zablokování sekacích nožů [7].
	Sekací nože [7] jsou poškozené.	Vyměňte sekací nože [7] (viz „Výměna sekacích nožů“).
	Šrouby, matice a svorníky jsou uvolněné nebo opotřebované.	Zkontrolujte, zda jsou všechny šrouby, matice a svorníky utažené, a v případě potřeby je dotáhněte. Pokud hluk přetrvává, obraťte se na naše servisní středisko (viz „Servis“).
Výkon výrobku je slabý.	Sekací nože [7] byly nesprávně namontovány.	Namontujte správně sekací nože [7] (viz „Výměna sekacích nožů“).
	Sekací nože [7] jsou tupé nebo poškozené.	Vyměňte sekací nože [7] (viz „Výměna sekacích nožů“).
Výrobek silně vibruje.	Sekací nože [7] jsou poškozené.	Vyměňte sekací nože [7] (viz „Výměna sekacích nožů“).
	Pracovní hloubka je příliš malá.	Zvolte jinou pracovní polohu (viz „Před uvedením do provozu“).

## ● Zlikvidování

Obal se skládá z ekologických materiálů, které můžete zlikvidovat prostřednictvím místních sběrů recyklovatelných materiálů.



Při třídění odpadu se řiďte podle označení obalových materiálů zkratkami (a) a čísly (b), s následujícím významem: 1–7: umělé hmoty/20–22: papír a lepenka/80–98: složené látky.

### Výrobek:



Výrobek a obalové materiály jsou recyklovatelné a podléhají rozšířené odpovědnosti výrobce.

Likvidujte je odděleně podle ilustrovaných Info-tri (informace o třídění), abyste mohli lépe nakládat s odpady.

Logo Triman platí jen pro Francii.



O možnostech likvidace vysloužilých zařízení se informujte u správy vaší obce nebo města.



V zájmu ochrany životního prostředí vysloužilý výrobek nevyhazujte do domovního odpadu, ale předejte k odborné likvidaci. O sběrnách a jejich otevíracích hodinách se můžete informovat u příslušné správy města nebo obce.

## ● **Záruka**

Výrobek byl vyroben podle přísných směrnic kvality a před dodáním pečlivě otestován. V případě materiálních nebo výrobních vad máte zákonná práva vůči prodejci výrobku. Vaše zákonná práva nejsou níže uvedenou zárukou nijak omezená.

Záruka na tento výrobek je 3 roky od data zakoupení. Záruční doba začíná dnem zakoupení. Originál dokladu o zakoupení si uschovejte na bezpečném místě, protože tento doklad je vyžadován jako doklad o koupi.

Jakékoli poškození nebo závady, které se vyskytly již v okamžiku nákupu, musí být nahlášeny ihned po vybalení výrobku.

Pokud se u výrobku během 3 let od data zakoupení projeví vada materiálu nebo výrobní vada, pak vám ho podle naší volby bezplatně opravíme nebo vyměníme. Záruční doba se po uznané reklamaci neprodlužuje. To platí také pro vyměněné a opravené díly.

Tato záruka je neplatná, pokud byl výrobek poškozený nebo nesprávně používán anebo udržovaný.

Záruka se kryje na materiálové a výrobní vady. Tato záruka se nevztahuje na díly výrobku, které podléhají běžnému opotřebení, a tím platí jako opotřebitelné díly (např. baterie, hadice, inkoustové barevné patrony), ani se nevztahuje na poškození rozbitných dílů, např. spínačů nebo dílů ze skla.

## ● **Postup v případě uplatňování záruky**

V zájmu rychlého zpracování Vašeho požadavku se řiďte následujícími pokyny:

Pro všechny požadavky si uschovejte pokladní stvrzenku jako doklad o nákupu a číslo položky (IAN 495954\_2504).

Číslo položky najdete na typovém štítku, je vyryto na výrobku, je uvedeno na titulní stránce Vašeho návodu (vlevo dole) nebo je na nálepce na zadní nebo spodní straně výrobku.

Při poruchách funkce nebo jiných závadách nejdříve kontaktujte telefonicky nebo e-mailem níže uvedené servisní oddělení.

Na adresu servisu, kterou Vám sdělíme, můžete zdarma odeslat pouze výrobek, který byl zaznamenaný jako vadný, a to spolu s pokladním dokladem (stvrzenkou), popisem závady a uvedením doby, kdy k závadě došlo.



Na stránkách parkside-diy.com najdete tuto a celou řadu dalších příruček k nahlédnutí a ke stažení. Pomocí tohoto QR kódu se dostanete přímo na stránky parkside-diy.com. Vyberte svou zemi a vyhledejte návod k obsluze pomocí formuláře k vyhledávání. Zadáním čísla položky (IAN) 495954\_2504 se dostanete k návodu k obsluze Vašeho výrobku.

## ● **Servis**

 **Servis Česká republika**

Tel.: 800023611

Kontaktní formulář je zapnutý  
*parkside-diy.com*

**IAN 495954\_2504**

## ● EU prohlášení o shodě

### EU PROHLÁŠENÍ O SHODĚ (č. 495954\_2504)

IAN: 495954\_2504  
Identifikace produktu: "PARKSIDE" Elektrický kultivátor  
Číslo modelu: HG12068

Výše popsaný předmět prohlášení je ve shodě s příslušnými harmonizačními právními předpisy Unie:

Směrnice 2006/42/ES
Směrnice 2000/14/ES
Směrnice 2014/30/EU
Směrnice 2011/65/EU se všemi souvisejícími změnami

Odkazy na příslušné harmonizované normy nebo na jiné technické specifikace, ve vztahu k nimž se shoda prohlašuje:

Č. / Části
Směrnice 2006/42/ES
EN 62841-1:2015/A11:2022
EN 709:1997/A4:2009
Směrnice 2014/30/EU
EN IEC 55014-1:2021
EN IEC 55014-2:2021
EN IEC 61000-3-2:2019/A1:2021
EN 61000-3-3:2013/A2:2021

Předmět výše uvedeného prohlášení je v souladu se směrnicí Evropského parlamentu a Rady 2011/65/EU ze dne 8. června 2011 o omezení používání některých nebezpečných látek v elektrických a elektronických zařízeních:

Č. / Části
EN IEC 63000:2018

Postup posuzování shody / jméno a adresa oznámeného subjektu, kde se to hodí: Annex VI, TÜV SÜD Industrie Service GmbH (NB 0036), Westendstraße 199, 80686 München, Germany

Měřená hladina akustického výkonu na zařízení reprezentativním pro tento typ: 91.3 dB(A)

Garantovaná hladina akustického výkonu pro toto zařízení: 93 dB(A)

Držitel technické dokumentace: OWIM GmbH & Co.KG

Podepsáno za a jménem:

OWIM GmbH & Co. KG, Stiftsbergstraße 1, 74167 Neckarsulm, Německo

Toto prohlášení o shodě se vydává na výhradní odpovědnost výrobce.

Překlad původního prohlášení o shodě

Neckarsulm

Místo

15.05.2025

Datum

ppa. Jens Buchheim  
Prokurista

ppa. Dr. Thorsten Maier























Prokurista







CZ



<b>Zoznam použitých piktogramov/symbolov</b> .....	Strana 146
<b>Úvod</b> .....	Strana 147
Použitie v súlade s určením .....	Strana 147
Rozsah dodávky .....	Strana 147
Popis súčiastok .....	Strana 148
Popis funkcií .....	Strana 148
Technické údaje .....	Strana 148
<b>Bezpečnostné upozornenia</b> .....	Strana 149
Všeobecné bezpečnostné upozornenia pre elektrické náradie .....	Strana 150
Bezpečnostné upozornenia pre motorové motyky .....	Strana 152
Zvyškové riziká .....	Strana 158
<b>Montáž</b> .....	Strana 158
Montáž/demontáž koliesok .....	Strana 158
Montáž rukoväti .....	Strana 159
<b>Obsluha</b> .....	Strana 159
Pred uvedením do prevádzky .....	Strana 159
Zapnutie/vypnutie .....	Strana 159
<b>Upozornenia k práci</b> .....	Strana 160
Demontáž vonkajších nožov .....	Strana 160
<b>Čistenie a údržba</b> .....	Strana 161
Výmena nožov .....	Strana 161
<b>Preprava</b> .....	Strana 162
<b>Skladovanie</b> .....	Strana 162
Zloženie produktu .....	Strana 162
<b>Náhradné diely/príslušenstvo</b> .....	Strana 162
<b>Odstraňovanie porúch</b> .....	Strana 163
<b>Likvidácia</b> .....	Strana 163
<b>Záruka</b> .....	Strana 164
Postup v prípade poškodenia v záruke .....	Strana 164
<b>Servis</b> .....	Strana 165
<b>EÚ vyhlásenie o zhode</b> .....	Strana 166

## Zoznam použitých piktogramov/symbolov

	<p><b>NEBEZPEČENSTVO!</b> – Označuje nebezpečenstvo s vysokým stupňom rizika, ktoré bude mať za následok smrť alebo vážne zranenie, ak sa mu nevyhnete (napr. nebezpečenstvo zadusenía)</p>	  	<p>Prečítajte si návod na obsluhu.</p>
	<p><b>VÝSTRAHA!</b> – Označuje nebezpečenstvo so stredným stupňom rizika, ktoré bude mať za následok smrť alebo vážne zranenie, ak sa mu nevyhnete (napr. nebezpečenstvo zásahu elektrickým prúdom)</p>		<p>Pozor! Horúci povrch. Hrozí riziko popálenia.</p>
	<p><b>POZOR!</b> – Označuje nebezpečenstvo s nižším stupňom rizika, ktoré bude mať za následok ľahké až stredne ťažké zranenie, ak sa mu nevyhnete (napr. nebezpečenstvo obarenia)</p>	 	<p>Opatrne! Produkt chráňte pred dažďom a vlhkosťou.</p> <p>Noste ochranné rukavice!</p> <p>Noste bezpečnostnú obuv!</p>
	<p><b>OPATRNE!</b> – Varuje pred potenciálnymi materiálnymi škodami (napr. nebezpečenstvo skratu)</p>		<p>Noste ochranné okuliare!</p>
 	<p>Pozor! Pred čistením a údržbou produkt vypnite a odpojte ho od napájania.</p>	 	<p>Nebezpečenstvo! Rotujúce náradie. Nože  sa točia aj po tom, ako sa produkt vypne. Počkajte, kým sa nože úplne nezastavia.</p>
 	<p>Nebezpečenstvo spôsobené poškodeným napájacím káblom ! Napájací kábel držte v bezpečnej vzdialenosti od nožov .</p>	 	<p>Nebezpečenstvo poranenia vymrštenými časťami! Okolostojace osoby sa musia zdržiavať mimo nebezpečnej oblasti.</p>

	Vytiahnite sieťovú zástrčku <span style="border: 1px solid black; padding: 0 2px;">2</span> zo zásuvky.		Smer chodu
	Hladina akustického výkonu $L_{WA}$ v dB		Trieda ochrany II (dvojitá izolácia)
	Značka CE potvrdzuje zhodu so smernicami EÚ, ktoré sú relevantné pre produkt.	 	Bezpečnostné upozornenia Manipulačné pokyny

## **ELEKTRICKÁ MOTYKA**

### ● **Úvod**

Blahoželáme Vám ku kúpe Vášho nového výrobku. Rozhodli ste sa pre veľmi kvalitný výrobok. Návod na obsluhu je súčasťou tohto výrobku. Obsahuje dôležité upozornenia týkajúce sa bezpečnosti, používania a likvidácie. Skôr ako začnete výrobok používať, oboznámte sa so všetkými pokynmi k obsluhu a bezpečnosti. Výrobok používajte iba v súlade s popisom a v uvedených oblastiach používania. V prípade postúpenia výrobku ďalším osobám odovzdajte aj všetky dokumenty patriace k výrobku.

### ● **Použitie v súlade s určením**

- Produkt je určený na okopávanie a drvenie hrudovitej ílovitej pôdy a zapracovanie hnojiva, rašeliny a kompostu.
- Produkt je určený pre dospelé osoby. Deti ani osoby, ktoré nie sú oboznámené s týmto návodom na obsluhu, nesmú produkt používať.
- Produkt nepoužívajte v daždi ani vo vlhkom prostredí.
- Iné použitia alebo úpravy produktu sa považujú za nevhodné a môžu spôsobiť riziká ako ohrozenie života, zranenia a poškodenia.

- Výrobca nepreberá ručenie za škody vzniknuté v dôsledku používania v rozpore s určením.
- Prevádzkovateľ alebo používateľ produktu je zodpovedný za nehody, ujmy na zdraví a/alebo vecné škody spôsobené tretím osobám alebo ich majetku.
- Produkt je určený iba na osobné používanie.
- Produkt nie je určený na priemyselné použitie alebo podobné oblasti použitia.
- Dbajte na všetky aplikovateľné lokálne bezpečnostné predpisy, normy a nariadenia. Používanie hlučného elektrického náradia môže byť povolené na základe národných alebo lokálnych predpisov iba určitý čas.

### ● **Rozsah dodávky**

#### **⚠ VÝSTRAHA!**

- ▶ Produkt a obal nie sú hračky pre deti! Deti sa nesmú hrať s plastovými vreckami, fóliami a malými časťami! Hrozí riziko prehltnutia a udusenía!

Po vybalení produktu skontrolujte, či je dodávka kompletná a či sú všetky časti v požadovanom stave. Pred používaním odstráňte všetky obalové materiály.

- 1 Elektrická motyka
- 2 Stredné tyč
- 2 Kolieska s krytom kolieska
- 2 Bezpečnostné krúžky (predmontované)
- 2 Podložky (na montáž koliesok, predmontované)
- 4 Čapy
- 4 Krídlové matice
- 4 Podložky (na montáž stredných tyčí)
- 1 Svorka na kábel
- 1 Návod na obsluhu

## ● Popis súčastok

Pred čítaním si otvorte strany s obrázkami a oboznámte sa so všetkými funkciami produktu.

(Obr. A)

- 1 Rukoväť
- 2 Napájací kábel so sieťovou zástrčkou
- 3 Stredná tyč
- 4 Spodná tyč
- 5 Pojazdny podstavec
- 6 Koliesko
- 7 Nôž
- 8 Prevodovka
- 9 Konštrukcia motora
- 10 Svorka na kábel
- 11 Krídlová matica
- 12 Držiak kábla

(Obr. B)

- 13 Podložka
- 14 Bezpečnostný krúžok
- 15 Kryt kolieska

(Obr. C)

- 11a Podložka
- 11b Čap
- 16 Prístrojový kábel

(Obr. D)

- 17 Pracovná poloha (bez obmedzenia hĺbky)
- 18a Pracovná poloha (s obmedzením hĺbky)
- 18b Pracovná poloha (s obmedzením hĺbky)
- 19 Prepravná poloha
- 20 Blokovanie pojazdného podstavca

(Obr. E)

- 21 Odblokovacie tlačidlo
- 22 Vypínač

(Obr. F)

- 23 Hnací hriadeľ
- 24 Matica (samoistiaca)
- 25 Šesthranná skrutka
- 26 Čap (s poistným upínačom)

## ● Popis funkcií

- Produkt je vybavený bezúdržbovým elektromotorom a prevodovkou [8] s mazaním v olejovej vani.
- Produkt má 6 rotujúcich tvrdených nožov [7], ktoré slúžia ako rezné zariadenie a automaticky prenikajú do pôdy.
- Rukoväť [1] sa dá sklápať, aby sa pri skladovaní ušetrilo miesto.

## ● Technické údaje

Elektrická motyka	PEBH 1500 B2
Príkon motora (P):	1500 W
Menovité vstupné napätie (U):	230 V~, 50 Hz
Otáčky na voľnobehu ( $n_0$ ):	380 min <sup>-1</sup>
Trieda ochrany:	II/□
Krytie:	IPX4
Pracovná šírka:	max. 40 cm
Pracovná hĺbka:	max. 20 cm

Počet nožov:	6
Hmotnosť (m)	10,5 kg

### Hodnoty emisií hluku

Hladina hluku $L_{pA}$ :	81,2 dB
Neistota $K_{pA}$ :	3,0 dB
Hladina akustického výkonu $L_{WA}$ Nameraná:	91,3 dB
Garantovaná:	93,0 dB
Neistota $K_{WA}$ :	2 dB

### Vibrácie na rukoväti

Vibrácie $a_{hW}$ :	<2,5 m/s <sup>2</sup>
Neistota K:	1,5 m/s <sup>2</sup>

#### VÝSTRAHA!

- ▶ Vibrácie a emisie hluku sa môžu počas skutočného používania elektrického náradia odlišovať od zadaných hodnôt, to závisí od typu a spôsobu, akým sa elektrické náradie používa, najmä však, s akým obrobkom sa pracuje.
- ▶ Je potrebné stanoviť bezpečnostné opatrenia na ochranu používateľa, ktoré sú založené na odhade zaťaženia vibráciami pri reálnych podmienkach používania (je tu potrebné brať do úvahy všetky časti prevádzkového cyklu, napríklad časy, v ktorých sa elektrické náradie vypína, aj také časy, v ktorých je zapnuté, ale beží bez zaťaženia).

#### UPOZORNENIE

- ▶ Hodnoty hluku a vibrácií boli určené v súlade so smernicami a nariadeniami uvedenými vo vyhlásení o zhode.

#### UPOZORNENIE

- ▶ Uvedená celková hodnota vibrácií a hodnota emisií hluku boli merané podľa normovanej skúšobnej metódy a môžu byť aplikované pri porovnaní elektrického náradia s iným náradím.
- ▶ Uvedená celková hodnota vibrácií a hodnota emisií hluku sa môžu použiť aj pre predbežný odhad zaťaženia.



### Bezpečnostné upozornenia

**PRED POUŽITÍM  
PRODUKTU SA  
OBOZNÁMTE  
SO VŠETKÝMI  
BEZPEČNOSTNÝMI  
UPOZORNENIAMÍ A  
POKYNMÍ NA OBSLUHU!  
KEĎ BUDETE TENTO  
PRODUKT ODOVZDÁVAŤ  
ĎALEJ, ODOVZDAJTE  
AJ KOMPLETNÚ  
DOKUMENTÁCIU K  
PRODUKTU!**

V prípade poškodenia z dôvodu nedodržania tohto návodu na obsluhu zaniká nárok na záruku! Za následne vzniknuté škody nepreberáme žiadnu záruku! V prípade majetkových alebo personálnych škôd z dôvodu

neodborného používania alebo nedodržania bezpečnostných upozornení nepreberáme žiadnu zodpovednosť!

### ● Všeobecné bezpečnostné upozornenia pre elektrické náradie

#### ⚠ VÝSTRAHA!

► **Prečítajte si všetky bezpečnostné upozornenia, pokyny, znázornenia a technické údaje, ktoré patria k tomuto elektrickému náradiu.** Nedbalosť pri dodržiavaní následných pokynov môže spôsobiť zásah elektrickým prúdom, požiar a/alebo závažné poranenia.

**Všetky bezpečnostné upozornenia a pokyny si uschovajte pre prípad potreby v budúcnosti.**

Pojem „elektrické náradie“, ktorý je použitý v bezpečnostných upozorneniach, sa vzťahuje na prúdom napájané elektrické náradie (s napájacím káblom) alebo elektrické náradie s akumulátorom (bez napájacieho kábla).

#### **Bezpečnosť na pracovisku**

- 1) **Pracovnú oblasť udržiavajte v čistote a dobre osvetlenú.** Neoporiadok alebo neosvetlené pracovné oblasti môžu viesť k vzniku úrazov.
- 2) **Elektrické náradie nepoužívajte vo výbušnom prostredí, v ktorom sa nachádzajú horľavé kvapaliny, plyny alebo prach.** Elektrické náradie vytvára iskry, ktoré môžu zapáliť prach alebo výpary.

- 3) **Počas používania elektrického náradia zabráňte prístupu deťom a iným osobám do jeho blízkosti.** Pri rozptýlení môžete stratiť kontrolu nad elektrickým náradím.

#### **Elektrická bezpečnosť**

- 1) **Napájacia zástrčka elektrického náradia musí byť kompatibilná so zásuvkou. Zástrčka sa nesmie nijako upravovať. Nepoužívajte adaptérové zástrčky spolu s uzemneným elektrickým náradím.** Neupravované zástrčky a vhodné zásuvky znižujú riziko zásahu elektrickým prúdom.
- 2) **Vyhýbajte sa telesnému kontaktu s uzemnenými povrchmi, napr. rúr, kúrení, sporákov a chladničiek.** Keď je vaše telo uzemnené, hrozí zvýšené riziko zásahu elektrickým prúdom.
- 3) **Elektrické náradie chráňte pred dažďom a vlhkom.** Vniknutie vody do elektrického náradia zvyšuje riziko zásahu elektrickým prúdom.
- 4) **Napájací kábel nepoužívajte na iné účely, na nosenie elektrického náradia, na zavesenie alebo na vyťahovanie zástrčky zo zásuvky. Napájací kábel držte v dostatočnej vzdialenosti od tepla, oleja, ostrých hrán alebo pohyblivých častí.** Poškodené alebo skrútené napájacie káble zvyšujú riziko zásahu elektrickým prúdom.
- 5) **Pri práci s elektrickým náradím v exteriéri používajte iba predlžovacie káble, ktoré sú vhodné na použitie v exteriéri.** Použitie predlžovacieho kábla vhodného na použitie v exteriéri znižuje riziko úrazu elektrickým prúdom.

- 6) **Ak je prevádzka elektrického náradia vo vlhkom prostredí nevyhnutná, použite prúdový chránič.** Použitie prúdového chrániča znižuje riziko zásahu elektrickým prúdom.

### Bezpečnosť osôb

- 1) **Pri práci s elektrickým náradím buďte pozorní a dávajte pozor na to, čo robíte a postupujte logicky. Elektrické náradie nepoužívajte, keď ste unavení alebo ste pod vplyvom drog, alkoholu alebo liekov.** Jediná chvíľka nepozornosti pri používaní elektrického náradia môže viesť k závažným poraneniam.
- 2) **Noste osobné ochranné pomôcky a vždy používajte ochranné okuliare.** Nosenie osobných ochranných pomôcok, ako je protiprachová maska, protišmyková bezpečnostná obuv, ochranná prilba či ochrana sluchu, znižuje v závislosti od typu elektrického náradia a jeho použitia riziko poranení.
- 3) **Zabráňte neúmyselnému uvedeniu do prevádzky. Pred pripojením do elektrickej siete a/alebo k akumulátoru, pred upnutím alebo prenosom skontrolujte, či je elektrické náradie vypnuté.** Keď pri prenášaní elektrického náradia budete mať prst na vypínači alebo elektrické náradie zapojíte do elektrickej siete zapnuté, môže to spôsobiť nehodu.
- 4) **Skôr ako elektrické náradie zapnete, odstráňte nastavovacie nástroje alebo kľúče na skrutky.** Nástroj alebo kľúč, ktorý sa nachádza v otočnej časti elektrického náradia, môže spôsobiť poranenia.
- 5) **Vyhýbajte sa abnormálnej polohe držania tela. Zaisťte si bezpečný postoj a vždy udržiavajte rovnováhu.** Vďaka tomu budete

môcť elektrické náradie lepšie kontrolovať pri neočakávaných situáciách.

- 6) **Noste vhodný odev. Nenoste široký odev ani šperky. Vlasy, odev a rukavice udržiavajte mimo dosahu pohyblivých častí.** Voľný odev, šperky či dlhé vlasy môžu zachytiť pohybujúce sa časti.
- 7) **Ak je možné nainštalovať zariadenie na odsávanie a zber prachu, uistite sa, že je správne pripojené a správne používané.** Použitie odsávania prachu môže znížiť ohrozenie prachom.
- 8) **Nepodceňujte bezpečnosť a vždy sa riadte bezpečnostnými predpismi pre elektrické náradie, aj to aj v prípade, že ste oboznámení s používaním elektrického náradia a nepoužívate ho po prvýkrát.** Nepozorné konanie môže v niekoľkých sekundách spôsobiť závažné poranenia.

### Použitie a manipulácia s elektrickým náradím

- 1) **Elektrické náradie nevystavujte nadmernému zaťaženiu. Pri práci používajte elektrické náradie určené na daný účel.** Je lepšie a bezpečnejšie pracovať s vhodným elektrickým náradím v udávanom rozsahu výkonu.
- 2) **Nepoužívajte elektrické náradie s chybným spínačom.** Elektrické náradie, ktoré sa nedá zapnúť alebo vypnúť, je nebezpečné a musí sa opraviť.
- 3) **Pred nastavením prístroja, výmenou dielov nadstavcov alebo odložením elektrického náradia odpojte zástrčku zo zásuvky a/alebo vyberte integrovaný akumulátor.** Toto bezpečnostné

opatrenie zabráni neúmyselnému spusteniu elektrického náradia.

- 4) **Nepoužitie elektrického náradia uschovajte mimo dosahu detí. Nedovoľte, aby elektrické náradie používali osoby, ktoré nie sú oboznámené s jeho obsluhou alebo si nečítali tieto pokyny.** Elektrické náradie je nebezpečné, ak ho používajú neskúsené osoby.
- 5) **Starostlivosti o elektrické náradie a nadstavce venujte náležitú pozornosť. Skontrolujte, či pohybujúce sa súčasti pracujú správne a či sa nezasekávajú, či nie sú časti zlomené alebo poškodené v takom rozsahu, že to ovplyvňuje funkciu elektrického náradia. Poškodené diely nechajte pred použitím elektrického náradia opraviť.** Príčinou mnohých úrazov je nesprávna údržba elektrického náradia.
- 6) **Rezné nástroje udržiavajte ostré a čisté.** Starostlivo udržiavané rezné nástroje s ostrými reznými hranami sa menej zasekávajú a ľahšie sa vedú.
- 7) **Elektrické náradie, príslušenstvo, nadstavce atď. používajte podľa týchto pokynov. Zohľadnite pritom pracovné podmienky a vykonávanú činnosť.** Používanie elektrického náradia na iné účely, ako je vyhradené, môže viesť k nebezpečným situáciám.
- 8) **Rukoväti a držadlá udržiavajte suché a bez stôp oleja a tuku.** Šmyklivé rukoväti a držadlá neumožňujú bezpečnú obsluhu a kontrolu elektrického náradia v nepredvídateľných situáciách.

## Servis

- 1) **Opravou elektrického náradia poverte len kvalifikovaný**

**odborný personál pri výhradnom použití originálnych náhradných dielov.** Tým sa zabezpečí zachovanie bezpečnosti elektrického náradia.

## ● Bezpečnostné upozornenia pre motorové motyky

### ⚠ VÝSTRAHA!

**Nebezpečenstvo poranenia!** Tento produkt môže pri nesprávnom používaní spôsobiť vážne poranenia. Pred prácou s produktom si pozorne prečítajte návod na obsluhu. Oboznámte sa so všetkými ovládacími prvkami produktu.

- Tento produkt nesmú používať osoby s obmedzenými fyzickými, zmyslovými alebo duševnými schopnosťami, alebo nedostatkom skúseností a nedostatkom vedomostí, pokiaľ nie sú pod dozorom osoby zodpovednej za ich bezpečnosť, alebo pokiaľ od tejto osoby neobdržia pokyny o správnom používaní produktu.

- Deti musia byť pod dozorom, aby ste sa uistili, že sa s produktom nebudú hrať.
- Produkt smú obsluhovať len dostatočne zaškolené osoby.
- Nikdy nedovoľte, aby produkt používali deti a iné osoby, ktoré nie sú oboznámené s týmto návodom na obsluhu. Miestne predpisy môžu určovať minimálny vek používateľa produktu.
- Produkt nikdy nepoužívajte, kým sa v blízkosti nachádzajú iné osoby, predovšetkým deti, alebo domáce zvieratá.
- Prevádzkovateľ alebo používateľ produktu je zodpovedný za nehody, ujmy na zdraví a/alebo vecné škody spôsobené tretím osobám alebo ich majetku.

## **Príprava**

- Oboznámte sa s manipuláciou s produktom.
- Dávajte pozor na potenciálne riziká, ktoré môžete počas práce prehliadnúť kvôli hluku, ktorý produkt vyžaruje.
- Dôkladne skontrolujte územie, na ktorom budete produkt používať. Odstráňte kamene, konáre, drôty alebo iné cudzie telesá, ktoré by produkt mohol zachytiť a vymrštiť.
- Pri práci vždy noste vhodný pracovný odev, napr. pevnú obuv s protišmykovou podrážkou a pevné dlhé nohavice.
- Produkt nepoužívajte bosý ani v otvorených sandáloch.
- Noste osobné ochranné prostriedky. Vždy noste ochranné okuliare. Nosenie osobných ochranných pomôcok, napr. protiprachovej masky, protišmykovej bezpečnostnej obuvi, ochrannej prilby alebo ochrany sluchu, znižuje riziko poranení.
- Aby ste sa vyhli rezným poraneniam, produkt zapínajte len vtedy, keď je v pracovnej polohe.

- Pred každým použitím vykonajte vizuálnu kontrolu produktu. Produkt nepoužívajte, keď bezpečnostné zariadenia (napr. odblokovacie tlačidlo, bezpečnostný kryt), časti rezného zariadenia alebo čapy chýbajú, sú opotrebované alebo poškodené. Skontrolujte, či predovšetkým napájací kábel a vypínač nie sú poškodené.
- Poškodené nože a čapy vymieňajte len všetky naraz, aby ste udržali rovnováhu.
- Používajte len také náhradné diely a príslušenstvo, ktoré dodal a odporučil výrobca (pozri „Náhradné diely/ príslušenstvo“). Použitie nesprávnych dielov vedie k okamžitému zániku nároku na záruku.
- si držte nohy a ruky mimo nožov.
- Dbajte na ochranu proti hluku a na miestne predpisy.
- Produkt nepoužívajte na drvenie kameňov ani na okopávanie trávnikov. Inak hrozí riziko poškodenia produktu.
- Produkt nepoužívajte v daždi, v zlom počasí ani vo vlhkom prostredí (ako napr. v blízkosti záhradných jazierok alebo bazénov).
- Pracujte len pri dennom svetle alebo pri dobrom umelom osvetlení.
- Pracujte s rozumom. S produktom nepracujte, keď ste unavený alebo nekoncentrovaný ani po požití alkoholu alebo tabliet. Vždy si počas práce robtečas prestávky.
- Pri práci s produktom zaujmite bezpečný postoj, najmä na svahoch.
- Vždy pracujte kolmo na svah, nikdy nie smerom hore a dole.

## Prevádzka

### **⚠ VÝSTRAHA!**

#### **Nebezpečenstvo**

**poranenia!** Pri práci, predovšetkým pri uvádzaní do prevádzky,

- Obzvlášť opatrný budte vtedy, keď na svahu meníte smer.
- Produkt nepoužívajte na príliš strmých svahoch.
- Ak na svahovitom teréne hrozí riziko pošmyknutia, požiadajte niekoho, aby produkt pridržiaval pomocou tyče alebo lana. Táto osoba musí stáť nad produktom a v dostatočnej vzdialenosti od produktu.
- Počas práce produkt vždy pevne držte oboma rukami.
- Produktom pohybujte len rýchlosťou chôdze.
- Dbajte na to, aby boli rukoväti suché a čisté.
- Pri cúvaní budte opatrný. Hrozí riziko zakopnutia.
- Obzvlášť opatrný budte, keď produkt obraciate alebo ťaháte k sebe.
- Ak nože zablokuje nejaké cudzie teleso (napr. koreň), vypnite produkt a vytiahnite sieťovú zástrčku. Pred opätovným uvedením produktu do prevádzky cudzie teleso odstráňte.
- Produkt nepreťažujte. Na ťažké práce nepoužívajte prístroje so slabým výkonom.
- Produkt nepoužívajte na účely, na ktoré ho neurčil výrobca.
- Zabráňte poškodeniu produktu. Nepripevňujte žiadnu dodatočnú záťaž. Produkt neťahajte po tvrdom podklade, ako napr. po dlažbe alebo schodoch.
- Z oblasti hnacieho hriadeľa pravidelne odstraňujte zvyšky rastlín a koreňov. Zabránite tak preťaženiu a poškodeniu produktu.
- Pri práci v ťažkých terénoch (napr. na kamenistej alebo tvrdej zemi) dávajte pozor na osobitité riziká.
- Produkt nepoužívajte v blízkosti horľavých kvapalín či plynov. Pri nepozornosti hrozí riziko požiaru alebo výbuchu.

### **Prerušovanie práce**

#### **⚠ VÝSTRAHA!**

#### **Nebezpečenstvo**

**poranenia!** Po vypnutí

produktu sa nože ešte pár sekúnd točia.

Počkajte, kým sa nože úplne nezastavia.

- Kým motor beží, produkt nedvíhajte ani neprenášajte. Vypnite produkt a počkajte, kým sa nože zastavia. Pred zmenou pracovného priestoru odpojte produkt od napájania.
- Produkt v pracovnom priestore nenechávajte bez dozoru.
- Produkt vypnite, počkajte, kým sa nože úplne zastavia, a produkt odpojte od napájania za týchto okolností:
  - Skôr než produkt odložíte,
  - Skôr než odstránite zvyšky pôdy a rastlín,
  - Keď sa produkt nepoužíva,
  - Pred údržbou a čistením produktu,
  - Ak je napájací kábel poškodený alebo zamotaný,
  - Keď produkt narazí na prekážku alebo keď začne nezvyčajne vibrovať. V takomto

prípade skontrolujte, či produkt nie je poškodený, a v prípade potreby ho dajte opraviť.

## Údržba a skladovanie

- Zaistite, aby boli všetky matice, čapy a skrutky pevne utiahnuté a aby bol produkt v bezpečnom stave na prácu.
- Produkt sa nepokúšajte sami opravovať, jedine ak ste na to kvalifikovaný. Akékoľvek práce, ktoré nie sú popísané v tomto návode na obsluhu, nechajte na naše servisné stredisko (pozri „Servis“).
- Produkt uchovávajte na suchom mieste a mimo dosahu detí.
- Aby bola vaša práca efektívnejšia a bezpečnejšia, nože udržiavajte ostré a čisté.
- Riadte sa pokynmi na čistenie a údržbu produktu (pozri „Čistenie a údržba“).
- Pred uskladnením nechajte produkt vychladnúť.
- Opotrebované alebo poškodené diely z

bezpečnostných dôvodov vymeňte.

## Elektrická bezpečnosť

### ⚠ **VÝSTRAHA! Riziko úrazu elektrickým prúdom!**

Produkt nepoužívajte, ak je napájací kábel poškodený.

- Ak je potrebná výmena sieťového kábla, musí to urobiť výrobca alebo jeho zástupca, aby sa predišlo ohrozeniu bezpečnosti.
- Napájací kábel držte mimo nožov. Napájací kábel vedte vždy poza seba, resp. poza osobu, ktorá produkt používa.
- Ak sa napájací kábel počas používania poškodí, okamžite odpojte sieťovú zástrčku zo zásuvky.
- V žiadnom prípade sa nedotýkajte napájacieho kábla, kým nie je vytiahnutá sieťová zástrčka.
- Dbajte na to, aby sa sieťové napätie zhodovalo s údajmi na typovom štítku produktu.
- Zabráňte kontaktu kože s uzemnenými predmetmi (napr. s kovovými plotmi, kovovými stĺpmi).
- Spojenie na predlžovacom kábli musí byť chránené pred striekajúcou vodou a musí byť z gumy alebo musí byť potiahnuté gumou.
- Používajte len také predlžovacie káble, ktoré sú určené na používanie vonku a sú príslušné označené.
- Prierez predlžovacieho kábla musí byť minimálne 2,5 mm<sup>2</sup>.
- Pred použitím vždy úplne odkrúťte bubon na kábel.
- Skontrolujte, či predlžovací kábel nie je poškodený.
- Na pripevnenie predlžovacieho kábla použite držiak kábla, ktorý je na to určený.
- Produkt nenoste za napájací kábel.
- Napájací kábel nepoužívajte na to, aby ste vytiahli sieťovú zástrčku zo zásuvky.

- Napájací kábel držte mimo tepla, oleja a ostrých hrán.
- Produkt zapájajte len do zásuvky s prúdovým chráničom (RCD) s citlivosťou do 30 mA.

## ● Zvyškové riziká

### ⚠ VÝSTRAHA!

- ▶ Tento produkt generuje počas prevádzky elektromagnetické pole, ktoré môže za určitých okolností ovplyvniť aktívne alebo pasívne lekárske implantáty. Aby ste znížili riziko vážneho alebo smrteľného poranenia, odporúčame osobám s lekáskymi implantátmi, aby sa pred použitím produktu poradili s lekárom a výrobcom implantátu.

- Aj keď tento produkt obsluhujete a manipulujete ním podľa predpisov, vždy existujú určité zvyškové riziká. V súvislosti s konštrukciou a vyhotovením tohto produktu sa môžu

vyskytovať nasledujúce nebezpečenstvá:

- Rezné poranenia,
- Poškodenie sluchu, ak nenosíte vhodnú ochranu sluchu,
- Poškodenie zdravia, ktoré vyplýva z vibrácií ruka – rameno, ak produkt používate dlhší čas alebo ak ho správne nevediete alebo neutržiavate.

## ● Montáž

### ⚠ VÝSTRAHA! Nebezpečenstvo poranenia!



Produkt pred montážou odpojte od napájania.

### ⚠ OPATRNE! Riziko poškodenia produktu!

- ▶ Pri montáži dbajte na to, aby prístrojový kábel [16] nebol zaseknutý a aby mal dostatok priestoru.

## ● Montáž/demontáž koliesok

(Obr. B)

### Montáž koliesok

1. Z pojazdného podstavca [5] dajte dole bezpečnostné krúžky [14] a podložky [13].
2. Na pravú a ľavú stranu pojazdného podstavca [5] nasuňte kolieska [6].
3. Na pravú aj ľavú stranu pojazdného podstavca [5] nasuňte jednu podložku [13].

- Na pravú aj ľavú stranu pojazdného podstavca [5] nasuňte jeden bezpečnostný krúžok [14].
- Bezpečnostné krúžky [14] posuňte cez konce pojazdného podstavca [5].
- Na kolieska [6] zacvaknite kryty kolieska [15].  
Každý kryt kolieska má 3 upevňovacie sponky. Jedna z upevňovacích sponiek má T-profil. Upevňovaciu sponku s T-profilom vložte do otvoru na koliesku, ktorý je na to určený.

### Demontáž koliesok

- Chyťte kryty kolieska [15]. Kryty kolieska stiahnite z koliesok [6].
- Dajte dole bezpečnostné krúžky [14] a podložky [13].
- Kolieska [6] stiahnite z pojazdného podstavca [5].

### ● Montáž rukoväti

#### UPOZORNENIE

- Produkt má na rukoväti [1] a na stredných tyčiach [3] 3 otvory, aby ste si mohli prispôbiť výšku rukoväti.

(Obr. C)

- Stredné tyče [3] pripevnite k spodnej tyči [4]. Na upevnenie použite vždy jeden čap [11b], jednu krídlovú maticu [11] a jednu podložku [11a].
- Rukoväť [1] pripevnite k stredným tyčiam [3]. Na upevnenie použite vždy jeden čap [11b], jednu krídlovú maticu [11] a jednu podložku [11a]. Produkt je zložený správne, ak konce rukoväti smerujú preč od prednej strany produktu.
- Prístrojový kábel [16] zaistite pomocou svorky na kábel [10].

### ● Obsluha

#### UPOZORNENIE

- Dbajte na ochranu proti hluku a na miestne predpisy.

### ● Pred uvedením do prevádzky

(Obr. D)

- Odklopte rukoväť [1] a stredné tyče [3].
- Rukoväť [1] a stredné tyče [3] zafixujte pomocou krídlových matic [11].
- Produkt pevne držte jednou rukou za stredné tyče [3].
- Blokovanie pojazdného podstavca [20] uvoľnite tak, že potiahnete za krúžok.
- Blokovanie pojazdného podstavca [20] musí zacvaknúť v jednej z pracovných polôh [17] [18a] [18b].

Pracovná poloha	Popis
[17]	■ Bez obmedzenia hĺbky
[18a] [18b]	■ S obmedzením hĺbky ■ Tieto dve pracovné polohy sú vhodné výlučne na už obrobenú/mäkkú pôdu.

### ● Zapnutie/vypnutie

#### ⚠ VÝSTRAHA! Nebezpečenstvo poranenia!

- Po vypnutí sa nože [7] ešte pár sekúnd točia. Rotujúcich nožov sa nedotýkajte.

## UPOZORNENIE

- ▶ Pred zapnutím produktu: Zaistite, aby sa produkt nedotýkal žiadnych predmetov. Produkt držte vždy pevne oboma rukami.

(Obr. E)

1. Sieťovú zástrčku [2] zapojte do vhodného predlžovacieho kábla (nie je súčasťou balenia).
2. Na konci predlžovacieho kábla urobte slučku. Slučku zaveste do držiaka kábla [12].
3. Predlžovací kábel zapojte do zásuvky.
4. **Zapnutie:**
  - Držte stlačené odblokovacie tlačidlo [21].
  - Vypínač [22] držte stlačený.
  - Uvoľníte odblokovacie tlačidlo [21].
  - Nože [7] sa začnú točiť a zaryjú sa do zeme.
5. **Vypnutie:** Vypínač [22] uvoľníte.

## ● Upozornenia k práci

### ⚠ VÝSTRAHA! Nebezpečenstvo poranenia!

- ▶ Počas práce produkt vždy pevne držte oboma rukami.
- ▶ Nohy si držte v bezpečnej vzdialenosti od nožov [7].
- ▶ Pri cúvaní buďte opatrný. Hrozí riziko zakopnutia.

### ⚠ VÝSTRAHA! Nebezpečenstvo poranenia!



Produkt po práci a pred prepravou vždy vypnite. Produkt odpojte od napájania. Počkajte, kým sa nože [7] úplne zastavia.

### ⚠ POZOR! Nebezpečenstvo popálenia!



Nedotýkajte sa prevodovky [8]. Prevodovka môže byť po dlhšej práci horúca.

## UPOZORNENIE

- ▶ Keď budete dodržiavať tieto pokyny, vyhnete sa poraneniám a poškodeniu produktu.
- Produkt nikdy nedvíhajte ani neťahajte, keď beží motor.
- Keď produkt prenášate cez tvrdé povrchy (napr. dlažbu, schody), zdvihnite ho.
- Produkt po zemi posúvajte rýchlosťou chôdze v čo najrovnejších líniách.
- Vždy pracujte smerom od zásuvky. Dbajte na to, aby sa predlžovací kábel nedostal do blízkosti nožov [7].
- **Ochrana proti preťaženiu:** Pri preťažení sa motor automaticky vypne. Produkt je opäť pripravený do prevádzky, až keď úplne vychladne. Kým budete pokračovať v práci, produkt na chvíľu odpojte z napájania.

## ● Demontáž vonkajších nožov

### ⚠ OPATRNE! Riziko poškodenia produktu!

- ▶ Vonkajšie nože [7] odmontujte vždy v páre, aby sa produkt nepoškodil v dôsledku nerovnováhy.

## UPOZORNENIE

- ▶ V prípade potreby môžete 2 vonkajšie nože [7] odmontovať, aby ste zúžili pracovnú šírku.

(Obr. F)

1. Poistný upínač pretiahnite cez čap [26]. Čap stiahnite.
2. Vonkajšiu časť noža [7] stiahnite z hnacieho hriadeľa [23].

## ● Čistenie a údržba

### ⚠ VÝSTRAHA! Nebezpečenstvo poranenia a zásahu elektrickým prúdom!



Produkt pred akoukoľvek údržbou a čistením vypnite. Produkt odpojte od napájania. Počkajte, kým sa nože [7] úplne zastavia.

### ⚠ VÝSTRAHA! Nebezpečenstvo poranenia!



Pri čistení a údržbe noste ochranné rukavice, aby ste sa vyhli rezným poraneniam.

### ⚠ VÝSTRAHA! Riziko zásahu elektrickým prúdom a riziko poškodenia produktu!

- ▶ Na produkt nestriekajte vodu. Produkt nečistite pod tečúcou vodou.

## UPOZORNENIE

- ▶ Práce, ktoré nie sú popísané v tomto návode na obsluhu, nechajte na naše servisné stredisko (pozri „Servis“).
- ▶ Používajte len originálne diely (pozri „Náhradné diely/príslušenstvo“).
- ▶ Túto údržbu a čistenie vykonávajte pred každým použitím aj po každom použití. Zabezpečí sa tým dlhé a spoľahlivé používanie produktu.

## UPOZORNENIE

- ▶ Nepoužívajte žiadne čistiace prostriedky ani rozpúšťadlá.
- Pred každým použitím:
  - Skontrolujte, či produkt nemá viditeľné nedostatky ako uvoľnené, opotrebované alebo poškodené diely.
  - Skontrolujte pevné utiahnutie všetkých matic, čapov a skrutiek.
  - Skontrolujte poškodenie krytov a ochranných zariadení a správne upevnenie. V prípade potreby ich vymeňte.
- Po každom použití:
  - Produkt dôkladne vyčistite. Produkt udržiavajte vždy čistý.
  - Z nožov [7], hnacieho hriadeľa [23], telesa a vetracích otvorov odstráňte prilepené zvyšky zeme a nečistôt. Použite kefku alebo suchú handričku.
  - Nože [7] postriekajte alebo pretrite biologicky odbúrateľným olejom.
  - Nečistoty z rukoväti [1] odstráňte vlhkou handričkou.

## ● Výmena nožov

### ⚠ OPATRNE! Riziko poškodenia produktu!

- ▶ Produkt je vybavený 6 nožmi [7] (2 samostatné a 2 dvojité). Nož vymieňajte vždy v páre, aby sa produkt nepoškodil v dôsledku nerovnováhy.

(Obr. F)

1. Poistný upínač pretiahnite cez čap [26]. Čap stiahnite.
2. Vonkajšiu časť noža [7] stiahnite z hnacieho hriadeľa [23].
3. Zo šesťhranej skrutky [25] uvoľnite samoistiacu maticu [24].

- Vnútrotnú časť noža [7] stiahnite z hnacieho hriadeľa [23].
- Hnací hriadeľ [23] postriekajte alebo pretrite biologicky odbúrateľným olejom.
- Nový nôž [7] nasuňte na hnací hriadeľ [23]. Otvory na osi nožov musia byť zarovno s otvormi na hnacom hriadeľi.  
Dbajte na správny smer točenia nožov (obr. G). Smer točenia je na telese produktu uvedený šípkou.
- Šesthrannú skrutku [25] zasuňte do otvoru, ktorý sa nachádza bližšie k prevodovke [8].
- Naskrutkujte novú samoistiacu maticu [24] (veľkosť: M8; nie je súčasťou balenia).
- Čap [26] zasuňte do vonkajšieho otvoru. Čap zaistíte jeho poistným upínačom.  
Poistný upínač čapu namontujte tak, aby sa zatváral proti smeru točenia noža [7].

## ● Preprava

(Obr. D)

- Produkt pevne držte jednou rukou za stredné tyče [3].
- Blokovanie pojazdného podstavca [20] uvoľnite tak, že potiahnete za krúžok.
- Blokovanie pojazdného podstavca [20] musí zacvaknúť v prepravnej polohe [19].

## ● Skladovanie

- Pred tým, ako produkt uložíte do uzatvorenej miestnosti, nechajte motor vychladnúť.
- Produkt skladujte čistý, suchý a mimo dosahu detí.
- Produkt nezakrývajte plastovými vrecami, pretože by sa mohla tvoriť vlhkosť.

## ● Zloženie produktu

### ⚠ **VÝSTRAHA! Nebezpečenstvo poranenia!**

- ▶ Produkt nepoužívajte so sklopenou rukoväťou [1].

### **UPOZORNENIE**

- ▶ Produkt môžete zložiť, aby ste ušetrili miesto.

(Obr. D)

- Uvoľníte krídlové matice [11].  
Rukoväť [1] a stredné tyče [3] sklopte k sebe.  
Nepricviknite pri tom napájací kábel [2] ani prístrojový kábel [16].
- Blokovanie pojazdného podstavca [20] uvoľnite tak, že potiahnete za krúžok.
- Blokovanie pojazdného podstavca [20] musí zacvaknúť v prepravnej polohe [19].

## ● Náhradné diely/ príslušenstvo

- Zákazníci si môžu kompatibilné náhradné diely a príslušenstvo kúpiť cez stránku [www.optimex-shop.com](http://www.optimex-shop.com).
- Objednávky sa dajú zadávať len online.
- Pre viac informácií sa obráťte na zákaznícku linku Lidl service (pozri „Servis“).
- Na objednávku si pripravte objednávacie číslo.

## ● Odstraňovanie porúch

Problém	Možná príčina	Riešenie
Produkt sa nezapína.	Produkt nie je napájaný elektrinou.	Skontrolujte zásuvku, napájací kábel so sieťovou zástrčkou [2], prístrojový kábel [16], predlžovací kábel a sieťovú poistku.
	Diely sú opotrebované alebo chybné: <ul style="list-style-type: none"> <li>■ Odblokovacie tlačidlo [21]</li> <li>■ Vypínač [22]</li> <li>■ Uhlíkové kefy</li> <li>■ Motor</li> </ul>	Ohľadne opravy sa obráťte na naše servisné stredisko (pozri „Servis“).
Produkt vydáva nezvyčajné zvuky.	Nože [7] sú zablokované.	Z nožov [7] odstráňte prekážky.
	Nože [7] sú poškodené.	Vymeňte nože [7] (pozri „Výmena nožov“).
	Skrutky, matice a čapy sú uvoľnené alebo opotrebované.	Skontrolujte, či všetky skrutky, matice a čapy pevne sedia, a v prípade potreby ich znova dotiahnite. Ak zvuky naďalej vznikajú, obráťte sa na naše servisné stredisko (pozri „Servis“).
Výkon produktu je slabý.	Nože [7] boli nesprávne namontované.	Nože [7] namontujte správne (pozri „Výmena nožov“).
	Nože [7] sú tupé alebo poškodené.	Vymeňte nože [7] (pozri „Výmena nožov“).
Produkt silno vibruje.	Nože [7] sú poškodené.	Vymeňte nože [7] (pozri „Výmena nožov“).
	Pracovná hĺbka je príliš nízka.	Zvoľte inú pracovnú polohu (pozri „Pred uvedením do prevádzky“).

## ● Likvidácia

Obal pozostáva z ekologických materiálov, ktoré môžete odovzdať na miestnych recyklačných zberných miestach.



Všímajte si prosím označenie obalových materiálov pre triedenie odpadu, sú označené skratkami (a) a číslami (b) s nasledujúcim významom: 1–7:

Plasty/20–22: Papier a kartón/  
80–98: Spojené látky.

### Výrobok:

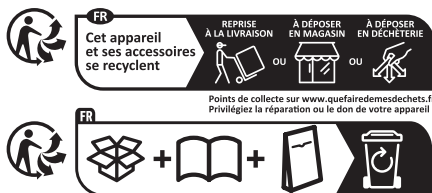

Výrobok a obalové materiály sú recyklovateľné a podliehajú rozšírenej zodpovednosti výrobcu.

Pre lepšie spracovanie odpadu ich zlikvidujte oddelene podľa obrázkov Info-tri (informácie o triedení).

Triman-Logo platí iba pre Francúzsko.



O možnostiach likvidácie opotrebovaného výrobku sa môžete informovať na Vašej obecnej alebo mestskej správe.



Ak výrobok doslúžil, v záujme ochrany životného prostredia ho neodhodte do domového odpadu, ale odovzdajte na odbornú likvidáciu. Informácie o zberných miestach a ich otváracích hodinách získate na Vašej príslušnej správe.

## ● Záruka

Výrobok bol starostlivo vyrobený v súlade s prísnyimi smericami kvality a pred dodaním dôkladne otestovaný. V prípade materiálových alebo výrobných chýb máte zákonné práva voči predajcovi výrobku. Vaše zákonné práva nie sú žiadnym spôsobom obmedzené našou zárukou uvedenou nižšie.

Záruka na tento výrobok je 3 roky od dátumu nákupu. Záručná doba začína plynúť dátumom kúpy. Originál dokladu o kúpe si uschovajte na bezpečnom mieste, pretože tento doklad je potrebný ako dôkaz o kúpe.

Akékoľvek poškodenie alebo nedostatky prítomné už v čase nákupu je potrebné nahlásiť ihneď po vybalení výrobku.

Ak sa v priebehu 3 rokov od dátumu zakúpenia preukáže, že výrobok vykazuje chyby materiálu alebo spracovania, podľa vlastného uváženia Vám ho bezplatne opravíme alebo vymeníme. Záručná doba sa na základe

poskytnutej záručnej reklamácie nepredlžuje. To platí aj pre vymenené alebo opravené diely.

Táto záruka je neplatná, ak bol výrobok poškodený alebo nesprávne používaný alebo udržiavaný.

Záruka sa vzťahuje na chyby materiálu a výrobné chyby. Táto záruka sa nevzťahuje na časti výrobku, ktoré podliehajú bežnému opotrebovaniu, a preto sa považujú za opotrebovateľné diely (napr. batérie, hadice, atramentové kazety), ani na poškodenie krehkých častí, napr. spínačov alebo častí zo skla.

## ● Postup v prípade poškodenia v záruke

Na zabezpečenie rýchleho spracovania svojej žiadosti postupujte podľa ďalej uvedených pokynov:

Pre všetky otázky majte pripravený pokladničný lístok a číslo výrobku (IAN 495954\_2504) ako doklad o kúpe.

Číslo výrobku nájdete na typovom štítku výrobku, gravúre výrobku, titulnej strane návodu (vľavo dole) alebo na nálepke na zadnej alebo spodnej strane výrobku.

Pri výskyte funkčných porúch alebo iných nedostatkov sa najprv telefonicky alebo e-mailom obráťte na ďalej uvedené servisné oddelenie.

Výrobok označený ako chybný potom môžete bezplatne zaslať na poskytnutú servisnú adresu, pričom priložte doklad o kúpe (pokladničný lístok) a uveďte, v čom spočíva nedostatok a kedy sa vyskytol.



Na stránke parkside-diy.com si môžete stiahnuť túto a mnohé ďalšie príručky. Týmto QR kódom sa dostanete priamo na parkside-diy.com. Vyberte svoju krajinu a pomocou vyhľadávacej masky vyhľadajte návody na obsluhu. Zadaním čísla výrobku (IAN) 495954\_2504 sa dostanete na návod na obsluhu pre svoj výrobok.

## ● Servis

### SK **Servis Slovensko**

Tel.: 0800003409

Kontaktný formulár je zapnutý

*[parkside-diy.com](http://parkside-diy.com)*

**IAN 495954\_2504**

# EÚ vyhlásenie o zhode

## EÚ VYHLÁSENIE O ZHODE (č. 495954\_2504)

IAN: 495954\_2504  
Identifikácia produktu: "PARKSIDE" Elektrická motyka  
Číslo modelu: HG12068

Uvedený predmet vyhlásenia je v zhode s príslušnými harmonizačnými právnymi predpismi Únie:

Smernica 2006/42/ES
Smernica 2000/14/ES
Smernica 2014/30/EU
Smernica 2011/65/EU so všetkými súvisiacimi zmenami a doplneniami

Odkazy na príslušné použité harmonizované normy alebo iné technické špecifikácie, v súvislosti s ktorými sa zhoda vyhlasuje:

Č. / Časti
Smernica 2006/42/ES
EN 62841-1:2015/A11:2022
EN 709:1997/A4:2009
Smernica 2014/30/EU
EN IEC 55014-1:2021
EN IEC 55014-2:2021
EN IEC 61000-3-2:2019/A1:2021
EN 61000-3-3:2013/A2:2021

Predmet vyššie uvedeného vyhlásenia je v súlade so smernicou Európskeho parlamentu a Rady 2011/65/EÚ z 8. júna 2011 o obmedzení používania určitých nebezpečných látok v elektrických a elektronických zariadeniach:

Č. / Časti
EN IEC 63000:2018

Proces posudzovania zhody / názov a adresa notifikovaného orgánu v prípade potreby: Annex VI, TÜV SÜD Industrie Service GmbH (NB 0036), Westendstraße 199, 80686 München, Germany

Nameraná hladina akustického výkonu na zariadení reprezentatívnom pre tento typ: 91.3 dB(A)

Garantovaná hladina akustického výkonu na tomto zariadení: 93 dB(A)

Držiteľ technickej informácie: OWIM GmbH & Co.KG

Podpísané za a v mene:

OWIM GmbH & Co. KG, Stiftsbergstraße 1, 74167 Neckarsulm, Nemecko

Toto vyhlásenie o zhode sa vydáva na výhradnú zodpovednosť výrobcu.

Preklad pôvodného vyhlásenia o zhode

Neckarsulm	15.05.2025	<i>ppa. J. Buchheim</i>	<i>ppa. T. Maier</i>
Miesto	Dátum	ppa. Jens Buchheim	ppa. Dr. Thorsten Maier
		Prokurista	Prokurista







SK



<b>Lista de símbolos y pictogramas utilizados</b> .....	Página 168
<b>Introducción</b> .....	Página 169
Uso previsto .....	Página 169
Volumen de suministro .....	Página 169
Descripción de las piezas .....	Página 170
Descripción de funciones .....	Página 170
Datos técnicos .....	Página 170
<b>Indicaciones de seguridad</b> .....	Página 172
Indicaciones generales de seguridad para herramientas eléctricas ..	Página 172
Indicaciones de seguridad para las cuchillas .....	Página 175
Riesgos residuales .....	Página 181
<b>Montaje</b> .....	Página 181
Montar/desmontar las ruedas .....	Página 182
Montar el manillar .....	Página 182
<b>Funcionamiento</b> .....	Página 182
Antes de la puesta en marcha .....	Página 182
Encendido/apagado .....	Página 183
<b>Indicaciones de trabajo</b> .....	Página 183
Desmontar las cuchillas exteriores .....	Página 184
<b>Limpieza y mantenimiento</b> .....	Página 184
Cambiar las cuchillas .....	Página 185
<b>Transporte</b> .....	Página 185
<b>Almacenamiento</b> .....	Página 185
Plegar el producto .....	Página 185
<b>Piezas de repuesto/accesorios</b> .....	Página 186
<b>Subsanación de problemas</b> .....	Página 186
<b>Eliminación</b> .....	Página 187
<b>Garantía</b> .....	Página 187
Tramitación de la garantía .....	Página 188
<b>Asistencia</b> .....	Página 188
<b>Declaración UE de conformidad</b> .....	Página 189

## Lista de símbolos y pictogramas utilizados

	<p><b>¡PELIGRO!</b> – Identifica un peligro de nivel alto que, si no se evita, puede tener como consecuencia una lesión grave o incluso la muerte (p. ej., peligro de asfixia)</p>	  	<p>Lea el manual de instrucciones.</p>
	<p><b>¡ADVERTENCIA!</b> – Identifica un peligro de nivel medio que, si no se evita, puede tener como consecuencia una lesión grave o incluso la muerte (p. ej., riesgo de descarga eléctrica)</p>	 	<p>¡Cuidado! Superficie caliente. Existe riesgo de quemaduras.</p> <p>¡Atención! Proteja el producto contra la lluvia y la humedad.</p>
	<p><b>¡CUIDADO!</b> – Identifica un peligro de nivel bajo que, si no se evita, puede tener como consecuencia una lesión leve o moderada (p. ej., peligro de escaldadura)</p>	 	<p>¡Utilice guantes de protección!</p> <p>¡Utilice calzado de seguridad!</p>
	<p><b>¡ATENCIÓN!</b> – Advierte de posibles daños materiales (p. ej., peligro de cortocircuito)</p>		<p>¡Utilice gafas de protección!</p>
 	<p>¡Cuidado! Apague el producto y desconéctelo del suministro de corriente antes de realizar los trabajos de limpieza y mantenimiento.</p>	 	<p>¡Peligro! Herramienta rotativa. Las cuchillas <b>7</b> siguen funcionando después de apagar el producto. Espere a que las cuchillas se hayan parado.</p>
 	<p>¡Peligro por cable de conexión <b>2</b> dañado! Mantenga el cable de conexión alejado de las cuchillas <b>7</b>.</p>	 	<p>¡Peligro de lesión por fragmentos proyectados! Mantenga alejadas a las personas fuera del área de peligro.</p>

	Desconecte el enchufe <b>2</b> de la toma de corriente.		Sentido de giro
	Nivel de potencia sonora $L_{WA}$ en dB		Clase de protección II (aislamiento doble)
	El marcado CE ratifica la conformidad con las directivas de la UE aplicables al producto.	 	Indicaciones de seguridad Instrucciones de manipulación

## **MOTOAZADA ELÉCTRICA**

### ● **Introducción**

Enhorabuena por la adquisición de su nuevo producto. Ha optado por un producto de alta calidad. El manual de instrucciones forma parte de este producto. Contiene importantes indicaciones sobre seguridad, uso y eliminación. Antes de usar el producto, familiarícese con todas las indicaciones de manejo y de seguridad. Utilice el producto únicamente como se describe a continuación y para las aplicaciones indicadas. Adjunte igualmente toda la documentación en caso de entregar el producto a terceros.

### ● **Uso previsto**

- Este producto se utiliza para labrar y descomponer suelos arcillosos gruesos, así como incorporar fertilizante, turba y compost.
- El producto ha sido determinado para ser utilizado por adultos. Los niños y las personas que no estén familiarizadas con el manual de instrucciones no deben utilizar el producto.
- No utilice este producto en caso de lluvia o en un entorno húmedo.
- Cualquier modificación o uso distinto del producto se considera como

no conforme a lo previsto y puede suponer un riesgo como peligro de muerte, lesiones y daños.

- El fabricante no asume ninguna responsabilidad por los daños resultantes de un uso inadecuado.
- El operador o usuario del producto es responsable de accidentes o daños a personas y/o bienes de terceros o sus propiedades.
- El producto ha sido concebido únicamente para un uso privado.
- El producto no está concebido para su uso comercial o ámbitos de uso similares.
- Observe todas las disposiciones de seguridad, normas y reglamentos locales aplicables. El uso de herramientas eléctricas ruidosas solo está permitido durante un periodo determinado de tiempo de acuerdo con las disposiciones locales o nacionales.

### ● **Volumen de suministro**

#### **¡ADVERTENCIA!**

- ▶ ¡El producto y el material de embalaje no son ningún juguete!  
¡Los niños no deben jugar con las bolsas de plástico, láminas y piezas pequeñas! ¡Existe peligro de atragantamiento y asfixia!

Después de desembalar el producto, compruebe si la entrega está completa y todas las piezas están en perfecto estado. Antes de usarlo, retire todos los materiales de embalaje.

- 1 Motoazada eléctrica
- 2 Barras centrales
- 2 Ruedas con tapacubos
- 2 Anillos de retención (ya montados)
- 2 Arandelas (para el montaje de las ruedas, ya montadas)
- 4 Pernos
- 4 Tuercas de mariposa
- 4 Arandelas (para el montaje de las barras centrales)
- 1 Sujetacable
- 1 Manual de instrucciones

## ● Descripción de las piezas

Antes de comenzar a leer el manual, consulte las páginas con las figuras y familiarícese con todas las funciones del producto.

(Fig. A)

- 1 Manillar
- 2 Cable de conexión con enchufe
- 3 Barra central
- 4 Barra inferior
- 5 Bastidor
- 6 Rueda
- 7 Cuchilla
- 8 Engranaje
- 9 Carcasa del motor
- 10 Sujetacable
- 11 Tuerca de mariposa
- 12 Alivio de tensión

(Fig. B)

- 13 Arandela
- 14 Anillo de retención
- 15 Tapacubo

(Fig. C)

- 11a Arandela
- 11b Perno
- 16 Cable del dispositivo

(Fig. D)

- 17 Posición de trabajo (sin limitación de profundidad)
- 18a Posición de trabajo (con limitación de profundidad)
- 18b Posición de trabajo (con limitación de profundidad)
- 19 Posición de transporte
- 20 Bloqueo del bastidor

(Fig. E)

- 21 Botón de liberación
- 22 Interruptor de encendido/apagado

(Fig. F)

- 23 Eje de accionamiento
- 24 Tuerca (autobloqueante)
- 25 Tornillo hexagonal
- 26 Perno (con abrazadera de seguridad)

## ● Descripción de funciones

- El producto está equipado con un motor eléctrico que no requiere mantenimiento y un engranaje 8 con lubricación por baño de aceite.
- Como dispositivo de corte, el producto dispone de 6 cuchillas 7 rotativas endurecidas, que penetran por sí mismas en el suelo.
- El manillar 1 es plegable para poder ahorrar espacio a la hora de guardarlo.

## ● Datos técnicos

Motoazada eléctrica	PEBH 1500 B2
Consumo de potencia del motor (P):	1500 W
Tensión nominal de entrada (U):	230 V~, 50 Hz
Velocidad al ralentí (n <sub>0</sub> ):	380 min <sup>-1</sup>
Clase de protección:	II/□
Tipo de protección:	IPX4

Ancho de trabajo:	máx. 40 cm
Profundidad de trabajo:	máx. 20 cm
Número de cuchillas:	6
Peso (m)	10,5 kg

### Valores de emisión de ruido

Nivel de presión acústica $L_{pA}$ :	81,2 dB
Inseguridad $K_{pA}$ :	3,0 dB
Nivel de potencia sonora $L_{WA}$ Medido:	91,3 dB
Garantizado:	93,0 dB
Inseguridad $K_{WA}$ :	2 dB

### Vibración del manillar

Vibración $a_{hW}$ :	< 2,5 m/s <sup>2</sup>
Inseguridad K:	1,5 m/s <sup>2</sup>

### ¡ADVERTENCIA!

- ▶ Durante el uso efectivo de la herramienta eléctrica, las emisiones de vibraciones y ruidos pueden diferir de los valores indicados en función del modo en que se utiliza la herramienta eléctrica y, en especial, del tipo de pieza de trabajo en cuestión.

### ¡ADVERTENCIA!

- ▶ Es necesario establecer medidas de seguridad para proteger al operario sobre la base de una estimación de la carga de oscilación durante las condiciones reales de uso (teniendo en cuenta todas las partes del ciclo de funcionamiento, por ejemplo, los períodos en que la herramienta eléctrica está apagada y los períodos en que la herramienta eléctrica está encendida, pero funcionando sin carga).

### NOTA

- ▶ Los valores de ruido y vibración medidos han sido determinados de acuerdo con la normas y disposiciones establecidas en la declaración de conformidad.
- ▶ El valor de emisión de vibración y el valor de emisión de ruido indicados han sido medidos según un método de ensayo normalizado y pueden utilizarse para comparar una herramienta eléctrica con otra.
- ▶ Asimismo, el valor total de vibración y el valor de emisión de ruido indicados pueden ser utilizados para una evaluación provisional de la carga.



## Indicaciones de seguridad

**¡ANTES DE USAR EL PRODUCTO, FAMILIARÍCESE CON TODAS LAS INDICACIONES DE SEGURIDAD Y FUNCIONAMIENTO! ¡SI TRANSFIERE ESTE PRODUCTO, HÁGALO CON TODA LA DOCUMENTACIÓN!**

¡Quedará anulada su garantía en el caso de daños resultantes de la no observación de este manual de instrucciones! ¡No se asumirá ninguna responsabilidad por daños indirectos! ¡No se asumirá ninguna responsabilidad en el caso de daños materiales o a personas por un uso inadecuado o por la no contemplación de las indicaciones de seguridad!

## ● Indicaciones generales de seguridad para herramientas eléctricas

### ¡ADVERTENCIA!

- ▶ **Lea todas las indicaciones de seguridad, instrucciones, ilustraciones y datos técnicos con los que cuenta esta herramienta eléctrica.** Las negligencias por la inobservancia de las siguientes instrucciones pueden provocar descarga eléctrica, incendio y/o lesiones graves.

**Guarde todas las indicaciones de seguridad e instrucciones en un lugar seguro para futuras referencias.**

La “herramienta eléctrica”, concepto empleado en las indicaciones de seguridad, hace referencia a herramientas eléctricas alimentadas por red (con cable de alimentación) o herramientas eléctricas que funcionan con batería (sin cable de alimentación).

### **Seguridad en el área de trabajo**

- 1) **Mantenga el área de trabajo limpia y bien iluminada.** Las áreas de trabajo desordenadas o poco iluminadas pueden provocar accidentes.
- 2) **No trabaje con la herramienta eléctrica en entornos potencialmente explosivos, en los que haya líquidos, gases o polvos inflamables.** Las herramientas eléctricas generan chispas, que pueden incendiar el polvo o los vapores.
- 3) **Mantenga alejados a los niños y otras personas durante el uso de la herramienta eléctrica.** En caso de distracción puede perder el control de la herramienta eléctrica.

## Seguridad eléctrica

- 1) **El enchufe de conexión de la herramienta eléctrica debe encajar en la toma de corriente. No modificar el enchufe en modo alguno. No utilice ningún adaptador con herramientas eléctricas conectadas a tierra.** Los enchufes no modificados y las tomas de corriente que coinciden reducen el riesgo de una descarga eléctrica.
- 2) **Evite el contacto corporal con superficies conectadas a tierra como tubos, calefacciones, cocinas y neveras.** Existe riesgo elevado por descarga eléctrica si su cuerpo está conectado a tierra.
- 3) **Mantenga alejadas las herramientas eléctricas de la lluvia o las humedades.** La penetración de agua en la herramienta eléctrica aumenta el riesgo de una descarga eléctrica.
- 4) **No utilice el cable de conexión para otros fines como llevar y colgar la herramienta eléctrica o desconectar el enchufe de la toma de corriente tirando del cable. Mantenga alejado el cable de conexión del calor, aceite, cantos afilados o partes móviles de dispositivos.** Los cables de conexión enredados o dañados aumentan el riesgo de una descarga eléctrica.
- 5) **Si trabaja con la herramienta eléctrica al aire libre, utilice solo cables de extensión apropiados para el exterior.** El uso de un cable de extensión apropiado para el exterior reduce el riesgo de una descarga eléctrica.
- 6) **Si no se puede evitar el uso de la herramienta eléctrica en un entorno húmedo, utilice un interruptor automático.** El uso de un interruptor automático reduce el riesgo de una descarga eléctrica.

## Seguridad personal

- 1) **Esté atento y preste atención a lo que hace y proceda con sensatez a la hora de trabajar con la herramienta eléctrica. No utilice ninguna herramienta eléctrica si está cansado o bajo la influencia de drogas, alcohol o medicamentos.** Un momento de desatención durante el uso de la herramienta eléctrica puede provocar lesiones de gravedad.
- 2) **Use siempre gafas de protección y el equipo de protección individual.** El uso del equipo de protección individual como máscara antipolvo, calzado de seguridad antideslizante, casco de protección o protección auditiva, según el tipo y aplicación de la herramienta eléctrica, reduce el riesgo de lesiones.
- 3) **Evite un arranque involuntario. Cerciérese de que la herramienta eléctrica esté apagada antes de recogerla, transportarla o conectarla al suministro de corriente y/o la batería.** El transporte de la herramienta eléctrica con el dedo en el interruptor o conectar la herramienta eléctrica encendida al suministro de corriente puede provocar accidentes.
- 4) **Quite las herramientas de ajuste o llaves de tuercas antes de encender la herramienta eléctrica.** Una herramienta o llave, que se encuentre en una parte en movimiento de la herramienta eléctrica, puede provocar lesiones.
- 5) **Evite una postura anómala. Procure una posición segura y mantenga en todo momento el equilibrio.** De este modo, puede controlar mejor la herramienta eléctrica en situaciones inesperadas.

- 6) **Lleve ropa apropiada. No use ropa suelta o joyas. Mantenga alejado el pelo, la ropa y los guantes de las piezas móviles.** La ropa suelta, las joyas o el pelo largo pueden quedar enganchados en las piezas móviles.
  - 7) **Si pueden montarse dispositivos de recogida y aspiración de polvo, cerciórese de que están conectados y se utilizan correctamente.** El uso de la aspiración de polvo puede reducir los peligros derivados del polvo.
  - 8) **No cree un falso sentido de la seguridad y no pase por alto las normas de seguridad para herramientas eléctricas, incluso si está familiarizado con el uso de la herramienta.** Un manejo descuidado puede provocar lesiones graves en fracciones de segundo.
- 4) **Mantenga las herramientas eléctricas que no utilice fuera del alcance de los niños. No deje que personas, que no estén familiarizadas con el uso de la herramienta o no hayan leído estas instrucciones, utilicen la herramienta eléctrica.** Las herramientas eléctricas son peligrosas si las utilizan personas sin experiencia.
  - 5) **Trate con cuidado las herramientas eléctricas y las herramientas de inserción. Controle si las partes en movimiento funcionan correctamente y no se atascan, o si las partes que se encuentren rotas o dañadas afectan al funcionamiento de la herramienta eléctrica. Haga reparar las partes dañadas de la herramienta eléctrica antes de usarla.** Una gran cantidad de accidentes tienen su origen en un mantenimiento deficiente de las herramientas eléctricas.

### Uso y cuidado de la herramienta eléctrica

- 1) **No sobrecargue la herramienta eléctrica. Utilice para su trabajo la herramienta eléctrica designada a tal fin.** Trabaje mejor y de forma más segura en la gama de potencia indicada con la herramienta eléctrica adecuada.
  - 2) **No utilice ninguna herramienta eléctrica, cuyo interruptor esté defectuoso.** Una herramienta eléctrica que no se pueda encender o apagar resulta peligrosa y debe ser reparada.
  - 3) **Desconecte el enchufe de la toma de corriente y/o quite la batería extraíble antes de realizar los ajustes en el dispositivo, cambiar las partes de la herramienta de inserción o colocar aparte la herramienta eléctrica.** Estas medidas de precaución evitan un arranque inesperado de la herramienta eléctrica.
- 6) **Mantenga afiladas y limpias las herramientas de corte.** Las herramientas de corte que están bien cuidadas y con los cantos cortantes afilados se atascan menos y son más cómodas de usar.
  - 7) **Utilice las herramientas eléctricas, accesorios, herramientas de inserción etc. conforme a las instrucciones. Tenga en cuenta las condiciones de trabajo y la tarea a realizar.** El uso de herramientas eléctricas para aplicaciones distintas a las previstas puede provocar situaciones de peligro.
  - 8) **Mantenga los mangos y las superficies de agarre secos, limpios y libres de aceite y grasa.** Los mangos y las superficies de agarre resbaladizas no permiten un manejo y control seguro de la herramienta eléctrica en situaciones imprevistas.

## Servicio

- 1) **Deje que un especialista cualificado repare su herramienta eléctrica y solo con piezas de repuesto originales.** De este modo, se mantendrá la seguridad de la herramienta eléctrica.

## ● Indicaciones de seguridad para las cuchillas

### ⚠ ¡ADVERTENCIA! ¡Riesgo de lesión!

Este producto puede provocar lesiones serias debido a un uso inadecuado. Antes de trabajar con el producto, lea con atención el manual de instrucciones. Familiarícese con todos los elementos de mando del producto.

- Este producto no está destinado a personas con capacidades físicas, mentales o sensoriales reducidas y/o falta de experiencia o conocimientos, a menos que estén bajo la supervisión de una persona responsable o hayan sido instruidos en el uso del producto.
- Es necesario vigilar a los niños para evitar que jueguen con el producto.

- El producto solo debe ser utilizado por personas que esté suficientemente formadas.
- Nunca permita que niños u otras personas, que no estén familiarizadas con el manual de instrucciones, utilicen el producto. Las disposiciones locales pueden determinar la edad mínima del usuario del producto.
- Nunca utilice el producto mientras haya personas, especialmente niños, o animales domésticos cerca.
- El operador o usuario del producto es responsable de accidentes o daños a personas y/o bienes de terceros o sus propiedades.

## Preparación

- Familiarícese con el manual del producto.
- Preste atención a los posibles riesgos que puedan pasarse por alto debido a la emisión de ruido del producto durante el trabajo.

- Inspeccione detenidamente el terreno en el que se va a usar el producto. Retire las piedras, palos, alambres u otros cuerpos extraños que puedan ser proyectados o quedarse atrapados en el producto.
- Durante el trabajo, utilice siempre ropa de protección apropiada, por ejemplo, calzado resistente con suela antideslizante y pantalones largos y robustos.
- No utilice el producto descalzo o con sandalias abiertas.
- Utilice el equipo de protección individual. Utilice siempre gafas de protección. El uso de equipo de protección individual como, por ejemplo, máscara antipolvo, calzado de seguridad antideslizante, casco de protección o protección auditiva reduce el riesgo de lesiones.
- A fin de evitar lesiones por corte, encienda el producto solo si se encuentra en la posición de trabajo.
- Antes de cada uso, realice una inspección visual del producto. No utilice el producto si faltan, están desgastados o dañados los dispositivos de seguridad (por ejemplo, botón de liberación, cubierta de seguridad), piezas del dispositivo de corte o los pernos. En especial, compruebe si el cable de conexión y el interruptor de encendido/apagado están dañados.
- Reemplace las cuchillas y los pernos dañados por pares para evitar un desequilibrio.
- Utilice solo piezas de repuesto y accesorios que hayan sido suministrados y recomendados por el fabricante (véase “Piezas de repuesto/accesorios”). El uso de piezas ajenas anula de inmediato el derecho de garantía.

## Funcionamiento

### ⚠ ¡ADVERTENCIA! ¡Riesgo

**de lesión!** Durante el trabajo y, en especial, durante la puesta en marcha, mantenga alejados pies y manos de las cuchillas.

- Tenga en cuenta la protección acústica y las disposiciones locales.
  - No utilice el producto para triturar piedras o remover el césped. De lo contrario, existe riesgo de daños en el producto.
  - No utilice el producto en caso de lluvia, mal tiempo o en entornos secos (como, por ejemplo, cerca de estanques o piscinas).
  - Trabaje solo a la luz del día o con buena iluminación artificial.
  - Proceda con sensatez a la hora de trabajar. No utilice el producto si se siente cansado, descentrado o tras la ingestión de alcohol o medicamentos. Haga siempre una pausa en el trabajo en el momento oportuno.
- Asegúrese de que tiene un apoyo seguro al trabajar con el producto, especialmente en pendientes.
  - Trabaje siempre en dirección perpendicular a la pendiente, nunca hacia arriba o hacia abajo.
  - Tenga especial cuidado si cambia de dirección en la pendiente.
  - No utilice el producto en pendientes muy empinadas.
  - En caso de riesgo de deslizamiento en una pendiente, pida a un acompañante que sujete el producto con una barra o cuerda. El acompañante debe situarse por encima del producto a una distancia adecuada.
  - Sujete bien siempre el producto con ambas manos durante el uso.
  - Utilice el producto solo a ritmo de marcha.
  - Asegúrese de que los mangos estén limpios y secos.

- Tenga cuidado al caminar hacia atrás. Existe riesgo de tropiezo.
- Tenga especial cuidado cuando gire el producto o lo acerque hacia usted.
- Si las cuchillas se bloquean por un cuerpo extraño (por ejemplo, raíz), apague el producto y desconecte el enchufe. Retire el cuerpo extraño antes de volver a ponerlo en funcionamiento.
- No sobrecargue el producto. No utilice dispositivos de baja potencia para trabajos pesados.
- No utilice el producto para fines no especificados por el fabricante.
- Evite daños en el producto. No coloque peso adicional. No mueva el producto por una superficie firme como baldosas o escaleras.
- Elimine regularmente los restos de plantas y raíces del área del eje de accionamiento. De este modo, evitará una

sobrecarga y daños en el producto.

- Tenga cuidado con los riesgos específicos al trabajar en terrenos complicados (por ejemplo, suelo rocoso o compacto).
- No utilice el producto cerca de gases o líquidos inflamables. En caso de inobservancia, existe peligro de incendio o explosión.

### **Interrupciones del trabajo**

- ⚠ ¡ADVERTENCIA! ¡Riesgo de lesión!** Después de apagar el producto, las cuchillas siguen girando durante unos segundos. Espere a que las cuchillas se hayan parado.
- No levante y transporte el producto mientras esté el motor en marcha. Desconecte el producto y espere a que las cuchillas se hayan detenido. Desconecte el producto del suministro de corriente antes de cambiar de área de trabajo.

- Nunca deje el producto sin supervisión en el área de trabajo.
- Apague el producto, espere hasta que las cuchillas se hayan parado y desconecte el producto del suministro de corriente en las siguientes circunstancias:
  - Antes de almacenar el producto,
  - Antes de retirar los restos del suelo y las plantas,
  - Si el producto no se utiliza,
  - Antes de realizar los trabajos de mantenimiento y limpieza en el producto,
  - Si el cable de conexión está dañado o enredado,
  - Si el producto se encuentra con un obstáculo o si se producen vibraciones inusuales. En este caso, inspeccione el producto en busca de daños y, en su caso, hágalo reparar.

## **Mantenimiento y almacenamiento**

- Asegúrese de que todas las tuercas, pernos y tornillos estén firmemente apretados y de que el producto se encuentre en condiciones seguras de funcionamiento.
- No intente reparar por su cuenta el producto, a menos que esté cualificado para ello. Deje que nuestro centro de servicio realice todos los trabajos que no estén descritos en este manual de instrucciones (véase “Servicio”).
- Conserve el producto en un lugar seco fuera del alcance de los niños.
- Mantenga las cuchillas afiladas y limpias para poder trabajar mejor y de forma segura con el producto.
- Siga las instrucciones sobre la limpieza y mantenimiento (véase “Limpieza y mantenimiento”).
- Deje que el producto se enfríe antes de guardarlo.

- Reemplace los componentes gastados o dañados por motivos de seguridad.

## Seguridad eléctrica

### ⚠ ¡ADVERTENCIA! ¡Riesgo de descarga eléctrica!

No utilice el producto si el cable de conexión está dañado.

- Si es necesario reemplazar el cable de conexión de red, debe hacerlo el fabricante o su representante para evitar riesgos para la seguridad.
- Mantenga alejado el cable de conexión de las cuchillas. Pase siempre el cable de conexión por detrás de usted o de la persona que utilice el producto.
- Si se daña el cable de conexión durante el uso, desconecte de inmediato el enchufe de la toma de corriente.
- No toque en ningún caso el cable de conexión, mientras el enchufe esté conectado.
- Asegúrese de que la tensión de red coincida con los datos de la placa de características del producto.
- Evite el contacto con la piel de objetos conectados a tierra (por ejemplo, postes o vallas de metal).
- El acoplamiento del cable de extensión debe estar protegido contra salpicaduras de agua y debe ser de goma o estar recubierto de goma.
- Utilice solo cables de extensión que sean adecuados para su uso en exteriores y estén identificados correspondientemente.
- La sección transversal del cable de extensión debe ser de al menos  $2,5 \text{ mm}^2$ .
- Desenrolle siempre por completo el cable del tambor antes del uso.
- Compruebe si el cable de extensión presenta daños.
- Utilice el alivio de tensión suministrado para fijar el cable de extensión.
- No transporte el producto del cable de conexión.

- No utilice el cable de conexión para desconectar el enchufe de la toma de corriente.
- Mantenga alejado el cable de conexión del calor, el aceite y los bordes afilados.
- Conecte el producto a una toma de corriente con un dispositivo de corriente residual (RCD) con una corriente de disparo no superior a 30 mA.

## ● Riesgos residuales

### ¡ADVERTENCIA!

- ▶ Este producto genera durante el funcionamiento un campo electromagnético que, en determinadas circunstancias, puede afectar de forma activa o pasiva a implantes médicos. Para reducir el riesgo de lesiones graves o mortales, recomendamos que las personas con implantes médicos consulten a su médico y al fabricante del implante médico antes de utilizar el producto.

- Aunque utilice y manipule este producto de forma adecuada, siempre existen riesgos residuales. Pueden aparecer los siguientes peligros en relación con el diseño y modelo de este producto:
  - Lesiones por corte,
  - Daños auditivos, si no se lleva una protección auditiva adecuada,
  - Daños para la salud causados por las vibraciones mano-brazo si el producto se usa durante un largo período de tiempo o no se utiliza o no se le da un mantenimiento adecuado.

## ● Montaje

### ¡ADVERTENCIA! ¡Riesgo de lesión!



Desconecte el producto del suministro de corriente antes del montaje.

### ¡ATENCIÓN! ¡Riesgo de daños en el producto!

- ▶ Durante el montaje, asegúrese de que el cable del dispositivo  no quede apretado y tenga suficiente holgura.

## ● Montar/desmontar las ruedas

(Fig. B)

### Montar las ruedas

1. Retire los anillos de retención **14** y las arandelas **13** del bastidor **5**.
2. Coloque las ruedas **6** a la izquierda y derecha del bastidor **5**.
3. Coloque las arandelas **13** a la izquierda y derecha del bastidor **5**.
4. Inserte un anillo de retención **14** a través del bastidor **5** a la izquierda y derecha.
5. Deslice los anillos de retención **14** sobre los extremos del bastidor **5**.
6. Fije un tapacubo **15** en cada rueda **6**.

Los tapacubos disponen respectivamente de 3 clips de fijación. Uno de los clips de fijación dispone de un perfil en T. Inserte el clip de fijación con perfil en T en el orificio adecuado de la rueda.

### Desmontar las ruedas

1. Agarre los tapacubos **15**. Quite los tapacubos de las ruedas **6**.
2. Quite los anillos de retención **14** y las arandelas **13**.
3. Extraiga las ruedas **6** del bastidor **5**.

## ● Montar el manillar

### NOTA

- ▶ El producto tiene 3 orificios en el manillar **1** y las barras centrales **3** para ajustar la altura del manillar.

(Fig. C)

1. Fije las barras centrales **3** en la barra inferior **4**. Utilice un perno **11b**, una tuerca de mariposa **11** y una arandela **11a** para la fijación.
2. Fije el manillar **1** en las barras centrales **3**. Utilice un perno **11b**,

una tuerca de mariposa **11** y una arandela **11a** para la fijación.

Si el montaje es correcto, los extremos del mango apuntan en dirección opuesta a la parte delantera del producto.

3. Fije el cable del dispositivo **16** con el sujetacable **10**.

## ● Funcionamiento

### NOTA

- ▶ Tenga en cuenta la protección acústica y las disposiciones locales.

## ● Antes de la puesta en marcha

(Fig. D)

1. Despliegue el manillar **1** y las barras centrales **3**.
2. Fije el manillar **1** y las barras centrales **3** con las tuercas de mariposa **11**.
3. Sujete bien el producto con una mano de las barras centrales **3**.
4. Libere el bloqueo del bastidor **20** tirando del anillo.
5. Deje que el bloqueo del bastidor **20** encaje en una de las posiciones de trabajo **17** **18a** **18b**.

Posición de trabajo	Descripción
<b>17</b>	■ Sin limitación de profundidad
<b>18a</b> <b>18b</b>	■ Con limitación de profundidad ■ Estas dos posiciones de trabajo son solo aptas para suelos ya trabajados o blandos.

## ● Encendido/apagado

### ¡ADVERTENCIA! ¡Riesgo de lesión!

- ▶ Después del apagado, las cuchillas [7] siguen rotando durante unos segundos. No toque las cuchillas en rotación.

### NOTA

- ▶ Antes de encender el producto: Asegúrese de que el producto no toque ningún objeto. Sujete bien el producto con ambas manos.

(Fig. E)

1. Conecte el enchufe [2] a un cable de extensión apropiado (no incluido).
2. Realice un lazo en el extremo del cable de extensión. Enganche el lazo en el alivio de tensión [12].
3. Conecte el cable de extensión a una toma de corriente.
4. **Encendido:**
  - Mantenga pulsado el botón de liberación [21].
  - Mantenga pulsado el interruptor de encendido/apagado [22].
  - Suelte el botón de liberación [21].
  - Las cuchillas [7] empiezan a rotar y escarban en el suelo.
5. **Apagado:** Suelte el interruptor de encendido/apagado [22].

## ● Indicaciones de trabajo

### ¡ADVERTENCIA! ¡Riesgo de lesión!

- ▶ Sujete bien siempre el producto con ambas manos durante el uso.
- ▶ Mantenga los pies alejados de las cuchillas [7].
- ▶ Tenga cuidado al caminar hacia atrás. Existe riesgo de tropiezo.

### ¡ADVERTENCIA! ¡Riesgo de lesión!



Apague el producto después del trabajo y para transportarlo. Desconecte el producto del suministro de corriente. Espere hasta que las cuchillas [7] se detengan.

### ¡CUIDADO! ¡Riesgo de quemaduras!



No toque el engranaje [8]. El engranaje puede calentarse después de trabajos prolongados.

### NOTA

- ▶ Tenga en cuenta las instrucciones siguientes para evitar lesiones y daños en el producto.
- Nunca levante o tire del producto con el motor en marcha.
- Levante el producto para transportarlo sobre una superficie firme (por ejemplo, baldosas, escaleras).
- Guíe el producto por el suelo a ritmo de marcha realizando una trayectoria lo más recto posible.
- Trabaje siempre en sentido opuesto a la toma de corriente. Asegúrese de que el cable de extensión no se encuentre cerca de las cuchillas [7].
- **Protección de sobrecarga:** En caso de sobrecarga, el motor se apaga de forma automática. El producto volverá a estar operativo cuando se haya enfriado por completo. Antes de seguir con el trabajo, es necesario desconectar brevemente el producto del suministro de corriente.

## ● Desmontar las cuchillas exteriores

**⚠ ¡ATENCIÓN! ¡Riesgo de daños en el producto!**

- ▶ Desmonte las cuchillas exteriores [7] únicamente en parejas para evitar daños en el producto debido a un desequilibrio.

### NOTA

- ▶ En caso necesario, puede desmontar las 2 cuchillas [7] exteriores para reducir el ancho de trabajo.

(Fig. F)

1. Coloque la abrazadera de seguridad sobre el perno [26]. Quite el perno.
2. Extraiga la parte exterior de la cuchilla [7] del eje de accionamiento [23].

## ● Limpieza y mantenimiento

**⚠ ¡ADVERTENCIA! ¡Peligro de lesión y descarga eléctrica!**



Apague el producto antes de realizar todos los trabajos de limpieza y mantenimiento. Desconecte el producto del suministro de corriente. Espere hasta que las cuchillas [7] se detengan.

**⚠ ¡ADVERTENCIA! ¡Riesgo de lesión!**



Durante los trabajos de limpieza y mantenimiento, utilice guantes de protección para evitar lesiones por corte.

**⚠ ¡ADVERTENCIA! ¡Riesgo de descarga eléctrica y riesgo de daños en el producto!**

- ▶ No rocíe el producto con agua. No limpie el producto colocándolo debajo del agua corriente.

### NOTA

- ▶ Deje que nuestro centro de servicio realice los trabajos que no estén descritos en este manual de instrucciones (véase “Servicio”).
- ▶ Utilice solo piezas originales (véase “Piezas de repuesto/accesorios”).
- ▶ Realice los siguientes trabajos de mantenimiento y limpieza antes y después de cada uso. Esto garantiza un uso prolongado y fiable del producto.
- ▶ No utilice ningún producto de limpieza o disolvente.

- Antes de cada uso:
  - Compruebe que el producto no presenta defectos evidentes, como piezas sueltas, desgastadas o dañadas.
  - Compruebe el firme asiento de todas las tuercas, pernos y tornillos.
  - Compruebe los daños y el correcto asiento de las cubiertas y los dispositivos de protección. Si es necesario, cámbielos.
- Después de cada uso:
  - Limpie el producto a fondo. Mantenga el producto siempre limpio.
  - Retire los restos de tierra y suciedad adheridos a las cuchillas [7], al eje de accionamiento [23], al bastidor y a las rejillas de ventilación. Utilice un cepillo o un paño seco.
  - Pulverice o unte las cuchillas [7] con un aceite biodegradable.

- Elimine la suciedad del manillar [1] con un paño húmedo.

## ● Cambiar las cuchillas

### ⚠ ¡ATENCIÓN! ¡Riesgo de daños en el producto!

- ▶ El producto está equipado con 6 cuchillas [7] (2 cuchillas individuales y 2 dobles). Cambie siempre las cuchillas en parejas para evitar daños en el producto debido a un desequilibrio.

(Fig. F)

1. Coloque la abrazadera de seguridad sobre el perno [26]. Quite el perno.
2. Extraiga la parte exterior de la cuchilla [7] del eje de accionamiento [23].
3. Afloje la tuerca autoblocante [24] del tornillo hexagonal [25].
4. Extraiga la parte interior de la cuchilla [7] del eje de accionamiento [23].
5. Pulverice o unte el eje de accionamiento [23] con un aceite biodegradable.
6. Coloque las cuchillas [7] nuevas en el eje de accionamiento [23]. Los orificios del eje de las cuchillas deben estar alineados con los orificios del eje de accionamiento. Preste atención al sentido de giro correcto de las cuchillas (Fig. G). El sentido de giro está especificado con una flecha en la carcasa del producto.
7. Introduzca el tornillo hexagonal [25] en el orificio, que se encuentra cerca del engranaje [8].
8. Enrosque una tuerca autoblocante [24] nueva (tamaño: M8; no incluida).

9. Inserte el perno [26] en el orificio exterior. Asegure el perno con su abrazadera de seguridad. Monte la abrazadera de seguridad del perno, de modo que cierre en contra del sentido de giro de las cuchillas [7].

## ● Transporte

(Fig. D)

1. Sujete bien el producto con una mano de las barras centrales [3].
2. Libere el bloqueo del bastidor [20] tirando del anillo.
3. Deje que el bloqueo del bastidor [20] encaje en la posición de transporte [19].

## ● Almacenamiento

- Deje que el motor se enfríe antes de guardar el producto en un lugar cerrado.
- Guarde el producto limpio, seco y fuera del alcance de los niños.
- No cubra el producto con bolsas de plástico, ya que podría formarse humedad.

## ● Plegar el producto

### ⚠ ¡ADVERTENCIA! ¡Riesgo de lesión!

- ▶ No utilice el producto con el manillar plegado [1].

### NOTA

- ▶ Para ahorrar espacio, puede plegar el producto.

(Fig. D)

1. Afloje las tuercas de mariposa [11].  
Pliegue el manillar [1] y las barras centrales [3].  
Evite que el cable de conexión [2] y el cable del dispositivo [16] queden atrapados.
2. Libere el bloqueo del bastidor [20] tirando del anillo.
3. Deje que el bloqueo del bastidor [20] encaje en la posición de transporte [19].

## ● Piezas de repuesto/ accesorios

- Los clientes pueden adquirir accesorios y piezas de repuesto compatibles en [www.optimex-shop.com](http://www.optimex-shop.com).
- Solo puede realizar pedidos online.
- Para más información, póngase en contacto con la línea de atención al cliente de Lidl (véase “Servicio”).
- Tenga a mano el número de pedido a la hora de hacer el pedido.

## ● Subsanación de problemas

Problema	Causa posible	Solución
El producto no se pone en marcha.	El producto no se alimenta con corriente.	Compruebe la toma de corriente, el cable de conexión con enchufe [2], el cable del dispositivo [16], el cable de extensión y el fusible de red.
	Los componentes están desgastados o presentan defectos: <ul style="list-style-type: none"><li>■ Botón de liberación [21]</li><li>■ Interruptor de encendido/apagado [22]</li><li>■ Escobillas de carbón</li><li>■ Motor</li></ul>	En caso de reparación, póngase en contacto con nuestro centro de servicio (véase “Servicio”).
El producto emite ruidos inusuales.	Las cuchillas están bloqueadas [7].	Elimine los bloqueos de las cuchillas [7].
	Las cuchillas [7] están dañadas.	Cambie las cuchillas [7] (véase “Cambiar las cuchillas”).
	Los tornillos, tuercas y pernos están flojos o desgastados.	Compruebe el firme asiento de todos los tornillos, tuercas y pernos, y vuelva a apretarlos, si fuera necesario. Si sigue haciendo ruido, póngase en contacto con nuestro centro de servicio (véase “Servicio”).
La potencia del producto es débil.	Las cuchillas [7] se han montado incorrectamente.	Monte correctamente las cuchillas [7] (véase “Cambiar las cuchillas”).
	Las cuchillas [7] están desafiladas o dañadas.	Cambie las cuchillas [7] (véase “Cambiar las cuchillas”).

Problema	Causa posible	Solución
El producto emite fuertes vibraciones.	Las cuchillas [7] están dañadas.	Cambie las cuchillas [7] (véase “Cambiar las cuchillas”).
	La profundidad de trabajo es demasiado baja.	Seleccione otra posición de trabajo (véase “Antes de la puesta en marcha”).

## ● Eliminación

El embalaje está compuesto por materiales no contaminantes que pueden ser desechados en el centro de reciclaje local.



Tenga en cuenta el distintivo del embalaje para la separación de residuos. Está compuesto por abreviaturas (a) y números (b) que significan lo siguiente: 1–7: plásticos/20–22: papel y cartón/80–98: materiales compuestos.

### Producto:



Points de collecte sur [www.quefairede mesdechets.fr](http://www.quefairede mesdechets.fr)  
Privilégiez la réparation ou le don de votre appareil !!



El producto, y el material de embalaje son reciclables y están sujetos a la responsabilidad extendida del fabricante.

Deséchelos por separado siguiendo la información ilustrada de recogida selectiva para un mejor tratamiento de los residuos.

El logotipo Triman se aplica solo para Francia.



Para obtener información sobre las posibilidades de desecho del producto al final de su vida útil, acuda a la administración de su comunidad o ciudad.



Para proteger el medio ambiente no tire el producto junto con la basura doméstica cuando ya no le sea útil. Deséchelo en un contenedor de reciclaje. Diríjase a la administración competente para obtener información sobre los puntos de recogida de residuos y sus horarios.

## ● Garantía

El producto ha sido fabricado según normas de calidad exigentes y ha sido probado minuciosamente antes de la entrega. En caso de fallos de material o de fabricación, dispone de derechos legales frente al vendedor del producto. Nuestra garantía mencionada a continuación no restringe sus derechos legales de ningún modo.

La garantía para este producto es de 3 años a partir de la fecha de compra. La garantía empieza el día de la fecha de compra. Conserve el justificante de compra original en un lugar seguro, ya que este documento es necesario para demostrar la compra.

Todos los daños o defectos ya presente en el momento de la compra deben informarse inmediatamente tras desembalar el producto.

Si el producto presenta defectos de material o fabricación en los 3 años a partir de la fecha de compra, lo repararemos o sustituiremos, según nuestra elección, gratuitamente para

usted. El período de garantía no se extiende por una reclamación de garantía aprobada. Esto también es aplicable a las piezas sustituidas y reparadas.

La garantía pierde su validez si el producto se daña o se utiliza o mantiene de forma inadecuada.

La garantía cubre defectos de material y fabricación. Esta garantía no cubre las piezas del producto sujetas a un uso y desgaste normal y, por lo tanto, consideradas piezas de desgaste (por ej. pilas, mangueras, cartuchos de tinta) ni los daños a las piezas frágiles, por ej. interruptores o piezas de cristal.

### ● **Tramitación de la garantía**

Para garantizar un procesamiento rápido de su consulta, por favor, siga las indicaciones siguientes:

Para cualquier consulta, tenga a mano el recibo y el número de artículo (IAN 495954\_2504) como justificante de compra.

Encontrará el número de artículo en la placa de características del producto, un gravado en el producto, la portada de las instrucciones (abajo a la izquierda) o el adhesivo en la parte posterior o inferior del producto.

Si se producen fallos de funcionamiento o cualquier otro defecto, contacte primero por teléfono o correo electrónico con el departamento de servicio mencionado a continuación.

Entonces podrá enviar gratuitamente para usted un producto registrado como defectuoso a la dirección de servicio que se le proporcione adjuntando la factura de compra (recibo) e indicando cuál es el defecto y cuándo tuvo lugar.



En parkside-diy.com puede visualizar y descargar este y muchos otros manuales. Con este código QR accede directamente a parkside-diy.com. Seleccione su país y busque los manuales de instrucciones a través de la máscara de búsqueda. Introduciendo el número de artículo (IAN) 495954\_2504 accede al manual de instrucciones de su artículo.

### ● **Asistencia**

**ES** **Asistencia en España**

Tel.: 900994940

Formulario de contacto en  
*[parkside-diy.com](http://parkside-diy.com)*

**IAN 495954\_2504**

# ● Declaración UE de conformidad

## DECLARACIÓN UE DE CONFORMIDAD (n° 495954\_2504)

IAN: 495954\_2504  
Identificación del producto: "PARKSIDE" Motozada eléctrica  
Número de modelo: HG12068

El objeto de la declaración descrita anteriormente es conforme con la legislación de armonización pertinente de la Unión:

Directiva 2006/42/CE
Directiva 2000/14/CE
Directiva 2014/30/UE
Directiva 2011/65/UE con todas las modificaciones relacionadas

Referencias a las normas armonizadas o referencias a las otras especificaciones técnicas respecto a las cuales se declara la conformidad:

N° / Partes
Directiva 2006/42/CE
EN 62841-1:2015/A11:2022
EN 709:1997/A4:2009
Directiva 2014/30/UE
EN IEC 55014-1:2021
EN IEC 55014-2:2021
EN IEC 61000-3-2:2019/A1:2021
EN 61000-3-3:2013/A2:2021

El objeto de la declaración descrita anteriormente se ajusta a la Directiva 2011/65/UE del Parlamento Europeo y del Consejo, de 8 de junio de 2011, sobre restricciones a la utilización de determinadas sustancias peligrosas en aparatos eléctricos y electrónicos:

N° / Partes
EN IEC 63000:2018

Procedimiento de evaluación de la conformidad / nombre y dirección del organismo notificado, cuando proceda:  
Annex VI, TÜV SÜD Industrie Service GmbH (NB 0036), Westendstraße 199, 80686 München, Germany

Nivel de potencia acústica medido en un equipo representativo de este tipo: 91.3 dB(A)

Nivel de potencia acústica garantizado para este equipo: 93 dB(A)

Responsable de la documentación técnica: OWIM GmbH & Co.KG

Firmado en nombre de:

**OWIM GmbH & Co. KG, Stiftsbergstraße 1, 74167 Neckarsulm, Alemania**

Esta declaración de conformidad se emite bajo la responsabilidad exclusiva del fabricante.

Traducción de la declaración de conformidad original

Neckarsulm

Lugar

15.05.2025

Fecha

ppa. Jens Buchheim  
Procurador





















ppa. Dr. Thorsten Maier  
Procurador







ES



<b>Liste over anvendte piktogrammer/symboler</b> .....	Side 191
<b>Indledning</b> .....	Side 192
Forskriftsmæssig anvendelse .....	Side 192
Leveringsomfang .....	Side 192
Beskrivelse af delene .....	Side 193
Funktionsbeskrivelse .....	Side 193
Tekniske data .....	Side 193
<b>Sikkerhedsanvisninger</b> .....	Side 194
Generelle sikkerhedsanvisninger for elektroværktøj .....	Side 195
Sikkerhedsanvisninger for motordrevne fræsere .....	Side 197
Restrisici .....	Side 203
<b>Montering</b> .....	Side 203
Montering/afmontering af hjul .....	Side 203
Montering af bøjlehåndtag .....	Side 204
<b>Betjening</b> .....	Side 204
Inden ibrugtagning .....	Side 204
Til-/frakobling .....	Side 204
<b>Arbejdsanvisninger</b> .....	Side 205
Afmontering af ydre hakkeknive .....	Side 205
<b>Rengøring og vedligeholdelse</b> .....	Side 206
Udskiftning af hakkeknive .....	Side 206
<b>Transport</b> .....	Side 207
<b>Opbevaring</b> .....	Side 207
Sammenklapning af produktet .....	Side 207
<b>Reservedele/tilbehør</b> .....	Side 207
<b>Fejlafhjælpning</b> .....	Side 208
<b>Bortskaffelse</b> .....	Side 208
<b>Garanti</b> .....	Side 209
Afvikling af garantisager .....	Side 209
<b>Service</b> .....	Side 210
<b>EU-Overensstemmelseserklæring</b> .....	Side 211

## Liste over anvendte piktogrammer/symboler

	<p><b>FARE!</b> – Betegner en fare med høj risikograd, som medfører dødsfald eller alvorlige kvæstelser, hvis den ikke undgås (fx kvælningfare)</p>	  	<p>Læs betjeningsvejledningen.</p>
	<p><b>ADVARSEL!</b> – Betegner en fare med middel risikograd, som kan medføre dødsfald eller alvorlige kvæstelser, hvis den ikke undgås (fx risiko for elektrisk stød)</p>	 	<p>Forsigtig! Varm overflade. Der er risiko for forbrænding.</p> <p>Obs! Beskyt produktet mod regn og fugt.</p>
	<p><b>FORSIGTIG!</b> – Betegner en fare med lav risikograd, som kan medføre lette til moderate kvæstelser, hvis den ikke undgås (fx forbrændingsfare)</p>	 	<p>Bær beskyttelseshandsker!</p> <p>Anvend sikkerhedssko!</p>
	<p><b>OBS!</b> – Advarer om mulige tingskader (fx kortslutningsfare)</p>		<p>Anvend sikkerhedsbriller!</p>
 	<p>Forsigtig! Sluk for produktet, og adskil det fra strømforsyningen, før du udfører rengørings- eller vedligeholdelsesarbejde.</p>	 	<p>Fare! Roterende værktøj. Hakkeknivene <b>7</b> roterer fortsat, efter produktet er slukket. Vent, til hakkeknivene står stille.</p>
 	<p>Fare på grund af beskadiget netledning <b>2</b>! Hold netledningen væk fra hakkeknivene <b>7</b>.</p>	 	<p>Fare for kvæstelser på grund af udkastede dele! Hold omkringstående personer væk fra fareområdet.</p>

	Træk netstikket <b>2</b> ud af stikkontakten.		Kørselsretning
	Lydeffektniveau $L_{WA}$ in dB		Beskyttelsesklasse II (dobbeltisolering)
	CE-mærket bekræfter overensstemmelse med de for produktet gældende EU-direktiver.	 	Sikkerhedsanvisninger Handlingsanvisninger

## **ELEKTRISK HAVEFRÆSER**

### ● **Indledning**

Hjerteligt tillykke med købet af deres nye produkt. Du har besluttet dig for et produkt af høj kvalitet. Brugervejledningen er en del af dette produkt. Den indeholder vigtige informationer om sikkerhed, brug og bortskaffelse. Gør dig inden ibrugtagning af produktet fortrolig med alle betjenings- og sikkerhedsanvisninger. Benyt kun produktet som beskrevet og til de oplyste formål. Videregiv alle papirer, hvis du giver produktet videre til tredjemand.

### ● **Forskriftsmæssig anvendelse**

- Produktet er beregnet til hakning og fræsning af grov lerjord samt til bearbejdning af gødning, tørv og kompost.
- Produktet er beregnet til at blive brugt af voksne. Børn samt personer, der ikke er fortrolige med denne betjeningsvejledning, må ikke anvende produktet.
- Anvend ikke produktet i regn eller fugtige omgivelser.
- Andre anvendelser eller ændringer af produktet anses for at være

ikke-tilsigtet og kan medføre risici i form af livsfare, kvæstelser eller beskadigelser.

- For skader, som er opstået på grund af anvendelse mod bestemmelserne, giver producenten ingen garanti.
- Operatøren eller brugeren af produktet er ansvarlig for ulykker eller personskade og/eller tingsskade på en tredjepart eller deres ejendom.
- Produktet er kun beregnet til privat brug.
- Produktet er ikke beregnet til erhvervsmæssig brug eller lignende anvendelse.
- Overhold alle relevante lokale sikkerhedsforskrifter, normer og forordninger. Anvendelse af støjende elektrværktøjer kan være begrænset til bestemte tidsrum i henhold til nationale eller lokale forskrifter.

### ● **Leveringsomfang**

#### **⚠ ADVARSEL!**

- ▶ Produktet og emballagen er ikke legetøj for børn! Børn må ikke lege med plastposer, folier og smådele! Der er fare for slugning og kvælning!

Ved udpakning af produktet skal det kontrolleres, at leverancen er komplet, og at alle dele er funktionsdygtige. Før anvendelse skal al emballage fjernes.

- 1 Elektrisk havefræser
- 2 Mellemstænger
- 2 Hjul med hjulkappe
- 2 Sikringsring (formonteret)
- 2 Spændeskive (til montering af hjul, formonteret)
- 4 Bolt
- 4 Fløjmotrikker
- 4 Spændeskiver (til montering af mellemstænger)
- 1 Ledningsklemme
- 1 Betjeningsvejledning

## ● Beskrivelse af delene

Slå før læsningen op på siderne med figurerne, og gør dig fortrolig med alle produktets funktioner.

(Fig. A)

- 1 Bøjlehåndtag
- 2 Netledning med netstik
- 3 Mellemstang
- 4 Underste stang
- 5 Understel
- 6 Hjul
- 7 Hakkeknive
- 8 Gearkasse
- 9 Motorhus
- 10 Ledningsklemme
- 11 Fløjmotrik
- 12 Trækaflastning

(Fig. B)

- 13 Spændeskive
- 14 Sikringsring
- 15 Hjulkappe

(Fig. C)

- 11a Spændeskive
- 11b Bolt
- 16 Apparatkabel

(Fig. D)

- 17 Arbejdsposition (uden dybdebegrænsning)
- 18a Arbejdsposition (med dybdebegrænsning)
- 18b Arbejdsposition (med dybdebegrænsning)
- 19 Transportposition
- 20 Understelslås

(Fig. E)

- 21 Låseknop
- 22 Afbryder

(Fig. F)

- 23 Drivaksel
- 24 Møtrik (selvsikrende)
- 25 Sekskantskrue
- 26 Bolte (med sikringsklammer)

## ● Funktionsbeskrivelse

- Produktet er udstyret med en vedligeholdelsesfri elektromotor og en gearkasse 8 oliebadsmøring.
- Som skæreanordning har produktet 6 roterende, hærdede hakkeknive 7, som trænger selvstændigt ned i jorden.
- Bøjlehåndtaget 1 kan klappes sammen for pladsbesparende opbevaring.

## ● Tekniske data

Elektrisk havefræser	PEBH 1500 B2
Motors effektforbrug (P):	1500 W
Nominel indgangsspænding (U):	230 V~, 50 Hz
Tomgangshastighed (n <sub>0</sub> ):	380 min <sup>-1</sup>
Beskyttelsesklasse:	II/□
Tæthedsklasse:	IPX4

Arbejdsbredde:	maks. 40 cm
Arbejdsdybde:	maks. 20 cm
Antal hakkeknive:	6
Vægt (m)	10,5 kg

### Støjemission

Lydtrykniveau $L_{pA}$ :	81,2 dB
Usikkerhed $K_{pA}$ :	3,0 dB
Lydeffektniveau $L_{WA}$ Målt:	91,3 dB
Garanteret:	93,0 dB
Usikkerhed $K_{WA}$ :	2 dB

### Vibration ved håndtag

Vibration $a_{hw}$ :	< 2,5 m/s <sup>2</sup>
Usikkerhed K:	1,5 m/s <sup>2</sup>

#### ADVARSEL!

- ▶ Vibrations- og støjemissionsværdier kan afvige fra de angivne værdier i forhold til den faktiske anvendelse af elektroværktøjet og afhængigt af den måde elektroværktøjet anvendes på og til, især i forhold til hvilken materialetype, der bearbejdes.
- ▶ Det er nødvendigt at fastlægge sikkerhedsforanstaltninger, som beror på en vurdering af svingningsbelastningen under den faktiske betjening (herunder skal alle andele af driftscyklussen tages i betragtning, for eksempel tidspunkter, hvor elektroværktøjet er slukket, samt hvor det er tændt, man kører uden belastning).

#### BEMÆRK

- ▶ Støj- og vibrationsværdier er fastlagt i overensstemmelse med de i overensstemmelseserklæringen angivne normer og bestemmelser.
- ▶ Den angivne totale vibrationsværdi og den angivne støjemissionsværdi er målt i henhold til normerede testmetoder og kan derfor anvendes til sammenligning med et andet elektroværktøj.
- ▶ Den angivne totale vibrationsværdi og den angivne støjemissionsværdi kan også anvendes til en foreløbig vurdering af belastningen.



#### Sikkerhedsanvisninger

**FØR PRODUKTET BRUGES FØRSTE GANG SKAL DU VÆRE FORTROLIG MED ALLE SIKKERHEDS- OG BETJENINGSANVISNINGER! HVIS PRODUKTET OVERLADES TIL TREDJEMAND, SKAL ALLE DOKUMENTER MEDFØLGE!**

Hvis der opstår skader som følge af, at betjeningsvejledningen ikke følges, bortfalder erstatningsansvaret! Leverandøren påtager sig intet ansvar for følgeskader! Leverandøren påtager

sig intet ansvar for ting- eller personskader, der opstår som følge af forkert anvendelse, eller hvis sikkerhedsanvisningerne ikke følges!

## ● Generelle sikkerhedsanvisninger for elektroværktøj

### ⚠ ADVARSEL!

► **Læs alle sikkerhedsanvisninger, vejledninger, illustrationer og tekniske data, der medfølger til dette elektroværktøj.** Hvis nedenstående sikkerhedsanvisninger og vejledninger ikke overholdes, er der fare for elektriske stød, brand og/eller alvorlige kvæstelser.

**Gem alle sikkerhedsanvisninger og vejledninger til senere anvendelse.**

Begrebet "elektroværktøj", der anvendes i sikkerhedsanvisningen refererer til netdrevne elektroværktøjer (med netledning) eller til batteridrevne elektroværktøjer (uden netledning).

### Sikkerhed på arbejdspladsen

- 1) **Sørg for at arbejdsområdet er rent og godt belyst.** Uorden og et dårligt belyst arbejdsområde kan medføre uheld.
- 2) **Elektroværktøjerne må ikke anvendes i eksplosionsfarlige miljøer, hvor der befinder sig brændbare væsker, gasser eller støv.** Elektroværktøjer udsender gnister, der kan antænde støv eller dampe.
- 3) **Hold børn og andre personer på afstand ved brug af**

**elektroværktøjet.** Ved forstyrrelser kan kontrollen over elektroværktøjet gå tabt.

### Elektrisk sikkerhed

- 1) **Elektroværktøjets tilslutningsstik skal passe til stikkontakten. Stikket må under ingen omstændigheder modificeres. Anvend aldrig et adapterstik sammen med elektroværktøjer med jordforbindelse.** Originale stik og passende stikkontakter mindsker risikoen for elektriske stød.
- 2) **Undgå, at kroppen får kontakt med jordforbundne genstande, som rør, radiatorer, komfurer og køleskabe.** Der er øget risiko for elektriske stød hvis kroppen er jordforbundet.
- 3) **Elektroværktøjer må ikke udsættes for regn og fugt.** Risikoen for et elektrisk stød øges, hvis der trænger vand ind i elektroværktøjet.
- 4) **Netledningen må ikke bruges til at bære elektroværktøjet, hænge det op eller til at trække stikket ud af stikkontakten. Hold netledningen væk fra varme, olie, skarpe kanter eller apparatets bevægelige dele.** Beskadede eller snoede netledninger øger risikoen for et elektrisk stød.
- 5) **Hvis elektroværktøjet anvendes udendørs, må der kun bruges forlængerledninger, der er beregnet til udendørs brug.** Anvendelse af en forlængerledning, der er beregnet til udendørs brug, mindsker risikoen for et elektrisk stød.
- 6) **Hvis det ikke er muligt at undgå at bruge elektroværktøjet i fugtige miljøer, skal der anvendes et fejlstrømsrelæ.** Anvendelse af et fejlstrømsrelæ mindsker risikoen for et elektrisk stød.

## Sikkerhed for personer

- 1) **Vær opmærksom på, hvad og hvordan du gør, og brug den sunde fornuft ved arbejde med et elektroværktøj. Brug ikke et elektroværktøj, hvis du er ukoncentreret eller træt, påvirket af stoffer, alkohol eller medicin.** Bare et øjeblik uopmærksomhed ved brugen af elektroværktøjet kan føre til alvorlige kvæstelser.
- 2) **Benyt personlige værnemidler og altid sikkerhedsbriller.** Ved at bære personlige værnemidler, som støvmaske, skridsikre sikkerhedssko, beskyttelseshjelm eller høreværn, der passer til den konkrete anvendelse af elektroværktøjet, mindskes risikoen for kvæstelser.
- 3) **Undgå utilsigtet idriftsættelse. Kontrollér, at elektroværktøjet er slukket, før det tilsluttes strømforsyningen, og/eller batteriet, frakobles eller bæres.** Hvis elektroværktøjet bæres med fingeren på afbryderen, eller hvis elektroværktøjet er tændt, når det tilsluttes strømforsyningen, kan det medføre ulykker.
- 4) **Fjern indstillingsværktøjer eller skruenøgler, før elektroværktøjet tændes.**  
Et værktøj eller en nøgle, der er i kontakt med en roterende del af elektroværktøjet, kan forårsage kvæstelser.
- 5) **Undgå unormale kropsholdninger. Sørg for at stå sikkert, og hold altid balancen.** Sådan kan elektroværktøjet nemmere kontrolleres i uventede situationer.
- 6) **Anvend egnet beklædning. Undgå at anvende tøj med vidde og smykker. Hår, klæder og handsker skal holdes væk fra bevægelige**

dele. Løst tøj, smykker eller langt hår kan gribes af bevægelige dele.

- 7) **Hvis der anvendes støvudsugning, og der er monteret udsugningstragte, skal det kontrolleres, at de er tilsluttet og anvendes korrekt.** Anvendelse af støvudsugning kan forebygge farlige situationer med støv.
- 8) **Pas på falsk sikkerhed, og gå ikke på kompromis med sikkerhedsreglerne for elektroværktøjer, også selvom du er fortrolig med elektroværktøjet efter lang tids anvendelse.** Uopmærksomhed kan inden for brøkdelen af et sekund medføre alvorlige kvæstelser.

## Anvendelse og håndtering af elektroværktøjer

- 1) **Elektroværktøjet må ikke overbelastes. Anvend det korrekte elektroværktøj til arbejdsopgaven.** Med det korrekte elektroværktøj arbejder du bedre og mere sikkert i det anførte effektområde.
- 2) **Anvend ikke et elektroværktøj med en defekt afbryder.** Et elektroværktøj, der ikke længere kan tændes og slukkes, er farligt og skal repareres.
- 3) **Træk stikket ud af stikkontakten, og/eller fjern et udtagelig genopladeligt batteri, før der foretages indstillinger på apparater, skiftes indsatsværktøj, eller når elektroværktøjet lægges væk.** Disse forholdsregler forhindrer utilsigtet start af elektroværktøjet.
- 4) **Opbevar elektroværktøjer, der ikke benyttes, uden for børns rækkevidde. Personer, der ikke er fortrolige med elektroværktøjet eller ikke har læst disse anvisninger, må ikke anvende**

**værktøjet.** Elektroværktøj, der anvendes af uerfarne personer, er farligt.

- 5) **Vedligehold elektroværktøjer og indsatsværktøjer omhyggeligt. Kontrollér om bevægelige dele fungerer korrekt og ikke klemmer, om dele er ødelagt og har taget skade i en sådan grad at elektroværktøjets funktion påvirkes. Beskadigede dele skal repareres, før de anvendes med elektroværktøjet.** Mange ulykker skyldes dårligt vedligeholdte elektroværktøjer.
- 6) **Skæreværktøjer skal være skarpe og rene.** Skæreværktøjer, der er plejet korrekt, har skarpe skærekanter og sætter sig ikke fast og er nemmere at styre.
- 7) **Anvend elektroværktøj, tilbehør, indsatsværktøjer etc. i henhold til disse anvisninger. Vær opmærksom på arbejdsforholdene og den opgave, der skal udføres.** Brug af elektroværktøjer til andre opgaver, end de er beregnet til, kan medføre farlige situationer.
- 8) **Hold håndtag og gribeflader tørre, rene og fri for olie og fedt.** Glatte håndtag og gribeflader forhindrer sikker betjening og kontrol over elektroværktøjet under uforudsete situationer.

#### Service

- 1) **Elektroværktøjet må kun repareres af fagfolk og kun ved anvendelse af originale reservedele.** Herved sikres at elektroværktøjets sikkerhedsstandard bibeholdes.

#### ● Sikkerhedsanvisninger for motordrevne fræsere

**⚠ ADVARSEL! Fare for kvæstelser!** Dette produkt kan forårsage alvorlige kvæstelser ved ukorrekt brug. Inden du arbejder med produktet, skal du læse betjeningsvejledningen omhyggeligt. Gør dig fortrolig med alle produktets betjeningsdele.

- Dette produkt er ikke beregnet til brug af personer med begrænsede fysiske, sensoriske eller psykiske færdigheder eller manglende erfaring og/eller manglende viden, medmindre de er under opsyn af en person, som er ansvarlig for deres sikkerhed eller instruerer i brugen af produktet.
- Børn skal være under opsyn, for at sikre, at de ikke leger med produktet.
- Produktet må kun anvendes af tilstrækkeligt uddannede personer.

- Tillad aldrig, at børn eller andre personer, som ikke er bekendt med denne betjeningsvejledning, anvender produktet. Lokale bestemmelser kan fastslå minimumsalderen for brugeren af produktet.
- Anvend aldrig produktet, mens personer, særligt børn, og husdyr er i nærheden.
- Operatøren eller brugeren af produktet er ansvarlig for ulykker eller personskade og/eller tingsskade på en tredjepart eller deres ejendom.

## Forberedelse

- Gør dig fortrolig med håndteringen af produktet.
- Vær opmærksom på mulige risici, som kunne overhøres under arbejdet på grund af støjemissionen fra produktet.
- Kontrollér omhyggeligt det terræn, som produktet anvendes på. Fjern sten, grene, tråd eller andre fremmedlegemer, som kan komme i kontakt med produktet blive slynget ud.
- Benyt egnet arbejdstøj under arbejdet, fx stabile sko med skridsikker sål samt robuste, lange bukser.
- Anvend ikke produktet i bare tæer eller med åbne sandaler.
- Anvend personlige værnemidler. Benyt altid beskyttelsesbriller. Ved at bære personligt sikkerhedsværn, som fx støvmaske, skridsikre sikkerhedssko, beskyttelseshjelm eller høreværn, mindskes risikoen for kvæstelser.
- For at undgå snitskader må produktet kun tændes, når det befinder sig i arbejdsposition.
- Foretag en visuel kontrol af produktet før hver anvendelse. Anvend ikke produktet, hvis sikkerhedsanordningerne (fx låseknappen, sikkerhedsafdækning), dele af skæreanordningen eller bolte mangler,

er slidte eller beskadiget. Kontrollér særligt netledningen og afbryderen for beskadigelse.

- Udskift kun beskadigede hakkeknive og bolte i sæt for at undgå uligevægt.
- Anvend kun reservedele og tilbehør, som leveres og anbefales af producenten (se "Reservedele/tilbehør"). Brug af fremmede dele kan medføre, at garantien omgående bortfalder.

## På niveau

**⚠ ADVARSEL! Fare for kvæstelser!** Under arbejdet, og særlig ved ibrugtagning, skal fødder og hænder holdes væk fra hakkeknivene.

- Vær opmærksom på brug af høreværn samt overholdelse af lokale forskrifter.
- Anvend ikke produktet til fræsning af sten eller til omlægning af græsplæner. Der er risiko for produktskader.
- Anvend ikke produktet i regn, i uvejr eller fugtige

omgivelser (fx i nærheden af havedamme eller svømmebassiner).

- Udfør kun arbejde i dagslys eller i god kunstig belysning.
- Udvis sund fornuft, mens der arbejdes. Arbejd ikke med produktet, hvis du er træt eller ukoncentreret eller efter indtagelse af alkohol eller medicin. Sørg altid for rettidigt at holde en pause fra arbejdet.
- Vær opmærksom på at arbejde med produktet med stabilt fodfæste, særligt på skråninger.
- Sørg for altid at arbejde på tværs af skråninger og aldrig op eller ned af dem.
- Vær især forsigtig, når der ændres retning.
- Produktet må ikke anvendes på meget stejle skråninger.
- Hvis der på skrånende terræn er risiko for at rutsje ned, ska produktet holdes af en ledsagende person med en stang eller et tov. Den ledsagende person

skal befinde sig oven for produktet i tilstrækkelig afstand af produktet.

- Hold altid fast i produktet med begge hænder under arbejdet.
- Før kun produktet frem i gående tempo.
- Sørg for, at håndtagene er tørre og rene.
- Udvis forsigtighed, når du går baglæns. Der er risiko for at snuble.
- Vær især forsigtig, når produktet vendes eller trækkes tilbage.
- Hvis hakkeknivene blokeres på grund af et fremmedlegeme (fx en rod), skal produktet slukkes, og netstikket skal trækkes ud. Fjern fremmedlegemet, inden produktet tages i brug igen.
- Produktet må ikke overbelastes. Anvend ikke ydelsessvage apparater til tungt arbejde.
- Brug ikke produktet til formål, som det ifølge producenten ikke er beregnet til.

- Undgå produktskader. Tilføj ikke yderligere vægt. Træk ikke produktet over faste underlag som fliser eller trapper.
- Fjern regelmæssigt rester af planter og rødder i drivakslens område. Dermed undgås overbelastning og produktskader.
- Vær især opmærksom på risici under arbejde i svært terræn (fx stenet eller hårdt underlag).
- Anvend ikke produktet i nærheden af antændelige væsker eller gasser. Ved manglende overholdelse af anvisningerne er der fare for brand eller eksplosion.

### Afbrydelser i arbejdet

- ⚠ **ADVARSEL! Fare for kvæstelser!** Efter slukningen af produktet, roterer hakkeknivene fortsat i nogle sekunder. Vent, til hakkeknivene står stille.
- Løft og transportér ikke produktet, mens motoren kører. Sluk for

produktet, og vent, til hakkeknivene står stille. Afbryd produktet fra strømforsyningen, før der skiftes arbejdsområde.

- Efterlad aldrig produktet uden opsyn i arbejdsområdet.
- Sluk for produktet, vent, til hakkeknivene står stille, og afbryd produktet fra strømforsyningen under følgende omstændigheder:
  - Før produktet stilles væk,
  - Inden der fjernes rester af jord og planter,
  - Når produktet ikke er i brug,
  - Inden der udføres vedligeholdelses- og rengøringsarbejder på produktet,
  - Når netledningen er beskadiget eller sammenfiltret,
  - Når produktet støder på en forhindring, eller der opstår usædvanlige vibrationer. Undersøg i så fald produktet for beskadigelser, og få det i givet fald repareret.

## **Vedligeholdelse og opbevaring**

- Sørg for, at alle møtrikker, bolte og skruer er spændte, og at produktet befinder sig i sikker arbejdstilstand.
- Forsøg ikke selv at reparere produktet, medmindre du er kvalificeret til det. Alle former for arbejde, som ikke er beskrevet i denne betjeningsvejledning, skal udføres af vores kundeservice (se ”Service”).
- Opbevar produktet på et tørt sted uden for børns rækkevidde.
- Hold hakkeknivene skarpe og rene for at opnå et bedre og mere sikkert arbejde med produktet.
- Overhold anvisningerne om rengøring og vedligeholdelse (se ”Rengøring og vedligeholdelse”).
- Lad produktet afkøle før opbevaring.
- Udskift slidte eller beskadigede komponenter af

sikkerhedsmæssige årsager.

## Elektrisk sikkerhed

### ⚠ **ADVARSEL! Risiko for elektriske stød!**

Produktet må ikke tages i brug, hvis netledningen er beskadiget.

- Hvis netledningen skal udskriftes, skal det gøre af producenten eller dennes repræsentant for at undgå sikkerhedsmæssige farer.
- Hold netledningen væk fra hakkeknivene. Før altid netledningen bag dig eller bag den person, som anvender produktet.
- Hvis netledningen bliver beskadiget under anvendelse, skal netstikket straks trækkes ud af stikkontakten.
- Rør aldrig ved netledningen, før netstikket er trukket ud.
- Kontrollér altid, om netspændingen svarer til angivelserne på produktets typeskilt.
- Udgå hudkontakt med jordtildækkede dele (fx metalhegn, metalpæle).
- Forlængerledningens kobling skal være beskyttet mod vandstænk og være fremstillet af gummi eller dækket med gummi.
- Anvend kun forlængerledninger, der er beregnet til udendørs brug, og som er mærket tilsvarende.
- Forlængerledningens tværsnitsareal skal være på mindst 2,5 mm<sup>2</sup>.
- Rul altid en kabeltromle helt ud inden brug.
- Kontrollér forlængerledningen for skader.
- Brug den dertil indrettede trækaflastning til anbringelse af forlængerledningen.
- Bær ikke produktet i netledningen.
- Brug ikke netledningen til at trække netstikket ud af stikkontakten med.
- Hold netledningen væk fra hede, olie og skarpe kanter.
- Tilslut produktet til en stikkontakt med fejlstrømsafbryder (RCD)

med en udløsningsstrøm på maks. 30 mA.

## ● Restrisici

### ⚠ ADVARSEL!

- ▶ Dette produkt skaber et elektromagnetisk felt under driften, der under visse omstændigheder kan påvirke aktive eller passive medicinske implantater. For at reducere risikoen for alvorlige eller dødelige kvæstelser, anbefales det, at personer med medicinske implantater konsulterer egen læge eller fabrikanten af de medicinske implantat, før produktet anvendes.

- Også når dette produkt betjenes og håndteres forskriftsmæssigt, vil der altid være visse restrisici. Følgende faresituationer kan forekomme i sammenhæng med konstruktion og opbygning af dette produkt:
  - Snitskader,

- Høreskader, såfremt der ikke benyttes egnet høreværn,
- Sundhedsskader som følge af hånd-arm-vibrationer, hvis produktet anvendes over et længere tidsrum, ikke er korrekt håndteret og vedligeholdt.

## ● Montering

### ⚠ ADVARSEL! Fare for kvæstelser!



Adskil produktet fra strømforsyningen før montering.

### ⚠ OBS! Fare for produktskader!

- ▶ Vær under monteringen opmærksom på, at apparatkablet [16] ikke bliver klemt, og at det har nok plads.

## ● Montering/afmontering af hjul

(Fig. B)

### Montering af hjul

1. Fjern sikringsringen [14] og spændeskiven [13] fra understellet [5].
2. Stik hjulene [6] til højre og venstre på understellet [5].
3. Stik henholdsvis en spændeskive [13] til højre og venstre på understellet [5].
4. Stik hhv. en sikringsring [14] til højre og venstre på understellet [5].
5. Skub sikringsringen [14] over enden på understellet [5].

- Klem hhv. et hjulkappe **15** i hjulene **6**.  
Hjulkapperne har hver 3 fastgørelsesclips. En af fastgørelsesclipsene har en T-profil. Sæt fastgørelsesclipsen med T-profilen i det passende hul ved hjulet.

### Afmontering af hjul

- Grib ind i hjulkapperne **15**. Træk hjulkapperne af hjulene **6**.
- Fjern sikringsringen **14** og spændeskiven **13**.
- Træk hjulene **6** af understellet **5**.

### ● Montering af bøjlehåndtag

#### BEMÆRK

- ▶ Produktet har 3 borerer ved bøjlehåndtaget **1** og mellemstængerne **3** til tilpasning af bøjlehåndtagets højde.

(Fig. C)

- Fastgør mellemstængerne **3** på den underste stang **4**. Til fastgørelse anvendes der hhv. én bolt **11b**, en fløjmtørik **11** og én spændeskive **11a**.
- Fastgør bøjlehåndtaget **1** på mellemstængerne **3**. Til fastgørelse anvendes der hhv. én bolt **11b**, en fløjmtørik **11** og én spændeskive **11a**. Ved korrekt montering peger håndtagets ender væk fra forsiden af produktet.
- Fiksér apparatkablet **16** med ledningsklemmerne **10**.

### ● Betjening

#### BEMÆRK

- ▶ Vær opmærksom på brug af høreværn samt overholdelse af lokale forskrifter.

### ● Inden ibrugtagning

(Fig. D)

- Klap bøjlehåndtaget **1** og mellemstængerne **3** op.
- Fiksér bøjlehåndtaget **1** og mellemstængerne **3** med fløjmtørikkerne **11**.
- Hold produktet fast med én hånd på mellemstængerne **3**.
- Løsn understelslåsen **20** ved at trække i ringen.
- Lad understelslåsen **20** falde i hak i arbejdspositionerne **17** **18a** **18b**.

Arbejdsposition	Beskrivelse
<b>17</b>	<ul style="list-style-type: none"> <li>■ Uden dybdebegrænsning</li> </ul>
<b>18a</b> <b>18b</b>	<ul style="list-style-type: none"> <li>■ Med dybdebegrænsning</li> <li>■ Disse to arbejdspositioner egner sig udelukkende til allerede bearbejdede/ bløde underlag.</li> </ul>

### ● Til-/frakobling

#### ⚠ ADVARSEL! Fare for kvæstelser!

- ▶ Efter slukningen roterer hakkeknivene **7** fortsat i nogle sekunder. Rør ikke ved de roterende hakkeknive.

#### BEMÆRK

- ▶ Før produktet tændes: Vær opmærksom på, at produktet ikke er i berøring med genstande. Hold produktet fast med begge hænder.

(Fig. E)

1. Tilslut netstikket [2] til en egnet forlængerledning (medfølger ikke).
2. Form en løkke af forlængerledningens ende. Hæng løkken i trækafloadningen [12].
3. Tilslut forlængerledningen til en stikkontakt.
4. **Tilkobling:**
  - Hold låseknappen [21] nede.
  - Hold afbryderen [22] nede.
  - Slip låseknappen [21].
  - Hakkeknivene [7] begynder at rotere og grave sig ned i jorden.
5. **Frakobling:** Slip afbryderen [22].

## ● Arbejdsanvisninger

### ⚠ ADVARSEL! Fare for kvæstelser!

- ▶ Hold altid fast i produktet med begge hænder under arbejdet.
- ▶ Hold fødderne væk fra hakkeknivene [7].
- ▶ Udvis forsigtighed, når du går baglæns. Der er risiko for at snuble.

### ⚠ ADVARSEL! Fare for kvæstelser!



Sluk for produktet efter arbejdet og ved transport. Afbryd altid produktet fra strømforsyningen. Vent indtil hakkeknivene [7] står stille.

### ⚠ FORSIGTIG! Forbrændingsrisiko!



Rør ikke ved gearkassen [8]. Gearkassen kan være varm efter lang tids arbejde.

### BEMÆRK

- ▶ Vær opmærksom på følgende anvisninger for at undgå kvæstelser og produktskader.

- Løft eller træk aldrig produktet, mens motoren kører.
- Løft produktet for at transportere det over faste overflader (fx fliser, trapper).
- Før kun produktet frem i gående tempo og i muligt lige baner over jorden.
- Arbejd altid i retning væk fra stikdåsen. Sørg for, at forlængerledningen ikke kommer i nærheden af hakkeknivene [7].
- **Overbelastningssikring:** Ved overbelastning slukker motoren automatisk. Produktet er først klar til drift, når det er kølet helt af. Inden arbejdet genoptages, er det nødvendigt, at produktet kort afbrydes fra strømforsyningen.

## ● Afmontering af ydre hakkeknive

### ⚠ OBS! Fare for produktskader!

- ▶ Afmonter udelukkende de ydre hakkeknive [7] i sæt for at undgå produktskader på grund af uligevægt.

### BEMÆRK

- ▶ Efter behov kan du afmontere de 2 ydre hakkeknive [7] for at gøre arbejdsbredden mindre.

(Fig. F)

1. Træk sikringsklammerne over boltene [26]. Træk boltene af.
2. Træk den ydre del af hakkekniven [7] af drivakslen [23].

## ● Rengøring og vedligeholdelse

### ⚠ ADVARSEL! Fare for kvæstelser og elektrisk stød!



Sluk produktet inden alle typer vedligeholdelses- og rengøringsarbejder. Afbryd altid produktet fra strømforsyningen. Vent indtil hakkeknivene [7] står stille.

### ⚠ ADVARSEL! Fare for kvæstelser!



Bær beskyttelseshandsker rengørings- og vedligeholdelsesarbejder for at forhindre snitskader.

### ⚠ ADVARSEL! Risiko for elektrisk stød og produktskader!

- ▶ Sprøjt ikke vand på produktet. Rengør ikke produktet under rindende vand.

### BEMÆRK

- ▶ Arbejde, som ikke er beskrevet i denne betjeningsvejledning, skal udføres af vores kundeservice (se "Service").
  - ▶ Brug kun originale dele (se "Reserve dele/tilbehør").
  - ▶ Udfør følgende vedligeholdelses- og rengøringsarbejder inden og efter hver anvendelse. Derved garanteres pålidelig anvendelse af produktet.
  - ▶ Anvend ikke rengørings- eller opløsningsmidler.
- Før hver ibrugtagning:
- Kontrollér produktet for åbenlyse mangler såsom løse, slidte eller beskadigede dele.
  - Kontrollér, at alle møtrikker, bolte og skruer er spændte.

- Kontroller afdækninger og sikkerhedsanordninger for beskadigelser og korrekt placering. Udskift disse om nødvendigt.

- Efter hver anvendelse:
- Rengør produktet grundigt. Hold altid produktet rent.
  - Fjern fastsiddende rester af jord og snavs fra hakkeknivene [7], drivakslen [23], huset og ventilationsprækkerne. Anvend en børste eller en tør klud.
  - Spray eller gnid en biologisk nedbrydelig olie på hakkeknivene [7].
  - Fjern smuds fra bøjlehåndtaget [1] med en fugtig klud.

## ● Udskiftning af hakkeknive

### ⚠ OBS! Fare for produktskader!

- ▶ Produktet er udstyret med 6 hakkeknive [7] (2 enkelte og 2 dobbelte hakkeknive). Udskift altid hakkeknivene i sæt for at undgå produktskader på grund af uligevægt.

(Fig. F)

1. Træk sikringsklammerne over boltene [26]. Træk boltene af.
2. Træk den ydre del af hakkekniven [7] af drivakslen [23].
3. Løsn den selvsikrende møtrik [24] fra sekskantskruen [25].
4. Træk den indre del af hakkekniven [7] af drivakslen [23].
5. Spray eller gnid en biologisk nedbrydelig olie på drivakslen [23].
6. Skub den nye hakkekniv [7] på drivakslen [23]. Boringerne på knivakslen skal være justeret efter boringerne på drivakslen. Sørg for korrekt kørselsretning af hakkekniven (fig. G).

Kørselsretningen er angivet på produktets hus med en pil.

7. Skub sekskantskruen [25] igennem boringen, som er nærmest gearkassen [8].
8. Skru en ny selvsikrende møtrik [24] (størrelse: M8; medfølger ikke) på.
9. Skub boltene [26] igennem den ydre boring. Fastgør boltene med deres sikringsklammer. Monter boltenes sikringsklammer således, at de lukker mod hakkeknivenes [7] kørselsretning.

## ● Transport

(Fig. D)

1. Hold produktet fast med én hånd på mellemstængerne [3].
2. Løsn understelslåsen [20] ved at trække i ringen.
3. Lad understelslåsen [20] falde i hak i transportpositionen [19].

## ● Opbevaring

- Lad motoren køle af, inden produktet stilles i et lukket rum.
- Opbevar produktet et rent og tørt sted og uden for børns rækkevidde.
- Overdæk ikke produktet med et kunststofbetræk, da der kan dannes fugt.

## ● Sammenklapning af produktet

### **⚠ ADVARSEL! Fare for kvæstelser!**

- ▶ Benyt ikke produktet med omklappet bøjlehåndtag [1].

### **BEMÆRK**

- ▶ Klap produktet sammen for at spare plads.

(Fig. D)

1. Løsn fløjmotrikkerne [11]. Klap bøjlehåndtaget [1] og mellemstængerne [3] sammen. Sørg for ikke at klemme netledningen [2] og apparatkablet [16].
2. Løsn understelslåsen [20] ved at trække i ringen.
3. Lad understelslåsen [20] falde i hak i transportpositionen [19].

## ● Reserve dele/tilbehør

- Kunder kan købe compatible reservedele og kompatibelt tilbehør på [www.optimex-shop.com](http://www.optimex-shop.com).
- Du kan kun bestille online.
- Henvend dig til Lidl -service-hotline for yderligere oplysninger (se "Service").
- Hav dit bestillingsnummer klar ved bestilling.

## ● Fejlafhjælpning

Problem	Mulig årsag	Løsning
Produktet starter ikke.	Produktet får ingen strøm.	Kontrollér stikkontakten, netledningen med netstik <b>2</b> , apparatkablet <b>16</b> , forlængerledningen og netsikringen.
	Komponenter er slidte eller defekte: <ul style="list-style-type: none"> <li>■ Låseknop <b>21</b></li> <li>■ Afbryder <b>22</b></li> <li>■ Kulbørster</li> <li>■ Motor</li> </ul>	Kontakt vores kundeservice (se "Service") i forbindelse med reparation.
Produktet afgiver usædvanlige lyde.	Hakkeknivene <b>7</b> er blokeret.	Fjern blokeringerne fra hakkeknivene <b>7</b> .
	Hakkeknivene <b>7</b> er beskadiget.	Udskift hakkeknivene <b>7</b> (se "Udskiftning af hakkeknive").
	Skruerne, møtrikkerne og boltene er løse eller slidte.	Kontrollér alle skruer, møtrikker og bolte for korrekt tilspænding, og efterspænd dem om nødvendigt. Hvis lydene fortsætter, kan du kontakte vores kundeservice (se "Service").
Produktet har dårlig ydeevne.	Hakkeknivene <b>7</b> er monteret forkert.	Montér hakkeknivene <b>7</b> korrekt (se "Udskiftning af hakkeknive").
	Hakkeknivene <b>7</b> er sløve eller beskadiget.	Udskift hakkeknivene <b>7</b> (se "Udskiftning af hakkeknive").
Produktet vibrerer kraftigt.	Hakkeknivene <b>7</b> er beskadiget.	Udskift hakkeknivene <b>7</b> (se "Udskiftning af hakkeknive").
	Arbejdsdybden er for lav.	Vælg en anden arbejdsposition (se "Inden ibrugtagning").

## ● Bortskaffelse

Indpakningen består af miljøvenlige materialer, som De kan bortskaffe over de lokale genbrugssteder.



Bemærk forpakkingsmaterialernes mærkning til affaldssorteringen, disse er mærket med forkortelser (a) og numre (b)

med følgende betydning: 1–7: kunststoffer/20–22: papir og pap/80–98: kompositmaterialer.

## Produkt:



Produktet og emballagematerialer kan genbruges og er underlagt udvidet producentansvar. De skal bortskaffes separat. Følg de viste mærkater med sorteringsoplysninger, så de bortskaffes på en bedre måde.

Triman-logoet gælder kun for Frankrig.



De får oplyst muligheder til bortskaffelse af det udtjente produkt hos deres lokale myndigheder eller bystyre.



For miljøets skyld, så må produktet aldrig smides ud sammen med husholdningsaffaldet, når det er udtjent, men skal afleveres til en fagmæssig korrekt bortskaffelse. De kan informere Dem vedrørende opsamlingssteder og deres åbningstider hos deres ansvarlige forvaltning.

## ● Garanti

Produktet er blevet fremstillet efter strenge kvalitetsstandarder og kontrolleret nøje før udlevering. I tilfælde af materiale- eller produktionsfejl kan du i medfør af loven gøre krav gældende over for sælgeren af produktet. Dine lovmæssige rettigheder begrænses på ingen måde af den af os nedennævnte garanti.

Garantien på dette produkt gælder i 3 år regnet fra købsdatoen. Garantien gælder fra købsdatoen. Opbevar den

originale kvittering et sikkert sted, da dette dokument forlanges forlagt som dokumentation for købet.

Alle skader eller mangler, der allerede forefindes på tidspunktet for købet, skal straks meddeles efter udpakningen af produktet.

Hvis der inden for 3 år regnet fra købsdatoen viser sig en materiale- eller produktionsfejl på produktet, reparerer eller udskifter vi det – efter vores valg – gratis for dig. Garantiperioden forlænges ikke som følge af et imødekommet krav om garanti. Dette gælder også for udskiftede og reparerede dele.

Denne garanti bortfalder, hvis produktet er blevet beskadiget eller anvendt og vedligeholdt forkert.

Garantien dækker materiale- og produktionsfejl. Denne garanti dækker hverken produktdele, der er udsat for normal slitage og derfor er at betragte som sliddele (f.eks. batterier, slanger, farvepatroner), eller skader på skrøbelige dele, f.eks. kontakter eller dele af glas.

## ● Afvikling af garantisager

For at sikre en hurtig behandling af din forespørgsel, bedes du overholde følgende instruktioner:

Ved alle forespørgsler, skal kvitteringen og varenummeret (IAN 495954\_2504) kunne forevises som dokumentation på købet.

Varenummeret kan du aflæse på produktets typeskilt, en gravering på produktet, forsiden af din betjeningsvejledning (nederst til venstre) eller på en mærkat på bagsiden eller undersiden af produktet.

Hvis der opstår funktionsfejl eller andre mangler, skal du i første omgang

kontakte serviceafdelingen via telefon eller e-mail.

Et defekt produkt kan gratis sendes til den serviceadresse, der er blevet oplyst, vedlagt kvitteringen (kassebonen) og en beskrivelse af, hvilken defekt der er opstået og hvornår den er opstået.



På [parkside-diy.com](http://parkside-diy.com) kan du se og downloade denne og mange andre manualer. Ved at scanne QR-koden får du adgang til [parkside-diy.com](http://parkside-diy.com). Vælg dit land og søg efter betjeningsvejledningen i søgefeltet. Ved at indtaste varenummeret (IAN) 495954\_2504 finder du frem til betjeningsvejledningen af dit produkt.

## ● Service

**(DK) Service Danmark**  
Tel.: 80254583  
Kontaktformular på  
[parkside-diy.com](http://parkside-diy.com)  
**IAN 495954\_2504**

# ● EU-Overensstemmelseserklæring

## EU-OVERENSSTEMMELSESERKLÆRING (Nr. 495954\_2504)

IAN: 495954\_2504  
Produktidentifikation: "PARKSIDE" Elektrisk havefræser  
Modelnummer: HG12068

Genstanden for erklæringen, som beskrevet ovenfor, er i overensstemmelse med den relevante EU-harmoniseringslovgivning:

Direktiv 2006/42/EF
Direktiv 2000/14/EF
Direktiv 2014/30/EU
Direktiv 2011/65/EU med alle relaterede ændringer

Referencer til de relevante anvendte harmoniserede standarder eller referencer til de andre tekniske specifikationer, som der erklæres overensstemmelse med:

Nr. / dele
Direktiv 2006/42/EF
EN 62841-1:2015/A11:2022
EN 709:1997/A4:2009
Direktiv 2014/30/EU
EN IEC 55014-1:2021
EN IEC 55014-2:2021
EN IEC 61000-3-2:2019/A1:2021
EN 61000-3-3:2013/A2:2021

Genstanden for ovennævnte erklæring er i overensstemmelse med Europa-Parlamentets og Rådets direktiv 2011/65/EU af den 8. juni 2011 om begrænsning af brugen af visse farlige stoffer i elektrisk og elektronisk udstyr:

Nr. / dele
EN IEC 63000:2018

Procedure for overensstemmelsesvurdering / navn og adresse på det bemyndigede organ, hvor det er relevant:

Annex VI, TÜV SÜD Industrie Service GmbH (NB 0036), Westendstraße 199, 80686 München, Germany

Målt lydeffektniveau på udstyr, der er repræsentativt for denne type: 91.3 dB(A)

Garanteret lydeffektniveau for dette udstyr: 93 dB(A)

Ikkehænder af den tekniske dokumentation: OWIM GmbH & Co.KG

Underskrevet for og på vegne af:

OWIM GmbH & Co. KG, Stiftsbergstraße 1, 74167 Neckarsulm, Tyskland

Denne overensstemmelseserklæring udstedes udelukkende under fabrikantens ansvar.

Oversættelse af original overensstemmelseserklæring

Neckarsulm

15.05.2025

Sted

Dato

ppa. *Johs Buchheim* ppa. *Dr. Thorsten Maier*

Prokurist

Prokurist

DK









DK 211

<b>Elenco dei pittogrammi/simboli utilizzati</b> .....	Pagina 213
<b>Introduzione</b> .....	Pagina 214
Usato previsto .....	Pagina 214
Contenuto della confezione .....	Pagina 214
Descrizione dei componenti .....	Pagina 215
Descrizione funzionale .....	Pagina 215
Dati tecnici .....	Pagina 215
<b>Istruzioni di sicurezza</b> .....	Pagina 216
Istruzioni generali di sicurezza per gli elettrotensili .....	Pagina 217
Istruzioni di sicurezza per motozappe .....	Pagina 219
Rischi residui .....	Pagina 225
<b>Montaggio</b> .....	Pagina 226
Montaggio/smontaggio delle ruote .....	Pagina 226
Montaggio del montante di impugnatura .....	Pagina 226
<b>Funzionamento</b> .....	Pagina 227
Prima della messa in funzione .....	Pagina 227
Accensione/Spegnimento .....	Pagina 227
<b>Istruzioni operative</b> .....	Pagina 227
Smontaggio delle lame esterne .....	Pagina 228
<b>Pulizia e manutenzione</b> .....	Pagina 228
Sostituzione delle lame .....	Pagina 229
<b>Trasporto</b> .....	Pagina 230
<b>Conservazione</b> .....	Pagina 230
Chiusura del prodotto .....	Pagina 230
<b>Pezzi di ricambio/accessori</b> .....	Pagina 230
<b>Risoluzione dei problemi</b> .....	Pagina 230
<b>Smaltimento</b> .....	Pagina 231
<b>Garanzia</b> .....	Pagina 232
Gestione dei casi in garanzia .....	Pagina 232
<b>Assistenza</b> .....	Pagina 233
<b>Dichiarazione di conformità UE</b> .....	Pagina 234

## Elenco dei pittogrammi/simboli utilizzati

	<p><b>PERICOLO!</b> – Indica un pericolo ad alto rischio che, se non evitato, causa la morte o gravi lesioni (ad es. rischio di soffocamento)</p>	  	<p>Leggere le istruzioni per l'uso.</p>
	<p><b>AVVERTENZA!</b> – Indica un pericolo a medio rischio che, se non evitato, può causare la morte o gravi lesioni (ad es. rischio di scosse elettriche)</p>		<p>Cautela! Superficie calda. Sussiste il rischio di ustioni.</p>
			<p>Attenzione! Proteggere il prodotto dalla pioggia e dal bagnato.</p>
	<p><b>CAUTELA!</b> – Indica una minaccia a basso rischio che, se non evitata, può causare lesioni lievi o di media gravità (ad es. pericolo di scottature)</p>		<p>Indossare guanti protettivi!</p>
			<p>Indossare scarpe di sicurezza!</p>
	<p><b>ATTENZIONE!</b> – Avverte di possibili danni materiali (ad es. pericolo di cortocircuito)</p>		<p>Indossare occhiali di sicurezza!</p>
 	<p>Cautela! Spegnerne il prodotto e scollegarlo dall'alimentazione elettrica prima di eseguire operazioni di pulizia o manutenzione.</p>	 	<p>Pericolo! Utensile rotante. Le lame  girano anche dopo lo spegnimento del prodotto. Attendere che le lame si arrestino.</p>
 	<p>Pericolo dovuto al cavo di alimentazione danneggiato ! Tenere il cavo di alimentazione lontano dalle lame .</p>	 	<p>Rischio di lesioni a causa di parti scagliate via! Tenere gli astanti lontano dalla zona di pericolo.</p>

	Staccare la spina <b>2</b> dalla presa.		Senso di marcia
	Livello d'intensità sonora $L_{WA}$ in dB		Classe di protezione II (doppio isolamento)
	Il marchio CE conferma la conformità alle direttive UE applicabili al prodotto.	 	Istruzioni di sicurezza Istruzioni

## **MOTOZAPPA**

### ● **Introduzione**

Congratulazioni per l'acquisto del vostro nuovo prodotto. Avete optato per un prodotto di alta qualità. Le istruzioni d'uso sono parte integrante di questo prodotto. Esse contengono importanti avvertenze sulla sicurezza, l'impiego e lo smaltimento. Prima dell'utilizzo del prodotto, prendere conoscenza di tutte le istruzioni d'uso e delle avvertenze di sicurezza. Utilizzare il prodotto solo come descritto e per i campi di applicazione indicati. Consegnare tutte le documentazioni su questo prodotto quando viene ceduto a terzi.

### ● **Usò previsto**

- Il prodotto è progettato per sminuzzare e frantumare terreni argillosi grossolani e per incorporare concimi, torba e compost.
- Il prodotto è destinato all'uso da parte degli adulti. I bambini e le persone che non conoscono le presenti istruzioni per l'uso non devono utilizzare il prodotto.
- Non utilizzare il prodotto in condizioni di pioggia o umidità.
- Altri usi o modifiche al prodotto sono considerati impropri e possono

comportare rischi come morte, lesioni e danni.

- Il produttore non si assume alcuna responsabilità per danni derivanti da un uso improprio.
- L'operatore o l'utilizzatore del prodotto è responsabile di incidenti o lesioni personali e/o danni a terzi o alle loro proprietà.
- Il prodotto è destinato esclusivamente all'uso privato.
- Il prodotto non è destinato all'uso commerciale o ad ambiti di utilizzo simili.
- Rispettare tutte le norme di sicurezza, gli standard e i regolamenti locali applicabili. L'uso di elettrotensili rumorosi può essere consentito solo in determinati momenti, in base alle normative nazionali o locali.

### ● **Contenuto della confezione**

#### **⚠ AVVERTENZA!**

- ▶ Il prodotto e i materiali di imballaggio non sono giocattoli per bambini! I bambini non devono giocare con sacchetti di plastica, pellicole e piccole parti! Sussiste il rischio di ingerimento e soffocamento!

Dopo avere disimballato il prodotto, verificare che la confezione sia integra e che tutti i componenti non presentino danni. Rimuovere tutti i materiali di imballaggio prima dell'uso.

- 1 Motozappa
- 2 Montanti centrali
- 2 Ruote con copriruota
- 2 Anelli di sicurezza (premontati)
- 2 Rondelle (per montare le ruote, premontate)
- 4 Bulloni
- 4 Dadi ad alette
- 4 Rondelle (per montare i montanti centrali, premontate)
- 1 Fermacavo
- 1 Istruzioni per l'uso

## ● Descrizione dei componenti

Prima di leggere, aprire le pagine delle figure e familiarizzare con tutte le caratteristiche del prodotto.

(Fig. A)

- 1 Montante di impugnatura
- 2 Cavo di alimentazione e spina
- 3 Montante centrale
- 4 Montante inferiore
- 5 Telaio
- 6 Ruota
- 7 Lama
- 8 Trasmissione
- 9 Alloggiamento del motore
- 10 Fermacavo
- 11 Dado ad alette
- 12 Scarico della trazione

(Fig. B)

- 13 Rondella
- 14 Anello di sicurezza
- 15 Copriruota

(Fig. C)

- 11a Rondella
- 11b Bullone
- 16 Cavo dell'apparecchio

(Fig. D)

- 17 Posizione di lavoro (senza limitazione della profondità)
- 18a Posizione di lavoro (con limitazione della profondità)
- 18b Posizione di lavoro (con limitazione della profondità)
- 19 Posizione di trasporto
- 20 Blocco del telaio

(Fig. E)

- 21 Pulsante di sblocco
- 22 Interruttore ON/OFF

(Fig. F)

- 23 Albero di trasmissione
- 24 Dado (autobloccante)
- 25 Vite a testa esagonale
- 26 Bullone (con clip di fissaggio)

## ● Descrizione funzionale

- Il prodotto è dotato di un motore elettrico esente da manutenzione e di una trasmissione **8** con lubrificazione a bagno d'olio.
- Come dispositivo di taglio, il prodotto dispone di 6 lame **7** rotanti e temprate che penetrano automaticamente nel terreno.
- Il montante di impugnatura **1** può essere ripiegato per risparmiare spazio.

## ● Dati tecnici

Motozappa	PEBH 1500 B2
Potenza assorbita dal motore (P):	1500 W
Tensione di ingresso nominale (U):	230 V~, 50 Hz
Giri a vuoto ( $n_0$ ):	380 min <sup>-1</sup>
Classe di protezione:	II/II
Grado di protezione:	IPX4
Larghezza di lavoro:	max. 40 cm

Profondità di lavoro:	max. 20 cm
Numero di lame:	6
Peso (m)	10,5 kg

### Valori di emissione di rumore

Livello di pressione sonora $L_{pA}$ :	81,2 dB
Incertezza $K_{pA}$ :	3,0 dB
Livello d'intensità sonora $L_{WA}$	
Misurato:	91,3 dB
Garantito:	93,0 dB
Incertezza $K_{WA}$ :	2 dB

### Vibrazione sull'impugnatura

Vibrazione $a_{hw}$ :	< 2,5 m/s <sup>2</sup>
Incertezza K:	1,5 m/s <sup>2</sup>

### AVVERTENZA!

- ▶ Le emissioni di vibrazioni e rumore durante l'uso effettivo dell'elettrotensile possono differire dai valori dichiarati a seconda del modo in cui l'elettrotensile viene utilizzato, in particolare il tipo di pezzo da lavorare.
- ▶ È necessario stabilire misure di sicurezza per proteggere l'operatore sulla base di una stima del carico di vibrazioni durante le condizioni effettive di utilizzo (si dovrebbe tenere conto di tutte le parti del ciclo operativo, come i periodi in cui l'elettrotensile è spento e quelli in cui è acceso ma funziona senza carico).

### INDICAZIONE

- ▶ I valori di rumore e vibrazioni sono stati determinati in conformità alle norme e ai regolamenti indicati nella dichiarazione di conformità.
- ▶ Il valore di vibrazione totale dichiarato e il valore di emissione sonora dichiarato sono stati misurati secondo una procedura di prova standardizzata e possono essere utilizzati per confrontare un elettrotensile con un altro.
- ▶ Il valore di vibrazione totale dichiarato e il valore di emissione sonora dichiarato possono essere utilizzati anche per una stima preliminare del carico.



### Istruzioni di sicurezza

**PRIMA DI UTILIZZARE IL PRODOTTO, FAMILIARIZZARE CON TUTTE LE ISTRUZIONI PER L'USO E LA SICUREZZA! IN CASO DI CESSIONE DEL PRODOTTO A TERZI, AVERE CURA DI CONSEGNARE TUTTA LA DOCUMENTAZIONE!**

In caso di danni dovuti al mancato rispetto di queste istruzioni per l'uso, la garanzia è invalidata! La Società declina qualsiasi responsabilità

per danni consequenziali! Il Produttore declina qualsiasi responsabilità in caso di danni a cose o persone dovuti a un utilizzo non conforme o al mancato rispetto delle istruzioni di sicurezza!

### ● Istruzioni generali di sicurezza per gli elettroutensili

#### ⚠ AVVERTENZA!

- ▶ **Leggere tutte le istruzioni di sicurezza, le istruzioni, le illustrazioni e i dati tecnici forniti con questo elettroutensile.** Il mancato rispetto delle istruzioni riportate di seguito può causare scosse elettriche, incendi e/o lesioni gravi.

**Conservare le istruzioni di sicurezza e le istruzioni per eventuali necessità future.**

Il termine “Elettroutensile” utilizzato nelle istruzioni di sicurezza si riferisce agli elettroutensili alimentati dalla rete (con cavo di alimentazione) o quelli a batteria (senza cavo di alimentazione).

#### **Sicurezza sul posto di lavoro**

- 1) **Mantenere l'area di lavoro pulita e ben illuminata.** Aree di lavoro disordinate o non illuminate possono causare incidenti.
- 2) **Non lavorare con l'elettroutensile in un ambiente potenzialmente esplosivo contenente liquidi, gas o polveri infiammabili.** Gli elettroutensili producono scintille che possono accendere la polvere o i vapori.

- 3) **Tenere lontani i bambini e le altre persone durante l'uso dell'elettroutensile.** Una distrazione potrebbe provocare la perdita del controllo dell'elettroutensile.

#### **Sicurezza elettrica**

- 1) **La spina del connettore dell'elettroutensile deve essere inserita nella presa. La spina non deve essere modificata in alcun modo. Non utilizzare adattatori per spine insieme agli elettroutensili con messa a terra.** Spine non modificate e prese adatte riducono il rischio di scosse elettriche.
- 2) **Evitare il contatto fisico con superfici collegate a terra come tubi, riscaldatori, stufe e frigoriferi.** Se il corpo è a terra, il rischio di scossa elettrica aumenta.
- 3) **Tenere gli elettroutensili lontano dalla pioggia o dall'umidità.** La penetrazione dell'acqua in un elettroutensile aumenta il rischio di scosse elettriche.
- 4) **Non usare impropriamente il cavo di alimentazione per trasportare, appendere o scollegare l'elettroutensile dalla presa di corrente. Tenere il cavo di alimentazione lontano da fonti di calore, olio, spigoli vivi o parti in movimento.** I cavi di alimentazione danneggiati o aggrovigliati aumentano il rischio di scosse elettriche.
- 5) **Quando si lavora con un elettroutensile all'aperto, utilizzare solo prolunghes adatte all'uso esterno.** L'uso di una prolunga per esterni riduce il rischio di scosse elettriche.
- 6) **Se il funzionamento dell'elettroutensile in un ambiente umido è inevitabile, utilizzare un interruttore differenziale.** L'uso di

un interruttore differenziale riduce il rischio di scosse elettriche.

### Sicurezza personale

- 1) **Stare attenti, prestare attenzione a ciò che si sta facendo e usare il buon senso quando si lavora con un elettrodomestico. Non usare un elettrodomestico quando si è privi di stanchezza o sotto l'influenza di droghe, alcol o medicinali.** Un istante di disattenzione durante l'utilizzo dell'elettrodomestico potrebbe provocare gravi lesioni.
- 2) **Indossare sempre dispositivi di protezione individuale e occhiali di sicurezza.** L'uso di dispositivi di protezione individuale, quali maschera antipolvere, scarpe di sicurezza antiscivolo, casco di sicurezza o cuffie di protezione, a seconda del tipo e dell'uso dell'elettrodomestico, riduce il rischio di lesioni.
- 3) **Evitare la messa in funzione accidentale. Accertarsi che l'elettrodomestico sia spento prima di collegarlo all'alimentazione e/o alla batteria, sollevarlo o trasportarlo.** Se quando si trasporta l'elettrodomestico si ha il dito sull'interruttore, o se si collega l'elettrodomestico acceso all'alimentazione elettrica, si possono verificare incidenti.
- 4) **Rimuovere gli utensili di regolazione o le chiavi prima di accendere l'elettrodomestico.** Un utensile o una chiave che si trova in una parte rotante dell'elettrodomestico può causare lesioni.
- 5) **Evitare una postura anomala. Garantire una base sicura e mantenere sempre l'equilibrio.** In questo modo è possibile controllare

meglio l'elettrodomestico in situazioni impreviste.

- 6) **Indossare indumenti adatti. Non indossare abiti larghi o gioielli. Tenere capelli, vestiti e guanti lontani dalle parti in movimento.** Vestiti sciolti, gioielli o capelli lunghi possono rimanere impigliati in parti in movimento.
- 7) **Se è possibile installare dispositivi di aspirazione e raccolta della polvere, assicurarsi che siano collegati e utilizzati correttamente.** L'uso di un aspiratore polvere può ridurre il rischio di pericoli legati alla polvere.
- 8) **Non essere superficiali credendosi al sicuro e non ignorare le regole di sicurezza per gli elettrodomestici, anche se si ha familiarità con l'elettrodomestico avendolo utilizzato più volte.** Un uso sbadato può causare gravi lesioni in una frazione di secondo.

### Uso e manipolazione dell'elettrodomestico

- 1) **Non sovraccaricare l'elettrodomestico. Utilizzare l'elettrodomestico adatto al proprio lavoro.** Con l'elettrodomestico giusto si può lavorare meglio e in modo più sicuro per la prestazione specificata.
- 2) **Non utilizzare un elettrodomestico con un interruttore difettoso.** Un elettrodomestico che non può più essere acceso o spento è pericoloso e va riparato.
- 3) **Scollegare la spina e/o rimuovere la batteria prima di apportare regolazioni all'apparecchio, cambiare le parti degli strumenti di inserimento o mettere da parte l'elettrodomestico.** Questa precauzione impedisce l'avviamento involontario dell'elettrodomestico.

- 4) **Tenere gli elettroutensili non utilizzati fuori dalla portata dei bambini. Non consentire l'uso dell'elettroutensile a persone che non lo conoscono o non hanno letto le presenti istruzioni per l'uso.** Gli elettroutensili sono pericolosi se utilizzati da persone inesperte.
- 5) **Prestare cura nella manutenzione degli elettroutensili e dello strumento di inserimento. Controllare che le parti mobili funzionino correttamente e non si inceppino, che le parti siano rotte o danneggiate in modo tale da compromettere il funzionamento dell'elettroutensile. Far riparare le parti danneggiate prima di utilizzare l'elettroutensile.** Molti incidenti sono causati da una cattiva manutenzione degli elettroutensili.
- 6) **Mantenere gli utensili da taglio affilati e puliti.** Gli utensili da taglio con taglienti affilati tenuti con cura si inceppano meno e sono più facili da guidare.
- 7) **Utilizzare elettroutensili, accessori, strumenti di inserimento, ecc. secondo le presenti istruzioni. Tenere conto delle condizioni di lavoro e dell'attività da svolgere.** L'uso di elettroutensili per applicazioni diverse da quelle previste può portare a situazioni di pericolo.
- 8) **Tenere le impugnature e le superfici di presa asciutte, pulite e prive di olio e grasso.** Le impugnature e le superfici di presa scivolose non consentono un uso e un controllo sicuro dell'elettroutensile in situazioni impreviste.

#### Assistenza

- 1) **Far riparare l'elettroutensile solo da personale qualificato e solo**

**con pezzi di ricambio originali.** In questo modo si garantisce il mantenimento della sicurezza dell'elettroutensile.

#### ● Istruzioni di sicurezza per motozappe

- ⚠ AVVERTENZA! Rischio di lesioni!** Questo prodotto può causare gravi lesioni se usato in modo improprio. Leggere attentamente le istruzioni per l'uso prima di lavorare con il prodotto. Familiarizzare con tutti i comandi del prodotto.
- Questo prodotto non è destinato ad essere utilizzato da parte di persone con ridotte capacità fisiche, sensoriali o mentali o prive di esperienza e/o conoscenza, a meno che non siano sotto la sorveglianza di una persona responsabile per la loro sicurezza o ricevano precise istruzioni sull'utilizzo del prodotto.
  - I bambini devono essere sorvegliati per assicurarsi che non giochino con il prodotto.

- Il prodotto può essere utilizzato solo da persone sufficientemente addestrate.
- Non consentire mai l'uso del prodotto a bambini e ad altre persone che non conoscono le istruzioni per l'uso. Le normative locali possono specificare l'età minima per l'utilizzo del prodotto.
- Non utilizzare mai il prodotto in presenza di persone, in particolare bambini e animali domestici, nelle vicinanze.
- L'operatore o l'utilizzatore del prodotto è responsabile di incidenti o lesioni personali e/o danni a terzi o alle loro proprietà.
- Controllare attentamente il terreno su cui viene utilizzato il prodotto. Rimuovere pietre, bastoni, fili o altri corpi estranei che potrebbero essere catturati e scagliati dal prodotto.
- Indossare sempre un abbigliamento da lavoro adeguato, ad esempio scarpe robuste con suola antiscivolo e pantaloni lunghi e robusti.
- Non utilizzare il prodotto a piedi nudi o se si indossano sandali aperti.
- Indossare dispositivi di protezione individuale. Indossare sempre occhiali di sicurezza. L'uso di dispositivi di protezione individuale, ad es. maschera antipolvere, scarpe di sicurezza antiscivolo, casco di sicurezza o protezione acustica riduce il rischio di lesioni.

## **Preparazione**

- Familiarizzare con l'uso del prodotto.
- Prestare attenzione ai possibili rischi che potrebbero sfuggire a causa dell'emissione di rumore del prodotto durante il lavoro.
- Per evitare lesioni da taglio, accendere il prodotto solo quando è in posizione di lavoro.

- Eseguire un controllo visivo del prodotto prima di ogni utilizzo. Non utilizzare il prodotto se i dispositivi di sicurezza (ad es. pulsante di sblocco, coperchio di sicurezza), parti del dispositivo di taglio o bulloni sono mancanti, usurati o danneggiati. In particolare, controllare che il cavo di alimentazione e l'interruttore ON/OFF non siano danneggiati.
  - Sostituire le lame e i bulloni danneggiati solo in set per evitare sbilanciamenti.
  - Utilizzare esclusivamente ricambi e accessori forniti e raccomandati dal produttore (vedi "Pezzi di ricambio/accessori"). L'uso di parti di ricambio di terzi invalida immediatamente la garanzia.
- Funzionamento**
- ⚠ AVVERTENZA! Rischio di lesioni!** Durante il lavoro, soprattutto durante la messa in funzione, tenere piedi e mani lontani dalle lame.
- Rispettare la protezione dal rumore e le normative locali.
  - Non utilizzare il prodotto per frantumare pietre o rivoltare prati. In caso contrario, vi è il rischio di danni al prodotto.
  - Non utilizzare il prodotto sotto la pioggia, in caso di maltempo o in ambienti umidi (ad esempio, in prossimità di laghetti o piscine).
  - Lavorare solo alla luce del giorno o con una buona illuminazione artificiale.
  - Lavorare con buon senso. Non lavorare con il prodotto se si è stanchi o deconcentrati o dopo aver assunto alcol o compresse. Prendersi sempre una pausa di lavoro a tempo debito.
  - Durante il lavoro assumere una postura sicura, in particolare sui pendii.
  - Lavorare sempre trasversalmente al pendio, mai verso l'alto o verso il basso.

- Prestare particolare attenzione quando si cambia direzione sul pendio.
- Non utilizzare il prodotto su pendii eccessivamente ripidi.
- Se c'è il rischio di scivolare su un terreno in pendenza, chiedere a un assistente di tenere il prodotto con una barra o una corda. L'assistente deve trovarsi al di sopra del prodotto a una distanza sufficiente dal prodotto stesso.
- Durante il lavoro, tenere sempre il prodotto con entrambe le mani.
- Guidare il prodotto solo a passo d'uomo.
- Assicurarsi che le impugnature siano asciutte e pulite.
- Fare attenzione quando si cammina all'indietro. Sussiste il rischio di inciampo.
- Fare molta attenzione quando si gira il prodotto o lo si tira verso di sé.
- Se le lame vengono bloccate da un corpo estraneo (ad es. una radice), spegnere il prodotto e staccare la spina. Prima di rimettere in funzione il prodotto, rimuovere il corpo estraneo.
- Non sovraccaricare il prodotto. Non utilizzare apparecchi di bassa potenza per lavori pesanti.
- Non utilizzare il prodotto per scopi ai quali non è destinato dal produttore.
- Evitare danni al prodotto. Non fissare pesi aggiuntivi. Non trascinare il prodotto su superfici solide come piastrelle o scale.
- Rimuovere regolarmente i residui di piante e radici nella zona dell'albero di trasmissione. In questo modo si evitano sovraccarichi e danni al prodotto.
- Prestare attenzione ai rischi particolari quando si lavora su terreni difficili (ad es. terreni sassosi o duri).
- Non utilizzare il prodotto in prossimità di liquidi o gas infiammabili. In

caso contrario, sussiste il rischio di incendio o di esplosione.

## **Interruzioni del lavoro**

### **⚠️ AVVERTENZA!**

#### **Rischio di lesioni!**

Dopo lo spegnimento del prodotto, le lame continuano a ruotare per alcuni secondi. Attendere che le lame si arrestino.

- Non sollevare o trasportare il prodotto finché il motore è in funzione. Spegnerlo e attendere che le lame si arrestino. Prima cambiare area di lavoro, scollegare il prodotto dall'alimentazione.
- Non lasciare mai il prodotto senza sorveglianza nell'area di lavoro.
- Spegnerlo il prodotto, attendere che le lame si arrestino e scollegare il prodotto dall'alimentazione elettrica nelle seguenti circostanze:
  - Prima di riporre il prodotto,

- Prima di rimuovere i residui di terreno e vegetali,
- Quando non si intende utilizzare il prodotto,
- Prima di eseguire lavori di manutenzione e pulizia sul prodotto,
- Se il cavo di alimentazione è danneggiato o aggrovigliato,
- Se il prodotto urta un ostacolo o se si verificano vibrazioni insolite. In questo caso, verificare che il prodotto non sia danneggiato ed eventualmente farlo riparare.

## **Manutenzione e conservazione**

- Assicurarsi che tutti i dadi, i bulloni e le viti siano ben serrati e che il prodotto sia in condizioni di sicurezza.
- Non provare a riparare il prodotto da soli a meno che non si sia qualificati per farlo. Far eseguire tutti gli interventi non descritti nelle presenti istruzioni

per l'uso dal nostro centro di assistenza (vedi "Assistenza").

- Tenere il prodotto in un luogo asciutto e fuori dalla portata dei bambini.
- Mantenere le lame affilate e pulite per un lavoro efficace e sicuro con il prodotto.
- Seguire le istruzioni per la pulizia e la manutenzione (vedi "Pulizia e manutenzione").
- Lasciar raffreddare il prodotto prima di conservarlo.
- Sostituire i componenti usurati o danneggiati per motivi di sicurezza.

## Sicurezza elettrica

**⚠ AVVERTENZA! Rischio di scossa elettrica!** Non utilizzare il prodotto se il cavo di alimentazione è danneggiato.

- Se si rende necessaria la sostituzione del cavo di alimentazione, questa deve essere effettuata dal produttore o da un suo rappresentante, per evitare rischi per la sicurezza.

- Tenere il cavo di alimentazione lontano dalle lame. Far passare il cavo di alimentazione sempre dietro di sé o dietro la persona che utilizza il prodotto.
- Se il cavo di alimentazione viene danneggiato durante l'uso, staccare immediatamente la spina dalla presa di corrente.
- Non toccare mai il cavo di alimentazione finché non è stata staccata la spina.
- Assicurarsi che la tensione di rete corrisponda ai dati riportati sulla targhetta del prodotto.
- Evitare il contatto della pelle con oggetti collegati a terra (ad es. recinzioni metalliche, pali metallici).
- Il giunto della prolunga deve essere protetto dagli spruzzi d'acqua e essere in gomma o ricoperto di gomma.
- Utilizzare solo prolunghie destinate all'uso esterno ed etichettate di conseguenza.

- La sezione del cavo della prolunga deve essere di almeno 2,5 mm<sup>2</sup>.
- Srotolare sempre completamente un avvolgicavo prima dell'uso.
- Controllare che la prolunga non presenti danni.
- Per fissare la prolunga, utilizzare l'apposito scarico della trazione.
- Non trasportare il prodotto per il cavo di alimentazione.
- Non utilizzare il cavo di alimentazione per staccare la spina dalla presa.
- Tenere il cavo di alimentazione lontano da calore, olio e spigoli vivi.
- Collegare il prodotto a una presa dotata di un interruttore differenziale (RCD) con una corrente di intervento non superiore a 30 mA.

## ● Rischi residui

### **AVVERTENZA!**

► Durante il funzionamento, questo prodotto genera un campo elettromagnetico che in determinate circostanze può interferire con impianti medici attivi o passivi. Per ridurre il rischio di lesioni gravi o mortali, si consiglia alle persone con impianti medici di consultare il proprio medico e il produttore dell'impianto medico prima di utilizzare il prodotto.

- Anche nel caso in cui questo prodotto sia fatto funzionare e maneggiato in modo conforme, permangono alcuni rischi residui. In relazione alla costruzione e alla progettazione di questo prodotto possono verificarsi i seguenti pericoli:
  - Ferite da taglio,
  - Danni all'udito se non si indossano cuffie di protezione adeguate,

- Danni alla salute derivanti da vibrazioni di mani e braccia, in caso il prodotto sia stato utilizzato a lungo o non sia stato fatto funzionare correttamente e sottoposto a manutenzione regolare.

## ● **Montaggio**

### **⚠ AVVERTENZA! Rischio di lesioni!**



Prima del montaggio, scollegare il prodotto dall'alimentazione di corrente.

### **⚠ ATTENZIONE! Rischio di danni al prodotto!**

- ▶ Durante il montaggio, assicurarsi che il cavo dell'apparecchio **16** non venga schiacciato e abbia un gioco sufficiente.

## ● **Montaggio/smontaggio delle ruote**

(Fig. B)

### **Montaggio delle ruote**

1. Rimuovere gli anelli di sicurezza **14** e le rondelle **13** dal telaio **5**.
2. Posizionare le ruote **6** a destra e a sinistra del telaio **5**.
3. Posizionare una rondella **13** a destra e a sinistra del telaio **5**.
4. Posizionare un anello di sicurezza **14** a destra e a sinistra del telaio **5**.
5. Spingere gli anelli di sicurezza **14** sopra le estremità del telaio **5**.

6. Fissare un copriruota **15** in ogni ruota **6**.  
I copriruota dispongono di 3 clip di fissaggio ciascuno. Una delle clip di fissaggio ha un profilo a T. Inserire la clip di fissaggio con il profilo a T nel foro corrispondente sulla ruota.

### **Smontaggio delle ruote**

1. Mettere le mani nei copriruota **15**.  
Staccare i copriruota dalle ruote **6**.
2. Rimuovere gli anelli di sicurezza **14** e le rondelle **13**.
3. Staccare le ruote **6** dal telaio **5**.

## ● **Montaggio del montante di impugnatura**

### **INDICAZIONE**

- ▶ Il prodotto è dotato di 3 fori sul montante di impugnatura **1** e sui montanti centrali **3** per regolare l'altezza del montante di impugnatura.

(Fig. C)

1. Fissare i montanti centrali **3** al montante inferiore **4**. Per fissare utilizzare ogni volta un bullone **11b**, un dado ad alette **11** e una rondella **11a**.
2. Fissare il montante di impugnatura **1** ai montanti centrali **3**. Per fissare utilizzare ogni volta un bullone **11b**, un dado ad alette **11** e una rondella **11a**.  
Se il montaggio è corretto, le estremità dell'impugnatura sono rivolte verso la parte anteriore del prodotto.
3. Fissare il cavo dell'apparecchio **16** al fermacavo **10**.

## ● Funzionamento

### INDICAZIONE

- ▶ Rispettare la protezione dal rumore e le normative locali.

## ● Prima della messa in funzione

(Fig. D)

1. Aprire il montante di impugnatura **1** e i montanti centrali **3**.
2. Fissare il montante di impugnatura **1** e i montanti centrali **3** con i dadi ad alette **11**.
3. Tenere il prodotto per i montanti centrali **3** con una mano.
4. Allentare il blocco del telaio **20**, tirando l'anello.
5. Lasciare che il blocco del telaio **20** si innesti in una delle posizioni di lavoro **17** **18a** **18b**.

Posizione di lavoro	Descrizione
<b>17</b>	<ul style="list-style-type: none"><li>■ Senza limitazione della profondità</li></ul>
<b>18a</b> <b>18b</b>	<ul style="list-style-type: none"><li>■ Con limitazione della profondità</li><li>■ Queste due posizioni di lavoro sono adatte solo per terreni già lavorati/morbidi.</li></ul>

## ● Accensione/Spegnimento

### **⚠ AVVERTENZA! Rischio di lesioni!**

- ▶ Dopo lo spegnimento, le lame **7** ruotano per alcuni secondi. Non toccare le lame rotanti.

### INDICAZIONE

- ▶ Prima di accendere il prodotto: Accertarsi che il prodotto non tocchi alcun oggetto. Tenere il prodotto con entrambe le mani.

(Fig. E)

1. Inserire la spina **2** in una prolunga idonea (non inclusa).
2. Formare un anello dall'estremità della prolunga. Agganciare il passante allo scarico della trazione **12**.
3. Collegare la prolunga a una presa elettrica.
4. **Accensione:**
  - Tenere premuto il pulsante di sblocco **21**.
  - Tenere premuto l'interruttore ON/OFF **22**.
  - Rilasciare il pulsante di sblocco **21**.
  - Le lame **7** iniziano a ruotare e a scavare nel terreno.
5. **Spegnimento:** Rilasciare l'interruttore ON/OFF **22**.

## ● Istruzioni operative

### **⚠ AVVERTENZA! Rischio di lesioni!**

- ▶ Durante il lavoro, tenere sempre il prodotto con entrambe le mani.
- ▶ Tenere i piedi lontano dalle lame **7**.
- ▶ Fare attenzione quando si cammina all'indietro. Sussiste il rischio di inciampo.

### **⚠ AVVERTENZA! Rischio di lesioni!**



Spegnere il prodotto dopo il lavoro e per il trasporto. Scollegare il prodotto dall'alimentazione elettrica. Attendere che le lame **7** si arrestino.

### **CAUTELA! Pericolo di ustioni!**



Non toccare la trasmissione [8]. Dopo un lavoro prolungato, la trasmissione può surriscaldarsi.

### **INDICAZIONE**

► Osservare le seguenti istruzioni al fine di evitare lesioni e danni al prodotto.

- Non sollevare o tirare mai il prodotto a motore acceso.
- Sollevare il prodotto per il trasporto su superfici solide (ad es. piastrelle, scale).
- Guidare il prodotto attraverso il terreno a passo d'uomo, seguendo un percorso il più possibile rettilineo.
- Lavorare sempre allontanandosi dalla presa. Assicurarsi che la prolunga non si trovi vicino alle lame [7].
- **Protezione sovraccarico:** In caso di sovraccarico, il motore si spegne automaticamente. Il prodotto è di nuovo pronto per l'uso solo dopo essersi raffreddato completamente. Prima di continuare a lavorare, è necessario scollegare brevemente il prodotto dalla rete elettrica.

### ● **Smontaggio delle lame esterne**

#### **ATTENZIONE! Rischio di danni al prodotto!**

► Smontare le lame [7] esterne solo in coppia per evitare danni al prodotto dovuti allo sbilanciamento.

### **INDICAZIONE**

► Se necessario, è possibile rimuovere le 2 lame [7] esterne per ridurre la larghezza di lavoro.

(Fig. F)

1. Tirare la clip di fissaggio sopra il bullone [26]. Staccare il bullone.
2. Staccare la parte esterna della lama [7] dall'albero di trasmissione [23].

### ● **Pulizia e manutenzione**

#### **AVVERTENZA! Rischio di lesioni e di scosse elettriche!**



Prima di qualsiasi intervento di manutenzione o pulizia, spegnere il prodotto. Scollegare il prodotto dall'alimentazione elettrica. Attendere che le lame [7] si arrestino.

#### **AVVERTENZA! Rischio di lesioni!**



Durante gli interventi di pulizia e manutenzione, indossare guanti protettivi per evitare lesioni da taglio.

#### **AVVERTENZA! Rischio di scosse elettriche e di danni al prodotto!**

► Non spruzzare acqua sul prodotto. Non pulire il prodotto sotto l'acqua corrente.

## INDICAZIONE

- ▶ Far eseguire gli interventi non descritti nelle presenti istruzioni per l'uso dal nostro centro di assistenza (vedi "Assistenza").
- ▶ Utilizzare esclusivamente ricambi originali (vedi "Pezzi di ricambio/accessori").
- ▶ Eseguire le seguenti operazioni di manutenzione e pulizia prima e dopo ogni utilizzo. Ciò garantirà un utilizzo prolungato e affidabile del prodotto.
- ▶ Non utilizzare detergenti o solventi.

- Prima di ogni utilizzo:
  - Verificare che il prodotto non presenti difetti evidenti, come parti allentate, usurate o danneggiate.
  - Controllare che tutti i dadi, i bulloni e le viti siano ben stretti.
  - Controllare che i coperchi e le protezioni non siano danneggiati e siano posizionati correttamente. Se necessario, sostituirli.
- Dopo ogni utilizzo:
  - Pulire accuratamente il prodotto. Mantenete il prodotto sempre pulito.
  - Rimuovere la terra aderente e i residui di sporco dalle lame [7], dall'albero di trasmissione [23], dall'alloggiamento e dalle fessure di ventilazione. Utilizzare una spazzola o un panno asciutto.
  - Spruzzare o strofinare un olio biodegradabile sulle lame [7].
  - Rimuovere lo sporco dal montante di impugnatura [1] con un panno umido.

## ● Sostituzione delle lame

### ⚠ ATTENZIONE! Rischio di danni al prodotto!

- ▶ Il prodotto è dotato di 6 lame [7] (2 lame singole e 2 doppie). Sostituire le lame sempre in coppia per evitare danni al prodotto dovuti allo sbilanciamento.

(Fig. F)

1. Tirare la clip di fissaggio sopra il bullone [26]. Staccare il bullone.
2. Staccare la parte esterna della lama [7] dall'albero di trasmissione [23].
3. Allentare il dado autobloccante [24] dalla vite a testa esagonale [25].
4. Staccare la parte interna della lama [7] dall'albero di trasmissione [23].
5. Spruzzare o strofinare un olio biodegradabile sull'albero di trasmissione [23].
6. Spingere la nuova lama [7] sull'albero di trasmissione [23]. I fori dell'asse delle lame devono essere allineati con i fori dell'albero di trasmissione. Assicurarsi che le lame girino nel senso corretto (Fig. G). Il senso di marcia è indicato da una freccia sull'alloggiamento del prodotto.
7. Spingere la vite a testa esagonale [25] attraverso il foro più vicino alla trasmissione [8].
8. Avvitare un nuovo dado autobloccante [24] (dimensioni: M8; non incluso).
9. Spingere il bullone [26] attraverso il foro esterno. Fissare il bullone con la clip di fissaggio. Montare la clip di fissaggio del bullone in modo che si chiuda contro il senso di marcia delle lame [7].

## ● Trasporto

(Fig. D)

1. Tenere il prodotto per i montanti centrali [3] con una mano.
2. Allentare il blocco del telaio [20], tirando l'anello.
3. Lasciare che il blocco del telaio [20] si innesti nella posizione di trasporto [19].

## ● Conservazione

- Lasciare raffreddare il motore prima di riporre il prodotto in un ambiente chiuso.
- Tenere il prodotto pulito, asciutto e fuori dalla portata dei bambini.
- Non avvolgere il prodotto in sacchetti di plastica, perché potrebbe formarsi umidità.

## ● Chiusura del prodotto

### ⚠ **AVVERTENZA! Rischio di lesioni!**

- ▶ Non utilizzare il prodotto con il montante di impugnatura [1] ripiegato.

## INDICAZIONE

- ▶ Per risparmiare spazio è possibile ripiegare il prodotto.

(Fig. D)











1. Allentare i dadi ad alette [11].  
Chiudere il montante di impugnatura [1] e i montanti centrali [3].  
Non schiacciare il cavo di alimentazione [2] e il cavo dell'apparecchio [16].
2. Allentare il blocco del telaio [20], tirando l'anello.
3. Lasciare che il blocco del telaio [20] si innesti nella posizione di trasporto [19].

## ● Pezzi di ricambio/accessori

- I clienti possono acquistare ricambi compatibili e accessori su [www.optimex-shop.com](http://www.optimex-shop.com).
- È possibile effettuare ordini solo online.
- Per ulteriori informazioni, contattare il servizio di assistenza Lidl (vedi "Assistenza").
- Tenere a portata di mano il numero d'ordine.

## ● Risoluzione dei problemi

Problema	Possibile causa	Soluzione
Il prodotto non si avvia.	Il prodotto non è alimentato.	Controllare la presa, il cavo di alimentazione con spina [2], il cavo dell'apparecchio [16], la prolunga e il fusibile di rete.
	Dei componenti sono usurati o difettosi: <ul style="list-style-type: none"><li>■ Pulsante di sblocco [21]</li><li>■ Interruttore ON/OFF [22]</li><li>■ Spazzole di carbone</li><li>■ Motore</li></ul>	Per una riparazione, contattare il nostro centro di assistenza (vedi "Assistenza").

Problema	Possibile causa	Soluzione
Il prodotto emette rumori insoliti.	Le lame  sono bloccate.	Rimuovere le ostruzioni sulle lame  .
	Le lame  sono danneggiate.	Sostituire le lame  (vedi “Sostituzione delle lame”).
	Le viti, i dadi e i bulloni sono allentati o usurati.	Controllare che tutte le viti, i dadi e i bulloni siano stretti ed eventualmente serrarli. Se il rumore persiste, contattare il nostro centro di assistenza (vedi “Assistenza”).
Le prestazioni del prodotto sono deboli.	Le lame  sono state montate in modo errato.	Montare correttamente le lame  (vedi “Sostituzione delle lame”).
	Le lame  sono smussate o danneggiate.	Sostituire le lame  (vedi “Sostituzione delle lame”).
Il prodotto vibra fortemente.	Le lame  sono danneggiate.	Sostituire le lame  (vedi “Sostituzione delle lame”).
	La profondità di lavoro è troppo bassa.	Scegliere un'altra posizione di lavoro (vedi “Prima della messa in funzione”).

## ● Smaltimento

L'imballaggio è composto da materiali ecologici che possono essere smaltiti presso i siti di raccolta locali per il riciclo.



Osservare l'identificazione dei materiali di imballaggio per lo smaltimento differenziato, i quali sono contrassegnati da abbreviazioni (a) e da numeri (b) con il seguente significato: 1–7: plastiche/20–22: carta e cartone/80–98: materiali compositi.

### Prodotto:



Il prodotto e i materiali di imballaggio sono riciclabili e soggetti alla responsabilità estesa del produttore. Per un migliore trattamento dei rifiuti, smaltirli separatamente seguendo i diversi simboli della raccolta differenziata.

Il logo Triman è valido solamente per la Francia.



È possibile informarsi circa le possibilità di smaltimento del prodotto usato presso l'amministrazione comunale o cittadina.



Per questioni di tutela ambientale non gettare il prodotto usato tra i rifiuti domestici, ma provvedere invece al suo corretto smaltimento. Presso l'amministrazione competente è possibile ricevere informazioni

circa i siti di raccolta e i relativi orari di apertura.

## ● **Garanzia**

Il prodotto è stato fabbricato accuratamente secondo severe direttive di qualità ed è stato controllato meticolosamente prima della consegna. In caso di difetti di materiale o fabbricazione l'acquirente può far valere diritti legali nei confronti del venditore. La nostra garanzia sotto riportata non costituisce alcun limite ai diritti legali dell'acquirente.

Questo prodotto è garantito per 3 anni con decorrenza dalla data di acquisto. La garanzia decorre dalla data d'acquisto. Conservare lo scontrino originale in un posto sicuro perché questo documento viene richiesto come prova dell'avvenuto acquisto.

Tutti i danni o difetti presenti già al momento dell'acquisto devono essere comunicati subito dopo l'apertura della confezione.

Se entro 3 anni dalla data di acquisto di questo prodotto si rileva un difetto di materiale o di fabbricazione, noi procederemo, a nostra discrezione, alla riparazione o sostituzione gratuite del prodotto o al rimborso del prezzo di acquisto. Un eventuale intervento in garanzia non prolunga né rinnova il periodo di garanzia stesso. Ciò vale anche per le parti sostituite e riparate.

Questa garanzia decade in caso di danneggiamento oppure uso o manutenzione impropri del prodotto.

La prestazione in garanzia vale per difetti del materiale o di fabbricazione. Questa garanzia non si estende a componenti del prodotto esposti a normale logorio, che possono pertanto essere considerati come componenti soggetti a usura

(esempio capacità della batteria, calcificazione, lampade, pneumatici, filtri, spazzole...). La garanzia non si estende altresì a danni che si verificano su componenti delicati (esempio interruttori, batterie, parti realizzate in vetro, schermi, accessori vari) nonché danni derivanti dal trasporto o altri incidenti.

## ● **Gestione dei casi in garanzia**

Per permetterci di risolvere rapidamente il vostro problema, procedete nel seguente modo:

Per tutte le richieste conservare lo scontrino e il codice articolo (IAN 495954\_2504) a prova dell'avvenuto acquisto.

Il codice articolo si trova nell'etichetta del prodotto, come incisione sul prodotto, nella pagina del titolo di queste istruzioni (in basso a sinistra) oppure nell'adesivo apposto sul retro o sul lato inferiore del prodotto.

In caso di errori di funzionamento o altri difetti contattare innanzitutto il seguente servizio di assistenza telefonicamente o per e-mail.

Potete inviare gratuitamente all'indirizzo dell'assistenza che vi è stato fornito un eventuale prodotto difettoso, allegando la ricevuta d'acquisto (scontrino), la descrizione del tipo di difetto e l'indicazione di quando si è verificato.



Su [parkside-diy.com](http://parkside-diy.com) potete visionare e scaricare questo e molti altri manuali. Con questo codice QR accedete direttamente a [parkside-diy.com](http://parkside-diy.com). Scegliete il vostro paese e cercate le istruzioni per l'uso attraverso la maschera di ricerca. Inserendo il codice articolo (IAN) 495954\_2504 accedete alle istruzioni per l'uso relative al vostro articolo.

## ● Assistenza

IT

### **Assistenza Italia**

Tel.: 800172663

Modulo di contatto sul sito

[parkside-diy.com](http://parkside-diy.com)

**IAN 495954\_2504**

# ● Dichiarazione di conformità UE

## DICHIARAZIONE DI CONFORMITÀ UE (N. 495954\_2504)

IAN: 495954\_2504  
Identificazione del prodotto: "PARKSIDE" Motozappa  
Numero di modello: HG12068

L'oggetto della dichiarazione di cui sopra è conforme alla pertinente normativa di armonizzazione dell'Unione:

Direttiva 2006/42/CE
Direttiva 2000/14/CE
Direttiva 2014/30/UE
Direttiva 2011/65/UE con tutte le relative modifiche

Riferimento alle pertinenti norme armonizzate o riferimenti alle altre specifiche tecniche in relazione alle quali è dichiarata la conformità:

N° / Parti
Direttiva 2006/42/CE
EN 62841-1:2015/A11:2022
EN 709:1997/A4:2009
Direttiva 2014/30/UE
EN IEC 55014-1:2021
EN IEC 55014-2:2021
EN IEC 61000-3-2:2019/A1:2021
EN 61000-3-3:2013/A2:2021

L'oggetto della dichiarazione di cui sopra è conforme alla direttiva 2011/65/UE del Parlamento europeo e del Consiglio, dell'8 giugno 2011, sulla restrizione dell'uso di determinate sostanze pericolose nelle apparecchiature elettriche ed elettroniche:

N° / Parti
EN IEC 63000:2018

Procedura di valutazione della conformità / nome e indirizzo dell'organismo notificato, se del caso: Annex VI, TÜV SÜD Industrie Service GmbH (NB 0036), Westendstraße 199, 80686 München, Germany

Livello di potenza acustica misurato su un'apparecchiatura rappresentativa di questo tipo: 91.3 dB(A)

Livello di potenza acustica garantito per questo apparecchio: 93 dB(A)

Depositario della documentazione tecnica: OWIM GmbH & Co.KG

Firmato a nome e per conto di:

**OWIM GmbH & Co. KG, Stiftsbergstraße 1, 74167 Neckarsulm, Germania**

La presente dichiarazione di conformità è rilasciata sotto la sola responsabilità del produttore.

Traduzione della dichiarazione di conformità originale

Neckarsulm

Luogo

15.05.2025

Data

ppa. Jens Buchheim  
Firmatario autorizzato





















ppa. Dr. Thorsten Maier  
Firmatario autorizzato







IT



<b>A felhasznált piktogramok/szimbólumok listája</b> . . . . .	Oldal 236
<b>Bevezető</b> . . . . .	Oldal 237
Rendeltetésszerű használat . . . . .	Oldal 237
A csomagolás tartalma . . . . .	Oldal 237
A részegységek leírása . . . . .	Oldal 238
Funkcióleírás . . . . .	Oldal 238
Műszaki adatok . . . . .	Oldal 238
<b>Biztonsági utasítások</b> . . . . .	Oldal 239
Általános biztonsági utasítások elektromos szerszámokhoz . . . . .	Oldal 240
Biztonsági utasítások motoros kapákhoz . . . . .	Oldal 242
További kockázatok . . . . .	Oldal 249
<b>Összeszerelés</b> . . . . .	Oldal 249
A kerekek felszerelése/leszerelése . . . . .	Oldal 249
A fogórúd felszerelése . . . . .	Oldal 250
<b>Kezelés</b> . . . . .	Oldal 250
Üzembehelyezés előtt . . . . .	Oldal 250
Be-/kikapcsolás . . . . .	Oldal 250
<b>Utasítások a munkához</b> . . . . .	Oldal 251
A külső kapakések leszerelése . . . . .	Oldal 252
<b>Tisztítás és karbantartás</b> . . . . .	Oldal 252
A kapakések cseréje . . . . .	Oldal 253
<b>Szállítás</b> . . . . .	Oldal 253
<b>Tárolás</b> . . . . .	Oldal 253
A termék összehajtása . . . . .	Oldal 253
<b>Pótalkatrészek/tartozékok</b> . . . . .	Oldal 254
<b>Hibaelhárítás</b> . . . . .	Oldal 254
<b>Mentesítés</b> . . . . .	Oldal 255
<b>Garancia</b> . . . . .	Oldal 255
Garanciális ügyek lebonyolítása . . . . .	Oldal 256
<b>Szervíz</b> . . . . .	Oldal 256
<b>EU-Megfelelőségi nyilatkozat</b> . . . . .	Oldal 257

## A felhasznált piktogramok/szimbólumok listája

	<p><b>VESZÉLY!</b> – Magas kockázati szintű veszélyre utal, melyet ha nem kerülnek el, az halálesethez vagy súlyos sérüléshez vezet (pl. fulladásveszély)</p>	  	<p>Olvassa el a használati útmutatót.</p>
	<p><b>FIGYELMEZTETÉS!</b> – Közepes kockázati szintű veszélyre utal, melyet ha nem kerülnek el, az halálesethez vagy súlyos sérüléshez vezethet (pl. áramütés kockázata)</p>		<p>Vigyázat! Forró felületek. Égési sérülés kockázata áll fenn.</p>
	<p><b>VIGYÁZAT!</b> – Alacsony kockázati szintű veszélyre utal, melyet ha nem kerülnek el, az könnyebb vagy mérsékelt sérüléshez vezethet (pl. forrázásveszély)</p>	  	<p>Figyelem! A terméket óvja az esőtől és a nedvességtől.</p> <p>Viseljen védőkesztyűt!</p> <p>Viseljen biztonsági cipőt!</p>
	<p><b>FIGYELEM!</b> – Lehetséges anyagi károokra hívja fel a figyelmet (pl. rövidzárlat veszélye)</p>		<p>Viseljen védőszemüveget!</p>
 	<p>Vigyázat! A tisztítási és karbantartási munkák előtt kapcsolja ki a terméket, és szüntesse meg az áramellátását.</p>	 	<p>Veszély! Forgó szerszám. A termék kikapcsolása után a kapakések [7] még tovább járnak. Várja meg, amíg a kapakések leállnak.</p>
 	<p>A sérült elektromos vezeték [2] veszélyes! Az elektromos vezetéket tartsa a kapakésektől [7] távol.</p>	 	<p>A szétrepülő tárgyak sérülésveszélyesek! Tartsa a közelben álló személyeket a veszélyes területtől távol.</p>

	Húzza ki az elektromos csatlakozót <b>2</b> a konnektorból.		Forgásirány
	Hangerőszint $L_{WA}$ decibelben		II. védelmi osztály (kettős szigetelés)
	A CE-jelzés azt jelzi, hogy a termék megfelel a rá vonatkozó EU előírásoknak.	 	Biztonsági utasítások Kezelési utasítások

## ELEKTROMOS KAPÁLÓGÉP

### ● Bevezető

Gratulálunk új termékének vásárlása alkalmából. Ezzel a döntésével vállalatunk értékes terméke mellett döntött. A használati utasítás ezen termék része. A biztonságra, a használatára és a megsemmisítésre vonatkozó fontos tudnivalókat tartalmazza. A termék használata előtt ismerje meg az összes használati és biztonsági tudnivalót. A terméket csak a leírtak szerint és a megadott felhasználási területeken alkalmazza. A termék harmadik személy számára való továbbadása esetén kézbesítse vele annak a teljes dokumentációját is.

### ● Rendeltetésszerű használat

- A termék durva agyagos talaj fellazítására és aprítására, valamint műtrágya, tőzeg és komposzt bedolgozására alkalmas.
- A terméket felnőttek használhatják. A terméket nem használhatják gyermekek, valamint olyan személyek, akik nincsenek tisztában a használati útmutatóban leírtakkal.
- A terméket ne használja esőben vagy nedves környezetben.
- A termék más használati módjai, módosításai nem

rendeltetésszerűnek minősülnek és életveszély, sérülések és károk kockázatával járnak.

- A gyártó nem vállal felelősséget a nem rendeltetésszerű használatból eredő károkat.
- A balesetekért vagy személyi sérülésekért és/vagy a harmadik személyeket vagy azok tulajdonát ért károkat a termék üzemeltetője vagy felhasználója felelős.
- A termék kizárólag magánháztartásokban használható.
- A termék üzleti vagy ahhoz hasonló célokra nem alkalmas.
- Vegyen figyelembe minden alkalmazandó helyi biztonsági előírást, szabványt és rendeletet. Az elektromos szerszámok használata egyes országos vagy helyi előírások szerint csak bizonyos időben lehet engedélyezett.

### ● A csomagolás tartalma

#### FIGYELMEZTETÉS!

- ▶ A termék és a csomagolóanyagok nem játékszerek! Gyermekek nem játszhatnak a műanyag zacskókkal, fóliákkal és az apró alkatrészekkel! Lenyelés és fulladás veszélye!

A termék kicsomagolása után ellenőrizze a csomagolás teljességét és az alkatrészek megfelelő állapotát. A használat előtt távolítsa el minden csomagolóanyagot.

- 1 Elektromos kapálógép
- 2 Középső rúd
- 2 Kerekek keréksapkával
- 2 Rögzítőgyűrű (felszerelve)
- 2 Alátét (a kerekek felszereléséhez, felszerelve)
- 4 Csapszeg
- 4 Szárnyas anya
- 4 Alátét (a középső rudak felszereléséhez)
- 1 Vezetékrögzítő
- 1 Használati útmutató

## ● A részegységek leírása

Eloolvasás előtt hajtogassa ki az ábrákat tartalmazó oldalakat és ismerkedjen meg a termék funkcióival.

(A ábra)

- 1 Fogórúd
- 2 Elektromos vezeték csatlakozóval
- 3 Középső rúd
- 4 Alsó rúdelem
- 5 Alváz
- 6 Kerék
- 7 Kapakés
- 8 Hajtómű
- 9 Motorburkolat
- 10 Vezetékrögzítő
- 11 Szárnyas anyák
- 12 Húzásmentesítő

(B ábra)

- 13 Alátét
- 14 Rögzítőgyűrű
- 15 Keréksapka

(C ábra)

- 11a Alátét
- 11b Csapszeg
- 16 Vezeték

(D ábra)

- 17 Munkapozíció (mélységkorlát nélkül)
- 18a Munkapozíció (mélységkorlattal)
- 18b Munkapozíció (mélységkorlattal)
- 19 Szállítási pozíció
- 20 Alvázzár

(E ábra)

- 21 Kioldógomb
- 22 Be-/kikapcsológomb

(F ábra)

- 23 Hajtótengely
- 24 Csavaranya (önzáró)
- 25 Hatlapfejű csavar
- 26 Csapszeg (rögzítőkapocccsal)

## ● Funkcióleírás

- A termék egy karbantartást nem igénylő villanymotorral és egy olajfürdős kenésű hajtóművel **8** rendelkezik.
- A termék vágószerkezete 6 megerősített forgó kapakésből **7** áll, melyek maguktól behatolnak a talajba.
- A fogórúd **1** a helytakarékos tároláshoz összehajtható.

## ● Műszaki adatok

Elektromos kapálógép	PEBH 1500 B2
A motor bemenő teljesítménye (P):	1500 W
Névleges bemenő feszültség (U):	230 V~, 50 Hz
Üresjárat sebesség (n <sub>0</sub> ):	380 min <sup>-1</sup>
Védelmi osztály:	II/□
Védelmi besorolás:	IPX4
Munkaszélesség:	max. 40 cm
Munkamélység:	max. 20 cm

Kapakések száma:	6
Súly (m)	10,5 kg

### Zajkibocsátási értékek

Hangnyomásszint $L_{pA}$ :	81,2 dB
Bizonytalanság $K_{pA}$ :	3,0 dB
Hangerőszint $L_{WA}$ Mért: Garantált:	91,3 dB 93,0 dB
Bizonytalanság $K_{WA}$ :	2 dB

### Rezgés a fogónál

Rezgés $a_{hw}$ :	< 2,5 m/s <sup>2</sup>
Bizonytalanság K:	1,5 m/s <sup>2</sup>

### FIGYELMEZTETÉS!

- ▶ A rezgés- és zajkibocsátási érték az elektromos szerszám tényleges használata közben eltérhet a megadott értéktől, az elektromos szerszám használati típusától és módjától, különösképpen a megmunkálandó munkadarab típusától függően.
- ▶ A kezelő védelmét szolgáló biztonsági intézkedéseket a tényleges használati körülmények közötti rezgésterhelés becslésén alapulóan kell meghatározni (figyelembe véve a működési ciklus minden részét, például azokat az időket, amikor az elektromos szerszám ki van kapcsolva, és azokat, amikor be van kapcsolva, de terhelés nélkül működik).

### MEGJEGYZÉS

- ▶ A zajkibocsátási és rezgési értékek meghatározása a megfelelő ségi nyilatkozatban említett szabványok és előírások szerint történt.
- ▶ A megadott rezgési összérték és a megadott zajkibocsátási érték megállapítása egy szabványosított vizsgálati eljárás során került megállapításra, és felhasználható egy elektromos szerszám összehasonlítására egy másikkal.
- ▶ A megadott rezgési összérték és a megadott zajkibocsátási érték továbbá felhasználható a terhelés előzetes becslésére is.



### Biztonsági utasítások

## A TERMÉK HASZNÁLATA ELŐTT ISMERKEDJEN MEG MINDEN BIZTONSÁGI ÉS KEZELÉSI UTASÍTÁSSAL! HA A TERMÉKET TOVÁBBADJA, ADJA MELLÉ EZEKET A DOKUMENTUMOKAT IS!

A jelen használati útmutatóban leírtak figyelmen kívül hagyásából adódó károk esetén a garancia érvényét veszti! A közvetett károkért nem vállalunk felelősséget! A szakszerűtlen használat vagy a biztonsági utasítások

figyelman kívül hagyása következtében történő anyagi károkért és személyi sérülésekért nem vállalunk felelősséget!

## ● Általános biztonsági utasítások elektromos szerszámokhoz

### ⚠ FIGYELMEZTETÉS!

▶ Olvasson el minden, ehhez az elektromos szerszámhoz mellékelt biztonsági utasítást, figyelmeztetést, ábrát és műszaki adatot. Az alábbi figyelmeztetések figyelman kívül hagyása áramütéshez, tüzesettséghez és/vagy súlyos sérülésekhez vezethet.

**Őrizzen meg minden biztonsági utasítást és figyelmeztetést biztonságos helyen későbbi használatra.**

A biztonsági utasításokban használt „elektromos szerszám” kifejezés hálózati áramról működő (hálózati kábellel rendelkező) és akkumulátorral működő (hálózati kábel nélküli) elektromos szerszámokra vonatkozik.

### Munkahelyi biztonság

- 1) **A munkaterület legyen mindig tiszta és jól megvilágított.** A rendetlenség vagy a rossz fényviszonyok balesetekhez vezethetnek.
- 2) **Az elektromos szerszámot ne használja robbanásveszélyes környezetben, ahol gyúlékony folyadékok, gázok vagy porok találhatóak.** Az elektromos szerszámok szikrákat keltenek,

mely a port vagy a gázokat meggyújthatják.

- 3) **Az elektromos szerszám használata során tartsa a gyermekeket és az egyéb személyeket távol.** Ha megzavarják, elveszítheti az elektromos szerszám feletti uralmát.

### Elektromos biztonság

- 1) **Az elektromos szerszám hálózati csatlakozójának illenie kell a konnektorba. Ne módosítsa a csatlakozót. Ne használjon adapteres csatlakozódugaszot földelt elektromos szerszámokkal.** A módosítás nélküli csatlakozók és a megfelelően illeszkedő konnektorok használatával csökken az áramütés kockázata.
- 2) **Kerülje a testi érintkezést olyan földelt felületekkel, mint például csövek, fűtőberendezések, sütők vagy hűtőszekrények.** Az áramütés veszélye megnő, ha a teste földelre van.
- 3) **Az elektromos szerszámokat tartsa esőtől, nedvességtől távol.** Ha az elektromos szerszám belsejébe víz jut be, az növeli az áramütés kockázatát.
- 4) **Az elektromos vezetékét kizárólag rendeltetésének megfelelően használja, azzal ne szállítsa vagy akassza fel az elektromos szerszámot, illetve ne használja a hálózati csatlakozó kihúzására a konnektorból. Az elektromos vezetékét óvja a hőtől, olajoktól, éles sarkoktól vagy a készülék mozgó alkatrészeitől.** A sérült vagy összetekeredett elektromos vezeték növelik az áramütés kockázatát.
- 5) **Ha az elektromos szerszámot kültéren használja, csak olyan hosszabbítót használjon, mely**

**kültéri használatra alkalmas.** Egy kültéri használatra alkalmas hosszabbítókábel használata csökkenti az áramütés kockázatát.

- 6) **Ha elkerülhetetlen, hogy az elektromos szerszámot nedves környezetben használják, használjon egy maradékáram-megszakítót.** Maradékáram-megszakító használata lecsökkenti az áramütés kockázatát.

### **Személyes biztonság**

- 1) **Az elektromos szerszám használata során legyen körültekintő, figyeljen arra, mit tesz, dolgozzon tudatosan. Ne használjon elektromos szerszámokat kábítószer, alkohol vagy gyógyszerek hatása alatt.** Az elektromos szerszám használata során csupán egy pillanatnyi figyelmetlenség is súlyos sérülésekhez vezethet.
- 2) **Viseljen személyes védőfelszerelést és mindig hordjon védőszemüveget.** A személyes védőfelszerelés, például pormaszk, csúszásmentes biztonsági cipő, védősisak vagy fülvédő – az elektromos szerszám használatától függően – lecsökkenti a sérülések kockázatát.
- 3) **Ügyeljen arra, hogy az elektromos szerszám ne tudjon akaratlanul elindulni. Mielőtt az elektromos szerszámot az elektromos hálózatra és/vagy akkumulátorhoz csatlakoztatná, kézbe venné vagy mozgatná, ellenőrizze, hogy az ki van-e kapcsolva.** Ha az elektromos szerszám szállítása során az ujját a bekapcsológombon tartja, illetve ha az elektromos szerszám bekapcsolt állapotban van és az elektromos hálózatra csatlakozik, az balesetekhez vezethet.

- 4) **Az elektromos szerszám bekapcsolása előtt a beállító szerszámokat, csavarkulcsokat távolítsa el.**

Ha egy szerszám vagy egy kulcs az elektromos szerszám egy forgó részébe kerül, az sérüléseket okozhat.

- 5) **Kerülje a szokatlan testhelyzeteket. Álljon biztosan és mindig őrizze meg az egyensúlyát.** Így képes lesz az elektromos szerszámot szokatlan helyzetekben is az irányítása alatt tartani.
- 6) **Viseljen megfelelő ruházatot. Ne viseljen laza ruházatot vagy ékszereket. A haját, ruházatát és a kesztyűjét tartsa a forgó alkatrészekről távol.** A laza ruházatot, ékszereket vagy haját a készülék mozgó részei elkapathatják.
- 7) **Ha porelszívó- vagy gyűjtőkészülékek kerültek beszerelésre, ügyeljen azok csatlakoztatására és helyes használatára.** A porelszívó használata csökkenti a por okozta veszélyeket.
- 8) **Kerülje a hamis biztonságérzetet, és ne hagyja figyelmen kívül az elektromos szerszámokra vonatkozó biztonsági szabályokat akkor sem, ha a gyakori használatnak köszönhetően azok kezelésében már tapasztalt.** A figyelmetlen kezelés a pillanat törtrésze alatt is sérülésekhez vezethet.

### **Az elektromos szerszám használata és kezelése**

- 1) **Ne terhelje túl az elektromos szerszámot. Az adott munkához az arra alkalmas elektromos szerszámot használja.** A megfelelő elektromos szerszám

- jobban és biztonságosabban dolgozhat, ha azt a megfelelő teljesítmény-tartományon belül használja.
- 2) **Ne használjon meghibásodott kapcsolóval rendelkező elektromos szerszámot.** Ha egy elektromos szerszámot nem lehet be- vagy kikapcsolni, az veszélyes és szerelésre szorul.
  - 3) **A készülék beállítási műveletei, szerszámbetétek cseréje valamint az elektromos szerszám tárolása előtt húzza ki a hálózati csatlakozót a konnektorból és/vagy vegye ki a kivehető akkumulátort.** Ezzel az óvintézkedéssel megelőzi az elektromos szerszám akaratlan bekapcsolását.
  - 4) **A használaton kívüli elektromos szerszámokat tartsa gyermekek számára nem elérhető helyen. Ne hagyja, hogy az elektromos szerszámot olyan személyek használják, akik azzal kapcsolatban nem rendelkeznek tapasztalattal vagy nem olvasták el ezeket az utasításokat.** Az elektromos szerszámok tapasztalatlan kezekben veszélyesek.
  - 5) **Ápolja az elektromos szerszámokat és a szerszámbetéteiket gondosan. Ellenőrizze a mozgó részek kifogástalan működését, hogy azok nem ragadnak-e be, hogy vannak-e törött vagy sérült alkatrészek, és hogy az elektromos szerszám működését semmi sem befolyásolja. A sérült alkatrészeket az elektromos szerszám használatba vétele előtt meg kell javíttatni.** Sok baleset okozója az elektromos szerszámok gondatlan karbantartása.
  - 6) **Gondoskodjon a vágószerszámok élességéről és tisztaságáról.** A gondosan ápolt, éles pengékkel rendelkező vágószerszámok kevésbé hajlamosak a beragadásra, és könnyebben irányíthatóak.
  - 7) **Az elektromos szerszámot, annak tartozékait, szerszámbetéteit stb. ezen útmutató szerint használja. Ennek során vegye figyelembe a munka körülményeit és az elvégzendő feladatot.** Az elektromos szerszámok nem rendeltetésszerű használata veszélyes helyzetekhez vezethet.
  - 8) **Tartsa a fogantyúkat és a fogófelületeket szárazon, tisztán, olajtól és zsiradékotól mentesen.** A csúszós fogantyúk és fogófelületek miatt nem biztosítható az elektromos szerszám biztonságos kezelése és irányítása váratlan helyzetekben.
- ### Szerviz
- 1) **Az elektromos szerszám javítási munkálatait bízza képzett szakemberre, és csak eredeti pótalkatrészeket használjon.** Így gondoskodhat az elektromos szerszám biztonságos működésének megőrzéséről.
- ### ● Biztonsági utasítások motoros kapákhoz
- ### ⚠ FIGYELMEZTETÉS!
- ### Sérülés kockázata!
- A termék szakszerűtlen használat esetén súlyos sérüléseket okozhat. A termék használata előtt olvassa el figyelmesen a használati útmutatót.

Ismerkedjen meg a termék kezelőszerveivel.

- A készüléket nem használhatják olyan személyek, akik csökkent fizikai, érzékszervi vagy mentális képességekkel rendelkeznek, vagy akik nem rendelkeznek megfelelő tudással és/vagy tapasztalattal, kivéve ha egy a biztonságukért felelős személy felügyeletet biztosít számukra, vagy utasításokkal látja el őket a készülék használatával kapcsolatban.
- A gyermekeket tartsa felügyelet alatt, hogy azok ne játszhassanak a termékkel.
- A terméket csak megfelelően képzett személyek használhatják.
- Soha ne hagyja, hogy gyermekek, valamint a használati útmutató tartalmát nem ismerő személyek használják a terméket. A termék használóinak legalacsonyabb életkorára helyi előírások is vonatkozhatnak.

- Soha ne használja a terméket más személyek, különösen gyermekek és háziállatok közelében.
- A balesetekért vagy személyi sérülésekért és/vagy a harmadik személyeket vagy azok tulajdonát ért károkért a termék üzemeltetője vagy felhasználója felelős.

### **Előkészületek**

- Ismerkedjen meg a termék kezelésével.
- Vegye számításba a termék használatával járó zajkibocsátás okozta kockázatokat.
- Ellenőrizze a terepet, amelyen a terméket használni fogja. Távolítsa el a köveket, botokat, drótokat és más idegen tárgyakat, amelyeket a termék elkaphat és szétrepíthet.
- A munka során viseljen megfelelő munkaruhát, például tartós, csúszásmentes talpú cipőt és erős, hosszú nadrágot.

- Ne használja a terméket mezítláb vagy nyitott szandálban.
- Viseljen személyi védőfelszerelést. Mindig viseljen védőszemüveget. A személyes védőfelszerelés, pl. porálarc, csúszásmentes biztonsági cipő, védősisak vagy fülvédő lecsökkenti a sérülések kockázatát.
- A vágási sérülések elkerülése érdekében a terméket csak akkor kapcsolja be, ha az munkapozícióban van.
- A használat előtt szemrevételezéssel vizsgálja át a terméket. Ne használja a terméket, ha a biztonsági elemek (pl. kioldógomb, biztonsági fedél), illetve a vágószerkezet alkatrészei vagy a csapszegek hiányoznak elhasználódtak vagy sérültek. Különösen ellenőrizze az elektromos vezeték és a be-/kikapcsológomb épiségét.
- A kiegyensúlyozatlanság elkerülése érdekében a sérült kapakéseket és csapszegeket csak készletben cserélje ki.
- Csak a gyártó által mellékelt és ajánlott pótalkatrészeket és tartozékokat használja (lásd a „Pótalkatrészek/ tartozékok” c. részt). Idegen alkatrészek használata esetén a garancia azonnal érvényét veszti.

## Használat

### **⚠ FIGYELMEZTETÉS!**

**Sérülés kockázata!** A lábait és a kezeit tartsa távol a kapakésektől, különösen az üzembe helyezés során.

- Vegye figyelembe a zajvédelmet és a helyi előírásokat.
- A terméket ne használja kövek aprítására vagy gyepfelületek felásására. Ellenkező esetben fennáll a termék károsodásának kockázata.
- Ne használja a terméket esőben, rossz időben vagy nedves

környezetben (pl. kerti tavak vagy medencék közelében).

- Csak nappali fénynél vagy jó mesterséges fény mellett dolgozzon.
- A munkának tiszta fejjel lásson neki. Ne végezzen a termékkel munkát, ha fáradt, dekoncentrált, illetve alkohol vagy gyógyszerek fogyasztása után. Időben gondoskodjon pihenőidőről.
- A termékkel végzett munka során ügyeljen a biztos állásra, különösen lejtőkön.
- A lejtőkön átlós irányban haladjon, soha ne felfelé vagy lefelé.
- Legyen különösen elővigyázatos, amikor lejtőn irányt változtat.
- Ne használja a terméket túl meredek lejtőkön.
- Ha lejtős terepen fennáll a megcsúszás veszélye, egy kísérő tartsa meg a terméket egy rúddal vagy egy kötéllel. A kísérőnek a termék felett, a terméktől elegendő távolságra kell állnia.
- Munka közben tartsa a terméket mindkét kezével erősen.
- A terméket csak lépési sebességgel vezesse.
- Ügyeljen arra, hogy a fogók szárazak és tiszták legyenek.
- Legyen elővigyázatos, amikor hátrafelé megy. Fennáll az elesés kockázata.
- Legyen különösen elővigyázatos, amikor a termékkel elfordul, vagy amikor maga felé húzza.
- Ha a kapakéseket egy idegen tárgy (pl. gyökér) elakasztja, kapcsolja ki a terméket és húzza ki az elektromos csatlakozót. A termék újbóli üzembe helyezése előtt távolítsa el az idegen tárgyat.
- Ne terhelje túl a terméket. Ne használjon kis teljesítményű készülékeket nehéz munkákhoz.
- Ne használja a terméket a gyártó által meghatározott rendeltetésén kívüli célokra.

- Kerülje a termék károsodását. Ne tegyen rá plusz súlyokat. Ne húzza a terméket szilárd talajon, például térköveken vagy lépcsőkön.
- Távolítsa el rendszeresen a fennakadt növényeket és gyökereket a hajtótengely területéről. Ezzel elkerülheti a túlterhelést és a termék károsodását.
- Különösen ügyeljen a nehezebb terepeken végzett munkákkal járó kockázatokra (pl. kavicsos vagy kemény talaj).
- Ne használja a terméket gyúlékony folyadékok vagy gázok közelében. Ennek figyelmen kívül hagyása esetén égés vagy robbanás kockázata áll fenn.

## **A munka szüneteltetése**

### **⚠ FIGYELMEZTETÉS! Sérülés kockázata!**

A kapakések a termék kikapcsolása után még néhány másodpercig forognak. Várja meg,

amíg a kapakések leállnak.

- Ne emelje fel és ne szállítsa a terméket, amíg a motor jár. Kapcsolja ki a terméket és várja meg, amíg a kapakések leállnak. Munkaterület változtatása előtt szüntesse meg a termék áramellátását.
- Soha ne hagyja a terméket felügyelet nélkül a munkaterületen.
- Kapcsolja ki a terméket, várja meg, amíg a kapakések leállnak, majd válassza le a terméket az áramellátásról az alábbi esetekben:
  - A termék félreállítása előtt,
  - Talaj és növénydarabok eltávolítása előtt,
  - Ha a terméket nem használja,
  - A terméken végzett karbantartási és tisztítási munkák előtt,
  - Ha az elektromos vezeték megsérült vagy összegabalyodott,
  - Ha a termék egy akadályba ütközik, vagy ha szokatlan rezgéseket

észlel. Az ilyen esetekben ellenőrizze a termék épségét, és szükség esetén javíttassa meg.

## **Karbantartás és tárolás**

- Gondoskodjon arról, hogy minden csavaranya, csapszeg és csavar szorosra legyen húzva, és hogy a termék biztonságos üzemi állapotban legyen.
- Ne próbálja meg saját kezűleg megjavítani a terméket, kivéve, ha ehhez megfelelő képzettséggel rendelkezik. Az ebben a használati útmutatóban nem említett munkák elvégzését bízza szervizközpontunkra (lásd a „Szerviz” c. részt).
- A terméket tárolja száraz, gyermekek számára nem elérhető helyen.
- Tartsa a kapakéseket élesen és tisztán, így hatékonyabban és biztonságosabban dolgozhat.
- Vegye figyelembe a tisztításra és

karbantartásra vonatkozó utasításokat (lásd a „Tisztítás és karbantartás” c. részt).

- A termék tárolása előtt várja meg, amíg az lehűl.
- Biztonsági okokból cserélje ki az elkopott vagy sérült alkatrészeket.

## **Elektromos biztonság**

### **⚠ FIGYELMEZTETÉS!**

**Áramütésveszély!** Ne használja a terméket, ha az elektromos vezetéke sérült.

- Ha az elektromos vezetéket ki kell cserélni, akkor azt a biztonsági kockázatok elkerülése érdekében a gyártónak vagy a képviselőjének kell elvégeznie.
- Az elektromos vezetéket tartsa a kapakésektől távol. Az elektromos vezetéket mindig maga mögött, illetve a terméket használó személy mögött vezesse.
- Ha az elektromos vezeték a használat során megsérül, azonnal húzza ki az

- elektromos csatlakozót a konnektorból.
- Semmiképp ne érjen az elektromos vezetékhez, amíg az elektromos csatlakozót ki nem húzta.
  - Ügyeljen arra, hogy a hálózat feszültsége megfeleljen a termék adattábláján feltüntetett értékeknek.
  - Kerülje a bőre érintkezését földelt tárgyakkal (pl. fém kerítések és oszlopok).
  - A hosszabbító csatlakozóját óvja a ráfröccsenő víztől, annak gumiból kell lennie, vagy gumiborítással kell rendelkeznie.
  - Csak olyan hosszabbítókat használjon, melyek alkalmasak a szabadban történő használatra, és megfelelő jelöléssel vannak ellátva.
  - A hosszabbító huzalátmérőjének legalább  $2,5 \text{ mm}^2$ -nek kell lennie.
  - A kábeldobot használat előtt mindig teljesen tekerje le.
  - Ellenőrizze a hosszabbító épségét.
  - A hosszabbító felrögzítéséhez használja az arra kijelölt húzásmentesítőt.
  - Ne hordozza a terméket az elektromos vezetéknel fogva.
  - A hálózati csatlakozó konnektorból történő kihúzásához ne az elektromos vezetéket használja.
  - Az elektromos vezetéket tartsa hőtől, olajoktól és éles szélektől távol.
  - A terméket csak maradékáram-megszakító egységgel (RCD) felszerelt konnektorhoz csatlakoztassa, melynek névleges maradékárama nem haladja meg a 30 mA értéket.

## ● További kockázatok

### ⚠ FIGYELMEZTETÉS!

▶ A termék működés közben elektromágneses teret kelt, mely bizonyos esetekben hatással lehet az aktív vagy passzív orvosi implantátumok működésére. A súlyos vagy halálos sérülések kockázatának csökkentése érdekében az orvosi implantátumokkal rendelkező személyek érdeklődjenek orvosuknál vagy az orvosi implantátum gyártójánál, mielőtt a terméket használnák.

■ A termék előírásoknak megfelelő kezelése és használata során is fennállnak bizonyos kockázatok. A termék felépítéséből és kialakításából adódóan az alábbi veszélyekkel lehet számolni:

- Vágási sérülések,

- Halláskárosodás, ha nem visel megfelelő fülvédőt,
- A kezek és a karok rezgésével járó egészségügyi kockázatok, amennyiben a terméket hosszabb ideig használják, illetve a kezelése és a karbantartása nem szakszerűen történik.

## ● Összeszerelés

### ⚠ FIGYELMEZTETÉS! Sérülés kockázata!



Összeszerelés előtt válassza le a terméket az elektromos hálózatról.

### ⚠ FIGYELEM! A termék sérülésének kockázata!

- ▶ Az összeszerelés során ügyeljen arra hogy a vezeték [16] ne legyen beszorulva, és elegendő mozgása van.

## ● A kerekek felszerelése/leszerelése

(B ábra)

### A kerekek felszerelése

1. Távolítsa el a rögzítőgyűrűket [14] és az alátéteket [13] az alvázból [5].
2. Dugja rá a kerekeket [6] jobb és bal oldalon az alvázra [5].
3. Illesszen rá egy-egy alátétet [13] jobb és bal oldalon az alvázra [5].

- Dugjon át egy-egy rögzítőgyűrűt **14** jobb és bal oldalon az alvázon **5**.
- Tolja rá a rögzítőgyűrűket **14** az alváz **5** végeire.
- Rögzítsen rá egy-egy kerécsapkát **15** a kerekekre **6**.  
Mindkét kerécsapkán 3 rögzítőcsat található. Az egyik rögzítőcsat T alakú profillal rendelkezik. A T alakú profillal ellátott rögzítőcsatot illessze be a kerék hozzáálló nyílásába.

### A kerekek leszerelése

- Nyúljon bele a kerécsapkákba **15**. Húzza le a kerécsapkákat a kerekekről **6**.
- Vegye le a rögzítőgyűrűket **14** és az alátéteket **13**.
- Húzza le a kerekeket **6** az alvázzal **5**.

### ● A fogórúd felszerelése

#### MEGJEGYZÉS

- ▶ A termék fogórúdján **1** és a középső rudakon **3** 3 furat található a fogórúd magasságának beállításához.

(C ábra)

- Rögzítse a középső rudakat **3** az alsó rúdra **4**. A rögzítéshez használjon 1 csapszeget **11b**, egy szárnyas anyát **11** és egy alátétet **11a**.
- Rögzítse rá fogórudat **1** a középső rudakra **3**. A rögzítéshez használjon 1 csapszeget **11b**, egy szárnyas anyát **11** és egy alátétet **11a**. Megfelelő összeszerelés esetén a fogó végei a termék elülső oldalától kifelé állnak.
- Rögzítse a vezetéket **16** a vezetékrogzítóval **10**.

### ● Kezelés

#### MEGJEGYZÉS

- ▶ Vegye figyelembe a zajvédelmet és a helyi előírásokat.

### ● Üzembehelyezés előtt

(D ábra)

- Hajtsa fel a fogórudat **1** és a középső rudakat **3**.
- Rögzítse a fogórudat **1** és a középső rudakat **3** a szárnyas anyákkal **11**.
- Fogja meg a terméket az egyik kezével a középső rudaknál **3**.
- Oldja ki az alvázárat **20** a gyűrű meghúzásával.
- Rögzítse be az alvázárat **20** a munkapozíciók **17** **18a** **18b** egyikébe.

Munkapozíció	Leírás
<b>17</b>	■ Mélységkorlát nélkül
<b>18a</b> <b>18b</b>	■ Mélységkorlattal ■ Ez a két munkapozíció kizárólag már feldolgozott/puha talajhoz használható.

### ● Be-/kikapcsolás

#### ⚠ FIGYELMEZTETÉS! Sérülés kockázata!

- ▶ A kapakések **7** a kikapcsolás után még néhány másodpercig forognak. Ne érjen a forgó kapakésekhez.

## MEGJEGYZÉS

- ▶ A termék bekapcsolása előtt: Ügyeljen arra, hogy a termék ne érjen idegen tárgyakhoz. Tartsa meg a terméket minkét kezével.

(E ábra)

1. Kapcsolja rá az elektromos csatlakozót [2] egy megfelelő hosszabbítóra (nem tartozék).
2. Formáljon a hosszabbítókábel végéből egy hurkot. Akassza be a hurkot a húzásmentesítőbe [12].
3. Csatlakoztassa a hosszabbítót egy konnektorba.
4. **Bekapcsolás:**
  - Tartsa lenyomva a kioldógombot [21].
  - Tartsa lenyomva a be-/kikapcsológombot [22].
  - Engedje fel a kioldógombot [21].
  - A kapakések [7] elkezdnek forogni, és beássák magukat a talajba.
5. **Kikapcsolás:** Engedje fel a be-/kikapcsológombot [22].

## ● Utasítások a munkához

### ⚠ FIGYELMEZTETÉS! Sérülés kockázata!

- ▶ Munka közben tartsa a terméket mindkét kezével erősen.
- ▶ A lábait tartsa a kapakésektől [7] távol.
- ▶ Legyen elővigyázatos, amikor hátrafelé megy. Fennáll az elesés kockázata.

### ⚠ FIGYELMEZTETÉS! Sérülés kockázata!



Munka után és szállítás előtt kapcsolja ki a terméket. Húzza ki a termék csatlakozóját a konnektorból. Várja meg, amíg a kapakések [7] leállnak.

### ⚠ VIGYÁZAT! Égési sérülés veszélye!



Ne érjen a hajtóműhöz [8]. A hajtómű hosszabb működés után felforrósodhat.

## MEGJEGYZÉS

- ▶ A sérülések és a termék károsodásának elkerülése érdekében vegye figyelembe az alábbi utasításokat.

- Soha ne emelje vagy húzza a terméket járó motor mellett.
- Emelje meg a terméket, ha szilárd felületeken (pl. térkövek, lépcső) szállítja.
- Vezesse a terméket a talajon lépésben, lehetőleg egyenes vonalban.
- Mindig a konnektortól távolodva haladjon. Ügyeljen arra, hogy a hosszabbító ne kerüljön a kapakések [7] közelébe.
- **Túlterhelés-védelem:** Túlterhelés esetén a motor magától kikapcsol. A termék csak akkor használható újra, ha teljesen lehűlt. A munka folytatása előtt ne feledje a terméket rövid időre leválasztani az áramforrásról.

## ● A külső kapakécek leszerelése

### ⚠ FIGYELEM! A termék sérülésének kockázata!

- ▶ A termék károsodásának és kiegyensúlyozatlanságának megelőzése érdekében a külső kapakéceket [7] mindig párban szerelje le.

### MEGJEGYZÉS

- ▶ A munkaszélesség csökkentéséhez szükség szerint a 2 külső kapakést [7] leszerelheti.

(F ábra)

1. Húzza rá a rögzítőkapcsot a csapszegre [26]. Húzza le a csapszegeket.
2. Húzza le a kapakés [7] külső részét a hajtótengelyről [23].

## ● Tisztítás és karbantartás

### ⚠ FIGYELMEZTETÉS! Sérülés és áramütés kockázata!



Karbantartási és tisztítási munkálatok előtt kapcsolja ki a terméket. Húzza ki a termék csatlakozóját a konnektorból. Várja meg, amíg a kapakécek [7] leállnak.

### ⚠ FIGYELMEZTETÉS! Sérülés kockázata!



A tisztítási és karbantartási munkákhoz a vágási sérülések elkerülése érdekében viseljen védőkesztyűt.

### ⚠ FIGYELMEZTETÉS! Áramütés és a termék károsodásának kockázata!

- ▶ Ne fröcsköljön a termékre vizet. Ne tisztítsa a terméket folyó víz alatt.

### MEGJEGYZÉS

- ▶ Az ebben a használati útmutatóban nem említett munkák elvégzését bízza szervizközpontunkra (lásd a „Szerviz” c. részt).
  - ▶ Csak eredeti alkatrészeket használjon (lásd a „Pótalkatrészek/ tartozékok” c. részt).
  - ▶ Minden használatot követően végezze el az alábbi karbantartási és tisztítási munkákat. Ezáltal biztosítható a termék hosszú távú, megbízható használata.
  - ▶ Ne használjon tisztító- és oldószereket.
- Minden használat előtt:
    - Ellenőrizze a terméket, nincsenek-e rajta látható hiányosságok, például laza, elkopott vagy sérült alkatrészek.
    - Ellenőrizze az összes csavaranya, csapszeg és csavar szorosságát.
    - Ellenőrizze a fedő- és védőelemek épségét és megfelelő rögzítését. Szükség esetén cserélje ki azokat.
  - Minden használat után:
    - Tisztítsa meg a terméket alaposan. Tartsa a terméket mindig tisztán.
    - Távolítsa el a kapakésekre [7], a hajtótengelyre [23], a burkolatra és a szellőzőnyílásokba tapadt talajmaradványokat és szennyeződések. Használjon egy kefét vagy egy száraz ruhát.
    - Fújja vagy kenje be a kapakéseket [7] biológiailag lebomló olajjal.
    - Tisztítsa le a szennyeződések a fogórúdról [1] egy nedves ruhával.

## ● A kapakések cseréje

### ⚠ FIGYELEM! A termék sérülésének kockázata!

- ▶ A termék 6 kapakéssel [7] (2 különálló és 2 kettős kapakés) rendelkezik. A termék károsodásának és kiegyensúlyozatlanságának megelőzése érdekében a kapakéseket mindig párban cserélje.

(F ábra)

1. Húzza rá a rögzítőkapcsot a csapszegre [26]. Húzza le a csapszegeket.
2. Húzza le a kapakés [7] külső részét a hajtótengelyről [23].
3. Lazítsa ki az önzáró csavaranyát [24] a hatlapfejű csavarról [25].
4. Húzza le a kapakés [7] belső részét a hajtótengelyről [23].
5. Fújja be a hajtótengelyt [23] biológiailag lebomló olajjal.
6. Tolja rá az új kapakést [7] a hajtótengelyre [23]. A kések tengelyen lévő furatoknak a hajtótengely furataihoz kell igazodniuk. Ügyeljen a kapakések helyes forgásirányára (G ábra). A forgásirányt a termék burkolatán látható nyíl jelzi.
7. Tolja át a hatlapfejű csavart [25] a hajtóműhöz [8] közelebbi furaton.
8. Csavarjon rá egy új önzáró csavaranyát [24] (méret: M8; nincs mellékelve).
9. Tolja át a csapszeget [26] a külső furaton. Rögzítse a csapszeget a rögzítőkapcsával.  
A csapszeg rögzítőkapcsát úgy szerelje fel, hogy az a kapakések [7] forgásirányával szemben záródjon.

## ● Szállítás

(D ábra)

1. Fogja meg a terméket az egyik kezével a középső rudaknál [3].
2. Oldja ki az alvázarárat [20] a gyűrű meghúzásával.
3. Rögzítse be az alvázarárat [20] a szállítási pozícióba [19].

## ● Tárolás

- Hagyja lehűlni a motort, mielőtt a terméket zárt helyiségben tárolná.
- A terméket tartsa tiszta, száraz, gyermekek számára nem elérhető helyen.
- Ne húzzon a termékre műanyag zsákokat, mert abban összegyűlhet a nedvesség.

## ● A termék összehajtása

### ⚠ FIGYELMEZTETÉS! Sérülés kockázata!

- ▶ Ne használja a terméket behajtott fogórúddal [1].

### MEGJEGYZÉS

- ▶ A termék összehajtásával helyet takaríthat meg.

(D ábra)

1. Lazítsa ki a szárnyas anyákat [11]. Hajtsa össze a fogórudat [1] és a középső rudakat [3]. Ennek során ne szorítsa be az elektromos vezetéket [2] és a vezetéket [16].
2. Oldja ki az alvázarárat [20] a gyűrű meghúzásával.
3. Rögzítse be az alvázarárat [20] a szállítási pozícióba [19].

## ● Pótalkatrészek/tartozékok

- Ügyfeleink kompatibilis pótalkatrészeket és tartozékokat a [www.optimex-shop.com](http://www.optimex-shop.com) oldalról szerezhetnek.
- Rendeléseket csak online tud leadni.

- További információkat a Lidl ügyfélszolgálati forródrótján kaphat (lásd a „Szerviz” c. részt).
- A rendeléshez készítse elő a rendelési számot.

## ● Hibaelhárítás

Probléma	Lehetséges ok	Megoldás
A termék nem indul.	A termék nem kap áramot.	Ellenőrizze az elektromos vezetékét és a csatlakozót <a href="#">2</a> , a vezetékét <a href="#">16</a> , a hosszabbítót és a hálózati biztosítékot.
	Egyes alkatrészek elhasználódtak vagy meghibásodtak: <ul style="list-style-type: none"> <li>■ Kioldógomb <a href="#">21</a></li> <li>■ Be-/kikapcsológomb <a href="#">22</a></li> <li>■ Szénkefék</li> <li>■ Motor</li> </ul>	Javításhoz forduljon szervizközpontunkhoz (lásd a „Szerviz” c. részt).
A termék szokatlan hangokat ad.	A kapakécek <a href="#">7</a> elakadtak.	Távolítsa el az elakadást okozó tárgyakat a kapakécekről <a href="#">7</a> .
	A kapakécek <a href="#">7</a> megsérültek.	Cserélje ki a kapakéceket <a href="#">7</a> (lásd „A kapakécek cseréje” c. részt).
	A csavarok, csavaranyák és csapszegek kilazultak vagy elkoptak.	Ellenőrizze a csavarok, csavaranyák és csapszegek tartását, és szükség szerint húzza meg azokat. Amennyiben a zaj nem szűnik meg, forduljon szervizközpontunkhoz (lásd a „Szerviz” c. részt).
A termék teljesítménye gyenge.	A kapakécek <a href="#">7</a> nem megfelelően vannak felszerelve.	Szerelje fel a kapakéceket <a href="#">7</a> megfelelően (lásd „A kapakécek cseréje” c. részt).
	A kapakécek <a href="#">7</a> tompák vagy sérültek.	Cserélje ki a kapakéceket <a href="#">7</a> (lásd „A kapakécek cseréje” c. részt).
A termék erősen rezeg.	A kapakécek <a href="#">7</a> megsérültek.	Cserélje ki a kapakéceket <a href="#">7</a> (lásd „A kapakécek cseréje” c. részt).
	Munkamélység túl sekély.	Válasszon egy másik munkapozíciót (lásd az „Üzembehelyezés előtt” c. részt).

## ● Mentésítés

A csomagolás környezetbarát anyagokból készült, amelyeket a helyi újrahasznosító helyeken adhat le ártalmatlanítás céljából.



A hulladék elkülönítéséhez vegye figyelembe a csomagolóanyagban található jelzéseket. Ezek rövidítéseket (a) és számokat (b) tartalmaznak a következő jelentéssel: 1–7: műanyagok/20–22: papír és karton/80–98: kötőanyagok.

### Termék:



A termék, és a csomagolóanyagokat is, újrahasznosítható, és a gyártó kiterjesztett felelőssége alá tartozik. A jobb hulladékkezelés érdekében az ábrán látható információk (szortírozási információk) alapján külön ártalmatlanítsa őket.

A Triman-logó csak Franciaországra vonatkozik.



A kiszolgált termék megsemmisítési lehetőségeiről lakóhelye illetékes önkormányzatánál tájékozódhat.



A környezete érdekében, ne dobja a kiszolgált terméket a háztartási szemétkébe, hanem adja le szakszerű ártalmatlanításra. A gyűjtőhelyekről és azok nyitvatartási idejéről az illetékes önkormányzatnál tájékozódhat.

## ● Garancia

A terméket gondosan, szigorú minőségi előírások betartásával gyártottuk, és a szállítás előtt gondosan ellenőriztük. Anyag- vagy gyártási hibák esetén a termék eladójával szemben törvényes jogok illetik meg. Az Ön törvényes jogait az általunk alább meghatározott garancia semmilyen módon nem korlátozza.

Erre a termékre 3 év garanciát adunk a vásárlás dátumától számítva. A garancia idő a vásárlás dátumával kezdődik. Biztonságos helyen őrizze meg az eredeti vásárlói bizonylatot, mert ez a dokumentum szükséges a vásárlás bizonyításához.

A vásárláskor fennálló károkat és hiányosságokat a termék kicsomagolása után haladéktalanul jelezze.

Ha ezen a terméken a vásárlástól számított 3 éven belül anyag- vagy gyártási hibát észlel, választásunk szerint ingyenesen megjavítjuk vagy kicseréljük a terméket. A garancia idő nem hosszabbodik meg a helyette nyújtott szavatossági igény által. Ez a kicserélt vagy javított alkatrészekre is érvényes.

A garancia megszűnik, ha a terméket megrongálták, ill. nem szakszerűen kezelték vagy végezték a karbantartást.

A garancia az anyag- és gyártási hibákra vonatkozik. Ez a garancia nem terjed ki azokra a termékalkatrészekre, amelyek normál kopásnak vannak kitéve, és ezért gyorsan kopó alkatrésznek minősülnek (pl. elemekre, tömlőkre, tintapatronokra), illetve a törékeny alkatrészek sérülésére, pl. kapcsolókra vagy üveg alkatrészekre.

## ● Garanciális ügyek lebonyolítása

Megkeresése gyors feldolgozásához kérjük, kövesse az alábbi utasításokat:

Megkeresés esetén kérjük, mindig készítse elő a pénztárblokkot és a termékszámot (IAN 495954\_2504) a vásárlás igazolására.

A termékszámot kérjük, olvassa le a típustábláról, a terméken elhelyezett gravírozásból, az útmutató címlapjáról (alul a bal oldalon), vagy a termék hátsó vagy alsó oldalán található matricáról.

Működési hiba vagy egyéb hiányosság fellépése esetén először vegye fel a kapcsolatot a következőkben felsorolt szervizek valamelyikével telefonon, vagy e-mailen.

A hibásnak ítélt terméket a pénztárblokk és a hiba leírásának és keletkezési idejének megjelölésével, díjmentesen küldheti el az Ön számára kijelölt szerviz címére.



A parkside-diy.com oldalon ezt és számos további kézikönyvet tud megtekinteni és letölteni. Ezzel a QR-kóddal közvetlenül a parkside-diy.com oldalra jut. Válassza ki az országot, és a keresőfelületen keresse meg a használati útmutatókat. A termékszám (IAN) 495954\_2504 beírásával juthat el az Ön termékének használati útmutatójához.

## ● Szerviz

**HU** Szerviz Magyarország

Tel.: 0680021647

A formanyomtatvány itt elérhető:

[parkside-diy.com](http://parkside-diy.com)

**IAN 495954\_2504**

# ● EU-Megfelelőségi nyilatkozat

## EU-MEGFELELŐSÉGI NYILATKOZAT (495954\_2504. sz.)

IAN: 495954\_2504  
Termékkazonosító: "PARKSIDE" Elektromos kapálógép  
Típuszám: HG12068

A fent ismertetett nyilatkozat tárgya megfelel a vonatkozó uniós harmonizációs jogszabálynak:

2006/42/EK irányelve
2000/14/EK irányelve
2014/30/EU irányelve
2011/65/EU irányelve az összes kapcsolódó módosítással

Az alkalmazott harmonizált szabványokra hivatkozás vagy az azokra az egyéb műszaki leírásokra való hivatkozás, amelyekkel kapcsolatban megfeleléségi nyilatkozatot tettek:

Szám / vonatkozó részek
2006/42/EK irányelve
EN 62841-1:2015/A11:2022
EN 709:1997/A4:2009
2014/30/EU irányelve
EN IEC 55014-1:2021
EN IEC 55014-2:2021
EN IEC 61000-3-2:2019/A1:2021
EN 61000-3-3:2013/A2:2021

A fent ismertetett nyilatkozat tárgya megfelel az egyes veszélyes anyagok elektromos és elektronikus berendezésekben való alkalmazásának korlátozásáról szóló, 2011. június 8-i 2011/65 / EU európai parlamenti és tanácsi irányelvnek:

Szám / vonatkozó részek
EN IEC 63000:2018

Megfelelőség-értékelési eljárás/ adott esetben az értesített szerv neve és címe: Annex VI, TÜV SÜD Industrie Service GmbH (NB 0036), Westendstraße 199, 80686 München, Germany

Mért hangteljesítményszint a típust képviselő egyetlen berendezésen: 91.3 dB(A)

A berendezés szavatolt hangteljesítményszintje: 93 dB(A)

A műszaki dokumentáció tulajdonosa: OWIM GmbH & Co.KG

A nyilatkozatot a nevében és megbízásában írták alá:

OWIM GmbH & Co. KG, Stiftsbergstraße 1, 74167 Neckarsulm, Németország

A jelen megfeleléségi nyilatkozatot a gyártó kizárólagos felelősségére bocsátják ki.

Az eredeti megfeleléségi nyilatkozat fordítása

Neckarsulm

Hely

15.05.2025

Dátum

ppa. Jens Buchheim  
meghatalmazott aláíró

ppa. Dr. Thorsten Maier  
meghatalmazott aláíró

HU



HU 257

**OWIM GmbH & Co. KG**

Stiftsbergstraße 1  
74167 Neckarsulm  
GERMANY

Model No.: HG12068

Version: 11/2025

IAN 495954\_2504

