

RUTSCHAUTO

DE AT CH
RUTSCHAUTO
Montage-, Bedienungs- und Sicherheitshinweise

FR CH
PORTEUR VOITURE
Instructions de montage, d'utilisation et consignes de sécurité

IT CH
MACCHININA A SPINTA PER BAMBINI
Istruzioni di montaggio, d'uso e di sicurezza

IAN 443598_2210

DE

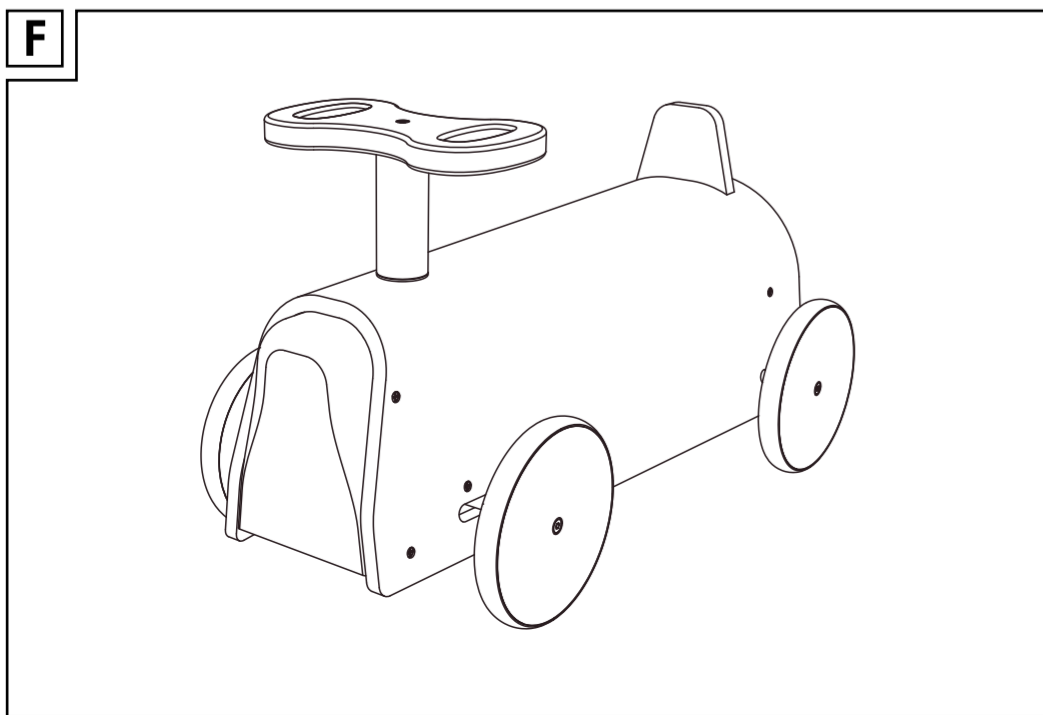
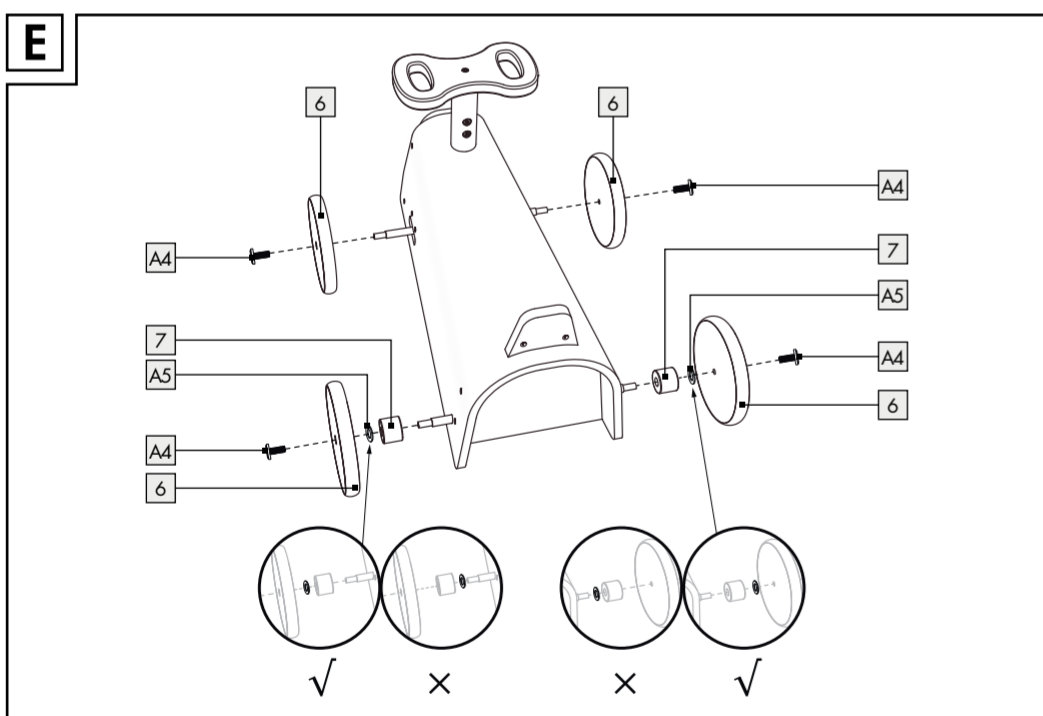

Legende der verwendeten Piktogramme

	Das CE-Zeichen bestätigt die Konformität mit den für das Produkt zutreffenden EU-Richtlinien.		Sicherheitshinweise Handlungsanweisungen
--	---	--	--

Rutschauto

Einleitung

Wir beglückwünschen Sie zum Kauf Ihres neuen Produkts. Sie haben sich damit für ein hochwertiges Produkt entschieden. Machen Sie sich vor der ersten Inbetriebnahme mit dem Produkt vertraut. Lesen Sie hierzu aufmerksam die nachfolgende Bedienungsanleitung und die Sicherheitshinweise. Benutzen Sie das Produkt nur wie beschrieben und für die angegebenen Einsatzbereiche. Bewahren Sie diese Anleitung an einem sicheren Ort auf. Händigen Sie alle Unterlagen bei Weitergabe des Produktes an Dritte mit aus.

Bestimmungsgemäße Verwendung

Das Produkt ist nicht für den gewerblichen Einsatz bestimmt.

Lieferumfang

- 14 Einzelteile (1 - 10)
- 2 Schrauben, 35 mm A1
- 1 Schraube, 47 mm A2
- 5 Schrauben, 27 mm A3
- 4 Schrauben, 17 mm A4
- 2 Unterlegscheiben ø 17 mm A5
- 2 Innensechskantschlüssel A6
- 1 Montage-, Bedienungs- und Sicherheitshinweise

Sicherheitshinweise

- Achtung.** Benutzung unter unmittelbarer Aufsicht von Erwachsenen.
- Achtung.** Alle Verpackungs- und Befestigungsmaterialien sind nicht Bestandteil des Spielzeugs und

- sollten aus Sicherheitsgründen stets entfernt werden, bevor es den Kindern zum Spielen übergeben wird.
- Achtung.** Mit Schutzausrüstung zu benutzen. Nicht im Straßenverkehr zu verwenden. 45 kg max.
- Achtung.** Nur für einen Benutzer geeignet, maximale Belastung: 45 kg.
- Achtung.** Dieses Spielzeug hat keine Bremse.
- VORSICHT!** Verwenden Sie das Produkt nicht in der Nähe von Schwimmbecken, Autobahnen, Stufen, Treppen, Hügeln oder Abhängen.
- Aufgrund von Kleinteilen sollte die Montage / Demontage nur durch Erwachsene erfolgen.
- Stellen Sie sicher, dass sich das Produkt in einem einwandfreien Zustand befindet, bevor das Produkt Kindern zum Spielen übergeben wird.
- Geschicklichkeit ist erforderlich, um jegliche Stürze oder Zusammenstöße zu vermeiden, die eine Verletzung des Benutzers oder Dritter verursacht.
- Verpackung für spätere Rückfragen aufbewahren!
- Das Produkt ist für Kinder ab 2 Jahren geeignet.

Montage

- Hinweis:** Prüfen Sie stets, ob alle Schrauben gut angezogen sind und ziehen Sie sie gegebenenfalls nach.
- Wichtig:** Aufgrund der Größe des Produkts sollte die Montage von mindestens zwei Erwachsenen durchgeführt werden.
- Montieren Sie das Produkt, wie in den Abb. A-F dargestellt, auf einem ebenen und flachen Untergrund. Verwenden Sie für die Montage die vorgeesehenen Innensechskantschlüssel A6.

Reinigung, Pflege und Lagerung

- Verwenden Sie keine scharfen oder aggressiven Reinigungsmittel.
- Reinigen Sie das Produkt mit einem weichen und trockenen Tuch.

- Entfernen Sie groben Schmutz von den Rädern mit einer geeigneten Bürste und wischen sie anschließend mit einem Tuch ab.
- Stellen Sie sicher, dass die Räder sauber und trocken sind, bevor Sie das Produkt im Innenraum benutzen.
- Lagern Sie das Produkt immer trocken und bei Zimmertemperatur.

Entsorgung

Die Verpackung besteht aus umweltfreundlichen Materialien, die Sie über die örtlichen Recyclingstellen entsorgen können.

Möglichkeiten zur Entsorgung des ausgedienten Produkts erfahren Sie bei Ihrer Gemeinde- oder Stadtverwaltung.

Garantie

Das Produkt wurde nach strengen Qualitätsrichtlinien hergestellt und vor der Auslieferung sorgfältig geprüft. Im Falle von Material- oder Herstellungsfehlern haben Sie gegenüber dem Verkäufer des Produkts gesetzliche Rechte. Ihre gesetzlichen Rechte werden in keiner Weise durch unsere unten aufgeführte Garantie eingeschränkt.

Die Garantie für dieses Produkt beträgt 3 Jahre ab Kaufdatum. Die Garantiezeit beginnt mit dem Kaufdatum. Bewahren Sie den Originalkaufbeleg an einem sicheren Ort auf, da dieses Dokument als Nachweis des Kaufs erforderlich ist.

Alle Schäden oder Mängel, die bereits zum Zeitpunkt des Kaufs vorhanden sind, müssen unverzüglich nach dem Auspacken des Produkts gemeldet werden.

Sollte das Produkt innerhalb von 3 Jahren ab Kaufdatum einen Material- oder Herstellungsfehler aufweisen, werden wir es - nach unserer Wahl - kostenlos für Sie reparieren oder ersetzen. Die Garantiezeit verlängert sich durch einen stattgegebenen Gewährleistungsanspruch nicht. Dies gilt auch für ersetzte und reparierte Teile.

Diese Garantie erlischt, wenn das Produkt beschädigt oder unsachgemäß verwendet oder gewartet wurde.

Die Garantie deckt Material- und Herstellungsfehler ab. Diese Garantie erstreckt sich weder auf Produktteile, die normalem Verschleiß unterliegen, und somit als Verschleißteile gelten (z. B. Batterien, Schläuche, Farbpatronen), noch auf Schäden an zerbrechlichen Teilen, z. B. Schalter oder Teile aus Glas.

Abwicklung im Garantiefall

Um eine schnelle Bearbeitung Ihres Anliegens zu gewährleisten, folgen Sie bitte den folgenden Hinweisen:

Bitte halten Sie für alle Anfragen den Kassenbon und die Artikelnummer (IAN 443598_2210) als Nachweis für den Kauf bereit.

Die Artikelnummer entnehmen Sie bitte dem Typenschild, einer Gravur, auf dem Titelblatt Ihrer Bedienungsanleitung (unten links) oder als Aufkleber auf der Rück- oder Unterseite des Produkts.

Sollten Funktionsfehler oder sonstige Mängel auftreten, kontaktieren Sie zunächst die nachfolgend benannte Serviceabteilung telefonisch oder per E-Mail. Ein als defekt erfasstes Produkt können Sie dann unter Beifügung des Kaufbelegs (Kassenbon) und der Angabe, worin der Mangel besteht und wann er aufgetreten ist, für Sie portofrei an die Ihnen mitgeteilte Service-Adresse übersenden.

Service

DE Service Deutschland
Tel.: 0800 5435 111
E-Mail: owim@lidl.de

AT Service Österreich
Tel.: 0800 292726
E-Mail: owim@lidl.at

CH Service Schweiz
Tel.: 0800562153
E-Mail: owim@lidl.ch

