



DESTRUCTEUR DE DOCUMENTS PORTATIF UAV 190 C2

FR BE

DESTRUCTEUR DE DOCUMENTS PORTATIF

Mode d'emploi

DE AT CH

AUFSATZ-AKTENVERNICHTER

Bedienungsanleitung

IAN 434361_2304

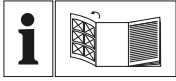

FR BE

Avant de lire le mode d'emploi, ouvrez la page contenant les illustrations et familiarisez-vous ensuite avec toutes les fonctions de l'appareil.

DE AT CH

Klappen Sie vor dem Lesen die Seite mit den Abbildungen aus und machen Sie sich anschließend mit allen Funktionen des Gerätes vertraut.

FR/BE	Mode d'emploi	Page	1
DE/AT/CH	Bedienungsanleitung	Seite	15

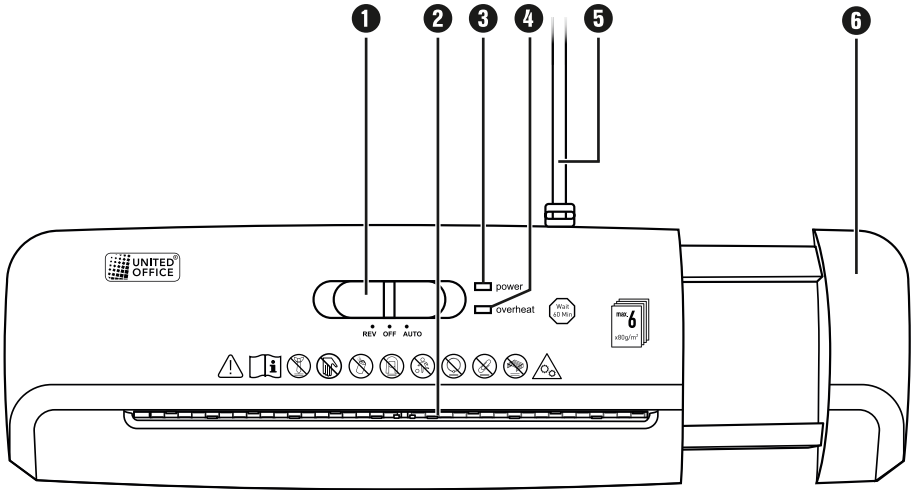

Table des matières

Introduction	2
Utilisation conforme à l'usage prévu	2
Avertissements et symboles utilisés	2
Matériel livré	3
Description de l'appareil	3
Caractéristiques techniques	3
Consignes de sécurité	4
Mise en service	6
Utilisation	7
Allumer l'appareil en mode Auto	7
Débourrage	7
Éteindre l'appareil	8
Remarque concernant la surchauffe de l'appareil	8
Nettoyage	8
En cas de panne	9
Recyclage	10
Recyclage de l'appareil	10
Recyclage de l'emballage	10
Garantie de Kompernass Handels GmbH	11
Service après-vente	13
Importateur	14

Introduction

Toutes nos félicitations pour l'achat de votre nouvel appareil. Vous venez ainsi d'opter pour un produit de grande qualité.



Le mode d'emploi fait partie intégrante de ce produit. Il contient des remarques importantes concernant la sécurité, l'usage et la mise au rebut. Avant d'utiliser le produit, veuillez vous familiariser avec toutes les consignes d'utilisation et de sécurité. N'utilisez le produit que conformément aux consignes et pour les domaines d'utilisation prévus. Si vous cédez le produit à un tiers, remettez-lui également tous les documents.









Utilisation conforme à l'usage prévu

Le destructeur de documents est exclusivement destiné à la mise au pilon de papier dans les foyers privés. Toute utilisation autre ou modification est considérée comme étant non conforme et s'accompagne de risques d'accident considérables. N'utilisez pas l'appareil pour des applications commerciales.

Avertissements et symboles utilisés

Les avertissements et symboles suivants (si pertinents) sont utilisés dans le présent mode d'emploi, sur l'emballage et l'appareil :

	DANGER ! Un avertissement accompagné de ce symbole et de la mention "DANGER" désigne une situation dangereuse imminente qui, si elle n'est pas évitée, a pour conséquence d'entraîner la mort ou une blessure grave.
	AVERTISSEMENT ! Un avertissement accompagné de ce symbole et de la mention "AVERTISSEMENT" désigne une situation possiblement dangereuse qui, si elle n'est pas évitée, peut entraîner la mort ou une blessure grave.
	PRUDENCE ! Un avertissement accompagné de ce symbole et de la mention "PRUDENCE" annonce une situation possiblement dangereuse qui, si elle n'est pas évitée, pourrait occasionner une blessure légère ou modérée.
	ATTENTION ! Un avertissement accompagné de ce symbole et de la mention "ATTENTION" annonce une situation susceptible d'occasionner des dégâts matériels si elle n'est pas évitée.
	Une remarque comporte des informations supplémentaires facilitant la manipulation de l'appareil.
	Remarque importante
	Notice d'utilisation / mode d'emploi

~	Courant alternatif / tension alternative
---	--

Matériel livré

- Destructeur de documents portable
- Mode d'emploi

Description de l'appareil

- 1 Interrupteur
- 2 Ouverture de coupe
- 3 LED Power
- 4 LED Overheat
- 5 Cordon d'alimentation
- 6 Bras télescopique

Caractéristiques techniques

Tension secteur	220 - 240 V ~, 50 Hz
Courant nominal	0,7 A
Puissance nominale	190 W
Classe de protection	II /  (double isolation)
Procédé de coupe du papier	Coupe en bandes, degré de sécurité 2
Largeur de travail :	220 mm
Capacité de coupe :	6 feuilles (80 g / m ²)
Taille du collecteur (bac collecteur non compris dans les accessoires livrés) :	
Longueur	min. 290 mm, max. 430 mm
Largeur	min. 115 mm

Protection anti-surchauffe

Cet appareil est équipé d'une protection anti-surchauffe. Si le moteur chauffe trop en raison d'une surcharge, la LED Overheat **4** s'allume et l'appareil s'éteint. Dans ce cas, retirez la fiche secteur et attendez jusqu'à ce que l'appareil ait refroidi à température ambiante. Vous pouvez alors à nouveau brancher la fiche secteur au courant électrique et remettre l'appareil en service.

Remarque



Nous recommandons de laisser refroidir l'appareil pendant env. 60 minutes après 2 minutes d'opération.

En raison de résidus liés à la fabrication, le déclenchement de la protection contre la surchauffe peut entraîner une légère formation d'une odeur et d'une fumée. Ce phénomène est tout à fait normal et sans risque. Assurez une aération suffisante, en ouvrant une fenêtre par exemple.

Consignes de sécurité

Veillez impérativement respecter les consignes de sécurité suivantes lors de l'utilisation d'appareils électriques :

⚠ DANGER ! RISQUE D'ÉLECTROCUTION !





- Ne placez pas l'appareil à proximité de sources de chaleur ou de points d'eau. Sinon, il y a un risque d'incendie et d'électrocution !
- Faites remplacer immédiatement les fiches secteur ou les cordons d'alimentation endommagés par des techniciens spécialisés agréés ou par le service après-vente, pour éviter tous dangers.
- Faites contrôler immédiatement les appareils dont le fonctionnement est déficient ou qui ont été endommagés par des techniciens spécialisés agréés ou par le service après-vente.
- N'exposez pas l'appareil à la pluie et ne l'utilisez jamais dans un environnement humide ou mouillé.
- Veillez à ce que le cordon d'alimentation ne soit jamais mouillé ou humide pendant le fonctionnement de l'appareil.

⚠ AVERTISSEMENT ! RISQUE DE BLESSURE !



Pièces en mouvement

Tenez les parties du corps à distance des pièces en mouvement. Risque d'écrasement !

- L'appareil n'est pas fait pour être utilisé par les enfants.
- Évitez que les mains, les vêtements ou les cheveux entrent en contact avec l'orifice d'introduction.
- Débranchez la fiche secteur lorsque vous n'utilisez pas l'appareil pendant une période prolongée.
- Le destructeur de documents doit respectivement être utilisé par une personne seulement.
- Ne jamais laisser l'appareil sans surveillance lorsqu'il est en service.
-    N'approchez pas de l'ouverture de coupe avec des vêtements amples, des cheveux longs, des bijoux, etc.
-  N'insérez jamais les doigts dans les ouvertures de coupe.
-  Maintenez les enfants à distance de l'appareil. Ils peuvent en effet se blesser.
- Maintenez les animaux à distance de l'appareil. Ils peuvent en effet se blesser.
- Cet appareil n'est pas prévu pour être utilisé par des personnes (y compris des enfants) dont les capacités physiques, sensorielles ou mentales présentent des déficiences ou des personnes dénuées d'expérience ou de connaissances, à moins qu'elles aient reçu une supervision ou des instructions concernant l'utilisation de l'appareil en toute sécurité et qu'elles comprennent les dangers encourus.
- L'emballage est dangereux pour les enfants. Après utilisation, mettez l'emballage immédiatement au rebut ou mettez-le hors de portée des enfants.
- Disposer le cordon d'alimentation de telle manière que personne ne puisse marcher ou trébucher dessus.

- N'utilisez pas l'appareil dans des milieux poussiéreux ou des atmosphères explosives (gaz inflammables, vapeurs, vapeurs de solvants organiques). Risque d'explosion !
- Installez l'appareil à proximité d'une prise électrique. N'utilisez pas de rallonge. Veillez à ce que l'appareil et les fiches soient facilement accessibles et puissent être atteints sans problèmes en cas d'urgence.

ⓘ **ATTENTION ! Risque de dégâts matériels**

- N'utilisez pas l'appareil à l'extérieur. L'appareil risque alors d'être endommagé de manière irréparable !
- Ne surchargez pas l'appareil. Le destructeur de documents est conçu pour de brèves durées d'exploitation.
- N'utilisez jamais le destructeur de documents à d'autres fins que celles pour lesquelles il est prévu.

CONSIGNES POUR UN COMPORTEMENT SÛR

- En cas de danger, débrancher immédiatement la fiche secteur de la prise secteur.
- Soyez toujours attentif ! Veillez toujours à ce que vous faites et agissez avec raison. N'utilisez en aucun cas l'appareil lorsque vous n'êtes pas concentré ou lorsque vous vous sentez mal.

Mise en service

ⓘ **Remarque**

- ▶ Le bon fonctionnement de chaque destructeur de documents étant soumis à un contrôle après fabrication, il peut arriver que des restes de papier soient présents dans les lames.
- ◆ Retirez tous les matériaux d'emballage de l'appareil.
- ◆ Placez le destructeur de documents sur un récipient adapté :
Installez le côté le plus large de l'appareil sur le bord du récipient. Tirez ensuite sur le bras télescopique ⓘ jusqu'à ce qu'il soit également fermement installé sur le bord.
- ◆ Branchez la fiche secteur dans une prise secteur.

Utilisation

Remarque



Vous pouvez broyer simultanément jusqu'à 6 feuilles (papier de 80 g/m²).

ATTENTION !



Retirez toutes les agrafes de bureau ou trombones, avant d'insérer le papier dans l'ouverture de coupe **2**. Vous risquez autrement d'endommager le dispositif de coupe.

Allumer l'appareil en mode Auto

- ◆ Mettez l'interrupteur **1** en position **AUTO** en vue de la réduction. La LED Power **3** s'allume en vert. Le moteur démarre automatiquement dès l'insertion du papier et s'éteint à nouveau automatiquement, si aucune feuille de papier n'est insérée.

Remarque

- ▶ Introduisez toujours les papiers plus petits au milieu de l'ouverture de coupe **2**. Le contact qui démarre le processus de coupe s'y trouve.
- ▶ S'il y a surchauffe de l'appareil, la LED Overheat **4** s'allume dès que le papier touche le contact qui lance le processus de coupe. L'appareil ne démarre pas le processus de coupe. Procédez comme décrit au chapitre **Remarque concernant la surchauffe de l'appareil.**

Débouillage

- ◆ Faites glisser l'interrupteur **1** en position **REV** (reverse = en arrière), si ce que vous souhaitez détruire reste coincé. La marche arrière est activée et l'objet à découper est éjecté.
- ◆ Retirez ce que vous souhaitez détruire de l'appareil et mettez l'interrupteur **1** en position **AUTO**.
- ◆ L'appareil est à présent à nouveau prêt à l'emploi.

Remarque

- ▶ La marche arrière sert uniquement au débouillage. Ne l'utilisez pas pour refaire venir en arrière des documents déjà à moitié déchirés qui ne causent pas de bourrage de papier.

Éteindre l'appareil

- ◆ Pour éteindre à nouveau l'appareil, placez l'interrupteur ❶ en position **OFF**.
- ◆ Débranchez la fiche secteur de la prise secteur lorsque vous n'utilisez pas l'appareil pendant une période prolongée.

Remarque concernant la surchauffe de l'appareil

Si suite à une surcharge l'appareil devient brûlant, la LED Overheat ❷ s'allume dès qu'un papier touche le contact qui lance le processus de coupe. L'appareil s'arrête.

AVERTISSEMENT !

- ▶ Retirez la fiche secteur de la prise pour éviter une remise en marche par inadvertance.
- ◆ Placez l'interrupteur ❶ sur **OFF**.
- ◆ Videz le collecteur.
- ◆ Laissez refroidir l'appareil jusqu'à ce qu'il ait refroidi à température ambiante.
- ◆ Rebranchez la fiche secteur dans la prise.
- ◆ Allumez l'appareil en mettant l'interrupteur ❶ en position **AUTO**.

Nettoyage

DANGER !

- ▶ Débranchez la fiche secteur avant chaque nettoyage. Risque d'électrocution !

AVERTISSEMENT !

- ▶ Les lames de coupe de l'appareil sont très tranchantes ! Risque de blessures !

ATTENTION !

-  Ne pulvérisez pas d'huile ou un autre lubrifiant dans l'ouverture de coupe ❷. Ils endommageraient l'appareil de manière irréparable !
- ◆ Enlevez les résidus éventuels dans l'ouverture de coupe ❷ ou dans les lames avec un objet approprié, par exemple avec une pince. Assurez-vous que la fiche secteur soit débranchée.
- ◆ Nettoyez l'appareil à l'aide d'un chiffon humide. En cas de taches tenaces, mettez du produit vaisselle doux sur votre chiffon.

En cas de panne

L'objet à découper reste bloqué dans l'appareil :

Cela signifie que vous avez inséré une quantité excessive de papier dans l'appareil (max. 6 feuilles de 80 g/m²).

- ◆ Faites glisser l'interrupteur ❶ en position **REV**, si ce que vous souhaitez détruire reste coincé. La marche arrière est activée et l'objet à découper est éjecté.
- ◆ Retirez ce que vous souhaitez détruire de l'appareil et mettez l'interrupteur ❶ en position **AUTO**.
- ◆ L'appareil est à présent à nouveau prêt à l'emploi.

L'appareil se bloque subitement :

L'appareil est en surchauffe et le dispositif d'arrêt automatique est activé. La LED Overheat ❷ s'allume alors en rouge.

AVERTISSEMENT !

- ▶ Retirez la fiche secteur de la prise pour éviter une remise en marche par inadvertance.
- ◆ Placez l'interrupteur ❶ sur **OFF**.
- ◆ Videz le collecteur.
- ◆ Laissez refroidir l'appareil jusqu'à ce qu'il ait refroidi à température ambiante.
- ◆ Rebranchez la fiche secteur dans la prise.
- ◆ Allumez l'appareil en mettant l'interrupteur ❶ en position **AUTO**.

L'appareil ne s'allume pas :

- ◆ Assurez-vous que la fiche secteur est branchée dans la prise.
- ◆ Essayez avec une autre prise.
- ◆ L'appareil est peut-être défectueux. Faites contrôler l'appareil par un technicien qualifié.
- ◆ Vérifiez si la LED Overheat ❷ s'allume. Si elle s'allume, c'est que la protection anti-surchauffe s'est déclenchée. Procédez comme décrit au chapitre **Remarque concernant la surchauffe de l'appareil**.

Recyclage



Points de collecte sur www.quefairedemesdechets.fr
Privilégiez la réparation ou le don de votre appareil !



Le produit, l'emballage et le mode d'emploi sont recyclables, soumis à une responsabilité élargie du fabricant, et sont collectés séparément.

Recyclage de l'appareil



Le symbole ci-contre, d'une poubelle barrée sur roues, indique que cet appareil doit respecter la directive 2012/19/EU. Cette directive stipule que vous ne devez pas éliminer cet appareil en fin de vie avec les ordures ménagères, mais le rapporter aux points de collecte, aux centres de recyclage ou aux entreprises de gestion des déchets spécialement équipés à cet effet.

Ce recyclage est gratuit. Respectez l'environnement et recyclez en bonne et due forme.



Renseignez-vous auprès de votre commune ou des services administratifs de votre ville pour connaître les possibilités de recyclage du produit usagé.

Recyclage de l'emballage



Les matériaux d'emballage ont été sélectionnés selon des critères de respect de l'environnement, de technique d'élimination et sont de ce fait recyclables. Veuillez recycler les matériaux d'emballage qui ne servent plus en respectant la réglementation locale.

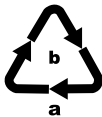

Recyclez l'emballage d'une manière respectueuse de l'environnement. Observez le marquage sur les différents matériaux d'emballage et triez-les séparément si nécessaire. Les matériaux d'emballage sont repérés par des abréviations (a) et des numéros (b) qui ont la signification suivante : 1-7 : plastiques, 20-22 : papier et carton, 80-98 : matériaux composites.

Garantie de Kompernass Handels GmbH

Chère cliente, cher client,

Cet appareil est garanti 3 ans à partir de la date d'achat. Si ce produit venait à présenter des vices, vous disposez de droits légaux face au vendeur de ce produit. Vos droits légaux ne sont pas restreints par notre garantie présentée ci-dessous.

Conditions de garantie

La période de garantie débute à la date d'achat. Veuillez bien conserver le ticket de caisse. Celui-ci servira de preuve d'achat.

Si dans un délai de trois ans suivant la date d'achat de ce produit, un vice de matériel ou de fabrication venait à apparaître, le produit sera réparé, remplacé gratuitement par nos soins ou le prix d'achat remboursé, selon notre choix. Cette prestation sous garantie nécessite, dans le délai de trois ans, la présentation de l'appareil défectueux et du justificatif d'achat (ticket de caisse) ainsi que la description brève du vice et du moment de son apparition.

Si le vice est couvert par notre garantie, vous recevrez le produit réparé ou un nouveau produit en retour. Aucune nouvelle période de garantie ne débute avec la réparation ou l'échange du produit.

Période de garantie et réclamation légale pour vices cachés

L'exercice de la garantie ne prolonge pas la période de garantie. Cette disposition s'applique également aux pièces remplacées ou réparées. Les dommages et vices éventuellement déjà présents à l'achat doivent être signalés immédiatement après le déballage. Toute réparation survenant après la période sous garantie fera l'objet d'une facturation.

Étendue de la garantie

L'appareil a été fabriqué avec soin conformément à des directives de qualité strictes et consciencieusement contrôlé avant sa livraison.

La prestation de la garantie s'applique aux vices de matériel et de fabrication. Cette garantie ne s'étend pas aux pièces du produit qui sont exposées à une usure normale et peuvent de ce fait être considérées comme pièces d'usure, ni aux détériorations de pièces fragiles, par ex. interrupteurs, batteries ou pièces en verre.

Cette garantie devient caduque si le produit est détérioré, utilisé ou entretenu de manière non conforme. Toutes les instructions listées dans le manuel d'utilisation doivent être exactement respectées pour une utilisation conforme du produit. Des buts d'utilisation et actions qui sont déconseillés dans le manuel d'utilisation, ou dont vous êtes avertis doivent également être évités.

Le produit est uniquement destiné à un usage privé et ne convient pas à un usage professionnel. La garantie est annulée en cas d'entretien incorrect et inapproprié, d'usage de la force et en cas d'intervention non réalisée par notre centre de service après-vente agréé.

Article L217-16 du Code de la consommation

Lorsque l'acheteur demande au vendeur, pendant le cours de la garantie commerciale qui lui a été consentie lors de l'acquisition ou de la réparation d'un bien meuble, une remise en état couverte par la garantie, toute période d'immobilisation d'au moins sept jours vient s'ajouter à la durée de la garantie qui restait à courir. Cette période court à compter de la demande d'intervention de l'acheteur ou de la mise à disposition pour réparation du bien en cause, si cette mise à disposition est postérieure à la demande d'intervention.

Indépendamment de la garantie commerciale souscrite, le vendeur reste tenu des défauts de conformité du bien et des vices rédhibitoires dans les conditions prévues aux articles L217-4 à L217-13 du Code de la consommation et aux articles 1641 à 1648 et 2232 du Code Civil.

Article L217-4 du Code de la consommation

Le vendeur livre un bien conforme au contrat et répond des défauts de conformité existant lors de la délivrance. Il répond également des défauts de conformité résultant de l'emballage, des instructions de montage ou de l'installation lorsque celle-ci a été mise à sa charge par le contrat ou a été réalisée sous sa responsabilité.

Article L217-5 du Code de la consommation

Le bien est conforme au contrat :

1° S'il est propre à l'usage habituellement attendu d'un bien semblable et, le cas échéant :

- s'il correspond à la description donnée par le vendeur et posséder les qualités que celui-ci a présentées à l'acheteur sous forme d'échantillon ou de modèle ;
- s'il présente les qualités qu'un acheteur peut légitimement attendre eu égard aux déclarations publiques faites par le vendeur, par le producteur ou par son représentant, notamment dans la publicité ou l'étiquetage ;

2° Ou s'il présente les caractéristiques définies d'un commun accord par les parties ou être propre à tout usage spécial recherché par l'acheteur, porté à la connaissance du vendeur et que ce dernier a accepté.

Article L217-12 du Code de la consommation

L'action résultant du défaut de conformité se prescrit par deux ans à compter de la délivrance du bien.

Article 1641 du Code civil

Le vendeur est tenu de la garantie à raison des défauts cachés de la chose vendue qui la rendent impropre à l'usage auquel on la destine, ou qui diminuent tellement cet usage que l'acheteur ne l'aurait pas acquise, ou n'en aurait donné qu'un moindre prix, s'il les avait connus.

Article 1648 1er alinéa du Code civil

L'action résultant des vices rédhibitoires doit être intentée par l'acquéreur dans un délai de deux ans à compter de la découverte du vice.

Les pièces détachées indispensables à l'utilisation du produit sont disponibles pendant la durée de la garantie du produit.

Procédure en cas de garantie

Afin de garantir un traitement rapide de votre demande, veuillez suivre les indications suivantes :

- Veuillez avoir à portée de main pour toutes questions le ticket de caisse et la référence article (IAN) 434361_2304 en tant que justificatif de votre achat.
- Vous trouverez la référence sur la plaque signalétique sur le produit, une gravure sur le produit, sur la page de garde du mode d'emploi (en bas à gauche) ou sur l'autocollant au dos ou sur le dessous du produit.
- Si des erreurs de fonctionnement ou d'autres vices venaient à apparaître, veuillez d'abord contacter le département service clientèle cité ci-dessous par **téléphone** ou par **e-mail**.
- Vous pouvez ensuite retourner un produit enregistré comme étant défectueux en joignant le ticket de caisse et en indiquant en quoi consiste le vice et quand il est survenu, sans devoir l'affranchir à l'adresse de service après-vente communiquée.



Sur www.lidl-service.com, vous pourrez télécharger ce mode d'emploi et de nombreux autres manuels, vidéos produit et logiciels d'installation.

Grâce à ce code QR, vous arriverez directement sur le site Lidl service après-vente (www.lidl-service.com) et vous pourrez ouvrir votre mode d'emploi en saisissant votre référence (IAN) 434361_2304.

Service après-vente

FR **Service France**
 Tel.: 0800 919270
 E-Mail: kompernass@lidl.fr

BE **Service Belgique**
 Tel.: 0800 12089
 E-Mail: kompernass@lidl.be

IAN 434361_2304

Importateur

Veillez tenir compte du fait que l'adresse suivante n'est pas une adresse de service après-vente. Veuillez d'abord contacter le service mentionné.

KOMPERNASS HANDELS GMBH

BURGSTRASSE 21

44867 BOCHUM

ALLEMAGNE

www.kompernass.com

Inhaltsverzeichnis

Einleitung	16
Bestimmungsgemäßer Gebrauch	16
Verwendete Warnhinweise und Symbole	16
Lieferumfang	17
Gerätebeschreibung	17
Technische Daten	17
Sicherheitshinweise	18
Inbetriebnahme	20
Bedienung	21
Gerät einschalten im Auto-Modus	21
Materialstau beheben	21
Gerät ausschalten	22
Hinweis zur Überhitzung des Gerätes	22
Reinigung	22
Im Fehlerfall	23
Entsorgung	24
Gerät entsorgen	24
Verpackung entsorgen	24
Garantie der Kompernaß Handels GmbH	25
Service	26
Importeur	26

Einleitung

Herzlichen Glückwunsch zum Kauf Ihres neuen Gerätes. Sie haben sich damit für ein hochwertiges Produkt entschieden.



Die Bedienungsanleitung ist Bestandteil dieses Produkts. Sie enthält wichtige Hinweise für Sicherheit, Gebrauch und Entsorgung. Machen Sie sich vor der Benutzung des Produkts mit allen Bedien- und Sicherheitshinweisen vertraut.









Benutzen Sie das Produkt nur wie beschrieben und für die angegebenen Einsatzbereiche. Händigen Sie alle Unterlagen bei Weitergabe des Produkts an Dritte mit aus.



Bestimmungsgemäßer Gebrauch

Der Aktenvernichter ist ausschließlich zum Zerkleinern von Papier in privaten Haushalten geeignet. Jede andere Verwendung oder Veränderung gilt als nicht bestimmungsgemäß und birgt erhebliche Unfallgefahren. Verwenden Sie dieses Gerät nicht gewerblich.

Verwendete Warnhinweise und Symbole

In der vorliegenden Bedienungsanleitung, auf der Verpackung und dem Gerät werden folgende Warnhinweise und Symbole verwendet (falls zutreffend):

	GEFAHR! Ein Warnhinweis mit diesem Symbol und dem Signalwort „GEFAHR“ kennzeichnet eine unmittelbar bevorstehende Gefährdungssituation, die, wenn sie nicht vermieden wird, den Tod oder eine schwere Verletzung zur Folge hat.
	WARNUNG! Ein Warnhinweis mit diesem Symbol und dem Signalwort „WARNUNG“ kennzeichnet eine mögliche Gefährdungssituation, die, wenn sie nicht vermieden wird, den Tod oder eine schwere Verletzung zur Folge haben könnte.
	VORSICHT! Ein Warnhinweis mit diesem Symbol und dem Signalwort „VORSICHT“ kennzeichnet eine mögliche Gefährdungssituation, die, wenn sie nicht vermieden wird, eine geringfügige oder mäßige Verletzung zur Folge haben könnte.
	ACHTUNG! Ein Warnhinweis mit diesem Symbol und dem Signalwort „ACHTUNG“ kennzeichnet eine mögliche Situation, die, wenn sie nicht vermieden wird, einen Sachschaden zur Folge haben könnte.
	Ein Hinweis kennzeichnet zusätzliche Informationen, die den Umgang mit dem Gerät erleichtern.
	Wichtiger Hinweis

	Gebrauchsanweisung/Bedienungsanleitung
	Wechselstrom/-spannung

Lieferumfang

- Aufsatz-Aktenvernichter
- Bedienungsanleitung

Gerätebeschreibung

- 1 Schalter
- 2 Schneidöffnung
- 3 Power-LED
- 4 Overheat-LED
- 5 Netzkabel
- 6 Teleskoparm

Technische Daten

Netzspannung	220 - 240 V ~, 50 Hz
Nennstrom	0,7 A
Nennleistung	190 W
Schutzklasse	II /  (Doppelisolierung)
Schnittverfahren für Papier	Streifenschnitt, Sicherheitsstufe 2
Arbeitsbreite:	220 mm
Schneidekapazität:	6 Blatt (80 g/m ²)
Auffangbehältergröße (Auffangbehälter nicht im Lieferumfang enthalten):	
Länge	min. 290 mm, max. 430 mm
Breite	min. 115 mm

Überhitzungsschutz

Dieses Gerät ist mit einem Überhitzungsschutz ausgestattet. Wenn der Motor aufgrund von Überlastung zu heiß wird, leuchtet die Overheat-LED  und das Gerät stoppt. Ziehen Sie in diesem Fall den Netzstecker und warten Sie, bis sich das Gerät auf die Raumtemperatur abgekühlt hat. Sie können dann den Netzstecker wieder mit dem Stromnetz verbinden und das Gerät wieder in Betrieb nehmen.

Hinweis



Wir empfehlen, nach 2 Minuten Betrieb das Gerät für ca. 60 Minuten abkühlen zu lassen.

Beim Auslösen des Überhitzungsschutzes kann es durch fertigungsbedingte Rückstände zu leichter Rauch- und Geruchsentwicklung kommen. Das ist normal und völlig ungefährlich. Sorgen Sie für ausreichende Belüftung, öffnen Sie z. B. ein Fenster.

Sicherheitshinweise

Die folgenden Sicherheitshinweise müssen beim Einsatz von elektrischen Geräten in jedem Fall berücksichtigt werden:

GEFAHR! ELEKTRISCHER SCHLAG!



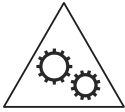

- Stellen Sie das Gerät nicht in der Nähe von Wärme- oder Wasserquellen auf. Es besteht Brandgefahr und die Gefahr eines elektrischen Schlages!
- Lassen Sie beschädigte Netzstecker oder Netzkabel sofort von autorisiertem Fachpersonal oder dem Kundendienst austauschen, um Gefährdungen zu vermeiden.
- Lassen Sie Geräte, die nicht einwandfrei funktionieren oder beschädigt wurden, sofort von autorisiertem Fachpersonal oder vom Kundendienst untersuchen und reparieren.
- Setzen Sie das Gerät nicht dem Regen aus und benutzen Sie es auch niemals in feuchter oder nasser Umgebung.
- Achten Sie darauf, dass das Netzkabel während des Betriebs niemals nass oder feucht wird.

⚠️ WARNUNG! VERLETZUNGSGEFAHR!



Bewegte Teile

Halten Sie Körperteile von sich bewegenden Teilen fern. Es besteht Quetschgefahr!

- Dieses Gerät ist nicht für die Benutzung durch Kinder vorgesehen.
- Vermeiden Sie die Einführöffnung mit den Händen, der Kleidung oder den Haaren zu berühren.
- Ziehen Sie den Netzstecker, wenn Sie das Gerät längere Zeit nicht benutzen.
- Den Aktenvernichter jeweils nur durch eine Person bedienen.
- Das Gerät während des Betriebs niemals unbeaufsichtigt lassen.
-    Halten Sie lose Kleidung, langes Haar, Schmuck u. Ä. von der Schneidöffnung fern.
-  Stecken Sie nie die Finger in die Schneidöffnung.
-  Halten Sie Kinder vom Gerät fern. Diese können sich verletzen.
- Halten Sie Tiere vom Gerät fern. Diese können sich verletzen.
- Dieses Gerät ist nicht dafür bestimmt, durch Personen (einschließlich Kinder) mit eingeschränkten physischen, sensorischen oder geistigen Fähigkeiten oder einem Mangel an Erfahrung und/oder Wissen benutzt zu werden, es sei denn, sie werden durch eine für ihre Sicherheit zuständige Person beaufsichtigt oder erhalten von ihr Anweisungen, wie das Gerät zu benutzen ist.
- Das Verpackungsmaterial stellt eine Gefahr für Kinder dar. Entsorgen Sie das Verpackungsmaterial nach dem Auspacken sofort oder bewahren Sie es für Kinder unzugänglich auf.

- Verlegen Sie das Netzkabel so, dass niemand darauf treten oder darüber stolpern kann.
- Benutzen Sie das Gerät nicht in staubigen oder explosionsgefährdeten Umgebungen (entzündliche Gase, Dämpfe, Dämpfe von organischen Lösungsmitteln). Explosionsgefahr!
- Stellen Sie das Gerät in unmittelbarer Nähe zur Steckdose auf. Benutzen Sie kein Verlängerungskabel. Sorgen Sie dafür, dass das Gerät und der Netzstecker leicht zugänglich und im Notfall problemlos erreichbar sind.

! **ACHTUNG! SACHSCHADEN!**

- Benutzen Sie das Gerät nicht im Freien. Das Gerät kann irreparabel beschädigt werden!
- Überlasten Sie das Gerät nicht. Der Aktenvernichter ist für kurze Betriebszeiten ausgelegt.
- Verwenden Sie den Aktenvernichter niemals zweckentfremdet.

HINWEISE ZUM SICHEREN VERHALTEN

- Ziehen Sie bei Gefahr sofort den Netzstecker aus der Steckdose.
- Seien Sie stets aufmerksam! Achten Sie immer darauf, was Sie tun und gehen Sie stets mit Vernunft vor. Benutzen Sie das Gerät in keinem Fall, wenn Sie unkonzentriert sind oder sich unwohl fühlen.

Inbetriebnahme

! **Hinweis**

- ▶ Da jeder Aktenvernichter nach der Herstellung auf Funktionalität geprüft wird, kann es passieren, dass sich Papierreste in den Schneidmessern befinden.
- ◆ Entfernen Sie alle Verpackungsmaterialien vom Gerät.

- ◆ Setzen Sie den Aktenvernichter auf einen geeigneten Behälter:
Setzen Sie das breite Ende des Gerätes auf den Rand des Behälters. Danach ziehen Sie den Teleskoparm **6** soweit heraus, dass auch dieser sicher auf dem Rand sitzt.
- ◆ Stecken Sie den Netzstecker in eine Steckdose.

Bedienung

Hinweis



Sie können bis zu 6 Blatt (80 g/m²-Papier) gleichzeitig schneiden.

ACHTUNG!



Entfernen Sie alle Büroklammern oder Heftklammern, bevor Sie das Papier in die Schneidöffnung **2** geben. Ansonsten kann das Schneidwerk beschädigt werden.

Gerät einschalten im Auto-Modus

- ◆ Stellen Sie den Schalter **1** zum Zerkleinern in die Position **AUTO**. Die Power-LED **3** leuchtet grün. Der Motor startet automatisch beim Einführen des Papiers und schaltet auch automatisch wieder ab, wenn kein weiteres Papier zugeführt wird.

Hinweis

- ▶ Führen Sie kleinere Papiere immer mittig in die Schneidöffnung **2** ein. Dort befindet sich der Kontakt, der den Schneidvorgang startet.
- ▶ Wenn das Gerät überhitzt ist, leuchtet die Overheat-LED **4**, sobald Papier den Kontakt, der den Schneidvorgang startet, berührt. Das Gerät startet den Schneidvorgang nicht. Gehen Sie vor, wie im Kapitel **Hinweis zur Überhitzung des Gerätes** beschrieben.

Materialstau beheben

- ◆ Schieben Sie den Schalter **1** in die Position **REV** (reverse = rückwärts), falls das Schneidgut stecken bleibt.
Der Rückwärtslauf ist nun eingeschaltet und das Schneidgut wird wieder ausgegeben.
- ◆ Ziehen Sie das Schneidgut aus dem Gerät heraus und stellen Sie dann den Schalter **1** auf **AUTO**.
- ◆ Das Gerät ist nun wieder betriebsbereit.

Hinweis

- ▶ Der Rückwärtslauf dient ausschließlich dazu Materialstau zu beheben. Benutzen Sie ihn nicht, um bereits halb zerkleinerte Dokumente, die keinen Materialstau verursachen wieder zurücklaufen zu lassen.

Gerät ausschalten

- ◆ Um das Gerät auszuschalten, schieben Sie den Schalter **1** in die Position **OFF**.
- ◆ Wenn Sie das Gerät für längere Zeit nicht brauchen, ziehen Sie den Netzstecker aus der Steckdose.

Hinweis zur Überhitzung des Gerätes

Wenn das Gerät aufgrund von Überlastung zu heiß wird, leuchtet die Overheat-LED **4**, sobald ein Papier den Kontakt, der den Schneidvorgang startet, berührt. Das Gerät stoppt.

WARNUNG!

- ▶ Ziehen Sie den Netzstecker aus der Steckdose, um ein unbeabsichtigtes Wiederanlaufen zu vermeiden.
- ◆ Stellen Sie den Schalter **1** in die Position **OFF**.
- ◆ Leeren Sie den Behälter.
- ◆ Lassen Sie das Gerät abkühlen, bis sich das Gerät auf die Raumtemperatur abgekühlt hat.
- ◆ Stecken Sie den Netzstecker wieder in die Steckdose.
- ◆ Schalten Sie das Gerät ein, indem Sie den Schalter **1** in die Position **AUTO** stellen.

Reinigung

GEFAHR!

- ▶ Ziehen Sie vor jeder Reinigung den Netzstecker. Es besteht die Gefahr eines elektrischen Schlages!

WARNUNG!

- ▶ Die Schneidmesser des Geräts sind sehr scharf! Verletzungsgefahr!

ACHTUNG!

-  Sprühen Sie kein Öl oder andere Schmiermittel in die Schneidöffnung **2**. Diese würden das Gerät irreparabel beschädigen.
- ◆ Entfernen Sie eventuelle Rückstände in der Schneidöffnung **2** oder den Schneidmessern mit einem geeigneten Gegenstand, zum Beispiel mit einer Pinzette. Stellen Sie sicher, dass dabei der Netzstecker gezogen ist.
- ◆ Reinigen Sie das Gerät mit einem feuchten Tuch. Bei hartnäckigen Verschmutzungen geben Sie ein mildes Spülmittel auf das Tuch.

Im Fehlerfall

Wenn das Schneidgut im Gerät stecken bleibt:

Dies bedeutet, dass Sie zu viel Papier in das Gerät eingeführt haben (max. 6 Blatt 80g/m²).

- ◆ Schieben Sie den Schalter ❶ in die Position **REV**, falls das Schneidgut stecken bleibt. Der Rückwärtslauf ist nun eingeschaltet und das Schneidgut wird wieder ausgegeben.
- ◆ Ziehen Sie das Schneidgut aus dem Gerät heraus und stellen Sie dann den Schalter ❶ auf **AUTO**.
- ◆ Das Gerät ist nun wieder betriebsbereit.

Wenn das Gerät plötzlich stehen bleibt:

Dies bedeutet, dass das Gerät überhitzt ist und sich die automatische Sicherheitsabschaltung aktiviert hat. Die Overheat-LED ❷ leuchtet dabei rot.

WARNUNG!

- ▶ Ziehen Sie den Netzstecker aus der Steckdose, um ein unbeabsichtigtes Wiederanlaufen zu vermeiden.

- ◆ Stellen Sie den Schalter ❶ in die Position **OFF**.
- ◆ Leeren Sie den Behälter.
- ◆ Lassen Sie das Gerät abkühlen, bis sich das Gerät auf die Raumtemperatur abgekühlt hat.
- ◆ Stecken Sie den Netzstecker wieder in die Steckdose.
- ◆ Schalten Sie das Gerät ein, indem Sie den Schalter ❶ in die Position **AUTO** stellen.

Wenn sich das Gerät nicht einschalten lässt:

- ◆ Überprüfen Sie, ob sich der Netzstecker in der Steckdose befindet.
- ◆ Probieren Sie eine andere Steckdose aus.
- ◆ Das Gerät ist eventuell defekt. Lassen Sie das Gerät von qualifiziertem Fachpersonal überprüfen.
- ◆ Überprüfen Sie, ob die Overheat-LED ❷ leuchtet. Sollte diese leuchten, ist der Überhitzungsschutz ausgelöst. Gehen Sie vor, wie im Kapitel **Hinweis zur Überhitzung des Gerätes** beschrieben.

Entsorgung

Für Frankreich gilt:



Das Produkt, die Verpackung und die Bedienungsanleitung sind recycelbar, unterliegen einer erweiterten Herstellerverantwortung und werden getrennt gesammelt.

Gerät entsorgen



Das nebenstehende Symbol einer durchgestrichenen Mülltonne auf Rädern zeigt an, dass dieses Gerät der Richtlinie 2012/19/EU unterliegt. Diese Richtlinie besagt, dass Sie dieses Gerät am Ende seiner Nutzungszeit nicht mit dem normalen Haushaltsmüll entsorgen dürfen, sondern in speziell eingerichteten Sammelstellen, Wertstoffhöfen oder Entsorgungsbetrieben abgeben müssen.

Diese Entsorgung ist für Sie kostenfrei. Schonen Sie die Umwelt und entsorgen Sie fachgerecht.

Für den deutschen Markt gilt:

Beim Kauf eines Neugerätes haben Sie das Recht, ein entsprechendes Altgerät an Ihren Händler zurückzugeben. Händler von Elektro- und Elektronikgeräten sowie Lebensmittelhändler, die regelmäßig Elektro- und Elektronikgeräte verkaufen, sind verpflichtet, bis zu drei Altgeräte unentgeltlich zurückzunehmen, auch ohne dass ein Neugerät gekauft wird, wenn die Altgeräte in keiner Abmessung größer als 25 cm sind. LIDL bietet Ihnen Rücknahmemöglichkeiten direkt in den Filialen und Märkten an.



Weitere Möglichkeiten zur Entsorgung des ausgedienten Produkts erfahren Sie bei Ihrer Gemeinde- oder Stadtverwaltung.

Verpackung entsorgen



Die Verpackungsmaterialien sind nach umweltverträglichen und entsorgungstechnischen Gesichtspunkten ausgewählt und deshalb recyclebar. Entsorgen Sie nicht mehr benötigte Verpackungsmaterialien gemäß den örtlich geltenden Vorschriften.



Entsorgen Sie die Verpackung umweltgerecht. Beachten Sie die Kennzeichnung auf den verschiedenen Verpackungsmaterialien und trennen Sie diese gegebenenfalls gesondert. Die Verpackungsmaterialien sind gekennzeichnet mit Abkürzungen (a) und Ziffern (b) mit folgender Bedeutung: 1–7: Kunststoffe, 20–22: Papier und Pappe, 80–98: Verbundstoffe.

Garantie der Kompernaß Handels GmbH

Sehr geehrte Kundin, sehr geehrter Kunde,

Sie erhalten auf dieses Gerät 3 Jahre Garantie ab Kaufdatum. Im Falle von Mängeln dieses Produkts stehen Ihnen gegen den Verkäufer des Produkts gesetzliche Rechte zu. Diese gesetzlichen Rechte werden durch unsere im Folgenden dargestellte Garantie nicht eingeschränkt.

Garantiebedingungen

Die Garantiefrist beginnt mit dem Kaufdatum. Bitte bewahren Sie den Kassensbon gut auf. Dieser wird als Nachweis für den Kauf benötigt.

Tritt innerhalb von drei Jahren ab dem Kaufdatum dieses Produkts ein Material- oder Fabrikationsfehler auf, wird das Produkt von uns – nach unserer Wahl – für Sie kostenlos repariert, ersetzt oder der Kaufpreis erstattet. Diese Garantieleistung setzt voraus, dass innerhalb der Dreijahresfrist das defekte Gerät und der Kaufbeleg (Kassensbon) vorgelegt und schriftlich kurz beschrieben wird, worin der Mangel besteht und wann er aufgetreten ist.

Wenn der Defekt von unserer Garantie gedeckt ist, erhalten Sie das reparierte oder ein neues Produkt zurück. Mit Reparatur oder Austausch des Produkts beginnt kein neuer Garantiezeitraum.

Garantiezeit und gesetzliche Mängelansprüche

Die Garantiezeit wird durch die Gewährleistung nicht verlängert. Dies gilt auch für ersetzte und reparierte Teile. Eventuell schon beim Kauf vorhandene Schäden und Mängel müssen sofort nach dem Auspacken gemeldet werden. Nach Ablauf der Garantiezeit anfallende Reparaturen sind kostenpflichtig.

Garantieumfang

Das Gerät wurde nach strengen Qualitätsrichtlinien sorgfältig produziert und vor Auslieferung gewissenhaft geprüft.

Die Garantieleistung gilt für Material- oder Fabrikationsfehler. Diese Garantie erstreckt sich nicht auf Produktteile, die normaler Abnutzung ausgesetzt sind und daher als Verschleißteile angesehen werden können oder für Beschädigungen an zerbrechlichen Teilen, z. B. Schalter, Akkus oder Teile, die aus Glas gefertigt sind.

Diese Garantie verfällt, wenn das Produkt beschädigt, nicht sachgemäß benutzt oder gewartet wurde. Für eine sachgemäße Benutzung des Produkts sind alle in der Bedienungsanleitung aufgeführten Anweisungen genau einzuhalten. Verwendungszwecke und Handlungen, von denen in der Bedienungsanleitung abgeraten oder vor denen gewarnt wird, sind unbedingt zu vermeiden.

Das Produkt ist nur für den privaten und nicht für den gewerblichen Gebrauch bestimmt. Bei missbräuchlicher und unsachgemäßer Behandlung, Gewaltanwendung und bei Eingriffen, die nicht von unserer autorisierten Serviceniederlassung vorgenommen wurden, erlischt die Garantie.

Abwicklung im Garantiefall

Um eine schnelle Bearbeitung Ihres Anliegens zu gewährleisten, folgen Sie bitte den folgenden Hinweisen:

- Bitte halten Sie für alle Anfragen den Kassenschein und die Artikelnummer (IAN) 434361_2304 als Nachweis für den Kauf bereit.
- Die Artikelnummer entnehmen Sie bitte dem Typenschild am Produkt, einer Gravur am Produkt, dem Titelblatt der Bedienungsanleitung (unten links) oder dem Aufkleber auf der Rück- oder Unterseite des Produktes.
- Sollten Funktionsfehler oder sonstige Mängel auftreten, kontaktieren Sie zunächst die nachfolgend benannte Serviceabteilung **telefonisch** oder per **E-Mail**.
- Ein als defekt erfasstes Produkt können Sie dann unter Beifügung des Kaufbelegs (Kassenschein) und der Angabe, worin der Mangel besteht und wann er aufgetreten ist, für Sie portofrei an die Ihnen mitgeteilte Serviceanschrift übersenden.



Auf www.lidl-service.com können Sie diese und viele weitere Handbücher, Produktvideos und Installationssoftware herunterladen.

Mit diesem QR-Code gelangen Sie direkt auf die Lidl-Service-Seite (www.lidl-service.com) und können durch die Eingabe der Artikelnummer (IAN) 434361_2304 Ihre Bedienungsanleitung öffnen.

Service

DE Service Deutschland

Tel.: 0800 5435 111 (kostenfrei aus dem dt. Festnetz / Mobilfunknetz)

E-Mail: kompernass@lidl.de

AT Service Österreich

Tel.: 0800 447 744

E-Mail: kompernass@lidl.at

CH Service Schweiz

Tel.: 0800 56 44 33

E-Mail: kompernass@lidl.ch

IAN 434361_2304

Importeur

Bitte beachten Sie, dass die folgende Anschrift keine Serviceanschrift ist. Kontaktieren Sie zunächst die benannte Servicestelle.

KOMPERNASS HANDELS GMBH

BURGSTRASSE 21

44867 BOCHUM

DEUTSCHLAND

www.kompernass.com



KOMPERNASS HANDELS GMBH

BURGSTRASSE 21

44867 BOCHUM

GERMANY

www.kompernass.com

Version des informations - Stand der Informationen:

05 / 2023 · Ident.-No.: UAV190C2-052023-1

IAN 434361_2304