



## **ALU-HAUSHALTSLEITER**

(DE) (AT) (CH)

### **ALU-HAUSHALTSLEITER**

Bedienungs- und Sicherheitshinweise

(FR) (CH)

### **ESCABEAU EN ALUMINIUM**

Instructions d'utilisation et consignes de sécurité

(IT) (CH)

### **SCALA IN ALLUMINIO**

Indicazioni per l'uso e per la sicurezza

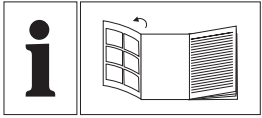



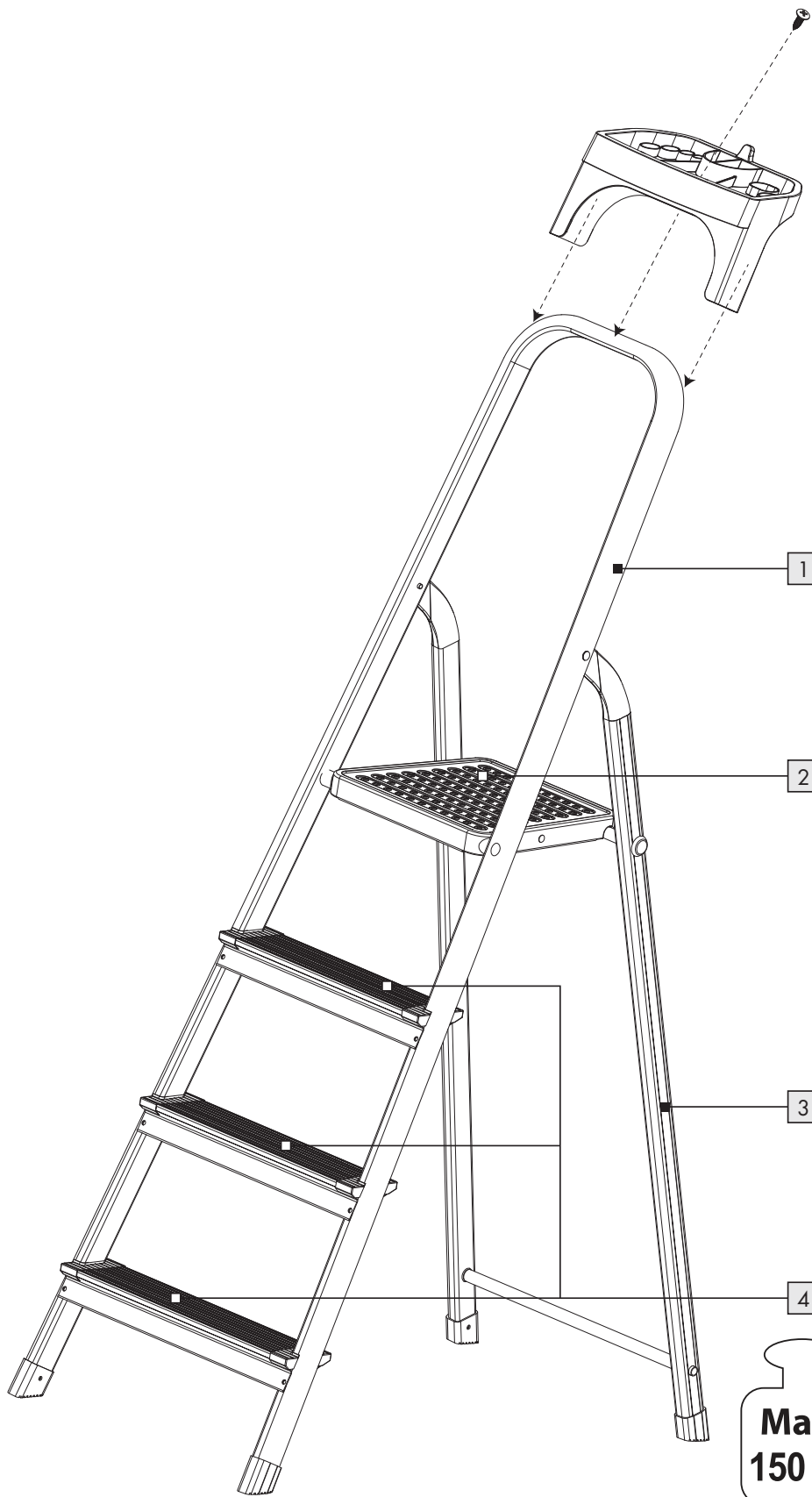









DE/AT/CH	Bedienungs- und Sicherheitshinweise	Seite	9
FR/CH	Instructions d'utilisation et consignes de sécurité	Page	20
IT/CH	Indicazioni per l'uso e per la sicurezza	Pagina	31



**Max.  
150 kg**

Befolgen Sie die Anweisungen auf den Piktogrammen, um Unfälle zu vermeiden: / Respecter les indications des pictogrammes pour prévenir tout accident : / Per evitare incidenti osservare le indicazioni fornite sui pittogrammi:

	<p>(DE) (AT) (CH) Warnung, Sturz von der Leiter.          (FR) (CH) Avertissement, danger chute.          (IT) (CH) Attenzione, pericolo di caduta dalla scala.</p>
	<p>(DE) (AT) (CH) Anleitung beachten.          (FR) (CH) Consulter le manuel/la notice d'instructions.          (IT) (CH) Osservare la guida.</p>
	<p>(DE) (AT) (CH) Leiter nach Lieferung überprüfen. Vor jeder Nutzung Sichtprüfung der Leiter auf Beschädigung und sichere Benutzung. Keine beschädigte Leiter benutzen.          (FR) (CH) Examiner l'échelle après la livraison. Avant chaque utilisation, vérifier que l'échelle n'est pas endommagée et qu'elle peut être utilisée en toute sécurité.          N'utilisez pas une échelle endommagée.          (IT) (CH) Controllare la scala dopo la consegna. Prima di ogni utilizzo, ispezionare visivamente la scala per verificare che non sia danneggiata e che venga utilizzata in modo sicuro.          Non utilizzare una scala danneggiata.</p>
	<p>(DE) (AT) (CH) Höchstmögliche Nutzlast.          (FR) (CH) Charge totale maximale.          (IT) (CH) Carico utile massimo.</p>
	<p>(DE) (AT) (CH) Die Leiter nicht auf einem unebenen oder losen Untergrund benutzen.          (FR) (CH) Ne pas utiliser l'échelle sur un sol inégal ou instable.          (IT) (CH) Non utilizzare la scala su superfici irregolari o sciolte.</p>
	<p>(DE) (AT) (CH) Seitliches Hinauslehnen vermeiden.          (FR) (CH) Ne pas se pencher.          (IT) (CH) Evitare di sporgersi lateralmente.</p>
	<p>(DE) (AT) (CH) Die Leiter nicht auf verunreinigtem Untergrund aufstellen.          (FR) (CH) Ne pas dresser l'échelle sur un sol souillé.          (IT) (CH) Non posizionare la scala su terreni contaminati.</p>

	<p> <span>(DE)</span> <span>(AT)</span> <span>(CH)</span> Höchstmögliche Anzahl der Benutzer.  <span>(FR)</span> <span>(CH)</span> Le nombre maximum d'utilisateurs.  <span>(IT)</span> <span>(CH)</span> Numero massimo di utenti possibile. </p>
	<p> <span>(DE)</span> <span>(AT)</span> <span>(CH)</span> Die Leiter nicht mit abgewendetem Gesicht auf- oder absteigen.  <span>(FR)</span> <span>(CH)</span> Ne pas monter ou descendre autrement qu'en faisant face à l'échelle.  <span>(IT)</span> <span>(CH)</span> Non salire o scendere la scala con la faccia rivolta verso l'esterno. </p>
	<p> <span>(DE)</span> <span>(AT)</span> <span>(CH)</span> Beim Aufsteigen und Absteigen an der Leiter gut festhalten. Bei Arbeiten auf der Leiter festhalten oder andere Sicherheitsmaßnahmen ergreifen, wenn dies nicht möglich ist.  <span>(FR)</span> <span>(CH)</span> Tenir fermement l'échelle en montant ou en descendant. Si possible, se tenir d'une main à l'échelle pendant l'exécution de la tâche, sinon prendre d'autres mesures de sécurité.  <span>(IT)</span> <span>(CH)</span> Quando si sale e si scende, tenere ben salda la scala. Quando si lavora sulla scala, tenerla ben salda o prendere altre misure di sicurezza se ciò non è possibile. </p>
	<p> <span>(DE)</span> <span>(AT)</span> <span>(CH)</span> Arbeiten, die eine seitliche Belastung bei Leitern bewirken, z. B. seitliches Bohren durch feste Werkstoffe, vermeiden.  <span>(FR)</span> <span>(CH)</span> Éviter toute tâche exerçant une charge latérale sur l'échelle, par exemple le perçage, sur le côté, de matériaux durs.  <span>(IT)</span> <span>(CH)</span> Evitare lavori che comportano un carico laterale sulle scale, ad es. la foratura laterale su materiali solidi. </p>
	<p> <span>(DE)</span> <span>(AT)</span> <span>(CH)</span> Bei Benutzung einer Leiter keine Ausrüstung tragen, die schwer oder unhandlich ist.  <span>(FR)</span> <span>(CH)</span> Ne portez pas d'équipement lourd ou difficile à manipuler lors de l'utilisation de l'échelle.  <span>(IT)</span> <span>(CH)</span> Quando si utilizza una scala, non trasportare equipaggiamenti pesanti o ingombranti. </p>
	<p> <span>(DE)</span> <span>(AT)</span> <span>(CH)</span> Die Leiter nicht mit ungeeigneten Schuhen besteigen.  <span>(FR)</span> <span>(CH)</span> Ne pas porter de chaussures inappropriées à l'utilisation de l'échelle.  <span>(IT)</span> <span>(CH)</span> Non salire la scala con scarpe non adatte. </p>



(DE) (AT) (CH) Die Leiter im Fall von körperlichen Einschränkungen nicht benutzen. Bestimmte gesundheitliche Gegebenheiten, Medikamenteneinnahme, Alkohol- oder Drogenmissbrauch können bei der Benutzung der Leiter zu einer Gefährdung der Sicherheit führen.

(FR) (CH) Ne pas utiliser d'échelle lorsque votre état de santé ne le permet pas. Certaines pathologies ou médications, l'abus d'alcool ou la consommation de drogue peuvent représenter un danger lors de l'utilisation d'une échelle.

(IT) (CH) Non utilizzare la scala in caso di limitazioni fisiche. Alcune condizioni di salute, l'assunzione di farmaci, l'abuso di alcool o droghe possono in pericolo la sicurezza durante l'uso della scala.



(DE) (AT) (CH) **Warnung, elektrische Gefährdung.** Alle durch elektrische Betriebsmittel im Arbeitsbereich gegebenen Risiken feststellen, z. B. Hochspannungs-Freileitungen oder andere freiliegende elektrische Betriebsmittel und die Leiter nicht verwenden, wenn Risiken durch elektrischen Strom bestehen.

(FR) (CH) **Avertissement, danger électrique.** Identifier tout risque électrique sur le chantier, par exemple des lignes aériennes ou autre équipement électrique exposé, et ne pas utiliser l'échelle en cas de risques électriques.

(IT) (CH) **Attenzione, pericolo elettrico.** Identificare tutti i rischi posti dalle apparecchiature elettriche nell'area di lavoro, ad esempio linee aeree ad alta tensione o altre apparecchiature elettriche esposte, e non utilizzare la scala se vi sono rischi da corrente elettrica.



(DE) (AT) (CH) Die Leiter nicht als Überbrückung benutzen.

(FR) (CH) Ne pas utiliser l'échelle comme passerelle.

(IT) (CH) Non utilizzare la scala come ponte.







(DE) (AT) (CH) Leiter für den nicht beruflichen Gebrauch.

(FR) (CH) Échelle à usage domestique.

(IT) (CH) Scala per uso non professionale.



	<p>(DE) (AT) (CH) Nicht von der Stehleiter auf eine andere Oberfläche seitlich wegsteigen.</p> <p>(FR) (CH) Ne pas descendre d'une échelle double par le côté pour rejoindre une autre surface.</p> <p>(IT) (CH) Non passare lateralmente dalla scala doppia su un'altra superficie.</p>
	<p>(DE) (AT) (CH) Die Leiter vor Benutzung vollständig öffnen.</p> <p>(FR) (CH) Ouvrir complètement l'échelle avant utilisation.</p> <p>(IT) (CH) Aprire completamente la scala prima dell'uso.</p>
	<p>(DE) (AT) (CH) Die Leiter nur mit eingelegter Spreizsicherung verwenden.</p> <p>(FR) (CH) N'utiliser l'échelle que si les dispositifs de sécurité contre l'écartement sont engagés.</p> <p>(IT) (CH) Utilizzare la scala solo con la sicura inserita.</p>
	<p>(DE) (AT) (CH) Stehleitern dürfen nicht als Anlegeleitern verwendet werden, es sei denn, sie sind dafür ausgelegt.</p> <p>(FR) (CH) Les échelles doubles ne doivent pas être utilisées comme échelles d'appui, sauf si leur conception le permet.</p> <p>(IT) (CH) Le scale doppie non possono essere utilizzate come scale ad appoggio, a meno che non siano progettate a tal fine.</p>
	<p>(DE) (AT) (CH) Horizontale Oberflächen, die der Plattform einer Stehleiter ähneln, jedoch nicht dafür ausgelegt sind (z. B. Arbeitsablage aus Kunststoff), müssen deutlich auf der Oberfläche markiert sein (falls konstruktionsbedingt erforderlich).</p> <p>(FR) (CH) Toute surface horizontale qui ressemble à une plateforme sur une échelle auto-stable qui n'est pas conçu pour se tenir debout (par exemple un plateau de travail en plastique) doit être clairement indiqué sur cette surface. Uniquement si la conception de l'échelle l'exige.</p> <p>(IT) (CH) Le superfici orizzontali simili a piattaforme di una scala doppia, ma non progettate a tal fine (ad esempio, una superficie di lavoro in plastica) devono essere chiaramente indicate sulla superficie (se richiesto dalla costruzione).</p>

<b>Einleitung</b> .....	Seite	10
Bestimmungsgemäße Verwendung .....	Seite	10
Technische Daten .....	Seite	10
<b>Sicherheitshinweise</b> .....	Seite	10
Allgemeine Sicherheitshinweise .....	Seite	10
Sicherheitshinweise zum Aufstellen der Leiter .....	Seite	11
Sicherheitshinweise zur Benutzung der Leiter .....	Seite	13
<b>Vor dem Gebrauch der Leiter</b> .....	Seite	15
<b>In Stellung bringen und Aufstellen der Leiter</b> .....	Seite	15
<b>Benutzung der Leiter</b> .....	Seite	16
<b>Liste der zu überprüfenden Teile</b> .....	Seite	16
<b>Reparatur, Wartung und Lagerung</b> .....	Seite	17
<b>Reinigung und Pflege</b> .....	Seite	18
<b>Entsorgung</b> .....	Seite	18
<b>Garantie</b> .....	Seite	18



# **ALU-HAUSHALTSLEITER**

## ● **Einleitung**

Wir beglückwünschen Sie zum Kauf Ihres neuen Produkts. Sie haben sich damit für ein hochwertiges Produkt entschieden. Machen Sie sich vor der ersten Inbetriebnahme mit dem Produkt vertraut. Lesen Sie hierzu aufmerksam die nachfolgende Bedienungsanleitung und die Sicherheitshinweise. Benutzen Sie das Produkt nur wie beschrieben und für die angegebenen Einsatzbereiche. Bewahren Sie diese Anleitung an einem sicheren Ort auf. Händigen Sie alle Unterlagen bei Weitergabe des Produktes an Dritte mit aus.

## ● **Bestimmungsgemäße Verwendung**

Das Produkt ist als Aufsteigeilfe im Innen- und Außenbereich vorgesehen. Es kann als Standplatz bei kurzzeitigen Tätigkeiten genutzt werden. Dabei darf die maximale Tragkraft von 150 kg jedoch nicht überschritten werden. Eine andere Verwendung als zuvor beschrieben oder eine Veränderung des Produkts ist nicht zulässig und kann zu Verletzungen und / oder Beschädigungen des Produkts führen.

Für aus bestimmungswidriger Verwendung entstandene Schäden übernimmt der Hersteller keine Haftung. Das Produkt ist nicht für den gewerblichen Einsatz bestimmt.

## ● **Technische Daten**

Gewicht: ca. 4,5 kg

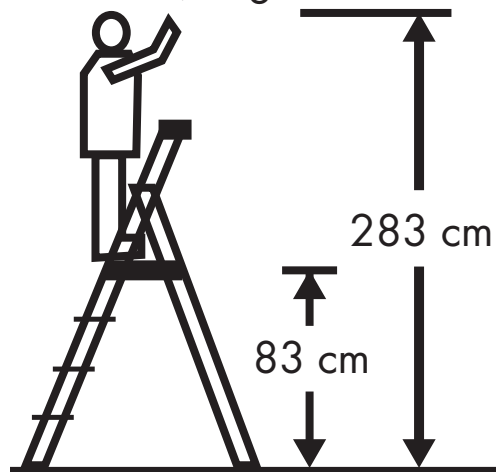

## **Sicherheitshinweise**

### ● **Allgemeine Sicherheitshinweise**

Prüfen Sie die Leiter nach dem Erwerb und bevor Sie sie das erste Mal verwenden auf einwandfreien Zustand und auf Funktionsfähigkeit aller Komponenten.

-  Maximale Gesamtbelastung 150 kg. Das Gewicht des Benutzers inklusive Werkzeug und anderer Materialien darf 150 kg nicht überschreiten.

- Halten Sie die Leiter sauber und entfernen Sie alle Verschmutzungen. Halten Sie die Leiter trocken, um ein Abrutschen oder Umkippen zu vermeiden.
  - Im Rahmen eines beruflichen Gebrauchs muss eine Risikobewertung unter Berücksichtigung der Rechtsvorschriften im Land der Benutzung durchgeführt werden.
- **Sicherheitshinweise zum Aufstellen der Leiter**
- Überprüfen Sie alle Teile vor jeder Benutzung. Benutzen Sie die Leiter nicht, wenn Teile fehlen, beschädigt oder verschlissen sind.
  - Benutzen Sie keine Aufsätze, Komponenten oder Zubehör anderer Hersteller.
  - Versuchen Sie niemals, eine beschädigte Leiter zu reparieren. Lassen Sie die Reparatur der beschädigten Leiter immer durch einen qualifizierten Fachmann durchführen.
  - Seien Sie extrem vorsichtig, wenn Sie die Leiter bei Wind, Regen oder bei Eisglätte benutzen.
  - Stellen Sie die Leiter zur besseren Stabilität immer auf eine feste, ebene Oberfläche. Erhöhen Sie niemals die Leiter, egal in welcher Position, indem Sie Gegenstände unter die Stabilisierungsstange legen.
  - Stellen Sie sicher, dass die vier GummifüÙe der Stabilisierungsstange immer fest auf dem Boden stehen.
  - Seien Sie immer vorsichtig, wenn Sie auf die Leiter hinauf- oder hinabsteigen.
  - Stellen Sie niemals die Leiter vor einer Tür auf, wenn diese nicht zugesperrt ist.
  - Seien Sie sehr vorsichtig, wenn Sie die Leiter auf einem Läufer, einem Teppich oder einer sonstigen schützenden Oberfläche aufstellen, da dadurch die Antirutschfunktion der GummifüÙe beeinträchtigt wird.
  - Benutzen Sie keine Leiterwinde zusammen mit dieser Leiter.
  - Das Ziehen oder Drücken von Gegenständen während Sie sich auf der Leiter oder auf dem Gerüst befinden, kann dazu führen, dass die Leiter umfällt und Sie herunterfallen.

- Seien Sie extrem vorsichtig, wenn Sie Gegenstände von der Leiter drücken oder ziehen.
- Springen Sie niemals auf der Leiter. Versuchen Sie niemals, die Leiter zu bewegen, während Sie sich darauf befinden. Wenn Sie die Leiter bewegen müssen, dann verlassen Sie zuerst die Leiter. Bewegen Sie die Leiter und steigen Sie dann wieder darauf.
  - Lehnen oder greifen Sie niemals aus dem Bereich der Leiter heraus, da Sie dadurch Ihr Gleichgewicht verlieren können und/oder die Leiter umfallen kann. Achten Sie auf ein gutes Gleichgewicht, während Sie auf der Leiter sind. Halten Sie Ihren Körper in der Mitte zwischen den beiden Seitenholmen.
  - Benutzen Sie niemals die Leiter in irgendeiner Form als Abstandshalter.
  - Stehen oder arbeiten Sie oder sonstige Personen niemals unter dem Gerüst oder der Leiter, während der Benutzung.
  - Stehen Sie niemals auf der Leiter, während Sie den Gelenkmechanismus lösen.
  - Benutzen Sie die Leiter niemals auf Treppenstufen, die nicht eben sind. Dies kann dazu führen, dass die Leiter umfällt und/oder dass Sie Ihr Gleichgewicht verlieren.
  - Tragen Sie immer rutschhemmende Schuhe, wenn Sie die Leiter oder die Arbeitsbühne betreten.
  - Prüfen Sie vor Benutzung alle Teile der Leiter. Benutzen Sie die Leiter nicht, falls Teile fehlen oder Teile beschädigt oder abgenutzt sind.
  - Prüfen Sie alle Blockiervorrichtungen. Stellen Sie vor Benutzung der Leiter sicher, dass alle Blockiervorrichtungen eingerastet sind.
  - Stellen Sie die Leiter nur auf einem waagerechten, trockenen und unbeweglichen, festen Untergrund auf.
  - Leitern dürfen nicht auf rutschige Flächen gestellt werden (z. B. Eis, blanke Flächen oder deutlich verunreinigte feste Flächen), sofern nicht durch zusätzliche Maßnahmen verhindert wird, dass die Leiter rutscht oder dass die verunreinigten Stellen ausreichend sauber sind.

- Verwenden Sie die Leiter nicht als Überbrückung.
  - **Achtung!** Metall ist ein elektrischer Leiter! Stellen Sie sicher, dass kein Teil der Leiter ein stromführendes Kabel berührt.
  - Wenn die Leiter in Stellung gebracht wird, ist auf das Risiko einer Kollision zu achten, z. B. mit Fußgängern, Fahrzeugen oder Türen.
  - Die Leiter muss auf ihre Füße gestellt werden, nicht auf die Sprossen bzw. Stufen!
- **Sicherheitshinweise zur Benutzung der Leiter**
- Verwenden Sie die Leiter nicht, wenn Sie unter dem Einfluss von Alkohol, Drogen oder starken Medikamenten stehen. Verwenden Sie die Leiter nicht bei Krankheit oder wenn Sie sich gesundheitlich angegriffen fühlen.
  - Verwenden Sie die Leiter nicht, wenn diese nass, beschädigt oder durch Wasser, Eis oder Schnee rutschig geworden ist.
  - Halten Sie sich auf der Leiter immer gut fest und steigen Sie mit dem Gesicht zur Leiter auf und ab.
  - Tragen Sie keine sperrigen und schweren Gegenstände, wenn Sie auf die Leiter steigen.
  - Versuchen Sie nicht, den Standpunkt der Leiter zu verändern, wenn Sie sich auf oder über der Leiter befinden. Steigen Sie zuerst von der Leiter ab und stellen Sie sie dann um. Steigen Sie anschließend wieder auf die Leiter auf.
  - Lehnen Sie sich nicht zu weit hinaus, wenn Sie sich auf der Leiter befinden. Halten Sie Ihre Körpermitte (auf Höhe der Gürtelschnalle / des Bauchnabels) zwischen den beiden Holmen und stehen Sie mit beiden Füßen auf derselben Stufe / Sprosse.
  - Nicht ohne zusätzliche Sicherung in größerer Höhe von einer Anlegeleiter wegsteigen, z. B. Befestigung oder Verwendung einer geeigneten Vorrichtung zur Sicherung der Standsicherheit.
  - Diese Leiter ist kein Spielzeug und nicht zur Verwendung durch Kinder geeignet. Stellen Sie sicher, dass die Leiter nicht von Kindern benutzt werden kann. Lassen Sie die Leiter nicht unbeaufsichtigt, wenn Sie sie aufgestellt haben.

- Sorgen Sie dafür, dass Sie beim Arbeiten nicht müde werden und machen Sie Pausen. Müdigkeit bedeutet ein hohes Sicherheitsrisiko und kann zu Unfällen führen.
- Leitern sollen nur für leichte Arbeiten von kurzer Dauer benutzt werden.
- Für unvermeidbare Arbeiten unter elektrischer Spannung nichtleitende Leitern benutzen.
- Die Leiter nicht im Freien bei ungünstigen Wetterbedingungen, z. B. starkem Wind, benutzen.
- Halten Sie sich beim Arbeiten auf einer Leiter mit einer Hand fest. Treffen Sie, falls dies nicht möglich ist, zusätzliche Sicherheitsvorkehrungen.
- Vermeiden Sie Arbeiten, die eine seitliche Belastung auf die aufgestellte Leiter ausüben, wie seitliches Bohren durch feste Werkstoffe (z. B. Mauerwerk oder Beton).
- Die Konstruktion der Leiter nicht verändern.
- Auf dem Leiterrahmen befinden sich Aufkleber mit Piktogrammen zur sicheren Verwendung der Leiter.
- Nicht zu lange ohne regelmäßige Unterbrechungen auf der Leiter bleiben (Müdigkeit ist ein Risiko).
- Beim Transport der Leiter Schäden verhindern, z. B. durch Festzurren, und sicherstellen, dass sie auf angemessene Weise befestigt/angebracht ist.
- Eine verunreinigte Leiter, z. B. durch nasse Farbe, Schmutz, Öl oder Schnee, nicht benutzen.
- Während des Stehens auf der Leiter diese nicht bewegen.
- Bei Verwendung im Freien Wind beachten.

Befolgen Sie die Anweisungen auf den Piktogrammen, um Unfälle zu vermeiden.

## ● Vor dem Gebrauch der Leiter

- Sind Sie gesundheitlich in der Lage, die Leiter zu benutzen? Bestimmte gesundheitliche Gegebenheiten, Medikamenteneinnahme, Alkohol- oder Drogenmissbrauch können bei der Benutzung der Leiter zu einer Gefährdung der Sicherheit führen;
- Beim Transport von Leitern auf Dachträgern oder in einem Lastkraftwagen zur Verhinderung von Schäden sicherstellen, dass sie auf angemessene Weise befestigt/angebracht sind;
- Prüfen der Leiter nach der Lieferung und vor der ersten Benutzung, um den Zustand und die Funktion aller Teile festzustellen;
- Sichtprüfung der Leiter auf Beschädigung und sichere Benutzung zu Beginn jedes Arbeitstages, an dem die Leiter benutzt werden muss;
- Für gewerbliche Benutzer ist eine regelmäßige Überprüfung erforderlich;

- Sicherstellen, dass die Leiter für den jeweiligen Einsatz geeignet ist;
- Keine beschädigte Leiter benutzen;
- Alle Verunreinigungen an der Leiter beseitigen, z. B. nasse Farbe, Schmutz, Öl oder Schnee;

## ● In Stellung bringen und Aufstellen der Leiter

- Die Leiter muss in der richtigen Aufstellposition aufgestellt werden, z. B. richtiger Aufstellwinkel für Anlegeleitern (Neigungswinkel ca. 1:4), Sprossen oder Auftritte waagrecht und vollständiges Öffnen einer Stehleiter;
- Sperreinrichtungen, sofern angebracht, müssen vor der Benutzung vollständig gesichert werden;
- Die Leiter muss auf einem ebenen, waagerechten und unbeweglichen Untergrund stehen;
- Wenn die Leiter in Stellung gebracht wird, ist auf das Risiko einer Kollision zu achten, z. B. mit Fußgängern, Fahrzeugen oder Türen. Türen (jedoch nicht Notausgänge) und Fenster im Arbeitsbereich verriegeln, falls möglich;
- Die Leiter muss auf ihre Füße gestellt werden, nicht auf die Sprossen bzw. Stufen;

## ● Benutzung der Leiter

- Die maximale Nutzlast der jeweiligen Leiterart nicht überschreiten;
- Stehleitern nicht zum Aufsteigen auf eine andere Ebene benutzen;
- Vorsichtsmaßnahmen treffen, damit keine Kinder auf der Leiter spielen;
- Türen (jedoch nicht Notausgänge) und Fenster im Arbeitsbereich verriegeln, falls möglich;
- Mit dem Gesicht zur Leiter aufsteigen und absteigen;
- Beim Aufsteigen und Absteigen an der Leiter gut festhalten;
- Beim Aufsteigen auf die Leiter geeignete Schuhe tragen;
- Gegenstände, die beim Besteigen einer Leiter transportiert werden, sollten nicht schwer und leicht zu handhaben sein;
- Arbeiten, die eine seitliche Belastung bei Stehleitern bewirken, z. B. seitliches Bohren durch feste Werkstoffe (z. B. Mauerwerk oder Beton), vermeiden;
- beim Arbeiten auf einer Leiter mit einer Hand festhalten oder, falls dies nicht möglich ist, zusätzliche Sicherheitsvorkehrungen treffen.

## ● Liste der zu überprüfenden Teile

Bei regelmäßigen Überprüfungen muss Folgendes berücksichtigt werden:

- überprüfen, dass Holme/Schenkel (aufrechtstehende Teile) nicht verbogen, gekrümmt, verdreht, verbeult, gerissen, korrodiert oder verrottet sind;
- überprüfen, dass Holme/Schenkel um die Fixierpunkte für andere Teile in gutem Zustand sind;
- überprüfen, dass Befestigungen (üblicherweise Niete, Schrauben, Bolzen) nicht fehlen und nicht lose oder korrodiert sind;
- überprüfen, dass Sprossen/Stufen nicht fehlen und nicht lose, stark abgenutzt, korrodiert oder beschädigt sind;
- überprüfen, dass Gelenke zwischen Vorder- und Rückseite nicht beschädigt, lose oder korrodiert sind;

- überprüfen, dass die Verriegelung in horizontaler Stellung bleibt, hintere Schienen und Eckversteifungen nicht fehlen und nicht verbogen, lose, korrodiert oder beschädigt sind;
- überprüfen, dass Leiterfüße/ Fußkappen nicht fehlen und nicht lose, stark abgenutzt, korrodiert oder beschädigt sind;
- überprüfen, dass die gesamte Leiter frei von Verunreinigung ist (z. B. Schmutz, Farbe, Öl oder Fett);
- überprüfen, dass die Verriegelungsschnapper (wenn vorhanden) nicht beschädigt oder korrodiert sind und ordnungsgemäß funktionieren;
- überprüfen, dass keine Teile oder Befestigungen der Plattform (wenn vorhanden) fehlen und dass die Plattform nicht beschädigt oder korrodiert ist.

Ergibt eine der oben stehenden Überprüfungen kein zufriedenstellendes Ergebnis, sollte die Leiter NICHT benutzt werden.

Bei speziellen Leiterarten müssen weitere vom Hersteller angegebene Teile berücksichtigt werden.

## ● Reparatur, Wartung und Lagerung

- Halten Sie die Leiter sauber und frei von fremden Materialien, da diese Materialien die Gelenke und die Leiterfunktion zerstören können.
- Ölen Sie regelmäßig den Gelenkmechanismus.
- Sichern und befestigen Sie die Leiter während des Transportes.
- Lagern Sie niemals Materialien auf der Leiter.
- Reparaturen und Wartungsarbeiten an der Leiter müssen von einer sachkundigen Person durchgeführt werden.
- Lagern Sie die Leiter bei Nichtbenutzung an einem sicheren, trockenen Ort.
- Bei Reparatur und Austausch von Teilen, wie z. B. Füßen, ist falls erforderlich der Hersteller oder Händler zu kontaktieren.



## ● Reinigung und Pflege

- Benutzen Sie dazu ein leicht angefeuchtetes, fusselfreies Tuch.

## ● Entsorgung

Die Verpackung besteht aus umweltfreundlichen Materialien, die Sie über die örtlichen Recyclingstellen entsorgen können.

Möglichkeiten zur Entsorgung des ausgedienten Produkts erfahren Sie bei Ihrer Gemeinde- oder Stadtverwaltung.

## ● Garantie

Das Produkt wurde nach strengen Qualitätsrichtlinien sorgfältig produziert und vor Anlieferung gewissenhaft geprüft. Im Falle von Mängeln dieses Produkts stehen Ihnen gegen den Verkäufer des Produkts gesetzliche Rechte zu. Diese gesetzlichen Rechte werden durch unsere im Folgenden dargestellte Garantie nicht eingeschränkt.

Sie erhalten auf dieses Produkt 5 Jahre Garantie ab Kaufdatum. Die Garantiefrist beginnt mit dem Kaufdatum. Bitte bewahren Sie den Original-Kassenbon gut auf. Diese Unterlage wird als Nachweis für den Kauf benötigt.

Tritt innerhalb von 5 Jahren ab dem Kaufdatum dieses Produkts ein Material- oder Fabrikationsfehler auf, wird das Produkt von uns – nach unserer Wahl – für Sie kostenlos repariert oder ersetzt. Diese Garantie verfällt, wenn das Produkt beschädigt, nicht sachgemäß benutzt oder gewartet wurde.

Die Garantieleistung gilt für Material- oder Fabrikationsfehler. Diese Garantie erstreckt sich nicht auf Produktteile, die normaler Abnutzung ausgesetzt sind (z. B. Batterien) und daher als Verschleißteile angesehen werden können oder Beschädigungen an zerbrechlichen Teilen, z. B. Schalter, Akkus oder die aus Glas gefertigt sind.

### **Abwicklung im Garantiefall**

Um eine schnelle Bearbeitung Ihres Anliegens zu gewährleisten, folgen Sie bitte den folgenden Hinweisen:

Bitte halten Sie für alle Anfragen den Kassenbon und die Artikelnummer (IAN 374661\_2104) als Nachweis für den Kauf bereit.

Die Artikelnummer entnehmen Sie bitte dem Typenschild, einer Gravur, auf dem Titelblatt Ihrer Bedienungsanleitung (unten links) oder als Aufkleber auf der Rück- oder Unterseite des Produkts.

Sollten Funktionsfehler oder sonstige Mängel auftreten, kontaktieren Sie zunächst die nachfolgend benannte Serviceabteilung telefonisch oder per E-Mail.

Ein als defekt erfasstes Produkt können Sie dann unter Beifügung des Kaufbelegs (Kassenbon) und der Angabe, worin der Mangel besteht und wann er aufgetreten ist, für Sie portofrei an die Ihnen mitgeteilte Service-Anschrift übersenden.

### **Service**

#### **DE Service Deutschland**

Tel.: 0800 5435 111

E-Mail: [owim@lidl.de](mailto:owim@lidl.de)

#### **AT Service Österreich**

Tel.: 0800 292726

E-Mail: [owim@lidl.at](mailto:owim@lidl.at)

#### **CH Service Schweiz**

Tel.: 0800562153

E-Mail: [owim@lidl.ch](mailto:owim@lidl.ch)

<b>Introduction</b> .....	Page	21
Utilisation conforme aux prescriptions.....	Page	21
Données techniques .....	Page	21
<b>Consignes de sécurité</b> .....	Page	21
Consignes de sécurité générales.....	Page	21
Consignes de sécurité relatives à l'installation de l'échelle.....	Page	22
Consignes de sécurité relatives à l'utilisation de l'échelle.....	Page	24
<b>Avant l'utilisation de l'échelle</b> .....	Page	26
<b>Positionner et mettre en place l'échelle</b> .....	Page	26
<b>Utilisation de l'échelle</b> .....	Page	27
<b>Liste des pièces à vérifier</b> .....	Page	27
<b>Réparation, entretien et stockage</b> .....	Page	28
<b>Nettoyage et entretien</b> .....	Page	29
<b>Mise au rebut</b> .....	Page	29
<b>Garantie</b> .....	Page	29

# ESCABEAU EN ALUMINIUM

## ● Introduction

Nous vous félicitons pour l'achat de votre nouveau produit. Vous avez opté pour un produit de grande qualité. Avant la première mise en service, vous devez vous familiariser avec toutes les fonctions du produit. Veuillez lire attentivement le mode d'emploi ci-dessous et les consignes de sécurité. N'utilisez le produit que pour l'usage décrit et les domaines d'application cités. Conserver ces instructions dans un lieu sûr. Si vous donnez le produit à des tiers, remettez-leur également la totalité des documents.

## ● **Utilisation conforme aux prescriptions**

Le produit est conçu pour monter dessus et atteindre un endroit qu'il soit à l'intérieur ou à l'extérieur. Il peut être utilisé comme support pour des activités courtes. Cependant, la capacité de charge maximale de 150 kg ne doit pas être dépassée. Une autre utilisation comme décrite auparavant ou une modification du produit n'est pas admise et peut causer des blessures et/ou des dégâts au produit.

Le fabricant ne peut être tenu responsable des dommages résultant d'une utilisation non conforme. Le produit n'est pas prévu pour une utilisation commerciale.

## ● **Données techniques**

Poids : env. 4,5 kg

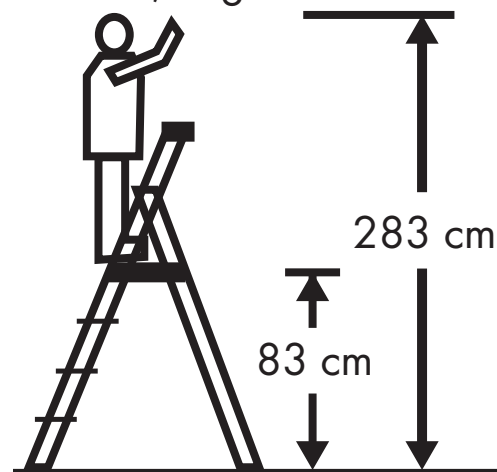

## ⚠ **Consignes de sécurité**

### ● **Consignes de sécurité générales**

Contrôlez l'échelle après l'achat et avant de l'utiliser pour la première fois afin de vérifier son parfait état et le fonctionnement de tous les éléments.

-  Charge totale maximale : 150 kg. Le poids de l'utilisateur incluant outils et autres matériaux ne doit pas dépasser 150 kg.

- Toujours garder l'échelle propre et éliminer toutes les salissures. Toujours garder l'échelle sèche afin d'éviter tout dérapage ou basculement.
- Dans le cadre d'une utilisation professionnelle, une évaluation des risques doit être réalisée en tenant compte de la législation du pays d'utilisation.
- **Consignes de sécurité relatives à l'installation de l'échelle**
  - Examinez toutes les pièces avant chaque utilisation. N'utilisez pas l'échelle, si des pièces manquent, sont endommagées ou usées.
  - Il est interdit d'utiliser des accessoires, composants ou pièces d'autres fabricants.
  - N'essayez jamais de réparer une échelle endommagée. Faites toujours réparer les échelles endommagées par un technicien qualifié.
  - Soyez extrêmement prudent si vous utilisez l'échelle lorsqu'il y a du vent, de la pluie ou du verglas.
  - Placez toujours l'échelle sur une surface ferme et plane afin d'obtenir une meilleure stabilité. Ne rehaussez jamais l'échelle, quelle que soit sa position, en plaçant des objets sous la barre stabilisatrice.
  - Assurez-vous que les quatre pieds en caoutchouc de la barre stabilisatrice soient toujours fermement placés sur le sol.
  - Soyez toujours prudent lorsque vous montez à l'échelle ou que vous en descendez.
  - Il est interdit de positionner l'échelle devant une porte si cette dernière n'est pas verrouillée.
  - Faites très attention lorsque vous placez l'échelle sur une carpe, un tapis ou un autre revêtement protégeant le sol, car cela affectera la fonction antidérapante des pieds en caoutchouc.
  - Il est interdit d'utiliser un treuil avec cette échelle.
  - Le fait de tirer ou de pousser des objets lorsque vous vous tenez sur l'échelle ou sur l'échafaudage peut provoquer la chute de l'échelle et en conséquence votre chute.

- Soyez extrêmement prudent lorsque vous poussez ou tirez des objets de l'échelle.
- Ne sautez jamais de l'échelle. N'essayez jamais de déplacer l'échelle, lorsque que vous êtes monté sur elle. Si vous devez déplacer l'échelle, descendez d'abord de l'échelle. Déplacez l'échelle et remontez sur elle.
  - Ne vous penchez jamais et n'essayez jamais d'attraper quelque chose hors de l'échelle, car vous risqueriez de perdre l'équilibre et/ou de faire tomber l'échelle. Faites attention à conserver un bon équilibre lorsque vous êtes sur l'échelle. Conservez votre corps au centre entre les deux montants.
  - Il est interdit d'utiliser l'échelle sous quelque forme que ce soit comme équipement entre deux espaces.
  - Personne ne doit se tenir ou travailler sous l'échelle ou l'échafaudage durant son utilisation.
  - Ne montez jamais sur l'échelle lorsque vous êtes en train de desserrer le mécanisme d'articulation.
  - N'utilisez jamais d'échelles dans des escaliers dont les marches ne sont pas à niveau. Cela peut conduire à une chute de l'échelle et/ou vous faire perdre l'équilibre.
  - Prière de toujours porter des chaussures antidérapantes lorsque vous montez à l'échelle ou travaillez sur une plateforme.
  - Avant l'utilisation, vérifier toutes les pièces de l'échelle. Ne pas utiliser l'échelle si des pièces manquent, sont endommagées ou usées.
  - Il est important de vérifier tous les dispositifs de blocage. Avant l'utilisation, l'utilisateur doit s'assurer que tous les dispositifs de blocage sont enclenchés.
  - Positionnez l'échelle seulement sur un sol ferme, sec, horizontal et immobile.
  - Les échelles ne doivent pas être placées sur des surfaces glissantes (par ex. plaque de verglas, surfaces brillantes ou surfaces clairement très sales), à moins que des mesures supplémentaires ne l'empêchent de glisser ou que les endroits encrassés soient suffisamment nettoyés.

- N'utilisez pas l'échelle pour franchir un obstacle.
  - **Attention !** Le métal est conducteur ! Veiller à ce qu'aucune partie de l'échelle ne soit en contact avec un câble sous tension.
  - Lorsque l'échelle est positionnée, il est important d'éviter tout risque de collision p. ex. avec des piétons, véhicules ou portes.
  - L'échelle doit être posée sur ses pieds, et non sur les échelons ou marches !
- **Consignes de sécurité relatives à l'utilisation de l'échelle**
- Ne pas utiliser l'échelle sous l'influence d'alcool, de drogues ou de médicaments puissants. Ne pas utiliser l'échelle si vous êtes malade ou ne vous sentez pas bien.
  - Ne pas utiliser une échelle mouillée, endommagée ou rendue glissante par de l'eau, de la glace ou de la neige.
  - Toujours se tenir fermement à l'échelle et monter ou descendre face à l'escabeau.
  - Ne portez pas d'objets encombrants et lourds lorsque vous montez sur l'échelle.
  - Il est interdit de modifier la position de l'échelle lorsque vous êtes monté dessus ou à cheval sur celle-ci. Descendre d'abord de l'échelle et la déplacer. Remonter ensuite sur l'échelle.
  - Ne pas se pencher excessivement une fois monté sur l'échelle. Maintenir la partie centrale de votre corps (à hauteur de la boucle du pantalon/du nombril) bien équilibrée entre les deux montants et poser les deux pieds au même niveau/sur le même barreau.
  - Il est interdit de monter sur une échelle à grande hauteur sans qu'elle soit sécurisée par des dispositifs supplémentaires tels que fixation ou utilisation d'un dispositif approprié afin de garantir une bonne stabilité.
  - Cette échelle n'est pas un jouet et n'est pas conçue pour être utilisée par des enfants. Veiller à ce que cette échelle ne puisse pas être utilisée par des enfants. Ne pas laisser l'échelle sans surveillance après l'avoir installée.

- Veillez à ne pas vous fatiguer pendant le travail et faites des pauses. La fatigue implique un risque important et peut engendrer des accidents.
- L'utilisation d'échelles doit être limitée à des travaux aisés et de courte durée.
- Pour des travaux sous tension qui sont inévitables, il faut utiliser des échelles non conductrices.
- Il est interdit d'utiliser l'échelle à l'extérieur lorsque les conditions météorologiques, par ex. vent fort, sont défavorables.
- Lors de travaux sur une échelle, tenez-vous d'une main. Si cela n'est pas possible, prenez des mesures de précaution supplémentaires.
- Éviter tous travaux exerçant une charge latérale sur l'échelle installée, tels que percer latéralement dans des matériaux durs (par ex. maçonnerie ou béton).
- Il est interdit de changer la structure de l'échelle.
- Le cadre de l'échelle comporte des autocollants avec des pictogrammes illustrant l'usage sûr de l'échelle.
- Il est important de ne pas rester sur l'échelle trop longtemps, sans pauses régulières, (la fatigue est un facteur de risque).
- Lors du transport de l'échelle, évitez les dégâts par ex. en l'attachant et en la sécurisant ; vérifiez si elle est correctement attaché/positionné.
- Il est interdit d'utiliser une échelle sale par ex. tachée par de la peinture encore fraîche, comportant des saletés, de l'huile ou la neige.
- Si vous êtes debout sur l'échelle, ne la bougez pas.
- Lors d'une utilisation à l'extérieur, veuillez observer le vent.

Respecter les indications des pictogrammes pour prévenir tout accident.



## ● Avant l'utilisation de l'échelle

- Êtes-vous en bonne santé et en mesure d'utiliser l'échelle ? Certaines conditions de santé, la prise de médicaments, d'alcool ou de drogues présentent un risque et peuvent compromettre la sécurité lors de l'utilisation de l'échelle;
- Lorsque vous transportez des échelles sur des galeries de véhicule ou dans un camion, assurez-vous qu'elles soient correctement fixées/attachées afin d'éviter tout dommage;
- Vérifiez l'échelle après la livraison et avant la première utilisation pour vous assurer de son état et du fonctionnement de toutes les pièces;
- Avant de commencer la journée de travail pendant laquelle l'échelle doit être utilisée, effectuez une inspection visuelle afin de déceler des dommages et vous assurez de l'utilisation en toute sécurité;
- Pour les utilisateurs dans le domaine artisanal, un contrôle régulier est requis;

- Il est important de s'assurer que l'escabeau convient à l'utilisation souhaitée;
- Interdiction d'utiliser une échelle endommagée;
- Éliminer tous les encrassements sur l'échelle, par ex. peinture fraîche, saletés, huile ou neige;

## ● Positionner et mettre en place l'échelle

- L'échelle doit être posée dans la position correcte, p. ex. dans un angle correct pour échelle simple (angle d'inclinaison env. 1:4), les échelons ou barreaux placés horizontalement ; dans le cas d'une échelle double, celle-ci doit être complètement ouverte;
- Les dispositifs de verrouillage, si disponibles, doivent être entièrement sécurisés avant l'utilisation;
- L'escabeau doit être placé sur un sol plat, à l'horizontal et qui ne bouge pas;
- Lorsque l'échelle est positionnée, il est important d'éviter tout risque de collision p. ex. avec des piétons, véhicules ou portes. Si c'est possible, il est important de verrouiller les portes (mais pas les sorties de secours) et les fenêtres de la zone de travail;
- L'échelle doit être posée sur ses pieds, et non sur les échelons ou marches;

## ● Utilisation de l'échelle

- Ne dépassez pas la charge utile maximale du type de l'échelle que vous utilisez;
- N'utilisez pas les échelles debout pour accéder à un autre niveau;
- Prenez des précautions et des mesures afin qu'aucun enfant ne joue sur l'échelle;
- Si c'est possible, il est important de verrouiller les portes (mais pas les sorties de secours) et les fenêtres de la zone de travail;
- Faites face à l'échelle pour y monter et en descendre;
- Veillez à bien vous tenir à l'échelle lors de la montée et de la descente;
- Lorsque vous montez sur l'échelle, portez des chaussures appropriées;
- Les objets à transporter en grimpant sur une échelle ne doivent pas être lourds et faciles à manipuler;
- Les travaux entraînant une position sur un des côtés de l'échelle par ex. percer latéralement au travers de matériaux solides (p. ex. murs ou béton), sont à éviter;
- Lorsque vous travaillez sur une échelle, tenez-vous d'une main ou, si cela n'est pas possible, prenez des mesures de sécurité supplémentaires.

## ● Liste des pièces à vérifier

Lors des vérifications régulières, les points suivants doivent être pris en compte :

- Vérifiez que les montants avant/arrière (pièces verticales) ne soient pas pliés, courbés, tordus, bosselés, fissurés, corrodés ou rouillés ;
- Vérifiez que les montants avant/arrière et tous les points de fixation des autres pièces soient en bon état ;
- Contrôlez que les fixations (généralement les rivets, vis, boulons) ne manquent pas et ne soient pas desserrées ou corrodées ;
- Vérifiez que les marches/barreaux ne manquent pas et ne soient pas lâches, particulièrement usés, corrodés ou endommagés ;
- Contrôlez que les articulations entre l'avant et l'arrière ne soient pas endommagés, desserrés ou corrodés ;

- Vérifiez que le verrouillage reste en position horizontale, que les longerons arrière et les renforts d'angle ne manquent pas et qu'ils ne soient pas courbés, desserrés, corrodés ou endommagés ;
- Vérifiez que les pieds de l'échelle/capuchons des pieds ne manquent pas et ne soient pas lâches, particulièrement usés, corrodés ou endommagés ;
- Contrôlez que toute l'échelle soit bien propre, exempte de saleté (p. ex. salissures, peinture, huile ou matière grasse) ;
- Contrôlez les pièces de blocages (si existantes) et vérifiez qu'elles ne soient ni endommagées ni corrodées et qu'elles fonctionnent correctement ;
- Vérifiez qu'aucune pièce ou fixation ne manque à la plate-forme (si existante) et que la plate-forme ne soit ni endommagée ni rouillée.

Si l'une des vérifications indiquées ci-dessus ne donne pas un résultat satisfaisant, l'échelle ne doit PAS être utilisée.

Pour certains types d'échelles spéciales, les autres pièces spécifiées par le fabricant doivent être prises en compte.

## ● **Réparation, entretien et stockage**

- Conservez l'échelle propre et exempte de matières car ces matières étrangères peuvent endommager les articulations et la fonctionnalité de l'échelle.
- Lubrifiez régulièrement le mécanisme d'articulation.
- Sécurisez et fixez l'échelle pendant son transport.
- Ne stockez jamais de matériaux sur l'échelle.
- Les travaux de réparation et d'entretien de l'échelle doivent uniquement être effectués par un professionnel.
- Ranger l'échelle inutilisée dans un endroit sûr et sec.
- Pour la réparation et le remplacement de pièces, telles que les pieds, contactez absolument le fabricant ou le revendeur.

## ● **Nettoyage et entretien**

- Utiliser pour cela un chiffon anti-effilochant bien essoré.

## ● **Mise au rebut**

L'emballage se compose de matières recyclables pouvant être mises au rebut dans les déchetteries locales.

Votre mairie ou votre municipalité vous renseigneront sur les possibilités de mise au rebut des produits usagés.

## ● **Garantie**

Le produit a été fabriqué selon des critères de qualité stricts et contrôlé consciencieusement avant sa livraison.

En cas de défaillance, vous êtes en droit de retourner ce produit au vendeur. La présente garantie ne constitue pas une restriction de vos droits légaux.

Ce produit bénéficie d'une garantie de 5 ans à compter de sa date d'achat. La durée de garantie débute à la date d'achat. Veuillez conserver le ticket de caisse original. Il fera office de preuve d'achat.

Si un problème matériel ou de fabrication devait survenir dans 5 ans suivant la date d'achat de ce produit, nous assurons à notre discrétion la réparation ou le remplacement du produit sans frais supplémentaires. La garantie prend fin si le produit est endommagé suite à une utilisation inappropriée ou à un entretien défaillant.

La garantie couvre les vices matériels et de fabrication. Cette garantie ne s'étend ni aux pièces du produit soumises à une usure normale (p. ex. des piles) et qui, par conséquent, peuvent être considérées comme des pièces d'usure, ni aux dommages sur des composants fragiles, comme des interrupteurs, des batteries ou des éléments fabriqués en verre.

## **Faire valoir sa garantie**

Pour garantir la rapidité d'exécution de la procédure de garantie, veuillez respecter les indications suivantes :

Veuillez conserver le ticket de caisse et la référence du produit (IAN 374661\_2104) à titre de preuve d'achat pour toute demande.

Le numéro de référence de l'article est indiqué sur la plaque d'identification, gravé sur la page de titre de votre manuel (en bas à gauche) ou sur un autocollant apposé sur la face arrière ou inférieure du produit.

En cas de dysfonctionnement du produit, ou de tout autre défaut, contactez en premier lieu le service après-vente par téléphone ou par e-mail aux coordonnées indiquées ci-dessous.

Vous pouvez alors envoyer franco de port tout produit considéré comme défectueux au service clientèle indiqué, accompagné de la preuve d'achat (ticket de caisse) et d'une description écrite du défaut avec mention de sa date d'apparition.

### **Service après-vente**

**FR** **Service après-vente  
France**

Tél.: 0800904879

E-Mail: [owim@lidl.fr](mailto:owim@lidl.fr)

**CH** **Service après-vente Suisse**

Tél.: 0800562153

E-Mail: [owim@lidl.ch](mailto:owim@lidl.ch)

<b>Introduzione</b> .....	Pagina	32
Uso previsto .....	Pagina	32
Dati tecnici .....	Pagina	32
<b>Istruzioni di sicurezza</b> .....	Pagina	32
Avvertenze generali per la sicurezza .....	Pagina	32
Avvertenze per la sicurezza relative al montaggio della scala ..	Pagina	33
Avvertenze per la sicurezza relative all'uso della scala ....	Pagina	35
<b>Prima di utilizzare la scala</b> .....	Pagina	37
<b>Posizionamento e montaggio della scala</b> .....	Pagina	37
<b>Utilizzo della scala</b> .....	Pagina	38
<b>Elenco delle parti da controllare</b> .....	Pagina	38
<b>Riparazione, manutenzione e immagazzinamento</b> ...	Pagina	39
<b>Pulizia e manutenzione</b> .....	Pagina	40
<b>Smaltimento</b> .....	Pagina	40
<b>Garanzia</b> .....	Pagina	40

## **SCALA IN ALLUMINIO**

### ● **Introduzione**

Congratulazioni per l'acquisto del vostro nuovo prodotto. Con esso avete optato per un prodotto di qualità. Familiarizzare con il prodotto prima di metterlo in funzione per la prima volta. A tale scopo, leggere attentamente le seguenti istruzioni d'uso e le avvertenze di sicurezza. Utilizzare il prodotto solo come descritto e per i campi di applicazione indicati. Conservare queste istruzioni in un luogo sicuro. Consegnare tutta la documentazione in caso di cessione del prodotto a terzi.

### ● **Uso previsto**

Il prodotto è previsto quale ausilio per la salita al chiuso e all'aperto. Può essere utilizzato come piazzola per attività di breve durata. Osservare comunque un carico massimo di 150 kg. L'uso diverso da quello sopra descritto o la modifica del prodotto non è consentita e può provocare lesioni e/o danni al prodotto.

Il produttore non si assume alcuna responsabilità per danni derivanti da un uso improprio. Il prodotto non è adatto per l'uso commerciale.

### ● **Dati tecnici**

Peso: ca. 4,5 kg

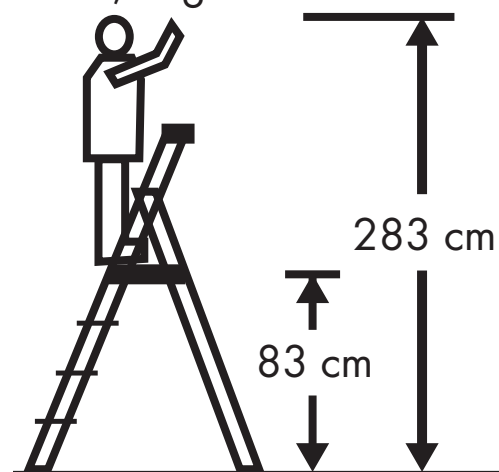

### **⚠ Istruzioni di sicurezza**

#### ● **Avvertenze generali per la sicurezza**

Provare la scala dopo l'acquisto e prima del primo utilizzo per verificare la totale funzionalità e integrità di tutti i componenti.

-  Carico totale massimo 150 kg. Il peso complessivo ottenuto sommando il peso corporeo dell'utilizzatore, gli utensili e altri materiali non deve mai superare i 150 kg.

- Mantenere la scala pulita e rimuovere tutta la sporcizia. Mantenere la scala asciutta per evitare che essa scivoli o si capovolga.
- Nell'ambito di un uso professionale, deve essere effettuata una valutazione dei rischi tenendo conto delle disposizioni di legge del paese di utilizzo.

## ● **Avvertenze per la sicurezza relative al montaggio della scala**

- Controllare tutte le parti prima di ogni utilizzo. Non utilizzare la scala in caso di parti mancanti, danneggiate o usurate.
- Non utilizzare attacchi, componenti o accessori di altri produttori.
- Non tentare mai di riparare una scala danneggiata. Far riparare sempre la scala danneggiata da uno specialista qualificato.
- Prestare la massima attenzione quando si utilizza la scala in condizioni di vento, pioggia o ghiaccio.

- Per una migliore stabilità, posizionare sempre la scala su una superficie solida e piana. Non sollevare mai la scala in nessuna posizione posizionando oggetti sotto la barra stabilizzatrice.
- Assicurarsi che i quattro piedini in gomma della barra stabilizzatrice siano sempre ben saldi sul pavimento.
- Fare sempre attenzione quando si sale o si scende la scala.
- Non mettere mai la scala davanti a una porta a meno che non sia bloccata.
- Prestare molta attenzione quando si posiziona la scala su una passatoia, un tappeto o altra superficie di protezione, poiché ciò influisce sulla funzione antiscivolo dei piedini in gomma.
- Non utilizzare un verricello con questa scala.
- Tirare o spingere oggetti mentre si è sulla scala o sulla struttura può causare il ribaltamento della scala e la caduta.



- Prestare la massima attenzione quando si spingono o tirano oggetti dalla scala.
- Non saltare mai sulla scala. Non cercare mai di spostare la scala mentre ci si trova su di essa. Se si deve spostare la scala, è necessario prima scendere. Spostare la scala e poi risalire.
  - Non sporgersi né allungare le mani fuori dall'area della scala, in quanto ciò potrebbe causare la perdita di equilibrio e/o il ribaltamento della scala. Assicurarsi di mantenere un buon equilibrio mentre si è sulla scala. Tenere il corpo al centro tra i due montanti laterali.
  - Non utilizzare mai la scala in alcun modo come distanziatore.
  - Non stare mai in piedi o lavorare sotto la struttura o la scala durante l'uso.
  - Non stare mai in piedi sulla scala allentando il meccanismo della cerniera.
  - Non utilizzare mai la scala su gradini non livellati. Ciò può causare il ribaltamento della scala e/o la perdita dell'equilibrio.
  - Indossare sempre scarpe antiscivolo quando si accede alla scala o alla piattaforma.
  - Provare tutti i componenti della scala prima di utilizzarli. Non utilizzare la scala qualora alcuni suoi componenti mancassero o fossero danneggiati o usurati.
  - Provare tutti i dispositivi di blocco. Prima di utilizzare la scala, assicurarsi che tutti i dispositivi di blocco siano scattati in posizione.
  - Posizionare la scala solo su una superficie orizzontale, asciutta, immobile e solida.
  - Le scale non devono essere collocate su superfici scivolose (ad es. ghiaccio, superfici nude o superfici solide chiaramente sporche) a meno che non vengano adottate ulteriori misure per evitare che la scala scivoli o affinché le aree sporche siano sufficientemente pulite.

- Non utilizzare la scala come ponte.
  - **Attenzione!** Il metallo è un conduttore elettrico! Assicurarsi che nessun componente della scala entri in contatto con un cavo conduttore di energia elettrica.
  - Se la scala viene portata in posizione, è necessario fare attenzione al rischio di collisione, ad esempio con pedoni, veicoli o porte.
  - La scala deve appoggiarsi su propri piedi e non sui gradini!
- **Avvertenze per la sicurezza relative all'uso della scala**
- Non usare la scala se l'utente si trova sotto l'influsso di alcol, droghe o forti medicinali. Non utilizzare la scala quando una malattia è in corso oppure quando ci si sente indisposti.
  - Non utilizzare la scala quando essa è bagnata, danneggiata o è diventata scivolosa a causa di acqua, ghiaccio o neve.
  - Tenersi ben fermi alla scala e salire o scendere con il viso rivolto verso la scala.
  - Non portare oggetti voluminosi e pesanti mentre si sale sulla scala.
  - Non cercare di modificare la posizione della scala quando l'utente si trova su di essa. Prima di tutto scendere dalla scala e solo successivamente spostarla. In seguito risalire sulla scala.
  - Non sporgersi troppo quando ci si trova sulla scala. Mantenere il baricentro del corpo (all'altezza della cintola / ombelico) tra i due montanti e rimanere con entrambi i piedi sullo stesso gradino / piolo.
  - Non allontanarsi da una scala ad appoggio ad un'altezza maggiore senza ulteriori dispositivi di fissaggio, ad esempio fissando o utilizzando un dispositivo adatto a garantire la stabilità.
  - Questa scala non è un giocattolo e non è adatta all'uso da parte di bambini. Assicurarsi che la scala non venga utilizzata da bambini. Non lasciare la scala incustodita dopo averla installata.

- Non stancarsi durante il lavoro e fare delle pause. La stanchezza rappresenta un elevato fattore di rischio e può provocare incidenti.
- È necessario utilizzare le scale solamente per lavori leggeri e di breve durata.
- Per lavori da eseguire inevitabilmente sotto tensione elettrica, utilizzare scale non conduttrici.
- Non utilizzare la scala all'aperto in condizioni atmosferiche sfavorevoli, come ad esempio vento forte.
- Durante il lavoro tenersi saldamente alla scala con una mano. Qualora ciò non fosse possibile, prendere misure di sicurezza aggiuntive.
- Evitare di eseguire tutti i lavori che determinano un carico laterale sulla scala montata, nonché l'esecuzione di forature laterali in materiali solidi (ad esempio muratura o calcestruzzo).
- Non modificare la costruzione della scala.
- Sul telaio vi sono degli adesivi con pittogrammi per un utilizzo sicuro della scala.
- Non rimanere troppo a lungo sulla scala senza pause regolari (la fatica costituisce un rischio).
- Durante il trasporto della scala, evitare di danneggiarla, ad esempio stringendola, e assicurarsi che sia fissata/ attaccata correttamente.
- Non utilizzare una scala sporca, ad esempio a causa di vernice umida, sporco, olio o neve.
- Non spostare la scala mentre si sta in piedi su di essa.
- Quando si utilizza all'aperto, fare attenzione al vento.

Per evitare incidenti osservare le indicazioni fornite sui pittogrammi.

## ● **Prima di utilizzare la scala**

- Si è abbastanza in salute per usare la scala? Alcune condizioni di salute, l'assunzione di farmaci, l'abuso di alcool o droghe possono in pericolo la sicurezza durante l'uso della scala;
- Quando si trasportano le scale su portapacchi o su un camion, per evitare danni, assicurarsi che siano fissate correttamente;
- Controllare la scala dopo la consegna e prima del primo utilizzo per determinare le condizioni e il funzionamento di tutte le parti;
- Ispezione visiva della scala per verificarne l'integrità e la sicurezza d'uso all'inizio di ogni giorno di lavoro in cui va utilizzata la scala;
- Per gli utilizzatori commerciali è necessario un controllo regolare;

- Assicurarsi che la scala sia adatta al particolare impiego;
- Non utilizzare una scala danneggiata;
- Rimuovere tutte le impurità dalla scala, ad esempio vernice umida, sporco, olio o neve;

## ● **Posizionamento e montaggio della scala**

- La scala deve essere installata nella corretta posizione di montaggio, ad es. con angolo di montaggio corretto per scale ad appoggio (angolo di inclinazione circa 1:4), pioli o gradini orizzontali e apertura completa in caso di scala doppia;
- I dispositivi di bloccaggio, se presenti, devono essere completamente fissati prima dell'uso;
- La scala deve essere posizionata su una superficie piana, livellata e immobile;
- Se la scala viene portata in posizione, è necessario fare attenzione al rischio di collisione, ad esempio con pedoni, veicoli o porte. Bloccare le porte (ma non le uscite di emergenza) e le finestre nell'area di lavoro, se possibile;
- La scala deve appoggiarsi su propri piedi e non sui pioli o gradini;

## ● Utilizzo della scala

- Non superare il carico utile massimo del rispettivo tipo di scala;
- Non usare scale doppie per accedere a un altro livello;
- Prendere precauzioni per evitare che i bambini giochino sulla scala;
- Bloccare le porte (ma non le uscite di emergenza) e le finestre nell'area di lavoro, se possibile;
- Salire e scendere con il viso rivolto verso la scala;
- Quando si sale e si scende, tenere ben salda la scala;
- Indossare scarpe adatte quando si sale sulla scala;
- Gli oggetti trasportati mentre si sale una scala devono essere non pesanti e facili da maneggiare;
- Evitare lavori che comportano un carico laterale sulle scale doppie, ad es. la foratura laterale su materiali solidi (ad es. muratura o calcestruzzo);
- quando si lavora su una scala, tenerla con una mano o, se ciò non è possibile, prendere ulteriori misure di sicurezza.

## ● Elenco delle parti da controllare

Durante i controlli periodici occorre tenere conto di quanto segue:

- verificare che i montanti/gambe (parti dritte) non siano piegati, curvi, storti, ammaccati, lacerati, corrosi o marci;
- verificare che i montanti/gambe siano in buone condizioni intorno ai punti di fissaggio delle altre parti;
- verificare che gli elementi di fissaggio (di solito rivetti, viti, bulloni) non siano mancanti né allentati o corrosi;
- verificare che i pioli/gradini non siano mancanti né allentati, fortemente usurati, corrosi o danneggiati;
- verificare che i giunti tra la parte anteriore e quella posteriore non siano danneggiati, allentati o corrosi;

- verificare che il blocco rimanga in posizione orizzontale, che le guide posteriori e i rinforzi agli angoli non siano mancanti né piegati, allentati, corrosi o danneggiati;
- verificare che i piedi/terminali non siano mancanti né allentati, fortemente usurati, corrosi o danneggiati;
- verificare che l'intera scala sia priva di impurità (ad es. sporco, vernice, olio o grasso);
- verificare che i bloccaggi (se presenti) non siano danneggiati o corrosi e funzionino correttamente;
- verificare che sulla piattaforma non manchino parti o fissaggi (se presenti) e che la piattaforma non sia danneggiata o corrosa.

Se uno qualsiasi dei controlli di cui sopra non risulta soddisfacente, la scala **NON** deve essere utilizzata.

Per tipi di scale speciali, devono essere prese in considerazione altre parti specificate dal produttore.

## ● Riparazione, manutenzione e immagazzinamento

- Mantenere la scala pulita e priva di materiali estranei in quanto questi materiali possono distruggere le giunture e compromettere la funzionalità della scala.
- Oliare regolarmente il meccanismo di cerniera.
- Mettere in sicurezza e fissare la scala durante il trasporto.
- Non conservare mai dei materiali sulla scala.
- Le riparazioni e gli interventi di manutenzione devono essere eseguiti da una persona esperta.
- In caso di mancato utilizzo riporre la scala in un luogo sicuro e asciutto.
- Per la riparazione o la sostituzione di parti come i piedi, contattare il produttore o il rivenditore, se necessario.

## ● Pulizia e manutenzione

- A tale scopo utilizzare un panno leggermente inumidito e privo di peli.

## ● Smaltimento

L'imballaggio è composto da materiali ecologici che possono essere smaltiti presso i siti di raccolta locali per il riciclo.

E' possibile informarsi circa le possibilità di smaltimento del prodotto usato presso l'amministrazione comunale o cittadina.

## ● Garanzia

Il prodotto è stato prodotto secondo severe direttive di qualità e controllato con premura prima della consegna. In caso di difetti del prodotto, l'acquirente può far valere i propri diritti legali nei confronti del venditore. Questi diritti legali non vengono limitati in alcun modo dalla garanzia di seguito riportata.

Questo prodotto è garantito per 5 anni a partire dalla data di acquisto. Il termine di garanzia ha inizio a partire dalla data di acquisto. Conservare lo scontrino di acquisto originale in buone condizioni. Questo documento servirà a documentare l'avvenuto acquisto.

Il prodotto da Lei acquistato dà diritto ad una garanzia di 5 anni a partire dalla data di acquisto. La presente garanzia decade nel caso di danneggiamento del prodotto, di utilizzo o di manutenzione inadeguati.

La prestazione di garanzia vale sia per difetti di materiale che per difetti di fabbricazione. La presente garanzia non si estende a parti del prodotto soggette a normale usura e che possono essere identificate, pertanto, come parti soggette a usura (p. es., le batterie), né a danni su parti staccabili, come interruttore, batterie o simili, realizzate in vetro.

## Gestione dei casi in garanzia

Per garantire un rapido disbrigo delle proprie pratiche, seguire le istruzioni seguenti:

Per ogni richiesta si prega di conservare lo scontrino e il codice dell'articolo (IAN 374661\_2104) come prova d'acquisto.

Il numero d'articolo può essere dedotto dalla targhetta, da un'incisione, dal frontespizio delle istruzioni (in basso a sinistra) oppure dall'adesivo applicato sul retro o sul lato inferiore.

In caso di disfunzioni o avarie, contattare innanzitutto i partner di assistenza elencati di seguito telefonicamente oppure via e-mail.

Si può inviare il prodotto ritenuto difettoso all'indirizzo del centro di assistenza indicato con spedizione esente da affrancatura, completo del documento di acquisto (scontrino) e della descrizione del difetto, specificando anche quando tale difetto si è verificato.

## Assistenza

### **IT** Assistenza Italia

Tel.: 800790789

E-Mail: [owim@lidl.it](mailto:owim@lidl.it)

### **CH** Assistenza Svizzera

Tel.: 0800562153

E-Mail: [owim@lidl.ch](mailto:owim@lidl.ch)



**OWIM GmbH & Co. KG**

Stiftsbergstraße 1  
74167 Neckarsulm  
GERMANY

Model No.: HG01613 / HG04344  
Version: 10/2021

IAN 374661\_2104