



WINKELSCHLEIFER-STÄNDER / ANGLE GRINDER STAND / SUPPORT POUR MEULEUSE D'ANGLE PWS A1

DE AT CH

WINKELSCHLEIFER-STÄNDER

Bedienungs- und Sicherheitshinweise

FR BE

SUPPORT POUR MEULEUSE D'ANGLE

Instructions d'utilisation et consignes de sécurité

PL

STOJAK NA SZLIFIERKĘ KĄTOWĄ

Wskazówki dotyczące obsługi i bezpieczeństwa

SK

STOJAN NA ÚHLOVOU BRÚSKU

Pokyny pre obsluhu a bezpečnostné pokyny

GB IE

ANGLE GRINDER STAND

Operation and Safety Notes

NL BE

STANDAARD VOOR HAAKSE SLIJPER

Bedienings- en veiligheidsinstructies

CZ

STOJAN NA ÚHLOVOU BRUSKU

Pokyny pro obsluhu a bezpečnostní pokyny

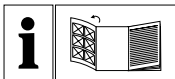

DE/AT/CH	Bedienungs- und Sicherheitshinweise	Seite	5
GB/IE	Operation and safety notes	Page	14
FR/BE	Instructions d'utilisation et consignes de sécurité	Page	22
NL/BE	Bedienings- en veiligheidsinstructies	Pagina	30
PL	Wskazówki dotyczące obsługi i bezpieczeństwa	Strona	38
CZ	Pokyny pro obsluhu a bezpečnostní pokyny	Strana	46
SK	Pokyny pre obsluhu a bezpečnostné pokyny	Strana	54

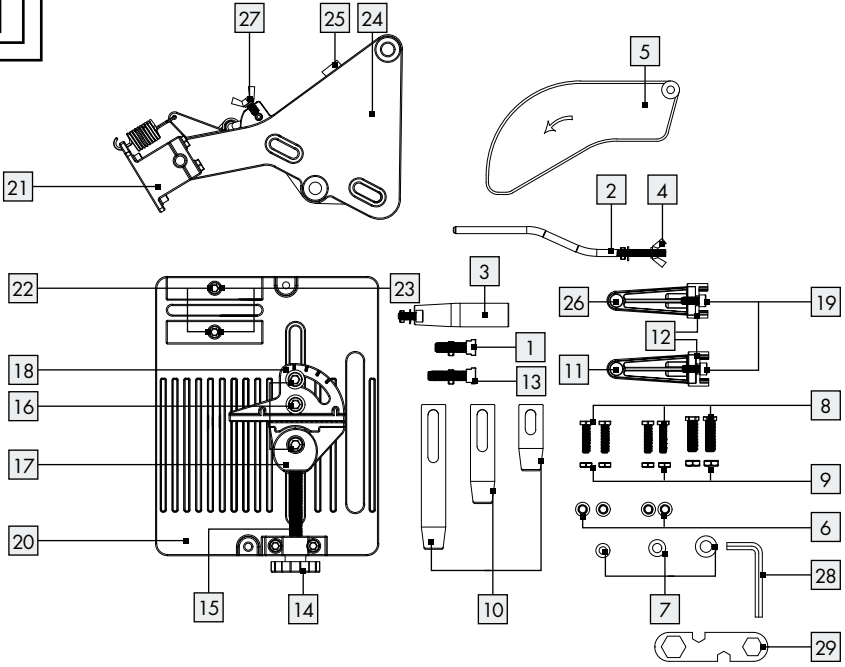
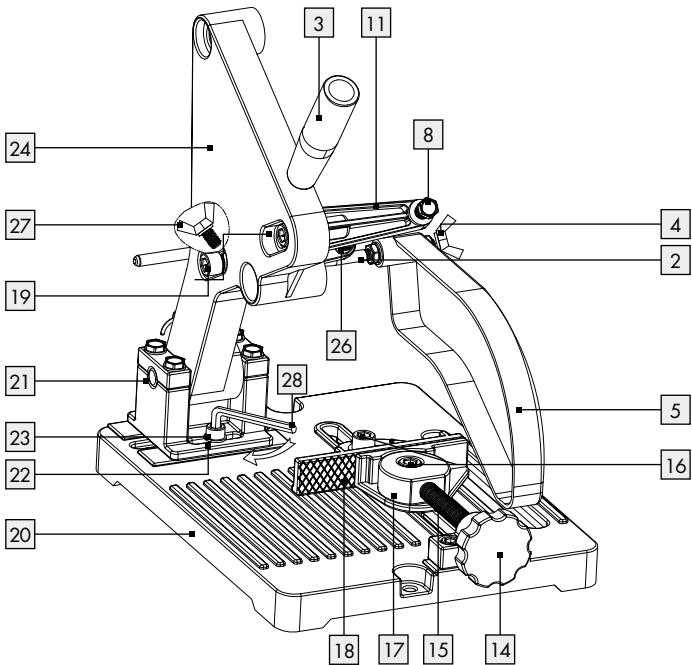
1**A**

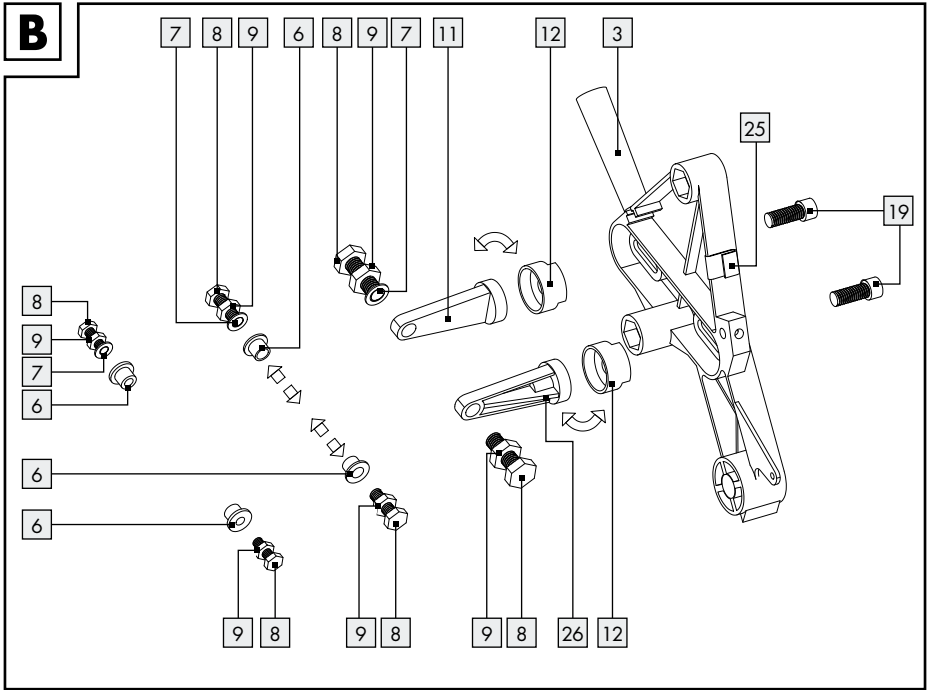
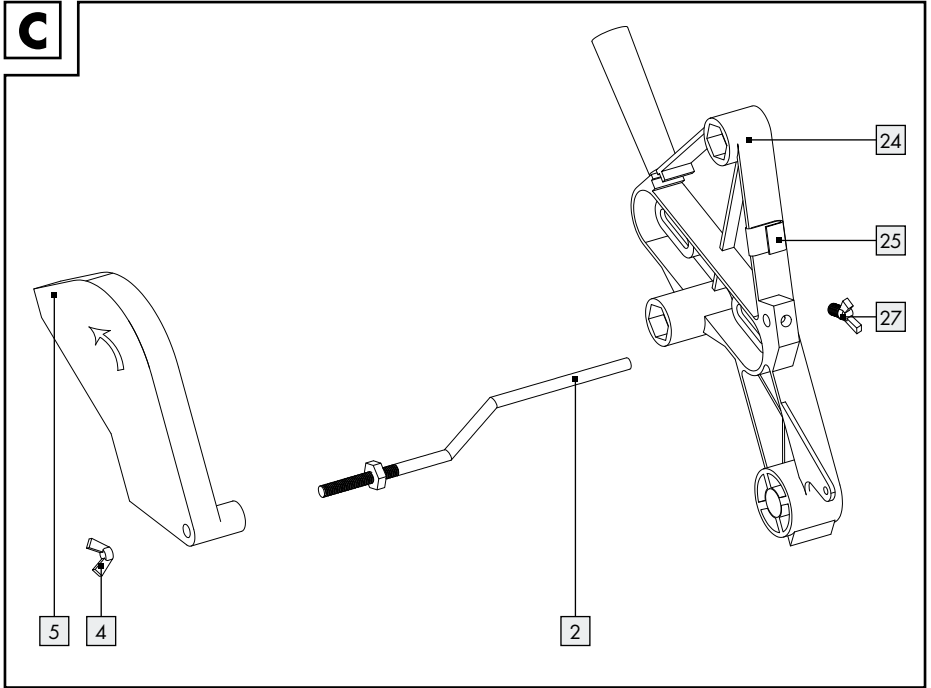
B**C**

Legende der verwendeten Piktogramme Seite 6

Einleitung Seite 6

 Bestimmungsgemäße Verwendung Seite 6

 Teilebeschreibung und Lieferumfang Seite 6

 Technische Daten Seite 7

Sicherheitshinweise Seite 7

 Allgemeine Sicherheitshinweise Seite 7

 Sicherheitshinweise für Trennschleifmaschinen Seite 7

Montage Seite 11

Bedienung Seite 12

Reinigung und Pflege Seite 12









Entsorgung Seite 12

Garantie und Service Seite 12

 Abwicklung im Garantiefall Seite 12

 Service Seite 13

Legende der verwendeten Piktogramme

	Bedienungsanleitung lesen!		Lassen Sie Kinder niemals unbeaufsichtigt mit Verpackungsmaterial und Produkt.
	Warn- und Sicherheitshinweise beachten!		Tragen Sie eine Schutzbrille, Gehörschutz, Schutzhandschuhe und Atemmaske.
	Vorsicht vor elektrischem Schlag! Lebensgefahr!		Achten Sie darauf, dass sich während der Arbeitsphasen keine weiteren Personen im Aktionsradius des Produkts aufhalten.
	Brandgefahr!		Vermeiden Sie ruckartige Bewegungen und üben Sie gleichmäßigen Druck auf das Werkstück aus.

Winkelschleifer-Ständer

● Einleitung



Wir beglückwünschen Sie zum Kauf Ihres neuen Produkts. Sie haben sich damit für ein hochwertiges Produkt

entschieden. Machen Sie sich vor der ersten Inbetriebnahme mit dem Produkt vertraut. Lesen Sie hierzu aufmerksam die nachfolgende Bedienungsanleitung und die Sicherheitshinweise. Benutzen Sie das Produkt nur wie beschrieben und für die angegebenen Einsatzbereiche. Bewahren Sie diese Anleitung an einem sicheren Ort auf. Händigen Sie alle Unterlagen bei Weitergabe des Produktes an Dritte mit aus.

● Bestimmungsgemäße Verwendung

Dieses Produkt ist als stationäre Fixierhilfe für Trennarbeiten mit Handwinkelschleifern vorgesehen. Das Produkt ist für die meisten Einhandwinkelschleifer mit einer Scheibengröße von 115 oder 125 mm geeignet. Eine andere

Verwendung als zuvor beschrieben oder eine Veränderung des Produkts ist nicht zulässig und kann zu Verletzungen und/oder Beschädigungen des Produkts führen. Für aus bestimmungswidriger Verwendung entstandene Schäden übernimmt der Hersteller keine Haftung. Das Produkt ist nicht für den gewerblichen Einsatz bestimmt.

● Teilebeschreibung und Lieferumfang

Kontrollieren Sie unmittelbar nach dem Auspacken den Lieferumfang auf Vollständigkeit sowie den einwandfreien Zustand des Produkts und aller Teile (siehe Abb. 1). Montieren Sie das Produkt keinesfalls, wenn der Lieferumfang nicht vollständig ist.

- 1 Justierschraube mit Gummipuffer (kurz) x 1
- 2 Metallstange x 1
- 3 Griff x 1
- 4 Flügelmutter (Abdeckungshalter) x 1
- 5 Schutzabdeckung x 1
- 6 Kunststoffhülse M6 / M8 je x 2

- 7 Unterlegscheibe (Halteschraube M6/M8/M10) je x 1
- 8 Halteschraube M6/M8/M10 (Winkelschleifer) je x 2
- 9 Mutter (Halteschraube M6/M8/M10 Winkelschleifer) je x 2
- 10 Abstandhalter (60/90/130 mm) je x 1
- 11 vorderer Haltebolzen x 1
- 12 Kunststoffaufnahme (Haltebolzen) x 2
- 13 Justierschraube mit Gummipuffer (lang) x 1
- 14 Schraubgriff (Schraubhalter) x 1
- 15 Haltegewinde (Schraubhalter) x 1
- 16 Führungsschraube (Schraubhalter) x 3
- 17 Anschlag (Schraubhalter) x 1
- 18 Anschlag (hinterer Halter) x 1
- 19 Innensechskantschraube (Befestigung Haltebolzen) x 2
- 20 Grundplatte x 1
- 21 Sattel x 1
- 22 Unterlegscheibe (Innensechskantschraube Sattel) x 2
- 23 Innensechskantschraube (Befestigung Sattel) x 2
- 24 Halter x 1
- 25 Klammer x 1
- 26 hinterer Haltebolzen x 1
- 27 Flügelschraube x 1
- 28 Innensechskantschlüssel x 1
- 29 Schraubenschlüssel x 1

● Technische Daten

Max. Maße des Werkstücks:

- Rohre: Rundrohr: 30 x 2 mm (\varnothing x D)
andere Formen: 30 x 2 mm (B x D)
- Stangen: Rundeisen: \varnothing 12 mm
andere Formen: 12 mm (B)
- Platten: 45 x 2 mm (B x D)

Material/Gewicht:

- Material: Aluminiumguss,
Gusseisen (Hauptmaterialien)
- Gewicht: 2,9 kg ($\pm 5\%$)



Sicherheitshinweise

⚠️ WARNUNG! Lesen Sie alle Sicherheitshinweise und Anweisungen. Verstöße bei der Einhaltung der Sicherheitshinweise und Anweisungen können elektrischen Schlag, Brand und/oder schwere Verletzungen verursachen.



Allgemeine Sicherheitshinweise

-  **LEBENS- UND UNFALLGEFAHR FÜR KLEINKINDER UND KINDER!** Lassen Sie Kinder niemals unbeaufsichtigt mit dem Verpackungsmaterial. Es besteht Erstickungsgefahr durch Verpackungsmaterial. Kinder unterschätzen häufig die Gefahren. Halten Sie Kinder stets vom Produkt fern. Das Produkt ist kein Spielzeug.
- Halten Sie Ihren Arbeitsbereich sauber und gut beleuchtet. Unordnung und unbeleuchtete Arbeitsbereiche können zu Unfällen führen.
- Lagern Sie das Produkt staubfrei und trocken.
- Der Winkelschleiferständer ist nur ein Ständer für den Winkelschleifer. Der mit diesem Produkt zusammen verwendete Winkelschleifer ist mit dem mitgelieferten Schutzsystem auszustatten und soll den Anforderungen in IEC 62841-3-10 entsprechen.

● Sicherheitshinweise für Trennschleifmaschinen

1) Sicherheitshinweise für Trennschleifmaschinen

- a) Halten Sie und in der Nähe befindliche Personen sich außerhalb der Ebene der rotierenden Schleifscheibe auf. Die Schutzhaube soll die Bedienperson vor Bruchstücken und zufälligem Kontakt mit dem Schleifkörper schützen.

- b) Verwenden Sie ausschließlich gebundene verstärkte oder diamantbesetzte Trennscheiben für Ihr Elektrowerkzeug. Nur weil Sie das Zubehör an Ihrem Elektrowerkzeug befestigen können, garantiert das keine sichere Verwendung.

ANMERKUNG 1 Dieser Ausdruck „gebundene verstärkte“ oder „diamantbesetzte“ wird entsprechend der Bestimmung des Elektrowerkzeugs angewendet.

- c) Die zulässige Drehzahl des Einsatzwerkzeugs muss mindestens so hoch sein wie die auf dem Elektrowerkzeug angegebene Höchstdrehzahl. Zubehör, das sich schneller als zulässig dreht, kann zerbrechen und umherfliegen.
- d) Schleifkörper dürfen nur für die empfohlenen Einsatzmöglichkeiten verwendet werden. Zum Beispiel: Schleifen Sie nie mit der Seitenfläche einer Trennscheibe. Trennscheiben sind zum Materialabtrag mit der Kante der Scheibe bestimmt. Seitliche Krafteinwirkung auf diese Schleifkörper kann sie zerbrechen.
- e) Verwenden Sie immer unbeschädigte Spannfleische in der richtigen Größe und Form für die von Ihnen gewählte Schleifscheibe. Geeignete Flansche stützen die Schleifscheibe und verringern so die Gefahr eines Schleifscheibenbruchs.
- f) Verwenden Sie keine beschädigten Schleifscheiben. Kontrollieren Sie vor jeder Verwendung die Schleifscheiben auf Absplittungen und Risse. Wenn das Elektrowerkzeug oder die Schleifscheibe herunterfällt, überprüfen Sie, ob es/sie beschädigt ist, oder verwenden Sie eine unbeschädigte Schleifscheibe. Wenn Sie die Schleifscheibe kontrolliert und eingesetzt haben, halten Sie und in der Nähe befindliche Personen sich außerhalb der Ebene der rotierenden Schleifscheibe auf und lassen Sie das Gerät 1 min lang mit Höchstdrehzahl laufen. Beschädigte Schleifscheiben brechen meist in dieser Testzeit.
- g) Achten Sie bei anderen Personen auf sicheren Abstand zu Ihrem Arbeitsbereich. Jeder, der den Arbeitsbereich betritt, muss persönliche Schutzausrüstung tragen. Bruchstücke des Werkstücks oder gebrochener

Einsatzwerkzeuge können wegfliegen und Verletzungen auch außerhalb des direkten Arbeitsbereichs verursachen.

- h) Halten Sie die Anschlussleitung von sich drehenden Einsatzwerkzeugen fern. Wenn Sie die Kontrolle über das Gerät verlieren, kann die Anschlussleitung durchtrennt oder erfasst werden und Ihre Hand oder Ihr Arm in das sich drehende Einsatzwerkzeug geraten.
- i) Reinigen Sie regelmäßig die Lüftungsschlitze Ihres Elektrowerkzeugs. Das Motorgebläse zieht Staub in das Gehäuse, und eine starke Ansammlung von Metallstaub kann elektrische Gefahren verursachen.
- j) Verwenden Sie das Elektrowerkzeug nicht in der Nähe brennbarer Materialien. Verwenden Sie das Elektrowerkzeug nicht, wenn es auf einer brennbaren Oberfläche wie beispielsweise Holz steht. Funken könnten diese Materialien entzünden.
- k) Verwenden Sie keine Einsatzwerkzeuge, die flüssige Kühlmittel erfordern. Die Verwendung von Wasser oder anderen flüssigen Kühlmitteln kann zu einem elektrischen Schlag führen.
- ANMERKUNG 2** Der oben stehende Sicherheitshinweis gilt nicht für Elektrowerkzeuge, die speziell zur Verwendung mit einem Flüssigkeitssystem konstruiert sind.
- l) Lassen Sie Schutzabdeckungen montiert. Schutzabdeckungen müssen in funktionsfähigem Zustand und richtig montiert sein. Lockere, beschädigte oder nicht richtig funktionierende Schutzabdeckungen müssen repariert oder ersetzt werden.

2) Rückschlag und entsprechende Sicherheitshinweise

Rückschlag ist die plötzliche Reaktion infolge einer hakenden oder blockierten drehenden Trennscheibe.

Verhaken oder Blockieren führt zu einem abrupten Stopp des rotierenden Einsatzwerkzeugs. Dadurch wird ein unkontrolliertes Trennschleifaggregat nach oben in Richtung des Bedieners beschleunigt.

Wenn z. B. eine Trennscheibe im Werkstück hakt oder blockiert, kann sich die Kante der

Trennscheibe, die in das Werkstück eintaucht, verfangen und dadurch die Trennscheibe ausbrechen oder einen Rückschlag verursachen. Hierbei können Trennscheiben auch brechen. Ein Rückschlag ist die Folge eines falschen oder fehlerhaften Gebrauchs des Elektrowerkzeugs. Er kann durch geeignete Vorsichtsmaßnahmen, wie nachfolgend beschrieben, verhindert werden.

- a) Halten Sie das Elektrowerkzeug gut fest und bringen Sie Ihren Körper und Ihre Arme in eine Position, in der Sie die Rückschlagkräfte abfangen können. Die Bedienperson kann durch geeignete Vorsichtsmaßnahmen die Rückschlag- und Reaktionskräfte beherrschen.
- b) Meiden Sie den Bereich vor und hinter der rotierenden Trennscheibe. Bei einem Rückschlag wird das Trennschleifaggregat nach oben in Richtung des Bedieners getrieben.
- c) Verwenden Sie kein Ketten-, Holzschnitt- oder gezähntes Sägeblatt sowie keine segmentierte Diamantscheibe mit mehr als 10 mm breiten Lücken. Solche Einsatzwerkzeuge verursachen häufig einen Rückschlag oder den Verlust der Kontrolle über das Elektrowerkzeug.
- d) Vermeiden Sie ein Blockieren der Trennscheibe oder zu hohen Anpressdruck. Führen Sie keine übermäßig tiefen Schnitte aus. Eine Überlastung der Trennscheibe erhöht deren Beanspruchung und die Anfälligkeit zum Verkanten oder Blockieren und damit die Möglichkeit eines Rückschlags oder Schleifkörperbruchs.
- e) Falls die Trennscheibe verklemmt oder Sie die Arbeit unterbrechen, schalten Sie das Gerät aus und halten Sie das Trennschleifaggregat ruhig, bis die Scheibe zum Stillstand gekommen ist. Versuchen Sie nie, die noch laufende Trennscheibe aus dem Schnitt zu ziehen, sonst kann ein Rückschlag erfolgen. Ermitteln und beheben Sie die Ursache für das Verklemmen.
- f) Schalten Sie das Elektrowerkzeug nicht wieder ein, solange es sich im Werkstück befindet. Lassen Sie die Trennscheibe erst ihre volle

Drehzahl erreichen, bevor Sie den Schnitt vorsichtig fortsetzen. Anderenfalls kann die Scheibe verhaken, aus dem Werkstück springen oder einen Rückschlag verursachen.

- g) Stützen Sie große Werkstücke ab, um das Risiko eines Rückschlags durch eine eingeklemmte Trennscheibe zu vermindern. Große Werkstücke können sich unter ihrem eigenen Gewicht durchbiegen. Das Werkstück muss auf beiden Seiten der Scheibe abgestützt werden, und zwar sowohl in der Nähe des Trennschnitts als auch an der Kante.



Vermeiden Sie Lebensgefahr durch elektrischen Schlag!

- Stellen Sie sicher, dass das Netzkabel nicht in den Arbeitsbereich der Scheibe oder in den Bereich des Funkenflugs gelangt.
- Befestigen Sie das Netzkabel des Winkelschleifers immer mittels der Klammer [25](#) (siehe Abb. C).
- Ziehen Sie den Netzstecker Ihres Winkelschleifers stets aus der Steckdose, wenn Sie irgendwelche Reinigungs- oder Justierarbeiten an Ihrem Produkt vornehmen.



Vermeiden Sie Verletzungsgefahr und / oder Sachbeschädigung!

-  Tragen Sie während der Arbeit mit dem Winkelschleifer stets Schutzbrille, Gehörschutz und Schutzhandschuhe, sowie falls nötig ein Haarnetz (bei langen Haaren) und Atemmaske (abhängig vom zu bearbeitenden Material).
- Tragen Sie während der Arbeit mit dem Produkt keine weite Kleidung.
- Befestigen Sie das Produkt an den Befestigungslöchern auf dem Arbeitstisch. Stellen Sie sicher, dass Tisch und Produkt einen sicheren Stand haben.
- Der Augenschutz muss auch vor fliegenden Fremdkörpern schützen, die bei verschiedenen Anwendungen entstehen können. Die

Staub- bzw. Atemmaske muss solche Teile filtern, die bei der von Ihnen durchgeführten Arbeit entstehen. Wenn Sie sich längere Zeit einer hohen Geräuschlautstärke aussetzen, kann dies zum Hörverlust führen.

⚠ VORSICHT! VERLETZUNGSGEFAHR!

Achten Sie darauf, dass Sie während der Arbeit nicht mit der Trennscheibe in Berührung kommen.

- Verwenden Sie stets die Schutzabdeckung  der Trennscheibe.
- Verwenden Sie dieses Produkt nur mit einem Winkelschleifer, welcher mit einer geeigneten metallenen Schutzkappe um die Scheibe ausgerüstet ist (siehe Abb. A).
- Positionieren Sie diese Schutzkappe so, dass die Trennscheibe im unteren Bereich offen läuft, und die Schutzkappe nicht mit dem Werkstück in Berührung kommen kann.



VORSICHT! BRANDGE-

FAHR! Die Schneidearbeit erzeugt Funken. Stellen Sie sicher,

- dass sich keine entzündlichen Materialien im Arbeitsbereich befinden.
- Funken können Farbe, Glas und andere Oberflächen beschädigen. Tragen Sie keine Kleidung aus Nylon oder Polyester, sondern geeignete, unentzündliche Arbeitskleidung.
- Stellen Sie sicher, dass das Werkstück gut befestigt ist und fest auf der Grundplatte aufliegt.
- Verwenden Sie keine Werkstücke, welche zu groß sind, um sicher mittels des Schraubhalters befestigt werden zu können.
- Überprüfen Sie vor der Nutzung und während des Gebrauchs regelmäßig den festen Sitz sämtlicher Schrauben.
- Überprüfen Sie das Produkt regelmäßig auf etwaige Beschädigungen. Durch Vibrationen können sich Schrauben während des Betriebs lösen.
- Benutzen Sie Ihr Produkt nicht, wenn Sie irgendwelche Beschädigungen feststellen.
- Stellen Sie sicher, dass die Trennscheibe Ihres Winkelschleifers senkrecht zur Grundplatte montiert ist.

- Verwenden Sie nur Trennscheiben und keine Schruppscheiben in diesem Produkt.
- Überprüfen Sie die Trennscheibe Ihres Winkelschleifers regelmäßig auf irgendwelche Beschädigungen.
- Benutzen Sie die Scheibe nicht, wenn Sie irgendwelche Dellen, Kerben oder andere Beschädigungen feststellen. Sie kann explodieren.
- Greifen Sie nie in den Arbeitsbereich der Trennscheibe, solange diese nicht zum Stillstand gekommen ist.
- Befolgen Sie die Anweisungen des Herstellers der Elektrogeräte und der Trennscheiben hinsichtlich des Schnitts.
- Verwenden Sie nur Winkelschleifer, deren Trennscheibe einen Durchmesser von 115 oder 125 mm hat.



Achten Sie darauf, dass sich während der Arbeitsphasen keine weiteren Personen im Aktionsradius des Produkts aufhalten.

- Halten Sie den Griff gut fest, wenn Sie den Winkelschleifer verwenden und positionieren Sie Ihren Arm und Körper so, dass Sie einem möglichen Rückschlag widerstehen können.
- Verklemmen Sie die Trennscheibe nicht und üben Sie keinen übermäßigen Druck auf diese aus. Versuchen Sie nicht, übermäßig tiefe Schnitte durchzuführen. Eine Überbeanspruchung der Trennscheibe erhöht die Wahrscheinlichkeit, dass sich diese verfängt und zu einem Rückschlag oder einem Zerbrechen der Trennscheibe führt.
- Wenn sich die Trennscheibe verfängt oder wenn Sie aus irgendeinem Grund den Schneidevorgang unterbrechen wollen, schalten Sie das Elektrowerkzeug aus und warten Sie, bis die Trennscheibe komplett still steht. Versuchen Sie niemals, die Trennscheibe aus dem Schnitt zu entfernen, während sich diese noch dreht. Ansonsten droht Rückschlag. Überprüfen Sie den Grund des Verfängens und nehmen Sie eine entsprechende Korrektur am Werkstück vor.
- Setzen Sie den Schneidevorgang nicht fort, indem Sie die Trennscheibe wieder in den Schnitt einführen und dann das

Elektrowerkzeug einschalten. Schalten Sie stattdessen das Elektrowerkzeug zunächst ein und führen Sie die Trennscheibe erst in den Schnitt ein, wenn diese ihre volle Geschwindigkeit erreicht hat. Die Trennscheibe könnte sich verfangen, aus dem Schnitt springen oder es könnte zum Rückschlag kommen, wenn Sie das Elektrowerkzeug starten, wenn sich die Trennscheibe bereits im Schnitt befindet.

● Montage

⚠ VORSICHT! BRANDGEFAHR! Montieren und verwenden Sie das Produkt nur auf einer feuerfesten Unterlage.

Gehen Sie wie folgt vor:

- Befestigen Sie den Sattel [21] mit den Innensechskantschrauben [23] sowie den Unterlegscheiben [22] auf der Grundplatte [20] (siehe Abb. A).
- Befestigen Sie den Griff [3] mittels der eingelassenen Schraube und der zugehörigen Mutter am Halter [24] (siehe Abb. A).

Hinweis: Bitte beachten Sie, dass der Winkelschleifer bereits vor der Montage mit einer geeigneten Trennscheibe bestückt sein muss, da das Wechseln der Scheibe bei eingebautem Winkelschleifer nicht möglich ist.

- Montieren Sie nun den Winkelschleifer in den Halter [24].

Hinweis: Überprüfen Sie hierzu zunächst, ob Ihr Winkelschleifer über eine Griffhalterung der Gewindegröße M6, M8 oder M10 verfügt.

- Legen Sie sich dann die entsprechenden Halteschrauben [8], Unterlegscheiben [7] sowie die zugehörigen Muttern [9], Abstandshalter [10] und Kunststoffhülsen [6] griffbereit.
- Stecken Sie die benötigten Kunststoffhülsen [6] in die Haltebolzen [11], [26] (siehe Abb. B).

Hinweis: Achten Sie darauf, dass Sie die Kunststoffhülsen [6] passend zu den benötigten Halteschrauben [8] verwenden. Für die

Halteschraube M10 [8] benötigen Sie keine Kunststoffhülse.

- Schrauben Sie die passende Halteschraube [8] durch den hinteren Haltebolzen [26] (siehe Abb. B).
- Befestigen Sie den hinteren Haltebolzen [26], indem Sie die entsprechende Mutter [9] der Halteschraube [8] anziehen (d.h. in Richtung Haltebolzen [26] drehen) (siehe Abb. B).
- Stecken Sie die Justierschraube [13] durch das untere Loch und die Justierschraube [1] durch das obere Loch des Halters [24] (siehe Abb. E). Die Gummipuffer dieser Schrauben müssen später auf dem Gehäuse des Winkelschleifers aufliegen.

Hinweis: Stellen Sie diese Schrauben zunächst so ein, dass die Gummipuffer direkt am Halter [24] anliegen.

- Stecken Sie nun die Kunststoffaufnahmen [12] der Haltebolzen [11], [26] auf die Führung des Halters [24] (siehe Abb. B).
- Befestigen Sie dann die Haltebolzen [11], [26] durch diese Kunststoffaufnahmen [12] mit den Innensechskantschrauben [19] in den Langlöchern des Halters [24] (siehe Abb. B).
- Stecken Sie am vorderen Haltebolzen [11] den gewünschten Abstandshalter [10] auf Halteschraube [8] und Unterlegscheibe [7] (siehe Abb. D).

Hinweis: Es liegen 3 Abstandshalter [10] in verschiedenen Längen bei. Wählen Sie den Abstandshalter [10], welcher die benötigte Länge aufweist.

Hinweis: Stellen Sie den Abstandshalter [10] so ein, dass die Trennscheibe den Arbeitstisch unterhalb der Grundplatte [20] nicht berühren kann (siehe Abbildung E).

- Schrauben Sie die passende Halteschraube [8] durch den vorderen Haltebolzen [11].
- Befestigen Sie den vorderen Haltebolzen [11], indem Sie die Mutter [9] der Halteschraube [8] anziehen (d.h. in Richtung Haltebolzen [11] drehen).
- Stellen Sie nun die Justierschrauben [1], [13] so ein, dass der Winkelschleifer senkrecht zur Grundplatte [20] ausgerichtet und fest auf dem Halter [24] montiert ist (siehe Abb. E).

- Justieren Sie den Sattel **21** nach leichtem Lösen der Innensechskantschrauben **23** so, dass die Trennscheibe des Winkelschleifers mittig in den Ausschnitt der Grundplatte **20** eintaucht.
- Montieren Sie nun die Schutzabdeckung **5**. Stecken Sie hierzu die Schutzabdeckung **5** auf die Metallstange **2** und befestigen Sie diese mittels der Flügelmutter **4** (siehe Abb. C).
- Stecken Sie dann die Metallstange **2** in die entsprechende Öffnung des Halters **24** und befestigen Sie diese mit der Flügelschraube **27** (siehe Abb. C).
- Befestigen Sie das Kabel des Winkelschleifers immer mittels der Klammer **25**.
- Schalten Sie den Winkelschleifer nach Beendigung der Montage für einige Sekunden ein, und danach wieder aus. Überprüfen Sie dann erneut den festen Sitz aller Schrauben.

● Bedienung

- Stellen Sie die Führungsschraube **16** für das gewünschte Werkstück ein.
 - Legen Sie das Werkstück auf die Grundplatte **20** an den hinteren Anschlag **18** und sichern Sie es mittels des Schraubhalters **14**.
- Hinweis:** Achten Sie darauf, dass das Werkstück auf der Grundplatte **20** aufliegt (siehe Abb. E).

⚠ VORSICHT! VERLETZUNGSGEFAHR!

- Achten Sie darauf, dass die Länge des Werkstücks mindestens der Hälfte des Anschlags **18** entspricht. Andernfalls kann sich das Werkstück lösen und herausschleudern.
- Stellen Sie die Anschläge **17**, **18** so ein, dass sich das Werkstück in der Mitte der Trennscheibe befindet.
 - Schalten Sie nun den Winkelschleifer ein und drücken Sie ihn auf das Werkstück.
 -  Vermeiden Sie ruckartige Bewegungen und üben Sie gleichmäßigen Druck auf das Werkstück aus.

● Reinigung und Pflege

- Verwenden Sie zur Reinigung und Pflege nur ein leicht angefeuchtetes fusselfreies Tuch.

● Entsorgung

Die Verpackung besteht aus umweltfreundlichen Materialien, die Sie über die örtlichen Recyclingstellen entsorgen können.

Möglichkeiten zur Entsorgung des ausgedienten Produktes erfahren Sie bei Ihrer Gemeinde- oder Stadtverwaltung.

● Garantie und Service

● Abwicklung im Garantiefall

Um eine schnelle Bearbeitung Ihres Anliegens zu gewährleisten, folgen Sie bitte den folgenden Hinweisen:

Bitte halten Sie für alle Anfragen den Kassenbon und die Artikelnummer (z. B. IAN 123456_7890) als Nachweis für den Kauf bereit.

Die Artikelnummer entnehmen Sie bitte dem Typenschild, einer Gravur, auf dem Titelblatt Ihrer Anleitung (unten links) oder als Aufkleber auf der Rück- oder Unterseite.

Sollten Funktionsfehler oder sonstige Mängel auftreten, kontaktieren Sie zunächst die nachfolgend benannte Serviceabteilung telefonisch oder per E-Mail.

Ein als defekt erfasstes Produkt können Sie dann unter Beifügung des Kaufbelegs (Kassenbon) und der Angabe, worin der Mangel besteht und wann er aufgetreten ist, für Sie portofrei an die Ihnen mitgeteilte Service-Anschrift übersenden.

● Service

DE **Service Deutschland**

Tel.: 0800 5435 111
(kostenfrei aus dem dt.
Festnetz / Mobilfunknetz)
E-Mail: owim@lidl.de

AT **Service Österreich**

Tel.: 0820 201 222 (0,15 EUR / Min.)
E-Mail: owim@lidl.at

CH **Service Schweiz**

Tel.: 0842 665566
(0,08 CHF / Min., Mobilfunk max.
0,40 CHF / Min.)
E-Mail: owim@lidl.ch

List of pictograms used Page 15

Introduction Page 15

 Proper use Page 15

 Description of parts and quantities Page 15

 Technical data Page 16

Safety advice Page 16

 General safety advice Page 16

 Safety instructions for cut-off machines Page 16

Assembly Page 19

Operation Page 20

Cleaning and care Page 20









Disposal Page 20

Warranty and service Page 20

 Warranty claim procedure Page 20

 Service Page 21

List of pictograms used

	Read instruction manual!		Never leave children unsupervised with the packaging materials or the product.
	Observe caution and safety notes!		Wear protective glasses, hearing protection, protective gloves and dust protection mask.
	Caution – electric shock! Danger to life!		Do not allow anyone else to come within the working range of the product while you are using it.
	Risk of fire!		Avoid any backwards movement and apply even pressure on the workpiece.

Angle grinder stand

● Introduction



We congratulate you on the purchase of your new product. You have chosen a high quality product. Familiarise yourself with the product before using it for the first time. In addition, please carefully refer to the operating instructions and the safety advice below. Only use the product as instructed and only for the indicated field of application. Keep these instructions in a safe place. If you pass the product on to anyone else, please ensure that you also pass on all the documentation with it.

● Proper use

This product is intended to provide a method of holding a hand-held angle grinder in a fixed position while using it for cutting. The product is suitable for most hand-held angle grinders that take a disc 115 or 125 mm diameter disc. Any use other than that described above or modification to the product is not permitted and could lead to injury and/or damage to the product. The manufacturer accepts no liability for loss or damage

arising from improper use. The product is not intended for commercial use.

● Description of parts and quantities

Check that all the items and accessories are present and that the product and its all parts have no defects immediately after unpacking (see Fig. 1). Do not assemble the product if any of the included items listed below are missing.

- 1 Adjustment screw with rubber buffer (short) x 1
- 2 Metal rod x 1
- 3 Handle x 1
- 4 Wing nut (guard mount) x 1
- 5 Safety guard x 1
- 6 Plastic bushing M6/M8 x2 each
- 7 Washer (mounting bolt M6/M8/M10) x 1 each
- 8 Mounting bolt M6/M8/M10 (angle grinder) x 2 each
- 9 Nut (mounting bolt M6/M8/M10 angle grinder) x 2 each
- 10 Distance piece (60/90/130 mm) x 1 each
- 11 Front mounting piece x 1
- 12 Plastic locating piece (mounting piece) x 2
- 13 Adjustment screw with rubber buffer (long) x 1

- 14 Rotary adjustment knob (vice) x 1
- 15 Vice adjustment thread (vice) x 1
- 16 Guide bolt (vice) x 3
- 17 Stop (vice) x 1
- 18 Stop (vice rear jaw) x 1
- 19 Hexagonal socket head screw (fastening of mounting piece) x 2
- 20 Base plate x 1
- 21 Saddle x 1
- 22 Washer (hexagonal socket head screw saddle) x 2
- 23 Hexagonal socket head screw (fastening of saddle) x 2
- 24 Mount x 1
- 25 Clip x 1
- 26 Rear mounting piece x 1
- 27 Wing screw x 1
- 28 Allen key x 1
- 29 Wrench x 1

● Technical data

Max. dimensions of the workpiece:

- Tubes: round tube: 30 x 2 mm (\emptyset x t)
 other shapes: 30 x 2 mm (W x t)
- Bars: round bar: \emptyset 12 mm
 other shapes: 12 mm (W)
- Plates: 45 x 2 mm (W x t)

Material/Weight:

- Material: Cast aluminium, cast iron (main material)
- Weight: 2.9 kg ($\pm 5\%$)



Safety advice

⚠ WARNING! Read all the safety advice and instructions. Failure to observe the safety advice and instructions could result in electric shock, fire and/or serious injury.



General safety advice



DANGER OF LOSS OF LIFE AND ACCIDENT TO INFANTS AND CHILDREN!

- Never leave children unsupervised with the packaging materials. Packaging materials present a suffocation hazard. Children often underestimate danger. Always keep the product out of reach of children. This product is not a toy.
- Keep your working area clean and well lit. Untidy or poorly lit working areas can lead to accidents.
- Store the product in dust-free and dry conditions.
- The angle grinder stand is just a stand of for the angle grinder. The angle grinder used with this product should be equipped with the protection system provided and should comply with the requirement of IEC 62841-3-10.

● Safety instructions for cut-off machines

1) Cut-off machine safety warnings

- a) Position yourself and bystanders away from the plane of the rotating wheel. The guard helps to protect the operator from broken wheel fragments and accidental contact with wheel.
- b) Use only bonded reinforced or diamond cut-off wheels for your power tool. Just because an accessory can be attached to your power tool, it does not assure safe operation.

NOTE 1 The wording "bonded reinforced" or "diamond" is used as applicable depending on the designation of the tool.
- c) The rated speed of the accessory must be at least equal to the maximum speed marked on the power tool. Accessories running faster than their rated speed can break and fly apart.
- d) Wheels must be used only for recommended applications. For example: do not grind with the side of a cut-off wheel. Abrasive cut-off

wheels are intended for peripheral grinding, side forces applied to these wheels may cause them to shatter.

- e) Always use undamaged wheel flanges that are of correct diameter for your selected wheel. Proper wheel flanges support the wheel thus reducing the possibility of wheel breakage.
- f) Do not use damaged wheels. Before each use, inspect the wheels for chips and cracks. If the power tool or wheel is dropped, inspect for damage or install an undamaged wheel. After inspecting and installing the wheel, position yourself and bystanders away from the plane of the rotating wheel and run the power tool at maximum no load speed for one minute. Damaged wheels will normally break apart during this test time.
- g) Keep bystanders a safe distance away from work area. Anyone entering the work area must wear personal protective equipment. Fragments of workpiece or of a broken wheel may fly away and cause injury beyond immediate area of operation
- h) Position the cord clear of the spinning accessory. If you lose control, the cord may be cut or snagged and your hand or arm may be pulled into the spinning wheel.
- i) Regularly clean the power tool's air vents. The motor's fan can draw the dust inside the housing and excessive accumulation of powdered metal may cause electrical hazards.
- j) Do not operate the power tool near flammable materials. Do not operate the power tool while placed on a combustible surface such as wood. Sparks could ignite these materials.
- k) Do not use accessories that require liquid coolants. Using water or other liquid coolants may result in electrocution or shock.
- l) Leave protective covers mounted. Protective covers must be in working order and properly installed. Loose, damaged or improperly functioning protective covers must be repaired or replaced.

2) Kickback and related warnings

Kickback is a sudden reaction to a pinched or snagged rotating wheel. Pinching or snagging causes rapid stalling of the rotating wheel which in turn causes the uncontrolled cutting unit to be forced upwards toward the operator. For example, if an abrasive wheel is snagged or pinched by the workpiece, the edge of the wheel that is entering into the pinch point can dig into the surface of the material causing the wheel to climb out or kick out. Abrasive wheels may also break under these conditions. Kickback is the result of power tool misuse and/or incorrect operating procedures or conditions and can be avoided by taking proper precautions as given below.

- a) Maintain a firm grip on the power tool and position your body and arm to allow you to resist kickback forces. The operator can control upward kickback forces, if proper precautions are taken.
- b) Do not position your body in line with the rotating wheel. If kickback occurs, it will propel the cutting unit upwards toward the operator.
- c) Do not attach a saw chain, woodcarving blade, segmented diamond wheel with a peripheral gap greater than 10 mm or toothed saw blade. Such blades create frequent kickback and loss of control.
- d) Do not "jam" the wheel or apply excessive pressure. Do not attempt to make an excessive depth of cut. Overstressing the wheel increases the loading and susceptibility to twisting or binding of the wheel in the cut and the possibility of kickback or wheel breakage.
- e) When the wheel is binding or when interrupting a cut for any reason, switch off the power tool and hold the cutting unit motionless until the wheel comes to a complete stop. Never attempt to remove the wheel from the cut while the wheel is in motion otherwise kickback may occur. Investigate and take corrective action to eliminate the cause of wheel binding.
- f) Do not restart the cutting operation in the workpiece. Let the wheel reach full speed

and carefully re-enter the cut. The wheel may bind, walk up or kickback if the power tool is restarted in the workpiece.

- g) Support any oversized workpiece to minimize the risk of wheel pinching and kickback. Large workpieces tend to sag under their own weight. Supports must be placed under the workpiece near the line of cut and near the edge of the workpiece on both sides of the wheel.



To avoid danger to life from electric shock!

- Ensure that the mains lead does not enter the working area of the disc or lie within range of flying sparks.
- Always keep the angle grinder's mains lead in place using the clip 25 (see Fig. C).
- Always pull your angle grinder's mains plug out of the mains socket before you carry out any cleaning or adjustment of your product.



Avoiding the danger of injury and/or damage to property!

-  While working with your angle grinder always wear protective glasses, hearing protection and safety gloves, and if necessary a hairnet (with long hair) and a dust mask (depending on the materials being cut).
- Do not wear loose clothing while you are working with your product.
- Fasten the product through the fastening holes down on to a workbench / table. Ensure that the workbench / table and the product are stable.
- The eye protection must be capable of stopping flying debris generated by various operations. The dust mask or respirator must be capable of filtrating particles generated by your operation. Prolonged exposure to high intensity noise may cause hearing loss.

- ⚠ CAUTION! DANGER OF INJURY!** Ensure that you do not come into contact with the cutting disc while working.

- Always use the cutting disc safety guard 5.
- Use this product only with angle grinders that have a suitable metal protective guard around the disc (see Fig. A).
- Position this protective guard on the grinder in such a way that the lower part of the rotating cutting disc is uncovered and the grinder's protective guard cannot come into contact with the workpiece.



CAUTION! DANGER OF

FIRE! Cutting metal creates sparks. Ensure that there are no ignitable materials in the working area.

- Sparks can damage paint, glass and other surfaces. Do not wear clothing made of nylon or polyester; wear suitable, non-inflammable working clothes.
- Ensure that the workpiece is held firmly in place and lies tightly against the base plate.
- Do not use the product on workpieces that are too large, otherwise they cannot be held firmly in middle of the vice.
- Check before and regularly during use that the screws, bolts and other fixings are firmly seated.
- Check the product regularly for damage. Vibrations can loosen screws, bolts and other fixings during use.
- Never use your product if you discover that it is damaged in any way.
- Ensure that the cutting disc of your angle grinder is mounted at right angles to the base plate.
- Use cutting discs only and not roughing discs in this product.
- Check the cutting disc of your angle grinder regularly for damage.
- Never use a disc if you discover it has any dents, nicks or other damage. It could disintegrate.
- Do not allow parts of your body to come within working range of the cutting disc until after it has come to a standstill.
- When cutting follow the instructions of the manufacturers of the electrical power tool and the cutting disc.

- Use angle grinders that have a cutting disc diameter of 115 or 125 mm only.
-  Do not allow anyone else to come within the working range of the product while you are using it.
- Grip the handle tightly when using the angle grinder and position your body and arm to allow you to resist kickback forces.
- Do not “jam” the wheel or apply excessive pressure. Do not attempt to make an excessive depth of cut. Overstressing the wheel increases the loading and susceptibility to twisting or binding of the wheel in the cut and the possibility of kickback or wheel breakage.
- When the wheel is binding or when interrupting a cut for any reason, switch off the power tool and hold the cutting unit motionless until the wheel comes to a complete stop. Never attempt to remove the wheel from the cut while the wheel is in motion otherwise kickback may occur. Investigate and take corrective action to eliminate the cause of wheel binding.
- Do not restart the cutting operation in the workpiece. Let the wheel reach full speed and carefully re-enter the cut. The wheel may bind, walk up or kickback if the power tool is restarted in the workpiece.

● Assembly

⚠ CAUTION! DANGER OF FIRE! Assemble and use the product on a fire-resistant surface only.

Follow these steps:

- Fasten the saddle **21** on to the base plate **20** with the hexagonal socket head screws **23** and washers **22** (see Fig. A).
- Fasten the handle **3** on to the mount **24** with the projecting screw thread and the corresponding nut (see Fig. A).

Note: Please bear in mind that the angle grinder must be fitted with a suitable cutting disc before assembly. It is not possible to

change the disc with the angle grinder installed in the product.

- Now prepare for mounting the angle grinder in the mount **24**.

Note: At this point, first check the size of the handle thread of your angle grinder. It may be M6, M8 or M10.

- Then place the corresponding mounting bolts **8**, washers **7** and matching nuts **9**, distance pieces **10** and plastic bushings **6** to one side, ready for use.
- Insert the necessary plastic bushings **6** into the mounting pieces **11**, **26** (see Fig. B).
Note: Ensure that the size of the plastic bushings **6** matches the required mounting bolts **8**. Plastic bushings are not required for mounting bolts M10 **8**.
- Screw the matching mounting bolt **8** through the rear mounting piece **26** (see Fig. B).
- Fasten the rear mounting piece **26** in place by tightening the corresponding size of nut **9** on the mounting bolt **8** (i.e. by turning it in the direction of the mounting piece **26**) (see Fig. B).
- Insert the adjustment screw **13** through the bottom hole and the adjustment screw **1** through the top hole of the mount **24** (see Fig. E). Note that later the rubber buffers of these screws must lie against the angle grinder housing.

Note: First insert these screws so that the rubber buffers lie directly against the mount **24**.

- Now push the plastic locating pieces **12** of the mounting pieces **11**, **26** on to the guide of the mount **24** (see Fig. B).
- Then attach the mounting pieces **11**, **26** through the plastic locating pieces **12** with the hexagonal socket head screws **19** in the elongated holes in the mount **24** (see Fig. B).
- Place the desired distance piece **10** on the mounting bolt **8** and washer **7** on to the front mounting piece **11** (see Fig. D).

Note: The three distance pieces **10** are for choosing the most appropriate cutting depth.

Note: Set the distance piece **10** so that the cutting disc cannot come into contact with

the workbench / table below the base plate **20** (see Figure E).

- Screw the matching mounting bolt **8** through the front mounting piece **11**.
- Fasten the front mounting piece **11** in place by tightening the corresponding size of nut **9** on the mounting bolt **8** (i.e. by turning it in the direction of the mounting piece **11**).
- Now set the adjustment screws **1**, **13** so that the angle grinder is aligned at right angles to the base plate **20** and firmly attached to the mount **24** (see Fig. E).
- After slightly loosening the hexagonal socket head screws **23**, adjust the saddle **21** so that the cutting disc of the angle grinder lowers into centre of the slot provided in the base plate **20**.
- Now attach the safety guard **5**. To do this push the safety guard **5** on to the metal rod **2** and fasten it in place with the wing nut **4** (see Fig. C).
- Now insert the metal rod **2** into the corresponding opening in the mount **24** and fasten it in place with the wing screw **27** (see Fig. C).
- Always keep the angle grinder's mains lead in place using the clip **25**.
- After assembly is complete, switch the angle grinder on for a few seconds and then switch it off again. Check again that all the screws, bolts and fixings are firmly seated.

● Operation

- Adjust the guide bolts **16** for desired workpiece placement.
- Place the workpiece on to the base plate **20** against the rear stop **18** and secure it by rotating rotary adjustment knob **14**.

Note: Ensure that the workpiece lies against the base plate **20** (see Fig. E).

- ⚠ **CAUTION! DANGER OF INJURY!** Ensure that the length of the workpiece is at least half the length of the stop **18**, otherwise the workpiece may become loose and slide out.

- Set the vice stops **17**, **18** so that the workpiece lines up with the centre of the cutting disc.
- Now switch on the angle grinder and press it down on to the workpiece.
-  Avoid any backwards movement and apply even pressure on the workpiece.

● Cleaning and care

- Use a slightly moist, fluff-free cloth when you are cleaning or polishing the product.

● Disposal

The packaging is made entirely of recyclable materials, which you may dispose of at local recycling facilities.

Contact your local refuse disposal authority for more details of how to dispose of your worn-out product.

● Warranty and service

● Warranty claim procedure

To ensure quick processing of your case, please observe the following instructions:

Please have the till receipt and the item number (e.g. IAN 123456_7890) available as proof of purchase.

You will find the item number on the type plate, an engraving on the front page of the instructions (bottom left), or as a sticker on the rear or bottom of the appliance.

If functional or other defects occur, please contact the service department listed either by telephone or by e-mail.

You can return a defective product to us free of charge to the service address that will be provided to you. Ensure that you enclose the proof

of purchase (till receipt) and information about what the defect is and when it occurred.

● Service

GB Service Great Britain

Tel.: 0800 404 7657

E-Mail: owim@lidl.co.uk

IE Service Ireland

Tel.: 1890 930 034









(0,08 EUR / Min., (peak))

(0,06 EUR / Min., (off peak))

E-Mail: owim@lidl.ie

Légende des pictogrammes utilisés	Page 23
Introduction	Page 23
Utilisation conforme	Page 23
Description des pièces et contenu de la livraison	Page 23
Caractéristiques techniques.....	Page 24
Consignes de sécurité	Page 24
Instructions générales de sécurité	Page 24
Consignes de sécurité pour meuleuses d'angle.....	Page 24
Montage	Page 28
Utilisation	Page 29
Nettoyage et entretien	Page 29
Mise au rebut	Page 29
Garantie et service	Page 29
Faire valoir sa garantie.....	Page 29
Service après-vente.....	Page 29

Légende des pictogrammes utilisés

	Lire le mode d'emploi !		Ne laissez jamais les enfants sans surveillance avec le matériel d'emballage et le produit.
	Respecter les avertissements et les consignes de sécurité !		Portez des protections oculaires, auditives, des gants de protection et un masque respiratoire.
	Attention au risque d'électrocution ! Danger de mort !		Lors des phases de travail, veillez à ce que personne ne se trouve dans le rayon d'action du produit.
	Risque d'incendie !		Évitez les mouvements brusques et exercez une pression régulière sur la pièce à usiner.

Support pour meuleuse d'angle

● Introduction



Nous vous félicitons pour l'achat de votre nouveau produit. Vous avez opté pour un produit de grande qualité.

Avant la première mise en service, vous devez vous familiariser avec toutes les fonctions du produit. Veuillez lire attentivement le mode d'emploi ci-dessous et les consignes de sécurité. N'utilisez le produit que pour l'usage décrit et les domaines d'application cités. Conserver ces instructions dans un lieu sûr. Si vous donnez le produit à des tiers, remettez-leur également la totalité des documents.

● Utilisation conforme

Ce produit est conçu comme assistant de fixation stationnaire dans le cadre de travaux de découpe avec des meuleuses d'angle à main. Le produit est approprié à la plupart des meuleuses d'angle à une main pourvues de disques de 115 ou 125 mm. Toute utilisation autre que celle décrite

ci-dessus ou toute modification du produit n'est pas autorisée et peut occasionner des blessures et/ou un endommagement du produit. Le fabricant décline toute responsabilité pour les dommages résultant d'une utilisation non conforme. Le produit n'est pas destiné à une utilisation commerciale.

● Description des pièces et contenu de la livraison

Immédiatement après le déballage, veuillez contrôler que le contenu de la livraison est au complet et que le produit et toutes les pièces se trouvent en parfait état (voir Fig. 1). Ne jamais assembler le produit si le contenu de la livraison n'est pas au complet.

- 1 vis de réglage avec tampon en caoutchouc (court) x 1
- 2 tige métallique x 1
- 3 poignée x 1
- 4 écrou à ailettes (support de recouvrement) x 1
- 5 recouvrement de protection x 1
- 6 manchon en plastique M6/M8 resp. x 2
- 7 rondelle (vis de blocage M6/M8/M10) resp. x 1

- 8 vis de blocage M6 / M8 / M10 (meuleuse d'angle) resp. x 2
- 9 écrou (vis de blocage M6 / M8 / M10 meuleuse d'angle) resp. x 2
- 10 écarteur (60/90/130 mm) resp. x 1
- 11 boulon de blocage avant x 1
- 12 logement en plastique (boulon de blocage) x 2
- 13 vis de réglage avec tampon en caoutchouc (long) x 1
- 14 molette (fixation par vis) x 1
- 15 filetage de blocage (fixation par vis) x 1
- 16 vis de guidage (fixation par vis) x 3
- 17 butée (fixation par vis) x 1
- 18 butée (fixation arrière) x 1
- 19 vis à six pans creux (fixation de boulon de blocage) x 2
- 20 plateau de base x 1
- 21 selle x 1
- 22 rondelle (vis à six pans creux de selle) x 2
- 23 vis à six pans creux (fixation de selle) x 2
- 24 fixation x 1
- 25 attache x 1
- 26 boulon de blocage arrière x 1
- 27 vis papillon x 1
- 28 clé Allen x 1
- 29 clés de serrage x 1

● Caractéristiques techniques

Dimension max. de pièce à usiner :

- Tubes : tube rond : 30 x 2 mm (ø x e)
autres formes : 30 x 2 mm (L x e)
- Barres : fer rond : ø 12 mm
autres formes : 12 mm (L)
- Plaques : 45 x 2 mm (L x e)

Matériau/ poids :

- Matériau : aluminium coulé,
fonte (matériaux principaux)
- Poids : 2,9 kg (±5%)



Consignes de sécurité

AVERTISSEMENT ! Lisez toutes les consignes de sécurité et instructions.

Tout manquement aux consignes de sécurité et aux instructions peut provoquer une électrocution, un incendie et/ou de graves blessures.



Instructions générales de sécurité

■ **DANGER DE MORT ET RISQUE D'ACCIDENT POUR LES ENFANTS EN BAS ÂGE ET LES**



ENFANTS ! Ne laissez jamais les enfants sans surveillance à proximité de l'emballage. Le matériel d'emballage présente un risque d'étouffement. Les enfants sous-estiment souvent les dangers. Toujours tenir le produit à l'écart des enfants. Le produit n'est pas un jouet.

- Maintenez votre espace de travail propre et bien éclairé. Le désordre et un éclairage insuffisant peuvent entraîner des accidents.
- Stockez le produit dans un environnement sec et sans poussière.
- Le socle de meuleuse d'angle est uniquement un support pour la meuleuse d'angle. La meuleuse d'angle utilisée avec ce produit doit être équipée du système de protection fourni et doit répondre aux exigences de la norme IEC 62841-3-10.

● Consignes de sécurité pour meuleuses d'angle

1) Consignes de sécurité pour meuleuses d'angle

- a) Restez à l'écart et maintenez également à l'écart les personnes qui vous entourent du disque abrasif en rotation. Le capot de protection est destiné à protéger l'utilisateur contre les brisures et le contact accidentel avec l'élément de ponçage.

- b) Utilisez uniquement des disques de découpe liés et renforcés ou diamantés pour votre outil électrique. Le simple fait de fixer l'accessoire à votre outil électrique ne lui garantit pas une plus grande sécurité de fonctionnement.
- REMARQUE 1** Cette expression « liés et renforcés » ou « diamantés » est utilisée conformément à la disposition de l'outil électrique.
- c) La vitesse de rotation utilisée de l'insert doit être au moins aussi élevée que la vitesse de rotation maximale indiquée sur l'outil électrique. Tout accessoire tournant plus vite qu'autorisé peut être endommagé voire détruit.
- d) Veiller à utiliser l'élément de ponçage uniquement pour les applications recommandées. Par exemple : ne poncez jamais en utilisant la surface latérale d'un disque découpe. Les disques de découpe sont destinés à l'enlèvement de matière au moyen de leur bord. Une force exercée latéralement sur la meule peut les endommager.
- e) Utiliser exclusivement des brides de fixation non endommagées à la taille et de la forme correspondant au disque abrasif choisi. Les brides adaptées maintiennent le disque abrasif et réduisent le risque d'une rupture de celui-ci.
- f) N'utilisez jamais de disque abrasif usé. Contrôlez avant chaque utilisation les disques abrasifs, pour détecter la présence éventuelle d'éclats et de fissures. Après la chute de l'outil électrique ou du disque abrasif, vérifiez qu'il ne soit pas endommagé ou utilisez un disque abrasif en parfait état. Lorsque vous avez contrôlé et installé le disque abrasif, restez à l'écart et maintenez également à l'écart les personnes qui vous entourent du disque abrasif en rotation. Laissez ensuite tourner l'appareil durant 1 minute à sa vitesse de rotation maximale. Les disques abrasifs usés cassent la plupart du temps durant cette épreuve-test.
- g) Assurez-vous que les autres personnes dans votre environnement restent à une distance sécuritaire de votre zone de travail. Chaque personne qui entre dans cette zone de travail doit porter un équipement de protection personnel. Les brisures des inserts ou de la pièce à travailler peuvent être projetées et également occasionner des blessures en dehors de la zone de travail.
- h) Le câble de raccordement doit être maintenu à distance des inserts en rotation. Si vous perdez le contrôle de l'insert, le câble de raccordement peut être sectionné ou happé et votre main ou votre bras risque d'entrer en contact avec l'insert en rotation.
- i) Nettoyez régulièrement les fentes d'aération de votre outil électrique. Le moto-ventilateur amène de la poussière dans le boîtier, et une forte concentration de poussières métalliques peut engendrer des risques électriques.
- j) N'utilisez pas l'outil électrique à proximité de matériaux inflammables. N'utilisez pas l'outil électrique lorsqu'il est posé sur une surface inflammable, comme du bois par exemple. Des étincelles pourraient enflammer ces matériaux.
- k) N'utilisez pas d'insert nécessitant un liquide réfrigérant. L'utilisation d'eau ou d'autres liquides réfrigérants peut causer un choc électrique.
- REMARQUE 2** La consigne de sécurité ci-dessus ne s'applique pas aux outils électriques qui sont spécialement conçus pour être utilisés avec un système de liquide.
- l) Laissez les caches de protection montés. Les caches de protection doivent être opérationnels et correctement montés. Les caches de protection lâches, endommagés ou ne fonctionnant pas correctement doivent être réparés ou remplacés.
- g) Assurez-vous que les autres personnes dans votre environnement restent à une distance sécuritaire de votre zone de travail. Chaque personne qui entre dans cette zone de travail doit porter un équipement de protection

2) Recul et consignes de sécurité correspondantes

Le recul est une réaction soudaine survenant après le blocage ou l'accrochage d'un disque de découpe en rotation.

Ce blocage ou cet accrochage amène l'outil électrique à s'interrompre brusquement. Ce faisant, une meuleuse d'angle non maîtrisée subit une accélération vers le haut en direction de l'opérateur.

Lorsque par exemple un disque de découpe s'accroche ou se bloque dans la pièce à travailler, le bord du disque de découpe qui a pénétré celle-ci peut s'entraver et amener le disque de découpe à se rompre ou à causer un recul. Les disques de découpe peuvent alors également se rompre.

Un recul est causé par une utilisation défectueuse ou inappropriée de l'outil électrique. Il peut être évité en prenant les mesures de précaution suivantes.

- a) Tenez fermement l'outil électrique et placez-vous ainsi que vos bras dans une position stable qui permette d'amortir efficacement les forces de recul. L'utilisateur pourra contenir les forces de recul ou de réaction en adoptant les mesures de précaution appropriées.
- b) Évitez la zone devant et derrière le disque de découpe en rotation. En cas de recul, la meuleuse est propulsée vers le haut en direction de l'opérateur.
- c) N'utilisez ni lame de scie à chaîne, ni lame de scie dentée, ni disque diamant segmenté d'une épaisseur de fente supérieure à 10 mm. De tels outils provoquent souvent un recul ou la perte de contrôle de votre outil électrique.
- d) Évitez le blocage du disque de découpe ou une trop forte pression d'appui. Ne réalisez pas de découpe trop profonde. Une surcharge exercée sur le disque de découpe augmente sa sollicitation et son risque de collage ou de blocage, ce qui engendre un danger de recul ou de rupture du disque abrasif.
- e) Si le disque de découpe se bloque ou en cas d'interruption du travail, arrêtez l'appareil et maintenez sans bouger la meuleuse d'angle jusqu'à ce que le disque s'arrête. N'essayez jamais de retirer le disque en rotation de la découpe, sinon un recul pourrait survenir. Recherchez la cause du blocage de la lame de scie et résolvez le problème.
- f) Ne remettez pas en marche l'outil électrique tant que le disque se trouve dans la pièce à usiner.

Laissez d'abord le disque de découpe atteindre la vitesse maximale de rotation avant de poursuivre avec précaution la découpe. Sinon, le disque peut s'enrayer, sauter de l'outil ou causer un recul.

- g) Étayez les plaques ou les pièces à usiner de grande dimension afin de réduire le risque de recul dû à un disque de découpe bloqué. Les grandes pièces à usiner peuvent se tordre sous l'effet de leur propre poids. La pièce à usiner doit être étayée des deux côtés du disque, à savoir à proximité de la découpe ainsi que sur le bord.



Évitez les dangers de mort par électrocution !

- Assurez-vous que le câble d'alimentation ne puisse pas se trouver dans la zone d'action du disque ou bien là où sont projetées des étincelles.
- Fixez toujours le câble d'alimentation de la meuleuse d'angle à l'aide de l'attache [25] (voir Fig. C).
- Débranchez toujours le câble d'alimentation de la meuleuse d'angle de la prise si vous effectuez des travaux de nettoyage ou de réglage sur votre produit.



Évitez les risques de blessures et/ou les dommages matériels !

-  Pendant les travaux avec la meuleuse d'angle, portez toujours des protections oculaire et auditive ainsi que des gants de protection tout comme, si nécessaire, un filet pour les cheveux (en cas de cheveux longs) et un masque respiratoire (selon le matériau à usiner).
- Ne portez pas de vêtements amples lors de travaux avec le produit.
- Fixez le produit sur la table de travail au niveau de trous de fixation. Assurez-vous de la stabilité correcte du produit et de la table.
- La protection oculaire doit être efficace contre les corps étrangers projetés pouvant se former lors des différentes utilisations. Le masque

anti-poussière voire le masque respiratoire doit pouvoir filtrer de tels corps se formant lors de vos différents travaux. Une exposition de longue durée à un niveau sonore élevé peut causer des pertes auditives.

ATTENTION ! RISQUE DE BLESSURES !

Veillez lors de travaux à éviter tout contact avec le disque de découpe.

- Utilisez en toute circonstance le recouvrement de protection  du disque de découpe.
- N'utilisez ce produit qu'avec une meuleuse d'angle équipée d'un recouvrement de protection métallique approprié entourant le disque (voir Fig. A).
- Positionnez ce recouvrement de protection de manière à ce que le disque de découpe fonctionne en étant ouvert vers le bas et assurez-vous que le recouvrement de protection ne puisse pas entrer en contact avec la pièce à usiner.



ATTENTION ! RISQUE D'IN-

CENDIE ! Les travaux de découpe produisent des étincelles. Assurez-

vous qu'aucun matériau inflammable ne se trouve dans la zone de travail.

- Les étincelles peuvent endommager la peinture, le verre et autre surfaces. Ne portez pas de vêtements en nylon ou en polyester, mais des vêtements de travail appropriés et ininflammables.
- Assurez-vous que la pièce à usiner est bien fixée et qu'elle repose fermement sur le plateau de base.
- N'utilisez pas de pièces à usiner trop grandes pour pouvoir être fixées en toute sécurité au moyen de la fixation pas vis.
- Avant et pendant l'utilisation, vérifiez régulièrement la bonne assise de toutes les vis.
- Contrôlez régulièrement le produit quant à la présence de détériorations. Les vibrations peuvent desserrer des vis pendant le fonctionnement.
- N'utilisez jamais le produit si vous constatez le moindre dommage.
- Assurez-vous que le disque de découpe de votre meuleuse d'angle est bien disposé perpendiculairement au plateau de base.

- N'utilisez avec ce produit que des disques de découpe et jamais de disques de dégrossissage.
- Contrôlez régulièrement le disque de découpe de votre meuleuse d'angle quant à la présence de détériorations.
- N'utilisez pas le disque si vous constatez des bosses, entailles et autres détériorations. Il pourrait exploser.
- N'intervenez jamais à main nue dans la zone de travail du disque de découpe si celui-ci n'est pas complètement à l'arrêt.
- Concernant la découpe, respectez les consignes du fabricant des appareils électriques et des disques de découpe.
- N'utilisez que des meuleuses d'angle équipées d'un disque de découpe de 115 ou 125 mm de diamètre.



Lors des phases de travail, veillez à ce que personne ne se trouve dans le rayon d'action du produit.

- Maintenez fermement la poignée lorsque vous utilisez la meuleuse d'angle et positionnez votre bras et votre corps de manière à pouvoir résister à un recul éventuel.
- Ne coinciez pas le disque de découpe et n'exercez pas de pression trop forte dessus. Ne tentez pas d'effectuer des coupes trop profondes. Une surexploitation du disque de découpe augmente la probabilité de coincement, de recul ou de rupture de celui-ci.
- En cas de coincement du disque de découpe ou si vous souhaitez interrompre le processus de découpe pour quelque raison que ce soit, éteignez l'outil électrique et attendez que le disque de découpe soit complètement à l'arrêt. Ne tentez jamais de retirer de la découpe le disque encore en rotation. Risque de recul. Vérifiez la raison du coincement et réajustez la pièce à usiner en conséquence.
- Ne poursuivez pas le processus de découpe en réintroduisant le disque dans la découpe et en rallumant l'outil électrique. Au lieu de cela, commencez pas allumer l'outil électrique et n'introduisez le disque dans la découpe que lorsque celui-ci a atteint sa pleine vitesse. Le disque de découpe pourrait se coincer,

jaillir hors de la découpe ou un recul pourrait se produire lors du démarrage de l'outil électrique si le disque se trouve déjà dans la découpe.

● Montage

⚠ ATTENTION ! RISQUE D'INCENDIE !

Montez et utilisez le produit uniquement sur un support ininflammable.

Procédez de la manière suivante :

- Fixez la selle [21] sur le plateau de base [20] au moyen des vis à six pans creux [23] et des rondelles [22] (voir Fig. A).
- Fixez la poignée [3] sur le support [24] au moyen de la vis introduite et de l'écrou correspondant (voir Fig. A).

Remarque : Notez que la meuleuse d'angle doit être équipée avant le montage d'un disque de découpe approprié étant donné qu'il est impossible de remplacer le disque dès lors que la meuleuse est montée.

- Installez à présent la meuleuse d'angle dans le support [24].

Remarque : Vérifiez tout d'abord si votre meuleuse d'angle dispose d'un maintien de poignée de dimension de filetage M6, M8 ou M10.

- Placez à disposition les vis de blocage [8], rondelles [7] ainsi que les écrous associés [9], écarteurs [10] et manchons en plastique [6] correspondants.
- Enfoncez les manchons en plastique [6] nécessaires dans le boulons de blocage [11], [26] (voir Fig. B).

Remarque : Veillez à utiliser des manchons en plastique [6] adaptés au vis de blocage [8] nécessaires. Vous n'avez pas besoin de manchon en plastique pour la vis de blocage M10 [8].

- Vissez la vis de blocage [8] appropriée au travers du boulon de blocage [26] arrière (voir Fig. B).
- Fixez le boulon de blocage [26] arrière en serrant l'écrou [9] correspondant de vis de

blocage [8] (c'est-à-dire tournez en direction du boulon de blocage [26]) (voir Fig. B).

- Introduisez la vis de réglage [13] au travers du trou inférieur et la vis de réglage [1] au travers du trou supérieur du support [24] (voir Fig. E). Les tampons en caoutchouc de ces vis doivent ensuite reposer sur le boîtier de la meuleuse d'angle.

Remarque : Ajustez tout d'abord ces vis de manière à que les tampons en caoutchouc reposent directement sur le support [24].

- Enfoncez à présent les logements en plastique [12] des boulons de blocage [11], [26] sur le guidage du support [24] (voir Fig. B).
- Fixez ensuite les boulons de blocage [11], [26] dans les trous oblongs du support [24] au travers de ces logements en plastique [12] à l'aide des vis à six pans creux [19] (voir Fig. B).
- Introduisez sur le boulon de blocage [11] avant l'écarteur [10] souhaité en le plaçant sur la vis de blocage [8] et la rondelle [7] (voir Fig. D).

Remarque : 3 écarteurs [10] de différentes longueurs sont fournis. Choisissez l'écarteur [10] correspondant à la longueur voulue.

Remarque : Ajustez l'écarteur [10] de telle manière que le disque de découpe ne puisse pas toucher la table de travail sous le plateau de base [20] (voir Fig. E).

- Vissez la vis de blocage [8] appropriée au travers du boulon de blocage [11] avant.
- Fixez le boulon de blocage [11] avant en serrant l'écrou [9] de vis de blocage [8] (c'est-à-dire tournez en direction du boulon de blocage [11]).
- Ajustez les vis de réglage [1], [13] de manière à ce que la meuleuse d'angle soit placée perpendiculairement au plateau de base [20] et fermement montée sur le support [24] (voir Fig. E).
- Ajustez la selle [21] après avoir légèrement desserré les vis à six pans creux [23] de manière à ce que le disque de découpe de meuleuse d'angle plonge au centre de la découpe du plateau de base [20].
- Montez à présent le recouvrement de protection [5]. Introduisez pour ceci le recouvrement de protection [5] sur la tige métallique

2 et fixez-la au moyen de l'écrou à ailettes **4** (voir Fig. C).

- Enfoncez ensuite la tige métallique **2** dans l'ouverture du support **24** correspondante et fixez-la avec la vis à ailettes **27** (voir Fig. C).
- Fixez en permanence le câble d'alimentation de la meuleuse d'angle à l'aide de l'attache **25**.
- Après achèvement du montage, allumez la meuleuse d'angle pendant quelques secondes puis éteignez-la. Vérifiez ensuite de nouveau la bonne assise de toutes les vis.

● Utilisation

- Ajustez la vis de guidage **16** en fonction de la pièce à usiner souhaitée.
- Placez la pièce à usiner sur le plateau de base **20** au niveau de la butée arrière **18** et sécurisez-la à l'aide de la fixation par vis **14**.

Remarque : Assurez-vous que la pièce à usiner repose sur le plateau de base **20** (voir Fig. E).

⚠ **ATTENTION ! RISQUE DE BLESSURES !**

Veillez à ce que la longueur de pièce à usiner corresponde au moins à la moitié de la butée **18**. Dans le cas contraire, la pièce à usiner peut se desserrer et être éjectée.

- Ajustez les butées **17**, **18** de manière à ce que la pièce à usiner se trouve au centre du disque de découpe.
- Allumez à présent la meuleuse d'angle et pressez-la sur la pièce à usiner.

-  Évitez les mouvements brusques et exercez une pression régulière sur la pièce à usiner.

● Nettoyage et entretien

- Utilisez un chiffon légèrement humidifié et ne peluchant pas pour le nettoyage et l'entretien.

● Mise au rebut

L'emballage se compose de matières recyclables pouvant être mises au rebut dans les déchetteries locales.

Votre mairie ou votre municipalité vous renseigneront sur les possibilités de mise au rebut des produits usagés.

● Garantie et service

● Faire valoir sa garantie

Pour garantir la rapidité d'exécution de la procédure de garantie, veuillez respecter les indications suivantes :

Veillez conserver le ticket de caisse et la référence du produit (par ex. IAN 123456_7890) à titre de preuve d'achat pour toute demande. Le numéro de référence de l'article est indiqué sur la plaque d'identification, gravé sur la page de titre de votre manuel (en bas à gauche) ou sur un autocollant apposé sur la face arrière ou inférieure du produit.

En cas de dysfonctionnement du produit, ou de tout autre défaut, contactez en premier lieu le service après-vente par téléphone ou par e-mail aux coordonnées indiquées ci-dessous.

Vous pouvez alors envoyer franco de port tout produit considéré comme défectueux au service clientèle indiqué, accompagné de la preuve d'achat (ticket de caisse) et d'une description écrite du défaut avec mention de sa date d'apparition.

● Service après-vente

Service après-vente France

Tél. : 0800 919270

E-Mail : owim@idl.fr

Service après-vente Belgique

Tél. : 070 270 171 (0,15 EUR/Min.)

E-Mail : owim@idl.be

Legenda van de gebruikte pictogrammen	Pagina 31
Inleiding	Pagina 31
Correct gebruik	Pagina 31
Beschrijving van de onderdelen en omvang van levering	Pagina 31
Technische gegevens	Pagina 32
Veiligheidsinstructies	Pagina 32
Algemene veiligheidsinstructies.....	Pagina 32
Veiligheidsinstructies voor doorslijpmachines	Pagina 32
Montage	Pagina 35
Bediening	Pagina 37
Reiniging en onderhoud	Pagina 37
Afvoer	Pagina 37
Garantie en service	Pagina 37
Afwikkeling in geval van garantie	Pagina 37
Service	Pagina 37

Legenda van de gebruikte pictogrammen

	Lees de gebruiksaanwijzing!		Laat kinderen nooit zonder toezicht bij het verpakkingsmateriaal en het product.
	Waarschuwings- en veiligheidsinstructies in acht nemen!		Draag een veiligheidsbril, gehoorbescherming, veiligheidshandschoenen en een ademmasker.
	Pas op voor elektrische schokken! Levensgevaar!		Let erop dat er tijdens de werkfasen geen andere personen in het bereik van het product aanwezig zijn.
	Brandgevaar!		Vermijd plotselinge bewegingen en oefen gelijkmatige druk uit op het werkstuk.

Standaard voor haakse slijper

● Inleiding



Hartelijk gefeliciteerd met de aankoop van uw nieuwe product. U hebt voor een hoogwaardig product gekozen.

Maak u voor de eerste ingebruikname vertrouwd met het product. Lees hiervoor aandachtig de volgende gebruiksaanwijzing en de veiligheidsvoorschriften. Gebruik het product alleen zoals beschreven en voor de aangegeven toepassingsgebieden. Bewaar deze gebruiksaanwijzing op een veilige plek. Geef, wanneer u het product doorgeeft aan derden, ook alle documenten mee.

● Correct gebruik

Dit product is bedoeld als stationaire bevestiging voor doorslijpwerk met haakse handslijpmachines. Het product is geschikt voor de meeste haakse handslijpers met eenhandse bediening met een schijfdiameter van 115 of 125 mm. Een ander gebruik als eerder beschreven of een verandering van het product is niet toegestaan en kan tot letsel en/of beschadigingen aan het product leiden. De fabrikant is niet aansprakelijk voor schade als

gevolg van ondoelmatig gebruik. Het product is niet bestemd voor commercieel gebruik.

● Beschrijving van de onderdelen en omvang van levering

Controleer de levering direct na het uitpakken op volledigheid en op de onberispelijke toestand van het product en alle onderdelen (zie afb. 1). Monteer het product in geen geval als de levering niet compleet is.

- 1 Stelschroef met rubberen demper (kort) x 1
- 2 Metalen stang x 1
- 3 Greep x 1
- 4 Vleugelmoer (afdekhouders) x 1
- 5 Veiligheidsafdekking x 1
- 6 kunststof huls M6/M8 elke x 2
- 7 Onderlegplaat (borgschroef M6/M8/M10) elk x 1
- 8 Borgschroef M6/M8/M10 (haakse slijper) elk x 2
- 9 Moer (borgschroef M6/M8/M10 haakse slijper) elk x 2
- 10 Afstandshouder (60/90/130mm) elk x 1
- 11 Voorste bevestigingsbout x 1
- 12 Kunststof verbindingstuk (bevestigingsbouten) x 2

- 13 Stelschroef met rubberen demper (lang) x 1
- 14 Schroefspindel (schroefklem) x 1
- 15 Verstelschroefdraad (schroefklem) x 1
- 16 Schroefspil (schroefklem) x 3
- 17 Aanslag (schroefklem) x 1
- 18 Aanslag (achterste houder) x 1
- 19 Binnenzeskantschroef (bevestiging bevestigingsbout) x 2
- 20 Grondplaat x 1
- 21 Zadel x 1
- 22 Onderlegplaat (binnenzeskantschroef zadel) x 2
- 23 Binnenzeskantschroef (bevestiging zadel) x 2
- 24 Houder x 1
- 25 Klem x 1
- 26 Achterste bevestigingsbout x 1
- 27 Vleugelschroef x 1
- 28 Inbusleutel x 1
- 29 Moersleutel x 1

● Technische gegevens

Max. afmetingen van het werkstuk:

- Buizen: ronde buis: 30 x 2 mm (\emptyset x s)
 andere vormen: 30 x 2 mm (b x s)
- Stangen: rondijzer: \emptyset 12 mm
 andere vormen: 12 mm (b)
- Platen: 45 x 2 mm (b x s)

Materiaal/gewicht:

- Material: gegoten aluminium,
 gietijzer (belangrijkste materialen)
- Gewicht: 2,9 kg ($\pm 5\%$)



Veiligheidsinstructies

⚠ WAARSCHUWING! Lees alle veiligheidsinstructies en aanwijzingen. Nalatigheden bij de naleving van de veiligheidsinstructies en aanwijzingen kunnen elektrische schokken, brand en/of ernstig letsel tot gevolg hebben.



Algemene veiligheidsinstructies

-  **LEVENSGEVAAR EN KANS OP ONGEVALLEN VOOR KLEUTERS EN KINDEREN!**
 Laat kinderen nooit zonder toezicht bij het verpakkingsmateriaal. Er bestaat gevaar voor verstikking door verpakkingsmateriaal. Kinderen onderschatten de gevaren vaak. Houd kinderen altijd uit de buurt van het product. Het product is geen speelgoed.
- Houd uw werkomgeving schoon en goed verlicht. Door wanorde en onverlichte werkomgevingen kunnen ongevallen ontstaan.
- Bewaar het product op een stofvrije en droge plek.
- De standaard is alleen een standaard voor de haakse slijper. De samen met dit product gebruikte haakse slijper dient te worden voorzien van het meegeleverde beschermingssysteem en moet voldoen aan de eisen volgens IEC 62841-3-10.

● Veiligheidsinstructies voor doorslijpmachines

1) Veiligheidsinstructies voor doorslijpmachines

- a) Blijf zelf evenals de zich in de buurt bevindende personen buiten het bereik van de draaiende slijpschijf. De beschermkap moet de bedienende persoon beschermen tegen rondvliegende brokstukken en het eventueel in contact komen met de slijpschijf.
- b) Gebruik uitsluitend gebonden versterkte of diamant doorslijpschijven voor uw elektrisch gereedschap. Alleen het feit dat u het toebehoor aan uw elektrisch gereedschap kunt bevestigen, is nog geen garantie voor een veilig gebruik.
OPMERKING 1 Deze uitdrukking 'gebonden versterkte' of 'diamant' wordt conform de bestemming van het elektrische gereedschap gebruikt.
- c) Het toegestane toerental van het gebruikte toebehoor moet minimaal zo hoog zijn als

- het maximale toerental dat op het elektrische gereedschap wordt aangegeven. Toebehoor dat sneller draait dan toegestaan kan in stukken breken of rondvliegen.
- d) Slijpschijven mogen alleen worden gebruikt voor de aanbevolen toepassingsmogelijkheden. Bijvoorbeeld: schuur nooit met de zijvlakken van een doorslijpschijf. Slijpschijven zijn bedoeld voor het doorslijpen van materiaal met de rand van de schijf. Door zijdelingse krachttwerking op deze slijpschijf kan hij in stukken breken.
- e) Gebruik altijd een onbeschadigde spanflens met de juiste afmeting en vorm voor de door u gekozen slijpschijf. Geschikte flenzen geven de slijpschijf steun en verminderen zo het gevaar op het afbreken van de slijpschijf.
- f) Gebruik geen beschadigde slijpschijven. Controleer de slijpschijven voor elk gebruik op afgebroken stukken en op scheuren. Als het elektrisch gereedschap of de slijpschijf valt, dient u te controleren of deze beschadigd is / zijn, of gebruikt u een onbeschadigde slijpschijf. Als u de slijpschijf hebt gecontroleerd en gemonteerd, dienen u en andere personen zich buiten het bereik van de draaiende slijpschijf te begeven en laat u het apparaat 1 minuut lang op het hoogste toerental draaien. Beschadigde slijpschijven breken meestal gedurende deze testtijd.
- g) Let bij andere personen op een veilige afstand tot uw werkplek. Iedereen die de werkplek betreedt dient een persoonlijke beschermende uitrusting te dragen. Afgebroken stukken van het werkstuk of gebroken toebehoor kunnen wegvliegen en verwondingen ook buiten de directe werkplek veroorzaken.
- h) Houd de stroomkabel uit de buurt van rond-draaiend gereedschap. Als u de controle over het apparaat verliest, kan de stroomkabel worden doorgesneden of geraakt worden en kan uw hand of uw arm in het draaiende gereedschap terecht komen.
- i) Reinig regelmatig de ventilatiesleuven van uw elektrische gereedschap. De motorventilator zuigt stof in de behuizing en een sterke ophoping van metaalstof kan elektrische ge-varen veroorzaken.
- j) Gebruik het elektrische gereedschap niet in de buurt van brandbare materialen. Gebruik het elektrische gereedschap niet als het op een brandbaar oppervlak staat zoals bijvoorbeeld hout. Vonken zouden deze mate-rielen kunnen ontsteken.
- k) Gebruik geen gereedschap dat vloeibaar koelmiddel nodig heeft. Het gebruik van wa-ter of andere vloeibare koelmiddelen kan een elektrische schok veroorzaken.
- OPMERKING 2** De bovengenoemde vei-ligheidsinstructie geldt niet voor elektrisch gereedschap dat speciaal is gemaakt voor gebruik met een vloeistofstelsysteem.
- l) Laat de beschermende afdekkingen zitten. Beschermende afdekkingen moeten functio-neel en op de juiste wijze gemonteerd zijn. Loszittende, beschadigde of niet goed wer-kende afdekkingen moeten worden gerepa-reerd of vervangen.

2) Terugslag en dienovereenkomstige veiligheidsinstructies

Terugslag is de plotselinge reactie als gevolg van een klemmende of geblokkeerde draaiende slijpschijf.

Het klemmen of blokkeren leidt tot een abrupte stop van het draaiende gereedschap. Daardoor wordt het ongecontroleerde doorslijpparaat naar boven in de richting van de bediener geslingerd.

Als een slijpschijf zich bijvoorbeeld in het werkstuk vastklemt of blokkeert, kan de rand van de slijpschijf, die in het werkstuk zit, blijven haken en de slijpschijf laten uitbreken of een terugslag veroorzaken. Hierbij kunnen doorslijpschijven ook breken.

Een terugslag is het gevolg van een foutief of onjuist gebruik van het elektrische gereedschap. Het kan door geschikte voorzorgsmaatregelen, zoals hierna beschreven, worden voorkomen.

- a) Houd het elektrisch gereedschap goed vast en breng uw lichaam en uw armen in een positie waarin u de krachten van een terugslag kunt opvangen. De bedienende persoon kan door geschikte voorzorgsmaatregelen de terugslag- en reactiekrachten beheersen.

- b) Vermijd het gebied voor en achter de draaiende slijpschijf. Bij een terugslag wordt het doorslijpparaat naar boven in de richting van de bediener geduwd.
- c) Gebruik geen ketting-, houtzaag- of gekarteld zaagblad alsook geen gesegmenteerde diamantschijf met tussenruimtes van meer dan 10 mm. Dergelijke accessoires veroorzaken vaak een terugslag of het verlies van de controle over het elektrische gereedschap.
- d) Vermijd het blokkeren van de slijpschijf of een te hoge contactdruk. Maak geen overmatig diepe sneden. Een overbelasting van de slijpschijf verhoogt de belasting en het risico op vastklemmen of blokkeren en daarmee de mogelijkheid van een terugslag of een gebroken slijpschijf.
- e) Als de slijpschijf vast komt te zitten of als u de werkzaamheden onderbreekt, schakelt u het apparaat uit en houdt u het doorslijpparaat rustig vast totdat de schijf tot stilstand is gekomen. Probeer nooit om de nog draaiende slijpschijf uit de snede te trekken, anders kan een terugslag het gevolg zijn. Stel de oorzaak van het vastklemmen vast en verhelp deze.
- f) Schakel het elektrische gereedschap niet meer in zolang het nog in het werkstuk zit. Laat de slijpschijf eerst zijn volledige toerental bereiken voordat u voorzichtig verder gaat met slijpen. Anders kan de schijf vast komen te zitten, uit het werkstuk springen of een terugslag veroorzaken.
- g) Ondersteun grote werkstukken om het risico op terugslag door een vastgeklemd slijpschijf te verminderen. Grote werkstukken kunnen onder hun eigen gewicht doorbuigen. Het werkstuk moet aan weerszijden van de schijf worden ondersteund en dat zowel in de buurt van de slijpschijf alsook aan de rand.



Vermijd levensgevaar door elektrische schokken!

- Zorg ervoor dat de stroomkabel niet in de buurt van de schijf of in het bereik van de rondvliegende vonken komt.
- Bevestig de stroomkabel van de haakse slijper altijd met behulp van de klem **[25]** (zie afb. C).
- Trek de stekker van uw haakse slijper altijd uit het stopcontact, voordat u uw product reinigt of instelt.



Vermijd kan op letsel en/of materiële schade!

-  Draag tijdens het werk met de haakse slijper altijd een veiligheidsbril, gehoorbescherming en veiligheidshandschoenen en indien nodig een haarnetje (bij lange haren) en ademmasker (afhankelijk van het te bewerken materiaal).
- Draag geen wijde kleding tijdens het werk met het product.
- Bevestig het product in de bevestigingsgaten op de werktafel. Zorg ervoor dat de tafel en het product stevig staan.
- De oogbescherming dient ook te beschermen tegen rondvliegende vreemde voorwerpen, die kunnen ontstaan bij diverse toepassingen. Het stof- resp. ademmasker dient ook dergelijke deeltjes te filteren, die bij de door u uitgevoerde werkzaamheden ontstaan. Als u langere tijd wordt blootgesteld aan een hoge geluidspegel, kan dit tot gehoorverlies leiden.
- ▲ **VOORZICHTIG! KANS OP LETSEL!** Let erop dat u tijdens het werk de doorslijpschijf niet aanraakt.
- Gebruikt altijd de veiligheidsafdekking **[5]** van de doorslijpschijf.
- Gebruik dit product alleen met een haakse slijper die met een geschikte metalen beschermkap om de schijf is uitgerust (zie afb. A).
- Bevestig de beschermkap zodanig dat de doorslijpschijf in het onderste gedeelte open

draait en de beschermkap niet met het werkstuk in contact kan komen.



VOORZICHTIG! BRANDGEVAAR!

Tijdens het slijpen komen vonken vrij. Zorg ervoor dat er geen

ontvlambare materialen in de werkomgeving aanwezig zijn.

- Vonken kunnen verf, glas en andere oppervlaktes beschadigen. Draag geen kleding van nylon of polyester maar geschikte, niet ontvlambare werkkleding.
- Zorg ervoor dat het werkstuk goed bevestigd is en vast op de grondplaat ligt.
- Gebruik geen werkstukken die te groot zijn om veilig met behulp van de schroefklem bevestigd te kunnen worden.
- Controleer regelmatig vóór en tijdens het gebruik of alle schroeven nog stevig vast zitten.
- Controleer het product regelmatig op mogelijke beschadigingen. Door trillingen kunnen de schroeven tijdens het gebruik los komen.
- Gebruik uw product niet wanneer u een beschadiging heeft geconstateerd.
- Zorg ervoor dat de doorslijpschijf van uw haakse slijper verticaal ten opzichte van de grondplaat is gemonteerd.
- Gebruik in dit product alleen doorslijpschijven en geen afbraamschijven.
- Controleer de doorslijpschijf van uw haakse slijper regelmatig op beschadigingen.
- Gebruik de schijf niet wanneer u deuken, scheuren of andere beschadigingen heeft geconstateerd. De schijf kan exploderen.
- Houd altijd uw handen altijd uit de buurt van de doorslijpschijf zolang deze niet tot stilstand is gekomen.
- Neem met betrekking tot het snijden de instructies van de fabrikant van de elektrische apparatuur en de doorslijpschijven in acht.
- Gebruik alleen haakse slijpers die een doorslijpschijf met een diameter van 115 of 125 mm hebben.



Let erop dat er tijdens de werkfasen geen andere personen in het bereik van het product aanwezig zijn.

- Houd de greep goed vast als u de haakse slijper gebruikt en positioneer uw arm en

lichaam op een dergelijke manier dat een mogelijke terugslag kan worden weerstaan.

- Klem de slijpschijf niet vast en oefen geen overmatige druk erop uit. Probeer niet overmatig diepe sneden uit te voeren. Een te hoge belasting van de slijpschijf verhoogt de waarschijnlijkheid dat deze blijft haken wat een terugslag of het breken van de slijpschijf tot gevolg heeft.
- Als de slijpschijf klem komt te zitten of als u door welke reden dan ook het snijden wilt onderbreken, dient u het elektrisch gereedschap uit te schakelen en te wachten, totdat de slijpschijf helemaal tot stilstand is gekomen. Probeer nooit de slijpschijf uit de snede te verwijderen als deze nog draait. In dat geval bestaat namelijk kans op een terugslag. Controleer de oorzaak voor het klem raken en voer een overeenkomstige correctie aan het werkstuk uit.
- Zet het snijden niet voort door de slijpschijf weer in de snede te steken en het elektrisch gereedschap vervolgens in te schakelen. Schakel in plaats daarvan het elektrisch gereedschap eerst en en steek de slijpschijf pas in de snede, als deze zijn volle snelheid heeft bereikt. De slijpschijf kan vast komen te zitten, uit de snede springen of er kan sprake zijn van een terugslag als u het elektrisch gereedschap start, terwijl de slijpschijf zich reeds in de snede bevindt.

● **Montage**

⚠️ VOORZICHTIG! BRANDGEVAAR!

Monteer en gebruik het product alleen op een vuurvast oppervlak.

Ga als volgt te werk:

- Bevestig het zadel **[21]** met de binnenzeskantschroeven **[23]** en de onderlegplaten **[22]** op de grondplaat **[20]** (zie afb. A).
- Bevestig de greep **[3]** met behulp van de aangebrachte schroef en de bijhorende moer aan de houder **[24]** (zie afb. A).

Opmerking: Let er a.u.b. op dat de haakse slijper reeds voor de montage van een geschikte doorslijpschijf voorzien moet zijn aangezien het wisselen van de schijf niet mogelijk is als u de haakse slijper al heeft gemonteerd.

- Monteer nu de haakse slijper in de houder **24**.

Opmerking: controleer hiervoor allereerst of uw haakse slijper over een greephouder met een schroefdraad met de maten M6, M8 of M10 beschikt.

- Houd vervolgens de passende borgschroeven **8**, onderlegplaten **7** en de bijbehorende moeren **9**, afstandshouders **10** en de kunststof hulzen **6** gereed.
- Steek de benodigde kunststof hulzen **6** in de bevestigingsbouten **11**, **26** (zie afb. B).
Opmerking: let erop dat u de kunststof hulzen **6** gebruikt die bij de benodigde borgschroeven **8** passen. Voor de borgschroef M10 **8** heeft u geen kunststof huls nodig.
- Schroef de passende borgschroef **8** door de achterste bevestigingsbout **26** (zie afb. B).
- Bevestig de achterste bevestigingsbout **26** door de passende moer **9** van de borgschroef **8** aan te trekken (d.w.z. door de moer in de richting van de bevestigingsbout **26** te draaien) (zie afb. B).
- Steek de stelschroef **13** door het onderste gat en de stelschroef **1** door het bovenste gat van de houder **24** (zie afb. E). De rubberen dempers van deze schroeven moeten later op de behuizing van de haakse slijper worden aangebracht.

Opmerking: stel deze schroeven zodanig af dat de rubberen dempers direct tegen de houder **24** aan liggen.

- Breng vervolgens de kunststof verbindingstukken **12** van de bevestigingsbouten **11**, **26** op de voering van de houder **24** aan (zie afb. B).
- Bevestig vervolgens de bevestigingsbouten **11**, **26** met de binnenzeskantschroeven **19** door de kunststof verbindingstukken **12** in de lange gaten van de houder **24** (zie afb. B).
- Plaats bij de voorste bevestigingsbout **11** de gewenste afstandshouder **10** op de

borgschroef **8** en de onderlegplaat **7** (zie afb. D).

Opmerking: 3 afstandshouders **10** met verschillende lengtes worden meegeleverd. Kies de afstandshouder **10** met de benodigde lengte.

Opmerking: zorg ervoor dat u de afstandshouder **10** zodanig afstelt dat de doorslijpschijf niet met de werktafel onder de grondplaat **20** in contact kan komen (zie afb. E).

- Schroef de passende borgschroef **8** door de voorste bevestigingsbout **11**.
- Bevestig de voorste bevestigingsbout **11** door de moer **9** van de borgschroef **8** aan te trekken (d.w.z. door de moer in de richting van de bevestigingsbout **11** te draaien).
- Stel vervolgens de stelschroeven **1**, **13** zodanig af dat de haakse slijper verticaal ten opzichte van de grondplaat **20** is gepositioneerd en vast op de houder **24** is gemonteerd (zie afb. E).
- Nadat u de binnenzeskantschroeven **23** iets heeft losgedraaid, stelt u het zadel **21** zodanig af dat de doorslijpschijf van de haakse slijper in het midden van de inkeping van de grondplaat **20** naar beneden beweegt.
- Monteer vervolgens de veiligheidsafdekking **5**. Breng hiertoe de veiligheidsafdekking **5** aan op de metalen stang **2** en bevestig deze door middel van de vleugelmoer **4** (zie afb. C).
- Steek vervolgens de metalen stang **2** in de desbetreffende opening van de houder **24** en bevestig deze met de vleugelschroef **27** (zie afb. C).
- Bevestig de kabel van de haakse slijper altijd met behulp van de klem **25**.
- Zet de haakse slijper na de montage een paar seconden aan en daarna weer uit. Controleer vervolgens opnieuw of alle schroeven stevig vast zitten.

● Bediening

- Stel de schroefspil **16** voor het gewenste werkstuk in.
- Leg het werkstuk op de grondplaat **20** tegen de achterste aanslag **18** aan en klem het met behulp van de schroefklem **14** vast.

Opmerking: let erop dat het werkstuk op de grondplaat **20** ligt (zie afb. E).

- ▲ **VOORZICHTIG! KANS OP LETSEL!** Let erop dat de lengte van het werkstuk minimaal overeenkomt met de helft van de aanslag **18**. Anders kan het werkstuk los raken en weg-schieten.
- Stel de aanslagen **17**, **18** zodanig af dat het werkstuk in het midden van de doorslijpschijf ligt.
- Zet de haakse slijper aan en druk hem op het te bewerken materiaal.
-  Vermijd plotselinge bewegingen en oefen gelijkmatige druk uit op het te bewerken materiaal.

● Reiniging en onderhoud

- Gebruik voor de reiniging en voor het onderhoud alleen een iets vochtige, pluïsvrije doek.

● Afvoer

De verpakking bestaat uit milieuvriendelijke grondstoffen die u via de plaatselijke recycling-containers kunt afvoeren.

Informatie over de mogelijkheden om het uitgediende product na gebruik te verwijderen, verstrekt uw gemeentelijke overheid.

● Garantie en service

● Afwikkeling in geval van garantie

Om een snelle afhandeling van uw reclamatie te waarborgen dient u de volgende instructies in acht te nemen:

Houd bij alle vragen alstublieft de kassabon en het artikelnummer (bijv. IAN 123456_7890) als bewijs van aankoop bij de hand.

Het artikelnummer vindt u op de typeplaat, ingegraveerd, op het titelblad van uw handleiding (links-onder) of als sticker op de achter- of onderzijde.

Wanneer er storingen in de werking of andere gebreken optreden, dient u eerst telefonisch of per e-mail contact met de onderstaande service-afdeling op te nemen.

Een als defect geregistreerd product kunt u dan samen met uw aankoopbewijs (kassabon) en vermelding van de concrete schade alsmede het tijdstip van optreden voor u franco aan het u meegedeelde servicepunt verzenden.

● Service

Service Nederland

Tel.: 0900 0400 223
(0,10 EUR / Min.)

E-Mail: owim@lidl.nl





Service België

Tel.: 070 270 171 (0,15 EUR / Min.)

E-Mail: owim@lidl.be

Legenda zastosowanych piktogramów	Strona 39
Wstęp	Strona 39
Użycie zgodne z przeznaczeniem	Strona 39
Opis części i zakres dostawy	Strona 39
Dane techniczne	Strona 40
Wskazówki bezpieczeństwa	Strona 40
Ogólne wskazówki bezpieczeństwa	Strona 40
Wskazówki bezpieczeństwa dla przecinarek	Strona 40
Montaż	Strona 44
Obsługa	Strona 45
Czyszczenie i pielęgnacja	Strona 45
Utylizacja	Strona 45
Gwarancja i serwis	Strona 45
Sposób postępowania w przypadku naprawy gwarancyjnej	Strona 45
Serwis	Strona 45

Legenda zastosowanych piktogramów

	Przeczytać instrukcję obsługi!		Nigdy nie należy pozostawiać dzieci bez nadzoru z materiałem opakowaniowym i produktem.
	Należy przestrzegać ostrzeżeń i wskazówek dot. bezpieczeństwa!		Nosić okulary ochronne, ochronniki uszu, rękawice ochronne i maskę oddechową.
	Ostrzeżenie o możliwości porażenia prądem! Zagrożenie życia!		Należy uważać na to, aby podczas faz pracy w promieniu działania produktu nie znajdowały się inne osoby.
	Niebezpieczeństwo pożaru!		Należy unikać gwałtownych ruchów i wywierać równomierny nacisk na obrabiany przedmiot.

Stojak na szlifierkę kątową

● Wstęp

 Gratulujemy Państwu zakupu nowego produktu. Zdecydowali się Państwo na zakup produktu najwyższej jakości. Przed uruchomieniem urządzenia po raz pierwszy zapoznaj się z nim. W tym celu przeczytaj uważnie poniższą instrukcję obsługi oraz wskazówki dotyczące bezpieczeństwa. Produkt należy użytkować w sposób tu opisany i zgodnie z określonym zakresem zastosowania. Należy przechowywać tę instrukcję w bezpiecznym miejscu. Przekazując produkt innej osobie, należy również przekazać wszystkie dokumenty.

● Użycie zgodne z przeznaczeniem

Ten produkt przeznaczony jest jako stacjonarna pomoc do zamocowania szlifierek kątowych przy pracach związanych z cięciem. Produkt ten nadaje się do większości szlifierek kątowych o wielkości tarczy od 115 do 125 mm. Użycie inne niż wyżej opisane lub dokonywanie zmian produktu nie jest dozwolone i może prowadzić do

jego uszkodzenia. Producent nie ponosi odpowiedzialności za szkody powstałe wskutek użycia produktu niezgodnie z jego przeznaczeniem. Produkt nie jest przeznaczony do użytku komercyjnego.

● Opis części i zakres dostawy

Bezpośrednio po rozpakowaniu należy sprawdzić, czy zestaw jest kompletny oraz czy produkt i wszystkie elementy są w nienagannym stanie (patrz rys. 1). Nie należy montować produktu, jeżeli zestaw jest niekompletny.

- 1 Śruba regulująca z gumowym amortyzatorem (krótka) x 1
- 2 Drążek metalowy x 1
- 3 Chwyt x 1
- 4 Nakrętka skrzydełkowa (uchwyt osłony) x 1
- 5 Osłona ochronna x 1
- 6 Tulejka z tworzywa sztucznego M6 / M8 po x 2
- 7 Podkładka (śruba ustalająca M6 / M8 / M10) po x 1
- 8 Śruba ustalająca M6 / M8 / M10 (szlifierka kątowa) po x 2

- 9 Nakrętka (śruba ustalająca M6/M8/M10 szlifierka kątowa) po x 2
- 10 Uchwyt dystansowy (60/90/130 mm) po x 1
- 11 Przedni trzpień ustalający x 1
- 12 Uchwyt z tworzywa sztucznego (trzpień ustalający) x 2
- 13 Śruba regulująca z gumowym amortyzatorem (długa) x 1
- 14 Uchwyt śruby (uchwyt śrubowy) x 1
- 15 Gwint ustalający (uchwyt śrubowy) x 1
- 16 Śruba przewodnicy (uchwyt śrubowy) x 3
- 17 Ogranicznik (uchwyt śrubowy) x 1
- 18 Ogranicznik (uchwyt tylny) x 1
- 19 Śruba z łebkiem walcowym o gnieździe sześciokątnym x 2
- 20 Płyta podstawy x 1
- 21 Gniazdo x 1
- 22 Podkładka (śruba z łebkiem walcowym o gnieździe sześciokątnym gniazda) x 2
- 23 Śruba z łebkiem walcowym o gnieździe sześciokątnym (mocowanie gniazda) x 2
- 24 Uchwyt x 1
- 25 Klamra x 1
- 26 Tylny trzpień ustalający x 1
- 27 Śruba skrzydełkowa x 1
- 28 Klucze imbusowe x 1
- 29 Klucze płaskie x 1

● Dane techniczne

Maks. wymiary obrabianego przedmiotu:

- Rura: rura okrągła: 30 x 2 mm (ø x grub.)
inne kształty: 30 x 2 mm (szer. x grub.)
- Pręty: pręt okrągły: ø 12 mm
inne kształty: 12 mm (szer.)
- Płyty: 45 x 2 mm (szer. x grub.)

Materiał / Ciężar:

- Materiał: odlew aluminium, żeliwo (główne materiały)
- Ciężar: 2,9 kg (±5%)



Wskazówki bezpieczeństwa

⚠ OSTRZEŻENIE! Należy przeczytać **wszystkie wskazówki dotyczące bezpieczeństwa i instrukcje**. Zaniedbania w przestrzeganiu wskazówek bezpieczeństwa i instrukcji mogą spowodować porażenie prądem elektrycznym, pożar i/lub ciężkie obrażenia ciała.



Ogólne wskazówki bezpieczeństwa

-  **ZAGROŻENIE ŻYCIA I NIE-BEZPIECZEŃSTWO WYPADKU DLA DZIECI!** Nigdy nie pozostawiać dzieci bez nadzoru z materiałem opakowaniowym. Istnieje zagrożenie uduszeniem wywołane przez materiał opakowaniowy. Dzieci często nie dostrzegają niebezpieczeństwa. Dzieci nie powinny mieć dostępu do produktu. Produkt nie jest zabawką.
- Utrzymywać stanowisko pracy w czystości i zadbać o właściwe jego oświetlenie. Nieporządek i nieoświetlone miejsce pracy mogą prowadzić do wypadków.
- W miarę możliwości przechowywać produkt w wolnym od kurzu i suchym miejscu.
- Stojak do szlifierki kątowej jest stojakiem jedynie do szlifierki kątowej. Szlifierkę kątową wykorzystywaną z tym produktem należy wyposażyć w załączony system ochronny i powinna ona odpowiadać wymogom w IEC 62841-3-10.

● Wskazówki bezpieczeństwa dla przecinarek

1) Wskazówki bezpieczeństwa dla przecinarek

- a) Należy trzymać siebie i inne osoby znajdujące się w pobliżu z dala od płaszczyzny obracającej się tarczy szlifierskiej. Ostona powinna chronić użytkownika przed odłatkami i

przypadkowym kontaktem z narzędziem ściernym.

- b) Do elektronarzędzia należy stosować wyłącznie połączonych wzmocnionych lub diamentowych tarcz tnących. Samo to, że można przymocować wyposażenie do elektronarzędzia, nie gwarantuje jeszcze bezpiecznej eksploatacji.
UWAGA 1 Wyrażenie „połączone wzmocnione” lub „diamentowe” jest stosowane odpowiednio do przeznaczenia elektronarzędzia.
- c) Dopuszczalna prędkość obrotowa narzędzia roboczego musi być większa lub równa prędkości obrotowej wskazanej na narzędziu elektrycznym. Wyposażenie, które obraca się szybciej niż z dopuszczalną prędkością, może się złamać i odlecieć.
- d) Narzędzi ściernych można używać wyłącznie w zalecanym zakresie zastosowania. Na przykład: nigdy nie należy szlifować bocznej powierzchni tarczy tnącej. Tarcze tnące są przeznaczone do ścierania materiału krawędzi tarczy. Wywieranie nacisku z boku na narzędzie szlifujące może je złamać.
- e) Należy używać tylko nieuszkodzonych kołnierzy mocujących o wymiarach i kształcie odpowiadającym wybranej tarczy szlifierskiej. Odpowiedni kołnierz mocujący podpięra tarczę szlifierską i zmniejsza ryzyko jej pęknięcia.
- f) Nie używać żadnych uszkodzonych tarcz szlifierskich. Przed każdym użyciem skontrolować tarcze szlifierskie pod kątem odłamków i rys. Jeśli elektronarzędzie lub tarcza szlifierska spadnie, należy sprawdzić, czy nie jest uszkodzone/uszkodzona lub użyć nieuszkodzonej tarczy. Po skontrolovaniu i nałożeniu tarczy, należy trzymać siebie i inne osoby w pobliżu z dala od płaszczyzny obracającej się tarczy szlifierskiej i przez 1 min pozwolić urządzeniu pracować na najwyższych obrotach. Uszkodzone tarcze szlifierskie łamią się zazwyczaj trakcie testu w takim czasie.
- g) W przypadku innych osób w pobliżu należy zachować bezpieczną odległość od stanowiska pracy. Każda osoba znajdująca się

w obszarze pracy musi stosować środki ochrony osobistej. Odłamki narzędzi roboczych lub obrabianych przedmiotów mogą zostać wyrzucone na dużą odległość i w ten sposób spowodować obrażenia również u osób niezajdujących się w bezpośredniej strefie pracy.

- h) Przewód zasilający powinien znajdować się w bezpiecznej odległości od obracających się narzędzi roboczych. W razie utraty kontroli nad urządzeniem może dojść do przecięcia lub pochwycenia przewodu zasilającego, a w efekcie dłoń lub ręka może znaleźć się przy obracającym się narzędziu roboczym.
- i) Regularnie należy czyścić szczelinę wentylacyjną elektronarzędzia. Dmuchawa silnika wciąga pył do obudowy, a duża ilość nagromadzonego pyłu metali może spowodować zagrożenia elektryczne.
- j) Narzędzia elektrycznego nie wolno używać w pobliżu materiałów palnych. Nie używać elektronarzędzia jeśli znajduje się na łatwopalnej powierzchni jak na przykład drewno. Iskry mogą spowodować zapalenie tych materiałów.
- k) Nie należy używać narzędzi roboczych, które wymagają płynnych środków chłodzących. Użycie wody lub innych środków chłodzących może prowadzić do porażenia prądem.
UWAGA 2 Znajdująca się powyżej wskazówka bezpieczeństwa nie obowiązuje dla elektronarzędzi, które są skonstruowane specjalnie do zastosowania z systemem płynnym.
- l) Należy zamontować osłony ochronne. Osłony ochronne muszą znajdować się w odpowiednim stanie i być poprawnie zamontowane. Łuźne, uszkodzone lub niedziałające poprawnie osłony ochronne muszą zostać naprawione lub wymienione.

2) Uderzenie zwrotne i odpowiednie wskazówki bezpieczeństwa

Uderzenie zwrotne to nagła reakcja wskutek haczącej lub zablokowanej obracającej się tarczy tnącej.

Zahaczenie lub zablokowanie może prowadzić do raptownego zatrzymania obracającego się narzędzia roboczego. Przez to zostanie przyspieszony niekontrolowany agregat szlifierki tnącej do góry w kierunku operatora. Jeśli np. tarcza tnąca zahaczy się lub zablokuje w obrabianym materiale, wówczas krawędź tarczy znajdująca się w materiale może się nim zatrzymać, przez co tarcza tnąca pęknie lub spowoduje uderzenie zwrotne. Przy tym tarcze tnące mogą się również popękać.

Uderzenie zwrotne to skutek niewłaściwego lub błędnego użycia elektronarzędzia.

Można mu zapobiec stosując odpowiednie środki ostrożności jak zostało to poniżej opisane.

- a) Elektronarzędzie należy mocno trzymać i ustawić swoje ciało oraz ręce w pozycji, w której będzie się w stanie odeprzeć siłę uderzeń zwrotnych. Osoba obsługująca może opanować uderzenie zwrotne i siły reakcji poprzez zachowanie odpowiednich środków ostrożności.
- b) Należy unikać przebywania w obszarze przed i za obracającą się tarczą tnącą. Przy odrzucie niekontrolowany agregat szlifierki tnącej zostanie poprowadzony do góry w kierunku operatora.
- c) Nie używać tarcz do piły tańczuchowej ani brzeszczotów ząbkowanych lub do drewna ani diamentowych tarcz segmentowych o szczelinach szerszych niż 10 mm. Takie narzędzia robocze powodują uderzenie zwrotne lub utratę kontroli nad elektronarzędziem.
- d) Unikać blokowania się tarczy tnącej lub zbyt mocnego nacisku. Nie dokonywać nadmierne głębokich wycięć. Przeciążenie tarczy tnącej zwiększa jej zużywalność i podatność do przechylenia się i blokowania i tym samym możliwość uderzenia zwrotnego lub złamania narzędzia szlifierskiego.
- e) W razie zakleszczenia tarczy tnącej lub konieczności przerwania pracy należy wyłączyć agregat szlifierki tnącej i spokojnie go przytrzymać do momentu, aż tarcza się zatrzyma. Nigdy nie należy podejmować prób wyciągnięcia obracającej się jeszcze tarczy

tnącej z przecinanego przedmiotu. Należy znaleźć i usunąć przyczynę zakleszczenia się.

- f) Nie należy ponownie włączać narzędzia elektrycznego, dopóki znajduje się ono w obrabianym przedmiocie. Przed przystąpieniem do dalszego cięcia należy odczekać, aż tarcza tnąca osiągnie pełną prędkość obrotową. W innym razie tarcza może się zahaczyć, odskoczyć od obrabianego materiału lub spowodować uderzenie zwrotne.
- g) Płyty lub większe przedmioty obrabiane należy podeprzeć, aby w ten sposób zminimalizować ryzyko odrzutu wskutek zakleszczenia tarczy tnącej. Duże obrabiane przedmioty mogą wygiąć się wskutek własnego ciężaru. Obrabiany przedmiot musi być podparty z obu stron tarczy i to zarówno w pobliżu miejsca przecięcia jak i przy krawędzi.



Unikaj zagrożenia życia wskutek porażenia prądem elektrycznym!

- Upewnić się, że kabel sieciowy nie znalazł się w obszarze roboczym tarczy lub obszarze sygnalizacyjnych iskier.
- Kabel sieciowy szlifierki kątovej mocować zawsze przy użyciu klamry 25 (patrz rys. C).
- Przed przystąpieniem do wykonywania jakichkolwiek prac związanych z czyszczeniem lub regulacją produktu należy zawsze wyciągnąć wtyczkę szlifierki kątovej z gniazdka sieciowego.



Unikaj niebezpieczeństwa obrażeń ciała i/lub szkod rzeczowych!

-  Podczas pracy ze szlifierką kątovej zawsze należy nosić okulary ochronne, ochronniki słuchu oraz rękawice ochronne, oraz, jeśli to konieczne, siatkę na włosy (przy dłuższych włosach) i maskę oddechową (w zależności od obrabianego materiału).

- Podczas pracy z produktem nie nosić szerokiej odzieży.
- Zamocować produkt w otworach mocujących na stole roboczym. Upewnić się, że stół i produkt stoją bezpiecznie.
- Ochrona oczu musi również chronić przed latającymi ciałami obcymi, które mogą powstać przy różnych zastosowaniach. Maski antypyłowa lub oddechowa musi filtrować takie cząsteczki, które powstają podczas wykonywanej przez Państwa pracy. Narazenie się przez dłuższy czas na wysoki poziom hałasu może prowadzić do utraty słuchu.

⚠ OSTROŻNIE! NIEBEZPIECZEŃSTWO OBRAŹEN CIAŁA! Uważać na to, aby podczas pracy nie dotykać tarczy tnącej.

- Zawsze używać osłony ochronnej  tarczy tnącej.
- Tego produktu należy używać wyłącznie ze szlifierką kątową, która wyposażona jest w odpowiednią metalową osłonę ochronną wokół tarczy (patrz rys. A).
- Umieścić osłonę ochronną w takiej pozycji, aby tarcza tnąca w dolnym obszarze była otwarta, a osłona ochronna nie miała kontaktu z obrabianym przedmiotem.



OSTROŻNIE! NIEBEZPIECZEŃSTWO POŻARU!

Podczas cięcia tworzą się iskry.

- Upewnić się, że w obszarze pracy nie ma żadnych łatwopalnych materiałów.
- Iskry mogą zniszczyć kolory, szkło i inne powierzchnie. Nie należy nosić odzieży z nylonu lub poliestru, lecz odpowiednią, nietłwopalną odzież roboczą.
- Upewnić się, że obrabiany materiał jest dobrze zamocowany i stabilnie przylega do płyty podstawy.
- Nie używać przedmiotów, które są za duże, aby je bezpiecznie zamocować przy użyciu uchwyty śrubowego.
- Przed użyciem i podczas niego regularnie sprawdzać pewne osadzenie wszystkich śrub, uchwyty i brzeszczot.
- Regularnie sprawdzać produkt pod kątem ewentualnych uszkodzeń. Poprzez wibracje śruby mogą się poluzować.

- Nie używać produktu w razie stwierdzenia jakichkolwiek uszkodzeń.
- Upewnić się, że tarcza tnąca szlifierki kątovej jest zamontowana prostopadle do płyty podstawy.
- W tym produkcie należy używać wyłącznie tarcz tnących, a nie tarcz zgrubnych.
- Regularnie sprawdzać tarczę tnącą szlifierki kątovej pod kątem jakichkolwiek uszkodzeń.
- Nie używać tarczy w razie stwierdzenia jakichkolwiek wgnieceń, nacięć lub innych uszkodzeń. Może ona wybuchnąć.
- Nigdy nie sięgać do obszaru roboczego tarczy tnącej, dopóki się ona całkowicie nie zatrzyma.
- Przestrzegać wskazówek producenta urządzeń elektrycznych i tarcz tnących w zakresie cięcia.
- Używać wyłącznie szlifierek kątowych, których tarcza robocza ma średnicę 115 lub 125 mm.



Należy uważać na to, aby podczas faz pracy w promieniu działania produktu nie znajdowały się inne osoby.

- Mocno trzymać uchwyt podczas używania szlifierki kątovej i ustawić rękę i ciało w taki sposób, aby móc oprzeć się możliwej sile odrzutu.
- Nie zakleszczać tarczy tnącej ani nie wywierać na nią nadmiernego nacisku. Nie próbować wykonywać nadmiernie gębokich cięć. Przeciężenie tarczy tnącej zwiększa prawdopodobieństwo zakleszczenia się i prowadzi do odrzutu lub złamania tarczy.
- Jeśli tarcza tnąca zakleszczy się lub z jakiegokolwiek innego powodu chce się przerwać proces cięcia, należy wyłączyć elektronarzędzie i odczekać, aż tarcza tnąca całkowicie przestanie się poruszać. Nigdy nie należy usuwać tarczy tnącej z ciętego miejsca, gdy wciąż jeszcze się obraca. W innym razie grozi to odrzutem. Sprawdzić przyczynę zakleszczenia się i podjąć odpowiednią korektę obrabianego materiału.
- Nie kontynuować procesu cięcia poprzez wprowadzenie tarczy tnącej w cięte miejsce, a następnie włączenie elektronarzędzia. Zamiast tego najpierw należy wyłączyć

elektronarzędzie i wprowadzić tarczę tnącą w cięte miejsce dopiero wtedy, gdy osiągnie swoją pełną prędkość. Tarcza tnąca może się zakleszczyć, wyskoczyć z ciętego miejsca lub może dojść do odrzutu, jeśli uruchomi się elektronarzędzie znajdujące się już w ciętym miejscu.

● Montaż

▲ OSTROŻNIE! NIEBEZPIECZEŃSTWO POŻARU! Produkt montować i używać wyłącz-
nie na niełatwopalnym podłożu.

Sposób postępowania:

- Zamocować gniazdo [21] kluczem imbusowym [23] oraz podkładkę [22] na płycie podstawy [20] (patrz rys. A).
- Zamocować chwyt [3] przy użyciu śruby wpuszczanej i odpowiedniej nakrętki na uchwycie [24] (patrz rys. A).

Wskazówka: Proszę pamiętać, aby szlifierka kątowa była wyposażona w odpowiednią tarczę tnącą już przed montażem, ponieważ nie jest już możliwa wymiana tarczy w zamontowanej szlifierce kątowej.

- Zamontować szlifierkę kątową w uchwycie [24].
Wskazówka: W tym celu najpierw należy sprawdzić, czy szlifierka kątowa wyposażona jest w mocowanie uchwytu o rozmiarze gwintu M6, M8 lub M10.

- Następnie przygotować odpowiednie śruby ustalające [8], podkładki [7] oraz przynależne nakrętki [9], ograniczniki [10] i tulejki z tworzywa sztucznego [6].

- Włożyć wymagane tulejki z tworzywa sztucznego [6] w trzpień ustalające [11], [26] (patrz rys. B).

Wskazówka: Zwrócić uwagę na to, aby użyć tulejek z tworzywa sztucznego [6] pasujących do wymaganych śrub ustalających [8]. Do śruby ustalającej M10 [8] nie jest wymagana żadna tulejka z tworzywa sztucznego.

- Przykręcić pasującą śrubę ustalającą [8] przez tylny trzpień ustalający [26] (patrz rys. B).

- Zamocować tylny trzpień ustalający [26], zaciągając odpowiednią nakrętkę [9] śruby ustalającej [8] (tzn. kręcić w kierunku trzpienia ustalającego [26] (patrz rys. B)).
- Włożyć śrubę regulującą [13] przez dolny otwór, a śrubę regulującą [1] przez górny otwór uchwytu [24] (patrz rys. E). Amortyzatory gumowe obu śrub muszą następnie przylegać do obudowy szlifierki kątowej.

Wskazówka: Następnie ustawić te śruby w taki sposób, aby amortyzator gumowy przylegał dokładnie do uchwytu [24].

- Założyć uchwyty z tworzywa sztucznego [12] trzpieni ustalających [11], [26] na prowadnicę uchwytu [24] (patrz rys. B).
- Zamocować trzpień ustalające [11], [26] poprzez uchwyty z tworzywa sztucznego [12] ze śrubami z łebkiem walcowym o gnieździe sześciokątnym [19] w podłużnych otworach uchwytu [24] (patrz rys. B).
- Założyć przy przednim trzpieniu ustalającym [11] wybrany uchwyt dystansowy [10] na śrubie ustalającej [8] i podkładkę [7] (patrz rys. D).

Wskazówka: Dołączane są 3 uchwyty dystansowe [10] o różnych długościach. Wybrać uchwyt dystansowy [10], który wykazuje wymaganą długość.

Wskazówka: Ustawić uchwyt dystansowy [10] w taki sposób, aby tarcza tnąca nie mogła dotykać stołu roboczego pod płytą podstawy [20] (patrz rysunek E).

- Przykręcić pasującą śrubę ustalającą [8] przez przedni trzpień ustalający [11].
- Zamocować przedni trzpień ustalający [11], zaciągając odpowiednią nakrętkę [9] śruby ustalającej [8] (tzn. kręcić w kierunku trzpienia ustalającego [11]).
- Następnie śruby regulujące [1], [13] ustawić w taki sposób, aby szlifierka kątowa była skierowana pionowo do płyty podstawy [20] i była mocno zamontowana na uchwycie [24] (patrz rys. E).
- Uregulować gniazdo [21] po lekkim poluzowaniu śrub z łebkiem walcowym o gnieździe sześciokątnym [23] w taki sposób, aby tarcza tnąca pojawiła się na środku w wycięciu płyty podstawy [20].

- Następnie zamontować osłonę ochronną [5]. W tym celu założyć osłonę ochronną [5] na drążek metalowy [2] i zamocować ją nakrętką skrzydełkową [4] (patrz rys. C).
- Następnie włożyć drążek metalowy [2] w odpowiedni otwór uchwytu [24] i zamocować go za pomocą śruby skrzydełkowej [27] (patrz rys. C).
- Kabel szlifierki kątovej mocować zawsze przy użyciu klamry [25].
- Po zakończeniu montażu na kilka sekund włączyć szlifierkę kątową, a potem ponownie wyłączyć. Następnie ponownie sprawdzić pewne osadzenie wszystkich śrub.

● Obsługa

- Ustawić śrubę prowadnicy [16] dla wybranego obrabianego przedmiotu.
- Położyć obrabiany przedmiot na płycie podstawy [20] przy tylnym ograniczniku [18] i zabezpieczyć go przy pomocy uchwytu śrubowego [14].

Wskazówka: Zwrócić uwagę na to, aby obrabiany przedmiot przylegał do płyty podstawy [20] (patrz rys. E.)

- ⚠ **OSTROŻNIE! NIEBEZPIECZEŃSTWO OBRAŻEŃ CIAŁA!** Zwrócić uwagę na to, aby długość obrabianego przedmiotu odpowiadała przynajmniej połowie ogranicznika [18]. W innym razie obrabiany przedmiot może się oddzielić i zostać odrzucony.
- Ustawić ograniczniki [17], [18] w taki sposób, aby obrabiany przedmiot znajdował się w środku tarczy tnącej.
- Włączyć szlifierkę kątową i przycisnąć ją do obrabianego przedmiotu.



Należy unikać gwałtownych ruchów i wywierać równomierny nacisk na obrabiany przedmiot.

● Czyszczenie i pielęgnacja

- Do czyszczenia i konserwacji używać wyciągniętego lekko wilgotnej, nie strzępiącej się szmatki.

● Utylizacja

Opakowanie wykonane jest z materiałów przyjaznych dla środowiska, które można przekazać do utylizacji w lokalnym punkcie przetwarzania surowców wtórnych.

Informacji na temat możliwości utylizacji wyeksploatowanego produktu udziela urząd gminy lub miasta.

● Gwarancja i serwis

● Sposób postępowania w przypadku naprawy gwarancyjnej

Aby zapewnić szybkie rozpatrzenie Państwa wniosku, prosimy stosować się do następujących wskazówek:

Przed skontaktowaniem się z działem serwisowym należy przygotować paragon i numer artykułu (np. IAN 123456_7890) jako dowód zakupu. Numery artykułów można znaleźć na tabliczce znamionowej, na grawerunku, na stronie tytułowej jego instrukcji (na dole po lewej stronie) lub jako naklejkę na stronie odwrotnej lub spodniej.

W razie wystąpienia błędów w działaniu lub innych wad, należy skontaktować się najpierw z wymienionym poniżej działem serwisowym telefonicznie lub pocztą elektroniczną.

Produkt uznany za uszkodzony można następnie z dołączeniem dowodu zakupu (paragonu) i podaniem, na czym polega wada i kiedy wystąpiła, przesłać bezpłatnie na podany Państwu adres serwisu.

● Serwis

 **Serwis Polska**

Tel.: 22 397 4996

E-Mail: owim@lidl.pl

Legenda použitých piktogramů	Strana 47
Úvod	Strana 47
Použití ke stanovenému účelu.....	Strana 47
Popis součástí a obsah dodávky.....	Strana 47
Technické údaje	Strana 48
Bezpečnostní upozornění.....	Strana 48
Všeobecná bezpečnostní upozornění	Strana 48
Bezpečnostní pokyny pro dělicí a brousící stroje.....	Strana 48
Montáž	Strana 51
Obsluha	Strana 52
Čistění a ošetřování.....	Strana 52
Zlikvidování.....	Strana 52
Záruka a servis.....	Strana 52
Postup v případě uplatňování záruky	Strana 52
Servis.....	Strana 53

Legenda použitých piktogramů

	Přečtěte si návod k obsluze!		Nikdy nenechtejte děti bez dozoru s obalovým materiálem a výrobkem.
	Dbejte na výstrahy a bezpečnostní upozornění!		Používejte ochranné rukavice, ochranu sluchu, ochranné brýle a dýchací masku.
	Pozor na úraz elektrickým proudem! Ohrožení života!		Dávejte pozor, aby se během práce nezdržovaly v nebezpečném prostoru výrobku žádné další osoby.
	Nebezpečí požáru!		Vyhýbejte se rychlým a prudkým pohybům, tlak na obrobek musí být rovnoměrný.

Stojan na úhlovou brusku

● Úvod

 Blahopřejeme Vám ke koupi nového výrobku. Rozhodli jste se pro kvalitní výrobek. Před prvním uvedením do provozu se seznámte s výrobkem. K tomu si pozorně přečtěte následující návod k obsluze a bezpečnostní pokyny. Používejte výrobek jen popsaným způsobem a pouze pro uvedené oblasti použití. Uschovejte si tento návod na bezpečném místě. Všechny podklady vydejte při předání výrobku i třetí osobě.

● Použití ke stanovenému účelu

Tento výrobek je stacionární upevňovací pomůcka k řezání pomocí ručních úhlových brusek. Výrobek je určen pro většinu jednoručních úhlových brusek s kotoučem o velikosti 115 nebo 125 mm. Jakékoliv jiné než výše popsané použití nebo změna na výrobku nejsou přípustné a mohou vést k poraněním a / nebo poškozením výrobku. Výrobce neručí za škody vzniklé jiným použitím než k popsanému účelu. Výrobek není určen ke komerčnímu využití.

● Popis součástí a obsah dodávky

Bezprostředně po rozbalení zkontrolujte obsah dodávky, zda je úplný, a bezvadný stav výrobku a všech dílů (viz obr. 1). V žádném případě výrobek nemontujte, není-li obsah dodávky úplný.

- 1 Seřizovací šroub s gumovým dorazem (krátký) x 1
- 2 Kovová tyčka x 1
- 3 Rukojeť x 1
- 4 Křídlová matka (držák krytu) x 1
- 5 Kryt x 1
- 6 Plastové pouzdro M6 / M8 vždy x 2
- 7 Podložka (upínací šroub M6 / M8 / M10) vždy x 1
- 8 Upínací šroub M6 / M8 / M10 (úhlová bruska) vždy x 2
- 9 Matice (upínací šroub M6 / M8 / M10, úhlová bruska) vždy x 2
- 10 Distanční prvek (60/90/130 mm) vždy x 1
- 11 Přední upínací čep x 1
- 12 Plastový držák (upínací čep) x 2
- 13 Seřizovací šroub s gumovým dorazem (dlouhý) x 1
- 14 Rukojeť se závitem (držák se šroubem) x 1
- 15 Upínací závit (držák se závitem) x 1
- 16 Vodící šroub (držák se závitem) x 3
- 17 Doraz (držák se závitem) x 1

- 18 Doraz (zadní držák) x 1
- 19 Šroub s vnitřním šestihranem (upevnění upínacího čepu) x 2
- 20 Základní deska x 1
- 21 Sedlo x 1
- 22 Podložka (šroub sedla s vnitřním šestihranem) x 2
- 23 Šroub s vnitřním šestihranem (upevnění sedla) x 2
- 24 Držák x 1
- 25 Svorka x 1
- 26 Zadní upínací čep x 1
- 27 Křídlový šroub x 1
- 28 Inbusový klíč x 1
- 29 klíč na šrouby x 1

● Technické údaje

Max. rozměry obrobku:

Trubky:	Kulatá trubka: 30 x 2 mm (ø x t) Jiné tvary: 30 x 2 mm (š x t)
Tyče:	Kulatiny: ø 12 mm Jiné tvary: 12 mm (š)
Desky:	45 x 2 mm (š x t)

Materiál/hmotnost:

Materiál:	Hliníková litina, litina (hlavní materiály)
Hmotnost:	2,9 kg (±5 %)



Bezpečnostní upozornění

⚠ VÝSTRAHA! Přečtěte si všechna bezpečnostní upozornění a pokyny. Nerespektování bezpečnostních pokynů a instrukcí může způsobit úraz elektrickým proudem, požár a/ nebo závažná poranění.



Všeobecná bezpečnostní upozornění

-  **NEBEZPEČÍ OHROŽENÍ ŽIVOTA A ÚRAZU PRO MALÉ DĚTI A DĚTI!** Nikdy nenechte děti bez dohledu s obalovým materiálem. Hrozí jim nebezpečí udušení obalovým materiálem. Děti často podcení nebezpečí. Výrobek chraňte před dětmi. Výrobek není hračka.
- Udržujte pracoviště čisté a dobře osvětlené. Nepořádek a nedostatečně osvětlené pracoviště mohou vést k úrazu.
- Výrobek skladujte vždy suchý a zbavený prachu.
- Stojan je určený jen pro úhlovou brusku. Úhlová bruska použitá s tímto výrobkem musí být vybavena dodaným ochranným systémem a má odpovídat požadavkům obsaženým v IEC 62841-3-10.

● Bezpečnostní pokyny pro dělicí a brousící stroje

1) Bezpečnostní pokyny pro dělicí a brousící stroje

- a) Zdržujte se spolu s osobami stojícími v blízkosti mimo rovinu rotujícího brusného kotouče. Ochranný kryt má chránit obsluhu před odletujícími úlomky materiálu a náhodným kontaktem s brusným kotoučem.
- b) Používejte pro Váš elektrický nástroj jen dělicí kotouče zesílené s pojivem nebo diamantové dělicí kotouče. Skutečnost, že můžete použít některé jiné příslušenství pro Váš elektrický nástroj nezaručuje jeho bezpečný provoz. **POZNÁMKA 1** Výraz „zesílené s pojivem“ nebo „diamantové“ je používán podle určení elektrického nástroje.
- c) Přípustné otáčky použitého nástroje musí být minimálně stejně vysoké jako maximální otáčky uvedené na elektrickém nástroji. Příslušenství, které rotuje rychleji než je přípustné, může prasknout a odlétnout.
- d) Brusné kotouče se smějí používat jen pro doporučené způsoby práce. Například:

Nebruste nikdy postranní plochou dělicího kotouče. Dělicí kotouče jsou určeny k záběru do materiálu hranou na jejich obvodu. Tlak na postranní plochu kotouče může způsobit jeho prasknutí.

- e) Používejte pro Vámi zvolený brusný kotouč jen nepoškozenou upínací přírubu ve správné velikosti a tvaru. Vhodné příruby dobře podírají brusný kotouč a snižují riziko jeho prasknutí.
- f) Nepoužívejte poškozené brusné kotouče. Před každým použitím kontrolujte brusné kotouče, jestli nemají odštipnutý povrch nebo nejsou prasklé. V případě, že Vám elektrický nástroj nebo brusný kotouč upadnou, zkontrolujte, jestli nejsou poškozené. Po kontrole a nasazení brusného kotouče nechte přístroj běžet 1 minutu s nejvyššími otáčkami a přitom se zdržujte spolu s přítomnými osobami mimo prostor v rovině rotujícího brusného kotouče. Většina poškozených kotoučů praskne v průběhu tohoto testu.
- g) Dbejte na to, aby ostatní osoby zachovávaly bezpečný odstup od Vašeho pracoviště. Každá osoba, která vstoupí na pracoviště musí nosit osobní ochranné pomůcky. Odletající částice obrobku nebo prasklý nástroj mohou způsobit zranění i mimo Vaše pracoviště.
- h) Držte připojovací kabel mimo dosah rotujících nástrojů. V okamžiku, kdy ztratíte kontrolu nad přístrojem, můžete přefíznout nebo zachytit připojovací kabel a Vaše ruka nebo paže se může dostat do kontaktu s rotujícím nástrojem.
- i) Čistěte pravidelně větrací otvory Vašeho elektrického nástroje. Ventilátor chladicího motoru vtahuje do tělesa prach a nahromadění kovového prachu může způsobit ohrožení elektrickým proudem.
- j) Nepoužívejte elektrický nástroj v blízkosti hořlavých materiálů. Nepoužívejte elektrický nástroj stojící na hořlavém povrchu, například na dřevěném povrchu. Jiskry mohou takové materiály zapálit.
- k) Nepoužívejte nástroje, které se musí chladit kapalinami. Použití vody nebo jiných

tekutých chladících prostředků může vést k zásahu elektrickým proudem.

POZNÁMKA 2 Výše uvedené bezpečnostní upozornění neplatí pro elektrické nástroje, které jsou konstruovány speciálně pro použití se systémem tekutých chladících prostředků.

- l) Nechte ochranný kryt namontovaný. Ochranné kryty musí být funkční a správně namontované. Uvolněné, poškozené nebo nesprávně fungující ochranné kryty se musí opravit nebo vyměnit.

2) Zpětný ráz a příslušná bezpečnostní upozornění

Zpětný ráz je náhlá reakce způsobená zaseknutím nebo zablokováním otáčejícího se dělicího kotouče.

Zaseknutí nebo blokování způsobí náhlé zastavení rotujícího nástroje. Tím vyskočí nekontrolovaný agregát s dělicím nástrojem nahoru směrem k obsluze.

Zaseknutí nebo zablokování okraje dělicího kotouče v obrobku může způsobit vylovení materiálu kotouče nebo zpětný ráz. Přitom mohou dělicí kotouče také prasknout. Zpětný ráz je následkem nesprávného nebo chybného použití elektrického nástroje. Zabránit tomu je možné následně popsávanými preventivními opatřeními.

- a) Držte elektrický nástroj pevně a postavte se tak, aby jste mohli pažemi zachytit i jeho zpětný ráz. Obsluha může ovládat reakční síly zavedením vhodných preventivních opatření.
- b) Vyhýbejte se prostoru před a za rotujícím dělicím kotoučem. Při zpětném rázu je agregát s dělicím nástrojem hnaný nahoru směrem k obsluze.
- c) Nepoužívejte řetězový, ozubený kotouč nebo kotouč na řezání dřeva ani segmentové diamantové kotouče s mezerami většími než 10 mm. Takové nástroje způsobují zpětné rázy a ztrátu kontroly nad elektrickým nástrojem.
- d) Vyhýbejte se blokování dělicího kotouče nebo příliš vysokému tlaku na kotouč. Neřezejte nadměrně hluboko. Přetížení dělicího kotouče zvyšuje jeho namáhání a náchylnost

- k zaseknutí nebo zablokování a tím i možnost zpětného rázu nebo zlomení nástroje.
- e) Jestliže se dělicí kotouč zasekl nebo chcete přerušit práci, vypněte přístroj a držte ho v klidu tak dlouho dokud se kotouč nezastaví. Nikdy se nepokoušejte vytáhnout ještě se otáčející dělicí kotouč z materiálu, může dojít ke zpětnému rázu. Zjistěte a odstraňte příčinu zaseknutí.
- f) Nezapínejte znovu elektrický nástroj pokud je ještě v obrobku.
Než budete pokračovat v řezání, nechte nejdříve dělicí kotouč roztočit na plné otáčky. Jinak se může kotouč zaseknout nebo vyskočit z obrobku anebo způsobit zpětný ráz.
- g) Velké obrobky podpírejte, abyste zabránili zpětnému rázu způsobeného zaseknutím dělicího kotouče. Velké obrobky se mohou vlastní vahou prohnout. Obrobek musí být na obou stranách kotouče podepřený a sice jak v blízkosti řezu tak i na okraji obrobku.



Zabraňte ohrožení života elektrickým proudem!

- Zajistěte, aby se přívodní kabel nedostal do pracovního prostoru kotouče nebo do prostoru, kam odletují jiskry.
- Upevněte přívodní kabel úhlové brusky vždy pomocí svorky [25] (viz obr. C).
- Přívodní zástrčku úhlové brusky vždy odpojte ze zásuvky, pokud provádíte na výrobku jakékoli čištění nebo seřizování.



Vyvarujte se nebezpečí úrazu a vzniku hmotných škod!

-  Při práci s úhlovou bruskou používejte vždy ochranné brýle, ochranu sluchu a ochranné rukavice, a pokud je to nutné, i síťku na vlasy (pokud máte dlouhé vlasy) a dýchací masku (závisí na obráběném materiálu).
- Při práci s výrobkem nesmíte na sobě mít příliš volný oděv.

- Připevněte výrobek k pracovnímu stolu pomocí upevňovacích otvorů. Zkontrolujte, zda mají stůl a výrobek dobrou stabilitu.
- Ochrana očí musí chránit před cizími tělesy odlétajícími při různých způsobech použití. Masky proti prachu musí filtrovat částičky vznikající při Vámi prováděné práci. Pokud se delší dobu vystavujete velkému hluku, může to vést ke ztrátě Vašeho sluchu.

⚠ POZOR! NEBEZPEČÍ ZRANĚNÍ! Dávejte pozor, abyste se při práci nedotkli dělicího kotouče.

- Používejte vždy ochranných kryt [5] dělicího kotouče.
- Používejte tento výrobek vždy pouze s úhlovou bruskou, která je vybavena vhodným kovovým ochranným krytem kolem kotouče (viz obr. A).
- Umístěte tento ochranný kryt tak, aby dělicí kotouč ve spodní části rotoval odkrytý a ochranný kryt se nemohl dotýkat obrobku.



POZOR! NEBEZPEČÍ POŽÁRU!

Při řezání vznikají jiskry.

- Zajistěte, aby v pracovním prostoru nebyly žádné hořlavé materiály.
- Jiskry mohou poškodit barevný nátěr, sklo a jiný povrch. Nepoužívejte oděvy z materiálů nylon nebo polyester, ale vhodné nehořlavé pracovní oděvy.
- Zajistěte, aby byl obrobek dobře upevněn a pevně dosedal na základní desku.
- Nepoužívejte obrobky, které jsou příliš velké tak, aby je bylo možné bezpečně upevnit do šroubového držáku.
- Před použitím a během použití kontrolujte pravidelně dotažení všech šroubů.
- Kontrolujte pravidelně výrobek, zda není případně poškozený. Následkem vibrací se mohou šrouby během provozu uvolnit.
- Nepoužívejte výrobek, pokud jste zjistili, že je jakkoli poškozený.
- Zkontrolujte, zda je dělicí kotouč vaší úhlové brusky instalován kolmo k základní desce.
- Používejte na tomto výrobku pouze dělicí kotouče, žádné hrubovací kotouče.
- Pravidelně kontrolujte dělicí kotouč vaší úhlové brusky, zda není jakkoli poškozený.

- Nepoužívejte kotouč, pokud jste zjistili, že má rýhy, vylámaná místa nebo je jakkoli jinak poškozený. Může dojít k jeho roztržení.
- Nikdy nesahejte do pracovního prostoru dělicího kotouče, dokud se nezastavil.
- Při řezání se řiďte pokyny výrobce elektrických nástrojů a dělicích kotoučů.
- Používejte pouze ty úhlové brusky, jejichž dělicí kotouč má průměr 115 nebo 125 mm.
-  Dávejte pozor, aby se během práce nezdržovaly v nebezpečném prostoru výrobku žádné další osoby.
- Při používání úhlové brusky držte rukojeť pevně a Vaše paže i tělo tak, abyste mohli reagovat na případný zpětný ráz.
- Nevzpřičujte dělicí kotouč a netlačte na něj. Neprovádějte neúměrně hluboké řezy. Přetížení dělicího kotouče zvyšuje pravděpodobnost jeho zablokování, zpětného rázu nebo roztržení.
- Jestliže se dělicí kotouč zablokuje anebo musíte z nějakého důvodu řezání přerušit, vypněte elektrický nástroj a počkejte až se dělicí kotouč úplně zastaví. Nikdy nezkoušejte vytažovat z řezu ještě se otáčející dělicí kotouč. Jinak hrozí zpětný ráz. Zjistěte příčinu zablokování a upravte odpovídajícím způsobem obrobek.
- Nepokračujte v řezání zapnutím elektrického nástroje zavedeného do řezu. Místo toho nejdříve elektrický nástroj zapněte a až dosáhne dělicí kotouč maximální otáčky pak ho zaveďte do řezu. Zapnutí elektrického nástroje s dělicím kotoučem v řezu může způsobit jeho zablokování nebo vymrštění z řezu anebo zpětný ráz.

● Montáž

⚠ POZOR! NEBEZPEČÍ POŽÁRU! Montujte a používejte výrobek pouze na nehořlavé podložce.

Postupujte následujícím způsobem:

- Upevněte sedlo **[21]** pomocí šroubů s vnitřním šestihranem **[23]** a podložek **[22]** k základní desce **[20]** (viz obr. A).

- Upevněte rukojeť **[3]** šroubem se zapuštěnou hlavou a příslušnou maticí k držáku **[24]** (viz obr. A).

Upozornění: Pamatujte, že úhlová bruska musí být ještě před montáží osazena vhodným dělicím kotoučem, protože výměna kotouče s instalovanou úhlovou bruskou není možná.

- Namontujte nyní úhlovou brusku do držáku **[24]**.

Upozornění: Nejprve zkontrolujte, zda je vaše úhlová bruska vybavena držákem rukojeťi se závitem o velikosti M6, M8 nebo M10.

- Potom si připravte příslušné upínací šrouby **[8]**, podložky **[7]** a příslušné matice **[9]**, distanční prvky **[10]** a plastová pouzdra **[6]**.

- Nasadte potřebná plastová pouzdra **[6]** do upínacích čepů **[11]**, **[26]** (viz obr. B).

Upozornění: Dávejte pozor, abyste použili plastová pouzdra **[6]** vhodná k potřebným upínacím šroubům **[8]**. Pro upínací šrouby M10 **[8]** nebudete potřebovat žádná plastová pouzdra.

- Našroubujte vhodný upínací šroub **[8]** přes zadní upínací čep **[26]** (viz obr. B).
- Upevněte zadní upínací čep **[26]** tím, že utáhnete příslušnou matici **[9]** upínacího šroubu **[8]** (tzn. ve směru upínacího čepu **[26]**) (viz obr. B).
- Nasadte seřizovací šroub **[13]** spodním otvorem a seřizovací šroub **[1]** horním otvorem držáku **[24]** (viz obr. E). Gumové dorazy těchto šroubů musejí později dosedat na kryt úhlové brusky.

Upozornění: Nejprve nastavte tyto šrouby tak, aby gumové dorazy dosedaly přímo na držák **[24]**.

- Nasadte nyní plastové držáky **[12]** upínacích čepů **[11]**, **[26]** na vodička držáku **[24]** (viz obr. B).

- Upevněte potom upínací čepy **[11]**, **[26]** těmito plastovými držáky **[12]** pomocí šroubů s vnitřním šestihranem **[19]** do podélných otvorů držáku **[24]** (viz obr. B).

- Nasadte na předním upínacím čepu **[11]** požadovaný distanční prvek **[10]** na upínací šrouby **[8]** a podložky **[7]** (viz obr. D).

Upozornění: Jsou přiloženy 3 distanční prvky **[10]** v různých délkách. Vyberte distanční prvek **[10]**, který má požadovanou délku.

Upozornění: Nastavte distanční prvek [10] tak, aby se dělicí kotouč nemohl dotýkat pracovního stolu pod základní deskou [20] (viz obrázek E).

- Našroubujte vhodný upínací šroub [8] přes přední upínací čep [11].
- Upevněte přední upínací čep [11] tím, že utáhnete příslušnou matici [9] upínacího šroubu [8] (tzn. ve směru upínacího čepu [11]).
- Nyní nastavte seřizovací šrouby [1], [13] tak, aby byla úhlová bruska orientována kolmo k základní desce [20] a byla pevně namontována na držáku [24] (viz obr. E).
- Seřídte sedlo [21] po mírném povolení šroubů s vnitřním šestihranem [23] tak, aby dělicí kotouč úhlové brusky zapadl do středu výřezu základní desky [20].
- Nyní namontujte ochranný kryt [5]. K tomu nasadíte ochranný kryt [5] na kovovou tyč [2] a upevněte ho pomocí křídlové matky [4] (viz obr. C).
- Potom nasadíte kovovou tyč [2] do příslušného otvoru držáku [24] a přišroubujte ji křídlovým šroubem [27] (viz obr. C).
- Upevňujte kabel úhlové brusky vždy pomocí svorky [25].
- Po dokončení montáže na několik vteřin zapněte úhlovou brusku, potom ji opět vypněte. Znovu zkontrolujte všechny šrouby, zda jsou pevně dotažené.

● Obsluha

- Nastavte vodící šroub [16] na požadovaný obrobek.
- Položte obrobek na základní desku [20] na zadní doraz [18] a zajistěte ji pomocí závitového držáku [14].

Upozornění: Dávejte pozor, aby se obrobek opíral o základní desku [20] (viz obr. E).

- ⚠ **POZOR! NEBEZPEČÍ ZRANĚNÍ!** Dávejte pozor, aby délka obrobku odpovídala minimálně polovině dorazu [18]. V opačném případě se může obrobek uvolnit a vyklouznout.

- Nastavte dorazy [17], [18] tak, aby byl obrobek na středu dělicího kotouče.
- Nyní zapněte úhlovou brusku a přitlačte ji na obrobek.



Vyhýbejte se rychlým a prudkým pohybům, tlak na obrobek musí být rovnoměrný.

● Čištění a ošetřování

- K čištění a ošetřování používejte pouze mírně navlhčenou textilii, která nepouští vlákna.

● Zlikvidování

Obal se skládá z ekologických materiálů, které můžete zlikvidovat prostřednictvím místních sběrů recyklovatelných materiálů.

O možnostech likvidace vysloužilých zařízení se informujte u správy vaší obce nebo města.

● Záruka a servis

● Postup v případě uplatňování záruky

Pro zajištění rychlého zpracování Vašeho případu se řiďte následujícími pokyny:

Pro všechny požadavky si připravte pokladní stvrženku a číslo artiklu (např. IAN 123456_7890) jako doklad o zakoupení.

Číslo artiklu najdete na typovém štítku, gravuře, titulní stránce návodu (vlevo dole) nebo na nálepce na zadní nebo spodní straně.

V případě poruch funkce nebo jiných závad nejdříve kontaktujte, telefonicky nebo e-mailem, v následujícím textu uvedené servisní oddělení.

Výrobek registrovaný jako vadný potom můžete s příloženým dokladem o zakoupení (pokladní stvrženkou) a údaji k závadě a kdy k ní došlo, bezplatně zaslat na adresu servisu, která Vám byla sdělena.

● Servis

Servis Česká republika

Tel.: 800 143 873

E-Mail: owim@idl.cz

Legenda použitých piktogramov	Strana 55
Úvod	Strana 55
Používanie v súlade s určeným účelom	Strana 55
Popis častí a obsah dodávky	Strana 55
Technické údaje	Strana 56
Bezpečnostné upozornenia	Strana 56
Všeobecné bezpečnostné upozornenia	Strana 56
Bezpečnostné upozornenia pre rezacie brúsky	Strana 56
Montáž	Strana 59
Obsluha	Strana 60
Čistenie a údržba	Strana 60
Likvidácia	Strana 60
Záruka a servis	Strana 61
Postup v prípade poškodenia v záruke	Strana 61
Servis	Strana 61

Legenda použitých piktoqramov

	Prečítajte si návod na obsluhu!		Deti nikdy nenechávajúce bez dozoru s obalovým materiálom a produktom.
	Rešpektujte výstražné a bezpečnostné pokyny!		Noste ochranné okuliare, ochranu sluchu, ochranné rukavice a dýchaciu masku.
	Pozor na zásah elektrickým prúdom! Nebezpečenstvo ohrozenia života!		Dbajte na to, aby sa počas pracovných fáz v akčnom rádiu výrobku nenachádzali ďalšie osoby.
	Nebezpečenstvo požiaru!		Zabráňte prudkým pohybom a na obrobok vyvíjajte rovnomerný tlak.

Stojan na uhlovú brúsku

● Úvod



Blahoželáme Vám ku kúpe Vášho nového výrobku. Kúpou ste sa rozhodli pre vysoko kvalitný produkt. Pred prvým uvedením do prevádzky sa oboznámte s výrobkom. Za týmto účelom si pozorne prečítajte nasledujúci návod na obsluhu a bezpečnostné pokyny. Výrobok používajte iba v súlade s popisom a v uvedených oblastiach používania. Tento návod uschovajte na bezpečnom mieste. Ak výrobok odovzdáte ďalšej osobe, priložte k nemu aj všetky podklady.

● Používanie v súlade s určeným účelom

Tento výrobok je určený ako stacionárna upevňovacia pomôcka pre rezné práce s ručnými uhlovými brúskami. Výrobok je vhodný pre väčšinu ručných uhlových brúsiek s veľkosťou kotúča 115 alebo 125 mm. Iné použitie, ako je opísané vyššie, alebo zmena výrobku sú nepripustné a môžu viesť k poraneniám a/alebo k poškodeniam výrobku. Výrobca nepreberá ručenie za škody vzniknuté používaním, ktoré je v rozpore s

určeným účelom. Výrobok nie je určený na podnikateľské účely.

● Popis častí a obsah dodávky

Bezprostredne po vybalení skontrolujte úplnosť dodávky, ako aj bezchybný stav výrobku a všetkých dielov (pozri obr. 1). Výrobok v žiadnom prípade nemontujte, ak dodávka nie je kompletná.

- 1 Nastavovacia skrutka s gumovým dorazom (krátka) x 1
- 2 Kovová tyč x 1
- 3 Rukoväť x 1
- 4 Křídlová matica (držiak krytu) x 1
- 5 Ochranný kryt x 1
- 6 Plastová cievka M6 / M8 po x 2
- 7 Podložka pod matice upevňovacia skrutka M6 / M8 / M10) po x 1
- 8 Upevňovacia skrutka M6 / M8 / M10 (uhlová brúska) po x 2
- 9 Matica (upevňovacia skrutka M6 / M8 / M10 uhlová brúska) po x 2
- 10 Distančné teliesko (60/90/130 mm) po x 1
- 11 Predný závesný svorník x 1
- 12 Umelohmotný príjem (závesný svorník) x 2
- 13 Nastavovacia skrutka s gumovým dorazom (dlhá) x 1
- 14 Skrutkovacia rukoväť (skrutkový držiak) x 1

- 15 Držiaci závit (skrutkový držiak) x 1
- 16 Vodiaca skrutka (skrutkový držiak) x3
- 17 Zarážka (skrutkový držiak) x 1
- 18 Doraz (zadný držiak) x 1
- 19 Skrutka s vnútorným šesťhranom (upevnenie závesný svorník) x 2
- 20 Základná platňa x 1
- 21 Sedlo x 1
- 22 Podložka pod matice (skrutka s vnútorným šesťhranom sedlo) x 2
- 23 Skrutka s vnútorným šesťhranom (upevnenie sedlo) x 2
- 24 Držiak x 1
- 25 Svorka x 1
- 26 Zadný závesný svorník x 1
- 27 Krídlová skrutka x 1
- 28 Imbusový kľúč x1
- 29 Skrutkový kľúč x1

● Technické údaje

Max. rozmery obrábaného predmetu:

- Rúry: rúra kruhového prierezu: 30 x 2 mm
(ϕ x s)
iné tvary: 30 x 2 mm (Š x s)
- Tyče: kruhová ocel: ϕ 12 mm
iné tvary: 12 mm (Š)
- Dosky: 45 x 2 mm (Š x s)

Materiál/Hmotnosť:

- Materiál: hliníková zliatina,
liatina (hlavné materiály)
- Hmotnosť: 2,9 kg ($\pm 5\%$)



Bezpečnostné upozornenia

VAROVANIE! Prečítajte si všetky bezpečnostné upozornenia a pokyny.

Nerešpektovanie bezpečnostných upozornení a pokynov môže spôsobiť zásah elektrickým prúdom, požiar a/alebo závažné poranenia.



Všeobecné bezpečnostné upozornenia



NEBEZPEČENSTVO OHROZENIA ŽIVOTA A NEBEZPEČENSTVO ÚRAZU PRE MALÉ

I STARŠIE DETI! Nikdy nenechávajte deti bez dozoru s obalovým materiálom. Existuje nebezpečenstvo zadusenía obalovým materiálom. Deti často podceňujú nebezpečenstvo. Držte deti vždy v bezpečnej vzdialenosti od výrobku. Výrobok nie je určený na hranie.

- Vaše pracovisko udržiavajte čisté a dobre osvetlené. Neporiadok a neosvetlené pracovné oblasti môžu viesť k úrazom.
- Výrobok skladujte v bezprašnom a suchom prostredí.
- Stojan pre uhlovú brúsku je len stojan pre uhlovú brúsku. Uhlová brúska používaná spolu s týmto výrobkom musí byť vybavená dodaným ochranným systémom a musí spĺňať požiadavky normy IEC 62841-3-10.

● Bezpečnostné upozornenia pre rezacie brúsky

1) Bezpečnostné upozornenia pre rezacie brúsky

- a) Vy i osoby nachádzajúce sa v blízkosti sa musia zdržovať mimo oblasti rotujúceho brúsneho kotúča. Ochranný kryt má chrániť obsluhujúcu osobu pred úlomkami a náhodným kontaktom s brúsnym telesom.
- b) Pre Vaše elektronáradie používajte výhradne spojené zosilnené alebo diamantové rezacie kotúče. To, že dokážete upevniť časti príslušenstva na Váš prístroj, ešte negarantuje bezpečné používanie.

POZNÁMKA 1 Tento výraz „spojené zosilnené“ alebo „diamantové“ je používaný v súlade s účelom elektronáradia.

- c) Prípustné otáčky vloženého nástroja musia byť minimálne tak vysoké ako najvyššie otáčky uvedené na elektrickom náradí. Príslušenstvo, ktoré sa otáča rýchlejšie, ako je povolené, sa môže zlomiť a odlietať do strán.

- d) Brúsne telesá možno používať iba pre odporúčané možnosti nasadenia. Napríklad: Nikdy nebrúste bočnou plochou rezacieho kotúča. Rezacie kotúče sú určené na uberanie materiálu pomocou hrany kotúča. Pôsobenie sily z boku na brúsne telesá by ich mohlo zlomiť.
- e) Používajte vždy iba nepoškodené upínacie príruby správnej veľkosti a tvaru pre Vami zvolený brúsny kotúč. Vhodné príruby podpierajú brúsny kotúč a znižujú tak nebezpečenstvo zlomenia brúsneho kotúča.
- f) Nepoužívajte poškodené brúsne kotúče. Pred každým použitím skontrolujte brúsne kotúče ohľadom odštiepených častí a prasklín. Ak elektronáradie alebo brúsny kotúč spadli, skontrolujte, či sú poškodené alebo použite nepoškodený brúsny kotúč. Keď ste skontrolovali a nasadili brúsny kotúč, držte sa Vy i osoby nachádzajúce sa v blízkosti mimo oblasti rotujúceho brúsneho kotúča a nechajte prístroj bežať 1 minútu na najvyššie otáčky. Poškodené brúsne kotúče sa väčšinou zlomia v čase testovania.
- g) Dbajte na to, aby mali iné osoby bezpečný odstup od Vašej pracovnej oblasti. Každá osoba, ktorá vstupuje do pracovnej oblasti, musí nosiť osobné ochranné vybavenie. Odlomky zo zlomených vložených nástrojov alebo z obrobku môžu odlietať a tým spôsobovať poranenia aj mimo priamej pracovnej oblasti.
- h) Pripojovacie vedenie je potrebné držať vzdialene od otáčajúcich sa vložených nástrojov. Ak by ste stratili kontrolu nad prístrojom, pripojovacie vedenie sa môže oddeliť alebo zachytiť a Vaša ruka alebo rameno sa môže dostať do otáčajúceho sa vloženého nástroja.
- i) Pravidelne čistíte vetracie otvory Vášho elektrického náradia. Ventilátor motora priťahuje do schránky prach, a silné nahromadenie kovového prachu môže spôsobiť elektrické nebezpečenstvá.
- j) Elektrické náradie sa nesmie používať v blízkosti horľavých materiálov. Náradie nepoužívajte, ak je na horľavom povrchu ako je napríklad drevo. Iskry môžu takéto materiály zapáliť.
- k) Nepoužívajte vkladacie náradie, ktoré si vyžaduje tekuté chladiace prostriedky. Používanie vody alebo iných tekutých chladiacich prostriedkov môže viesť k zásahu elektrickým prúdom.
- POZNÁMKA 2** Vyššie uvedené bezpečnostné upozornenie sa nevzťahuje na elektrické náradie špeciálne určené na použitie kvapalinovým systémom.
- l) Ochranné kryty nechajte prímontované. Ochranné kryty musia byť funkčné a správne nainštalované. Uvoľnené, poškodené alebo nesprávne fungujúce ochranné kryty je potrebné opraviť alebo vymeniť.

2) Spätný úder a náležité bezpečnostné upozornenia

Spätný úder je náhla reakcia v dôsledku zatrhávajúceho alebo zablokovaného otáčajúceho sa rezacieho kotúča.

Zatrhnutie alebo zablokovanie vedie k náhlemu zastaveniu rotujúceho elektrického náradia.

Tým sa nekontrolovaný rezací brúsny agregát zrychlí nahor v smere ovládajúcej osoby.

Ak sa napr. rezací kotúč zatrháva alebo zablokuje v obrábanom predmete, môže sa hrana rezacieho kotúča, ktorá je ponorená do obrábaného predmetu, zachytiť a tým vylomiť rezací kotúč alebo spôsobiť spätý úder. Prítom sa môžu rezacie kotúče i zlomiť. Spätný úder je dôsledok chybného alebo nesprávneho používania elektroprístroja.

Vhodnými bezpečnostnými opatreniami, ako je popísané nasledovne, tomu možno predísť.

- a) Uchopte elektroprístroj dostatočne pevne a držte Vaše telo a ramená v polohe, v ktorej môžete sily spätného úderu vyrovnáť. Obsluhujúca osoba môže vďaka vhodným bezpečnostným opatreniam ovládať sily spätného úderu alebo reakčné sily.
- b) Vyhybajte sa oblasti pred a za rotujúcim rezacím kotúčom. Pri spätnom údere sa rezací brúsny agregát pohybuje nahor v smere ovládajúcej osoby.
- c) Nepoužívajte refazové, rezbárske alebo ozubené pílové kotúče ani segmentované diamantové kotúče so šírkou trhlín viac ako 10 mm. Takéto vkladacie nástroje často

spôsobujú spätný úder alebo stratu kontroly nad elektronáradím.

- d) Zabráňte zablokovaníu rezacieho kotúča alebo príliš vysokej prítláčnej sile. Nevedzte príliš hlboké rezy. Preťaženie rezacieho kotúča zvyšuje zaťaženie a náchylnosť k uviaznutiu alebo zablokovaníu a tým i možnosť spätného úderu alebo zlomenia brúsneho telesa.
- e) Ak sa rezací kotúč zaklieni alebo ak prerušíte prácu, vypnite prístroj a držte rezací brúsny agregát pokojne, kým sa kotúč nezaštaví. Nikdy sa nepokúšajte vytriahnuť z rezu ešte bežiaci rezací brúsny kotúč, inak môže dôjsť k spätnému úderu. Zistíte a odstránite príčinu zaklienenia.
- f) Elektrické náradie nikdy opäť nezapínajte, pokiaľ sa nachádza v obrobnku. Skôr, ako budete opatrne pokračovať v rezaní, vyčkajte, kým rezací kotúč nedosiahne svoje plné otáčky. V opačnom prípade sa môže kotúč zaseknúť, vyskočiť z obrábaného predmetu alebo spôsobiť spätný úder.
- g) Veľké obrobnky podoprite, aby sa minimalizovalo riziko spätného úderu v dôsledku uviaznutého rezacieho kotúča. Veľké obrobnky sa môžu kvôli svojej vlastnej hmotnosti prehýbať. Obrábaný predmet je potrebné podoprieť na oboch stranách kotúča, a síce v blízkosti oddeľovacieho rezu ako aj na hrane.



Zabráňte nebezpečenstvu ohrozenia života v dôsledku zásahu elektrickým prúdom!

- Zabezpečte, aby sa sieťový kábel nedostal do pracovnej oblasti kotúča alebo do oblasti úletu iskier.
- Sieťový kábel uhlavej brúsky vždy upevnite pomocou svoriek [25] (pozri obr. C).
- Pred vykonaním všetkých čistiacich alebo nastavovacích prác na Vašom produkte vždy vytriahnite sieťovú zástrčku zo zásuvky.



Zabráňte nebezpečenstvu poranenia a/alebo vzniku veľkých škôd!



- Počas práce s uhlovou brúskou vždy noste ochranné okuliare, ochranu sluchu a ochrannú obuv, ako aj sieťku na vlasy, ak je to nutné (pri dlhých vlasoch) a dýchaciu masku (závisle od opracovávaného materiálu).
- Pri práci s výrobkom nenoste široké oblečenie.
- Upevnite výrobok na upevňovacích otvoroch na pracovnom stole. Zabezpečte, aby stôl a výrobok pevne stál.
- Ochrana očí musí tiež chrániť pred lietajúcimi čistočkami, ktoré môžu vzniknúť pri rôznych aplikáciách. Protiprachová resp. dýchacia maska musí filtrovať tieto čistočky, ktoré vznikajú pri Vami vykonávanej práci. Ak sa dlhší čas vystavujete vysokej hlasitosti, môže to mať za následok stratu sluchu.



POZOR! NEBEZPEČENSTVO PORANENIA!

Dávajte pozor na to, aby ste počas práce neprišli do styku s rezným kotúčom.

- Vždy používajte ochranný kryt [5] rezného kotúča.
- Tento výrobok používajte iba s uhlovou brúskou, ktorá je vybavená vhodným kovovým ochranným krytom okolo kotúča (pozri obr. A).
- Tento ochranný kryt umiestnite tak, aby rezný kotúč bežal v dolnej časti otvorený, a ochranný kryt nemohol prísť do kontaktu s obrábaným predmetom.



POZOR! NEBEZPEČENSTVO POŽIARU!

Rezné práce vytvárajú iskry. Zabezpečte, aby sa v

- pracovnej oblasti nenachádzali žiadne zápalné materiály.
- Iskry môžu poškodiť farbu, sklo a iné povrchy. Nenoste oblečenie z nylónu alebo polyesteru, ale vhodné nezápalné oblečenie.
- Zabezpečte, aby bol obrábaný predmet dobre upevnený a pevne priliehal na základnej doske.
- Nepoužívajte obrobnky, ktoré sú príliš veľké, aby mohli byť bezpečne upevnené pomocou skrutkového držiaka.

- Pred používaním a počas používania pravidelne kontrolujte pevné priliehanie všetkých skrutiek.
- Pravidelne kontrolujte prípadné poškodenia výrobku. V dôsledku vibrácií sa môžu skrutky počas prevádzky uvoľniť.
- Ak zistíte akékoľvek poškodenie Vášho výrobku, nepoužívajte ho.
- Zabezpečte, aby bol rezný kotúč Vašej uhlovej brúsky namontovaný zvisle k základnej platni.
- V tomto produkte používajte iba rezné kotúče, nie hrubovacie kotúče.
- Pravidelne kontrolujte prípadné poškodenia rezného kotúča Vašej uhlovej brúsky.
- Ak zistíte akékoľvek prehĺbeniny, ryhy alebo iné poškodenia, nepoužívajte kotúč. Môže explodovať.
- Nikdy nesiahajte do pracovnej oblasti rezného kotúča, až kým sa nezastaví.
- Riadte sa pokynmi výrobcu elektropřístrojov a rezných kotúčov ohľadom rezu.
- Používajte iba uhlové brúsky, ktorých brúsny kotúč má priemer 115 alebo 125 mm.
-  Dbajte na to, aby sa počas pracovných fáz v akčnom rádiu výrobku nenachádzali ďalšie osoby.
- Držte pevne rukoväť, keď používate uhlovú brúsku, a umiestnite Vaše rameno a telo tak, aby ste dokázali odolať prípadnému spätnému nárazu.
- Zabráňte uviaznutiu brúsneho kotúča a nevyvíjajte naň príliš veľký tlak. Nepokúšajte sa vykonať nadmerne hlboké rezy. Nadmerné používanie brúsneho kotúča zvyšuje pravdepodobnosť, že sa zachytí a spôsobí spätný náraz alebo zlomenie brúsneho kotúča.
- Ak sa brúsny kotúč zasekol alebo ak z nejakého dôvodu chcete zastaviť rezanie, vypnite elektronáradie a počkajte, kým sa brúsny kotúč úplne zastaví. Nikdy sa nepokúšajte vytiahnuť brúsny kotúč z rezu, kým sa ešte točí. Inak hrozí spätný náraz. Zistite dôvod zaseknutia a obrábaný predmet adekvátne upravte.
- Nepokračujte v procese rezania tak, že opäť zavediete brúsny kotúč do rezu a potom

zapnete elektropřístroj. Namiesto toho najskôr zapnite elektropřístroj a brúsny kotúč zavedte do rezu až potom, keď dosiahol svoju plnú rýchlosť. Brúsny kotúč sa môže zaseknúť, vyskočiť z rezu alebo môže dôjsť k spätnému nárazu, ak zapnete elektropřístroj, keď sa brúsny kotúč už nachádza v reze.

● Montáž

POZOR! NEBEZPEČENSTVO POŽIARU!

Výrobok montujte a používajte iba na nehorľavom podklade.

Postupujte nasledujúco:

- Upevnite sedlo [21] pomocou inbusových kľúčov [23] ako aj podložných krúžkov pod matice [22] na základnú platňu [20] (pozri obr. A).
- Upevnite rukoväť [3] pomocou zapustenej skrutky a príslušnej matice na držiak [24] (pozri obr. A).

Poznámka: Myslite prosím na to, že uhlová brúska musí byť už pred montážou vybavená vhodným rezným kotúčom, pretože výmena kotúča u zabudovanej uhlovej brúsky nie je možná.

- Teraz namontujte uhlovú brúsku do držiaka [24].
- **Poznámka:** Najskôr skontrolujte, či je Vaša uhlová brúska vybavená držiakom rukoväte s veľkosťou závitú M6, M8 alebo M10.
- Potom si pripravte príslušné upevňovacie skrutky [8], podložné kolieska pod matice [7] ako aj príslušné matice [9], distančné teliesko [10] a umelohmotné cievy [6].
- Nasadte potrebné plastové cievy [6] do závesných svorníkov [11], [26] (pozri obr. B).
- **Poznámka:** Dbajte na to, aby sa použité plastové cievy [6] hodili k potrebným upevňovacím skrutkám [8]. Pre upevňovaciu skrutku M10 [8] nepotrebuje plastovú cievu.
- Prišróbujte vhodnú upevňovaciu skrutku [8] cez zadný závesný svorník [26] (pozri obr. B).
- Upevnite zadný závesný svorník [26] tak, že utiahnete príslušnú maticu [9] upevňovacej skrutky [8] (tzn. otočíte v smere závesného svorníka [26]) (pozri obr. B).

- Prestrčte nastavovaciu skrutku [13] cez spodný otvor a nastavovaciu skrutku [1] cez horný otvor držiaka [24] (pozri obr. E). Gumové dorazy skrutiek musia neskôr priliehať na schránke uhlovej brúsky.

Poznámka: Tieto skrutky najskôr nastavte tak, aby gumové dorazy priliehali priamo na držiaku [24].

- Teraz nasadíte umelohmotné príjmy [12] závesných svorníkov [11], [26] na vedenie držiaka [24] (pozri obr. B).
- Potom upevníte závesné svorníky [11], [26] cez tieto umelohmotné príjmy [12] pomocou skrutiek s vnútorným šesťhranom [19] do pozdĺžnych otvorov držiaka [24] (pozri obr. B).
- Na prednom závesnom svorníku [11] zasuňte želané distančné teliesko [10] do upevňovacej skrutky [8] a podložku pod maticu [7] (pozri obr. D).

Poznámka: Priložené sú 3 distančné telieska [10] v rôznych dĺžkach. Vyberte si distančné teliesko [10] s potrebnou dĺžkou.

Poznámka: Nastavte distančné teliesko [10] tak, aby sa rezný kotúč nemohol dotýkať pracovného stola pod základnou platňou [20] (pozri obr. E).

- Prísrôbujte vhodnú upevňovaciu skrutku [8] cez predný závesný svorník [11].
- Upevnite predný závesný svorník [11] tak, že utiahnete maticu [9] upevňovacej skrutky [8] (tzn. otočíte v smere závesného svorníka [11]).
- Nastavte nastavovacie skrutky [1], [13] tak, aby bola uhlová brúska namontovaná zvisle k základnej platni [20] a pevne na držiaku [24] (pozri obr. E).
- Po miernom uvoľnení skrutiek nastavte sedlo [21] s vnútorným šesťhranom [23] tak, aby sa rezný kotúč uhlovej brúsky ponáral stredovo do výrezu základnej platne [20].
- Teraz namontujte ochranný kryt [5]. Nasadíte preto ochranný kryt [5] na kovovú tyč [2] a upevníte ho pomocou krídlovej matice [4] (pozri obr. C).
- Potom nasadíte kovovú tyč [2] do príslušného otvoru držiaka [24] a upevníte ju pomocou krídlovej skrutky [27] (pozri obr. C).

- Kábel uhlovej brúsky vždy upevníte pomocou svoriek [25].
- Po ukončení montáže na niekoľko sekúnd zapnite uhlovú brúsku a potom ju znova vypnite. Potom znova skontrolujte pevné priliehanie všetkých skrutiek.

● Obsluha

- Nastavte vodiacu skrutku [16] pre želaný obrábaný predmet.
- Položte obrobok na základnú platňu [20] na zadnú zarážku [18] a zaistíte ho pomocou skrutkovacieho držiaka [14].

Poznámka: Dbajte na to, aby obrobok ležal na základnej platni [20] (pozri obr. E).

⚠ POZOR! NEBEZPEČENSTVO PORANENIA! Dbajte na to, aby dĺžka obrobku zodpovedala minimálne polovici zarážky [18]. Inak sa môže obrobok uvoľniť a vystreliť.

- Nastavte dorazy [17], [18] tak, aby sa obrobok nachádzal v strede rezného kotúča.
- Teraz zapnite uhlovú brúsku a priláčajte ju na obrobok.



Zabráňte prudkým pohybom a na obrobok vyvíjajte rovnomerný tlak.

● Čistenie a údržba

- Na čistenie a údržbu použite iba mierne navlhčenú handričku, ktorá nepúšťa vlákna.

● Likvidácia

Obal pozostáva z ekologických materiálov, ktoré môžete odovzdať na miestnych recyklačných zberných miestach.

O možnostiach likvidácie opotrebovaného výrobku sa môžete informovať na Vašej obecnej alebo mestskej správe.

● **Záruka a servis**

● **Postup v prípade poškodenia v záruke**

Pre zaručenie rýchleho spracovania Vašej požiadavky dodržte prosím nasledujúce pokyny:

Pre všetky otázky majte pripravený pokladničný doklad a číslo výrobku (napr. IAN 123456_7890) ako dôkaz o kúpe.

Číslo výrobku nájdete na typovom štítku, gravúre, na prednej strane Vášho návodu (dole vľavo) alebo ako nálepku na zadnej alebo spodnej strane.

Ak sa vyskytnú funkčné poruchy alebo iné nedostatky, najskôr telefonicky alebo e-mailom kontaktujte následne uvedené servisné oddelenie.

Produkt označený ako defektný potom môžete s priloženým dokladom o kúpe (pokladničný lístok) a uvedením, v čom spočíva nedostatok a kedy sa vyskytol, bezplatne odoslať na Vám oznámenú adresu servisného pracoviska.

● **Servis**

Servis Slovensko

Tel.: 0850 232001

E-pošta: owim@lidl.sk

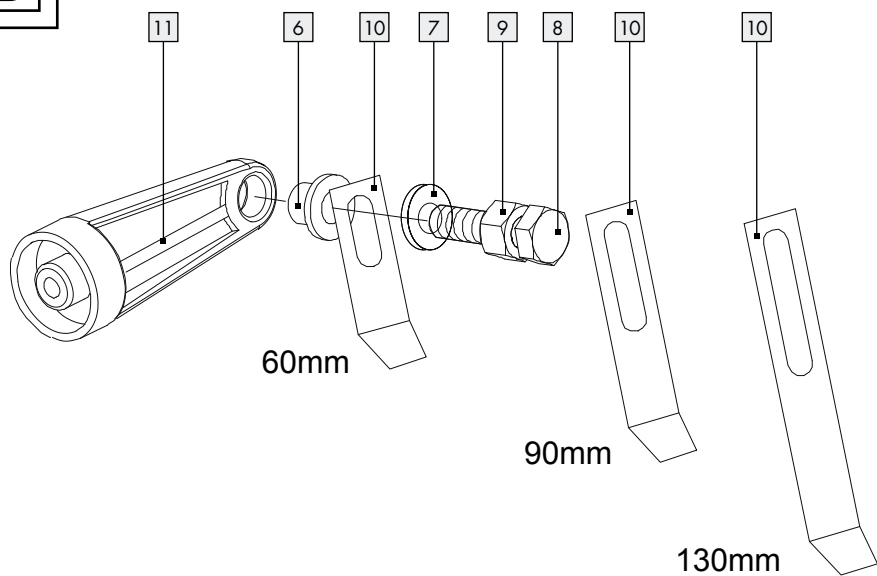
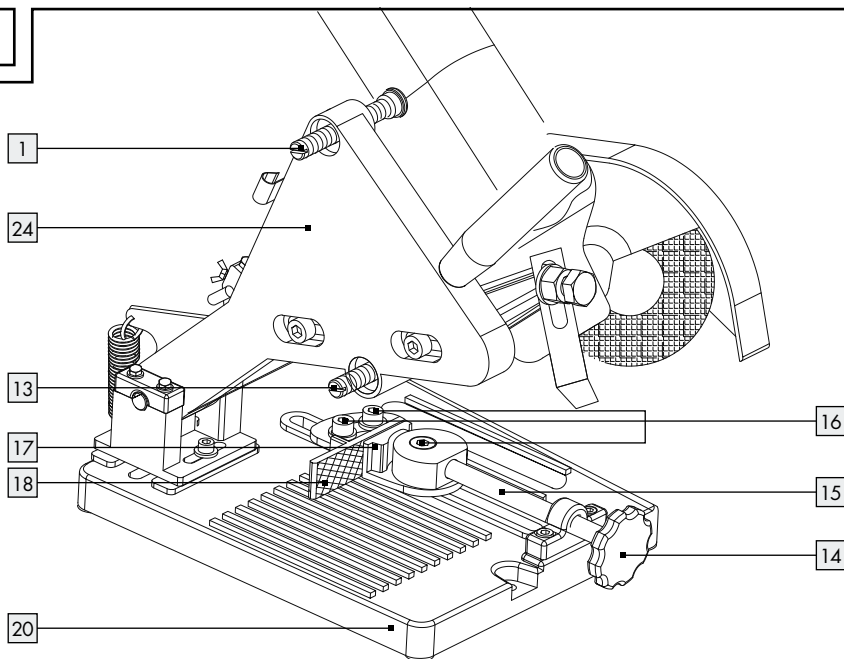
D**E**

OWIM GmbH & Co. KG

Stiftsbergstraße 1
74167 Neckarsulm
GERMANY

Model-No.: Z31780

Version: 11/2019

Stand der Informationen · Last Information
Update · Version des informations · Stand
van de informatie · Stan informacj · Stav
informací · Stav informáci: 09/2019
Ident.-No.: Z31780092019-8