

SILVERCREST®



SCANNER POUR DIAPOSITIVES ET NÉGATIFS SND 4600 A1

FR BE

**SCANNER POUR DIAPOSITIVES
ET NÉGATIFS**

Mode d'emploi

DE AT CH

DIA-UND-NEGATIV-SCANNER

Bedienungsanleitung

IAN 365299_2204

FR

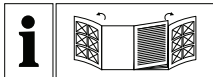

FR BE

Avant de lire le mode d'emploi, ouvrez les deux pages contenant les illustrations et familiarisez-vous ensuite avec toutes les fonctions de l'appareil.

DE AT CH

Klappen Sie vor dem Lesen die beiden Seiten mit den Abbildungen aus und machen Sie sich anschließend mit allen Funktionen des Gerätes vertraut.

FR/BE	Mode d'emploi	Page	1
DE/AT/CH	Bedienungsanleitung	Seite	29

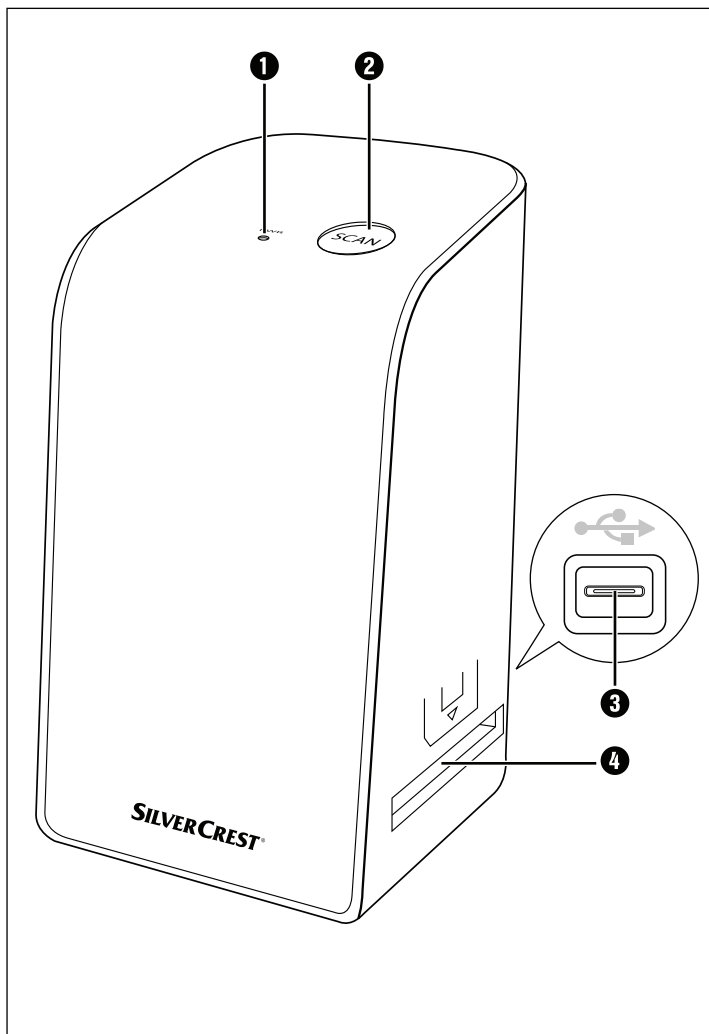

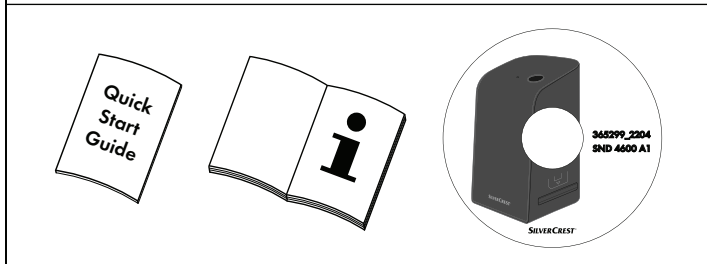
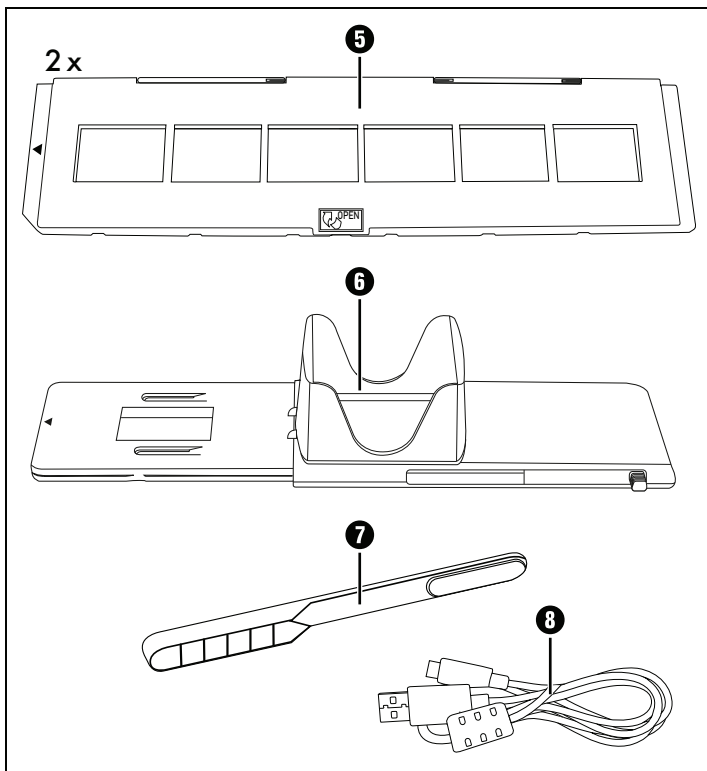

Table des matières

Introduction	3
Informations relatives à ce mode d'emploi	3
Remarques sur les marques commerciales	3
Utilisation conforme	3
Avertissements et symboles utilisés	4
Consignes de sécurité	5
Description de l'appareil	6
Mise en service	7
Vérification du matériel livré	7
Raccordement à un ordinateur	8
Installation du logiciel	8
Utilisation et fonctionnement	10
Mise en place des négatifs	10
Mise en place des diapositives	11
Numériser des négatifs/diapositives	12
Après chaque utilisation	17
Dépannage	18
Nettoyage	19
Rangement en cas de non-utilisation	20
Recyclage	20
Recyclage de l'appareil	20
Recyclage l'emballage	21

Annexe.....21

Caractéristiques techniques	21
Remarques concernant la déclaration de conformité EU	22
Garantie de Kompernass Handels GmbH	23
Service après-vente	27
Importateur	27

Introduction

Informations relatives à ce mode d'emploi

Toutes nos félicitations pour l'achat de votre nouvel appareil. Vous venez ainsi d'opter pour un produit de grande qualité. Le mode d'emploi fait partie intégrante de ce produit. Il contient des remarques importantes concernant la sécurité, l'usage et la mise au rebut. Avant d'utiliser le produit, veuillez vous familiariser avec toutes les consignes d'utilisation et de sécurité. N'utilisez le produit que conformément aux consignes et pour les domaines d'utilisation prévus. Conservez toujours le mode d'emploi comme ouvrage de référence à proximité du produit. Lors de la transmission ou de la vente du produit, remettez tous les documents y compris ce mode d'emploi.

Remarques sur les marques commerciales

- USB® est une marque déposée de USB Implementers Forum, Inc.
- Microsoft®, Windows®, Windows Vista®, Windows 7®, Windows 8®, Windows 10® et Windows 11® sont des marques déposées de Microsoft Corporation aux États-Unis d'Amérique et/ou dans d'autres pays.
- Mac OS® est une marque de Apple Inc., enregistrée aux États-Unis et dans d'autres pays.
- Le nom de marque SilverCrest et le nom commercial sont la propriété du propriétaire respectif.

Tous les autres noms et produits peuvent être les marques ou les marques déposées de leurs propriétaires respectifs.

Utilisation conforme

Cet appareil est un appareil relevant des techniques d'information et est exclusivement prévu pour scanner et numériser des films négatifs et des diapositives dans un cadre non commercial. Toute utilisation autre ou dépassant ce cadre est réputée non conforme.

Toute réclamation visant des dommages issus d'une utilisation non conforme sera rejetée. L'utilisateur assume seul la responsabilité des risques encourus.

Avertissements et symboles utilisés

Les avertissements suivants sont utilisés dans le présent mode d'emploi :

DANGER

Un avertissement à ce niveau de danger signale une situation dangereuse.

Si la situation dangereuse n'est pas évitée, cela entraîne des blessures graves ou la mort.

- ▶ Les instructions stipulées dans cet avertissement doivent être respectées pour éviter tout risque de blessures graves, voire de mort.

AVERTISSEMENT

Un avertissement à ce niveau de danger signale une situation potentiellement dangereuse.

Si la situation dangereuse n'est pas évitée, cela peut entraîner des blessures graves ou la mort.

- ▶ Les instructions stipulées dans cet avertissement doivent être respectées pour éviter tout risque de blessures graves, voire de mort.

PRUDENCE

Un avertissement à ce niveau de danger signale une situation potentiellement dangereuse.

Si la situation dangereuse n'est pas évitée, elle peut entraîner des blessures.

- ▶ Les instructions stipulées dans cet avertissement doivent être suivies pour éviter des blessures aux personnes.

⚠ ATTENTION**Un avertissement à ce niveau de danger signale un risque éventuel de dégâts matériels.**

Si la situation n'est pas évitée, elle risque d'entraîner des dégâts matériels.

- ▶ Les instructions stipulées dans cet avertissement doivent être suivies pour éviter des dégâts matériels.

REMARQUE

- ▶ Une remarque comporte des informations supplémentaires facilitant la manipulation de l'appareil.

Consignes de sécurité

- Avant d'utiliser l'appareil, vérifiez que celui-ci ne présente aucun dégât extérieur visible. Ne mettez pas en service un appareil endommagé ou qui a chuté.
- Si les câbles ou les raccordements sont endommagés, faites-les remplacer par le personnel technique agréé ou le service après-vente.
- Cet appareil peut être utilisé par des enfants à partir de 8 ans et plus et par des personnes ayant des capacités physiques, sensorielles ou mentales réduites ou un manque d'expérience et de connaissances, à condition d'être surveillés ou d'avoir reçu des instructions concernant l'utilisation de l'appareil en toute sécurité et d'avoir compris les dangers qui en résultent. Les enfants ne doivent pas jouer avec l'appareil. Le nettoyage et la maintenance utilisateur ne doivent pas être réalisés par des enfants s'ils ne sont pas surveillés.
- Confiez les réparations de l'appareil exclusivement à des entreprises agréées ou au service après-vente. Toute réparation non conforme peut entraîner des risques importants pour l'utilisateur. À cela s'ajoute l'annulation de la garantie.

- Ne procédez pas à des transformations ou des modifications sur l'appareil de votre propre initiative.
- Protégez l'appareil de l'humidité et de la pénétration de liquides. Ne posez pas de récipients pleins de liquides à côté de l'appareil, comme des vases par exemple.
- Tenez l'appareil loin de flammes nues et ne placez pas de bougies sur l'appareil ni à côté de celui-ci. Vous évitez ainsi la propagation d'incendies.
- Si l'appareil est introduit rapidement d'un environnement chaud dans un environnement froid, ou d'un environnement froid dans un environnement chaud, laissez-le s'acclimater 30 min.
-  **DANGER !** Les matériaux d'emballage ne sont pas des jouets pour les enfants ! Tenez tous les matériaux d'emballage éloignés des enfants. **Il y a risque d'étouffement !**

Description de l'appareil

(Figures : voir les volets dépliant)

- ① LED **PWR**
- ② Touche **SCAN**
- ③ Port USB-C
- ④ Tiroir pour le support à négatifs ou le chargeur de diapositives
- ⑤ Support à négatifs
- ⑥ Chargeur de diapositives
- ⑦ Brosse de nettoyage
- ⑧ Câble USB (USB-A vers USB-C)

Mise en service

Vérification du matériel livré

(Figures : voir les volets dépliant)

Le matériel livré comprend les éléments suivants :

- Scanner
 - 1 x chargeur de diapositives
 - 2 x supports à négatifs
 - CD du programme
 - Brosse de nettoyage
 - Câble USB
 - Mode d'emploi
 - Quick Start Guide
- ◆ Enlevez toutes les pièces de l'emballage et retirez l'ensemble du matériau d'emballage.

REMARQUE

- ▶ Vérifiez si la livraison est au complet et ne présente aucun dégât apparent.
- ▶ En cas de livraison incomplète ou de dommages résultant d'un emballage défectueux ou du transport, veuillez vous adresser à la hotline du service après-vente (voir le chapitre **Service après-vente**).

Raccordement à un ordinateur

REMARQUE

- ▶ Utilisez uniquement les accessoires d'origine recommandés par le fabricant pour cet appareil.

Exigences système

Système d'exploitation : Windows Vista/7/8/10/11,
Mac OS 10.10-12

Emplacement : Port USB (USB-A)

- ◆ Reliez la fiche USB-C du câble USB **8** avec le port USB-C **3** du scanner.
- ◆ Reliez la fiche USB-A du câble USB **8** à un PC allumé. L'ordinateur reconnaît le matériel et lance automatiquement l'installation du pilote. Cette opération peut durer env. une minute. La LED **PWR 1** s'allume dès que le scanner est correctement connecté.

Installation du logiciel

ATTENTION

- ▶ Lors de l'installation du logiciel, des fichiers importants risquent d'être écrasés ou modifiés. Afin, en cas de problème, de pouvoir accéder aux fichiers d'origine après l'installation, il est recommandé de faire une sauvegarde du contenu de votre disque dur avant d'installer le logiciel.

Installation sous Windows

REMARQUE

- ▶ Si votre ordinateur ne dispose pas de lecteur CD, ouvrez la page web suivante pour en télécharger le logiciel :
www.kompernass.com/365299_2204

REMARQUE

- ▶ Si vous avez désactivé la fonction de démarrage automatique et que l'opération d'installation ne démarre pas automatiquement, démarrez l'opération d'installation d'un double clic sur le fichier "WinSetup.exe" dans le répertoire principal du CD.
- ◆ Insérez le CD du programme fourni dans le lecteur CD de votre ordinateur. Le menu d'installation s'ouvre automatiquement.
- ◆ Cliquez sur le bouton «Installation» pour démarrer l'installation.
- ◆ Installez le logiciel conformément aux instructions apparaissant à l'écran.
- ◆ Une fois l'installation terminée, vous pouvez quitter le menu en cliquant sur le bouton «Exit».

Installation sous Mac OS**REMARQUE**

- ▶ Si votre ordinateur Mac ne dispose pas de lecteur CD, ouvrez la page web suivante pour en télécharger le logiciel : www.kompernass.com/365299_2204
- ◆ Insérez le CD du programme fourni dans le lecteur CD de votre ordinateur Mac.
- ◆ Ouvrez le répertoire principal du CD de programme.
- ◆ Passez au répertoire «Mac».
- ◆ Démarrez l'opération d'installation d'un double clic sur le fichier «ImageScan.dmg».
- ◆ Installez le logiciel conformément aux instructions apparaissant à l'écran.

Utilisation et fonctionnement

Mise en place des négatifs

- ◆ Déverrouillez la fermeture sur l'avant du support à négatifs **5** et ouvrez le support.
- ◆ Placez le négatif du bon côté dans le support à négatifs **5**.
Veillez à ce que les perforations des négatifs soient placées sur les becs de retenue correspondants supports afin que les négatifs ne puissent pas se déplacer.
- ◆ Fermez le support à négatifs **5**, jusqu'à ce que le couvercle s'enclenche fermement.
- ◆ Poussez maintenant le support à négatifs **5** avec le triangle repère en avant et bien visible dans le tiroir de droite **4** (voir figure 1).
- ◆ Poussez le support à négatifs **5** dans le tiroir de droite **4** jusqu'à ce qu'il s'enclenche nettement en première position. Pour les négatifs suivants, poussez un peu plus le support à négatifs **5** jusqu'à ce qu'il s'enclenche nettement dans la position suivante.

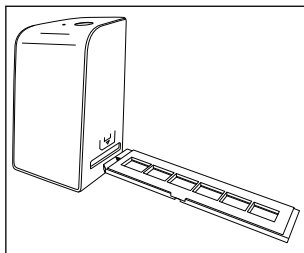

Figure 1

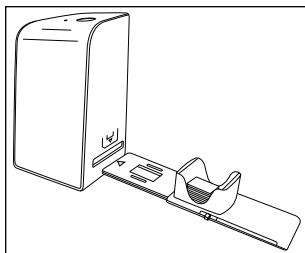

Figure 2

Mise en place des diapositives

- ◆ Placez les diapositives du bon côté dans le logement à cet effet du chargeur de diapositives **6**. Environ 10-12 diapositives (en fonction de leur épaisseur) peuvent être placées dans le chargeur de diapositives.
- ◆ Introduisez d'abord le chargeur de diapositives **6** avec la fenêtre de visualisation dans le tiroir de droite **4**. Veillez à ce que le triangle repère soit à l'avant et bien visible (voir figure 2).

Avec le poussoir qui se trouve sur le côté du chargeur de diapositives **6**, les diapositives du chargeur sont poussées une à une dans le scanner.

- ◆ Poussez pour cela le poussoir jusqu'en butée en direction opposée de celle du scanner. Pousser ensuite le poussoir à nouveau prudemment en direction du scanner.

REMARQUE

- ▶ Une diapositive qui se trouve dans le scanner est alors éjectée de l'appareil et une nouvelle diapositive est glissée dans la fenêtre de visualisation du scanner.
- ▶ Veillez à pousser une nouvelle diapositive lentement dans le scanner. Si cela se fait trop rapidement, la diapositive risque de glisser hors du champ de visualisation du scanner.
- ◆ Dès que vous ne souhaitez plus scanner d'autres diapositives, retirez le chargeur de diapositives **6** du tiroir **4**. Retirez la dernière diapositive, par le bas, de la fenêtre de visualisation du chargeur de diapositives **6**.

Numériser des négatifs/diapositives

Logiciel Windows

- ◆ Lancez le programme "ImageScan" d'un double clic sur l'icône programme sur le bureau ou sélectionnez l'entrée correspondante dans le menu Démarrer. Le programme s'ouvre alors directement dans la fenêtre principale.

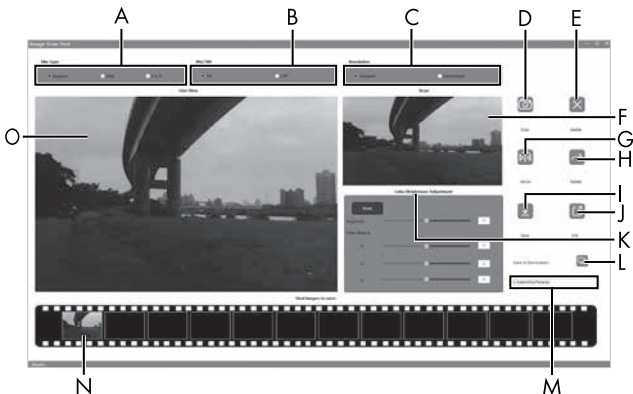

A	Choisissez ici le type (négatif, diapositive ou noir/blanc) que vous souhaitez utiliser.
B	Sélectionnez ici le format de fichier (JPG ou TIFF) sous lequel vous souhaitez enregistrer les images.
C	Sélectionnez la résolution souhaitée : Standard : 2300 dpi Interpolée : 4600 dpi
D	Cliquez sur cette touche logicielle ou appuyez directement sur la touche SCAN  pour scanner une image.

E	Cliquez sur cette touche logicielle pour supprimer l'image actuellement sélectionnée.
F	Ici s'affiche l'image actuellement sélectionnée.
G	Cliquez sur cette touche logicielle pour retourner l'image actuellement sélectionnée.
H	Cliquez sur cette touche logicielle pour tourner l'image actuellement sélectionnée dans le sens des aiguilles d'une montre.
I	Cliquez sur cette touche logicielle pour enregistrer les images prises. Un message d'avertissement s'affiche en cas de saisie d'un chemin de sauvegarde incorrect.
J	Cliquez sur cette touche logicielle pour quitter le programme.
K	Cliquez sur cette touche logicielle pour procéder à des réglages de couleur ou de luminosité avant de scanner l'image. Les modifications s'affichent dans la vue live.
L	Cliquez sur cette touche logicielle pour sélectionner un dossier où enregistrer les images scannées.
M	Vous voyez ici le dossier dans lequel les images scannées sont enregistrées.
N	Vous voyez ici les images déjà scannées mais qui n'ont pas encore été enregistrées. L'image actuellement sélectionnée est représentée dans un cadre vert et affichée dans la fenêtre (F).
O	Une vue live du négatif/ de la diapositive mise en place s'affiche.

Réglages de couleur et de luminosité

- ◆ Si nécessaire, réglez les couleurs et la luminosité en cliquant sur la touche logicielle "Color/Brightness Adjustment (K)".

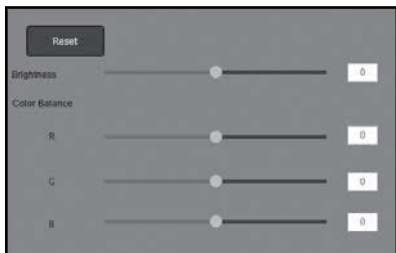

- ◆ Faites glisser le curseur "Brightness" pour régler la luminosité entre -64 et 64.
- ◆ Faites glisser les trois curseurs "Color Balance" pour régler les valeurs RGB entre -6 et 6.
- ◆ Pour restaurer les valeurs standards, cliquez sur le bouton "Reset".

Logiciel Mac

- ◆ Lancez le programme "ImageScan" d'un double clic sur l'icône programme. Le programme s'ouvre alors directement dans la fenêtre principale.

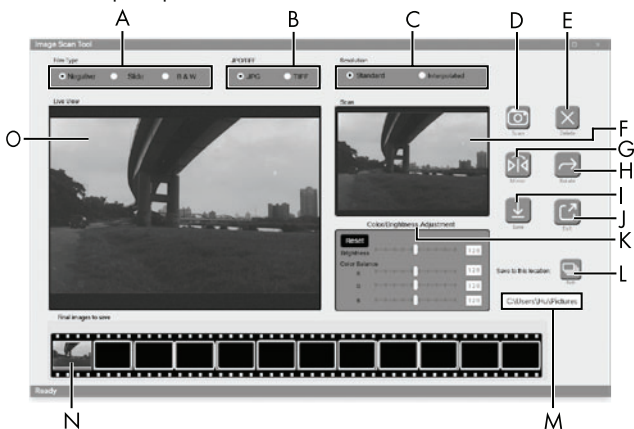

A	Choisissez ici le type (négatif, diapositive ou noir/blanc) que vous souhaitez utiliser.
B	Sélectionnez ici le format de fichier (JPG ou TIFF) sous lequel vous souhaitez enregistrer les images.
C	Sélectionnez la résolution souhaitée : Standard : 2300 dpi Interpolée : 4600 dpi
D	Cliquez sur cette touche logicielle ou appuyez directement sur la touche SCAN ② pour scanner une image.
E	Cliquez sur cette touche logicielle pour supprimer l'image actuellement sélectionnée.

F	Ici s'affiche l'image actuellement sélectionnée.
G	Cliquez sur cette touche logicielle pour retourner l'image actuellement sélectionnée.
H	Cliquez sur cette touche logicielle pour tourner l'image actuellement sélectionnée dans le sens des aiguilles d'une montre.
I	Cliquez sur cette touche logicielle pour enregistrer les images prises. Un message d'avertissement s'affiche en cas de saisie d'un chemin de sauvegarde incorrect.
J	Cliquez sur cette touche logicielle pour quitter le programme.
K	Cliquez sur cette touche logicielle pour procéder à des réglages de couleur ou de luminosité avant de scanner l'image. Les modifications s'affichent dans la vue live.
L	Cliquez sur cette touche logicielle pour sélectionner un dossier où enregistrer les images scannées.
M	Vous voyez ici le dossier dans lequel les images scannées sont enregistrées.
N	Vous voyez ici les images déjà scannées mais qui n'ont pas encore été enregistrées. L'image actuellement sélectionnée est représentée dans un cadre vert et affichée dans la fenêtre (F).
O	Une vue live du négatif/ de la diapositive mise en place s'affiche.

Réglages de couleur et de luminosité

- ◆ Si nécessaire, réglez les couleurs et la luminosité en cliquant sur la touche logicielle "Color/Brightness Adjustment" (K).



- ◆ Faites glisser le curseur "Brightness" pour régler la luminosité entre 0 et 255.
- ◆ Faites glisser les trois curseurs "Color Balance" pour régler les valeurs RGB entre 0 et 255.
- ◆ Pour restaurer les valeurs standards, cliquez sur le bouton "Reset".

Après chaque utilisation

- ◆ Retirez le support à négatifs **5** en le poussant entièrement au travers de l'appareil.
- ◆ Retirez le chargeur de diapositives **6** en le ressortant du tiroir de droite **4**.
- ◆ Retirez le câble USB **8** du port USB de votre ordinateur et du scanner.

Dépannage

Le tableau ci-dessous vous aidera à localiser les petits dysfonctionnements et à y remédier :

Panne	Cause possible	Suppression
La LED PWR 1 ne s'allume pas.	L'appareil n'est pas correctement branché.	Branchez l'appareil.
Mauvaise qualité d'image.	Poussière sur le rétroéclairage du scanner.	Nettoyez le rétroéclairage (voir le chapitre Nettoyage).
	Poussière sur le film ou la diapositive.	Nettoyez le film ou la diapositive.
Les images scannées sont floues.	La lentille du scanner est embuée à cause de différences de température.	Attendez que l'appareil se soit acclimaté à la température ambiante.
Le scanner n'est pas détecté par l'ordinateur suite à l'installation du logiciel.	Le scanner n'est pas branché au port USB de l'ordinateur.	Branchez l'appareil à un port USB de votre ordinateur.
	Le port USB de l'ordinateur est défectueux.	Branchez l'appareil à un autre port USB de votre ordinateur.
	Un redémarrage de l'ordinateur est nécessaire.	Redémarrez votre ordinateur.
Le scanner ne peut pas être commandé via le logiciel.	Un programme anti-virus bloque la fonctionnalité du scanner ou du logiciel.	Vérifiez les paramètres de votre programme antivirus.

REMARQUE

- ▶ Si vous ne pouvez pas résoudre le problème en prenant les mesures susmentionnées, veuillez vous adresser au service après-vente (voir chapitre **Service après-vente**).

Nettoyage**⚠ ATTENTION**

- ▶ Lors du nettoyage de l'appareil, veillez à ce qu'aucune humidité ne pénètre dans ce dernier afin d'éviter tous dégâts irréparables.
- ◆ Nettoyez le boîtier exclusivement à l'aide d'un chiffon humecté et d'un liquide vaisselle doux.
- ◆ Nettoyez la surface du rétroéclairage à l'intérieur de l'appareil avec la brosse de nettoyage **7**. Glissez pour cela la brosse de nettoyage avec la surface de nettoyage vers le bas dans le tiroir de droite **4** (voir figure 3).

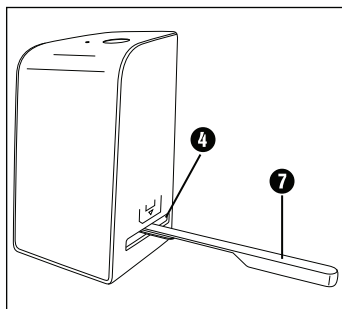

Figure 3

Rangement en cas de non-utilisation

- ◆ Entreposez l'appareil dans un environnement sec et sans poussières, sans rayonnement direct du soleil.

Recyclage

Recyclage de l'appareil



Le symbole ci-contre, d'une poubelle barrée sur roues, indique que cet appareil doit respecter la directive 2012/19/EU. Cette directive stipule que vous ne devez pas éliminer cet appareil en fin de vie avec les ordures ménagères, mais le rapporter aux points de collecte, aux centres de recyclage ou aux entreprises de gestion des déchets spécialement équipés à cet effet.

Ce recyclage est gratuit. Respectez l'environnement et recyclez en bonne et due forme.



Renseignez-vous auprès de votre commune pour connaître les possibilités de mise au rebut de votre appareil usagé.



Le produit et l'emballage sont recyclables, soumis à une responsabilité élargie du fabricant, et sont collectés séparément.

Recyclage l'emballage



Les matériaux d'emballage ont été sélectionnés selon des critères de respect de l'environnement, de technique d'élimination et sont de ce fait recyclables.

Veillez éliminer les matériaux d'emballage qui ne servent plus en respectant la réglementation locale.



Éliminez l'emballage d'une manière respectueuse de l'environnement.

Observez le marquage sur les différents matériaux d'emballage et triez-les séparément si nécessaire. Les matériaux d'emballage sont repérés par des abréviations (a) et des numéros (b) qui ont la signification suivante : 1-7 : Plastiques, 20-22 : Papier et carton, 80-98 : Matériaux composites.

Annexe

Caractéristiques techniques

Tension de service/ courant absorbé	5 V \equiv (courant continu)/ 500 mA (via port USB)
Interface	USB-C
Température de fonctionnement	+5-+40 °C
Humidité (sans condensation)	≤ 75 %
Dimensions (l x h x p)	env. 9,4 x 16,9 x 10,4 cm
Poids (sans accessoires)	env. 450 g
Capteur d'images	Capteur CMOS de 8 mégapixels
Zone de focalisation	focus fixe

Commande de luminosité	Automatique
Équilibrage des couleurs	Automatique
Résolution	Standard : 2300 dpi Interpolée : 4600 dpi
Méthode de scan	Single pass
Source de lumière	Rétroéclairage (3 LED blanches)
Exigence système	Windows 11/10/8/7/Vista Mac OS 10.10-12

REMARQUE

- La plaque signalétique se trouve en dessous de l'appareil.

Remarques concernant la déclaration de conformité EU

Cet appareil est conforme aux exigences de base et aux autres prescriptions pertinentes de la directive 2014/30/EU ainsi que de la directive 2011/65/EU.

La déclaration de conformité EU complète est disponible auprès de l'importateur.



Garantie de Kompernass Handels GmbH

Chère cliente, cher client,

Cet appareil est garanti 3 ans à partir de la date d'achat. Si ce produit venait à présenter des vices, vous disposez de droits légaux face au vendeur de ce produit. Vos droits légaux ne sont pas restreints par notre garantie présentée ci-dessous.

Conditions de garantie

La période de garantie débute à la date d'achat. Veuillez bien conserver le ticket de caisse. Celui-ci servira de preuve d'achat.

Si dans un délai de trois ans suivant la date d'achat de ce produit, un vice de matériel ou de fabrication venait à apparaître, le produit sera réparé, remplacé gratuitement par nos soins ou le prix d'achat remboursé, selon notre choix. Cette prestation sous garantie nécessite, dans le délai de trois ans, la présentation de l'appareil défectueux et du justificatif d'achat (ticket de caisse) ainsi que la description brève du vice et du moment de son apparition.

Si le vice est couvert par notre garantie, vous recevrez le produit réparé ou un nouveau produit en retour. Aucune nouvelle période de garantie ne débute avec la réparation ou l'échange du produit.

Période de garantie et réclamation légale pour vices cachés

L'exercice de la garantie ne prolonge pas la période de garantie. Cette disposition s'applique également aux pièces remplacées ou réparées. Les dommages et vices éventuellement déjà présents à l'achat doivent être signalés immédiatement après le déballage. Toute réparation survenant après la période sous garantie fera l'objet d'une facturation.

Étendue de la garantie

L'appareil a été fabriqué avec soin conformément à des directives de qualité strictes et consciencieusement contrôlé avant sa livraison.

La prestation de la garantie s'applique aux vices de matériel et de fabrication. Cette garantie ne s'étend pas aux pièces du produit qui sont exposées à une usure normale et peuvent de ce fait être considérées comme pièces d'usure, ni aux détériorations de pièces fragiles, par ex. interrupteurs, batteries ou pièces en verre.

Cette garantie devient caduque si le produit est détérioré, utilisé ou entretenu de manière non conforme. Toutes les instructions listées dans le manuel d'utilisation doivent être exactement respectées pour une utilisation conforme du produit. Des buts d'utilisation et actions qui sont déconseillés dans le manuel d'utilisation, ou dont vous êtes avertis doivent également être évités.

Le produit est uniquement destiné à un usage privé et ne convient pas à un usage professionnel. La garantie est annulée en cas d'entretien incorrect et inapproprié, d'usage de la force et en cas d'intervention non réalisée par notre centre de service après-vente agréé.

Article L217-16 du Code de la consommation

Lorsque l'acheteur demande au vendeur, pendant le cours de la garantie commerciale qui lui a été consentie lors de l'acquisition ou de la réparation d'un bien meuble, une remise en état couverte par la garantie, toute période d'immobilisation d'au moins sept jours vient s'ajouter à la durée de la garantie qui restait à courir. Cette période court à compter de la demande d'intervention de l'acheteur ou de la mise à disposition pour réparation du bien en cause, si cette mise à disposition est postérieure à la demande d'intervention.

Indépendamment de la garantie commerciale souscrite, le vendeur reste tenu des défauts de conformité du bien et des vices rédhibitoires dans les conditions prévues aux articles L217-4 à L217-13 du Code de la consommation et aux articles 1641 à 1648 et 2232 du Code Civil.

Article L217-4 du Code de la consommation

Le vendeur livre un bien conforme au contrat et répond des défauts de conformité existant lors de la délivrance. Il répond également des défauts de conformité résultant de l'emballage, des instructions de montage ou de l'installation lorsque celle-ci a été mise à sa charge par le contrat ou a été réalisée sous sa responsabilité.

Article L217-5 du Code de la consommation

Le bien est conforme au contrat :

1° S'il est propre à l'usage habituellement attendu d'un bien semblable et, le cas échéant :

- s'il correspond à la description donnée par le vendeur et posséder les qualités que celui-ci a présentées à l'acheteur sous forme d'échantillon ou de modèle ;
- s'il présente les qualités qu'un acheteur peut légitimement attendre eu égard aux déclarations publiques faites par le vendeur, par le producteur ou par son représentant, notamment dans la publicité ou l'étiquetage ;

2° Ou s'il présente les caractéristiques définies d'un commun accord par les parties ou être propre à tout usage spécial recherché par l'acheteur, porté à la connaissance du vendeur et que ce dernier a accepté.

Article L217-12 du Code de la consommation

L'action résultant du défaut de conformité se prescrit par deux ans à compter de la délivrance du bien.

Article 1641 du Code civil

Le vendeur est tenu de la garantie à raison des défauts cachés de la chose vendue qui la rendent impropre à l'usage auquel on la destine, ou qui diminuent tellement cet usage que l'acheteur ne l'aurait pas acquise, ou n'en aurait donné qu'un moindre prix, s'il les avait connus.

Article 1648 1er alinéa du Code civil

L'action résultant des vices rédhibitoires doit être intentée par l'acquéreur dans un délai de deux ans à compter de la découverte du vice.

Les pièces détachées indispensables à l'utilisation du produit sont disponibles pendant la durée de la garantie du produit.

Procédure en cas de garantie

Afin de garantir un traitement rapide de votre demande, veuillez suivre les indications suivantes :

- Veuillez avoir à portée de main pour toutes questions le ticket de caisse et la référence article (IAN) 365299_2204 en tant que justificatif de votre achat.
- Vous trouverez la référence sur la plaque signalétique sur le produit, une gravure sur le produit, sur la page de garde du mode d'emploi (en bas à gauche) ou sur l'autocollant au dos ou sur le dessous du produit.
- Si des erreurs de fonctionnement ou d'autres vices venaient à apparaître, veuillez d'abord contacter le département service clientèle cité ci-dessous par **téléphone** ou par **e-mail**.
- Vous pouvez ensuite retourner un produit enregistré comme étant défectueux en joignant le ticket de caisse et en indiquant en quoi consiste le vice et quand il est survenu, sans devoir l'affranchir à l'adresse de service après-vente communiquée.



Sur www.lidl-service.com, vous pourrez télécharger ce mode d'emploi et de nombreux autres manuels, vidéos produit et logiciels d'installation.

Grâce à ce code QR, vous arriverez directement sur le site Lidl service après-vente (www.lidl-service.com) et vous pourrez ouvrir votre mode d'emploi en saisissant votre référence (IAN) 365299_2204.

Service après-vente**FR Service France**

Tel.: 0800 919270

E-Mail: kompernass@lidl.fr**BE Service Belgique**

Tel.: 0800 12089

E-Mail: kompernass@lidl.be

IAN 365299_2204

Importateur

Veillez tenir compte du fait que l'adresse suivante n'est pas une adresse de service après-vente. Veuillez d'abord contacter le service mentionné.

KOMPERNASS HANDELS GMBH

BURGSTRASSE 21

44867 BOCHUM

ALLEMAGNE

www.kompernass.com

Inhaltsverzeichnis

Einführung	31
Informationen zu dieser Bedienungsanleitung	31
Hinweise zu Warenzeichen	31
Bestimmungsgemäße Verwendung	31
Verwendete Warnhinweise und Symbole.	32
Sicherheitshinweise.	33
Gerätebeschreibung	34
Inbetriebnahme.	35
Lieferumfang prüfen	35
Anschluss an einen Computer	36
Software installieren	36
Bedienung und Betrieb	38
Negativstreifen einlegen.	38
Dias einlegen	39
Negative/Dias digitalisieren	40
Nach dem Gebrauch.	45
Fehlerbehebung	46
Reinigung.	47
Lagerung bei Nichtbenutzung	48
Entsorgung	48
Gerät entsorgen	48
Verpackung entsorgen	49

Anhang	50
Technische Daten	50
Hinweise zur EU-Konformitätserklärung	51
Garantie der Kompernaß Handels GmbH	51
Service	54
Importeur	54

Einführung

Informationen zu dieser Bedienungsanleitung

Herzlichen Glückwunsch zum Kauf Ihres neuen Gerätes.

Sie haben sich damit für ein hochwertiges Produkt entschieden.

Die Bedienungsanleitung ist Bestandteil dieses Produkts. Sie enthält wichtige Hinweise für Sicherheit, Gebrauch und Entsorgung. Machen Sie sich vor der Benutzung des Produkts mit allen Bedien- und Sicherheitshinweisen vertraut. Benutzen Sie das Produkt nur wie beschrieben und für die angegebenen Einsatzbereiche. Bewahren Sie die Bedienungsanleitung immer als Nachschlagewerk in der Nähe des Produkts auf. Händigen Sie bei Weitergabe oder Verkauf des Produktes an Dritte alle Unterlagen inkl. dieser Bedienungsanleitung mit aus.

Hinweise zu Warenzeichen

- USB® ist ein eingetragenes Warenzeichen von USB Implementers Forum, Inc.
- Microsoft®, Windows®, Windows Vista®, Windows 7®, Windows 8®, Windows 10® und Windows 11® sind eingetragene Markenzeichen der Microsoft Corporation in den Vereinigten Staaten von Amerika und/oder anderen Ländern.
- Mac OS® ist eine eingetragene Marke von Apple Inc. in den USA und anderen Ländern.
- Das SilverCrest Warenzeichen und der Handelsname sind Eigentum des jeweiligen Inhabers.

Alle weiteren Namen und Produkte können die Warenzeichen oder eingetragene Warenzeichen ihrer jeweiligen Eigentümer sein.

Bestimmungsgemäße Verwendung

Dieses Gerät ist ein Gerät der Informationstechnik und ist ausschließlich für den nicht gewerblichen Gebrauch zum Scannen und Digitalisieren von Filmnegativen und Dias bestimmt. Eine andere oder darüber hinausgehende Benutzung gilt als nicht bestimmungsgemäß. Ansprüche jeglicher Art wegen Schäden aus nicht bestimmungsgemäßer Verwendung sind ausgeschlossen. Das Risiko trägt allein der Benutzer.

Verwendete Warnhinweise und Symbole

In der vorliegenden Bedienungsanleitung werden folgende Warnhinweise verwendet:

GEFAHR

Ein Warnhinweis dieser Gefahrenstufe kennzeichnet eine gefährliche Situation.

Falls die gefährliche Situation nicht vermieden wird, wird dies zu schweren Verletzungen oder zum Tode führen.

- ▶ Die Anweisungen in diesem Warnhinweis befolgen, um die Gefahr von schweren Verletzungen oder des Todes zu vermeiden.

WARNUNG

Ein Warnhinweis dieser Gefahrenstufe kennzeichnet eine mögliche gefährliche Situation.

Falls die gefährliche Situation nicht vermieden wird, kann dies zu schweren Verletzungen oder zum Tode führen.

- ▶ Die Anweisungen in diesem Warnhinweis befolgen, um die Gefahr von schweren Verletzungen oder des Todes zu vermeiden.

VORSICHT

Ein Warnhinweis dieser Gefahrenstufe kennzeichnet eine mögliche gefährliche Situation.

Falls die gefährliche Situation nicht vermieden wird, kann dies zu Verletzungen führen.

- ▶ Die Anweisungen in diesem Warnhinweis befolgen, um Verletzungen von Personen zu vermeiden.

 ACHTUNG**Ein Warnhinweis dieser Gefahrenstufe kennzeichnet einen möglichen Sachschaden.**

Falls die Situation nicht vermieden wird, kann dies zu Sachschäden führen.

- ▶ Die Anweisungen in diesem Warnhinweis befolgen, um Sachschäden zu vermeiden.

HINWEIS

- ▶ Ein Hinweis kennzeichnet zusätzliche Informationen, die den Umgang mit dem Gerät erleichtern.

Sicherheitshinweise

- Kontrollieren Sie das Gerät vor der Verwendung auf äußere sichtbare Schäden. Nehmen Sie ein beschädigtes oder heruntergefallenes Gerät nicht in Betrieb.
- Bei Beschädigung der Kabel oder Anschlüsse lassen Sie diese von autorisiertem Fachpersonal oder dem Kundenservice austauschen.
- Dieses Gerät kann von Kindern ab 8 Jahren und darüber sowie von Personen mit verringerten physischen, sensorischen oder mentalen Fähigkeiten oder Mangel an Erfahrung und Wissen benutzt werden, wenn Sie beaufsichtigt oder bezüglich des sicheren Gebrauchs des Gerätes unterwiesen wurden und die daraus resultierenden Gefahren verstehen. Kinder dürfen nicht mit dem Gerät spielen. Reinigung und Benutzer-Wartung dürfen nicht von Kindern ohne Beaufsichtigung durchgeführt werden.
- Lassen Sie Reparaturen am Gerät nur von autorisierten Fachbetrieben oder dem Kundenservice durchführen. Durch unsachgemäße Reparaturen können erhebliche Gefahren für den Benutzer entstehen. Zudem erlischt der Garantieanspruch.

- Nehmen Sie keine eigenmächtigen Umbauten oder Veränderungen an dem Gerät vor.
- Schützen Sie das Gerät vor Feuchtigkeit und dem Eindringen von Flüssigkeiten. Stellen Sie keine mit Flüssigkeit gefüllten Gegenstände (z.B. Vasen) neben das Gerät.
- Halten Sie das Gerät fern von offenen Flammen und stellen Sie keine Kerzen auf oder neben das Gerät. So vermeiden Sie die Ausbreitung von Bränden.
- Wenn das Gerät schnell von einer warmen in eine kalte, oder von einer kalten in eine warme Umgebung geführt wird, lassen Sie es sich 30 min. akklimatisieren.
-  **GEFAHR!** Verpackungsmaterialien sind kein Kinderspielzeug! Halten Sie alle Verpackungsmaterialien von Kindern fern.
Es besteht Erstickungsgefahr!

Gerätebeschreibung

(Abbildungen siehe Ausklappseiten)

- ① LED **PWR**
- ② Taste **SCAN**
- ③ USB-C-Anschluss
- ④ Einschub für Negativhalterung bzw. Dia-Magazin
- ⑤ Negativhalterung
- ⑥ Dia-Magazin
- ⑦ Reinigungsbürste
- ⑧ USB-Kabel (USB-A auf USB-C)

Inbetriebnahme

Lieferumfang prüfen

(Abbildungen siehe Ausklappseiten)

Der Lieferumfang besteht aus folgenden Komponenten:

- Scanner
 - 1 x Dia-Magazin
 - 2 x Halterung für Negative
 - Programm-CD
 - Reinigungsbürste
 - USB-Kabel
 - Bedienungsanleitung
 - Quick Start Guide
- ◆ Entnehmen Sie alle Teile aus der Verpackung und entfernen Sie sämtliches Verpackungsmaterial.

HINWEIS

- ▶ Prüfen Sie die Lieferung auf Vollständigkeit und auf sichtbare Schäden.
- ▶ Bei einer unvollständigen Lieferung oder Schäden infolge mangelhafter Verpackung oder durch Transport wenden Sie sich an die Service-Hotline (siehe Kapitel **Service**).

Anschluss an einen Computer

HINWEIS

- ▶ Verwenden Sie nur die vom Hersteller empfohlenen Original-Zubehörteile für dieses Gerät.

Systemvoraussetzungen

Betriebssystem: Windows Vista/7/8/10/11, Mac OS 10.10-12

Steckplatz: USB-Anschluss (USB-A)

- ◆ Verbinden Sie den USB-C-Stecker des USB-Kabels **8** mit dem USB-C-Anschluss **3** des Scanners.
- ◆ Verbinden Sie den USB-A-Stecker des USB-Kabels **8** mit einem eingeschalteten Computer. Der Computer erkennt die neue Hardware und startet die automatische Treiberinstallation. Dieser Vorgang kann ca. eine Minute dauern. Die LED **PWR 1** leuchtet, sobald der Scanner richtig verbunden wurde.

Software installieren

ACHTUNG

- ▶ Bei der Installation der Software können wichtige Dateien überschrieben oder verändert werden. Um bei eventuellen Problemen nach der Installation auf die Originaldateien zugreifen zu können, sollten Sie vor der Installation der Software eine Sicherung Ihres Festplatteninhaltes erstellen.

Installation unter Windows

HINWEIS

- ▶ Falls Ihr Computer über kein CD-Laufwerk verfügt, rufen Sie folgende Website auf, um die Software herunterzuladen:
www.kompernass.com/365299_2204

HINWEIS

- ▶ Wenn Sie die Autostartfunktion ausgeschaltet haben und der Installationsvorgang nicht automatisch beginnt, starten Sie den Installationsvorgang durch einen Doppelklick auf die Datei „WinSetup.exe“ im Hauptverzeichnis der CD.
- ◆ Legen Sie die mitgelieferte Programm-CD in das CD-Laufwerk Ihres Computers ein. Das Installationsmenü startet automatisch.
- ◆ Klicken Sie auf die Schaltfläche „Installation“, um die Installation zu starten.
- ◆ Installieren Sie die Software gemäß den Anleitungen auf dem Bildschirm.
- ◆ Nach erfolgreicher Installation können Sie das Menü durch klicken auf die Schaltfläche „Exit“ verlassen.

Installation unter Mac OS**HINWEIS**

- ▶ Falls Ihr Mac-Computer über kein CD-Laufwerk verfügt, rufen Sie folgende Website auf, um die Software herunterzuladen:
www.kompernass.com/365299_2204
- ◆ Legen Sie die mitgelieferte Programm-CD in das CD-Laufwerk Ihres Mac-Computers ein.
- ◆ Öffnen Sie das Hauptverzeichnis der Programm-CD.
- ◆ Wechseln Sie in das Verzeichnis „Mac“.
- ◆ Starten Sie den Installationsvorgang durch einen Doppelklick auf die Datei „ImageScan.dmg“.
- ◆ Installieren Sie die Software gemäß den Anleitungen auf dem Bildschirm.

Bedienung und Betrieb

Negativstreifen einlegen

- ◆ Entriegeln Sie den Verschluss an der Vorderseite der Negativhalterung **5** und öffnen Sie die Halterung.
- ◆ Legen Sie den Negativstreifen seitenrichtig in die Negativhalterung **5** ein. Achten Sie darauf, dass die Löcher der Negativstreifen auf die entsprechenden Haltenasen der Halterung gelegt werden, damit sich der Negativstreifen nicht verschieben kann.
- ◆ Schließen Sie die Negativhalterung **5**, bis der Deckel fest geschlossen ist.
- ◆ Führen Sie nun die Negativhalterung **5** mit der Dreiecksmarkierung voran und sichtbar in den rechten Einschub **4** ein (siehe Abbildung 1).
- ◆ Schieben Sie die Negativhalterung **5** so weit in den rechten Einschub **4**, bis diese spürbar in der ersten Position einrastet. Für weitere Negative schieben Sie die Negativhalterung **5** weiter ein, bis diese spürbar in der nächsten Position einrastet.



Abbildung 1



Abbildung 2

Dias einlegen

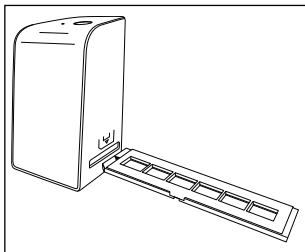
- ◆ Legen Sie die Dias seitenrichtig in den dafür vorgesehenen Schacht des Dia-Magazins **6**. Es können ca. 10-12 Dias (je nach Größe) in das Dia-Magazin eingelegt werden.
- ◆ Führen Sie das Dia-Magazin **6** mit dem Sichtfenster zuerst in den rechten Einschub **4** ein. Beachten Sie dabei, dass die Dreiecksmarkierung voran und sichtbar ist (siehe Abbildung 2).

Mit dem Schieber, der sich seitlich am Dia-Magazin **6** befindet, werden die im Schacht befindlichen Dias einzeln in den Scanner geschoben.

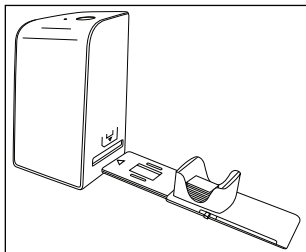
- ◆ Schieben Sie dazu den Schieber zunächst bis zum Anschlag vom Scanner weg. Anschließend den Schieber wieder vorsichtig in Richtung des Scanners bewegen.

HINWEIS

- ▶ Ein im Scanner befindliches Dia wird dadurch aus dem Gerät ausgeworfen und ein neues Dia in den Sichtbereich des Scanner geschoben.
- ▶ Achten Sie darauf, ein neues Dia langsam in den Scanner zu schieben. Geschieht dies zu schnell, so kann das Dia über den Sichtbereich des Scanners hinaus gleiten.
- ◆ Sobald Sie keine weiteren Dias mehr scannen möchten, entfernen Sie das Dia-Magazin **6** aus dem Einschub **4**. Entnehmen Sie das letzte Dia von unten aus dem Sichtfenster des Dia-Magazins **6**.

Negative/Dias digitalisieren

Windows Software

- Starten Sie das Programm „ImageScan“ durch einen Doppelklick auf das Programmsymbol auf den Desktop oder wählen Sie den entsprechenden Eintrag im Startmenü aus. Das Programm öffnet sich direkt im Hauptfenster.

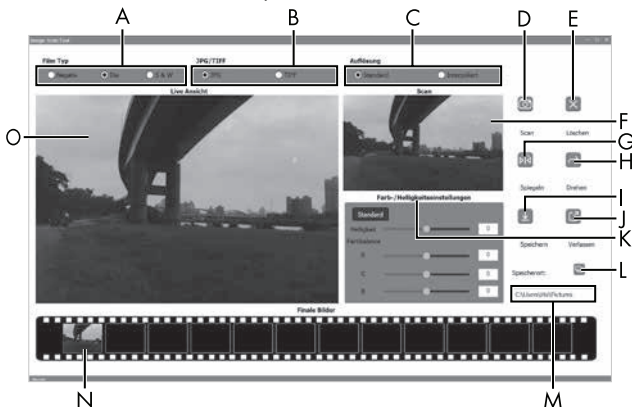

A	Wählen Sie hier den Typ (Negativ, Dia oder Schwarz/Weiß), den Sie verwenden möchten.
B	Wählen Sie hier das Dateiformat (JPG oder TIFF) in welchem Sie die Bilder speichern wollen.
C	Wählen Sie hier die Auflösung aus: Standard: 2300 dpi Interpoliert: 4600 dpi
D	Klicken Sie auf diese Schaltfläche oder drücken Sie direkt auf die Taste SCAN  , um ein Bild zu scannen.

E	Klicken Sie auf diese Schaltfläche, um das aktuell markierte Bild zu löschen.
F	Hier wird Ihnen das aktuell markierte Bild angezeigt.
G	Klicken Sie auf diese Schaltfläche, um das aktuell markierte Bild zu spiegeln.
H	Klicken Sie auf diese Schaltfläche, um das aktuell markierte Bild im Uhrzeigersinn zu drehen.
I	Klicken Sie auf diese Schaltfläche, um die aufgenommenen Bilder zu speichern. Bei Eingabe eines ungültigen Speicherpfads erscheint eine Warnmeldung.
J	Klicken Sie auf diese Schaltfläche, um das Programm zu beenden.
K	Klicken Sie auf diese Schaltfläche, um Farb- oder Helligkeitseinstellungen vorzunehmen, bevor Sie das Bild scannen. Die Anpassungen werden Ihnen in der Live-Ansicht angezeigt.
L	Klicken Sie auf diese Schaltfläche, um einen Ordner zum Speichern der gescannten Bilder auszuwählen.
M	Hier wird Ihnen der Ordner angezeigt, in welchen die gescannten Bilder gespeichert werden.
N	Hier werden die bereits gescannten Bilder angezeigt, welche bisher noch nicht gespeichert wurden. Das aktuell markierte Bild wird mit einem grünen Rahmen dargestellt und im Fenster (F) angezeigt.
O	Hier wird eine Live-Ansicht des eingelegten Negativs/Dias angezeigt.

Farb- und Helligkeitseinstellungen

- ◆ Stellen Sie bei Bedarf die Farben und die Helligkeit ein, indem Sie auf die Schaltfläche „Farb-/Helligkeitseinstellungen“ (K) klicken.

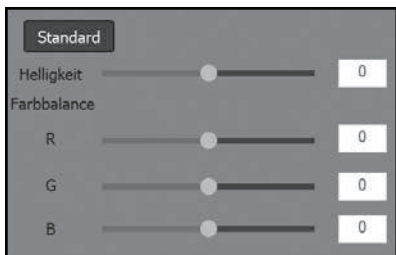

- ◆ Bewegen Sie den Schieberegler „Helligkeit“, um die Helligkeit zwischen -64 und 64 einzustellen.
- ◆ Bewegen Sie die drei Schieberegler „Farbbalance“, um die RGB-Werte zwischen -6 und 6 einzustellen.
- ◆ Um die Standardwerte wieder herzustellen, klicken Sie auf die Schaltfläche „Standard“.

Mac Software

- Starten Sie das Programm „ImageScan“ durch einen Doppelklick auf das Programmsymbol. Das Programm öffnet sich direkt im Hauptfenster.

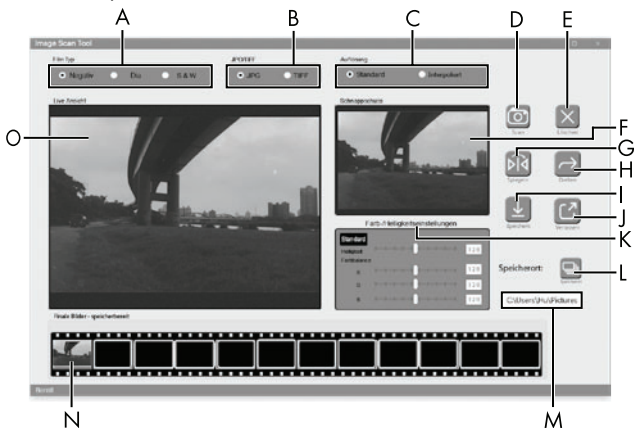

A	Wählen Sie hier den Typ (Negativ, Dia oder Schwarz/Weiß), den Sie verwenden möchten.
B	Wählen Sie hier das Dateiformat (JPG oder TIFF) in welchem Sie die Bilder speichern wollen.
C	Wählen Sie hier die Auflösung aus: Standard: 2300 dpi Interpoliert: 4600 dpi
D	Klicken Sie auf diese Schaltfläche oder drücken Sie direkt auf die Taste SCAN  , um ein Bild zu scannen.
E	Klicken Sie auf diese Schaltfläche, um das aktuell markierte Bild zu löschen.

F	Hier wird Ihnen das aktuell markierte Bild angezeigt.
G	Klicken Sie auf diese Schaltfläche, um das aktuell markierte Bild zu spiegeln.
H	Klicken Sie auf diese Schaltfläche, um das aktuell markierte Bild im Uhrzeigersinn zu drehen.
I	Klicken Sie auf diese Schaltfläche, um die aufgenommenen Bilder zu speichern. Bei Eingabe eines ungültigen Speicherpfads erscheint eine Warnmeldung.
J	Klicken Sie auf diese Schaltfläche, um das Programm zu beenden.
K	Klicken Sie auf diese Schaltfläche, um Farb- oder Helligkeitseinstellungen vorzunehmen, bevor Sie das Bild scannen. Die Anpassungen werden Ihnen in der Live-Ansicht angezeigt.
L	Klicken Sie auf diese Schaltfläche, um einen Ordner zum Speichern der gescannten Bilder auszuwählen.
M	Hier wird Ihnen der Ordner angezeigt, in welchen die gescannten Bilder gespeichert werden.
N	Hier werden die bereits gescannten Bilder angezeigt, welche bisher noch nicht gespeichert wurden. Das aktuell markierte Bild wird mit einem grünen Rahmen dargestellt und im Fenster (F) angezeigt.
O	Hier wird eine Live-Ansicht des eingelegten Negativs/Dias angezeigt.

Farb- und Helligkeitseinstellungen

- ◆ Stellen Sie bei Bedarf die Farben und die Helligkeit ein, indem Sie auf die Schaltfläche „Farb-/Helligkeitseinstellungen“ (K) klicken.



- ◆ Bewegen Sie den Schieberegler „Helligkeit“, um die Helligkeit zwischen 0 und 255 einzustellen.
- ◆ Bewegen Sie die drei Schieberegler „Farbbalance“, um die RGB-Werte zwischen 0 und 255 einzustellen.
- ◆ Um die Standardwerte wieder herzustellen, klicken Sie auf die Schaltfläche „Standard“.

Nach dem Gebrauch

- ◆ Entnehmen Sie die Negativhalterung **5**, indem Sie sie komplett durch das Gerät hindurchschieben.
- ◆ Entnehmen Sie das Dia-Magazin **6**, indem Sie es wieder aus dem rechten Einschub **4** herausziehen.
- ◆ Entfernen Sie das USB-Kabel **8** vom USB-Anschluss Ihres Computers und des Scanners.

Fehlerbehebung

Die nachfolgende Tabelle hilft bei der Lokalisierung und Behebung kleinerer Störungen:

Fehler	Mögliche Ursache	Behebung
LED PWR ❶ leuchtet nicht.	Das Gerät ist nicht korrekt angeschlossen.	Schließen Sie das Gerät an.
Schlechte Bildqualität.	Staub auf der Hintergrundbeleuchtung des Scanners.	Reinigen Sie die Hintergrundbeleuchtung (siehe Kapitel Reinigung).
	Staub auf dem Film bzw. dem Dia.	Reinigen Sie den Film bzw. das Dia.
Gescannte Bilder sind verschwommen.	Die Linse des Scanners ist aufgrund von Temperaturunterschieden beschlagen.	Warten Sie, bis sich das Gerät bei Raumtemperatur akklimatisiert hat.
Scanner wird nach der Software-Installation nicht vom Computer erkannt.	Der Scanner ist nicht am USB-Anschluss des Computers angeschlossen.	Schließen Sie das Gerät an einen USB-Anschluss Ihres Computers an.
	USB-Anschluss des Computers ist defekt.	Schließen Sie das Gerät an einen anderen USB-Anschluss Ihres Computers an.
	Ein Neustart des Computers ist erforderlich.	Starten Sie Ihren Computer neu.
Scanner lässt sich nicht über die Software bedienen.	Ein Antiviren-Programm behindert die Funktionalität des Scanners bzw. der Software.	Überprüfen Sie die Einstellungen Ihres Antiviren-Programms.

HINWEIS

- ▶ Wenn Sie mit den vorstehend genannten Schritten das Problem nicht lösen können, wenden Sie sich bitte an den Kundendienst (siehe Kapitel **Service**).

Reinigung**⚠ ACHTUNG**

- ▶ Stellen Sie sicher, dass bei der Reinigung keine Feuchtigkeit in das Gerät eindringt, um eine irreparable Beschädigung des Gerätes zu vermeiden.
- ◆ Reinigen Sie das Gehäuse ausschließlich mit einem leicht feuchten Tuch und einem milden Spülmittel.
- ◆ Reinigen Sie die Oberfläche der Hintergrundbeleuchtung im Inneren des Gerätes mit der Reinigungsbürste **7**. Schieben Sie dazu die Reinigungsbürste mit der Reinigungsfläche nach unten nur in den rechten Einschub **4** (siehe Abbildung 3).



Abbildung 3

Lagerung bei Nichtbenutzung

- ◆ Lagern Sie das Gerät in einer trockenen und staubfreien Umgebung ohne direkte Sonneneinstrahlung.

Entsorgung

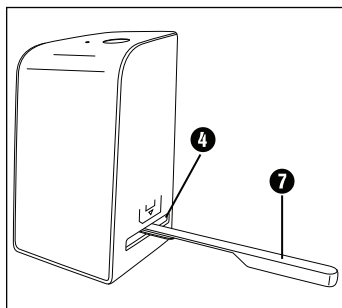
Gerät entsorgen



Das nebenstehende Symbol einer durchgestrichenen Mülltonne auf Rädern zeigt an, dass dieses Gerät der Richtlinie 2012/19/EU unterliegt. Diese Richtlinie besagt, dass Sie dieses Gerät am Ende seiner Nutzungszeit nicht mit dem normalen Hausmüll entsorgen dürfen, sondern in speziell eingerichteten Sammelstellen, Wertstoffhöfen oder Entsorgungsbetrieben abgeben müssen.

**Diese Entsorgung ist für Sie kostenfrei.
Schonen Sie die Umwelt und entsorgen Sie fachgerecht.**

Für den deutschen Markt gilt:

Beim Kauf eines Neugerätes haben Sie das Recht, ein entsprechendes Altgerät an Ihren Händler zurückzugeben. Händler von Elektro- und Elektronikgeräten sowie Lebensmittelhändler, die regelmäßig Elektro- und Elektronikgeräte verkaufen, sind verpflichtet, bis zu drei Altgeräte unentgeltlich zurückzunehmen, auch ohne dass ein Neugerät gekauft wird, wenn die Altgeräte in keiner Abmessung größer als 25 cm sind. LIDL bietet Ihnen Rücknahmemöglichkeiten direkt in den Filialen und Märkten an.

Sofern Ihr Altgerät personenbezogene Daten enthält, sind Sie selbst für deren Löschung verantwortlich, bevor Sie es zurückgeben.



Weitere Möglichkeiten zur Entsorgung des ausgedienten Produkts erfahren Sie bei Ihrer Gemeinde- oder Stadtverwaltung.

**FR**

Das Produkt und die Verpackung sind recyclebar, unterliegen einer erweiterten Herstellerverantwortung und werden getrennt gesammelt.

Verpackung entsorgen



Die Verpackungsmaterialien sind nach umweltverträglichen und entsorgungstechnischen Gesichtspunkten ausgewählt und deshalb recyclebar.

Entsorgen Sie nicht mehr benötigte Verpackungsmaterialien gemäß den örtlich geltenden Vorschriften.

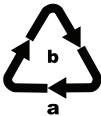

Entsorgen Sie die Verpackung umweltgerecht.

Beachten Sie die Kennzeichnung auf den verschiedenen Verpackungsmaterialien und trennen Sie diese gegebenenfalls gesondert. Die Verpackungsmaterialien sind gekennzeichnet mit Abkürzungen (a) und Ziffern (b) mit folgender Bedeutung:

1-7: Kunststoffe,

20-22: Papier und Pappe,

80-98: Verbundstoffe

Anhang

Technische Daten

Betriebsspannung/Stromaufnahme	5 V  (Gleichstrom)/ 500 mA (über USB-Anschluss)
Schnittstelle	USB-C
Betriebstemperatur	+5 - +40 °C
Feuchtigkeit (keine Kondensation)	≤ 75 %
Abmessungen (B x H x T)	ca. 9,4 x 16,9 x 10,4 cm
Gewicht (ohne Zubehör)	ca. 450 g
Bildsensor	8 Megapixel CMOS-Sensor
Fokussierungsbereich	fester Fokus
Helligkeitssteuerung	Automatisch
Farbabgleich	Automatisch
Auflösung	Standard: 2300 dpi Interpoliert: 4600 dpi
Scanmethode	Single pass
Lichtquelle	Gegenlicht (3 weiße LED)
Systemvoraussetzung	Windows 11/10/8/7/Vista Mac OS 10.10-12

HINWEIS

- Das Typenschild befindet sich an der Unterseite des Gerätes.

Hinweise zur EU-Konformitätserklärung

Dieses Gerät entspricht hinsichtlich Übereinstimmung mit den grundlegenden Anforderungen und den anderen relevanten Vorschriften der Richtlinie 2014/30/EU und der Richtlinie 2011/65/EU.



Die vollständige EU-Konformitätserklärung ist beim Importeur erhältlich.

Garantie der Kompernaß Handels GmbH

Sehr geehrte Kundin, sehr geehrter Kunde,

Sie erhalten auf dieses Gerät 3 Jahre Garantie ab Kaufdatum. Im Falle von Mängeln dieses Produkts stehen Ihnen gegen den Verkäufer des Produkts gesetzliche Rechte zu. Diese gesetzlichen Rechte werden durch unsere im Folgenden dargestellte Garantie nicht eingeschränkt.

Garantiebedingungen

Die Garantiefrist beginnt mit dem Kaufdatum. Bitte bewahren Sie den Kassenbon gut auf. Dieser wird als Nachweis für den Kauf benötigt.

Tritt innerhalb von drei Jahren ab dem Kaufdatum dieses Produkts ein Material- oder Fabrikationsfehler auf, wird das Produkt von uns – nach unserer Wahl – für Sie kostenlos repariert, ersetzt oder der Kaufpreis erstattet. Diese Garantieleistung setzt voraus, dass innerhalb der Dreijahresfrist das defekte Gerät und der Kaufbeleg (Kassenbon) vorgelegt und schriftlich kurz beschrieben wird, worin der Mangel besteht und wann er aufgetreten ist.

Wenn der Defekt von unserer Garantie gedeckt ist, erhalten Sie das reparierte oder ein neues Produkt zurück. Mit Reparatur oder Austausch des Produkts beginnt kein neuer Garantiezeitraum.

Garantiezeit und gesetzliche Mängelansprüche

Die Garantiezeit wird durch die Gewährleistung nicht verlängert. Dies gilt auch für ersetzte und reparierte Teile. Eventuell schon beim Kauf vorhandene Schäden und Mängel müssen sofort nach dem Auspacken gemeldet werden. Nach Ablauf der Garantiezeit anfallende Reparaturen sind kostenpflichtig.

Garantieumfang

Das Gerät wurde nach strengen Qualitätsrichtlinien sorgfältig produziert und vor Auslieferung gewissenhaft geprüft.

Die Garantieleistung gilt für Material- oder Fabrikationsfehler. Diese Garantie erstreckt sich nicht auf Produktteile, die normaler Abnutzung ausgesetzt sind und daher als Verschleißteile angesehen werden können oder für Beschädigungen an zerbrechlichen Teilen, z. B. Schalter, Akkus oder Teile, die aus Glas gefertigt sind.

Diese Garantie verfällt, wenn das Produkt beschädigt, nicht sachgemäß benutzt oder gewartet wurde. Für eine sachgemäße Benutzung des Produkts sind alle in der Bedienungsanleitung aufgeführten Anweisungen genau einzuhalten. Verwendungszwecke und Handlungen, von denen in der Bedienungsanleitung abgeraten oder vor denen gewarnt wird, sind unbedingt zu vermeiden.

Das Produkt ist nur für den privaten und nicht für den gewerblichen Gebrauch bestimmt. Bei missbräuchlicher und unsachgemäßer Behandlung, Gewaltanwendung und bei Eingriffen, die nicht von unserer autorisierten Serviceniederlassung vorgenommen wurden, erlischt die Garantie.

Abwicklung im Garantiefall

Um eine schnelle Bearbeitung Ihres Anliegens zu gewährleisten, folgen Sie bitte den folgenden Hinweisen:

- Bitte halten Sie für alle Anfragen den Kassenschein und die Artikelnummer (IAN) 365299_2204 als Nachweis für den Kauf bereit.
- Die Artikelnummer entnehmen Sie bitte dem Typenschild am Produkt, einer Gravur am Produkt, dem Titelblatt der Bedienungsanleitung (unten links) oder dem Aufkleber auf der Rück- oder Unterseite des Produktes.
- Sollten Funktionsfehler oder sonstige Mängel auftreten, kontaktieren Sie zunächst die nachfolgend benannte Serviceabteilung **telefonisch** oder per **E-Mail**.
- Ein als defekt erfasstes Produkt können Sie dann unter Beifügung des Kaufbelegs (Kassenschein) und der Angabe, worin der Mangel besteht und wann er aufgetreten ist, für Sie portofrei an die Ihnen mitgeteilte Serviceanschrift übersenden.



Auf www.lidl-service.com können Sie diese und viele weitere Handbücher, Produktvideos und Installationssoftware herunterladen.

Mit diesem QR-Code gelangen Sie direkt auf die Lidl-Service-Seite (www.lidl-service.com) und können durch die Eingabe der Artikelnummer (IAN) 365299_2204 Ihre Bedienungsanleitung öffnen.

Service

DE Service Deutschland

Tel.: 0800 5435 111 (kostenfrei aus dem dt. Festnetz/
Mobilfunknetz)

E-Mail: kompernass@lidl.de

AT Service Österreich

Tel.: 0800 447 744

E-Mail: kompernass@lidl.at

CH Service Schweiz

0800 56 44 33

E-Mail: kompernass@lidl.ch

IAN 365299_2204

Importeur

Bitte beachten Sie, dass die folgende Anschrift keine Serviceanschrift ist. Kontaktieren Sie zunächst die benannte Servicestelle.

KOMPERNASS HANDELS GMBH

BURGSTRASSE 21

44867 BOCHUM

DEUTSCHLAND

www.kompernass.com



KOMPERNASS HANDELS GMBH

BURGSTRASSE 21

44867 BOCHUM

GERMANY

www.kompernass.com

Version des informations · Stand der Informationen:

07 / 2022 · Ident.-No.: SND4600A1-052022-2

IAN 365299_2204

2 ○