

JETHELM

DE AT CH

JETHELM

Gebrauchsanweisung

FR CH

CASQUE JET

Notice d'utilisation

IT CH

CASCO JET

Istruzioni d'uso

GB

OPEN-FACE HELMET

Instructions for use

DE AT CH

Klappen Sie vor dem Lesen die Seite mit den Abbildungen aus und machen Sie sich anschließend mit allen Funktionen des Artikels vertraut.

FR CH

Dépliez la page avec les illustrations avant la lecture et informez-vous ensuite au sujet des fonctions de l'appareil.

IT CH

Prima di leggere ribaltare la pagina con le immagini e familiarizzare poi con tutte le funzioni dell'apparecchio.

GB

Before reading, fold out the illustration page and get to know all of the functions of your unit.

DE/AT/CH	Gebrauchs- und Sicherheitshinweise	Seite	05
FR/CH	Consignes d'utilisation et de sécurité	Page	09
IT/CH	Istruzioni d'uso e indicazioni di sicurezza	Pagina	14
GB	Usage and safety information	Page	18

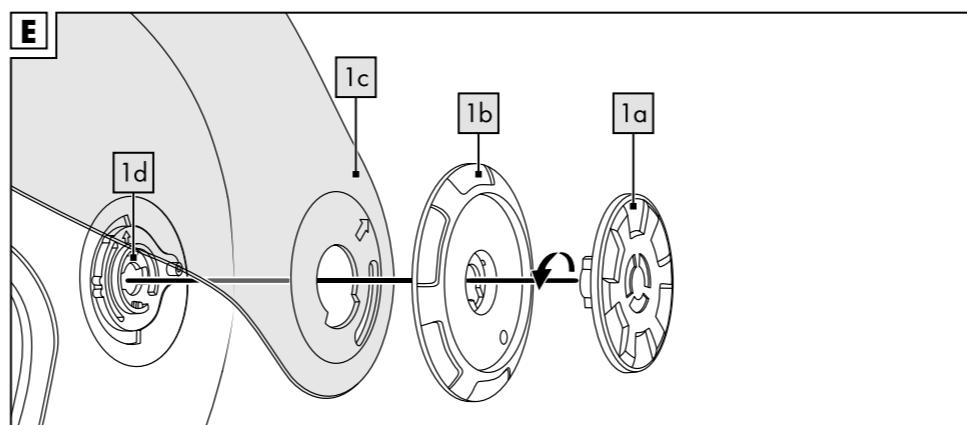
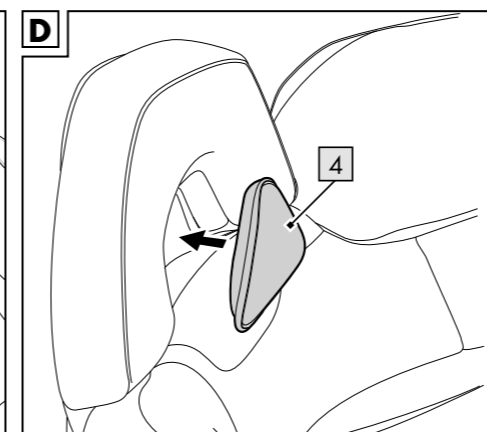
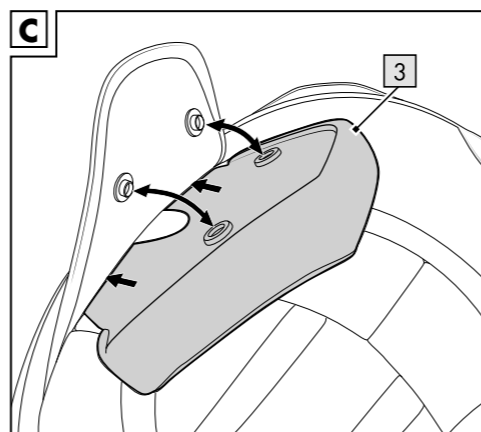
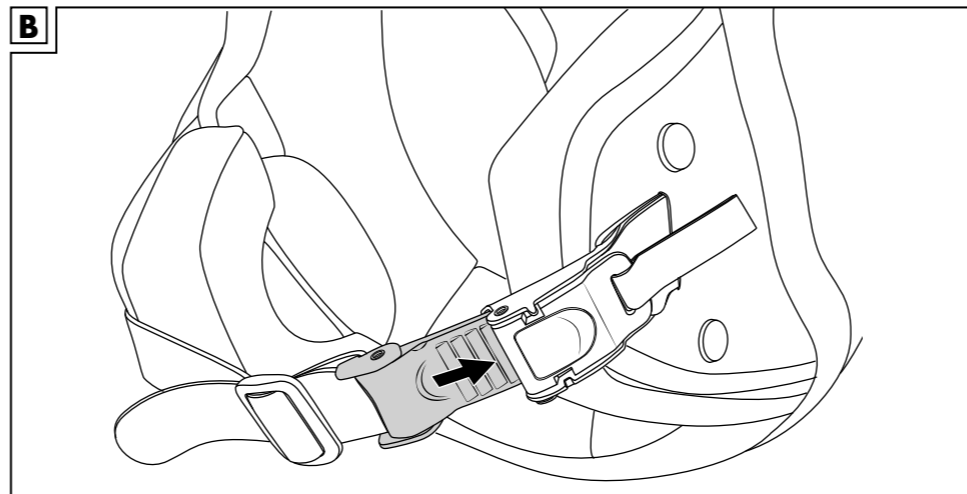
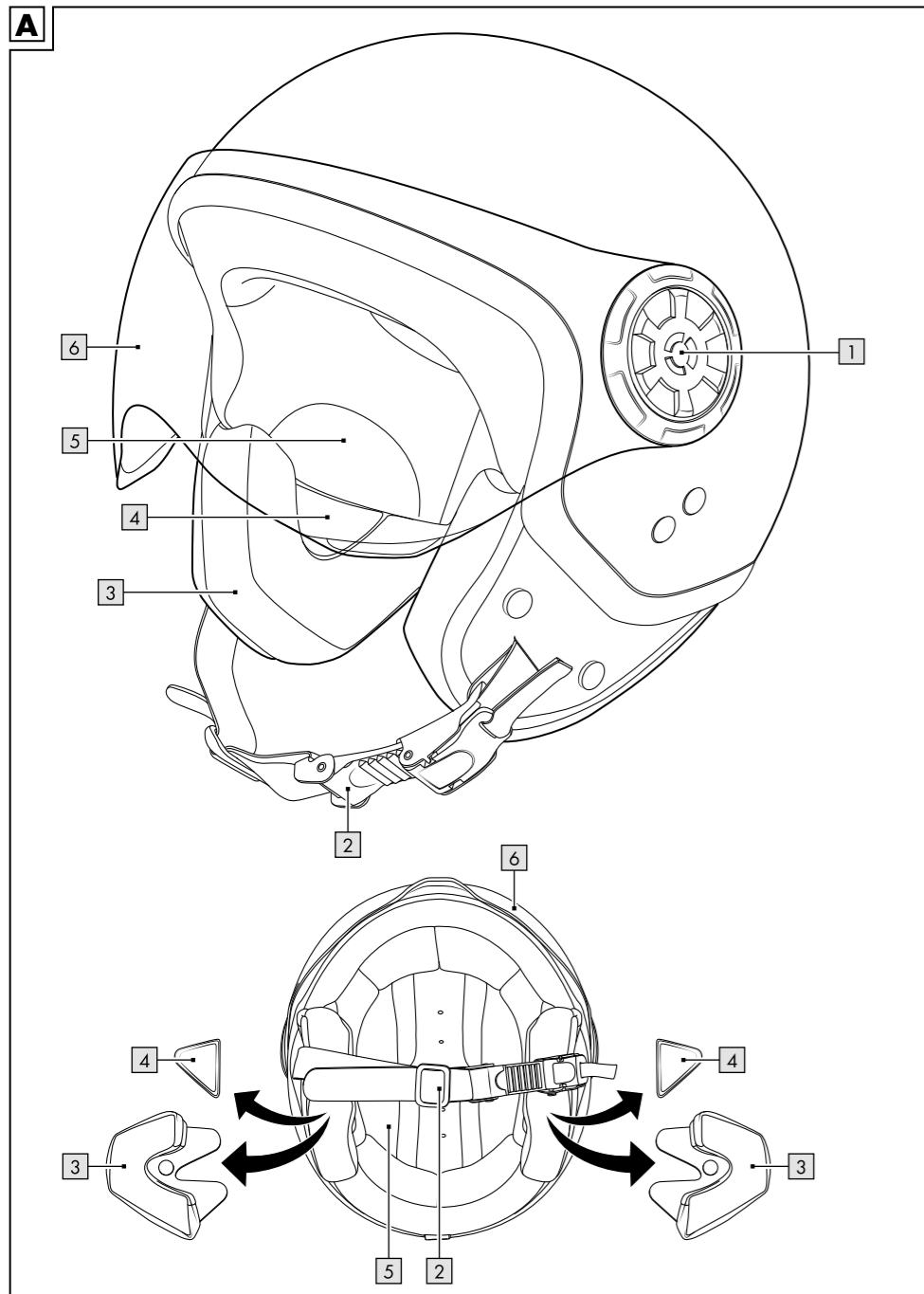

Herzlichen Glückwunsch!

Mit Ihrem Kauf haben Sie sich für einen hochwertigen Artikel entschieden. Machen Sie sich vor der ersten Verwendung mit dem Artikel vertraut.



Lesen Sie hierzu aufmerksam die nachfolgende Gebrauchsanweisung.

Benutzen Sie den Artikel nur wie beschrieben und für die angegebenen Einsatzbereiche. Bewahren Sie diese Gebrauchsanweisung gut auf. Händigen Sie alle Unterlagen bei Weitergabe des Artikels an Dritte ebenfalls mit aus.

Teilebezeichnung (Abb. A)

- 1 Visiermechanismus
- 2 Kinnriemen mit Rasterverschluss
- 3 Ohrenpolster
- 4 Akustikpolster
- 5 Innenpolster
- 6 Visier

Lieferumfang

Der Lieferumfang Ihres Helms besteht aus:

- Akustikpolster
- Helmbeutel
- Gebrauchsanweisung

Wichtige Information

Dieser Helm wurde für das Motorradfahren entwickelt und nach dem neuesten Stand der Technik gefertigt. Trotz höchster Sicherheitsstandards kann es bei schweren Unfällen dennoch zu Verletzungen kommen. In einigen Fällen kann der Aufprall so stark sein, dass der Helm den Fahrer nicht effektiv vor Kopfverletzungen schützt.

Um ausreichenden Schutz zu gewähren, muss dieser Helm gut passen und sicher befestigt sein. Jeder Helm, der einem heftigen Schlag ausgesetzt war, ist auszuwechseln.

Wir garantieren, dass dieser Artikel frei von Herstellungs- und Materialfehlern ist. Der Garantieanspruch gilt nicht für Verschleiß oder normale Abnutzung und entfällt bei unsachgemäßer Behandlung.

Gebrauchsanweisung

Sicherheitshinweise

- Der Helm muss fest sitzen und der Kinnriemen fest geschlossen sein.
- Stellen Sie sicher, dass die Luftzirkulation nicht eingeschränkt wird.
- Stellen Sie sicher, dass das Visier immer sauber und ohne Kratzer ist. Beschädigte Visiere müssen sofort ausgetauscht werden. Sie haben bis zu fünf Jahre nach Kaufdatum die Möglichkeit, Ersatzvisiere bei der genannten Serviceadresse nachzubestellen, Visiertyp: DS-VISOR305
- Es dürfen keine Veränderungen am Helm, an seiner Struktur oder den einzelnen Komponenten vorgenommen werden.
- Der Helm darf nicht angemalt oder mit Aufklebern oder Etiketten beklebt werden.
- Der Helm soll im Falle eines Aufpralls den Kopf schützen. Nach nur einem einzigen (auch leichten) Aufprall ist dieser Schutz nicht mehr gewährleistet. Nach einem Unfall muss der Helm deshalb sofort erneuert werden, auch wenn er keinen sichtbaren Schaden aufweist.
- Der Helm darf nicht hängend am Lenker oder an einem anderen Teil der Maschine transportiert werden. Außerdem ist er unbedingt von erhitzten Teilen (z. B. Auspuff) fernzuhalten.
- Zum Säubern des Helms darf niemals petroleumhaltiges Lösungs- oder Scheuermittel verwendet werden, weder außen noch innen. Verwenden Sie immer, verdünnt in klarem Wasser, pH-neutrales Waschmittel. Mit einem weichen Tuch vorsichtig reiben. Danach mit einem fusselfreien Tuch trocken wischen. Das Polster kann mit etwas Seife und mittels einer weichen Bürste gereinigt werden.
- Verwenden Sie nur Originalersatzteile für Ihren Helm.

Produktmerkmale

ECE-R 22.05 Homologation



Dieser Helm erfüllt die ECE-R 22.05 Norm und ist nach dieser homologiert. Die ECE-R 22.05 Norm enthält einheitliche Bedingungen für die Genehmigung der

Schutzhelme und ihrer Visiere für Fahrer und Mitfahrer von Krafträdern und Mopeds. Grundlage für diese Prüfungen sind die so genannten ECE-Regelungen der Wirtschaftskommission für Europa der Vereinten Nationen (Economic Commission for Europe).

Wesentliche Prüfungen der ECE-Regelung 22.05

- Stoßdämpfung
- Dynamische Prüfung der Trageeinrichtung
- Prüfung des Sichtfelds
- Gestaltfestigkeit
- Halteprüfung (Abstreiftest)
- Kinnriemen- und Schlossprüfung
- Abschertest für Außenkanten
- Test des Reibungsverhaltens der Außenschale
- Visierprüfung
(mechanische und optische Eigenschaften)

Innenpolster mit Coolmax® Einsätzen

COOLMAX® Coolmax® von INVISTA ist eine hochleistungsfähige

Stofffaser, die den Träger bei sportlichen Aktivitäten unterstützt. Basierend auf der patentierten DuPont-Fasertechnologie transportiert Coolmax® Feuchtigkeit vom Körper an die Stoffoberfläche, wo sie schneller trocknet als bei jedem anderen Stoff.

Die speziell entwickelten Fasern von INVISTA, die für Coolmax®-Stoffe verwendet werden, transportieren die Feuchtigkeit vom Körper weg zur Oberfläche des Stoffes, wo sie schnell verdunsten kann. Gleichzeitig bieten die einzigartig geformten Fasern selbst in nassem Zustand eine maximale Atmungsaktivität. Die Atmungsaktivität verbessert darüber hinaus den wärmeregulierenden Effekt. In diesem Artikel sind Ohren- und Stirnpolster mit Coolmax® ausgestattet.

HeiQ® Fresh Tech



Textile Frische

Erleben Sie das Gefühl anhaltender Frische, dank der Kraft des Silbers, das Sie den ganzen Tag über geruchsfrei hält. Das Innenfutter des Helmes enthält einen Biozidwirkstoff (HeiQ® Fresh Tech) für antibakterielle Ausrüstung des Innenfutters. Aktiver Wirkstoff: Silber adsorbiert auf Siliziumdioxid (nano).



Hochfeste HCM-Außenschale

High Density Copolymer Matrix: Unter extremer Hitze und Druck wird hochwertiger ABS Kunststoff zu einer äußerst stabilen und schlagfesten Außenschale geformt.

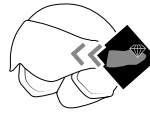

Visier mit Anti-Scratch-Beschichtung



Für Brillenträger geeignet

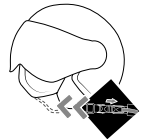

Sicherheitsrasterverschluss

 **Herstellungsdatum**
(Monat/Jahr): 11/2020

Bedienungs- und Montagehinweise

Raster-Verschlusssystem (Abb. B)

Der Raster-Verschluss ermöglicht eine individuelle und schnelle Feinjustierung des Kinnriemens. Drücken Sie den Raster-Verschluss so weit zusammen, bis der Helm angenehm, aber fest sitzt.

Durch die verschiebbare Schnalle kann das überschüssige Kinnband befestigt bzw. gesichert werden.

Ohrenpolster (Abb. C)

Die Ohrenpolster (3) sind jeweils über zwei Druckknöpfe im Helm befestigt. Sie können die Polster einfach herausziehen.

Beim Befestigen der Ohrenpolster im Helm muss jeder Druckknopf hörbar einrasten.

Akustikpolster (Abb. D)

Die Akustikpolster (4) dienen der Geräuschreduzierung, besonders bei Fahrten mit hohen Geschwindigkeiten.

Drücken Sie die Akustikpolster in den Hohlraum der Wangenpolster. Die mit Klett ausgestattete Akustikpolsterseite zeigt zur Helmschale.

Visierwechsel (Abb. E)

Ausbau des Visiers

Drücken und drehen Sie auf jeder Seite die innere Abdeckplatte (1a) gegen den Uhrzeigersinn, um diese zu lösen. Entfernen Sie die innere (1a) und äußere Abdeckplatte (1b) und nehmen Sie das Visier (1c) ab.

Einbau des Visiers

Positionieren Sie das Visier auf der Visierhalterung (1d) und stecken Sie auf das Visier die äußere Abdeckplatte.

Hinweis: Achten Sie darauf, die äußere Abdeckplatte mit der Bezeichnung „L“ auf der linken Seite des Helms zu platzieren.

Stecken Sie die innere Abdeckplatte auf die äußere Abdeckplatte und befestigen Sie das Visier durch gleichzeitiges Drücken und Drehen im Uhrzeigersinn.

Auswahl der richtigen Helmgröße

- Messen Sie den Umfang Ihres Kopfes und wählen Sie die Größe des Helms danach aus. Probieren Sie mehrere Helme, bevor Sie sich entscheiden. Bei aufgesetztem Helm bewegt sich idealerweise die Haut Ihrer Schläfen mit.
- Stellen Sie sicher, dass der Helm auch ohne den festgezogenen Kinnriemen keine große Bewegungsfreiheit auf dem Kopf hat.

- Für einen sicheren Sitz muss der Kinnriemen fest geschlossen werden. Er sitzt korrekt, wenn es Ihnen schwerfällt, Ihre Finger unter den Kinnriemen zu schieben. Sie müssen aber immer noch bequem atmen, schlucken und Ihren Kopf drehen können.
- Überzeugen Sie sich davon, dass der Helm nach der neuesten ECE-Norm getestet wurde.

Größentabelle



Größe	Kopfumfang
S	55–56 cm
M	57–58 cm
L	59–60 cm
XL	61 cm

Wartung und Pflege

Regelmäßige Wartung und Pflege trägt zur Sicherheit und Erhaltung des Helms bei.

Reinigung des Helms

- Zum Säubern des Helms darf niemals petroleumhaltiges Lösungs- oder Scheuermittel verwendet werden, weder außen noch innen.
- Verwenden Sie immer, verdünnt in klarem Wasser, pH-neutrales Waschmittel. Mit einem weichen Tuch vorsichtig reiben. Danach mit einem fusselfreien Tuch trocken wischen.

Visierpflege und Reinigung

- Nach Gebrauch Verschmutzungen (z. B. Insekten, Sand, Staub etc.) mit einem weichen, feuchten Tuch abwischen und danach mit einem weichen, trockenen Tuch nachwischen.
- Nach Gebrauch bei Nässe und Feuchtigkeit sollte das Visier immer mit einem trockenen, weichen Tuch abgewischt werden.
- Beim Säubern des Visiers darf niemals petroleumhaltiges Lösungs- oder Scheuermittel verwendet werden.

Reinigung der Ohren- und Akustikpolster

- Handwäsche unter 30 °C.
- Bei Raumtemperatur trocknen lassen.
- Wärmequellen vermeiden.
- Bei Nichtgebrauch in trockenen, belüfteten Räumen lagern.



Lagerung

Lagern Sie den Helm bei Nichtgebrauch an einem trockenen und gut belüfteten Ort bei Raumtemperatur. Vermeiden Sie Wärmequellen. Setzen Sie den Artikel nicht unnötig starker Hitze aus, z. B. im Auto bei hohen Außentemperaturen.

Hinweise zur Entsorgung

Entsorgen Sie den Artikel und die Verpackungsmaterialien entsprechend aktueller örtlicher Vorschriften. Verpackungsmaterialien, wie z. B. Folienbeutel, gehören nicht in Kinderhände. Bewahren Sie das Verpackungsmaterial für Kinder unerreichbar auf.



Entsorgen Sie den Artikel und die Verpackung umweltschonend.



Der Recycling-Code dient der Kennzeichnung verschiedener Materialien zur Rückführung in den Wiederverwertungskreislauf (Recycling). Der Code besteht aus dem Recyclingsymbol – das den Verwertungskreislauf widerspiegeln soll – und einer Nummer, die das Material kennzeichnet.

Hinweise zur Garantie und Serviceabwicklung

Der Artikel wurde mit großer Sorgfalt und unter ständiger Kontrolle produziert. Sie erhalten auf diesen Artikel drei Jahre Garantie ab Kaufdatum. Bitte bewahren Sie den Kassenbon auf. Die Garantie gilt nur für Material- und Fabrikationsfehler und entfällt bei missbräuchlicher oder unsachgemäßer Behandlung. Ihre gesetzlichen Rechte, insbesondere die Gewährleistungsrechte, werden durch diese Garantie nicht eingeschränkt.

Bei etwaigen Beanstandungen wenden Sie sich bitte an die unten stehende Service-Hotline oder setzen Sie sich per E-Mail mit uns in Verbindung. Unsere Servicemitarbeiter werden das weitere Vorgehen schnellstmöglich mit Ihnen abstimmen. Wir werden Sie in jedem Fall persönlich beraten.

Die Garantiezeit wird durch etwaige Reparaturen aufgrund der Garantie, gesetzlicher Gewährleistung oder Kulanz nicht verlängert. Dies gilt auch für ersetzte und reparierte Teile. Nach Ablauf der Garantie anfallende Reparaturen sind kostenpflichtig.

IAN: 344829_2004 (Größe S)

IAN: 344835_2004 (Größe M)

IAN: 344828_2004 (Größe L)

IAN: 344833_2004 (Größe XL)

DE Service Deutschland
Tel.: 0800-5435111
E-Mail: deltasport@lidl.de

AT Service Österreich
Tel.: 0820 201 222 (0,15 EUR/Min.)
E-Mail: deltasport@lidl.at

CH Service Schweiz
Tel.: 0842 665566 (0,08 CHF/Min.,
Mobilfunk max. 0,40 CHF/Min.)
E-Mail: deltasport@lidl.ch

Félicitations !

Vous venez d'acquérir un article de grande qualité. Avant la première utilisation, familiarisez-vous avec l'article.



Pour cela, veuillez lire attentivement la notice d'utilisation suivante.

Utilisez l'article uniquement comme indiqué et pour les domaines d'utilisation mentionnés. Conservez bien cette notice d'utilisation. Si vous cédez l'article à un tiers, veillez à lui remettre l'ensemble de la documentation.

Désignation des pièces (III. A)

- 1 Mécanisme de la visière
- 2 Mentonnière avec fermeture à cliquet
- 3 Oreillettes
- 4 Coussin acoustique
- 5 Doublure intérieure
- 6 Visière

Volume de livraison

Le volume de livraison de votre casque est composé de :

- Coussin acoustique
- Housse de casque
- Notice d'utilisation

Important

Nos casques sont fabriqués selon des procédés relevant des dernières technologies et sont spécifiquement destinés à la pratique de la moto. Leur efficacité pour toute autre pratique relève de la responsabilité de son propriétaire. Le port d'un casque n'exclut en aucun cas la possibilité de blessure en cas d'accident. L'intensité de certains chocs à la tête peut dépasser les capacités de résistance du casque à protéger son utilisateur contre des blessures invalidantes voir mortelles.

Afin d'assurer une protection suffisante, il est nécessaire de veiller à ce qu'il convient parfaitement et soit sûrement fixé. Chaque casque ayant été exposé à un choc violent doit être échangé. Nous garantissons que cet article est sans défauts de fabrication et de matériau.

La prétention à la garantie ne s'applique pas à l'usure ou à l'usure normale et est exclue pour les détériorations provoquées par un mauvais emploi.

Notice d'utilisation

Consignes de sécurité

- Le casque doit être bien en place sans pouvoir bouger et la jugulaire être bien fermée.
- Assurez-vous toujours que rien n'empêche l'air de circuler à l'intérieur du casque.
- L'écran doit toujours être propre et n'avoir aucune rayure. Remplacez immédiatement les écrans usés avec des pièces d'origine. Vous avez la possibilité jusqu'à 5 ans après la date d'achat de commander des visières de remplacement à l'adresse de service clientèle indiquée.
Type de visière : DS-VISOR305
- Aucune modification du casque, de sa structure ou des différents éléments ne doit être effectuée.
- Ne pas peindre le casque ou le recouvrir d'autocollants ou d'étiquettes.
- Ce casque est conçu pour absorber l'énergie d'un choc ou d'une collision en détériorant certaines pièces. En cas de second choc, il ne vous protégera plus. Remplacez toujours un casque après un accident, même s'il n'a pas l'air abîmé extérieurement.
- Ne transportez pas votre casque pendu à votre moto. Tenez-le hors de portée des tuyaux d'échappement et de toute source de chaleur.
- Pour nettoyer le casque, ne jamais utiliser de solutions à base de pétrole ou de produits à récurer, aussi bien à l'extérieur qu'à l'intérieur.
Utilisez uniquement un détergent au pH neutre dilué dans de l'eau claire. Frottez avec précaution à l'aide d'un chiffon souple. Essuyez ensuite avec un chiffon qui ne peluche pas. Le rembourrage peut être nettoyé avec un peu de savon et à l'aide d'une brosse souple.
- N'utilisez que des pièces d'origine pour votre casque.

Caractéristiques du produit

Homologation ECE-R 22.05



Ce casque répond à la norme ECE-R 22.05 et est par conséquent homologué dans le cadre de celle-ci. La norme ECE-R 22.05 contient des conditions généralisées pour

l'autorisation des casques de protection et des visières pour conducteur et passagers des mobylettes et motocyclettes. La base de ces examens se trouve dans les directives ECE de la commission économique pour l'Europe des Nations Unies (Economic Commission for Europe).

Contrôles importants de la directive ECE 22.05

- Amortissement des chocs
- Contrôle dynamique du dispositif porteur
- Contrôle du champ de visualisation
- Solidité de la configuration
- Contrôle de maintien (test de démoulage)
- Mentonnière et contrôle de la serrure
- Test de cisaillement pour les bords extérieurs
- Test du comportement de frottement de la coque extérieure
- Contrôle de la visière (propriétés mécaniques et optiques)

Coussin intérieur avec pièce-ment en Coolmax®

COOLMAX® Coolmax® d'INVISTA est une fibre de tissu hautement performante, laquelle soutient le porteur lors des activités sportives. La fibre se base sur la technologie brevetée DuPont. Coolmax® évacue l'humidité du corps à la surface du tissu où elle peut plus rapidement sécher que sur tout autre tissu.

La fibre spécialement développée d'INVISTA, utilisée pour les tissus Coolmax®, transporte l'humidité du corps vers la surface du tissu où elle peut rapidement s'évaporer.

Les fibres à forme unique offrent simultanément une activité respirante maximale, même quand elle est mouillée. L'activité respirante améliore en plus l'effet régulant la chaleur.

Cet article est muni d'oreillettes et de rembourrages frontaux équipés avec Coolmax®.

HeiQ® Fresh Tech



Fraîcheur textile

Découvrez une sensation de fraîcheur durable. Grâce à l'action de l'argent, vous évitez les odeurs corporelles tout au long de la journée.

Le rembourrage intérieur du casque contient un agent biocide (HeiQ® Fresh Tech) agissant comme traitement antibactérien du rembourrage. Agent actif : argent adsorbé sur dioxyde de silicium (nano).



Coque extérieure HCM hautement rigide

High Density Copolymer Matrix : La coque externe, extrêmement solide et anti-choc, est faite d'un plastique ABS de haute qualité, moulé à très haute température et pression.

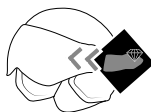

Visière à revêtement anti-écaflures



Adapté pour les porteurs de lunettes



Fermeture de sécurité par clip



Date de fabrication

(mois/année) : 11/2020

Mode d'emploi et montage

Fermeture de la trame (III. B)

La fermeture de la trame permet un ajustage individuel et rapide de la mentonnière.

Appuyez sur la fermeture de la trame jusqu'à ce que le casque ait une position agréablement ferme.

La boucle mobile permet de fixer et de sécuriser la sangle en excès.

Oreillettes (III. C)

Les oreillettes (3) sont respectivement fixées dans le casque au moyen de deux boutons pression. Vous pouvez simplement extraire le rembourrage.

Lors de la fixation des oreillettes dans le casque, chaque bouton pression doit s'enclencher de manière audible.

Coussin acoustique (III. D)

Le coussin acoustique (4) sert à réduire les bruits, tout particulièrement durant les conduites à vitesse élevée.

Appuyez sur le coussin acoustique dans l'espace creux du coussin de joue. La face du rembourrage anti-bruit équipée de Velcro est placée face à la coque du casque.

Changement de la visière (III. E)

Démontage de la visière

Pressez et tournez sur chaque côté la plaque de recouvrement intérieure (1a) dans le sens anti-horaire afin de la détacher. Retirez la plaque de recouvrement intérieure (1a) et extérieure (1b) et détachez la visière (1c).

Montage de la visière

Positionnez la visière sur son support (1d) et emboîtez la plaque de recouvrement extérieure sur la visière.

Indication : Veillez à bien positionner la plaque de recouvrement extérieure portant l'inscription « L » sur le côté gauche du casque.

Emboîtez la plaque de recouvrement intérieure sur la plaque de recouvrement extérieure et fixez la visière en pressant et tournant simultanément dans le sens horaire.

Choisir la bonne taille de casque

- Mesurez votre tour de tête et choisissez la taille du casque en conséquence. Essayez plusieurs casques avant de vous décider. De manière idéale, lors de la mise en place du casque, la peau de vos tempes bouge.
- Veillez à ce que le casque ne présente pas trop de liberté de mouvement sur la tête, même sans que la sangle soit serrée.
- Afin de garantir un maintien sûr, la jugulaire doit être bien fermée. Elle est bien en place si vous parvenez avec difficulté à glisser vos doigts sous la jugulaire. Vous devez cependant toujours pouvoir respirer, avaler et tourner la tête.
- Assurez-vous que le casque a bien été testé selon la toute nouvelle norme ECE.

Tableau des tailles



Taille	Tour de tête
S	55-56 cm
M	57-58 cm
L	59-60 cm
XL	61 cm

Maintenance et soin

Une maintenance et un entretien régulier aident à assurer la sécurité et la conservation du casque.

Nettoyage du casque

- N'utilisez jamais de solvant, de pétrole ou tout autre agent détergent pour nettoyer la coque et l'intérieur de votre casque.
- Utilisez uniquement un détergent au pH neutre dilué dans de l'eau claire. Frottez avec précaution à l'aide d'un chiffon souple. Essuyez ensuite avec un chiffon qui ne peluche pas.

Entretien de la visière et nettoyage

- Après utilisation, éliminer les salissures (par ex. insectes, sable, poussière etc.) avec un chiffon doux et humide et essuyer ensuite avec un chiffon doux et sec.
- Après utilisation par temps de pluie et temps humide, toujours essuyer la visière avec un chiffon doux et sec.
- Lors du nettoyage de la visière, ne jamais utiliser de solvant ou de produit abrasif contenant du pétrole.

Nettoyage des oreillettes et des rembourrages acoustiques

- Lavage à la main à moins de 30 °C.
- Laisser sécher à température ambiante.
- Éviter les sources de chaleur.
- En cas de non utilisation, stocker dans des pièces sèches, aérées.



Entreposage

Entreposez le casque à un endroit sec et bien aéré et à une température ambiante en cas de non utilisation. Évitez toute source de chaleur. Ne pas exposer inutilement l'article à une forte chaleur, par ex. à l'intérieur d'une voiture par des températures extérieures élevées.

Mise au rebut

Éliminez l'article et le matériel d'emballage conformément aux directives locales en vigueur. Le matériel d'emballage tel que les sachets en plastique par exemple ne doivent pas arriver dans les mains des enfants. Conservez le matériel d'emballage hors de portée des enfants.



Ce produit est recyclable. Il est soumis à la responsabilité élargie du fabricant et est collecté séparément.



Éliminez les produits et les emballages dans le respect de l'environnement.



Le code de recyclage est utilisé pour identifier les différents matériaux pour le retour dans le circuit de recyclage. Le code se compose du symbole de recyclage, qui doit correspondre au circuit de recyclage, et d'un numéro identifiant le matériau.

Indications concernant la garantie et le service après-vente

Le produit a été fabriqué avec le plus grand soin et sous un contrôle permanent. Vous avez sur ce produit une garantie de trois ans à partir de la date d'achat. Conservez le ticket de caisse. La garantie est uniquement valable pour les défauts de matériaux et de fabrication, elle perd sa validité en cas de manquement incorrect ou non conforme. Vos droits légaux, tout particulièrement les droits relatifs à la garantie, ne sont pas limités par cette garantie. En cas d'éventuelles réclamations, veuillez vous adresser à la hotline de garantie indiquée ci-dessous ou nous contacter par e-mail. Nos employés du service client vous indiqueront la marche à suivre le plus rapidement possible. Nous vous renseignerons personnellement dans tous les cas.

La période de garantie n'est pas prolongée par d'éventuelles réparations sous la garantie, les garanties implicites ou le remboursement. Ceci s'applique également aux pièces remplacées et réparées. Les réparations nécessaires sont à la charge de l'acheteur à la fin de la période de garantie.

Article L217-16 du Code de la consommation

Lorsque l'acheteur demande au vendeur, pendant le cours de la garantie commerciale qui lui a été consentie lors de l'acquisition ou de la réparation d'un bien meuble, une remise en état couverte par la garantie, toute période d'immobilisation d'au moins sept jours vient s'ajouter à la durée de la garantie qui restait à courir. Cette période court à compter de la demande d'intervention de l'acheteur ou de la mise à disposition pour réparation du bien en cause, si cette mise à disposition est postérieure à la demande d'intervention.

Indépendamment de la garantie commerciale souscrite, le vendeur reste tenu des défauts de conformité du bien et des vices rédhibitoires dans les conditions prévues aux articles L217-4 à L217-13 du Code de la consommation et aux articles 1641 à 1648 et 2232 du Code Civil.

Article L217-4 du Code de la consommation

Le vendeur livre un bien conforme au contrat et répond des défauts de conformité existant lors de la délivrance.

Il répond également des défauts de conformité résultant de l'emballage, des instructions de montage ou de l'installation lorsque celle-ci a été mise à sa charge par le contrat ou a été réalisée sous sa responsabilité.

Article L217-5 du Code de la consommation

Le bien est conforme au contrat :

1° S'il est propre à l'usage habituellement attendu d'un bien semblable et, le cas échéant :

- s'il correspond à la description donnée par le vendeur et posséder les qualités que celui-ci a présentées à l'acheteur sous forme d'échantillon ou de modèle ;
- s'il présente les qualités qu'un acheteur peut légitimement attendre eu égard aux déclarations publiques faites par le vendeur, par le producteur ou par son représentant, notamment dans la publicité ou l'étiquetage ;

2° Ou s'il présente les caractéristiques définies d'un commun accord par les parties ou être propre à tout usage spécial recherché par l'acheteur, porté à la connaissance du vendeur et que ce dernier a accepté.

Article L217-12 du Code de la consommation

L'action résultant du défaut de conformité se prescrit par deux ans à compter de la délivrance du bien.

Article 1641 du Code civil

Le vendeur est tenu de la garantie à raison des défauts cachés de la chose vendue qui la rendent impropre à l'usage auquel on la destine, ou qui diminuent tellement cet usage que l'acheteur ne l'aurait pas acquise, ou n'en aurait donné qu'un moindre prix, s'il les avait connus.

Article 1648 1er alinéa du Code civil

L'action résultant des vices rédhibitoires doit être intentée par l'acquéreur dans un délai de deux ans à compter de la découverte du vice.

Les pièces détachées indispensables à l'utilisation du produit sont disponibles pendant la durée de la garantie du produit.

IAN : 344829_2004 (Taille S)

IAN : 344835_2004 (Taille M)

IAN : 344828_2004 (Taille L)

IAN : 344833_2004 (Taille XL)

 Service Suisse

Tel. : 0842 665566
(0,08 CHF/Min.,
mobile max. 0,40 CHF/Min.)

E-Mail : deltasport@lidl.ch

Congratulazioni!

Avete acquistato un articolo di alta qualità. Consigliamo di familiarizzare con l'articolo prima di cominciare ad utilizzarlo.



Leggere attentamente le seguenti istruzioni d'uso.

Utilizzare l'articolo solo nel modo descritto e per gli ambiti di applicazione indicati. Conservare accuratamente queste istruzioni d'uso. In caso di trasferimento dell'articolo a terzi, consegnare tutti i documenti insieme all'articolo.

Denominazione dei pezzi (Fig. A)

- 1 meccanismo della visiera
- 2 cinturino sottogola con chiusura a scatto
- 3 imbottiture per le orecchie
- 4 cuscinetti
- 5 imbottitura interna
- 6 visiera

Oggetto della fornitura

Il materiale fornito è composto da:

- cuscinetti acustici
- custodia per casco
- istruzioni d'uso

Informazioni importanti

Questo casco è stato progettato per andare in moto ed è stato realizzato secondo le ultime conoscenze tecniche. Nonostante questo elevato standard di sicurezza possono verificarsi dei ferimenti in caso di incidenti gravi. In alcuni casi l'urto può essere tale da non proteggere effettivamente l'autista da ferite alla testa.

Per garantire la massima sicurezza è importante che il casco aderisca bene al capo. Bisogna sostituire il casco nel caso in cui subisca qualsiasi tipo di urto violento.

Noi garantiamo per questo articolo l'assenza di difetti di produzione e di materiale. Il diritto alla garanzia non vale per l'usura normale e decade in caso di un uso non appropriato.

Istruzioni d'uso

Avvertenze

- Il casco deve rimanere ben fermo e la cinghia sottostante deve essere agganciata.
- Assicurarsi di non limitare in nessun modo la circolazione dell'aria.
- Assicurarsi che la visiera sia sempre ben pulita e senza graffi. Le visiere danneggiate devono essere sostituite immediatamente. Avete la possibilità di riordinare entro 5 anni dalla data dell'acquisto delle visiere sostitutive, contattando l'indirizzo di assistenza indicato. Visiera tipo: DS-VISOR305
- Non apportare alcuna modifica al casco, alla sua struttura o ai suoi componenti.
- Il casco non può essere verniciato o pitturato, non applicare adesivi ed etichette.
- Il casco deve proteggere la testa in caso di urti. Anche dopo un unico urto (leggero) questa protezione non viene più garantita. Pertanto occorre sostituire il casco subito dopo un incidente, anche se non presenta dei danni visibili.
- Il casco non deve essere trasportato appendendolo al manubrio oppure su un'altra parte della moto. Inoltre va tenuto assolutamente lontano da componenti riscaldati (per es. il tubo di scappamento).
- Per pulire sia la parte interna che esterna del casco non utilizzare mai prodotti abrasivi o solventi contenenti petrolio. Utilizzare esclusivamente un detergente a pH neutro diluito in acqua pulita. Strofinare con cura usando un panno morbido. Asciugare quindi con un panno che non lascia pelucchi. L'imbottitura può essere pulita usando un poco di sapone e una spazzola morbida.
- Utilizzare soltanto dei pezzi di ricambio originale per il casco.

Caratteristiche

Omologazione ECE-R 22.05



Il presente casco è conforme ed è omologato in base alla normativa ECE-R 22.05. La normativa ECE-R 22.05 contiene disposizioni concernenti l'omologazione

dei caschi di protezione e loro visiere per conducenti e passeggeri di motocicli e ciclomotori. La base di questi test sono i cosiddetti regolamenti ECE Commissione economica per l'Europa delle Nazioni Unite (Commissione economica per l'Europa).

Test importanti del regolamento ECE 22.05

- test di assorbimento urti
- test dinamico del cinturino
- test di visibilità
- test di resistenza
- test di tenuta (test di scalzamento)
- test sulla mentoniera e sul sistema di chiusura
- test sugli spigoli esterni
- test di scivolamento della calotta esterna
- test della visiera (caratteristiche meccaniche e ottiche)

Rivestimento interno con inserti Coolmax®

COOLMAX® Coolmax® di Invista è una fibra ad alta efficienza che aiuta chi lo indossa nelle attività sportive. Basato sulla tecnologia brevettata che impiega le fibre di Dupont, Coolmax® trasporta il sudore dal corpo alla superficie del tessuto, dove si asciuga più velocemente che con qualsiasi altro tessuto.

Le speciali fibre prodotte da INVISTA, che vengono utilizzati per i tessuti Coolmax® trasportano il sudore del corpo alla superficie del tessuto dove evapora rapidamente. Contemporaneamente, queste speciali fibre forniscono, anche quando si è molto sudati, la massima traspirabilità. La traspirabilità migliora di conseguenza l'effetto di termoregolazione. Questo articolo è provvisto di imbottiture Coolmax® per la fronte e le orecchie.

HeiQ® Fresh Tech



Freschezza del tessuto

Provate la sensazione di freschezza persistente, grazie alla forza dell'argento, che mantiene lontani gli odori per tutto il giorno.

La fodera interna del casco contiene una sostanza biocida (HeiQ® Fresh Tech) che garantisce la protezione antibatterica della fodera. Sostanza attiva: argento assorbito dal biossido di silicio (nano).



Calotta esterna in HCM altamente resistente

High Density Copolymer Matrix: grazie ad un calore e una pressione estremi, la plastica ABS di alta qualità forma una calotta esterna estremamente stabile e antiurto.

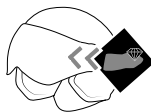

Visiera con rivestimento antigraffio



Adatto anche per i portatori di occhiali



Chiusura di sicurezza a scatto



Data di produzione

(mese/anno): 11/2020

Indicazioni di montaggio e di utilizzo

Sistema di blocco dello schermo (Fig. B)

Il blocco dello schermo consente una rapida regolazione individuale della mentoniera. Premere il sistema di blocco dello schermo fino a quando il casco si adatta comodamente e saldamente al capo. Grazie alla fibbia scorrevole la fascia sottostante può essere stretta e fissata.

Imbottiture per le orecchie (Fig. C)

Le imbottiture per le orecchie (3) vengono fissate al casco mediante due bottoni a pressione. Le imbottiture possono essere estratte facilmente.

Per attaccare le imbottiture al casco premere entrambi i bottoni. I bottoni saranno correttamente fissati quando emettono un 'clic'.

Cuscinetti acustici (Fig. D)

I cuscinetti (4) sono utilizzati per ridurre il rumore soprattutto quando si guida a velocità elevate.

Premere il cuscinetto nella cavità del guanciale. L'imbottitura acustica laterale dotata di velcro è rivolta verso la calotta del casco.

Cambio della visiera (Fig. E)

Smontaggio della visiera

Premere e ruotare da ciascun lato la piastra di copertura interna (1a) in senso antiorario per staccarla. Rimuovere la piastra di copertura interna (1a) ed esterna (1b) ed estrarre la visiera (1c).

Montaggio della visiera

Posizionare la visiera sul relativo supporto (1d) e fissarla alla piastra di copertura esterna.

Nota: la piastra di copertura esterna contrassegnata con "L" va posizionata sul lato sinistro del casco.

Posizionare la piastra di copertura interna sulla piastra esterna e fissare la visiera premendola e contemporaneamente girandola in senso orario.

Scelta per la giusta misura del casco

- Misurare la circonferenza della testa e scegliere il casco della misura adatta. Provarne diversi prima di decidere. Il casco calza bene se la pelle delle tempie può muoversi.
- Assicurarsi che il casco anche senza la cinghia sottomento fissata non si muova eccessivamente.

- Per fissarlo in posizione agganciare la cinghia sottomento. Il casco è correttamente indossato se risulta difficile inserire un dito tra il mento e la cinghia sottomento. Deve comunque calzare comodo e non stringere troppo impedendo di respirare, deglutire o girare la testa.
- Assicurarsi che il casco sia conforme alla Norma ECE più recente.

Tabella delle misure



Misura	Circonferenza testa
S	55-56 cm
M	57-58 cm
L	59-60 cm
XL	61 cm

Manutenzione e pulizia

Una manutenzione e una pulizia regolare contribuiscono alla sicurezza e alla conservazione del casco.

Pulizia del casco

- Per la pulizia del casco non utilizzare mai detersivi contenenti petrolio e abrasivi, né per pulire l'interno né l'esterno.
- Utilizzare esclusivamente un detersigente a pH neutro diluito in acqua pulita. Strofinare con cura usando un panno morbido. Asciugare quindi con un panno che non lascia pelucchi.

Manutenzione e pulizia della visiera

- Dopo l'uso eliminare lo sporco (per es. insetti, sporco, sabbia, polvere ecc.) con un panno umido e morbido ed infine ripassare con un altro panno morbido ed asciutto.

- Se la visiera dovesse bagnarsi, per es. in caso di pioggia, asciugarla sempre dopo l'uso con un panno morbido ed asciutto.
- Per la pulizia della visiera non utilizzare mai detersivi contenenti del petrolio e abrasivi.

Pulitura delle imbottiture antirumore e per le orecchie

- Lavaggio delicato ad una temperatura inferiore a 30 °C.
- Asciugatura a temperatura ambiente.
- Evitare l'esposizione a fonti di calore.
- Quando non servono, conservarli in un luogo asciutto e ben aerato.



Deposito

Quando non utilizzate il casco conservatelo in un luogo asciutto e ben ventilato a temperatura ambiente. Evitare fonti di calore. Non sottoporre l'articolo a temperature elevate se non è strettamente necessario, ad es. in auto quando la temperatura esterna è molto elevata.

Smaltimento

Smaltire l'articolo e i materiali dell'imballaggio in conformità con le direttive locali in vigore. I materiali di imballaggio, come ad esempio le pellicole, non devono essere alla portata dei bambini. Conservare i materiali di imballaggio in un luogo non raggiungibile per i bambini.



Smaltire i prodotti e gli imballaggi in modo ecologico.



Il codice di riciclaggio ha lo scopo di contrassegnare i diversi materiali al fine di introdurli nel ciclo di riutilizzo (recycling). Il codice è composto dal simbolo del riciclo, che dovrebbe rappresentare il ciclo del riutilizzo, e un numero che indica di che materiale si tratta.

Avvertenze sulla garanzia e sulla gestione dei servizi di assistenza

Questo prodotto è stato fabbricato con grande attenzione e sottoposto a costanti controlli.

La garanzia è di tre anni dalla data d'acquisto. Conservi lo scontrino fiscale.

La garanzia vale solo su difetti di materiale o di fabbricazione e decade in caso di uso errato o non conforme. Questa garanzia non costituisce una limitazione ai Suoi diritti legali e in particolare al diritto di garanzia.

Per eventuali reclami vi preghiamo di contattare il seguente servizio hotline o mettervi in comunicazione con noi via e-mail. I nostri addetti all'assistenza concorderanno con voi come procedere nel modo più rapido possibile. In qualsiasi caso vi consiglieremo per le vostre esigenze specifiche.

Il periodo di garanzia non viene prolungato a seguito di riparazioni effettuate in garanzia, secondo il diritto di garanzia o per correttezza commerciale. Lo stesso vale anche per le parti sostituite o riparate. Le riparazioni dopo la scadenza della garanzia verranno effettuate a pagamento.

IAN: 344829_2004 (Misura S)

IAN: 344835_2004 (Misura M)

IAN: 344828_2004 (Misura L)

IAN: 344833_2004 (Misura XL)

 Assistenza Svizzera

Tel.: 0842 665566
(0,08 CHF/Min.,
telefonia mobile
max. 0,40 CHF/Min.)

E-Mail: deltasport@lidl.ch

Congratulations!

You have chosen to purchase a high-quality product. Familiarise yourself with the product before using it for the first time.

 **Read the following instructions for use carefully.**

Use the product only as described and only for the given areas of application. Store these instructions for use carefully. When passing the product on to third parties, please also hand over all accompanying documents.

Parts Overview (Fig. A)

- 1 Visor Mechanism
- 2 Chin Straps with Snap Fastener
- 3 Ear Pad
- 4 Acoustic Damping
- 5 Inner Lining
- 6 Visor

Scope of Delivery

The scope of delivery for your helmet consists of the following:

- Acoustic Damping
- Helmet Bag
- Instructions for Use

Important Information

Our helmets are manufactured in accordance with the latest technology and are specifically designed for motorcycling. Whether the owner deems them to be suitable for any other use, is up to him. Wearing a helmet does not exclude the possibility of injury should an accident occur. To guarantee adequate protection this helmet must be well fitting and securely fastened. Every helmet that is exposed to a hard blow must be replaced.

We guarantee that this item is free of production and material defects. The guarantee does not apply to normal wear and tear and in case of improper use.

Instructions for Use

Safety Advice

- The helmet must fit tightly and the chin strap be closed.
- Always ensure that there is no airflow restriction inside the helmet.
- Ensure that your visor is clean and scratch-free at all times. Exchange damaged visors for a genuine replacement immediately. You are able to obtain replacement visors from the stipulated service address for a period of 5 years from the purchase date. Visor type: DS-VISOR305
- Never modify the helmet, its structure or the individual components.
- The helmet may not be painted or have stickers or labels.
- The helmet is designed to absorb the energy of a blow or a collision by destroying some of its components. In case of a further blow it wouldn't protect you any longer. After an accident, the helmet must be replaced even though it doesn't show external damages.
- Refrain from transporting your helmet by hanging it onto any part of your motorcycle. Keep it away from exhaust pipes and other sources of heat.
- Never clean the helmet with solvents containing petroleum or scouring agents, neither the outside nor the inside. Always use pH-neutral detergent dissolved in clean water. Careful rub with a soft cloth. Then wipe dry with a lint-free cloth. The pad may be cleaned with a little soap using a soft brush.
- Only use genuine spare parts for your helmet.

Product Characteristics

ECE-R 22.05 Homologation

This helmet is in compliance with ECE-R 22.05 standards and is homologised accordingly. The ECE-R 22.05 standard consists of uniform conditions for the approval of protective helmets and its visors for drivers and passengers of motorcycles and mopeds.



The basic principles for these tests are the so called ECE-Regulations of the Economic Commission for Europe.

Significant Tests of the ECE-Regulation 22.05

- Shock absorbance
- Dynamic test of wear features
- Field of vision test
- Design strength
- Sustainability test (Strip-off test)
- Chin straps and lock test
- Shear test for outside edges
- Friction performance test of the outer shell
- Visor test
(mechanical and visual characteristics)

Inside Padding with Coolmax® Inserts

COOLMAX® Coolmax® by INVISTA is a high-performance fabric fibre that supports its wearers during sport activities. Based on the patented DuPont-fibre technology, Coolmax® transports moisture from the body to the fabric surface where it dries quicker than with any other fabric.

The specially developed fibres of INVISTA that are used for Coolmax®-fabrics transport the moisture away from the body to the surface of the fabric where it has the opportunity to evaporate quickly. At the same time, the uniquely formed fibres offer maximum breathing activity, even in wet conditions. In addition, the breathing activity improves the heat regulating effect. Ear and forehead pads on this product are equipped with Coolmax®.

HeiQ® Fresh Tech

HEIQ® FRESH TECH **Textile freshness**
Experience the feeling of lasting freshness through the power of silver, keeping you odour-free all day long. The helmet liner contains a biocide agent (HeiQ® Fresh Tech) for an anti-bacterial, odour-inhibiting lining treatment. Active ingredient: silver adsorbed to silicon dioxide (nano).



High-strength HCM outer shell

High Density Copolymer Matrix: High quality ABS plastic is formed under extreme heat and pressure to make a robust and impact-resistant outer shell.

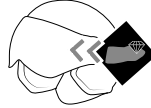

Visor with anti-scratch coating



Suitable for eyeglass wearers



Safety lock closure



Date of manufacture

(month/year): 11/2020

Use and Installation Instructions

Snap-Fastener System (Fig. B)

The snap-fastener enables an individual and quick vernier adjustment of the chin strap. Press the snap-fastener together until the helmet is sitting comfortably but firm. The movable buckle may be used to fasten or secure excess chin strap.

Ear Pad (Fig. C)

The ear pads (3) are secured to the helmet with two press studs. The pads may simply be pulled out. You must hear each press stud lock when securing the ear pads inside the helmet.

Acoustic Damping (Fig. D)

The acoustic damping (4) is for noise reduction, in particular when driving at high speeds. Press the acoustic damping into the cavity of the cheek pads. The acoustic side pad equipped with Velcro faces towards the helmet shell.

Visor Replacement (Fig. E)

Removing the visor

Press and turn the cover plate (1a) on both sides counter-clockwise to release. Remove the inner (1a) and outer cover plate (1b) and remove the visor (1c).

Installing the visor

Position the visor on the visor holder (1d) and place the outer cover plate over the visor.

Note: Be sure to attach the outer cover plate labelled "L" to the left side of the helmet.

Attach the inner cover plate to the outer cover plate and secure the visor by simultaneously pressing and turning clockwise.

Selecting the correct helmet size

- Measure the circumference of your head and select the helmet size based on this measurement. Try out several helmets before deciding. Ideally, the skin on your temples will move along when wearing the helmet.
- Ensure that even without the chin strap secured, the helmet does not move much on your head.
- The chin strap must be closed firmly for a secure fit. It is fitted correctly if it is difficult to slide your fingers under the chin strap. However, you must still be able to comfortably breathe, swallow and turn your head.
- Verify the helmet was tested according to the latest ECE standard.

Size table



Size	Head circumference
S	55-56cm
M	57-58cm
L	59-60cm
XL	61cm

Maintenance and Care

Regular maintenance and care contributes to safety and maintaining the helmet.

Cleaning of the Helmet

- Never use solvents, petrol or other detergents when cleaning the shell and interior of your helmet.
- Always use pH-neutral detergent dissolved in clean water. Careful rub with a soft cloth. Then wipe dry with a lint-free cloth.

Visor care and cleaning

- After using the helmet, lightly wipe off any grime (e.g. dead insects, dirt, sand, dust etc.) from the visor with a soft cloth and then fully wipe it clean using a dry soft cloth.
- When the visor gets wet (e.g. rainwater) it should always be wiped with a soft cloth.
- When cleaning the visor, never use any petroleum-based solvents or detergents containing abrasives.

Cleaning of the Ear Pads and Acoustic Damping

- Hand wash below 30°C.
- Allow to dry at room temperature.
- Avoid sources of heat.
- When not in use, store in a dry, well ventilated place.



Storage

When not in use, store the helmet in a dry and well ventilated place at room temperature. Avoid sources of heat. Do not needlessly expose the item to heat, e.g. in the car in hot outside temperatures.

Disposal

Dispose of the article and the packaging materials in accordance with current local regulations. Packaging materials such as foil bags are not suitable to be given to children. Keep the packaging materials out of the reach of children.



Dispose of the products and the packaging in an environmentally friendly manner.



The recycling code is used to identify various materials for recycling. The code consists of the recycling symbol – which is meant to reflect the recycling cycle – and a number which identifies the material.

Notes on the guarantee and service handling

The product was produced with great care and under constant supervision. You receive a three-year warranty for this product from the date of purchase. Please retain your receipt.

The warranty applies only to material and workmanship and does not apply to misuse or improper handling. Your statutory rights, especially the warranty rights, are not affected by this warranty.

With regard to complaints, please contact the following service hotline or contact us by e-mail.

Our service employees will advise as to the subsequent procedure as quickly as possible.

We will be personally available to discuss the situation with you.

Any repairs under the warranty, statutory guarantees or through goodwill do not extend the warranty period. This also applies to replaced and repaired parts. Repairs after the warranty are subject to a charge.

IAN: 344829_2004 (Size S)

IAN: 344835_2004 (Size M)

IAN: 344828_2004 (Size L)

IAN: 344833_2004 (Size XL)

 Service Great Britain
Tel.: 0800 404 7657
E-Mail: deltasport@lidl.co.uk

