



PDF ONLINE
parkside-diy.com



LED-HANDLEUCHTE MIT POWERBANK/LED LIGHT WITH POWER BANK/BALADEUSE LED AVEC BATTERIE EXTERNE POWERBANK PWLF 2200 B1

(DE) (AT) (CH)

LED-HANDLEUCHTE MIT POWERBANK

Bedienungs- und Sicherheitshinweise

(GB) (IE)

LED LIGHT WITH POWER BANK

Operation and safety notes

(FR) (BE)

BALADEUSE LED AVEC BATTERIE EXTERNE POWERBANK

Instructions d'utilisation et consignes de sécurité

(NL) (BE)

LED-HANDLAMP MET POWERBANK

Bedienings- en veiligheidsinstructies

(PL)

LAMPA RĘCZNA LED Z FUNKCJĄ POWERBANK

Wskazówki dotyczące obsługi i bezpieczeństwa

(CZ)

RUČNÍ LED SVÍTLNA S POWERBANKOU

Pokyny pro obsluhu a bezpečnostní pokyny

(SK)

LED RUČNÉ SVIETIDLO S POWERBANKOU

Pokyny pre obsluhu a bezpečnostné pokyny

(ES)

LÁMPARA LED CON BATERÍA EXTERNA

Instrucciones de utilización y de seguridad

(DK)

LED HÅNDLYGTE MED POWERBANK

Brugs- og sikkerhedsanvisninger

(IT)

TORCIA A LED CON POWERBANK

Indicazioni per l'uso e per la sicurezza

(HU)

LED KÉZI LÁMPA POWERBANKKAL

Kezelési és biztonsági utalások

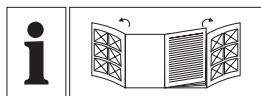

DE/AT/CH	Bedienungs- und Sicherheitshinweise	Seite	5
GB/IE	Operation and safety notes	Page	15
FR/BE	Instructions d'utilisation et consignes de sécurité	Page	23
NL/BE	Bedienings- en veiligheidsinstructies	Pagina	33
PL	Wskazówki dotyczące obsługi i bezpieczeństwa	Strona	42
CZ	Pokyny pro obsluhu a bezpečnostní pokyny	Strana	51
SK	Pokyny pre obsluhu a bezpečnostné pokyny	Strana	59
ES	Instrucciones de utilización y de seguridad	Página	67
DK	Brugs- og sikkerhedsanvisninger	Side	76
IT	Indicazioni per l'uso e per la sicurezza	Pagina	85
HU	Kezelési és biztonsági utalások	Oldal	94

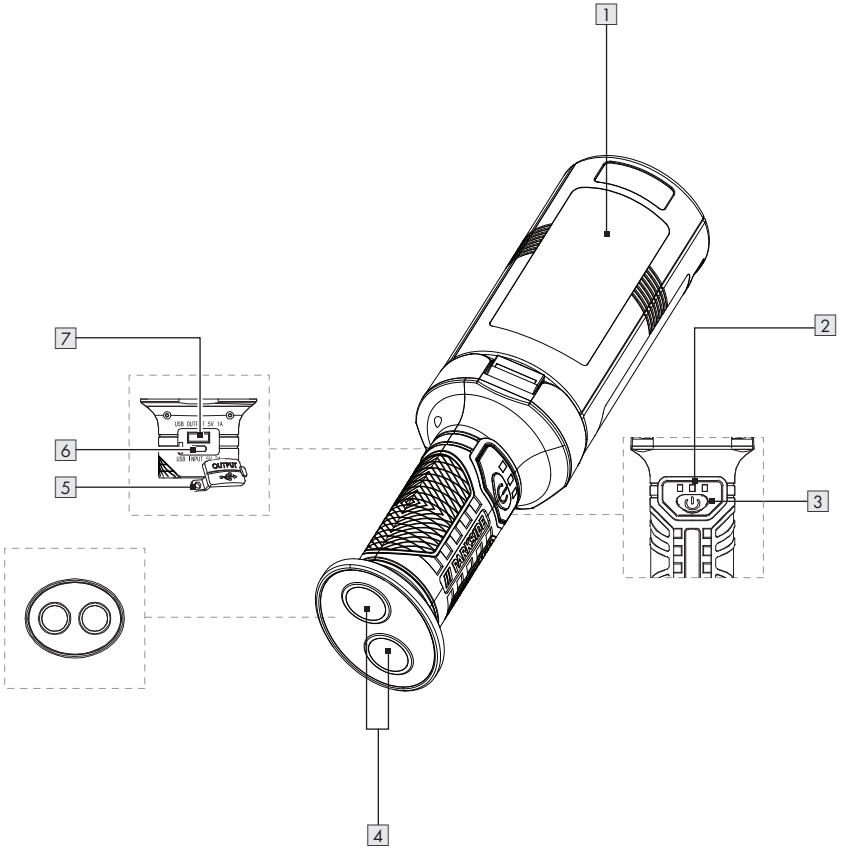
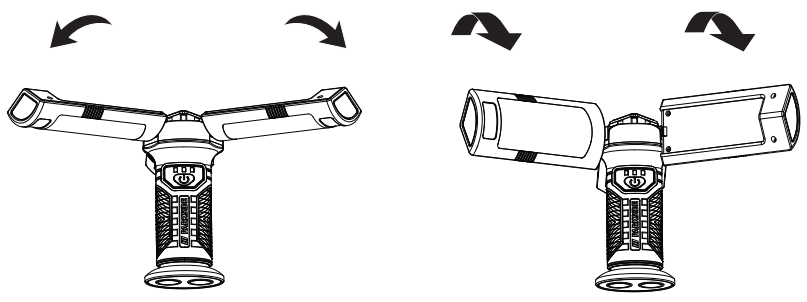
A**B**

C

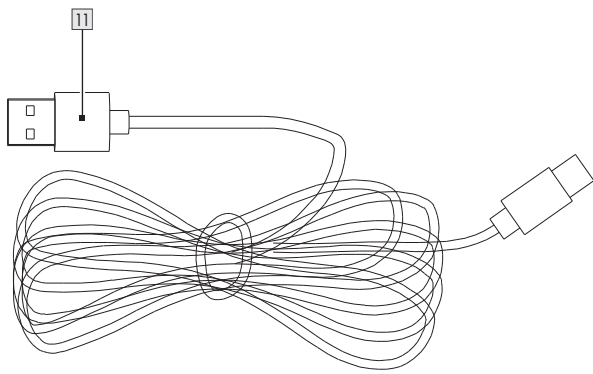

D

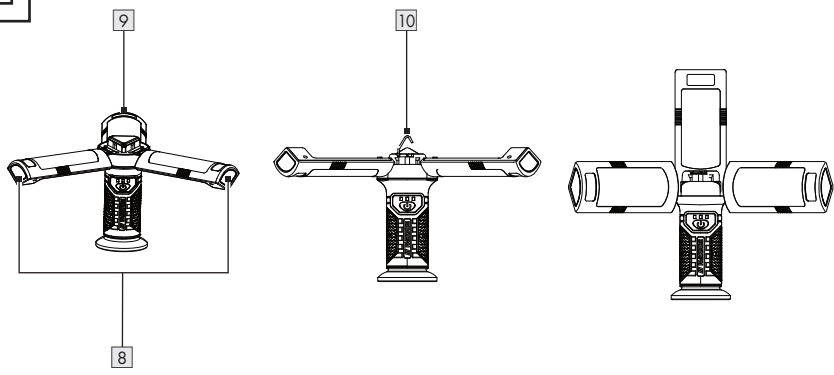

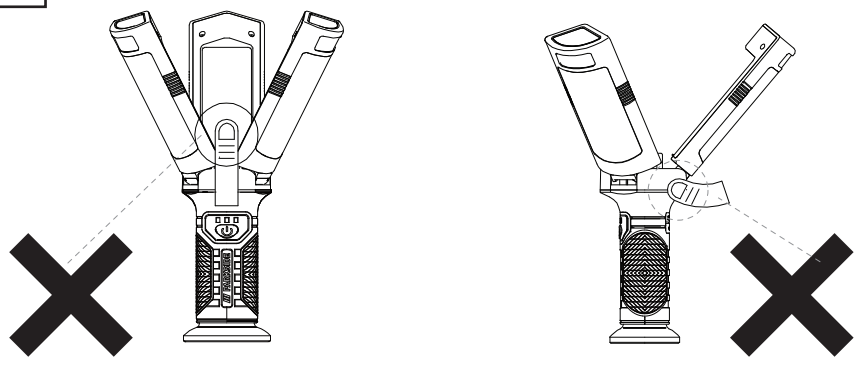

E



Verwendete Warnhinweise und Symbole	Seite	6
Einleitung	Seite	6
Bestimmungsgemäße Verwendung	Seite	6
Lieferumfang	Seite	6
Teilebeschreibung	Seite	6
Technische Daten	Seite	7
Sicherheitshinweise	Seite	7
Sicherheitshinweise für Batterien/Akkus	Seite	8
Vor der Verwendung	Seite	9
Aufladen des Produkts	Seite	9
Überprüfen der Akkukapazität	Seite	10
Produkt montieren	Seite	10
Betrieb	Seite	10
Energiesparmodus	Seite	10
Verwendung als LED-Leuchte	Seite	10
Verwendung als Ladegerät	Seite	11
Wartung und Reinigung	Seite	11
Entsorgung	Seite	11
Garantie	Seite	13
Abwicklung im Garantiefall	Seite	14
Service	Seite	14

Verwendete Warnhinweise und Symbole

In der Bedienungsanleitung, der Kurzanleitung und auf der Verpackung werden die folgenden Warnhinweise verwendet:

 Gleichstrom/-spannung	 Lesen Sie vor dem Gebrauch die Bedienungsanleitung.
 Schutzklasse III	 Minimaler Abstand zu beleuchtetem Material
 USB-Verbindungssymbol	 Das CE-Zeichen bestätigt Konformität mit den für das Produkt zutreffenden EU-Richtlinien.

LED-HANDLEUCHE MIT POWERBANK

● Einleitung

Wir beglückwünschen Sie zum Kauf Ihres neuen Produkts. Sie haben sich damit für ein hochwertiges Produkt entschieden. Die Bedienungsanleitung ist Teil dieses Produkts. Sie enthält wichtige Hinweise für Sicherheit, Gebrauch und Entsorgung. Machen Sie sich vor der Benutzung des Produkts mit allen Bedien- und Sicherheitshinweisen vertraut. Benutzen Sie das Produkt nur wie beschrieben und für die angegebenen Einsatzbereiche. Händigen Sie alle Unterlagen bei Weitergabe des Produkts an Dritte mit aus.

● Bestimmungsgemäße Verwendung

Dieses Produkt ist für den normalen Gebrauch bestimmt.



Dieses Produkt ist nur für den privaten Gebrauch in trockenen Innenräumen (z. B. Lagerräumen oder Korridoren) geeignet.

Dieses Produkt ist nicht für die Beleuchtung im Haushalt geeignet.

● Lieferumfang

Überprüfen Sie nach dem Auspacken des Produkts, ob die Lieferung vollständig ist und alle Teile in ordnungsgemäßem Zustand sind. Entfernen Sie vor der Verwendung sämtliche Verpackungsmaterialien.

- 1 LED-Handleuchte mit Powerbank
- 1 USB-Kabel
- 1 Kurzanleitung

① **HINWEIS:** Ein Wechselstrom-Netzteil ist nicht im Lieferumfang enthalten. Verwenden Sie ein SELV-Netzteil mit einer maximalen Arbeitsausgangsspannung von 5 V --- (U_{out}), 2 A.

● Teilebeschreibung

(Abb. A, C, D)

- 1 Seitliche LED-Leuchten
- 2 Ladeanzeige
- 3 EIN-/AUS-Schalter
- 4 Magnet
- 5 Schutzkappe
- 6 USB-Eingangsbuchse (Typ C)
- 7 USB-Ausgangsbuchse
- 8 Obere LED-Leuchten
- 9 LED-Panel
- 10 Haken
- 11 USB-Kabel

● Technische Daten

Seitliche LED-Leuchten:	3 x 2 W
Obere LED-Leuchten:	3 x 0,5 W
Ladebuchse:	USB (Typ C)
Akku:	Lithium-Ionen-Akku, Typ 18650 (INR 19/66), 3,7 V, 2 200 mAh, 8,14 Wh (nicht austauschbar)
Kapazität als Ladegerät:	800 mAh, bei 5 V, 1 A
Ladezeit für leeren Akku:	ca. 3 Stunden
Leuchtdauer (weißes Licht, bei vollständig geladenem Akku):	3 seitliche LED-Leuchten: ca. 3,5 Stunden 3 obere LED-Leuchten: ca. 6 Stunden
Schutzklasse:	III/⚡
Schutzart:	IP20
USB-Eingangsspannung/-strom:	5 V ---, 2 A
USB-Ausgangsspannung/-strom:	5 V ---, 1 A
Betriebsposition:	Das Produkt kann ausschließlich wie in Abbildungen A, B und D dargestellt verwendet werden.
HINWEIS: Es wird empfohlen, das Produkt innerhalb von 1 Monat nach dem Kauf zu verwenden.	



Sicherheitshinweise

MACHEN SIE SICH VOR DER VERWENDUNG DES PRODUKTS MIT ALLEN SICHERHEITSHINWEISEN UND GEBRAUCHSANWEISUNGEN VERTRAUT! WENN SIE DIESES PRODUKT AN ANDERE WEITERGEBEN, GEBEN SIE AUCH ALLE DOKUMENTE WEITER!



⚠️ WARNUNG! LEBENSGEFAHR UND UNFALLGEFAHR FÜR SÄUGLINGE UND KINDER!

Lassen Sie Kinder nicht mit dem Verpackungsmaterial unbeaufsichtigt. Halten Sie Kinder immer vom Verpackungsmaterial fern.

- Dieses Produkt kann von Kindern ab 8 Jahren sowie von Personen mit eingeschränkten körperlichen, sensorischen oder geistigen Fähigkeiten oder fehlender Erfahrung und/oder fehlendem Wissen verwendet werden, solange diese beaufsichtigt werden oder zur sicheren Verwendung des Produkts angewiesen wurden und die damit verbundenen Risiken verstehen.
- Lassen Sie Kinder nicht mit dem Produkt spielen.
- Reinigung und Wartung sollten nicht von Kindern ohne Aufsicht durchgeführt werden.
- Dieses Produkt ist kein Spielzeug und muss außerhalb der Reichweite von Kindern gehalten werden. Kinder sind sich der Gefahren in Zusammenhang mit dem Umgang mit Elektrogeräten nicht bewusst.



- Verwenden Sie das Produkt nicht, wenn es sichtbare Schäden aufweist.
- Tauchen Sie das Produkt niemals in Wasser oder andere Flüssigkeiten ein!
- Schließen Sie das Produkt nur an eine ordnungsgemäß installierte USB-Buchse an. Die Spannung muss den Angaben im Abschnitt „Technische Daten“ entsprechen.
- Führen Sie keine Veränderungen oder Reparaturen am Produkt durch. Die LEDs können und dürfen nicht ausgetauscht werden.
- Die LEDs sind nicht austauschbar.
- Wenn die LEDs am Ende ihrer Nutzungsdauer nicht mehr funktionieren, muss das gesamte Produkt ausgetauscht werden.

⚠ ACHTUNG! RISIKO VON VERBRENNUNGEN! Um

Verbrennungen zu vermeiden, überzeugen Sie sich, dass das Produkt ausgeschaltet und für mindestens 15 Minuten abgekühlt ist, bevor Sie es berühren. Das Produkt kann sehr heiß werden.

 **BRANDGEFAHR!** Stellen Sie das Produkt so auf, dass es mindestens 0,1 Meter von dem zu beleuchtenden Material entfernt ist. Übermäßige Wärmeentwicklung kann zu einem Brand führen.

- **⚠ WARNUNG!** Schalten Sie das Licht nicht ein, wenn das Produkt auf eine brennbare Oberfläche gerichtet ist. Die angestrahlte Oberfläche könnte sich überhitzen oder entzünden.
- Stellen Sie keine brennenden Kerzen oder andere offenen Flammen auf oder in die Nähe des Produkts.
- Verwenden Sie das Produkt nicht in der Nähe von Wärmequellen, z. B. Heizkörpern oder anderen Geräten, die Wärme abgeben.

- Entsorgen Sie das Produkt, falls das Produkt oder das USB-Kabel  beschädigt sein sollten.
- Stellen Sie sicher, dass das USB-Kabel  nicht durch scharfe Kanten oder heiße Gegenstände beschädigt werden kann. Wickeln Sie das USB-Kabel vor der Verwendung vollständig ab.
- LEDs sind sehr hell, schauen Sie nie direkt in die Lichtquelle.
- Schalten Sie das Produkt sofort aus und trennen Sie das Ladekabel vom Produkt, wenn Sie Brandgeruch oder Rauch wahrnehmen. Lassen Sie das Produkt von einem qualifizierten Fachmann überprüfen, bevor Sie es erneut benutzen.
- Wenn Sie eine USB-Stromversorgung verwenden, muss die Steckdose immer leicht zugänglich sein, damit die USB-Stromversorgung im Notfall schnell von der Steckdose getrennt werden kann. Beachten Sie auch die Bedienungsanleitung des Herstellers.
- Beachten Sie die Benutzungsbeschränkungen und -verbote für akkubetriebene Produkte in potenziellen Gefahrensituationen, wie etwa an Tankstellen, auf Flughäfen, in Krankenhäusern etc.
- **⚠ WARNUNG!** Decken Sie das Produkt während des Ladevorgangs nicht ab. Es besteht die Gefahr einer Erwärmung und Überhitzung.
- Verwenden Sie das Produkt nicht im Straßenverkehr.

 **Sicherheitshinweise für Batterien/Akkus**

- **⚠ LEBENSGEFAHR!** Bewahren Sie Batterien/Akkus außerhalb der Reichweite von Kindern auf. Suchen Sie bei versehentlichem Verschlucken sofort einen Arzt auf.

- Verschlucken kann zu Verbrennungen, Perforation von Weichgewebe und Tod führen. Schwere Verbrennungen können innerhalb von 2 Stunden nach dem Verschlucken auftreten.



EXPLOSIONSGEFAHR! Laden

Sie nicht wiederaufladbare Batterien nicht auf. Schalten Sie keine Batterien/Akkus kurz und/oder öffnen Sie diese nicht. Dies kann zu Überhitzung, Feuer oder Explosionen führen.

- Werfen Sie Batterien/Akkus niemals in Feuer oder Wasser.
- Setzen Sie Batterien/Akkus keinen mechanischen Belastungen aus.

Risiko des Auslaufens der Batterien/Akkus

- Vermeiden Sie extreme Umgebungsbedingungen und Temperaturen, die einen Einfluss auf Batterien/Akkus haben könnten, z. B. Heizkörper/direktes Sonnenlicht.
- Wenn Batterien/Akkus ausgelaufen sind, vermeiden Sie den Kontakt von Haut, Augen und Schleimhäuten mit den Chemikalien! Spülen Sie die betroffenen Stellen unverzüglich mit frischem Wasser ab und suchen Sie ärztliche Hilfe auf!



TRAGEN SIE SCHUTZHANDSCHUHE!

Ausgelaufene oder beschädigte Batterien/Akkus können bei Kontakt mit der Haut Verbrennungen verursachen. Tragen Sie in solchen Fällen immer geeignete Schutzhandschuhe.

- Dieses Produkt hat einen integrierten Akku, der vom Benutzer nicht ersetzt werden kann. Die Entfernung oder ein Ersatz des Akkus darf nur durch den Hersteller oder seinen Kundendienst oder eine ähnlich qualifizierte Person vorgenommen werden, um Gefahren

zu vermeiden. Beachten Sie bei der Entsorgung des Produkts, dass es einen Akku enthält.

● **Vor der Verwendung**

● **Aufladen des Produkts**

HINWEISE:

- Entfernen Sie das gesamte Verpackungsmaterial vom Produkt.
- Um das Produkt ohne USB-Kabel **[11]** verwenden zu können, müssen Sie den Akku vor der Verwendung aufladen. Der Ladevorgang dauert etwa 3 Stunden. Der Akku ist fest am Boden des Produkts eingebaut.
- Laden Sie den Akku vor dem ersten Gebrauch vollständig auf.
- Laden Sie den Akku, wenn dieser leer wird (nur 1 LED der Ladeanzeige **[2]** blinkt).
- Öffnen Sie die Schutzkappe **[5]**.
- Verbinden Sie den USB-Stecker des USB-Kabels **[11]** mit der USB-Eingangsbuchse (Typ C) **[6]** des Produkts.

HINWEISE:

- Der Ladestatus des Akkus wird in der Ladeanzeige **[2]** dargestellt:

Status der Ladeanzeige [2]	Ladestatus des Akkus
1 LED blinkt	0–33 %
1 LED leuchtet, 1 LED blinkt	34–65 %
2 LEDs leuchten, 1 LED blinkt	66–99 %
3 LEDs leuchten	100 %

- Die Ladezeit beträgt ca. 3 Stunden, wenn der Akku leer war.

HINWEIS: Das Produkt hat einen Überladungsschutz. Dennoch sollten Sie das Produkt von der Stromversorgung trennen, sobald der Ladevorgang abgeschlossen ist.

- Trennen Sie das USB-Kabel **[11]** vom Produkt, um eine Entladung des Akkus zu vermeiden.
- Schließen Sie die Schutzkappe **[5]**, bevor Sie das Produkt wieder verwenden. Anderenfalls könnte bei einer Verwendung im Freien Wasser ins Innere des Produkts gelangen.
- Das Produkt arbeitet aufgrund seines Batterieschutzes nicht bei Temperaturen unter 0 °C und über +45 °C.

● Überprüfen der Akkukapazität

Wenn das Produkt nicht geladen wird: Drücken Sie den EIN-/AUS-Schalter **[3]**, um die Akkukapazität zu überprüfen. Die rote Ladeanzeige **[2]** zeigt die Kapazität* des Akkus im Inneren des Produkts an.

1 LED leuchtet	=	33 %*
2 LEDs leuchten	=	66 %*
3 LEDs leuchten	=	100 %*
* Dies ist der geschätzte Prozentsatz der Akkukapazität, aber keine tatsächliche Messung.		

● Produkt montieren

- Das Produkt ist mit 2 Magneten **[4]** ausgestattet. Mit diesen Magneten kann das Produkt an magnetisierbaren Oberflächen befestigt werden.
- Die LED-Panels **[9]** können geöffnet werden (Abb. B). Falten Sie den Haken **[10]** am Produkt aus, um das Produkt an einem geeigneten Aufhängepunkt aufzuhängen (Abb. D).

● Betrieb

⚠ UNFALLGEFAHR! Verwenden Sie das Produkt nicht während der Fahrt. Wenn Sie das Produkt in einem Fahrzeug verwenden, achten Sie darauf, den Fahrer oder die Fahrzeuginsassen nicht zu gefährden. Verstauen und sichern Sie das Produkt so, dass es selbst bei

einer Vollbremsung keine Gefahr von Verletzungen oder Produktschäden darstellt.

- Drehen Sie die LED-Panels **[9]** und befestigen Sie das Produkt an der gewünschten Position (Abb. B). Die LED-Panels können auch nach oben gedreht werden (Abb. D).
- Verwenden und betreiben Sie das Produkt auf einer stabilen Oberfläche ohne Winkel.

⚠ ACHTUNG! Beachten Sie die Position Ihrer Hände beim Drehen der LED-Panels **[9]**, um ein Einklemmen der Finger zu vermeiden (Abb. E).

- Das Produkt kann als Leuchte oder als Ladegerät verwendet werden.

HINWEIS: Die im Akku gespeicherte Energie versorgt sowohl die LED-Leuchte als auch die Ladestation mit Strom. Wenn Sie das Produkt als Ladegerät verwenden, reduziert sich demnach die Betriebszeit und Helligkeit im Leuchten-Modus.

● Energiesparmodus

HINWEIS: Der Energiesparmodus reduziert den Eigenstromverbrauch, wenn Sie das Produkt nicht mehr benutzen oder es über einen längeren Zeitraum lagern.

- Energiesparmodus aktivieren: Halten Sie den EIN-/AUS-Schalter **[3]** 3 Sekunden lang gedrückt.
- Energiesparmodus deaktivieren: Drücken Sie den EIN-/AUS-Schalter **[3]** oder laden Sie das Produkt auf.

● Verwendung als LED-Leuchte

- Laden Sie das Produkt vollständig auf, wie im Abschnitt „Aufladen des Produkts“ beschrieben.
- Das Produkt kann in 6 unterschiedlichen Modi verwendet werden. Wählen Sie diese aus, indem Sie wiederholt auf den EIN-/AUS-Schalter **[3]** drücken.

EIN-/AUS-Schalter	Modus
1x drücken:	Obere LED-Leuchten 100% Helligkeit
2x drücken:	Obere LED-Leuchten 50% Helligkeit
3x drücken:	Seitliche LED-Leuchten 100% Helligkeit
4x drücken:	Seitliche LED-Leuchten 50% Helligkeit
5x drücken:	Seitliche LED-Leuchten blinken
6x drücken:	Seitliche rote LED-Leuchte blinkt
7x drücken:	Leuchten ausschalten

● Verwendung als Ladegerät

In Verbindung mit dem USB-Kabel [11] kann das Produkt zum Aufladen kleiner elektronischer Geräte mit USB-Buchse verwendet werden (z. B. Mobiltelefone oder Digitalkameras).

- Beachten Sie, dass der Ladestrom der Geräte 2 A nicht überschreiten darf. Lesen Sie sorgfältig die Gebrauchsanweisung des Gerätes, das Sie aufladen möchten.

ACHTUNG! Das Aufladen eines Gerätes, das einen höheren Ladestrom benötigt, kann einen Defekt in beiden Geräten verursachen.

- Der Akku des Gerätes, das Sie aufladen möchten, muss eine signifikant geringere Kapazität aufweisen als die Gesamtkapazität des Akkus im Produkt (2 200 mAh). Andernfalls wird der Ladevorgang möglicherweise nicht abgeschlossen.
- Öffnen Sie die Schutzkappe [5].

- Schließen Sie den USB-Stecker des USB-Kabels [11] an der USB-Ausgangsbuchse [7] an.
- Stecken Sie den USB-Stecker des USB-Kabels [11] in die kleinen elektronischen Geräte, die Sie aufladen möchten. Die rote Ladeanzeige [2] leuchtet auf und zeigt die Kapazität des Akkus an.
- Entfernen Sie das USB-Kabel [11], sobald der Ladevorgang abgeschlossen ist.
- Schließen Sie die Schutzkappe [5].

● Wartung und Reinigung

Das Produkt ist wartungsfrei. Die LEDs können nicht ausgetauscht werden.

- Vor der Reinigung:
 - Schalten Sie das Produkt aus.
 - Ziehen Sie das USB-Kabel [11] aus der USB-Buchse.
 - Schließen Sie die Schutzkappe [5] an der USB-Eingangsbuchse [6] und der USB-Ausgangsbuchse [7].
- Tauchen Sie das Produkt niemals in Wasser oder andere Flüssigkeiten ein.
- Verwenden Sie keine ätzenden Reinigungsmittel.
- Reinigen Sie das Produkt regelmäßig mit einem trockenen, fussfreien Tuch. Verwenden Sie ein leicht angefeuchtetes Tuch, um hartnäckigen Schmutz zu entfernen.
- Vor der Lagerung: Laden Sie den Akku vollständig auf. Aktivieren Sie nach Abschluss des Ladevorgangs den Energiesparmodus.
- Wenn Sie das Produkt länger als 3 Monate lagern möchten, laden Sie den Akku alle 3 Monate vollständig auf.

● Entsorgung

Die Verpackung besteht aus umweltfreundlichen Materialien, die Sie über die örtlichen Recyclingstellen entsorgen können.



Beachten Sie die Kennzeichnung der Verpackungsmaterialien bei der Abfalltrennung, diese sind gekennzeichnet mit Abkürzungen (a) und Nummern (b) mit folgender Bedeutung: 1–7: Kunststoffe/20–22: Papier und Pappe/80–98: Verbundstoffe.

Produkt:



Das Produkt inkl. Zubehör und die Verpackungsmaterialien sind recyclebar und unterliegen einer erweiterten Herstellerverantwortung. Entsorgen Sie diese getrennt, den abgebildeten Info-tri (Sortierinformation) folgend, für eine bessere Abfallbehandlung.

Das Triman-Logo gilt nur für Frankreich.



Möglichkeiten zur Entsorgung des ausgedienten Produkts erfahren Sie bei Ihrer Gemeinde- oder Stadtverwaltung.



Gerät entsorgen

Das Symbol der durchgestrichenen Mülltonne bedeutet, dass dieses Gerät am Ende der Nutzungszeit nicht über den Haushaltsmüll entsorgt werden darf. Das Gerät ist bei eingerichteten Sammelstellen, Wertstoffhöfen oder Entsorgungsbetrieben abzugeben. Zudem sind Vertreiber von Elektro- und Elektronikgeräten sowie Vertreiber von Lebensmitteln zur Rücknahme verpflichtet. LIDL bietet Ihnen Rückgabemöglichkeiten direkt in den Filialen und Märkten an. Rückgabe und Entsorgung sind

für Sie kostenfrei. Beim Kauf eines Neugerätes haben Sie das Recht, ein entsprechendes Altgerät unentgeltlich zurückzugeben.

Zusätzlich haben Sie die Möglichkeit, unabhängig vom Kauf eines Neugerätes, unentgeltlich (bis zu drei) Altgeräte abzugeben, die in keiner Abmessung größer als 25 cm sind.

Bitte löschen Sie vor der Rückgabe alle personenbezogenen Daten.

Bitte entnehmen Sie vor der Rückgabe Batterien oder Akkumulatoren, die nicht vom Altgerät umschlossen sind, sowie Lampen, die zerstörungsfrei entnommen werden können und führen diese einer separaten Sammlung zu.

Fefekte oder verbrauchte Batterien/Akkus müssen recycelt werden. Geben Sie Batterien/Akkus und/oder das Produkt über die angebotenen Sammeleinrichtungen zurück.



Umweltschäden durch falsche Entsorgung der Batterien/Akkus!

Das Symbol der durchgestrichenen Mülltonne auf Batterien oder Akkus bedeutet, dass Sie Batterien und Akkus nicht im Hausmüll entsorgen dürfen.

Entnehmen Sie die Batterien/den Akku-Pack aus dem Produkt vor der Entsorgung.

Diese können giftige Schwermetalle enthalten und unterliegen der Sondermüllbehandlung.

Die chemischen Symbole der Schwermetalle sind wie folgt:
Cd = Cadmium, Hg = Quecksilber,
Pb = Blei.

Sie sind gesetzlich verpflichtet, alte Batterien und Akkus nach Gebrauch zurückzugeben. Geben Sie deshalb verbrauchte Batterien und Akkus kostenfrei im Handelsgeschäft z. B. in Ihrer LIDL Filiale oder bei einer kommunalen Sammelstelle ab.

Batterien und Akkus können Stoffe enthalten, die schädlich für die menschliche Gesundheit und Umwelt sind. Nur bei einer getrennten Sammlung und Verwertung von alten Batterien und Akkus können die negativen Auswirkungen vermieden werden.

Seien Sie besonders vorsichtig beim Umgang mit lithiumhaltigen Batterien und Akkus, da bei unsachgemäßer Verwendung eine erhöhte Brandgefahr besteht. Kleben Sie dazu die Pole ab, um einen äußeren Kurzschluss zu vermeiden.

Nutzen Sie Batterien mit langer Lebensdauer oder Akkus, um die Entstehung von Abfällen aus Alt-Batterien zu verringern. Beachten Sie die Anweisungen zum Lagern, und vermeiden Sie das vollständige Ent- und Aufladen des Akkus, um die Lebensdauer zu verlängern.

Darüber hinaus sollten Sie Batterien oder Elektro- und Elektronikgeräte mit Batterien oder Akkus nicht im öffentlichen Raum zurücklassen, um eine Vermüllung zu vermeiden. Prüfen Sie Möglichkeiten, Batterien einer Wiederverwendung zuzuführen, anstatt diese zu entsorgen, beispielsweise durch Instandsetzung der Batterie.

● Garantie

Das Produkt wurde nach strengen Qualitätsrichtlinien hergestellt und vor der Auslieferung sorgfältig geprüft. Im Falle von Material- oder Herstellungsfehlern haben Sie gegenüber dem Verkäufer des Produkts gesetzliche Rechte. Ihre gesetzlichen Rechte werden in keiner Weise durch unsere unten aufgeführte Garantie eingeschränkt.

Die Garantie für dieses Produkt beträgt 3 Jahre ab Kaufdatum. Die Garantiezeit beginnt mit dem Kaufdatum. Bewahren Sie den Originalkaufbeleg an einem sicheren Ort auf, da dieses Dokument als Nachweis des Kaufs erforderlich ist.

Alle Schäden oder Mängel, die bereits zum Zeitpunkt des Kaufs vorhanden sind, müssen unverzüglich nach dem Auspacken des Produkts gemeldet werden.

Sollte das Produkt innerhalb von 3 Jahren ab Kaufdatum einen Material- oder Herstellungsfehler aufweisen, werden wir es – nach unserer Wahl – kostenlos für Sie reparieren oder ersetzen. Die Garantiezeit verlängert sich durch einen stattgegebenen Gewährleistungsanspruch nicht. Dies gilt auch für ersetzte und reparierte Teile.

Diese Garantie erlischt, wenn das Produkt beschädigt oder unsachgemäß verwendet oder gewartet wurde.

Die Garantie deckt Material- und Herstellungsfehler ab. Diese Garantie erstreckt sich weder auf Produktteile, die normalem Verschleiß unterliegen, und somit als Verschleißteile gelten (z. B. Batterien, Akkus, Schläuche, Farbpatronen), noch auf Schäden an zerbrechlichen Teilen, z. B. Schalter oder Teile aus Glas.

Bei diesem Produkt gilt die Garantiezeit auch für den Akku.

● Abwicklung im Garantiefall

Um eine schnelle Bearbeitung Ihres Anliegens zu gewährleisten, folgen Sie bitte den folgenden Hinweisen:

Bitte halten Sie für alle Anfragen den Kassenschein und die Artikelnummer (IAN 459117_2401) als Nachweis für den Kauf bereit.

Die Artikelnummer entnehmen Sie bitte dem Typenschild am Produkt, einer Gravur am Produkt, dem Titelblatt Ihrer Anleitung (unten links) oder dem Aufkleber auf der Rück- oder Unterseite des Produktes.

Sollten Funktionsfehler oder sonstige Mängel auftreten kontaktieren Sie zunächst die nachfolgend benannte Serviceabteilung telefonisch oder per EMail.

Ein als defekt erfasstes Produkt können Sie dann unter Beifügung des Kaufbelegs (Kassenschein) und der Angabe, worin der Mangel besteht und wann er aufgetreten ist, für Sie portofrei an die Ihnen mitgeteilte Service Anschrift übersenden.



Auf parkside-diy.com können Sie diese und viele weitere Handbücher einsehen und herunterladen. Mit diesem QR-Code gelangen Sie direkt auf parkside-diy.com. Wählen Sie Ihr Land aus, und suchen Sie über die Suchmaske nach den Bedienungsanleitungen. Mittels Eingabe der Artikelnummer (IAN) 459117_2401 gelangen Sie zur Bedienungsanleitung für Ihren Artikel.

● Service

DE Service Deutschland

Tel.: 0800 5435 111

E-Mail: owim@lidl.de

AT Service Österreich

Tel.: 0800 292726

E-Mail: owim@lidl.at

CH Service Schweiz

Tel.: 0800 562153







E-Mail: owim@lidl.ch



Warnings and symbols used	Page	16
Introduction	Page	16
Intended use	Page	16
Scope of delivery	Page	16
Description of parts	Page	16
Technical data	Page	17
Safety instructions	Page	17
Safety instructions for batteries/rechargeable batteries	Page	18
Before use	Page	19
Charging the product	Page	19
Checking the battery capacity	Page	19
Mounting the product	Page	20
Operation	Page	20
Power saving mode	Page	20
Using as a LED light	Page	20
Using as a charger	Page	20
Maintenance and cleaning	Page	21
Disposal	Page	21
Warranty	Page	22
Warranty claim procedure	Page	22
Service	Page	22

Warnings and symbols used

The following warnings are used in the instruction manual, short manual and on the packaging:

	Direct current/voltage		Read user manual before use.
	Protection class III		Minimum distance to illuminated material
	USB connection symbol		CE mark indicates conformity with relevant EU directives applicable for this product.

LED LIGHT WITH POWER BANK

● Introduction

We congratulate you on the purchase of your new product. You have chosen a high quality product. The instructions for use are part of the product. They contain important information concerning safety, use and disposal. Before using the product, please familiarise yourself with all of the safety information and instructions for use. Only use the product as described and for the specified applications. If you pass the product on to anyone else, please ensure that you also pass on all the documentation with it.

● Intended use

This product is intended for normal use.



This product is only suitable for private use in dry indoor locations (e.g. storerooms or corridors).

This product is not suitable for household illumination.

● Scope of delivery

After unpacking the product, check if the delivery is complete and if all parts are in good condition. Remove all packaging materials before use.

- 1 LED Light with power bank
- 1 USB cable
- 1 Short manual

① **NOTE:** An AC power adapter is not included. Use a SELV power supply of maximum working output voltage 5 V $\overline{=}$ (U_{out}), 2 A.

● Description of parts

(Fig. A, C, D)

- 1 Side LED light
- 2 Charging indicator
- 3 ON/OFF switch
- 4 Magnet
- 5 Protective cap
- 6 USB input socket (Type C)
- 7 USB output socket
- 8 Upper LED light
- 9 LED panel
- 10 Hook
- 11 USB cable

● Technical data

Side LED lights:	3 x 2 W
Upper LED lights:	3 x 0.5 W
Charging socket:	USB (Type C)
Rechargeable battery:	Lithium-ion rechargeable battery, type 18650 (INR 19/66), 3.7 V, 2200 mAh, 8.14 Wh (not interchangeable)
Power bank rated capacity:	800 mAh, at 5 V, 1 A
Charging time for drained battery:	approx. 3 hours
Light duration (white light, with fully loaded rechargeable battery):	3 side lights: approx. 3.5 hours 3 upper lights: approx. 6 hours
Protection class:	III/⚡
Protection type:	IP20
USB input voltage/current:	5 V $\overline{=}$, 2 A
USB output voltage/current:	5 V $\overline{=}$, 1 A
Operating position:	The product can only be used as shown in figures A, B, D.
NOTE: It is recommended to use the product within 1 month after purchase.	



Safety instructions

BEFORE USING THE PRODUCT, FAMILIARISE YOURSELF WITH ALL OF THE SAFETY INFORMATION AND INSTRUCTIONS FOR USE! WHEN PASSING THIS PRODUCT ON TO OTHERS, ALSO INCLUDE ALL THE DOCUMENTS!



⚠ WARNING! DANGER TO LIFE AND RISK OF ACCIDENTS FOR INFANTS AND CHILDREN!

Never leave children unsupervised with the packaging material. Always keep children away from the packaging material.

- This product may be used by children aged 8 years and up, as well as by persons with reduced physical, sensory or mental capacities, or those lacking experience and/or knowledge provided they are supervised or instructed in the safe use of the product and they understand the associated risks.
- Do not allow children to play with the product.
- Cleaning and user maintenance must not be performed by children without supervision.
- This product is not a toy and should be kept out of the reach of children. Children are not aware of the dangers associated with handling electrical products.
- Do not use the product if you detect any type of damage.
- Never immerse the product in water or other liquids!

- Only connect the product to a properly installed USB socket. The voltage must comply with information given in the section “Technical data”.
- Do not carry out any modifications or repairs to the product yourself. The LEDs cannot and must not be replaced.
- The LEDs are not replaceable.
- If the LEDs fail at the end of their lives, the entire product must be replaced.

⚠ CAUTION! DANGER OF BURN INJURIES! To prevent burns, verify the product is switched off and has cooled down for at least 15 minutes before touching it. The product can become very hot.

FIRE HAZARD! Fit the product so that it is at least 0.1 metre away from the material to be illuminated. Excessive heat can result in a fire.

- **⚠ WARNING!** Do not turn on the light when the product is facing down to a combustible surface. The exposed surface may be overheated or ignited.
- Do not place burning candles or open fire on or near the product.
- Do not use the product near heat sources such as radiators or devices emitting heat.
- Dispose of the product if product or USB cable **11** are damaged.
- Ensure the USB cable **11** cannot become damaged by sharp edges or hot objects. Unwind the USB cable completely before use.
- LEDs are very bright, therefore do not look directly into the light source.
- Immediately switch the product off and remove the charging cable from the product if you smell burning or see smoke. Have the product examined by a qualified technician before using it again.

- If you use a USB power supply, the socket used must always be easily accessible so that the USB power supply can be quickly removed from the socket in the case of emergency. Please also refer to the manufacturer’s instruction manual.
- Observe the usage restrictions and prohibitions of use for battery-operated products in situations which may be hazardous such as at petrol stations, airports, hospitals, etc.
- **⚠ WARNING!** Do not cover the product while charging. There is a risk of warming and overheating.
- Do not use the product in road traffic.

⚠ Safety instructions for batteries/rechargeable batteries

- **⚠ DANGER TO LIFE!** Keep batteries/rechargeable batteries out of reach of children. If accidentally swallowed seek immediate medical attention.
- Swallowing may lead to burns, perforation of soft tissue, and death. Severe burns can occur within 2 hours of ingestion.

⚠ DANGER OF EXPLOSION! Never recharge non-rechargeable batteries. Do not short-circuit batteries/rechargeable batteries and/or open them. Overheating, fire or bursting can be the result.

- Never throw batteries/rechargeable batteries into fire or water.
- Do not exert mechanical loads to batteries/rechargeable batteries.

Risk of leakage of batteries/rechargeable batteries

- Avoid extreme environmental conditions and temperatures, which could affect batteries/rechargeable batteries, e.g. radiators/direct sunlight.

- If batteries/rechargeable batteries have leaked, avoid contact with skin, eyes and mucous membranes with the chemicals! Flush immediately the affected areas with fresh water and seek medical attention!



WEAR PROTECTIVE GLOVES!

Leaked or damaged batteries/rechargeable batteries can cause burns on contact with the skin. Wear suitable protective gloves at all times if such an event occurs.

- This product has a built-in rechargeable battery which cannot be replaced by the user. The removal or replacement of the rechargeable battery may only be carried out by the manufacturer or his customer service or by a similarly qualified person in order to avoid hazards. When disposing of the product, it should be noted that this product contains a rechargeable battery.

● Before use

● Charging the product

NOTES:

- Remove all packaging materials from the product.
- In order to use the product without a USB cable [11], you need to recharge the rechargeable battery before use. The charging process takes about 3 hours. The rechargeable battery is firmly integrated into the base of the product.
- Fully charge the rechargeable battery prior to first use.
- Charge the battery if it becomes empty (only 1 LED of the charging indicator [2] is flashing).
- Open the protective cap [5].
- Connect the USB plug of the USB cable [11] to the USB input socket (Type C) [6] on the product.

NOTES:

- The battery charging status is shown by the charging indicator [2]:

Charging indicator [2]	Battery charging status
1 LED flashes	0–33 %
1 LED lights up, 1 LED flashes	34–65 %
2 LEDs light up, 1 LED flashes	66–99 %
3 LEDs light up	100 %

- The charging time is approximately 3 hours when the battery was drained.

NOTE: The product has an overcharging protection system. Nevertheless, you should disconnect the product from the mains once the charging process is complete.

- Disconnect the USB cable [11] from the product to prevent the batteries discharging themselves.
- Close the protective cap [5] before you start to use the product again. Otherwise water could enter to the product when it is used outdoors.
- The product is not working at temperatures below 0 °C and above +45 °C due to its battery protection.

● Checking the battery capacity

When product is not charged: Press the ON/OFF switch [3] to check the battery capacity. The red charging indicator [2] shows the capacity* of the battery inside the product.

1 LED lights up =	33 %*
2 LEDs light up =	66 %*
3 LEDs light up =	100 %*
* This is the approximate percentage of battery capacity but not actual measurement.	

● Mounting the product

- The product is equipped with 2 magnets [4]. With these magnets, the product can be attached to magnetisable surfaces.
- LED panels [9] can open up (Fig. B). Fold out the hook [10] on the product to suspend the product from a suitable suspension point (Fig. D).

● Operation

⚠ RISK OF ACCIDENT! Do not use the product whilst driving the vehicle. When using the product in a vehicle, be sure this does not endanger the driver or the passengers. Always store and secure the product so that even full braking does not pose a risk of injury from the product or product damage.

- Turn the LED panels [9] and fix the product at the desired position (Fig. B). The LED panels can also be turned upwards (Fig. D).
- Use and operate the product on a stable surface without any angle.

⚠ CAUTION! Note the position of your hands whilst turning the LED panels [9] to prevent pinching your fingers (Fig. E).

- The product may be used as a light or as a charger.

NOTE: The energy stored in the rechargeable batteries power both the LED light and the charging station. Using the product as a charger therefore reduces the operating time and brightness in lighting mode.

● Power saving mode

NOTE: The power saving mode reduces the self-current consumption if you stop using the product or store it for a long period of time.

- Activating the power saving mode: Press and hold the ON/OFF switch [3] for 3 seconds.

- Deactivating the power saving mode: Press the ON/OFF switch [3] or charge the product.

● Using as a LED light

- Fully charge the product as described in the section “Charging the product“.
- The product can be operated in 6 different modes. Select these by repeatedly pressing the ON/OFF switch [3].

ON/OFF switch	Mode
Press 1x:	Upper light 100 % brightness
Press 2x:	Upper light 50 % brightness
Press 3x:	Side light 100 % brightness
Press 4x:	Side light 50 % brightness
Press 5x:	Side light flashing
Press 6x:	Side red light flashing
Press 7x:	Switch off the light

● Using as a charger

When used with the USB cable [11], the product may be used to charge small electronics devices with USB socket for charging (e.g. mobiles or digital cameras).

- The charging current the device requires may not exceed 2 A. Carefully read the instructions for use of the device you wish to charge.

ATTENTION! Charging a device which requires a higher charging current may cause a defect in both devices.

- The battery of the device you wish to charge must have a significantly smaller capacity than the total capacities of the rechargeable batteries inside the product (2200 mAh). Otherwise charging may not complete.
- Open the protective cap [5].
- Insert the USB plug of the USB cable [11] into the USB output socket [7].

- Insert the USB plug of the USB cable **11** into the small electronic devices you wish to charge. The red charging indicator **2** lights up, indicating the battery capacity.
- Remove the USB cable **11** as soon as charging is complete.
- Close the protective cap **5**.

● Maintenance and cleaning

The product requires no maintenance. The LEDs cannot be replaced.

- Before cleaning:
 - Switch off the product.
 - Disconnect the USB cable **11** from the USB socket.
 - Close the protective cap **5** on the USB input socket **6** and USB output socket **7**.
- Never immerse the product in water or other liquids.
- Never use caustic cleaners.
- Regularly clean the product with a dry, lint-free cloth. Use a slightly moist cloth to remove any stubborn dirt.
- Before storage: Fully charge the rechargeable battery. After the charging process is finished, activate the power saving mode.
- If you plan to store the product for longer than 3 months, fully charge the rechargeable battery every 3 months.

● Disposal

The packaging is made entirely of recyclable materials, which you may dispose of at local recycling facilities.



Observe the marking of the packaging materials for waste separation, which are marked with abbreviations (a) and numbers (b) with following meaning: 1–7: plastics/20–22: paper and fibreboard/80–98: composite materials.

Product:



Points de collecte sur www.quefairede mesdechets.fr
Privilégiez la réparation ou le don de votre appareil !

The product incl. accessories and packaging materials are recyclable and are subject to extended producer responsibility. Dispose them separately, following the illustrated Info-tri (sorting information), for better waste treatment.

The Triman logo is valid in France only.



Contact your local refuse disposal authority for more details of how to dispose of your worn-out product.



To help protect the environment, please dispose of the product properly when it has reached the end of its useful life and not in the household waste. Information on collection points and their opening hours can be obtained from your local authority.

Faulty or used batteries/rechargeable batteries must be recycled. Return the batteries/rechargeable batteries and/or the product to the available collection points.



Environmental damage through incorrect disposal of the batteries/rechargeable batteries!

Batteries/rechargeable batteries may not be disposed of with the usual domestic waste. They may contain toxic heavy metals and are subject to hazardous waste treatment rules and regulations. The chemical symbols for heavy metals are as follows: Cd = cadmium, Hg = mercury, Pb = lead. That is why you should dispose of used batteries/rechargeable batteries at a local collection point.

● **Warranty**

The product has been manufactured to strict quality guidelines and meticulously examined before delivery. In the event of material or manufacturing defects you have legal rights against the retailer of this product. Your legal rights are not limited in any way by our warranty detailed below.

The warranty for this product is 3 years from the date of purchase. The warranty period begins on the date of purchase. Keep the original sales receipt in a safe location as this document is required as proof of purchase.

Any damage or defects already present at the time of purchase must be reported without delay after unpacking the product.

Should the product show any fault in materials or manufacture within 3 years from the date of purchase, we will repair or replace it – at our choice – free of charge to you. The warranty period is not extended as a result of a claim being granted. This also applies to replaced and repaired parts.

This warranty becomes void if the product has been damaged, or used or maintained improperly.

The warranty covers material or manufacturing defects. This warranty does not cover product parts subject to normal wear and tear, thus considered consumables (e.g. batteries, rechargeable batteries, tubes, cartridges), nor damage to fragile parts, e.g. switches or glass parts.

For this product, rechargeable battery is also covered by its warranty period.

● **Warranty claim procedure**

So that your request can be processed quickly, please observe the following instructions:

For all inquiries, please have the receipt and item number (IAN 459117_2401) ready as proof of purchase.

The article number can be taken from the identification label on the product, engraving on the product, the front cover of your manual (at the bottom left), or the sticker on the back or bottom of the product.

If malfunctions or other defects arise, first contact the service department indicated below by phone or email.

You can then send a product recorded as defective to the communicated service address postage-free, making sure to enclose proof of purchase (receipt) and information on the details of the defect and when it occurred.



You can download and view this and numerous other manuals at parkside-diy.com. This QR code takes you directly to parkside-diy.com. Choose your country and use the search screen to search for the operating instructions. Entering the item number (IAN) 459117_2401 takes you to the operating instructions for your item.

● **Service**

Ⓜ **Service Great Britain**
Tel.: 0800 0569216
E-Mail: owim@lidl.co.uk





Ⓜ **Service Ireland**
Tel.: 1800 200736
E-Mail: owim@lidl.ie



Avertissements et symboles utilisés	Page	24
Introduction	Page	24
Utilisation conforme aux prescriptions	Page	24
Contenu de l'emballage	Page	24
Description des pièces	Page	24
Données techniques	Page	25
Consignes de sécurité	Page	25
Consignes de sécurité pour piles/piles rechargeables (accus)	Page	26
Avant l'utilisation	Page	27
Rechargement du produit	Page	27
Vérification de la capacité de la batterie	Page	28
Montage du produit	Page	28
Fonctionnement	Page	28
Mode économie d'énergie	Page	28
Utilisation comme lampe à LED	Page	28
Utilisation comme chargeur	Page	29
Maintenance et nettoyage	Page	29
Mise au rebut	Page	29
Garantie	Page	30
Faire valoir sa garantie	Page	32
Service après-vente	Page	32

Avertissements et symboles utilisés

Les avertissements suivants sont utilisés dans le mode d'emploi, le guide de démarrage rapide et sur l'emballage :

	Courant continu/tension continue		Lisez les instructions du mode d'emploi avant l'utilisation.
	Classe de protection III		Distance minimale du matériel éclairé
	Symbole de raccordement USB		Le sigle CE confirme la conformité aux directives de l'UE applicables au produit.

BALADEUSE LED AVEC BATTERIE EXTERNE POWERBANK

● Introduction

Nous vous félicitons pour l'achat de votre nouveau produit. Vous avez opté pour un produit de grande qualité. Le mode d'emploi fait partie intégrante de ce produit. Il contient des indications importantes pour la sécurité, l'utilisation et la mise au rebut. Veuillez lire consciencieusement toutes les indications d'utilisation et de sécurité du produit. Ce produit doit uniquement être utilisé conformément aux instructions et dans les domaines d'application spécifiés. Lors d'une cession à tiers, veuillez également remettre tous les documents.

● Utilisation conforme aux prescriptions

Ce produit est conçu pour une utilisation normale.



Ce produit est uniquement destiné à un usage domestique à l'intérieur de locaux secs (par ex. pièces d'entreposage ou couloirs).

Ce produit ne convient pas pour l'éclairage des pièces d'une habitation.

● Contenu de l'emballage

Vérifiez l'exhaustivité du contenu de l'emballage et si toutes les pièces du produit sont en parfait état après l'ouverture. Retirez tous les matériaux d'emballage avant l'utilisation.

- 1 Baladeuse LED avec batterie externe powerbank
- 1 Câble USB
- 1 Guide de démarrage rapide

① **REMARQUE** : Un bloc d'alimentation de courant alternatif n'est pas fourni. Utilisez un bloc d'alimentation SELV d'une tension de sortie de travail maximale de 5 V --- (U_{out}), 2 A.

● Description des pièces

(III, A, C, D)

- 1 Lampes à LED latérales
- 2 Voyant de charge
- 3 Interrupteur MARCHE/ARRÊT
- 4 Aimant
- 5 Capuchon de protection
- 6 Port d'entrée USB (type C)
- 7 Port de sortie USB
- 8 Lampes à LED supérieures
- 9 Panneau à LED
- 10 Crochet
- 11 Câble USB

● Données techniques

Lampes à LED latérales :	3 × 2 W
Lampes à LED supérieures :	3 × 0,5 W
Prise de chargement :	USB (type C)
Batterie :	Batterie lithium-ion rechargeable, type 18650 (INR 19/66), 3,7 V, 2200 mAh, 8,14 Wh (non remplaçable)
Capacité comme chargeur :	800 mAh, à 5 V, 1 A
Durée de charge de la batterie vide :	env. 3 heures
Durée de l'éclairage (lumière blanche, avec une batterie complètement rechargée) :	3 lampes à LED latérales : env. 3,5 heures 3 lampes à LED supérieures : env. 6 heures
Classe de protection :	III/⚡
Indice de protection :	IP20
Tension/courant d'entrée USB :	5 V $\overline{=}$, 2 A
Tension/courant de sortie USB :	5 V $\overline{=}$, 1 A
Position de fonctionnement :	Le produit peut être utilisé uniquement comme représenté sur les illustrations A, B et D.
REMARQUE : Il est recommandé d'utiliser le produit dans le mois suivant l'achat.	



Consignes de sécurité

AVANT D'UTILISER LE PRODUIT, FAMILIARISEZ-VOUS AVEC TOUTES LES CONSIGNES DE SÉCURITÉ ET LES INSTRUCTIONS CONCERNANT SON UTILISATION ! TRANSMETTEZ TOUS LES DOCUMENTS CONCERNANT LE PRODUIT LORSQUE VOUS LE DONNEZ À UN TIERS !



**⚠ AVERTISSEMENT !
DANGER MORTEL ET RISQUE
D'ACCIDENT POUR BÉBÉS ET
ENFANTS !**

Ne laissez jamais des enfants sans surveillance avec des matériaux d'emballage. Maintenez toujours les enfants hors de portée des matériaux d'emballage.

- Le produit peut être utilisé par des enfants âgés de 8 ans et plus ainsi que par des personnes ayant des capacités physiques, sensorielles ou mentales réduites ou manquant d'expérience et/ou de connaissances, s'ils sont surveillés ou s'ils ont été informés de l'utilisation en toute sécurité du produit et ont compris les risques liés à son utilisation.
- Ne laissez pas les enfants jouer avec le produit.
- Le nettoyage et l'entretien ne doivent pas être effectués par des enfants sans surveillance.
- Ce produit n'est pas un jouet et doit être tenu hors de la portée des enfants. Les enfants ne sont pas conscients des dangers en relation avec l'utilisation des appareils électriques.
- N'utilisez pas le produit s'il présente des dommages visibles.

- Ne plongez jamais le produit dans de l'eau ou tout autre liquide !
- Raccordez le produit uniquement à un port USB correctement installé. La tension doit correspondre aux indications du chapitre des « Données techniques ».
- Ne réalisez pas de modifications ou de réparations sur le produit. Les diodes LED ne peuvent et ne doivent pas être remplacées.
- Les diodes LED ne sont pas remplaçables.
- Si les diodes LED ne fonctionnent plus à la fin de leur durée d'utilisation, le produit doit être remplacé dans son ensemble.

⚠ ATTENTION ! RISQUE DE BRULURES ! Pour éviter des brûlures, soyez certain que le produit est éteint et attendez au moins 15 minutes qu'il refroidisse avant de le toucher. Le produit peut devenir très chaud.

RISQUE D'INCENDIE !

 Positionnez le produit de telle sorte qu'il soit éloigné d'au moins 0,1 mètre du matériel à éclairer. Un développement de chaleur au-dessus de la normale peut conduire à un incendie.

- **⚠ AVERTISSEMENT !** N'allumez pas la lumière lorsque le produit est dirigé vers une surface inflammable. La surface éclairée pourrait chauffer ou s'enflammer.
- Ne placez pas de bougies allumées ou d'autres flammes sur ou à proximité du produit.
- N'utilisez pas le produit à proximité de sources de chaleur, par ex. près de radiateurs ou d'autres appareils qui produisent de la chaleur.
- Si le produit ou son câble USB  est endommagé, mettez-le au rebut et recyclez-le.

- Assurez-vous que le câble USB  ne puisse pas être endommagé par des bords tranchants ou des objets chauds. Déroulez complètement le câble USB avant l'utilisation.
- Les LED sont très lumineuses, ne regardez jamais directement dans la source d'éclairage.
- Éteignez immédiatement le produit et débranchez le câble de charge du produit, si vous percevez une odeur de feu ou de fumée. Faites vérifier le produit par un technicien spécialisé, avant de l'utiliser de nouveau.
- Si vous utilisez une alimentation par USB, la prise doit toujours être facilement accessible, afin que l'alimentation par USB puisse être débranchée le plus rapidement possible en cas d'urgence. Respectez aussi les modes d'emploi des autres fabricants.
- Veuillez prendre en considération les restrictions et les interdictions pour l'utilisation de produits alimentés par batterie lors d'un fonctionnement dans des endroits potentiellement dangereux tels que des stations d'essence, des aéroports, des hôpitaux, etc.
- **⚠ AVERTISSEMENT !** Ne couvrez pas le produit durant le processus de recharge. Il existe un risque de chauffe et de surchauffe.
- N'utilisez pas le produit dans la circulation routière.



Consignes de sécurité pour piles/piles rechargeables (accus)

- ⚠ **DANGER DE MORT !** Conservez les piles/accus hors de la portée des enfants. Consultez immédiatement un médecin lors d'une ingestion accidentelle.

- L'ingestion peut provoquer des brûlures, une perforation des tissus mous et la mort. Des brûlures graves peuvent survenir dans les 2 heures suivant l'ingestion.



RISQUE D'EXPLOSION ! Ne rechargez pas des piles non rechargeables. Ne court-circuitiez jamais de piles/d'accus et/ou ne les ouvrez pas. Cela peut provoquer une surchauffe, un incendie ou à des explosions.

- Ne jetez jamais de piles/piles rechargeables (accus) dans un feu ou dans de l'eau.
- Ne soumettez pas des piles/accus à une sollicitation mécanique.

Risques dus à la fuite de piles/batteries

- Évitez les conditions environnementales et températures extrêmes qui pourraient avoir une influence sur les piles/batteries comme par ex. les radiateurs, l'exposition au soleil, etc.
- Si des piles/piles rechargeables (accus) ont fui, évitez tout contact de la peau, des yeux et des muqueuses avec les produits chimiques s'écoulant ! Rincez immédiatement les endroits concernés à l'eau fraîche et rapprochez-vous d'une assistance médicale !



PRIÈRE DE PORTER DES GANTS PROTECTEURS ! Des piles/accus endommagés ou ayant des fuites peuvent causer des brûlures lorsqu'ils entrent en contact avec la peau. Portez toujours des gants de protection appropriés dans de tels cas.

- Ce produit a une batterie intégrés qui ne peut pas être remplacés par l'utilisateur. Afin d'éviter tout danger, la dépose ou le remplacement de la batterie doit être réalisé seulement soit par le fabricant soit son service après-vente ou une personne semblablement qualifiée.

Prenez en considération lors du recyclage du produit qu'il contient un accus.

● Avant l'utilisation

● Rechargement du produit

REMARQUES :

- Retirez tous les matériaux d'emballage du produit.
- Afin de pouvoir utiliser le produit sans câble USB [11], vous devez charger la batterie avant de l'utiliser. Le processus de recharge dure environ 3 heures. La batterie est montée fixe au fond du produit.
- Rechargez complètement la batterie avant la première utilisation.
- Rechargez la batterie lorsqu'elle est vide (seule 1 LED du voyant de charge [2] clignote).
- Ouvrez le capuchon de protection [5].
- Raccordez la fiche USB du câble USB [11] au port d'entrée USB (type C) [6] du produit.

REMARQUES :

- Le niveau de charge de la batterie est indiqué grâce au voyant de charge [2] :

Situation du voyant de charge [2]	Niveau de charge de la batterie
1 LED clignote	0–33 %
1 LED s'allume, 1 LED clignote	34–65 %
2 LED s'allument, 1 LED clignote	66–99 %
3 LED s'allument	100 %

- Le temps de charge est d'environ 3 heures si la batterie était vide.

REMARQUE : Le produit a une protection de surcharge. Dès que vous débranchez le produit de l'alimentation électrique, le processus de recharge s'arrête.

- Débranchez le câble USB [11] du produit, afin d'éviter un déchargement de la batterie.

- Fermez le capuchon de protection [5] avant d'utiliser à nouveau le produit. Autrement, il se pourrait que de l'eau pénètre à l'intérieur du produit lors d'une utilisation en plein air.
- De par sa protection de batterie, ce produit ne travaille pas à des températures inférieures à 0 °C et supérieures à +45 °C.

● Vérification de la capacité de la batterie

Lorsque le produit n'est pas rechargé : Pour vérifier la capacité de la batterie, appuyez sur l'interrupteur MARCHE/ARRÊT [3]. Le voyant de charge [2] rouge indique la capacité* de l'accu à l'intérieur du produit.

1 LED s'allume	=	33 %*
2 LED s'allument	=	66 %*
3 LED s'allument	=	100 %*
* Ceci est toutefois qu'une évaluation en pourcentage de la capacité de la batterie et ne représente aucune mesure effective.		

● Montage du produit

- Le produit est équipé de 2 aimants [4]. Grâce à ses aimants, le produit peut être fixé à la plupart des surfaces acceptant l'adhérence magnétique.
- Les panneaux à LED [9] peuvent être ouverts (ill. B). Dépliez le crochet [10] pour suspendre le produit à un dispositif de suspension prévu à cet effet (ill. D).

● Fonctionnement

⚠ RISQUE D'ACCIDENT ! N'utilisez pas le produit durant la conduite. Si vous utilisez le produit dans un véhicule, veillez à ne pas gêner le conducteur ou les occupants. Rangez et sécurisez le produit de telle sorte que lors d'un freinage il ne puisse pas représenter un danger et provoquer des blessures ou des dégâts.

- Faites pivoter les panneaux à LED [9] et fixez le produit dans la position souhaitée (ill. B). Les panneaux à LED peuvent également être tournés vers le haut (ill. D).
- Utilisez le produit sur une surface stable sans angle.

⚠ ATTENTION ! Pour éviter de vous pincer les doigts (ill. E), faites attention à la position de vos mains lorsque vous tournez les panneaux à LED [9].

- Le produit peut être utilisé comme éclairage or comme chargeur.

REMARQUE : L'énergie stockée dans la batterie alimente à la fois la lampe à LED et la station de recharge. Si vous utilisez le produit comme chargeur, vous réduisez en même temps la période de fonctionnement de l'éclairage et sa luminosité.

● Mode économie d'énergie

REMARQUE : Le mode d'économie d'énergie réduit la consommation propre d'électricité lorsque vous n'utilisez plus le produit ou que vous le stockez pendant une période prolongée.

- Activer le mode d'économie d'énergie : Maintenez l'interrupteur MARCHE/ARRÊT [3] appuyé pendant 3 secondes.
- Désactiver le mode d'économie d'énergie : Appuyer sur l'interrupteur MARCHE/ARRÊT [3] ou recharger le produit.

● Utilisation comme lampe à LED

- Rechargez complètement le produit, comme indiqué au chapitre « Rechargement du produit ».
- Le produit peut être utilisé dans 6 modes différents. Sélectionnez-les en appuyant plusieurs fois sur l'interrupteur MARCHE/ARRÊT [3].

Interrupteur MARCHE/ARRÊT	Mode
Appuyer 1 fois :	Lampes à LED supérieures luminosité 100 %
Appuyer 2 fois :	Lampes à LED supérieures luminosité 50 %
Appuyer 3 fois :	Lampes à LED latérales luminosité 100 %
Appuyer 4 fois :	Lampes à LED latérales luminosité 50 %
Appuyer 5 fois :	Lampes à LED latérales clignotantes
Appuyer 6 fois :	Lampe à LED latérale rouge clignotante
Appuyer 7 fois :	Éteindre les lampes

● Utilisation comme chargeur

Associé au câble USB [11], le produit peut être utilisé pour recharger de petits appareils électroniques ayant une prise USB (par ex. téléphones portables ou appareils photo numériques).

- Faites attention que le courant de charge de l'appareil ne dépasse pas 2 A. Lisez soigneusement le mode d'emploi de l'appareil que vous souhaitez recharger.

ATTENTION ! Recharger un appareil qui nécessite un courant de charge plus élevé, peut causer des dégâts aux deux appareils.

- La batterie de l'appareil que vous souhaitez recharger doit avoir une capacité nettement inférieure à la capacité totale de la batterie du produit (2200 mAh). Autrement, le processus de recharge ne sera peut-être pas terminé.

- Ouvrez le capuchon de protection [5].
- Branchez la fiche USB du câble USB [11] sur le port de sortie USB [7].
- Insérez la fiche USB du câble USB [11] dans les petits appareils électroniques que vous souhaitez recharger. Le voyant de charge [2] rouge s'allume et indique la capacité de la batterie.
- Débranchez le câble USB [11] aussitôt que le processus de recharge est terminé.
- Fermez le capuchon de protection [5].

● Maintenance et nettoyage

Le produit ne nécessite aucune maintenance. Les diodes LED ne peuvent pas être remplacées.

- Avant le nettoyage :
 - Éteignez le produit.
 - Débranchez le câble USB [11] du port USB.
 - Fermez le capuchon de protection [5] du port d'entrée USB [6] et port de sortie USB [7].
- Ne plongez jamais le produit dans de l'eau ou tout autre liquide.
- N'utilisez aucun produit nettoyant corrosif.
- Nettoyez le produit régulièrement avec un chiffon sec et non pelucheux. Utilisez un chiffon légèrement humide pour enlever les taches plus tenaces.
- Avant le rangement : Recharger entièrement la batterie. Une fois le chargement terminé, activez le mode d'économie d'énergie.
- Si vous souhaitez ranger le produit pendant plus de 3 mois, rechargez complètement la batterie tous les 3 mois.

● Mise au rebut

L'emballage se compose de matières recyclables pouvant être mises au rebut dans les déchetteries locales.



Veillez respecter l'identification des matériaux d'emballage pour le tri sélectif, ils sont identifiés avec des abréviations (a) et des chiffres (b) ayant la signification suivante : 1–7 : plastiques/20–22 : papiers et cartons/80–98 : matériaux composite.

Produit :



Le produit ainsi que les accessoires et les matériaux d'emballage sont recyclables et relèvent de la responsabilité élargie du producteur.

Éliminez-les séparément, en suivant l'Info-tri illustrée, dans l'intérêt d'un meilleur traitement des déchets.

Le logo Triman n'est valable qu'en France.



Votre mairie ou votre municipalité vous renseigneront sur les possibilités de mise au rebut des produits usagés.



Afin de contribuer à la protection de l'environnement, veuillez ne pas jeter votre produit usagé dans les ordures ménagères, mais éliminez-le de manière appropriée. Pour obtenir des renseignements concernant les points de collecte et leurs horaires d'ouverture, vous pouvez contacter votre municipalité.

Les piles/piles rechargeables défectueuses ou usagées doivent être recyclées. Les piles et/ou piles rechargeables et/ou le produit doivent être retournés dans les centres de collecte proposés.



Pollution de l'environnement par la mise au rebut incorrecte des piles/piles rechargeables !

Les piles/piles rechargeables ne doivent pas être mises au rebut avec les ordures ménagères. Elles peuvent contenir des métaux lourds toxiques et doivent être considérées comme des déchets spéciaux. Les symboles chimiques des métaux lourds sont les suivants : Cd = cadmium, Hg = mercure, Pb = plomb. Pour cette raison, veuillez toujours déposer les piles/piles rechargeables usagées dans les conteneurs de recyclage communaux.

● Garantie

Article L217–16 du Code de la consommation

Lorsque l'acheteur demande au vendeur, pendant le cours de la garantie commerciale qui lui a été consentie lors de l'acquisition ou de la réparation d'un bien meuble, une remise en état couverte par la garantie, toute période d'immobilisation d'au moins sept jours vient s'ajouter à la durée de la garantie qui restait à courir. Cette période court à compter de la demande d'intervention de l'acheteur ou de la mise à disposition pour réparation du bien en cause, si cette mise à disposition est postérieure à la demande d'intervention.

Indépendamment de la garantie commerciale souscrite, le vendeur reste tenu des défauts de conformité du bien et des vices rédhibitoires dans les conditions prévues aux articles L217–4 à L217–13 du Code de la consommation et aux articles 1641 à 1648 et 2232 du Code Civil.

Article L217–4 du Code de la consommation

Le vendeur livre un bien conforme au contrat et répond des défauts de conformité existant lors de la délivrance.

Il répond également des défauts de conformité résultant de l'emballage, des instructions de montage ou de l'installation lorsque celle-ci a été mise à sa charge par le contrat ou a été réalisée sous sa responsabilité.

Article L217-5 du Code de la consommation

Le bien est conforme au contrat :

- 1° S'il est propre à l'usage habituellement attendu d'un bien semblable et, le cas échéant :
 - s'il correspond à la description donnée par le vendeur et posséder les qualités que celui-ci a présentées à l'acheteur sous forme d'échantillon ou de modèle ;
 - s'il présente les qualités qu'un acheteur peut légitimement attendre eu égard aux déclarations publiques faites par le vendeur, par le producteur ou par son représentant, notamment dans la publicité ou l'étiquetage ;
- 2° Ou s'il présente les caractéristiques définies d'un commun accord par les parties ou être propre à tout usage spécial recherché par l'acheteur, porté à la connaissance du vendeur et que ce dernier a accepté.

Article L217-12 du Code de la consommation

L'action résultant du défaut de conformité se prescrit par deux ans à compter de la délivrance du bien.

Article 1641 du Code civil

Le vendeur est tenu de la garantie à raison des défauts cachés de la chose vendue qui la rendent impropre à l'usage auquel on la destine, ou qui diminuent tellement cet usage que l'acheteur ne l'aurait pas acquise, ou n'en aurait donné qu'un moindre prix, s'il les avait connus.

Article 1648 1er alinéa du Code civil

L'action résultant des vices rédhibitoires doit être intentée par l'acquéreur dans un délai de deux ans à compter de la découverte du vice.

Les pièces détachées indispensables à l'utilisation du produit sont disponibles pendant la durée de la garantie du produit.

Le produit a été fabriqué selon des critères de qualité stricts, et contrôlé consciencieusement avant sa livraison. En cas de défaut de matériau ou de fabrication, vous avez des droits légaux vis-à-vis du vendeur du produit. Vos droits légaux ne sont en aucun cas limités par notre garantie mentionnée ci-dessous.

La garantie de ce produit est de 3 ans à partir de la date d'achat. La période de garantie commence à la date d'achat. Conservez l'original de la preuve d'achat dans un endroit sûr car ce document est nécessaire pour prouver l'achat.

Tout dommage ou défaut déjà présent au moment de l'achat doit être signalé immédiatement après le déballage du produit.

Si le produit présente un défaut de matériau ou de fabrication dans les 3 ans qui suivent la date d'achat, nous le réparerons ou le remplacerons – à notre choix – gratuitement pour vous. La période de garantie n'est pas prolongée par une demande de garantie acceptée. Cette mesure s'applique également pour les pièces remplacées et réparées.

Cette garantie est annulée si le produit a été endommagé ou utilisé ou entretenu de manière incorrecte.

La garantie couvre les défauts de matériels et de fabrication. Cette garantie ne couvre pas les pièces du produit soumises à une usure normale, et qui sont donc considérées comme des pièces d'usure (par exemple les piles, les piles rechargeables, tuyaux, les cartouches d'encre), ni les dommages aux pièces fragiles, par exemple les interrupteurs ou les pièces en verre.

La période de garantie s'applique également à la batterie sur ce produit.

● Faire valoir sa garantie

Afin de garantir la rapidité de traitement de votre demande, veuillez tenir compte des indications suivantes :

Pour toute demande, veuillez conserver le ticket de caisse et le numéro de référence de l'article (IAN 459117_2401) au titre de preuves d'achat.

Le numéro de référence de l'article est indiqué sur la plaque signalétique du produit, sur une gravure présente sur celui-ci, sur la page de couverture de votre manuel (en bas à gauche) ou sur l'autocollant placé sur la face arrière ou inférieure du produit.

En cas de dysfonctionnement de l'appareil ou de tout autre défaut, contactez en premier lieu le service après-vente par téléphone ou par e-mail aux coordonnées indiquées ci-dessous.

Tout produit considéré comme défectueux peut alors être envoyé sans frais de port supplémentaires au service clientèle indiqué, accompagné de la preuve d'achat (ticket de caisse) et d'une description écrite du défaut mentionnant également sa date d'apparition.



Le site parkside-diy.com vous permet de visualiser et de télécharger ce mode d'emploi ainsi que de nombreux autres manuels. Ce code QR vous permet d'accéder directement au site parkside-diy.com. Sélectionnez votre pays et cherchez les modes d'emploi dans le champ de recherche. La numéro de référence de l'article (IAN) 459117_2401 vous permet d'accéder au mode d'emploi se rapportant à votre article.

● Service après-vente

FR Service après-vente France

Tél.: 0800904879

E-Mail: owim@lidl.fr

BE Service après-vente Belgique

Tél.: 080071011

Tél.: 80023970 (Luxembourg)







E-Mail: owim@lidl.be



Gebruikte waarschuwingen en symbolen	Pagina	34
Inleiding	Pagina	34
Beoogd gebruik	Pagina	34
Leveringsomvang	Pagina	34
Onderdelenbeschrijving	Pagina	34
Technische gegevens	Pagina	35
Veiligheidstips	Pagina	35
Veiligheidstips voor batterijen/accu's	Pagina	36
Vóór gebruik	Pagina	37
Opladen van het product	Pagina	37
Testen van de accucapaciteit	Pagina	38
Product installeren	Pagina	38
Gebruik	Pagina	38
Energiebesparingsmodus	Pagina	38
Gebruik als LED-lamp	Pagina	38
Gebruik als oplader	Pagina	39
Onderhoud en schoonmaken	Pagina	39
Afvoer	Pagina	39
Garantie	Pagina	40
Afwikkeling in geval van garantie	Pagina	41
Service	Pagina	41

Gebruikte waarschuwingen en symbolen

In de gebruiksaanwijzing en op de verpakking worden de volgende waarschuwingen gebruikt:

	Gelijkstroom/-spanning		Lees voor het gebruik de gebruiksaanwijzing.
	Veiligheidsklasse III		Minimumafstand tot het te verlichten materiaal
	USB-verbindingssymbool		Het CE-teken bevestigt dat het product voldoet aan de betreffende EU-richtlijnen.

LED-HANDLAMP MET POWERBANK

● Inleiding

Hartelijk gefeliciteerd met de aankoop van uw nieuwe product. U heeft voor een hoogwaardig product gekozen. De gebruiksaanwijzing is een deel van het product. Deze bevat belangrijke aanwijzingen voor veiligheid, gebruik en verwijdering. Maakt U zich voor de ingebruikname van het product met alle bedienings- en veiligheidsvoorschriften vertrouwd. Gebruik het product alleen zoals beschreven en voor de aangegeven toepassingsgebieden. Overhandig alle documenten bij doorgifte van het product aan derden.

● Beoogd gebruik

Dit product is bestemd voor normaal gebruik.



Dit product is uitsluitend bestemd voor privégebruik in droge binnenruimtes (bijv. opslagplaatsen of -gangen).

Dit product is niet geschikt voor de verlichting in privéhuishoudens.

● Leveringsomvang

Controleer na het uitpakken van het product of de levering volledig is en alle onderdelen in goede staat verkeren. Verwijder vóór gebruik al het verpakkingsmateriaal.

- 1× LED-handlamp met powerbank
- 1 USB-kabel
- 1 Beknopte handleiding

① **TIP:** Een netvoedingadapter werkend op wisselstroom is niet meegeleverd. Gebruik een SELV-netvoedingadapter met een maximale uitgangsspanning van 5 V --- (U_{out}), 2 A.

● Onderdelenbeschrijving

(Afb. A, C, D)

- 1 LED-lampen aan de zijkant
- 2 Ladingsindicator
- 3 AAN/UIT-schakelaar
- 4 Magneet
- 5 Beschermingsafdekking
- 6 USB-ingangsbuis (type C)
- 7 USB-uitgangsbuis
- 8 LED-lampen aan de bovenkant
- 9 LED-paneel
- 10 Haak
- 11 USB-kabel

● Technische gegevens

LED-lampen aan de zijkant:	3 × 2 W
LED-lampen aan de bovenkant:	3 × 0,5 W
Oplaadbus:	USB (type C)
Accu:	Lithium-ion-accu, type 18650 (INR 19/66), 3,7 V, 2 200 mAh, 8,14 Wh (niet-ervangbaar)
Capaciteit als oplader:	800 mAh, bij 5 V, 1 A
Oplaadtijd lege accu:	ca. 3 uur
Brandduur (wit licht, bij volledig opgeladen accu):	3 LED-lampen aan de zijkant: ca. 3,5 uur 3 LED-lampen aan de bovenkant: ca. 6 uur
Beschermingsklasse:	III/⚡
Beschermingswijze:	IP20
USB-voedingsspanning/-stroom:	5 V ===, 2 A
USB-uitgangsspanning/-stroom:	5 V ===, 1 A
Werkstand:	Het product kan uitsluitend worden gebruikt zoals getoond in afbeelding A, B en D.
TIP: Het is raadzaam om het product binnen 1 maand na aankoop voor de eerste keer te gebruiken.	



Veiligheidstips

MAAK U, VOORDAT U HET PRODUCT GEBRUIKT, VERTROUWD MET ALLE VEILIGHEIDSTIPS EN GEBRUIKSAANWIJZINGEN! ALS U DIT PRODUCT AAN IEMAND ANDERS DOORGEEFT, GEEF DAN OOK ALLE DOCUMENTATIE MEE!



WAARSCHUWING!
LEVENSGEVAAR EN KANS OP ONGEVALLEN VOOR PEUTERS EN KINDEREN!

Laat kinderen nooit zonder toezicht achter met het verpakkingsmateriaal. Houd kinderen altijd uit de buurt van het verpakkingsmateriaal.

- Dit product kan door kinderen vanaf 8 jaar alsook door personen met een lichamelijke, sensorische of geestelijke handicap of een gebrek aan ervaring en/of kennis gebruikt worden, zolang ze onder toezicht staan of over veilig gebruik van het product zijn geïnstrueerd en de daaraan verbonden risico's begrijpen.
- Laat kinderen niet met het product spelen.
- Schoonmaken en onderhoud mogen niet door kinderen worden uitgevoerd tenzij ze onder toezicht staan.
- Dit product is geen speelgoed en moet buiten bereik van kinderen worden gehouden. Kinderen zijn zich niet bewust van de gevaren waarmee gebruik van elektrische apparaten gepaard gaat.
- Gebruik het product niet als het er zichtbaar beschadigd uitziet.

- Dompel het product nooit onder in water of in andere vloeistoffen!
- Sluit het product alleen aan op een correct geïnstalleerde USB-bus. De spanning moet zijn conform de opgaven in hoofdstuk “Technische Gegevens”.
- Verander niets aan het product en repareer het evenmin. De LEDs kunnen en mogen niet worden vervangen.
- De LEDs zijn niet vervangbaar.
- Als de LEDs aan het einde van hun gebruiksduur niet meer werken, gooi het gehele product dan weg.

⚠ OPGELET! KANS OP

BRANDWONDEN! Controleer om brandwonden te vermijden of het product uitgeschakeld is en minstens 15 minuten heeft kunnen afkoelen voor het aan te raken. Het product kan erg heet worden.

 **BRANDGEVAAR!** Zet het product zo neer dat het op een afstand van minimaal 0,1 meter verwijderd is van het materiaal dat verlicht moet worden. Overmatige warmteontwikkeling kan brand veroorzaken.

- **⚠ WAARSCHUWING!** Schakel het licht niet in als het product gericht is op een brandbaar oppervlak. Het bestraalde oppervlak kan oververhit raken en ontbranden.
- Plaats geen brandende kaarsen of andere open vlammen op of in de buurt van het product.
- Gebruik het product niet in de buurt van warmtebronnen zoals bijv. radiatoren of andere apparaten die warmte afgeven.
- Gooi het product weg indien het product of de USB-kabel  beschadigd mocht zijn.
- Zorg ervoor dat de USB-kabel  niet door scherpe kanten of hete voorwerpen beschadigd kan worden. Wikkel de USB-kabel voor gebruik helemaal af.

- LED-licht is zeer fel: kijk nooit direct in de lichtbron.
- Schakel het product direct uit en koppel de oplaadkabel los van het product als u een brandlucht of rook waarneemt. Laat het product door een vakman controleren alvorens het weer te gaan gebruiken.
- Als u een USB-stroomvoorziening gebruikt, moet het stopcontact altijd gemakkelijk bereikbaar zijn zodat de USB-stroomvoorziening in noodgevallen snel van het stopcontact los kan worden gekoppeld. Raadpleeg ook de gebruiksaanwijzing van de fabrikant.
- Houd de hand aan de gebruiksbeperkingen en -verboden voor op accu's werkende producten in mogelijke gevaarlijke situaties zoals bijv. tankstations, op vliegvelden, in ziekenhuizen, etc.
- **⚠ WAARSCHUWING!** Dek het product niet af als het opgeladen wordt. Er bestaat dan gevaar voor opwarming en oververhitting.
- Gebruik het product niet in het verkeer.

Veiligheidstips voor batterijen/accu's

- ⚠ **LEVENSGEVAAR!** Batterijen/accu's moeten buiten het bereik van kinderen worden gehouden. Neem bij per ongeluk inslikken direct contact op met een arts.
- Inslikken kan leiden tot verbrandingen, perforaties van zacht weefsel en de dood. Zware verbrandingen kunnen optreden binnen 2 uur na het inslikken.

 **EXPLOSIEGEVAAR!** Laad niet-herlaadbare batterijen nooit op. Sluit batterijen/accu's nooit kort en/of open ze niet. Dit kan leiden tot oververhitting, brand of explosies.

- Gooi batterijen/accu's nooit in vuur of water.
- Stel batterijen/accu's nooit bloot aan welke mechanische druk dan ook.

Kans op lekken van de batterijen/accu's

- Vermijd extreme omgevingsomstandigheden en temperaturen die invloed kunnen hebben op batterijen/accu's, zoals bijv. radiatoren/direct zonlicht.
- Als batterijen/accu's lekken, vermijd dan dat de huid, ogen of slijmvliezen in contact komen met de chemicaliën! Spoel de getroffen plaatsen direct af met schoon water en neem contact op met een arts!



DRAAG VEILIGHEIDSHANDSCHOENEN!

Lekkende of beschadigde batterijen/accu's kunnen bij contact met de huid brandwonden veroorzaken. Draag in dergelijke gevallen altijd daarvoor geschikte veiligheidshandschoenen.

- Dit product bevat een ingebouwde accu die niet door de gebruiker kan worden vervangen. Om gevaren te vermijden mag verwijdering of vervanging van de accu alleen worden uitgevoerd door de fabrikant of zijn klantendienst of een vergelijkbaar gekwalificeerd persoon. Den er bij verwijdering van het product aan dat het een accu bevat.

● Vóór gebruik

● Opladen van het product

TIPS:

- Pak het product helemaal uit.
- Om het product zonder USB-kabel **11** te gebruiken moet u voor gebruik de accu opladen. Het opladen duurt ongeveer 3 uur. De accu is vast op de bodem van het product aangebracht.
- Laad de accu voor het eerste gebruik volledig op.
- Laad de accu op als deze bijna leeg is (slechts 1 van de LEDs van de ladingsindicator **2** knippert).
- Open de beschermingsafdekking **5**.
- Steek de USB-stekker van de USB-kabel **11** in de USB-ingangsbuis (type C) **6** van het product.

TIPS:

- De ladingsstatus van de accu wordt door de ladingsindicator **2** aangegeven:

Status van de ladingsindicator 2	Laadtoestand van de accu
1 LED knippert	0–33 %
1 LED brandt continu, 1 LED knippert	34–65 %
2 LEDs branden continu, 1 LED knippert	66–99 %
3 LEDs branden continu	100 %

- Als de accu helemaal leeg was, bedraagt oplaadtijd ca. 3 uur.

TIP: Het product is beschermd tegen overladen. Toch is het beter het product los te koppelen van de stroomvoorziening zodra het opladen voltooid is.

- Koppel de USB-kabel **11** los van het product om te voorkomen dat de accu leegloopt.
- Sluit de beschermingsafdekking **5** voordat u het product weer gebruikt. Anders kan bij gebruik buitenshuis water in het product binnendringen.
- Omdat het product over een batterijbeveiliging beschikt, werkt het niet bij temperaturen lager dan 0 °C en hoger dan +45 °C.

● Testen van de accucapaciteit

Als het product niet wordt opgeladen: Druk op de AAN/UIT-schakelaar [3] om de accucapaciteit te controleren. De rode ladingsindicator [2] geeft de capaciteit* van de accu in het product aan.

1 LED licht op	= 33 %*
2 LEDs branden continu	= 66 %*
3 LEDs branden continu	= 100 %*
* Dit is de geschatte accucapaciteit in procenten maar geen feitelijke meting.	

● Product installeren

- In het product zitten 2 magneten [4]. Met deze magneten kan het product op magnetiseerbare oppervlakken bevestigd worden.
- De LED-panelen [9] kunnen geopend worden (afb. B). Klap de haak [10] van het product uit om het product aan een daarvoor geschikt ophangpunt op te hangen (afb. D).

● Gebruik

⚠ GEVAAR VOOR ONGELUKKEN!

Gebruik het product niet als u rijdt. Als u het product in een voertuig gebruikt, let er dan op de bestuurder of de inzittenden niet in gevaar te brengen. Berg het product zo op en beveilig het zo dat zelfs een noodstop geen gevaar voor verwondingen of schade aan het product oplevert.

- Draai de LED-panelen [9] en bevestig het product op de door u gekozen plaats (afb. B). De LED-panelen kunnen ook naar boven gericht worden (afb. D).
- Gebruik en hanteer het product op een stabiele ondergrond zonder hoek.

⚠ **OPGELET!** Zorg er bij het draaien van het LED-paneel [9] voor dat uw vingers niet vastgeklemd worden (afb. E).

- Het product kan als lamp of als oplader worden gebruikt.

TIP: De in de accu opgeslagen energie voorziet zowel de LED-lamp als het oplaadstation van stroom. Als u het product als oplader gebruikt, vermindert daardoor de gebruiksduur en de lichtsterkte van de lamp.

● Energiebesparingsmodus

TIP: De energiebesparingsmodus reduceert het eigen stroomverbruik, indien u het product niet meer gebruikt of het gedurende langere tijd opslaat.

- Energiebesparingsmodus activeren: Houd de AAN/UIT-schakelaar [3] 3 seconden lang ingedrukt.
- Energiebesparingsmodus deactiveren: Druk op de AAN/UIT-schakelaar [3] of laadt het product op.

● Gebruik als LED-lamp

- Laad het product volledig op zoals beschreven in het hoofdstuk "Opladen van het product".
- Het product kan op 6 verschillende wijzen gebruikt worden. Kies er één van uit door herhaaldelijk op de AAN/UIT-schakelaar [3] te drukken.

AAN/UIT-schakelaar	Modus
1× drukken:	LED-lampen aan bovenkant 100 % lichtsterkte
2× drukken:	LED-lampen aan bovenkant 50 % lichtsterkte
3× drukken:	LED-lampen aan zijkant 100 % lichtsterkte
4× drukken:	LED-lampen aan zijkant 50 % lichtsterkte

AAN/UIT-schakelaar	Modus
5× drukken:	LED-lampen aan de zijkant knipperen
6× drukken:	Rode LED-lamp aan de zijkant knippert
7× drukken:	Lampen uitschakelen

● Gebruik als oplader

In combinatie met de USB-kabel **11** kan het product gebruikt worden voor het opladen van kleine elektronische apparaten met een USB-aansluiting (zoals bijv. mobiele telefoons of digitale camera's).

- Let erop dat de totale laadstroom van de apparaten niet groter is dan 2 A. Lees de gebruiksaanwijzing van het apparaat dat u wilt opladen, zorgvuldig door.

OPGELET! Het opladen van een apparaat dat een grote laadstroom vereist, kan beide apparaten beschadigen.

- De accu van het apparaat dat u wilt opladen, moet een duidelijk kleinere capaciteit hebben dan de totale capaciteit van de accu in het product (2200 mAh). Anders wordt het opladen mogelijk niet voltooid.
- Open de beschermingsafdekking **5**.
- Steek de USB-stekker van de USB-kabel **11** in de USB-uitgangsbuis **7**.
- Steek de andere USB-stekker van de USB-kabel **11** in het kleine elektronisch apparaat dat u wilt opladen. De rode ladingsindicator **2** licht op en geeft de capaciteit van de accu aan.
- Verwijder de USB-kabel **11** zodra het opladen voltooid is.
- Sluit de beschermingsafdekking **5**.

● Onderhoud en schoonmaken

Het product is onderhoudsvrij. De LEDs kunnen en mogen niet worden vervangen.

- Voor het schoonmaken:
 - Schakel het product uit.
 - Trek de USB-kabel **11** uit de USB-bus.
 - Sluit de beschermingsafdekking **5** van zowel de USB-ingangsbuis **6** als de USB-uitgangsbuis **7**.
- Dompel het product nooit onder in water of andere vloeistoffen.
- Gebruik geen bijtende schoonmaakmiddelen.
- Maak het product regelmatig schoon met een droog en pluivrij doekje. Gebruik een enigszins vochtige doek om hardnekkig vuil te verwijderen.
- Voor het opbergen: Laad de accu volledig op. Activeer na afsluiting van het opladen de energiebesparingsmodus.
- Indien u het product langer dan 3 maanden wilt bewaren, laadt de accu dan elke 3 maanden volledig op.

● Afvoer

De verpakking bestaat uit milieuvriendelijke grondstoffen die u via de plaatselijke recyclingcontainers kunt afvoeren.



Neem de aanduiding van de verpakkingsmaterialen voor de afvalscheiding in acht. Deze zijn gemarkeerd met de afkortingen (a) en een cijfers (b) met de volgende betekenis: 1–7: kunststoffen/20–22: papier en vezelplaten/80–98: composietmaterialen.

Product:



Het product, waaronder het toebehoren, en de verpakkingsmaterialen kunnen worden gerecycled en zijn onderhevig aan een uitgebreide verantwoordelijkheid van de fabrikant.

Gooi ze apart weg, overeenkomstig de aangegeven Info-tri (informatie over afvalscheiding), voor een beter afvalbeheer.

Het Triman-logo geldt alleen voor Frankrijk.



Informatie over de mogelijkheden om het uitgediende product na gebruik te verwijderen, verstrekt uw gemeentelijke overheid.



Gooi het afgedankte product omwille van het milieu niet weg via het huisvuil, maar geef het af bij het daarvoor bestemde depot of het gemeentelijke milieupark. Over afgifteplaatsen en hun openingstijden kunt u zich bij uw aangewezen instantie informeren.

Defecte of verbruikte batterijen/accu's moeten worden gerecycled. Geef batterijen/accu's en/of het product af bij de daarvoor bestemde verzamelstations.



Milieuschade door foutieve verwijdering van de batterijen/accu's!

Batterijen/accu's mogen niet via het huisvuil worden weggegooid. Ze kunnen giftige zware metalen bevatten en vallen onder het chemisch afval. De chemische symbolen van de zware metalen zijn: Cd = cadmium, Hg = kwik, Pb = lood. Geef verbruikte batterijen/accu's daarom af bij een gemeentelijk inzamelpunt.

● Garantie

Het product werd volgens strenge kwaliteitsrichtlijnen gemaakt en voor de uitlevering zorgvuldig gecontroleerd. In geval van materiaal- of fabricagefouten hebt u tegenover de verkoper van het product wettelijke rechten. Uw wettelijke rechten worden op geen enkele manier door onze hieronder vermelde garantie beperkt.

De garantie voor dit product bedraagt 3 jaar vanaf aankoopdatum. De garantieperiode gaat in op de datum van aankoop. Bewaar het originele bewijs van aankoop op een veilige plek aangezien dit document nodig is als bewijs.

Alle beschadigingen of gebreken die reeds op het moment van aankoop aanwezig zijn, moeten meteen na het uitpakken van het product worden gemeld.

Mocht het product binnen 3 jaar na aankoopdatum een materiaal- of fabricagefout vertonen, zullen wij het – naar onze keuze – gratis voor u repareren of vervangen. De garantieperiode wordt door een plaatsgevonden garantieverlening niet verlengd. Dit geldt ook voor vervangen en gerepareerde onderdelen.

Deze garantie vervalt als het product werd beschadigd of onjuist is gebruikt of onderhouden.

De garantie dekt materiaal- en fabricagefouten af. Deze garantie dekt geen productonderdelen die aan normale slijtage onderhevig zijn en daarom als verbruiksartikelen worden beschouwd (bv. batterijen, oplaadbare batterijen, slangen, inktpatronen), noch dekt zij schade aan breekbare onderdelen, bv. schakelaars of onderdelen die van glas zijn gemaakt.

Bij dit product geldt de garantieperiode ook voor de oplaadbare batterij.

● Afwikkeling in geval van garantie

Volg de volgende aanwijzingen op voor een snelle behandeling van uw probleem:

Houd bij alle vragen alstublieft de kassabon en het artikelnummer (IAN 459117_2401) als bewijs van aankoop bij de hand.

Het artikelnummer kunt u vinden op het typeplaatje van het product, een gravure op het product, het titelblad van uw gebruiksaanwijzing (linksonder) of de sticker op de achter- of onderkant van het product.

Neem bij problemen of overige gebreken met het product eerst contact op met de hieronder vermelde service-afdeling, telefonisch of per e-mail.

Een als defect aangemerkt product kunt u dan samen met het aankoopbewijs (kassabon) en een uitleg over het probleem of gebrek en wanneer het zich heeft voorgedaan gratis naar het aan u meegegeende service-adres opsturen.



Op parkside-diy.com kunt u deze en vele andere handleidingen inzien en downloaden. Met deze QR-code komt u direct op parkside-diy.com. Selecteer daar uw land en zoek via de zoekfunctie naar de gebruiksaanwijzingen. Door het invoeren van het artikelnummer (IAN) 459117_2401 komt u bij de gebruiksaanwijzingen voor uw artikel.

● Service

NL Service Nederland

Tel.: 08000225537

E-Mail: owim@lidl.nl

BE Service België

Tel.: 800071011

Tel.: 80023970 (Luxemburg)

E-Mail: owim@lidl.be



Używane ostrzeżenia i symbole	Strona	43
Wstęp	Strona	43
Użytkowanie zgodne z przeznaczeniem	Strona	43
Zakres dostawy	Strona	43
Opis części	Strona	43
Dane techniczne	Strona	44
Instrukcje bezpieczeństwa	Strona	44
Instrukcje bezpieczeństwa dotyczące baterii/akumulatorków	Strona	45
Przed użyciem	Strona	46
Ładowanie produktu	Strona	46
Sprawdzanie pojemności akumulatora	Strona	47
Montaż produktu	Strona	47
Użytkowanie	Strona	47
Tryb oszczędzania energii	Strona	47
Użycie jako światło LED	Strona	47
Używanie jako ładowarki	Strona	48
Konserwacja i czyszczenie	Strona	48
Utylizacja	Strona	48
Gwarancja	Strona	49
Sposób postępowania w przypadku naprawy gwarancyjnej	Strona	50
Serwis	Strona	50

Używane ostrzeżenia i symbole

W niniejszej instrukcji obsługi, krótkiej instrukcji obsługi i na opakowaniu zastosowano następujące ostrzeżenia:

 Stały prąd/napięcie	 Przed użyciem należy przeczytać instrukcję obsługi.
 Klasa ochronności III	 Minimalna odległość do oświetlanego przedmiotu
 Symbol połączenia USB	 Znak CE potwierdza zgodność z dyrektywami UE mającymi zastosowanie do produktu.

LAMPA RĘCZNA LED Z FUNKCJĄ POWERBANK

● Wstęp

Gratulujemy Państwu zakupu nowego produktu. Tym samym zdecydowali się Państwo na zakup produktu wysokiej jakości. Instrukcja obsługi jest częścią tego produktu. Zawiera ona ważne wskazówki dotyczące bezpieczeństwa, użytkowania i utylizacji. Przed pierwszym użyciem produktu należy zapoznać się ze wszystkimi wskazówkami dotyczącymi obsługi i bezpieczeństwa. Używać produktu wyłącznie zgodnie z jego poniżej opisanym przeznaczeniem. W przypadku przekazania produktu innej osobie należy dołączyć do niego całą jego dokumentację.

● Użytkowanie zgodne z przeznaczeniem

Ten produkt jest przeznaczony do normalnego użytkowania.



Ten produkt nadaje się tylko do użytku prywatnego w suchych pomieszczeniach wewnętrznych (np. magazyny lub korytarze).

Ten produkt nie nadaje się do oświetlania domu.

● Zakres dostawy

Po rozpakowaniu produktu należy sprawdzić, czy dostawa jest kompletna i czy wszystkie części są w dobrym stanie. Przed użyciem usunąć wszystkie materiały pakunkowe.

- 1 Lampa ręczna LED z funkcją powerbank
- 1 Kabel USB
- 1 Krótka instrukcja

① **RADA:** Zasilacz sieciowy nie jest dołączony. Używać zasilacza SELV o maksymalnym roboczym napięciu wyjściowym 5 V U_{out} , 2 A.

● Opis części

(Rys. A, C, D)

- 1 Boczne światła LED
- 2 Wskaźnik ładowania
- 3 Przełącznik zasilania
- 4 Magnes
- 5 Kołpak ochronny
- 6 Gniazdo wejściowe USB (typ C)
- 7 Gniazdo wyjściowe USB
- 8 Górne światła LED
- 9 Panel LED
- 10 Hak
- 11 Kabel USB

● Dane techniczne

Boczne światła LED:	3 × 2 W
Górne światła LED:	3 × 0,5 W
Gniazdo ładowania:	USB (typ C)
Akumulator:	Akumulator litowo-jonowy, typ 18650 (INR 19/66), 3,7 V, 2200 mAh, 8,14 Wh (niewymienny)
Pojemność w trybie ładowarka:	800 mAh przy napięciu 5 V, 1 A
Czas ładowania rozładowanego akumulatora:	ok. 3 godzin
Czas świecenia (światło białe, przy w pełni naładowanym akumulatorze):	3 boczne światła LED: ok. 3,5 godziny 3 górne światła LED: ok. 6 godzin
Klasa ochronności:	III/⚡
Typ ochrony:	IP20
Wejściowe napięcie i prąd USB:	5 V $\overline{=}$, 2 A
Wyjściowe napięcie i prąd USB:	5 V $\overline{=}$, 1 A
Pozycja robocza:	Produkt może być używany wyłącznie w sposób pokazany na rysunkach A, B i D.
RADA: Zaleca się zużycie produktu w ciągu 1 miesiąca od zakupu.	



Instrukcje bezpieczeństwa

PRZED ROZPOCZĘCIEM KORZYSTANIA Z PRODUKTU NALEŻY ZAPOZNAĆ SIĘ ZE WSZYSTKIMI INSTRUKCJAMI BEZPIECZEŃSTWA I INSTRUKCJAMI UŻYTKOWANIA! PRZEKAZUJĄC PRODUKT INNYM OSOBOM, NALEŻY DOŁĄCZYĆ DO NIEGO PEŁNĄ DOKUMENTACJĘ!



**⚠ OSTRZEŻENIE!
ZAGROŻENIE WYPADKIEM I
NIEBEZPIECZEŃSTWO UTRATY
ŻYCIA DLA NIEMOWLĄT I
MAŁYCH DZIECI!**

Nie zostawiać dzieci bez nadzoru w pobliżu materiałów pakunkowych. Opakowanie należy trzymać poza zasięgiem dzieci.



- Produkt ten może być używany przez dzieci w wieku powyżej 8 lat i osoby o ograniczonych zdolnościach fizycznych, sensorycznych lub umysłowych albo braku doświadczenia i wiedzy o ile są nadzorowane lub pouczone o bezpiecznym użyciu produktu i wynikających z niego zagrożeniach.
- Nie pozwalać dzieciom na bawienie się produktem.
- Czyszczenie i konserwacja wykonywane przez użytkownika nie mogą być przeprowadzane przez dzieci pozostawione bez nadzoru.
- Ten produkt nie jest zabawką i musi być przechowywany w miejscu niedostępnym dla dzieci. Dzieci nie zdają sobie sprawy z niebezpieczeństw związanych z obsługą urządzeń elektrycznych.

- Nie należy używać produktu, jeśli ma widoczne uszkodzenia.
- Nigdy nie zanurzać produktu w wodzie ani w innych cieczach!
- Produkt należy podłączać tylko do prawidłowo zainstalowanego portu USB. Napięcie musi odpowiadać danym zawartym w rozdziale „Dane techniczne”.
- Nie modyfikować ani nie naprawiać produktu. Diod LED nie można i nie wolno wymieniać.
- Diody LED są niewymienne.
- Jeśli po upływie okresu użytkowania diody LED przestają działać, to należy wymienić cały produkt.

UWAGA! RYZYKO POPARZENIA!

Aby zapobiec poparzeniom, przed dotknięciem upewnić się, że produkt jest wyłączony i stygł przez co najmniej 15 minut. Produkt może być bardzo gorący.

 **RYZYO POŻARU!** Produkt umieszczać tak, aby znajdował się co najmniej 0,1 metr od oświetlanego miejsca. Nadmierne ciepło może doprowadzić do pożaru.

-  **OSTRZEŻENIE!** Nie włączać światła, gdy produkt jest skierowany na łatwopalną powierzchnię. Oświetlana powierzchnia może się przegrzać lub zapalić.
- W pobliżu produktu ani na nim nie umieszczać płonących świec lub innych źródeł otwartego ognia.
- Nie należy używać produktu w pobliżu źródeł ciepła, np. grzejników lub innych urządzeń wydzielających ciepło.
- Produkt należy wyrzucić, jeśli produkt lub kabel USB  jest uszkodzony.
- Upewnić się, że kabel USB  nie zostanie uszkodzony przez ostre krawędzie lub gorące przedmioty. Przed użyciem kabel USB należy całkowicie rozwinąć.

- Diody LED są bardzo jasne, nigdy nie patrzeć bezpośrednio w źródło światła.
- Natychmiast wyłączyć urządzenie i odłączyć kabel ładujący produkt, jeśli poczujesz swąd lub zobaczysz dym. Przed ponownym użyciem produkt musi być sprawdzony przez wykwalifikowanego technika.
- W przypadku korzystania ze źródła zasilania USB gniazdo zasilania musi być zawsze łatwo dostępne, aby w razie nagłej potrzeby zasilacz USB mógł zostać szybko odłączony od gniazda ściennego. Należy również zapoznać się z instrukcją obsługi producenta.
- Zwracać uwagę na ograniczenia i zakazy dotyczące produktów zasilanych bateryjnie w potencjalnie niebezpiecznych miejscach, takich jak stacje benzynowe, lotniska, szpitale itp.
-  **OSTRZEŻENIE!** Nie przykrywać produktu podczas ładowania. Istnieje ryzyko nagrzania i przegrzania.
- Nie używać produktu w ruchu ulicznym.

Instrukcje bezpieczeństwa dotyczące baterii/akumulatorów

ŚMIERTELNE NIEBEZPIECZEŃSTWO!

- Baterie/akumulatory należy przechowywać w miejscu niedostępnym dla dzieci. W przypadku pošknięcia należy niezwłocznie skontaktować się z lekarzem.
- Pošknięcie może spowodować oparzenia, perforację tkanek miękkich i śmierć. W ciągu 2 godzin od spożycia mogą wystąpić poważne oparzenia.

ZAGROŻENIE WYBUCEM!

Nigdy nie ładować zwykłych baterii nieprzeznaczonych do ładowania. Nie zwierać baterii lub akumulatorów ani ich nie otwierać. Może to doprowadzić do przegrzania, pożaru lub wybuchu.

- Baterii/akumulatorów nie wolno wrzucać do ognia lub wody.
- Nie wywierać obciążeń mechanicznych na baterie lub akumulatorki.

Ryzyko wycieku z baterii lub akumulatorów

- Unikać ekstremalnych warunków środowiskowych oraz temperatur, które mogłyby mieć wpływ na baterie lub akumulatorki, np. grzejników lub bezpośredniego światła słonecznego.
- Jeśli baterie/akumulatorki wylały się, unikać kontaktu chemikaliów ze skórą, oczami i błonami śluzowymi! Miejsca kontaktu natychmiast przepłukać czystą wodą i skonsultować się z lekarzem!



NOSIĆ RĘKAWICE OCHRONNE!

Nieszczelne lub uszkodzone baterie lub akumulatory w kontakcie ze skórą mogą powodować poparzenia. W takich przypadkach zawsze zakładać rękawice ochronne.

- Ten produkt zawiera akumulator niewymienialny przez użytkownika. Usunięcie lub wymiana akumulatora musi być wykonana przez producenta, autoryzowany serwis lub osobę o odpowiednich kwalifikacjach w celu uniknięcia zagrożenia. Podczas utylizacji produktu należy pamiętać, że zawiera on akumulator.

● Przed użyciem

● Ładowanie produktu

RADY:

- Usunąć z produktu wszelkie materiały pakunkowe.
- W celu używania produktu bez kabla USB [11] najpierw należy naładować akumulator. Ładowanie trwa około 3 godziny. Akumulator jest na stałe zamontowany w dolnej części produktu.

- Przed pierwszym użyciem należy całkowicie naładować akumulator.
- Naładować akumulator, jeśli jest rozładowany (miga tylko 1 dioda LED na wskaźniku ładowania [2]).
- Zdjąć kołpak ochronny [5].
- Wtyczkę USB kabla USB [11] podłączyć do gniazda wejściowego USB (typ C) [6] produktu.

RADY:

- Stan naładowania akumulatora jest sygnalizowany na wskaźniku ładowania [2]:

Stan wskaźnika ładowania [2]	Stan naładowania akumulatora
1 dioda LED miga	0–33 %
1 dioda LED świeci, 1 dioda LED miga	34–65 %
2 diody LED świecą, 1 dioda LED miga	66–99 %
3 diody LED świecą	100 %

- Czas ładowania wynosi około 3 godziny, jeśli akumulator był rozładowany.

RADA: Produkt posiada system ochrony przed przeładowaniem. Niemniej jednak produkt należy odłączyć od zasilania, gdy tylko proces ładowania zostanie zakończony.

- Kabel USB [11] należy odłączyć od produktu, aby uniknąć rozładowania akumulatora.
- Przed ponownym użyciem produktu zamknąć kołpak ochronny [5]. W przeciwnym razie do wnętrza produktu może dostać się woda, jeśli będzie używany na zewnątrz.
- Ze względu na ochronę akumulatora produkt nie działa w temperaturach poniżej 0 °C i powyżej +45 °C.

● Sprawdzenie pojemności akumulatora

Gdy produkt nie jest ładowany: Nacisnąć przełącznik zasilania [3], aby sprawdzić pojemność akumulatora. Czerwony wskaźnik ładowania [2] pokazuje pojemność* wewnętrznego akumulatora produktu.

1 dioda LED świeci się	= 33 %*
2 diody LED świecą	= 66 %*
3 diody LED świecą	= 100 %*
* To jest szacowana pojemność akumulatora, a nie pomiar rzeczywisty.	

● Montaż produktu

- Produkt wyposażony jest w 2 magnesy [4]. Dzięki tym magnesom produkt można przymocować do metalowej powierzchni.
- Panele LED [9] można otworzyć (rys. B). Rozłóż haczyk [10] na produkcie, aby zawiesić produkt w żądanym miejscu zawieszenia (rys. D).

● Użytkowanie

⚠ NIEBEZPIECZEŃSTWO WYPADKU!

Nie używać produktu podczas prowadzenia pojazdu. Podczas używania produktu w pojeździe należy pamiętać, aby nie zagrażał kierowcy lub pasażerom. Produkt należy przechowywać i zabezpieczać w taki sposób, aby nie był przyczyną obrażeń lub uszkodzenia produktu, nawet podczas gwałtownego hamowania.

- Obrócić panele LED [9] i zamocować produkt w żądanej pozycji (rys. B). Panele LED można również skierować do góry (rys. D).
- Produkt używać i obsługiwać na stabilnej powierzchni bez kątów.

⚠ **UWAGA!** Zwrócić uwagę na ułożenie rąk podczas obracania paneli LED [9], aby uniknąć przytrzaśnięcia palców (rys. E).

- Produkt może być używany jako lampa lub jako ładowarka.

RADA: Energia zgromadzona w akumulatorze zasila zarówno światło LED, jak i stację ładującą. Dlatego używanie produktu jako ładowarki skraca czas i intensywność świecenia.

● Tryb oszczędzania energii

RADA: Tryb oszczędzania energii zmniejsza własne zużycie energii w przypadku zaprzestania korzystania z produktu lub przechowywania go przez dłuższy czas.

- Włączanie trybu oszczędzania energii: Przełącznik zasilania [3] wcisnąć na 3 sekundy.
- Wyłączanie trybu oszczędzania energii: Nacisnąć przełącznik zasilania [3], aby włączyć ładowanie produktu.

● Użycie jako światło LED

- Naładować całkowicie produkt zgodnie z opisem w rozdziale „Ładowanie produktu”.
- Produkt może być używany w 6 różnych trybach. Wybrać tryb, naciskając kilkakrotnie przełącznik zasilania [3].

Przełącznik zasilania	Tryb
Nacisnąć 1 raz:	Górne światła LED świecą z jasnością 100 %
Nacisnąć 2 razy:	Górne światła LED świecą z jasnością 50 %
Nacisnąć 3 razy:	Boczne światła LED świecą z jasnością 100 %

Przełącznik zasilania	Tryb
Nacisnąć 4 razy:	Boczne światła LED świecą z jasnością 50 %
Nacisnąć 5 razy:	Boczne światła LED migają
Nacisnąć 6 razy:	Boczne czerwone światło LED miga
Nacisnąć 7 razy:	Światła wyłączone

● Używanie jako ładowarki

W połączeniu z kablem USB [11] produkt może być używany do ładowania małych urządzeń elektronicznych wyposażonych w gniazdo USB (np. telefonów komórkowych lub aparatów cyfrowych).

- Należy pamiętać, że prąd ładowania urządzenia nie może przekraczać 2 A. Przed rozpoczęciem ładowania należy uważnie przeczytać instrukcję obsługi ładowanego urządzenia.

UWAGA! Ładowanie urządzenia wymagającego wyższego prądu ładowania może spowodować usterkę w obu urządzeniach.

- Akumulator ładowanego urządzenia musi mieć znacznie mniejszą pojemność niż całkowita pojemność baterii w produkcie (2200 mAh). W przeciwnym razie naładowanie nie będzie całkowite.
- Zdjąć kołpak ochronny [5].
- Wtyczkę USB kabla USB [11] podłączyć do gniazda wyjściowego USB [7].
- Wtyczkę USB kabla USB [11] podłączyć do małego urządzenia elektronicznego, które chcesz ładować. Zaświeci się czerwony wskaźnik ładowania [2] pokazujący pojemność akumulatora.
- Odłączyć kabel USB [11], jak tylko proces ładowania się zakończy.
- Nałożyć kołpak ochronny [5].

● Konserwacja i czyszczenie

Produkt nie wymaga żadnych prac konserwacyjnych. Diod LED nie można wymienić.

- Przed czyszczeniem:
 - Wyłączyć produkt.
 - Kabel USB [11] wyciągnąć z gniazda USB.
 - Kołpak ochronny [5] nałożyć na gniazdo wejściowe USB [6] i gniazdo wyjściowe USB [7].
- Nigdy nie zanurzać produktu w wodzie ani w innych cieczach.
- Nie używać żrących środków czyszczących.
- Czyścić produkt regularnie za pomocą suchej, niestrzępiącej się ściereczki. Do usuwania uporczywych zabrudzeń używać lekko wilgotnej szmatki.
- Przed schowaniem: Całkowicie naładować akumulator. Po zakończeniu ładowania włączyć tryb oszczędzania energii.
- W razie przechowywania produktu dłużej niż 3 miesiące, co 3 miesiące akumulator należy naładować do pełna.

● Utylizacja

Opakowanie wykonane jest z materiałów przyjaznych dla środowiska, które można przekazać do utylizacji w lokalnym punkcie przetwarzania surowców wtórnych.



Przy segregowaniu odpadów prosimy zwrócić uwagę na oznakowanie materiałów opakowaniowych, oznaczone są one skrótami (a) i numerami (b) o następującym znaczeniu: 1–7: Tworzywa sztuczne/20–22: Papier i tektura/80–98: Materiały kompozytowe.

Produkt:



Produkt, w tym akcesoria i materiały opakowaniowe, nadają się do recyklingu i podlegają rozszerzonej odpowiedzialności producenta.

Wyrzucić je osobno, zgodnie z ilustracją przedstawiającą informacje o sortowaniu, aby zapewnić lepszą utylizację odpadów.

Logo Triman jest ważne tylko dla Francji.



Informacji na temat możliwości utylizacji wyeksploatowanego produktu udziela urząd gminy lub miasta.



Z uwagi na ochronę środowiska nie wyrzucać urządzenia po zakończeniu eksploatacji do odpadów domowych, lecz prawidłowo zutylizować. Informacji o punktach zbiorczych i ich godzinach otwarcia udziela odpowiedni urząd.

Elektroodpady nie mogą być wyrzucane do pojemników do selektywnej zbiórki odpadów komunalnych. Można je oddać w specjalnie wyznaczonych miejscach np. Punkt Selektywnej Zbiórki Odpadów Komunalnych lub/bądź w punktach handlowych oferujących w sprzedaży sprzęt elektroniczny.

Należy postępować zgodnie z obowiązującymi w Polsce przepisami dotyczącymi selektywnej zbiórki urządzeń elektrycznych i elektronicznych. Zużyty sprzęt może mieć szkodliwy wpływ na środowisko i zdrowie ludzi z uwagi na potencjalną zawartość niebezpiecznych substancji, mieszanin oraz części składowych. Gospodarstwo domowe

spełnia ważną rolę w przyczynianiu się do ponownego użycia i odzysku surowców wtórnych, w tym recyklingu zużytego sprzętu. Na tym etapie kształtuje się postawy, które wpływają na zachowanie wspólnego dobra jakim jest czyste środowisko naturalne.

Uszkodzone lub zużyte baterie/akumulatory muszą być poddane recyklingowi. Oddać baterie/akumulatory i/lub produkt w dostępnych punktach zbiórki.



Niewłaściwa utylizacja baterii/akumulatorów stwarza zagrożenie dla środowiska naturalnego!

Baterii/akumulatorów nie należy wyrzucać razem z odpadami domowymi. Mogą one zawierać szkodliwe metale ciężkie i należy je traktować jak odpady specjalne. Symbole chemiczne metali ciężkich są następujące: Cd = kadm, Hg = rtęć, Pb = ołów. Dlatego też zużyte baterie/akumulatory należy przekazywać do komunalnych punktów gromadzenia odpadów niebezpiecznych.

● **Gwarancja**

Produkt został wyprodukowany zgodnie z surowymi wytycznymi dotyczącymi jakości i dokładnie przetestowane przed dostawą. W przypadku wad materiałowych lub produkcyjnych przysługują Państwu prawa ustawowe wobec sprzedawcy produktu. Państwa prawa ustawowe nie są w żaden sposób ograniczone przez naszą gwarancję przedstawioną poniżej.

Gwarancja na ten produkt wynosi 3 lata od daty zakupu. Okres gwarancji rozpoczyna się od daty zakupu. Proszę przechowywać oryginalny rachunek w bezpiecznym miejscu, ponieważ ten dokument jest wymagany jako dowód zakupu.

Wszelkie uszkodzenia lub wady obecne już w momencie zakupu należy zgłosić niezwłocznie po rozpakowaniu produktu.

Jeżeli w ciągu 3 lat od daty zakupu produkt wykáže wady materiałowe lub produkcyjne, to – według naszego uznania – bezpłatnie go naprawimy lub wymienimy. Okres gwarancji nie ulega przedłużeniu o przyznane roszczenie gwarancyjne. Dotyczy to również wymienionych i naprawionych części.

Niniejsza gwarancja traci ważność, jeśli produkt został uszkodzony, był niewłaściwie użytkowany lub konserwowany.

Gwarancja obejmuje wady materiałowe i produkcyjne. Niniejsza gwarancja nie obejmuje części produktu, które podlegają normalnemu zużyciu i dlatego są uważane za części zużywalne (np. baterie, akumulatory, węże, wkłady atramentowe), ani nie obejmuje uszkodzeń części delikatnych, np. przełączników lub części wykonanych ze szkła.

Zgodnie z Kodeksem Cywilnym art. 581 §1 wraz z wymianą urządzenia lub ważnej części czas gwarancji rozpoczyna się na nowo.

W przypadku tego produktu czas gwarancji obowiązuje również dla akumulatora.

● Sposób postępowania w przypadku naprawy gwarancyjnej

Aby zapewnić szybkie rozpatrzenie wniosku, należy postępować zgodnie z poniższymi instrukcjami:

Do wszystkich zapytań proszę mieć przygotowany paragon i numer artykułu (IAN 459117_2401) jako dowód zakupu.

Numer artykułu można znaleźć na tabliczce znamionowej produktu, na grawerze na produkcie, na stronie tytułowej instrukcji (w lewym dolnym rogu) lub na naklejce z tyłu lub na spodzie produktu.

W przypadku wystąpienia usterek funkcjonalnych lub innych wad należy najpierw skontaktować się telefonicznie lub pocztą elektroniczną z wymienionym poniżej działem serwisowym.

Następnie można wysłać produkt zarejestrowany jako wadliwy na podany adres serwisowy bezpłatnie, załączając dowód zakupu (paragon) i określając, na czym polega wada i kiedy wystąpiła.



Te i wiele innych instrukcji można przeglądać i pobrać na stronie parkside-diy.com. Ten kod QR przeniesie Cię bezpośrednio na stronę parkside-diy.com. Wybierz swój kraj i użyj maski wyszukiwania, aby wyszukać instrukcje obsługi. Wprowadź numer artykułu (IAN) 459117_2401, aby uzyskać dostęp do instrukcji obsługi artykułu.

● Serwis

 Serwis Polska

Tel.: 008004911946





E-Mail: owim@lidl.pl



Použitá výstražná upozornění a symboly	Strana	52
Úvod	Strana	52
Použití ke stanovenému účelu	Strana	52
Rozsah dodávky	Strana	52
Popis dílů	Strana	52
Technické údaje	Strana	53
Bezpečnostní pokyny	Strana	53
Bezpečnostní pokyny pro baterie/akumulátory	Strana	54
Před použitím	Strana	55
Nabíjení výrobku	Strana	55
Kontrola kapacity akumulátoru	Strana	55
Smontujte výrobek	Strana	55
Provoz	Strana	56
Režim úspory energie	Strana	56
Použití jako LED svítidlo	Strana	56
Použití jako nabíječky	Strana	56
Údržba a čištění	Strana	57
Zlikvidování	Strana	57
Záruka	Strana	58
Postup v případě uplatňování záruky	Strana	58
Servis	Strana	58

Použitá výstražná upozornění a symboly

V tomto návodu na obsluhu, krátkém návodu a na obalu jsou používána následující upozornění:

 Stejnoseměrný proud/napětí	 Před použitím si přečtete návod na obsluhu.
 Třída ochrany III	 Minimální odstup k osvětlovanému materiálu
 Symbol spojení USB	 Značka CE potvrzuje shodu se směrnicemi EU, které se na výrobek vztahují.

RUČNÍ LED SVÍTLNA S POWERBANKOU

● Úvod

Blahopřejeme Vám ke koupi nového výrobku. Rozhodli jste se pro kvalitní produkt. Návod k obsluze je součástí tohoto výrobku. Obsahuje důležité pokyny pro bezpečnost, použití a likvidaci. Před použitím výrobku se seznamte se všemi pokyny k obsluze a bezpečnostními pokyny. Používejte výrobek jen popsaným způsobem a na uvedených místech. Při předání výrobku třetí osobě předejte i všechny podklady.

● Použití ke stanovenému účelu

Tento výrobek je vhodný pro normální použití.



Tento výrobek je určen pouze pro soukromé použití v suchých interiérech (např. skladovacích prostorech nebo chodbách).

Tento výrobek není vhodný k osvětlení v domácnosti.

● Rozsah dodávky

Po vybalení výrobku zkontrolujte, zda je dodávka kompletní a všechny díly jsou v řádném stavu. Před použitím odstraňte všechny obalové materiály.

- 1 Ruční LED svítlna s powerbankou
- 1 Kabel USB
- 1 Krátký návod

① **UPOZORNĚNÍ:** Nabíječka na střídavý proud není obsažena v rozsahu dodávky. Použijte napájecí zdroj SELV s maximálním provozním výstupním napětím 5 V \equiv (U_{out}), 2 A.

● Popis dílů

(Obr. A, C, D)

- 1 Boční LED svítidla
- 2 Indikátor nabíjení
- 3 Vypínač ZAP/VYP
- 4 Magnet
- 5 Ochranný kryt
- 6 Vstupní konektor USB (typu C)
- 7 Výstupní konektor USB
- 8 Horní LED svítidla
- 9 Panel LED
- 10 Háček
- 11 Kabel USB

● Technické údaje

Boční LED svítidla:	3 × 2 W
Horní LED svítidla:	3 × 0,5 W
Nabíjecí zásuvka:	USB (typu C)
Akumulátor:	Lithium-iontový akumulátor, typ 18650 (INR 19/66), 3,7 V, 2200 mAh, 8,14 Wh (nevyměnitelný)
Kapacita jako nabíječka:	800 mAh, při 5 V, 1 A
Doba nabíjení pro vybitý akumulátor:	cca 3 hodin
Doba svícení (bílé světlo, při plně nabitém akumulátoru):	3 boční LED svítidla: cca 3,5 hodiny 3 horní LED svítidla: cca 6 hodin
Ochranná třída:	III/⚡
Systém ochrany:	IP20
Vstupní napětí/proud USB:	5 V $\overline{=}$, 2 A
Výstupní napětí/proud USB:	5 V $\overline{=}$, 1 A
Provozní poloha:	Výrobek může být použit výhradně tak, jak je znázorněno na obrázcích A, B a D.

UPOZORNĚNÍ: Doporučuje se výrobek poprvé použít do 1 měsíce od zakoupení.



Bezpečnostní pokyny

**SEZNAMTE SE PŘED POUŽITÍM
VÝROBKU SE VŠEMI BEZPEČNOSTNÍMI
POKYNY A POKYNY PRO OBSLUHU!
KDYŽ PŘEDÁVÁTE TENTO VÝROBEK
JINÝM LIDEM, PŘEDEJTE JIM I
VŠECHNY DOKUMENTY!**



**VAROVÁNÍ! NEBEZPEČÍ
ŽIVOTA A NEHOD PRO KOJENCE
A DĚTI!**

Nenechte děti hrát si bez dozoru s balicími materiály. Obalový materiál udržujte vždy mimo dosah dětí.



- Tento výrobek mohou používat děti starší 8 let i osoby se sníženými fyzickými, smyslovými či mentálními schopnostmi nebo s nedostatkem zkušeností a znalostí, pokud jsou pod dohledem nebo byly poučeny ohledně bezpečného používání výrobku a chápou z toho vyplývající rizika.
- Nenechte děti hrát si s výrobkem.
- Čištění a údržbu nesmí provádět děti bez dohledu.
- Tento výrobek není hračka a musí být udržován mimo dosah dětí. Děti si nejsou vědomy nebezpečí spojených se zacházením s elektrickými spotřebiči.
- Výrobek nepoužívejte, pokud vykazuje viditelná poškození.
- Nikdy neponořujte výrobek do vody nebo jiných kapalin!

- Výrobek připojujte jen na řádně instalovanou zásuvku USB. Napětí se musí odpovídat údajům v části „Technické údaje“.
- Neprovádějte na výrobku žádné změny nebo opravy. LED nemohou a nesmí být vyměněny.
- LED nejsou vyměnitelné.
- Když LED na konci své životnosti už nefungují, musí být vyměněn celý výrobek.

⚠ VÝSTRAHA! RIZIKO POPÁLENIN!

Abyste zabránili popáleninám, ujistěte se, že je výrobek vypnut a ochlazován po dobu nejméně 15 minut, než se jej dotknete. Výrobek se může velmi zahřát.

 **NEBEZPEČÍ POŽÁRU!** Postavte výrobek tak, aby byl alespoň 0,1 metru od materiálu, který má být osvětlen. Nadměrný vývin tepla může vést k požáru.

- **⚠ VAROVÁNÍ!** Nezapínejte světlo, když je výrobek namířen na hořlavý povrch. Ozařovaný povrch by se mohl přehřát a vznítit.
- Nestavte hořící svíčky nebo jiné otevřené plameny na výrobek nebo v jeho blízkosti.
- Výrobek nepoužívejte v blízkosti zdrojů tepla, např. radiátorů nebo jiných zařízení, která vydávají teplo.
- Výrobek zlikvidujte pokud by měl být výrobek nebo kabel USB  poškozen.
- Zajistěte, aby kabel USB  nemohl být poškozen ostrými hranami nebo horkými předměty. Před použitím kabel USB zcela odviňte.
- LED jsou velmi jasné, nikdy se nedívejte přímo do zdroje světla.
- Výrobek ihned vypněte a odpojte nabíjecí kabel od výrobku, pokud si všimnete zápach požáru nebo kouř. Nechte výrobek adaptér před dalším použitím zkontrolovat kvalifikovaným odborníkem.

- Když používáte napájení USB, musí být zásuvka vždy snadno přístupná, aby mohl být napájecí zdroj USB v případě nouze rychle odpojen od zásuvky. Dodržujte i návod na obsluhu od výrobce.
- Dodržujte omezení a zákazy používání pro výrobky napájené akumulátory v potenciálně nebezpečných situacích, jako jsou například na čerpacích stanicích, letištích, nemocnicích atd.
- **⚠ VAROVÁNÍ!** Při procesu nabíjení výrobek nezakrývejte. Existuje nebezpečí ohřevu a přehřátí.
- Nepoužívejte výrobek v pouliční dopravě.

⚠ Bezpečnostní pokyny pro baterie/akumulátory

- **⚠ NEBEZPEČÍ ŽIVOTA!** Uchovávejte baterie/akumulátory mimo dosah dětí. V případě polknutí nedopatřením vyhledejte ihned lékaře.
- Požití může vést k popáleninám, perforaci měkkých tkání a smrti. Těžké popáleniny mohou nastat během 2 hodin po požití.

 **NEBEZPEČÍ VÝBUCHU!** Nikdy nedobíjejte nedobíjecí baterie. Nezkratujte baterie/akumulátory a/ nebo je neotevírejte. To může vést k přehřátí, požáru nebo výbuchu.

- Nikdy neházejte baterie/akumulátory do ohně nebo do vody.
- Nevystavujte baterie/akumulátory žádným mechanickým zatížením.

Riziko vytečení baterií/akumulátorů

- Vyhněte se extrémním podmínkám a teplotám okolí, které by mohly mít vliv na baterie/akumulátory, např. radiátory/ přímé sluneční světlo.

- Pokud jsou baterie/akumulátory vyteklé, zabraňte kontaktu kůže, očí a sliznic s chemikáliemi! Bezodkladně opláchněte postižené místo čistou vodou a vyhledejte lékařskou pomoc!



NOSTE OCHRANNÉ RUKAVICE!

Vytékající nebo poškozené baterie/akumulátory mohou způsobit při kontaktu s pokožkou popáleniny. V takových případech noste vždy vhodné ochranné rukavice.

- Tento výrobek má vestavěný akumulátor, který nemůže být vyměněn uživatelem. Aby se zabránilo rizikům, může odstranění nebo náhradu akumulátoru provést pouze výrobce nebo jeho služba zákazníkům nebo podobně kvalifikovaná osoba. Při likvidaci výrobku zohledněte, že obsahuje akumulátor.

● **Před použitím**

● **Nabíjení výrobku**

UPOZORNĚNÍ:

- Odstraňte veškerý obalový materiál z výrobku.
- Abyste mohli výrobek používat bez kabelu USB [11], musíte akumulátor před použitím nabít. Proces nabíjení trvá asi 3 hodiny. Akumulátor je pevně vestavěn na spodní části výrobku.
- Před prvním použitím akumulátor plně nabijte.
- Nabíjte akumulátor, když se blíží k vybití (bliká pouze 1 LED indikátoru nabíjení [2]).
- Otevřete ochranný kryt [5].
- Spojte konektor USB kabelu USB [11] se vstupním konektorem USB (typu C) [6] výrobku.

UPOZORNĚNÍ:

- Stav nabití akumulátoru se zobrazí na indikátoru nabíjení [2]:

Stav indikátoru nabíjení [2]	Stav nabití akumulátoru
1 LED bliká	0–33 %
1 LED svítí, 1 LED bliká	34–65 %
2 LED svítí, 1 LED bliká	66–99 %
3 LED svítí	100 %

- Doba nabíjení je cca 3 hodiny, když byl akumulátor vybitý.

UPOZORNĚNÍ: Výrobek má ochranu proti přetížení. Přesto však byste měli výrobek oddělit od napájení, jakmile je nabíjení ukončeno.

- Odpojte kabel USB [11] od výrobku, aby se zabránilo vybití akumulátoru.
- Zavřete ochranný kryt [5], než výrobek znovu použijete. Jinak by se voda mohla při použití venku dostat do vnitřku výrobku.
- Kvůli své ochraně baterie výrobek nepracuje při teplotách pod 0 °C a nad +45 °C.

● **Kontrola kapacity akumulátoru**

Když se výrobek nenabije: Stiskněte vypínač ZAP/VYP [3], abyste zkontrolovali kapacitu akumulátoru. Červený indikátor nabíjení [2] ukazuje kapacitu* akumulátoru uvnitř výrobku.

1 LED svítí = 33 %*
2 LED svítí = 66 %*
3 LED svítí = 100 %*
* Toto je odhadovaný procentní podíl kapacity baterie, ale žádné skutečné měření.

● **Smontujte výrobek**

- Výrobek je vybaven 2 magnety [4]. Pomocí těchto magnetů lze výrobek připravit na magnetizovatelné povrchy.

- Panely LED [9] lze otevřít (obr. B). Odklopte hák [10] na výrobku a zavěste výrobek na vhodný závěsný bod (obr. D).

● Provoz

⚠ NEBEZPEČÍ ÚRAZU! Výrobek v průběhu jízdy nepoužívejte. Pokud používáte výrobek ve vozidle, dbejte na to, aby neohrožoval řidiče nebo cestující ve vozidle. Uložte a zabezpečte výrobek tak, aby ani při plném brzdění nepředstavoval žádné nebezpečí zranění nebo poškození výrobku.

- Otočte panely LED [9] a upevněte výrobek do požadované polohy (obr. B). Panely LED lze také otočit nahoru (obr. D).
- Výrobek používejte a provozujte na stabilním povrchu bez náklonu.

⚠ VÝSTRAHA! Při otáčení panelů LED [9] si poznamenejte polohu rukou, abyste předešli zaklínění prstů (obr. E).

- Výrobek lze použít jako svítidlo nebo jako powerbanku.

UPOZORNĚNÍ: Energie uložená v akumulátoru napájí proudem LED svítidlo i nabíjecí stanici. Pokud používáte výrobek jako nabíječku, provozní doba a jas se v světelném režimu odpovídajícím způsobem sniží.

● Režim úspory energie

UPOZORNĚNÍ: Režim úspory energie snižuje vlastní spotřebu energie, když výrobek již nepoužíváte nebo když jej delší dobu skladujete.

- Aktivujte režim úspory energie: Podržte vypínač ZAP/VYP [3] stlačený po dobu 3 sekundy.
- Deaktivujte režim úspory energie: Stiskněte vypínač ZAP/VYP [3] pro zapnutí/vypnutí výrobku.

● Použití jako LED svítidlo

- Výrobek plně nabijte, jak je popsáno v části „Nabíjení výrobku“.
- Výrobek lze používat ve 6 rozdílných režimech. Tuto možnost vyberte opakovaným stisknutím vypínače ZAP/VYP [3].

Vypínač ZAP/VYP	Režim
1× stisknout:	Horní LED svítidla 100 % jas
2× stisknout:	Horní LED svítidla 50 % jas
3× stisknout:	Boční LED svítidla 100 % jas
4× stisknout:	Boční LED svítidla 50 % jas
5× stisknout:	Boční LED svítidla blikají
6× stisknout:	Boční červená LED svítidlo bliká
7× stisknout:	Vypněte světla

● Použití jako nabíječky

Ve spojení s kabelem USB [11] může být výrobek použit k nabíjení malých elektronických přístrojů se zásuvkou USB (např. mobilní telefony nebo digitální kamery).

- Uvědomte si, že nabíjecí proud zařízení nesmí přesáhnout 2 A. Přečtěte si pozorně návod k použití zařízení, které chcete nabíjet.

VÝSTRAHA! Nabíjení zařízení, které vyžaduje vyšší nabíjecí proud, může způsobit poruchu obou zařízení.

- Akumulátor zařízení, které chcete nabíjet, musí mít výrazně nižší kapacitu, než je celková kapacita akumulátoru ve výrobku (2200 mAh). Jinak se možná proces nabíjení nedokončí.
- Otevřete ochranný kryt [5].

- Připojte konektor USB kabelu USB **11** k výstupnímu konektoru USB **7**.
- Zastrčte konektor USB kabelu USB **11** do malých elektronických přístrojů, které chcete nabít. Červený indikátor nabíjení **2** se rozsvítí a zobrazí kapacitu akumulátoru.
- Odpojte kabel USB **11**, jakmile je nabíjecí proces ukončen.
- Uzavřete ochranný kryt **5**.

● Údržba a čištění

Výrobek je bezúdržbový. LED nemohou být vyměněny.

- Před čištěním:
 - Výrobek vypněte.
 - Vytáhněte kabel USB **11** ze zásuvky USB.
 - Zavřete ochranný kryt **5** na vstupním konektoru USB **6** a výstupním konektoru USB **7**.
- Nikdy neponořujte výrobek do vody nebo jiných kapalin.
- Nepoužívejte žádné leptající čisticí prostředky.
- Výrobek čistěte suchou, nežmolující utěrkou. Chcete-li odstranit odolnou špínu, použijte mírně navlhčený hadřík.
- Před skladováním: Plně akumulátor nabijte. Režim úspory energie aktivujte po dokončení nabíjení.
- Pokud chcete skladovat výrobek po dobu delší než 3 měsíce, akumulátor každé 3 měsíce plně nabijte.

● Zlikvidování

Obal se skládá z ekologických materiálů, které můžete zlikvidovat prostřednictvím místních sběrů recyklovatelných materiálů.



Při třídění odpadu se řiďte podle označení obalových materiálů zkratkami (a) a čísly (b), s následujícím významem: 1–7: umělé hmoty/20–22: papír a lepenka/80–98: složené látky.

Výrobek:

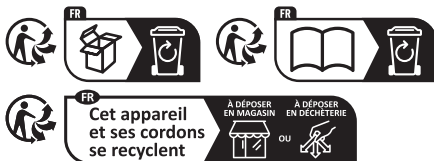

Výrobek vč. příslušenství a obalové materiály jsou recyklovatelné a podléhají rozšířené odpovědnosti výrobce. Likvidujte je odděleně podle ilustrovaných Info-tri (informace o třídění), abyste mohli lépe nakládat s odpady.

Logo Triman platí jen pro Francii.



O možnostech likvidace vysloužilých zařízení se informujte u správy vaší obce nebo města.



V zájmu ochrany životního prostředí vysloužilý výrobek nevyhazujte do domovního odpadu, ale předejte k odborné likvidaci. O sběrnách a jejich otevíracích hodinách se můžete informovat u příslušné správy města nebo obce.

Vadné nebo vybité baterie resp. akumulátory se musí recyklovat. Baterie, akumulátory i výrobek odevzdejte zpět do nabízených sběrů.



Ekologické škody v důsledku chybné likvidace baterií/akumulátorů!

Baterie/akumulátory se nesmí zlikvidovat v domácím odpadu. Mohou obsahovat jedovaté těžké kovy a musí se zpracovávat jako zvláštní odpad. Chemické symboly těžkých kovů: Cd = kadmium, Hg = rtuť, Pb = olovo. Proto odevzdejte opotřebenou baterie/akumulátory u komunální sběrně.

● **Záruka**

Výrobek byl vyroben podle přísných směrnic kvality a před dodáním pečlivě otestován. V případě materiálních nebo výrobních vad máte zákonná práva vůči prodejci výrobku. Vaše zákonná práva nejsou níže uvedenou zárukou nijak omezená.

Záruka na tento výrobek je 3 roky od data zakoupení. Záruční doba začíná dnem zakoupení. Originál dokladu o zakoupení si uschovejte na bezpečném místě, protože tento doklad je vyžadován jako doklad o koupi.

Jakékoli poškození nebo závady, které se vyskytly již v okamžiku nákupu, musí být nahlášeny ihned po vybalení výrobku.

Pokud se u výrobku během 3 let od data zakoupení projeví vada materiálu nebo výrobní vada, pak vám ho podle naší volby bezplatně opravíme nebo vyměníme. Záruční doba se po uznané reklamaci neprodlužuje. To platí také pro vyměněné a opravené díly.

Tato záruka je neplatná, pokud byl výrobek poškozený nebo nesprávně používaný anebo udržovaný.

Záruka se kryje na materiálové a výrobní vady. Tato záruka se nevztahuje na díly výrobku, které podléhají běžnému opotřebení, a tím platí jako opotřebitelné díly (např. baterie, hadice, inkoustové barevné patrony), ani se nevztahuje na poškození rozbitných dílů, např. spínačů nebo dílů ze skla.

U tohoto výrobku se záruční doba vztahuje také na akumulátor.

● **Postup v případě uplatňování záruky**

V zájmu rychlého zpracování Vašeho požadavku se řiďte následujícími pokyny:

Pro všechny požadavky si uschovejte pokladní stvrzenku jako doklad o nákupu a číslo položky (IAN 459117_2401).

Číslo položky najdete na typovém štítku, je vyryto na výrobku, je uvedeno na titulní stránce Vašeho návodu (vlevo dole) nebo je na nálepce na zadní nebo spodní straně výrobku.

Při poruchách funkce nebo jiných závadách nejdříve kontaktujte telefonicky nebo e-mailem níže uvedené servisní oddělení.

Na adresu servisu, kterou Vám sdělíme, můžete zdarma odeslat pouze výrobek, který byl zaznamenaný jako vadný, a to spolu s pokladním dokladem (stvrzenkou), popisem závady a uvedením doby, kdy k závadě došlo.



Na stránkách parkside-diy.com najdete tuto a celou řadu dalších příruček k nahlédnutí a ke stažení. Pomocí tohoto QR kódu se dostanete přímo na stránky parkside-diy.com. Vyberte svou zemi a vyhledejte návod k obsluze pomocí formuláře k vyhledávání. Zadáním čísla položky (IAN) 459117_2401 se dostanete k návodu k obsluze Vašeho výrobku.

● **Servis**

 **Servis Česká republika**

Tel.: 800600632







E-Mail: owim@lidl.cz



Použité výstražné upozornenia a symboly	Strana	60
Úvod	Strana	60
Použitie v súlade s určením	Strana	60
Rozsah dodávky	Strana	60
Popis súčiastok	Strana	60
Technické údaje	Strana	61
Bezpečnostné upozornenia	Strana	61
Bezpečnostné upozornenia týkajúce sa batérií/nabíjateľných batérií.	Strana	62
Pred použitím	Strana	63
Nabitie produktu	Strana	63
Kontrola kapacity nabíjateľnej batérie	Strana	63
Montáž produktu	Strana	64
Prevádzka	Strana	64
Režim úspory energie	Strana	64
Použitie ako svetlo LED	Strana	64
Použitie ako nabíjačka	Strana	64
Údržba a čistenie	Strana	65
Likvidácia	Strana	65
Záruka	Strana	66
Postup v prípade poškodenia v záruke	Strana	66
Servis	Strana	66

Použité výstražné upozornenia a symboly

V tomto návode na používanie, v stručnom návode a na obale sa používajú nasledujúce výstražné upozornenia:

	Jednosmerný prúd/jednosmerné napätie		Pred použitím si prečítajte návod na obsluhu.
	Trieda ochrany III		Minimálna vzdialenosť od osvetleného materiálu
	Symbol USB pripojenia		Značka CE potvrdzuje zhodu so smernicami EÚ, ktoré sú relevantné pre produkt.

LED RUČNÉ SVIETIDLO S POWERBANKOU

● Úvod

Blahoželáme Vám ku kúpe Vášho nového výrobku. Rozhodli ste sa pre veľmi kvalitný výrobok. Návod na obsluhu je súčasťou tohto výrobku. Obsahuje dôležité upozornenia týkajúce sa bezpečnosti, používania a likvidácie. Skôr ako začnete výrobok používať, oboznámte sa so všetkými pokynmi k obsluhu a bezpečnosti. Výrobok používajte iba v súlade s popisom a v uvedených oblastiach používania. V prípade postúpenia výrobku ďalším osobám odovzdajte aj všetky dokumenty patriace k výrobku.

● Použitie v súlade s určením

Produkt je určený na bežné používanie.



Tento produkt je vhodný len na súkromné použitie v suchých interiéroch (napr. v skladoch alebo chodbách).

Tento produkt nie je vhodný na osvetlenie v domácnosti.

● Rozsah dodávky

Po vybalení produktu skontrolujte, či je dodávka kompletná a či sú všetky časti v požadovanom stave. Pred používaním odstráňte všetky obalové materiály.

- 1 LED ručné svietidlo s powerbankou
- 1 USB kábel
- 1 Krátky návod

① **UPOZORNENIE:** Sieťová zástrčka na striedavý prúd nie je súčasťou balenia. Používajte sieťovú zástrčku SELV (s bezpečným malým napätím) s maximálnym výstupným prúdom 5 V \equiv (U_{out}), 2 A.

● Popis súčiastok

(obr. A, C, D)

- 1 Bočné LED svetlá
- 2 Indikátor stavu nabitia
- 3 Zapínač/vypínač
- 4 Magnet
- 5 Ochranný kryt
- 6 Vstup USB (typu C)
- 7 Výstup USB
- 8 Horné LED svetlá
- 9 LED panel
- 10 Háč
- 11 USB kábel

● Technické údaje

Bočné LED svetlá:	3 × 2 W
Horné LED svetlá:	3 × 0,5 W
Nabíjacia zásuvka:	USB (typ C)
Nabíjateľná batéria:	Lítium-iónová nabíjateľná batéria, typ 18650 (INR 19/66), 3,7 V, 2200 mAh, 8,14 Wh (bez možnosti výmeny)
Kapacita nabíjačky:	800 mAh, pri 5 V, 1 A
Dĺžka nabíjania vybitej nabíjateľnej batérie:	pribl. 3 hodiny
Čas svietenia (biele svetlo, s úplne nabitou nabíjateľnou batériou):	3 bočné LED svetlá: pribl. 3,5 hodiny 3 horné LED svetlá: pribl. 6 hodín
Trieda ochrany:	III/ⓘ
Krytie:	IP20
USB vstupné napätie/vstupný prúd:	5 V ===, 2 A
USB výstupné napätie/vstupný prúd:	5 V ===, 1 A
Prevádzková poloha:	Produkt sa môže používať výlučne len tak, ako to je zobrazené na obrázkoch A, B a D.
UPOZORNENIE: Produkt odporúčame začať používať najneskôr do 1 mesiaca od kúpy.	



Bezpečnostné upozornenia

PRED POUŽITÍM PRODUKTU SA OBOZNÁMTE SO VŠETKÝMI BEZPEČNOSTNÝMI UPOZORNENIAMÍ A POKYNNAMI NA OBSLUHU! KEĎ BUDETE TENTO PRODUKT ODOVZDÁVAŤ ĎALEJ, ODOVZDAJTE AJ KOMPLETNÚ DOKUMENTÁCIU K PRODUKTU!



⚠ VÝSTRAHA!
NEBEZPEČENSTVO OHROZENIA ŽIVOTA A ÚRAZU PRE DOJČATÁ A DETI!

Deti nenechávajte bez dozoru v blízkosti obalových materiálov. Obalové materiály odstráňte z dosahu detí.

- Tento produkt môžu používať deti od 8 rokov a osoby so zníženými fyzickými, zmyslovými alebo duševnými schopnosťami alebo s nedostatkom skúseností a vedomostí, ak sú pod dozorom inej osoby alebo boli poučené ohľadom bezpečného používania produktu a z toho vyplývajúcich nebezpečenstiev.
- Deti nenechávajte hrať sa s produktom.
- Čistenie a údržbu nesmú vykonávať deti bez dozoru.
- Tento produkt nie je hračka a musíte ho skladovať mimo dosahu detí. Deti nedokážu správne zhodnotiť nebezpečenstvá spojené s manipuláciou s elektrickými spotrebičmi.
- Nepoužívajte produkt, ak sú viditeľné poškodenia.
- Produkt neponárajte do vody alebo iných kvapalín!

- Produkt pripojte len na riadne nainštalovanú USB zásuvku. Napätie musí zodpovedať údajom v odseku „Technické údaje“.
- Na produkte nevykonávajte žiadne zmeny alebo opravy. LED diódy sa nedajú a nesmú vymieňať.
- LED diódy sa nedajú meniť.
- Keď LED diódy na konci ich životnosti už nesvietia, musíte vymeniť celý produkt.

⚠ OPATRNE! RIZIKO POPÁLENÍ! Aby ste zabránili popáleniu, uistite sa, že je produkt vypnutý a nechajte ho chladnúť minimálne 15 minút predtým, než sa ho dotknete. Produkt môže byť veľmi horúci.

NEBEZPEČENSTVO POŽIARU!



Produkt nainštalujte tak, aby bol vzdialený minimálne 0,1 metra od osvetleného materiálu. Pôsobenie nadmerného tepla môže spôsobiť vznik požiaru.

- **⚠ VÝSTRAHA!** Svetlo nezapínajte, keď je produkt nasmerovaný na horľavý povrch. Osvetlený povrch sa môže prehriať alebo vznietiť.
- Na produkt ani do blízkosti produktu neumiestňujte horiace sviečky ani iný otvorený oheň.
- Produkt nepoužívajte v blízkosti zdrojov tepla, napr. vykurovacích telies alebo iných prístrojov, ktoré vyžarujú teplo.
- Ak je produkt alebo USB kábel **ⓘ** poškodený, produkt zlikvidujte.
- Zaistite, aby sa USB kábel **ⓘ** nemohol poškodiť na ostrých hranách alebo horúcich predmetoch. USB kábel pred použitím úplne rozviňte.
- LED diódy sú veľmi svetlé, nikdy sa nepozerajte priamo do zdroja svetla.
- Produkt ihneď vypnite a odpojte nabíjací kábel, ak spozorujete zápach alebo dym. Pred opätovným použitím nechajte produkt skontrolovať kvalifikovaným odborníkom.

- Keď používate USB zdroj napájania, musí byť sieťová zásuvka vždy ľahko prístupná, aby sa v prípade núdze dal rýchlo odpojiť USB zdroj napájania od elektrickej zásuvky. Dodržiavajte návod na obsluhu od výrobcu.
- Rešpektujte obmedzenia používania a zákazy používania batériových výrobkov v potenciálnych nebezpečných situáciách, ako sú čerpacie stanice, letiská, nemocnice atď.
- **⚠ VÝSTRAHA!** Produkt počas nabíjania nezakrývajte. Hrozí nebezpečenstvo zahriatia a prehriatia.
- Produkt nepoužívajte v cestnej premávke.



Bezpečnostné upozornenia týkajúce sa batérií/nabíjateľných batérií

- **⚠ OHROZENIE ŽIVOTA!** Batérie/nabíjateľné batérie skladujte mimo dosahu detí. Pri náhodnom prehltnutí okamžite vyhľadajte lekársku pomoc.
- Prehltnutie môže spôsobiť popáleniny, perforáciu mäkkých tkanív a smrť. Ťažké popáleniny sa môžu vyskytnúť do 2 hodín po požití.



NEBEZPEČENSTVO VÝBUCHU!

Nenabíjateľné batérie nenabíjajte. Batérie/nabíjateľné batérie neskratujte a/ani neotvárajte. Môže to viesť k prehriatiu, k požiaru alebo výbuchom.

- Batérie/nabíjateľné batérie nikdy nehádzte do ohňa ani do vody.
- Batérie/nabíjateľné batérie nevystavujte žiadnemu mechanickému zaťaženiu.

Riziko vytečenia batérií/nabíjateľných batérií

- Zabráňte extrémnym podmienkam a teplotám okolia, ktoré by mohli mať vplyv na batérie/nabíjateľné batérie, ako napr. vykurovacie telesá/priame slnečné svetlo.

- Keď batérie/nabíjateľné batérie vytečú, zabránite kontaktu pokožky, očí a slizníc s chemickými látkami! Okamžite vypláchnite postihnuté miesta čerstvou vodou a vyhľadajte lekársku pomoc!



NOSTE OCHRANNÉ RUKAVICE!

Vytečené alebo poškodené batérie/nabíjateľné batérie môžu pri kontakte s pokožkou spôsobiť popáleniny. V takých prípadoch vždy noste vhodné ochranné rukavice.

- Tento produkt má integrovanú nabíjateľnú batériu, ktorú nemôže používateľ vymeniť. Nabíjateľnú batériu smie z bezpečnostných dôvodov vybrať alebo vymeniť iba výrobca alebo jeho zákaznícka služba alebo personál s podobnou kvalifikáciou. Pri likvidácii produktu myslite na to, že obsahuje nabíjateľnú batériu.

● Pred použitím

● Nabitie produktu

UPOZORNENIA:

- Odstráňte celý obalový materiál z produktu.
- Ak chcete produkt používať bez USB kábla [11], musíte nabíjateľnú batériu pred použitím nabiť. Nabíjanie trvá približne 3 hodiny. Nabíjateľná batéria je pevne zabudovaná v spodnej časti produktu.
- Batériu pred prvým použitím úplne nabite.
- Keď je nabíjateľná batéria vybitá (bliká iba 1 LED dióda na indikátore stavu nabitia [2]), nabite ju.
- Otvorte ochranný kryt [5].
- Zapojte konektor USB na USB káblí [11] do vstupu USB (typu C) [6] na produkte.

UPOZORNENIA:

- Stav nabitia nabíjateľnej batérie sa zobrazí na indikátore stavu nabitia [2]:

Stav indikátora stavu nabitia [2]	Stav nabitia nabíjateľnej batérie
Bliká 1 LED dióda	0–33 %
Svieti 1 LED dióda, bliká 1 LED dióda	34–65 %
Svietia 2 LED diódy, bliká 1 LED dióda	66–99 %
Svietia 3 LED diódy	100 %

- Ak bola nabíjateľná batéria úplne vybitá, nabíjanie trvá približne 3 hodiny.

UPOZORNENIE: Produkt má ochranu pred prebitím. Aj napriek tomu by ste mali odpojiť produkt od napájania ihneď po dokončení nabíjania.

- Odpojte USB kábel [11] od produktu, aby ste predišli vybitiu batérie.
- Ochranný kryt [5] zatvorte pred opätovným použitím produktu. V opačnom prípade by pri použití produktu v exteriéri mohla do produktu vniknúť voda.
- Aby sa chránila batéria, produkt pri teplotách pod 0 °C a nad +45 °C nefunguje.

● Kontrola kapacity nabíjateľnej batérie

Keď sa produkt nenabíja: Stlačte zapínač/vypínač [3], aby ste skontrolovali kapacitu nabíjateľnej batérie. Červený indikátor stavu nabitia [2] zobrazuje kapacitu* nabíjateľnej batérie vo vnútri produktu.

Svieti 1 LED dióda	= 33 %*
Svietia 2 LED diódy	= 66 %*
Svietia 3 LED diódy	= 100 %*

* Toto je odhadovaná percentuálna hodnota kapacity nabíjateľnej batérie, žiadne skutočné meranie.

● Montáž produktu

- Produkt je vybavený 2 magnetmi [4]. Pomocou týchto magnetov môžete prichytiť produkt na magnetických povrchoch.
- LED panely [9] sa dajú otvoriť (obr. B). Roztvorte háky [10] na produkte a môžete ho zavesiť na vhodné miesto na zavesenie (obr. D).

● Prevádzka

⚠ NEBEZPEČENSTVO NEHODY!

Produkt nepoužívajte počas jazdy. Keď produkt používate vo vozidle, dbajte na to, aby nebol ohrozený vodič alebo spolucestujúci vo vozidle. Produkt odložte a zaistite tak, aby ani pri plnom brzdení nepredstavoval nebezpečenstvo vzniku poranení alebo poškodenia produktu.

- Otočte LED panely [9] a produkt upevnite do požadovanej polohy (obr. B). LED panely sa dajú otočiť smerom hore (obr. D).
 - Produkt používajte a spravujte na stabilnom povrchu bez náklonu.
- ⚠ **OPATRNE!** Pri otáčaní LED panelov [9] si dávajte pozor na ruky, aby ste si nezasekli prsty (obr. E).
- Produkt sa dá používať ako svetlo alebo ako nabíjačka.

UPOZORNENIE: Energia akumulovaná v nabíjateľnej batérii môže napájať prúdom svetlo LED, ako aj nabíjaciu stanicu. Keď produkt používate ako nabíjačku, zníži sa čas jeho prevádzky a jas v režime svetla.

● Režim úspory energie

UPOZORNENIE: Režim úspory energie znižuje spotrebu energie, keď produkt už nepoužívate alebo keď ho dlhšie skladujete.

- Aktivácia režimu úspory energie: Podržte zapínač/vypínač [3] stlačený 3 sekundy.

- Deaktivácia režimu úspory energie: Stlačte zapínač/vypínač [3] alebo nabite produkt.

● Použitie ako svetlo LED

- Produkt úplne nabite podľa popisu v odseku „Nabitie produktu“.
- Produkt môžete používať v 6 rôznych režimoch. Zvoľte ich opakovaným stlačením zapínača/vypínača [3].

Zapínač/vypínač	Režim
1× stlačiť:	Horné LED svetlá 100 % jas
2× stlačiť:	Horné LED svetlá 50 % jas
3× stlačiť:	Bočné LED svetlá 100 % jas
4× stlačiť:	Bočné LED svetlá 50 % jas
5× stlačiť:	Bočné LED svetlá blikajú
6× stlačiť:	Bočné červené LED svetlo bliká
7× stlačiť:	Vypnúť svetlá

● Použitie ako nabíjačka

Produkt je možné v kombinácii s USB káblom [11] použiť na nabíjanie malých elektronických prístrojov s USB konektorom (napr. mobilné telefóny alebo digitálne kamery).

- Dbajte na to, že nabíjací prúd prístroja nesmie prekročiť 2 A. Dôkladne si prečítajte návod na používanie prístroja, ktorý chcete nabiť.

OPATRNE! Nabíjanie prístroja, ktorý potrebuje vyšší nabíjací prúd, môže spôsobiť poškodenie oboch prístrojov.

- Nabíjateľná batéria zariadenia, ktoré chcete nabíjať, musí mať výrazne nižšiu kapacitu, ako je celková kapacita nabíjateľnej batérie v produkte (2200 mAh). V opačnom prípade nemusí byť nabíjanie dokončené.
- Otvorte ochranný kryt [5].

- USB konektor USB kábla [11] zapojte do výstupu USB [7].
- USB konektor USB kábla [11] zapojte do malého elektronického prístroja, ktorý chcete nabíjať. Červený indikátor stavu nabitia [2] sa rozsvieti a zobrazuje kapacitu nabíjateľnej batérie.
- USB kábel [11] odpojte ihneď po ukončení nabíjania.
- Zatvorte ochranný kryt [5].

● Údržba a čistenie

Produkt nevyžaduje údržbu. LED diódy nie je možné vymeniť.

- Pred čistením:
 - Vypnite produkt.
 - Vytiahnite USB kábel [11] z USB zásuvky.
 - Zatvorte ochranný kryt [5] na vstupe USB [6] a výstupe USB [7].
- Produkt nikdy neponárajte do vody alebo iných tekutín.
- Nepoužívajte žiadne leptavé čistiace prípravky.
- Produkt pravidelne čistite suchou handrou. Na odstránenie odolných nečistôt použite jemne navlhčenú handru.
- Pred uskladnením: Nabíjateľnú batériu nabite doplna. Po ukončení nabíjania aktivujte režim úspory energie.
- Ak produkt chcete skladovať dlhšie ako 3 mesiace, každé 3 mesiace nabíjateľnú batériu nabite doplna.

● Likvidácia

Obal pozostáva z ekologických materiálov, ktoré môžete odovzdať na miestnych recyklačných zberných miestach.



Všímajte si prosím označenie obalových materiálov pre triedenie odpadu, sú označené skratkami (a) a číslami (b) s nasledujúcim významom: 1–7: Plasty/20–22: Papier a kartón/80–98: Spojené látky.

Výrobok:

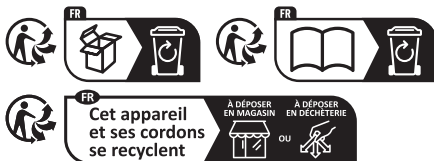

Points de collecte sur www.quefairedelemedecheats.fr
Privilégiez la réparation ou le don de votre appareil!

Výrobok vr. príslušenstva a obalové materiály sú recyklovateľné a podliehajú rozšírenej zodpovednosti výrobcu. Pre lepšie spracovanie odpadu ich zlikvidujte oddelene podľa obrázkov Info-tri (informácie o triedení).

Triman-Logo platí iba pre Francúzsko.



O možnostiach likvidácie opotrebovaného výrobku sa môžete informovať na Vašej obecnej alebo mestskej správe.



Ak výrobok doslúžil, v záujme ochrany životného prostredia ho neodhodte do domového odpadu, ale odovzdajte na odbornú likvidáciu. Informácie o zberných miestach a ich otváracích hodinách získate na Vašej príslušnej správe.

Defektné alebo použité batérie/akumulátorové batérie sa musia recyklovať. Batérie/akumulátorové batérie a/alebo výrobok odovzdajte prostredníctvom dostupných zberných stredísk.



Nesprávna likvidácia batérií/akumulátorových batérií ničí životné prostredie!

Batérie/akumulátorové batérie sa nesmú likvidovať spolu s domovým odpadom. Môžu obsahovať jedovaté ťažké kovy a je potrebné zaobchádzať s nimi ako s nebezpečným odpadom. Chemické značky ťažkých kovov sú nasledovné: Cd = kadmium, Hg = ortuť, Pb = olovo. Opatrebované batérie/akumulátorové batérie preto odovzdajte v komunálnej zberni.

● Záruka

Výrobok bol starostlivo vyrobený v súlade s prísnyimi smernicami kvality a pred dodaním dôkladne otestovaný. V prípade materiálových alebo výrobných chýb máte zákonné práva voči predajcovi výrobku. Vaše zákonné práva nie sú žiadnym spôsobom obmedzené našou zárukou uvedenou nižšie.

Záruka na tento výrobok je 3 roky od dátumu nákupu. Záručná doba začína plynúť dátumom kúpy. Originál dokladu o kúpe si uschovajte na bezpečnom mieste, pretože tento doklad je potrebný ako dôkaz o kúpe.

Akékoľvek poškodenie alebo nedostatky prítomné už v čase nákupu je potrebné nahlásiť ihneď po vybalení výrobku.

Ak sa v priebehu 3 rokov od dátumu zakúpenia preukáže, že výrobok vykazuje chyby materiálu alebo spracovania, podľa vlastného uváženia Vám ho bezplatne opravíme alebo vymeníme. Záručná doba sa na základe poskytnutej záručnej reklamácie nepredlžuje. To platí aj pre vymenené alebo opravené diely.

Táto záruka je neplatná, ak bol výrobok poškodený alebo nesprávne používaný alebo udržiavaný.

Záruka sa vzťahuje na chyby materiálu a výrobné chyby. Táto záruka sa nevzťahuje na časti výrobku, ktoré podliehajú bežnému opotrebovaniu, a preto sa považujú za opotrebovateľné diely (napr. batérie, nabíjateľné batérie, hadice, atramentové kazety), ani na poškodenie krehkých častí, napr. spínačov alebo častí zo skla.

Pri tomto výrobku sa záručná doba vzťahuje aj na akumulátorovú batériu.

● Postup v prípade poškodenia v záruke

Na zabezpečenie rýchleho spracovania svojej žiadosti postupujte podľa ďalej uvedených pokynov:

Pre všetky otázky majte pripravený pokladničný lístok a číslo výrobku (IAN 459117_2401) ako doklad o kúpe.

Číslo výrobku nájdete na typovom štítku výrobku, gravúre výrobku, titulnej strane návodu (vľavo dole) alebo na nálepke na zadnej alebo spodnej strane výrobku.

Pri výskyte funkčných porúch alebo iných nedostatkov sa najprv telefonicky alebo e-mailom obráťte na ďalej uvedené servisné oddelenie.

Výrobok označený ako chybný potom môžete bezplatne zaslať na poskytnutú servisnú adresu, pričom priložte doklad o kúpe (pokladničný lístok) a uveďte, v čom spočíva nedostatok a kedy sa vyskytol.



Na stránke parkside-diy.com si môžete stiahnuť túto a mnohé ďalšie príručky. Týmto QR kódom sa dostanete priamo na parkside-diy.com. Vyberte svoju krajinu a pomocou vyhľadávacej masky vyhľadajte návody na obsluhu. Zadaním čísla výrobku (IAN) 459117_2401 sa dostanete na návod na obsluhu pre svoj výrobok.

● Servis







SK Servis Slovensko
Tel.: 0800 008158
E-pošta: owim@lidl.sk



Indicaciones de advertencia y símbolos empleados	Página	68
Introducción	Página	68
Usado previsto	Página	68
Volumen de suministro	Página	68
Descripción de las piezas	Página	68
Datos técnicos	Página	69
Indicaciones de seguridad	Página	69
Indicaciones de seguridad para pilas/baterías	Página	70
Antes del uso	Página	71
Carga del producto	Página	71
Compruebe la capacidad de la batería	Página	71
Montar el producto	Página	72
Funcionamiento	Página	72
Modo ahorro de energía	Página	72
Uso como luz LED	Página	72
Uso como cargador	Página	73
Mantenimiento y limpieza	Página	73
Eliminación	Página	73
Garantía	Página	74
Tramitación de la garantía	Página	75
Asistencia	Página	75

Indicaciones de advertencia y símbolos empleados

En el manual de instrucciones, la guía rápida y el embalaje se emplean las indicaciones de advertencia siguientes:

	Tensión/corriente continua		Lea el manual de instrucciones antes del uso.
	Clase de protección III		Distancia mínima al material a iluminar
	Símbolo de conexión USB		El marcado CE ratifica la conformidad con las directivas de la UE aplicables al producto.

LÁMPARA LED CON BATERÍA EXTERNA

● Introducción

Enhorabuena por la adquisición de su nuevo producto. Ha optado por un producto de alta calidad. El manual de instrucciones forma parte de este producto. Contiene importantes indicaciones sobre seguridad, uso y eliminación. Antes de usar el producto, familiarícese con todas las indicaciones de manejo y de seguridad. Utilice el producto únicamente como se describe a continuación y para las aplicaciones indicadas. Adjunte igualmente toda la documentación en caso de entregar el producto a terceros.

● Uso previsto

Este producto ha sido concebido únicamente para un uso normal.



Este producto sólo es adecuado para el uso privado en espacios interiores secos (p. ej., almacenes o pasillos).

Este producto no es adecuado para la iluminación en ambientes domésticos.

● Volumen de suministro

Después de desembalar el producto, compruebe si la entrega está completa y todas las piezas están en perfecto estado. Antes del uso, elimine la totalidad de los materiales de embalaje.

- 1 Lámpara led con batería externa
- 1 Cable USB
- 1 Guía rápida

① **NOTA:** El adaptador de red de corriente alterna no está contenido en el volumen de suministro. Utilice un adaptador de red SELV con una tensión de salida máxima de trabajo de 5 V --- (U_{out}), 2 A.

● Descripción de las piezas

(Fig. A, C, D)

- 1 Luces LED laterales
- 2 Indicador de carga
- 3 Interruptor de encendido/apagado
- 4 Imán
- 5 Tapa de protección
- 6 Toma de entrada USB (tipo C)
- 7 Toma de salida USB
- 8 Luces LED superiores
- 9 Panel LED
- 10 Gancho
- 11 Cable USB

● Datos técnicos

Luces LED laterales:	3 × 2 W
Luces LED superiores:	3 × 0,5 W
Conector de carga:	USB (tipo C)
Batería:	Batería de iones de litio, tipo 18650 (INR 19/66), 3,7 V, 2200 mAh, 8,14 Wh (no intercambiable)
Capacidad como cargador:	800 mAh, con 5 V, 1 A
Tiempo de carga para una batería vacía:	aprox. 3 horas
Duración (luz blanca, con la batería completamente cargada):	3 luces LED laterales: aprox. 3,5 horas 3 luces LED superiores: aprox. 6 horas
Clase de protección:	III/⚡
Tipo de protección:	IP20
Tensión/intensidad de entrada USB:	5 V $\overline{=}$, 2 A
Tensión/intensidad de salida USB:	5 V $\overline{=}$, 1 A
Posición operativa:	El producto puede utilizarse únicamente como se muestra en las figuras A, B y D.
NOTA: Recomendamos utilizar el producto en un plazo de 1 mes después de la compra.	



Indicaciones de seguridad

¡ANTES DE USAR EL PRODUCTO, FAMILIARÍCESE CON TODAS LAS INDICACIONES DE SEGURIDAD E INSTRUCCIONES DE USO! ¡SI TRANSFIERE ESTE PRODUCTO, HÁGALO CON TODA LA DOCUMENTACIÓN!



¡ADVERTENCIA! ¡PELIGRO DE MUERTE Y DE ACCIDENTE PARA NIÑOS Y BEBÉS!



No deje que los niños jueguen solos con el material de embalaje. Mantenga el material de embalaje fuera del alcance de los niños.

- Este producto puede ser utilizado por niños a partir de 8 años y por personas con capacidades físicas, mentales o sensoriales reducidas o falta de experiencia y/o conocimientos, a menos que estén bajo la supervisión de una persona responsable o hayan sido instruidos en el uso del aparato y conozcan los posibles riesgos.
- No deje que los niños jueguen con el producto.
- La limpieza y el mantenimiento no deben ser llevados a cabo por niños sin supervisión.
- Este producto no es ningún juguete y debe mantenerse fuera del alcance de los niños. Los niños no son conscientes de los peligros relacionados con el manejo de aparatos eléctricos.
- No utilice el producto si presenta daños visibles.

- ¡Nunca sumerja el producto en agua u otros líquidos!
- Conecte el producto a una toma USB instalada correctamente. La tensión debe corresponder con los datos del apartado “Datos técnicos”.
- No realice ninguna modificación o reparación en el producto. Los LED ni se deben ni se pueden cambiar.
- Los LED no son intercambiables.
- Si al final de su vida útil los LED no funcionan, deberá cambiarse el producto por completo.

⚠ ¡ATENCIÓN! ¡RIESGO DE QUEMADURAS! Para evitar quemaduras, compruebe que el producto está apagado y se ha dejado enfriar al menos 15 minutos antes de tocarlo. El producto puede calentarse mucho.

⚠ ¡PELIGRO DE INCENDIO! Coloque el producto a una distancia mínima de 0,1 metro con respecto al material que desea iluminar. Una generación excesiva de calor puede provocar un incendio.

- **⚠ ¡ADVERTENCIA!** No encienda la luz si el producto está orientado hacia una superficie inflamable. La superficie reflejada podría calentarse o prenderse.
- No coloque ninguna vela encendida u otras llamas abiertas cerca del producto.
- No utilice el producto cerca de fuentes de calor, p. ej., radiadores u otros aparatos que desprendan calor.
- Elimine el producto si el producto o cable USB  están dañados.
- Asegúrese de que el cable USB  no resulte dañado por cantos afilados u objetos calientes. Desenrolle por completo el cable USB antes del uso.
- Los LED son muy luminosos, no mire directamente la fuente de luz.

- Apague de inmediato el producto y desconecte el cable de carga del producto si percibe humo u olor a quemado. Deje que el producto sea comprobado por un especialista cualificado antes de volverlo a usar.
- Si utiliza un suministro de corriente USB, la toma de servicio deberá ser fácilmente accesible para que en caso de incendio pueda desconectarse rápidamente de la toma de servicio. Observe también el manual de instrucciones del fabricante.
- Observe las prohibiciones y limitaciones de uso en situaciones de peligro potenciales para los productos que funcionen con batería, como p. ej. en gasolineras, aeropuertos, hospitales etc.
- **⚠ ¡ADVERTENCIA!** No cubra el producto durante el proceso de carga. Existe peligro de recalentamiento y sobrecalentamiento.
- No utilice el producto en el tráfico de carretera.

Indicaciones de seguridad para pilas/baterías

- ⚠ **¡PELIGRO DE MUERTE!** Mantenga las pilas/baterías fuera del alcance de los niños. En caso de ingestión accidental, busque atención médica de inmediato.
- La ingestión puede provocar quemaduras, perforación de tejidos blandos e incluso la muerte. Las quemaduras graves pueden aparecer 2 horas después de la ingestión.

⚠ ¡PELIGRO DE EXPLOSIÓN! Nunca recargue pilas no recargables. No provoque un cortocircuito en las pilas/baterías y/o tampoco las abra. Esto puede originar sobrecalentamiento, fuego o explosiones.

- Nunca arroje las pilas/baterías al fuego o al agua.
- No someta las pilas/baterías a cargas mecánicas.

Riesgo de fuga de las pilas/baterías

- Evite temperaturas y condiciones ambientales extremas que puedan afectar a las pilas/baterías, p. ej., radiadores o luz directa del sol.
- ¡Si las pilas/baterías presentan fugas, evite que los productos químicos entren en contacto con la piel, los ojos y las membranas mucosas! ¡Enjuague inmediatamente la zona afectada con agua corriente y busque ayuda médica!



¡USE GUANTES DE

PROTECCIÓN! Las pilas/baterías dañadas o con filtraciones pueden provocar quemaduras en contacto con la piel. En su caso, lleve siempre los guantes de protección apropiados.

- Este producto tiene una batería integrada, que no puede ser reemplazada por el usuario. A fin de evitar riesgos, la eliminación o sustitución de la batería sólo la podrá realizar el fabricante, su representante de servicio al cliente o una persona con una cualificación similar. Al eliminar el producto, observe que contiene la batería.

● Antes del uso

● Carga del producto

NOTA:

- Retire por completo el material de embalaje del producto.
- Para utilizar el producto sin el cable USB [11], deberá cargar la batería antes del uso. El proceso de carga dura aprox. 3 horas. La batería está montada fija a la base del producto.
- Cargue por completo la batería antes del primer uso.

- Cargue la batería si está vacía (solo parpadea 1 LED del indicador de carga [2]).
- Abra la tapa de protección [5].
- Conecte el conector USB del cable USB [11] a la toma de entrada USB (tipo C) [6] del producto.

NOTA:

- El estado de carga de la batería se representa en el indicador de carga [2]:

Estado del indicador de carga [2]	Estado de carga de la batería
1 LED parpadea	0–33 %
1 LED se enciende, 1 LED parpadea	34–65 %
2 LED se encienden, 1 LED parpadea	66–99 %
3 LED se encienden	100 %

- El tiempo de carga es de aprox. 3 horas, si la batería está vacía.

NOTA: El producto tiene protección contra sobrecarga. Desconecte el producto del suministro de corriente una vez finalizado el proceso de carga.

- Desconecte el cable USB [11] del producto para evitar que la batería se descargue.
- Cierre la tapa de protección [5] antes de volver a utilizar el producto. De lo contrario, el agua podría acceder al interior del producto durante el uso al aire libre.
- El producto no funciona a temperaturas inferiores a 0 °C ni superiores a +45 °C debido a su protección de la batería.

● Compruebe la capacidad de la batería

Si el producto no se carga: Pulse el interruptor de encendido/apagado [3] para comprobar la capacidad de la batería. El indicador de carga [2] rojo muestra la capacidad* de la batería en el interior del producto.

1 LED se enciende	= 33 %*
2 LED se encienden	= 66 %*
3 LED se encienden	= 100 %*
* Este es el porcentaje estimado de la capacidad de la batería sin realizar una medición real.	

● Montar el producto

- El producto está equipado con 2 imanes [4]. El producto puede fijarse a la mayoría de las superficies magnetizables con estos imanes.
- Los paneles LED [9] pueden abrirse (fig. B). Despliegue el gancho [10] del producto para colgarlo de un punto de suspensión adecuado (fig. D).

● Funcionamiento

⚠ ¡PELIGRO DE ACCIDENTE! No utilice el producto durante la conducción. Si utiliza el producto en un vehículo, asegúrese de no poner en peligro al conductor o a los ocupantes. Guarde y asegure el producto, de modo que en caso de frenado brusco no exista peligro de lesiones o daños en el producto.

- Gire los paneles LED [9] y fije el producto en la posición deseada (fig. B). Los paneles LED también pueden girarse hacia arriba (fig. D).
- Utilice y opere el producto sobre una superficie estable sin ángulos.

⚠ ¡ATENCIÓN! Tenga en cuenta la posición de sus manos al girar los paneles LED [9] para evitar pillarse los dedos (fig. E).

- El producto puede utilizarse como luz o como cargador.

NOTA: La energía almacenada en la batería suministra de corriente tanto las luces LED como la estación de carga. Si utiliza el producto como cargador, el tiempo de servicio y la luminosidad se reducen en el modo iluminación.

● Modo ahorro de energía

NOTA: El modo ahorro de energía reduce el consumo propio de energía si no va a utilizar el producto o si lo va a guardar durante un periodo de tiempo de prolongado.

- Activar el modo ahorro de energía: Mantenga pulsado el interruptor de encendido/apagado [3] durante 3 segundos.
- Desactivar el modo ahorro de energía: Pulse el interruptor de encendido/apagado [3] o cargue el producto.

● Uso como luz LED

- Cargue el producto por completo, como se describe en el apartado “Carga del producto”.
- El producto puede usarse en 6 modos diferentes. Seleccione el modo presionando repetidamente el interruptor de encendido/apagado [3].

Interruptor de encendido/apagado	Modo
Pulsar 1 vez:	Las luces LED superiores se iluminan con el 100 % de luminosidad
Pulsar 2 veces:	Las luces LED superiores se iluminan con el 50 % de luminosidad
Pulsar 3 veces:	Las luces LED laterales se iluminan con el 100 % de luminosidad
Pulsar 4 veces:	Las luces LED laterales se iluminan con el 50 % de luminosidad

Interruptor de encendido/apagado	Modo
Pulsar 5 veces:	Las luces LED laterales parpadean
Pulsar 6 veces:	La luz LED roja lateral parpadea
Pulsar 7 veces:	Apagar las luces

● Uso como cargador

Además de con el cable USB [11], el producto puede utilizarse para cargar pequeños dispositivos electrónicos con toma USB (p. ej., teléfonos móviles o cámaras digitales).

- Tenga en cuenta de no sobrepasar la corriente de carga de los aparatos 2 A. Lea detenidamente las instrucciones de uso del aparato, que desea cargar.

¡ATENCIÓN! La carga de un aparato que requiere de una corriente de carga elevada puede provocar un defecto en los dos aparatos.

- La batería del aparato, que desea cargar, debe tener una capacidad significativamente menor que la capacidad total de la batería del producto (2200 mAh). De lo contrario, puede que el proceso de carga no finalice.
- Abra la tapa de protección [5].
- Conecte el conector USB del cable USB [11] a la toma de salida USB [7].
- Conecte el conector USB del cable USB [11] a los aparatos electrónicos pequeños, que desea cargar. El indicador de carga [2] rojo se ilumina y muestra la capacidad de la batería.
- Quite el cable USB [11], una vez haya concluido el proceso de carga.
- Cierre la tapa de protección [5].

● Mantenimiento y limpieza

El producto no requiere ningún tipo de mantenimiento. Los LED no se pueden cambiar.

- Antes de la limpieza:
 - Apague el producto.
 - Desconecte el cable USB [11] de la toma USB.
 - Cierre la tapa de protección [5] de la toma de entrada USB [6] y la toma de salida USB [7].
- Nunca sumerja el producto en agua u otros líquidos.
- No use agentes limpiadores corrosivos.
- Limpie regularmente el producto con un paño seco y sin pelusas. Utilice un paño ligeramente humedecido para eliminar la suciedad más persistente.
- Antes del almacenamiento: Cargue la batería por completo. Active el modo ahorro de energía al finalizar el proceso de carga.
- Si tiene pensado guardar el producto durante más de 3 meses, cargue la batería por completo cada 3 meses.

● Eliminación

El embalaje está compuesto por materiales no contaminantes que pueden ser desechados en el centro de reciclaje local.



Tenga en cuenta el distintivo del embalaje para la separación de residuos. Está compuesto por abreviaturas (a) y números (b) que significan lo siguiente: 1–7: plásticos/20–22: papel y cartón/80–98: materiales compuestos.

Producto:



El producto, incluidos los accesorios, y el material de embalaje son reciclables y están sujetos a la responsabilidad extendida del fabricante.

Deséchelos por separado siguiendo la información ilustrada de recogida selectiva para un mejor tratamiento de los residuos.

El logotipo Triman se aplica solo para Francia.



Para obtener información sobre las posibilidades de desecho del producto al final de su vida útil, acuda a la administración de su comunidad o ciudad.



Para proteger el medio ambiente no tire el producto junto con la basura doméstica cuando ya no le sea útil. Deséchelo en un contenedor de reciclaje. Diríjase a la administración competente para obtener información sobre los puntos de recogida de residuos y sus horarios.

Las pilas/baterías defectuosas o usadas deben ser recicladas. Recicle las pilas/baterías y/o el producto en los puntos de recogida adecuados.



¡Daños en el medio ambiente por un reciclaje indebido de las pilas/baterías!

Las pilas/baterías no deben eliminarse junto con los residuos domésticos. Estas pueden contener metales pesados tóxicos que deben tratarse conforme a la normativa aplicable a los residuos especiales. Los símbolos químicos de los metales pesados son: Cd = cadmio, Hg = mercurio, Pb = plomo. Las pilas/baterías deben reciclarse en un punto de recolección específico para ello.

● Garantía

El producto ha sido fabricado según normas de calidad exigentes y ha sido probado minuciosamente antes de la entrega. En caso de fallos de material o de fabricación, dispone de derechos legales frente al vendedor del producto. Nuestra garantía mencionada a continuación no restringe sus derechos legales de ningún modo.

La garantía para este producto es de 3 años a partir de la fecha de compra. La garantía empieza el día de la fecha de compra. Conserve el justificante de compra original en un lugar seguro, ya que este documento es necesario para demostrar la compra.

Todos los daños o defectos ya presente en el momento de la compra deben informarse inmediatamente tras desembalar el producto.

Si el producto presenta defectos de material o fabricación en los 3 años a partir de la fecha de compra, lo repararemos o sustuiremos, según nuestra elección, gratuitamente para usted. El período de garantía no se extiende por una reclamación de garantía aprobada. Esto también es aplicable a las piezas sustituidas y reparadas.

La garantía pierde su validez si el producto se daña o se utiliza o mantiene de forma inadecuada.

La garantía cubre defectos de material y fabricación. Esta garantía no cubre las piezas del producto sujetas a un uso y desgaste normal y, por lo tanto, consideradas piezas de desgaste (por ej. pilas, baterías, mangueras, cartuchos de tinta) ni los daños a las piezas frágiles, por ej. interruptores o piezas de cristal.

En este producto, el periodo de garantía también se aplica a la batería.

● Tramitación de la garantía

Para garantizar un procesamiento rápido de su consulta, por favor, siga las indicaciones siguientes:

Para cualquier consulta, tenga a mano el recibo y el número de artículo (IAN 459117_2401) como justificante de compra.

Encontrará el número de artículo en la placa de características del producto, un gravado en el producto, la portada de las instrucciones (abajo a la izquierda) o el adhesivo en la parte posterior o inferior del producto.

Si se producen fallos de funcionamiento o cualquier otro defecto, contacte primero por teléfono o correo electrónico con el departamento de servicio mencionado a continuación.

Entonces podrá enviar gratuitamente para usted un producto registrado como defectuoso a la dirección de servicio que se le proporcione adjuntando la factura de compra (recibo) e indicando cuál es el defecto y cuándo tuvo lugar.



En parkside-diy.com puede visualizar y descargar este y muchos otros manuales. Con este código QR accede directamente a parkside-diy.com. Seleccione su país y busque los manuales de instrucciones a través de la máscara de búsqueda. Introduciendo el número de artículo (IAN) 459117_2401 accede al manual de instrucciones de su artículo.

● Asistencia

ES **Asistencia en España**

Tel.: 900984948







E-Mail: owim@lidl.es



Anvendte advarselssætninger og symboler	Side	77
Indledning	Side	77
Forskriftsmæssig anvendelse	Side	77
Leveringsomfang	Side	77
Beskrivelse af delene	Side	77
Tekniske data	Side	78
Sikkerhedsanvisninger	Side	78
Sikkerhedsanvisninger for batterier/genopladelige batterier	Side	79
Før produktet tages i brug	Side	80
Opladning af produktet	Side	80
Kontrol af det genopladelige batteris kapacitet	Side	80
Montering af produktet	Side	81
På niveau	Side	81
Strømsparetilstand	Side	81
Anvendelse som LED-projektør	Side	81
Anvendelse som oplader	Side	82
Vedligeholdelse og rengøring	Side	82
Bortskaffelse	Side	82
Garanti	Side	83
Afvikling af garantisager	Side	83
Service	Side	84

Anvendte advarselssætninger og symboler

I denne betjeningsvejledning, lynvejledningen og på emballagen anvendes følgende advarselssymboler:

	Jævnstrøm/-spænding		Læs betjeningsvejledningen før ibrugtagning.
	Beskyttelsesklasse III		Minimumsafstand til det belyste materiale
	USB tilslutningssymbol		CE-mærket bekræfter overensstemmelse med de for produktet gældende EU-direktiver.

LED HÅNDLYGTE MED POWERBANK

● Indledning

Hjerteligt tillykke med købet af deres nye produkt. Du har besluttet dig for et produkt af høj kvalitet. Brugervejledningen er en del af dette produkt. Den indeholder vigtige informationer om sikkerhed, brug og bortskaffelse. Gør dig inden ibrugtagning af produktet fortrolig med alle betjenings- og sikkerhedsanvisninger. Benyt kun produktet som beskrevet og til de oplyste formål. Videregiv alle papirer, hvis du giver produktet videre til tredjemand.

● Forskriftsmæssig anvendelse

Produktet er beregnet til normalt brug.



Produktet er kun egnet til privat brug i tørre rum indendørs (f.eks. lagerrum eller korridorer).

Dette produktet er ikke egnet til belysning i husholdningen.

● Leveringsomfang

Ved udpakning af produktet skal det kontrolleres, at leverancen er komplet, og at alle dele er funktionsdygtige. Før anvendelse skal al emballage fjernes.

- 1 LED håndlygte med powerbank
- 1 USB-kabel
- 1 Lynvejledning

① **BEMÆRK:** Netdel til vekselspænding er ikke en del af leveringsomfanget. Anvend en SELV-netdel med en maksimal driftsudgangsspænding på $5 \text{ V} \approx (U_{\text{out}})$, 2 A.

● Beskrivelse af delene

(Fig. A, C, D)

- 1 LED-lamper i siden
- 2 Ladeindikator
- 3 TIL/FRA-kontakt
- 4 Magnet
- 5 Beskyttelseskappe
- 6 USB-indgangsstik (type C)
- 7 USB-udgangsstik
- 8 LED-lamper foroven
- 9 LED-panel
- 10 Krog
- 11 USB-kabel

● Tekniske data

LED-lamper i siden:	3 × 2 W
LED-lamper foroven:	3 × 0,5 W
Ladestik:	USB (type C)
Genopladeligt batteri:	Lithium-ion- genopladeligt batteri, type 18650 (INR 19/66), 3,7 V, 2200 mAh, 8,14 Wh (ikke-udskiftelig)
Kapacitet som oplader:	800 mAh, ved 5 V, 1 A
Ladetid for tomt genopladeligt batteri:	ca. 3 timer
Belysningstid (ved fuldt opladet genopladeligt batteri):	3 LED-lamper i siden: ca. 3,5 timer 3 LED-lamper foroven: ca. 6 timer
Beskyttelsesklasse:	III/⚡
Tæthedsklasse:	IP20
USB-indgangsspænding/-strøm:	5 V ===, 2 A
USB-udgangsspænding/-strøm:	5 V ===, 1 A
Driftsposition:	Produktet kan udelukkende anvendes som vist i figurene A, B og D.

BEMÆRK: Vi anbefaler, at du bruger produktet inden for 1 måned efter købet.



Sikkerhedsanvisninger

**FØR PRODUKTET TAGES I BRUG
SKAL DU VÆRE FORTROLIG
MED ALLE SIKKERHEDS- OG
BETJENINGSANVISNINGER!
HVIS PRODUKTET OVERLADES
TIL TREDJEMAND, SKAL ALLE
DOKUMENTER MEDFØLGE!**





**ADVARSEL! LIVSFARE OG
RISIKO FOR ULYKKER FOR
SMÅBØRN OG BØRN!**

Børn må ikke efterlades med emballagen uden opsyn. Hold emballagen uden for børns rækkevidde.

- Dette produkt kan anvendes af børn fra 8 år og opefter, samt af personer med reducerede, fysiske, sensoriske eller mentale færdigheder eller mangel på erfaring og/eller kundskaber, hvis de er under opsyn, eller hvis de er instrueret i sikker brug af produktet og indforstået med de risici, der er forbundet hermed.
- Børn må ikke lege med produktet.
- Rengøring og vedligeholdelse må ikke udføres af børn uden opsyn.
- Produktet er ikke et stykke legetøj og skal holdes uden for børns rækkevidde. Børn er ikke bevidste om de farer der kan være ved omgang med elektriske produkter.
- Produktet må ikke anvendes, hvis der er synlige skader.
- Produktet må aldrig nedsænkes i vand eller andre væsker!

- Produktet må kun tilsluttes et korrekt monteret USB-stik. Spændingen skal være i overensstemmelse med angivelserne i "Tekniske data".
 - Produktet må ikke ændres eller repareres af brugeren. LED'er kan og må ikke udskiftes.
 - LEDs kan ikke udskiftes.
 - Når LED lyskildernes levetid er udløbet, og de ikke længere fungerer, skal hele produktet udskiftes.
- ⚠ OBS! FORBRÆNDINGSRISIKO!** For at undgå forbrændinger, skal det sikres, at produktet er frakoblet og er afkølet i mindst 15 minutter, før det berøres. Produktet kan blive meget varmt.

 **BRANDFARE!** Produktet skal anbringes i en afstand af mindst 0,1 meter fra det belyste materiale. For kraftig varme kan medføre brand.

- **⚠ ADVARSEL!** Tænd ikke for lyset, hvis produktet er rettet mod en brændbar overflade. Den belyste overflade kan overophede og antænde.
- Anbring ikke tændte stearinlys eller andre åbne flammer på eller i nærheden af produktet.
- Anvend ikke produktet i nærheden af varmekilder, fx radiatorer eller andre apparater, der afgiver varme.
- Produktet skal kasseres hvis produktet eller USB-kablet  er beskadiget.
- Sørg for, at USB-kablet  ikke kan beskadiges af skarpe kanter eller varme genstande. USB-kablet skal rulles helt ud før anvendelse.
- LED'er er meget lyse, kig aldrig direkte ind i lyskilden.
- Sluk omgående for produktet og tag ladekablet ud af produktet, hvis der lugter brændt eller ses røg. Lad en fagmand kigge på produktet før det tages i brug igen.

- Hvis der anvendes en USB-strømforsyning skal stikkontakten altid være nemt tilgængelig, således at USB-strømforsyningen i nødstilfælde hurtigt kan tages ud af stikkontakten. Vær opmærksom på fabrikantens betjeningsvejledning.
- Vær opmærksom på anvendelsesbegrænsninger og -forbud mod produkter, der er forsynet af genopladelige batterier i potentielle faresituationer, som fx på tankstationer, i lufthavne, på sygehuse etc.
- **⚠ ADVARSEL!** Produktet må ikke tildækkes under opladning. Der er fare for opvarmning og overophedning.
- Anvend ikke produktet i trafikken.

Sikkerhedsanvisninger for batterier/genopladelige batterier

- **⚠ LIVSFARE!** Opbevar batterier/genopladelige batterier uden for børns rækkevidde. Ved utilsigtet slugning skal der straks opsøges læge.
- Slugning kan forårsage forbrændinger, perforering af bløddele og dødsfald. Der kan opstå voldsomme forbrændinger inden for 2 timer efter slugning.

⚠ EKSPLOSIONSFARE! Ikke-genopladelige batterier må aldrig oplades. Kortslut aldrig batterier/genopladelige batterier, og/åbn dem aldrig. Dette kan medføre overophedning, brand eller eksplosioner.

- Batterier/genopladelige batterier må ikke kastes i ild eller vand.
- Udsæt ikke batterier/genopladelige batterier for mekanisk belastning.

Lækagerisiko for batterier/genopladelige batterier

- Undgå ekstreme omgivelserforhold og temperaturer, som kan påvirke batterier/genopladelige batterier, fx radiatorer/direkte sollys.
- Hvis batterier/genopladelige batterier lækker, skal kontakt med kemikalierne med hud, øjne og slimhinder undgås! Skyl øjeblikkeligt de ramte områder med koldt vand og op søg lægehjælp!



ANVEND BESKYTTELSESHANDSKER!

Udtjente eller beskadigede batterier/genopladelige batterier kan forårsage ætsninger ved kontakt med huden. Anvend derfor altid egnede beskyttelseshandsker hvis det sker.

- Dette produkt har et indbygget genopladeligt batteri, som ikke kan udskiftes af brugeren. Udtagning eller udskiftning af det genopladelige batteri må kun udføres af producenten eller dennes kundeservice eller en tilsvarende kvalificeret person for at udelukke farlige situationer. Vær opmærksom på at produktet indeholder et genopladeligt batteri, når det skal bortskaffes.

● Før produktet tages i brug

● Opladning af produktet

BEMÆRK:

- Fjern al emballage fra produktet.
- Hvis produktet skal anvendes uden USB-kabel [11] skal det genopladelige batteri oplades før brug. Opladningen varer ca. 3 timer. Det genopladelige batteri er fast monteret i produktets bund.
- Det genopladelige batteri skal oplades helt inden første ibrugtagning.

- Oplad det genopladelige batteri, når det er tomt (kun 1 LED på ladeindikatoren [2] blinker).
- Beskyttelseskappen [5] åbnes.
- Forbind USB-kablets [11] USB-stik med produktets USB-indgangsstik (type C) [6].

BEMÆRK:

- Det genopladelige batteris ladetilstand vises på ladeindikatoren [2]:

Ladeindikatorens [2] status	Det genopladelige batteris ladetilstand
1 LED blinker	0–33 %
1 LED lyser, 1 LED blinker	34–65 %
2 LED lyser, 1 LED blinker	66–99 %
3 LEDs lyser	100 %

- Opladningstiden er ca. 3 timer, når det genopladelige batteri er tomt.

BEMÆRK: Produktet har overopladningsbeskyttelse. Alligevel bør produktet afbrydes fra strømforsyningen så snart opladningen er afsluttet.

- Afbryd USB-kablet [11] fra produktet for at undgå afladning af det genopladelige batteri.
- Luk beskyttelseskappen [5], før produktet anvendes igen. I modsat fald kan der trænge vand ind i produktet ved anvendelse i det fri.
- På grund af sin batterisikring fungerer produktet ikke ved temperaturer under 0 °C og over +45 °C.

● Kontrol af det genopladelige batteris kapacitet

Hvis produktet ikke oplades: Tryk på TIL/FRA-kontakten [3] for at kontrollere det genopladelige batteris kapacitet. Den røde ladeindikator [2] viser det genopladelige batteris kapacitet* inden i produktet.

1 LED lyser = 33 %*
2 LEDs lyser = 66 %*
3 LEDs lyser = 100 %*
* Dette er en omtrentlig procentdel af det genopladelige batteris kapacitet, men ikke en nøjagtig måling.

● Montering af produktet

- Produktet er udstyret med 2 magneter [4]. Med disse magneter kan produktet hænges fast på overflader, som kan magnetiseres.
- LED-panelerne [9] kan åbnes (fig. B). Fold krogen [10] på produktet ud for at hænge produktet op på et egnet ophængningssted (fig. D).

● På niveau

⚠ RISIKO FOR ULYKKER! Produktet bør ikke anvendes under kørsel. Hvis produktet anvendes i et køretøj, skal det sikres af føreren og udstyr i køretøjet ikke påvirkes. Produktet skal pakkes og sikres, således at der ikke er fare for kvæstelser eller tingskader, selv ikke ved voldsomme opbremsninger.

- Drej LED-panelerne [9], og fastgør produktet på den ønskede position (fig. B). LED-panelerne kan også drejes opad (fig. D).
- Anvend og betjen produktet på en stabil overflade uden hældning.

⚠ OBS! Vær opmærksom på dine hænders placeringer, når du drejer LED-panelerne [9] for at undgå at klemme fingrene (fig. E).

- Produktet kan anvendes som lampe eller oplader.

BEMÆRK: Vær opmærksom på at den energi, der er lagret i det genopladelige batteri, forsyner både LED-projektøren og ladestationen. Når produktet anvendes som oplader, reduceres driftstiden og lysudbyttet for lampefunktionen.

● Strømsparetilstand

BEMÆRK: Strømsparetilstand reducerer dit eget strømforbrug, når du ikke længere bruger produktet, eller opbevarer det i længere tid.

- Aktiver strømsparetilstand: Hold TIL/FRA-kontakten [3] nede i 3 sekunder.
- Deaktiver strømsparetilstand: Tryk på TIL/FRA-kontakten [3], eller oplad produktet.

● Anvendelse som LED-projektør

- Oplad produktet fuldstændigt, som beskrevet i afsnittet "Opladning af produktet".
- Produktet kan anvendes i 6 forskellige funktioner. Disse kan vælges ved at trykke gentagne gange på TIL/FRA-kontakten [3].

TIL/FRA-kontakt	Funktion
1× tryk:	LED-lamper foroven 100 % lysstyrke
2× tryk:	LED-lamper foroven 50 % lysstyrke
3× tryk:	LED-lamper i siden 100 % lysstyrke
4× tryk:	LED-lamper i siden 50 % lysstyrke
5× tryk:	LED-lamper i siden blinker
6× tryk:	Røde LED-lamper i siden blinker
7× tryk:	Lamperne slukker

● Anvendelse som oplader

I forbindelse med USB-kablet [11] kan produktet anvendes til opladning af små elektroniske apparater med USB-stik (fx. mobiltelefoner eller digitale kameraer).

- Bemærk, at apparatets ladestrøm ikke må overstige 2 A. Læs apparatets brugsanvisning grundigt før opladning.

OBS! Ved opladning af apparater, der kræver en større ladestrøm, kan der opstå defekter på begge apparater.

- Det genopladelige batteri i apparatet, der skal oplades, skal have en markant lavere kapacitet end den samlede kapacitet for batteriet i produktet (2200 mAh). I modsat fald er der risiko for at opladningen ikke afsluttes.
- Beskyttelseskappen [5] åbnes.
- Tilslut USB-kablets [11] USB-stik til USB-udgangsstikket [7].
- Tilslut USB-kablets [11] USB-stik til det mindre elektronikapparat, der skal oplades. Den røde ladeindikator [2] lyser op og viser det genopladelige batteris kapacitet.
- USB-kablet [11] skal fjernes, så snart opladningen er afsluttet.
- Beskyttelseskappen [5] lukkes.

● Vedligeholdelse og rengøring

Produktet er vedligeholdelsesfrit. LED lyskilderne kan ikke udskiftes.

- Før rengøring:
 - Sluk for produktet.
 - Træk USB-kablet [11] ud af USB-stikket.
 - Luk beskyttelseskappen [5] på USB-indgangsstikket [6] og USB-udgangsstikket [7].
- Produktet må aldrig nedsænkes i vand eller andre væsker.
- Anvend ikke ætsende rengøringsmidler.

- Rengør jævnligt produktet med en tør, frugtfri klud. Anvend en let fugtig klud for at fjerne fastsiddende snavs.
- Før opbevaring: Oplad det genopladelige batteri fuldstændigt. Aktiver strømsparetilstand, når opladningen er afsluttet.
- Hvis du regner med at opbevare produktet længere end 3 måneder, skal du oplade det genopladelige batteri fuldstændig hver 3. måned.

● Bortskaffelse

Indpakningen består af miljøvenlige materialer, som De kan bortskaffe over de lokale genbrugssteder.



Bemærk forpakkingsmaterialernes mærkning til affaldssorteringen, disse er mærket med forkortelser (a) og numre (b) med følgende betydning: 1–7: kunststoffer/20–22: papir og pap/80–98: kompositmaterialer.

Produkt:



Produktet og tilbehøret og emballagematerialer kan genbruges og er underlagt udvidet producentansvar. De skal bortskaffes separat. Følg de viste mærkater med sorteringsoplysninger, så de bortskaffes på en bedre måde.

Triman-logoet gælder kun for Frankrig.



De får oplyst muligheder til bortskaffelse af det udtjente produkt hos deres lokale myndigheder eller bystyre.



For miljøets skyld, så må produktet aldrig smides ud sammen med husholdningsaffaldet, når det er udtjent, men skal afleveres til en fagmæssig korrekt bortskaffelse. De kan informere Dem vedrørende opsamlingssteder og deres åbningstider hos deres ansvarlige forvaltning.

Defekte eller brugte batterier/genopladelige batterier skal genanvendes. Aflever batterier/akkuer og/eller produktet via et af de tilbudte indsamlingssteder.



Miljøskader gennem forkert bortskaffelse af batterierne/akkuerne!

Batterier/akkuer må ikke bortskaffes via husholdningsaffaldet. De kan indeholde giftige tungmetaller og er underlagt behandlingen for særaffald. De kemiske symboler for tungmetaller er følgende: Cd = kadmium, Hg = kviksølv, Pb = bly. Aflever derfor brugte batterier/akkuer hos en kommunal genbrugsstation.

● **Garanti**

Produktet er blevet fremstillet efter strenge kvalitetsstandarder og kontrolleret nøje før udlevering. I tilfælde af materiale- eller produktionsfejl kan du i medfør af loven gøre krav gældende over for sælgeren af produktet. Dine lovmæssige rettigheder begrænses på ingen måde af den af os nedennævnte garanti.

Garantien på dette produkt gælder i 3 år regnet fra købsdatoen. Garantien gælder fra købsdatoen. Opbevar den originale kvittering et sikkert sted, da dette dokument forlanges forlagt som dokumentation for købet.

Alle skader eller mangler, der allerede forefindes på tidspunktet for købet, skal straks meddeles efter udpakningen af produktet.

Hvis der inden for 3 år regnet fra købsdatoen viser sig en materiale- eller produktionsfejl på produktet, reparerer eller udskifter vi det – efter vores valg – gratis for dig. Garantiperioden forlænges ikke som følge af et imødekommet krav om garanti. Dette gælder også for udskiftede og reparerede dele.

Denne garanti bortfalder, hvis produktet er blevet beskadiget eller anvendt og vedligeholdt forkert.

Garantien dækker materiale- og produktionsfejl. Denne garanti dækker hverken produktdele, der er udsat for normal slitage og derfor er at betragte som sliddele (f.eks. batterier, akkumulatører, slanger, farvepatroner), eller skader på skrøbelige dele, f.eks. kontakter eller dele af glas.

Ved dette produkt gælder garantiperioden også for batteriet.

● **Afvikling af garantisager**

For at sikre en hurtig behandling af din forespørgsel, bedes du overholde følgende instruktioner:

Ved alle forespørgsler, skal kvitteringen og varenummeret (IAN 459117_2401) kunne forevises som dokumentation på købet.

Varenummeret kan du aflæse på produktets typeskilt, en gravering på produktet, forsiden af din betjeningsvejledning (nederst til venstre) eller på en mærkat på bagsiden eller undersiden af produktet.

Hvis der opstår funktionsfejl eller andre mangler, skal du i første omgang kontakte serviceafdelingen via telefon eller e-mail.

Et defekt produkt kan gratis sendes til den serviceadresse, der er blevet oplyst, vedlagt kvitteringen (kassebonen) og en beskrivelse af, hvilken defekt der er opstået og hvornår den er opstået.



På parkside-diy.com kan du se og downloade denne og mange andre manualer. Ved at scanne QR-koden får du adgang til parkside-diy.com. Vælg dit land og søg efter betjeningsvejledningen i søgefeltet. Ved at indtaste varenummeret (IAN) 459117_2401 finder du frem til betjeningsvejledningen af dit produkt.

● **Service**

DK Service Danmark

Tel.: 80253972







E-Mail: owim@lidl.dk



Avvertenze e simboli utilizzati	Pagina	86
Introduzione	Pagina	86
Usato previsto	Pagina	86
Contenuto della confezione	Pagina	86
Descrizione dei componenti	Pagina	86
Dati tecnici	Pagina	87
Istruzioni di sicurezza	Pagina	87
Istruzioni di sicurezza per le batterie standard/ricaricabili	Pagina	88
Prima dell'uso	Pagina	89
Ricarica del prodotto	Pagina	89
Verifica della capacità della batteria ricaricabile	Pagina	90
Montaggio del prodotto	Pagina	90
Funzionamento	Pagina	90
Modalità di risparmio energetico	Pagina	90
Utilizzo come lampada a LED	Pagina	90
Uso come caricabatteria	Pagina	91
Manutenzione e pulizia	Pagina	91
Smaltimento	Pagina	91
Garanzia	Pagina	92
Gestione dei casi in garanzia	Pagina	93
Assistenza	Pagina	93

Avvertenze e simboli utilizzati

Nel manuale di istruzioni, nella guida rapida e sull'imballaggio sono utilizzate le seguenti avvertenze:

	Corrente/tensione continua		Leggere il manuale di istruzioni prima dell'uso.
	Classe di protezione III		Distanza minima dal materiale illuminato
	Icona di connessione USB		Il marchio CE conferma la conformità alle direttive UE applicabili al prodotto.

TORCIA A LED CON POWERBANK

● Introduzione

Congratulazioni per l'acquisto del vostro nuovo prodotto. Avete optato per un prodotto di alta qualità. Le istruzioni d'uso sono parte integrante di questo prodotto. Esse contengono importanti avvertenze sulla sicurezza, l'impiego e lo smaltimento. Prima dell'utilizzo del prodotto, prendere conoscenza di tutte le istruzioni d'uso e delle avvertenze di sicurezza. Utilizzare il prodotto solo come descritto e per i campi di applicazione indicati. Consegnare tutte le documentazioni su questo prodotto quando viene ceduto a terzi.

● Uso previsto

Questo prodotto è destinato all'uso normale.



Questo prodotto è adatto solo per l'uso privato in ambienti interni asciutti (ad es. magazzini o corridoi).

Questo prodotto non è indicato per l'illuminazione domestica.

● Contenuto della confezione

Dopo avere disimballato il prodotto, verificare che la confezione sia integra e che tutti i componenti non presentino danni. Rimuovere tutti i materiali di imballaggio prima dell'uso.

- 1 Torcia a LED con powerbank
- 1 Cavo USB
- 1 Guida rapida

① **INDICAZIONE:** Non è incluso un caricabatterie a corrente alternata. Usare un alimentatore SELV con una tensione d'uscita massima di $5\text{ V} \text{ --- } (U_{\text{out}})$, 2 A.

● Descrizione dei componenti

(Fig. A, C, D)

- 1 Luci a LED laterali
- 2 Indicatore di carica
- 3 Interruttore ON/OFF
- 4 Magnete
- 5 Coperchio protettivo
- 6 Presa di ingresso USB (tipo C)
- 7 Presa di uscita USB
- 8 Luci a LED superiori
- 9 Pannello LED
- 10 Gancio
- 11 Cavo USB

● Dati tecnici

Luci a LED laterali:	3 × 2 W
Luci a LED superiori:	3 × 0,5 W
Presa di ricarica:	USB (tipo C)
Batteria ricaricabile:	Batteria ricaricabile agli ioni di litio, tipo 18650 (INR 19/66), 3,7 V, 2200 mAh 8,14 Wh (non intercambiabile)
Capacità come caricabatterie:	800 mAh, a 5 V, 1 A
Tempo di ricarica per batteria ricaricabile scarica:	circa 3 ore
Durata della luce (luce bianca, a batteria ricaricabile completamente carica):	3 luci a LED laterali: circa 3,5 ore 3 luci a LED superiori: circa 6 ore
Classe di protezione:	III/⚡
Grado di protezione:	IP20
Tensione/corrente di ingresso USB:	5 V $\overline{=}$, 2 A
Tensione/corrente di uscita USB:	5 V $\overline{=}$, 1 A
Posizione di funzionamento:	Il prodotto può essere utilizzato solo come mostrato nelle figure A, B e D.
INDICAZIONE: Si consiglia di utilizzare il prodotto entro 1 mese dall'acquisto.	



Istruzioni di sicurezza

PRIMA DI USARE IL PRODOTTO PER LA PRIMA VOLTA, FAMILIARIZZARE CON TUTTE LE ISTRUZIONI PER L'USO E LA SICUREZZA! IN CASO DI CESSIONE DEL PRODOTTO A TERZI, AVERE CURA DI CONSEGNARE TUTTA LA DOCUMENTAZIONE!



⚠ AVVERTENZA! PERICOLO DI MORTE E INFORTUNIO PER BAMBINI E INFANTI!

Non lasciare mai i bambini da soli in presenza di materiale di imballaggio. Tenere sempre il materiale di imballaggio fuori dalla portata dei bambini.

- Il prodotto può essere usato da bambini di almeno 8 anni e da persone con ridotte capacità fisiche, sensoriali o intellettive, oppure prive di esperienza e di conoscenza del prodotto, solo sotto supervisione o a seguito di istruzioni per un uso sicuro del prodotto e conseguente comprensione dei rischi connessi all'utilizzo dello stesso.
- Non lasciare che i bambini giochino con il prodotto.
- La pulizia e la manutenzione non possono essere eseguite da bambini senza sorveglianza.
- Questo prodotto non è un giocattolo e deve essere tenuto fuori dalla portata dei bambini. I bambini non sono consapevoli dei pericoli associati alla manipolazione di apparecchi elettrici.
- Non utilizzare il prodotto se presenta danni visibili.



- Non immergere mai il prodotto in acqua o altri liquidi!
- Collegare il prodotto solo ad una presa USB installata correttamente. La tensione deve essere conforme alle specifiche nella sezione “Dati tecnici”.
- Non eseguire modifiche o riparazioni al prodotto. I LED non possono né devono essere sostituiti.
- I LED non sono intercambiabili.
- Se i LED smettono di funzionare alla fine della loro vita utile, l'intero prodotto deve essere sostituito.

⚠ ATTENZIONE! RISCHIO DI USTIONI!

Per evitare ustioni, assicurarsi che il prodotto sia spento e si sia raffreddato per almeno 15 minuti prima di toccarlo. Il prodotto può diventare molto caldo.

RISCHIO DI INCENDIO!

 Posizionare il prodotto in modo che sia ad almeno 0,1 metro di distanza dal materiale da illuminare. Il calore eccessivo può causare un incendio.

- **⚠ AVVERTENZA!** Non accendere la luce quando il prodotto è diretto verso una superficie infiammabile. La superficie illuminata potrebbe surriscaldarsi o prendere fuoco.
- Non posizionare candele accese o altre fiamme libere sopra o vicino al prodotto.
- Non utilizzare il prodotto vicino a fonti di calore, ad es. radiatori o altri dispositivi che emettono calore.
- Smaltire il prodotto se esso o il cavo USB  dovessero essere danneggiati.
- Assicurarsi che il cavo USB  non possa essere danneggiato da bordi taglienti o oggetti caldi. Srotolare completamente il cavo USB prima dell'uso.
- I LED sono molto luminosi, non guardare mai direttamente nella fonte di luce.

- Spegnere immediatamente il prodotto e scollegare il cavo di ricarica dal prodotto se si nota odore di bruciato o fumo. Far controllare il prodotto da un professionista qualificato prima di riutilizzarlo.
- Quando si utilizza una fonte di alimentazione USB, la presa di corrente deve essere sempre facilmente accessibile in modo che l'alimentazione USB possa essere rapidamente scollegata dalla presa in caso di emergenza. Si prega di fare riferimento anche al manuale di istruzioni del produttore.
- Osservare le restrizioni e i divieti di utilizzo per i prodotti alimentati a batteria in situazioni potenzialmente pericolose, come stazioni di servizio, aeroporti, ospedali, ecc.
- **⚠ AVVERTENZA!** Non coprire il prodotto durante la carica. Esiste il pericolo di riscaldamento e surriscaldamento.
- Non utilizzare il prodotto su strada.



Istruzioni di sicurezza per le batterie standard/ricaricabili

- ⚠ **PERICOLO DI MORTE!** Conservare le batterie/batterie ricaricabili fuori dalla portata dei bambini. In caso di ingestione accidentale consultare immediatamente un medico.
- L'ingestione può portare a ustioni, perforazione dei tessuti molli e morte. Possono verificarsi gravi ustioni entro 2 ore dall'ingestione.



PERICOLO DI ESPLOSIONE! Non ricaricare batterie non ricaricabili. Non cortocircuitare le batterie e/o non aprirle. Ciò può causare surriscaldamento, incendi o esplosioni.

- Non gettare mai le batterie standard/ricaricabili nel fuoco o in acqua.
- Non esporre le batterie a sollecitazioni meccaniche.

Rischio di perdite dalle batterie/batterie ricaricabili

- Evitare condizioni ambientali e temperature estreme che potrebbero avere un effetto sulle batterie/batterie ricaricabili, come ad es. radiatori/luce solare diretta.
- Se le batterie/gli accumulatori sono scarichi, evitare che le sostanze chimiche contenute vengano in contatto con pelle, occhi o mucose! Risciacquare immediatamente le zone colpite con acqua pulita e consultare un medico!



INDOSSARE GUANTI

PROTETTIVI! Le batterie che presentano perdite o danni possono causare ustioni a contatto con la pelle. In questi casi, indossare sempre guanti protettivi adatti.

- Questo prodotto ha una batteria ricaricabile integrata che non può essere sostituita dall'utente. La rimozione o la sostituzione della batteria ricaricabile devono essere eseguite esclusivamente dal produttore, dal suo servizio clienti oppure da una persona parimenti qualificata al fine di evitare situazioni pericolose. Quando si smaltisce il prodotto, tenere presente che contiene un accumulatore.

● Prima dell'uso

● Ricarica del prodotto

INDICAZIONI:

- Rimuovere tutto il materiale di imballaggio dal prodotto.

- Per poter utilizzare il prodotto senza un cavo USB [11], è necessario caricare la batteria ricaricabile prima dell'uso. Il processo di ricarica dura circa 3 ore. La batteria ricaricabile è integrata in modo fisso sul fondo del prodotto.
- Eseguire una carica completa della batteria ricaricabile prima del primo utilizzo.
- Caricare la batteria ricaricabile quando si esaurisce (lampeggia solo 1 LED dell'indicatore di carica [2]).
- Aprire il coperchio protettivo [5].
- Collegare la spina USB del cavo USB [11] alla presa di ingresso USB (tipo C) [6] del prodotto.

INDICAZIONI:

- Lo stato di carica della batteria ricaricabile viene mostrato nell'indicatore di carica [2]:

Stato dell'indicatore di carica [2]	Stato di carica della batteria ricaricabile
1 LED lampeggia	0-33 %
1 LED acceso, 1 LED lampeggia	34-65 %
2 LED accesi, 1 LED lampeggia	66-99 %
3 LED accesi	100 %

- Il tempo di ricarica è di circa 3 ore se la batteria ricaricabile è scarica.

INDICAZIONE: Il prodotto ha una protezione da sovraccarico. Tuttavia, è necessario scollegare il prodotto dall'alimentazione non appena il processo di ricarica è completato.

- Scollegare il cavo USB [11] dal prodotto per evitare di scaricare la batteria ricaricabile.
- Chiudere il coperchio protettivo [5] prima di utilizzare nuovamente il prodotto. In caso contrario, se usato all'aperto, l'acqua potrebbe entrare all'interno del prodotto.

- Per proteggere la batteria, il prodotto non funziona a temperature inferiori a 0 °C e superiori a +45 °C.

● Verifica della capacità della batteria ricaricabile

Se il prodotto non viene caricato: Premere l'interruttore ON/OFF [3] per verificare la capacità della batteria ricaricabile. L'indicatore di carica rosso [2] indica la capacità* della batteria ricaricabile all'interno del prodotto.

1 LED acceso	=	33 %*
2 LED accesi	=	66 %*
3 LED accesi	=	100 %*
* Si tratta di una percentuale stimata della capacità della batteria ricaricabile, non di una misurazione effettiva.		

● Montaggio del prodotto

- Il prodotto è dotato di 2 magneti [4]. Questi magneti consentono di fissare il prodotto alle superfici magnetizzabili.
- I pannelli LED [9] possono essere aperti (Fig. B). Aprire il gancio [10] sul prodotto per appendere il prodotto ad un punto di sospensione adatto (Fig. D).

● Funzionamento

⚠ PERICOLO DI INCIDENTI! Non utilizzare il prodotto durante la guida. Quando si utilizza il prodotto in un veicolo, fare attenzione a non mettere in pericolo il conducente o i passeggeri. Conservare e fissare il prodotto in modo tale da non presentare rischi di lesioni o danni al prodotto anche in caso di frenata completa.

- Ruotare i pannelli LED [9] e fissare il prodotto nella posizione desiderata (Fig. B). I pannelli LED possono anche essere girati verso l'alto (Fig. D).

- Utilizzare e far funzionare il prodotto su una superficie stabile priva di angoli.

⚠ ATTENZIONE! Quando si ruotano i pannelli LED [9], fare attenzione alla posizione delle mani per evitare di pizzicarsi le dita (Fig. E).

- Il prodotto può essere utilizzato come luce o come caricabatteria.

INDICAZIONE: L'energia immagazzinata nella batteria ricaricabile alimenta sia la lampada a LED che la stazione di ricarica. Se si utilizza il prodotto come caricabatteria, in modalità di illuminazione il tempo di funzionamento e la luminosità si riducono.

● Modalità di risparmio energetico

INDICAZIONE: La modalità di risparmio energetico riduce il consumo di energia quando non si utilizza più il prodotto o lo si conserva per un periodo di tempo prolungato.

- Attivazione della modalità di risparmio energetico: Tenere premuto l'interruttore ON/OFF [3] per 3 secondi.
- Disattivazione della modalità di risparmio energetico: Premere l'interruttore ON/OFF [3] o ricaricare il prodotto.

● Utilizzo come lampada a LED

- Caricare completamente il prodotto come descritto nella sezione "Ricarica del prodotto".
- Il prodotto può essere utilizzato in 6 diverse modalità. Selezionarle premendo ripetutamente l'interruttore ON/OFF [3].

Interruttore ON/OFF	Modalità
1 pressione:	Luci a LED superiori luminosità al 100 %
2 pressioni:	Luci a LED superiori luminosità al 50 %
3 pressioni:	Luci a LED laterali luminosità al 100 %
4 pressioni:	Luci a LED laterali luminosità al 50 %
5 pressioni:	Le luci a LED laterali lampeggiano
6 pressioni:	La luce a LED rossa laterale lampeggia
7 pressioni:	Le luci si spengono

● Uso come caricabatteria

In combinazione con il cavo USB [11], il prodotto può essere utilizzato per caricare piccoli dispositivi elettronici con presa USB (ad es. telefoni cellulari o fotocamere digitali).

- Si noti che la corrente di carica dei dispositivi non deve superare 2 A. Leggere attentamente le istruzioni per l'uso del dispositivo che si desidera caricare.

ATTENZIONE! Caricare un dispositivo che richiede una corrente di carica maggiore può causare un difetto in entrambi i dispositivi.

- La batteria ricaricabile del dispositivo che si desidera caricare deve avere una capacità significativamente inferiore rispetto alla capacità totale della batteria ricaricabile nel prodotto (2200 mAh). In caso contrario, il processo di carica potrebbe non completarsi.
- Aprire il coperchio protettivo [5].

- Collegare la spina USB del cavo USB [11] alla presa di uscita USB [7].
- Inserire la spina USB del cavo USB [11] nei piccoli dispositivi elettronici che si desidera caricare. L'indicatore di carica rosso [2] si accende e mostra la capacità della batteria ricaricabile.
- Rimuovere il cavo USB [11] non appena la carica è completa.
- Chiudere il coperchio protettivo [5].

● Manutenzione e pulizia

Il prodotto non richiede alcuna manutenzione. I LED non possono essere sostituiti.

- Prima della pulizia:
 - Spegnerne il prodotto.
 - Estrarre il cavo USB [11] dalla presa USB.
 - Chiudere il coperchio protettivo [5] della presa d'ingresso USB [6] e della presa di uscita USB [7].
- Non immergere mai il prodotto in acqua o altri liquidi.
- Non utilizzare detergenti corrosivi.
- Pulire il prodotto regolarmente con un panno morbido e privo di lanugine. Utilizzare un panno leggermente inumidito per rimuovere lo sporco ostinato.
- Prima di conservare: Caricare completamente la batteria. Una volta completata la carica, attivare la modalità di risparmio energetico.
- Se si desidera conservare il prodotto per più di 3 mesi, caricare completamente la batteria ogni 3 mesi.

● Smaltimento

L'imballaggio è composto da materiali ecologici che possono essere smaltiti presso i siti di raccolta locali per il riciclo.



Osservare l'identificazione dei materiali di imballaggio per lo smaltimento differenziato, i quali sono contrassegnati da abbreviazioni (a) e da numeri (b) con il seguente significato: 1-7: plastiche/20-22: carta e cartone/80-98: materiali compositi.

Prodotto:



Il prodotto, i suoi accessori e i materiali di imballaggio sono riciclabili e soggetti alla responsabilità estesa del produttore. Per un migliore trattamento dei rifiuti, smaltirli separatamente seguendo i diversi simboli della raccolta differenziata.

Il logo Triman è valido solamente per la Francia.



E' possibile informarsi circa le possibilità di smaltimento del prodotto usato presso l'amministrazione comunale o cittadina.



Per questioni di tutela ambientale non gettare il prodotto usato tra i rifiuti domestici, ma provvedere invece al suo corretto smaltimento. Presso l'amministrazione competente è possibile ricevere informazioni circa i siti di raccolta e i relativi orari di apertura.

Le batterie/Gli accumulatori difettosi o usati devono essere riciclati. Smaltire le batterie/gli accumulatori e/o il prodotto presso i punti di raccolta indicati.



Uno smaltimento scorretto delle batterie/gli accumulatori procura danni all'ambiente!

È vietato smaltire le batterie/gli accumulatori con i rifiuti domestici. Possono contenere metalli pesanti nocivi e sono soggetti a smaltimento come rifiuti speciali. I simboli chimici dei metalli pesanti sono i seguenti: Cd = cadmio, Hg = mercurio, Pb = piombo. Consegnare, pertanto, le batterie/gli accumulatori esausti presso un punto di raccolta comunale.

● Garanzia

Il prodotto è stato fabbricato accuratamente secondo severe direttive di qualità ed è stato controllato meticolosamente prima della consegna. In caso di difetti di materiale o fabbricazione l'acquirente può far valere diritti legali nei confronti del venditore. La nostra garanzia sotto riportata non costituisce alcun limite ai diritti legali dell'acquirente.

Questo prodotto è garantito per 3 anni con decorrenza dalla data di acquisto. La garanzia decorre dalla data d'acquisto. Conservare lo scontrino originale in un posto sicuro perché questo documento viene richiesto come prova dell'avvenuto acquisto.

Tutti i danni o difetti presenti già al momento dell'acquisto devono essere comunicati subito dopo l'apertura della confezione.

Se entro 3 anni dalla data di acquisto di questo prodotto si rileva un difetto di materiale o di fabbricazione, noi procederemo, a nostra discrezione, alla riparazione o sostituzione gratuite del prodotto o al rimborso del prezzo di acquisto. Un eventuale intervento in garanzia non prolunga né rinnova il periodo di garanzia stesso. Ciò vale anche per le parti sostituite e riparate.

Questa garanzia decade in caso di danneggiamento oppure uso o manutenzione impropri del prodotto.

La prestazione in garanzia vale per difetti del materiale o di fabbricazione. Questa garanzia non si estende a componenti del prodotto esposti a normale logorio, che possono pertanto essere considerati come componenti soggetti a usura (esempio capacità della batteria, calcificazione, lampade, pneumatici, filtri, spazzole...). La garanzia non si estende altresì a danni che si verificano su componenti delicati (esempio interruttori, batterie, parti realizzate in vetro, schermi, accessori vari) nonché danni derivanti dal trasporto o altri incidenti.

Il periodo di garanzia di questo prodotto vale anche per la batteria.

● **Gestione dei casi in garanzia**

Per permetterci di risolvere rapidamente il vostro problema, procedete nel seguente modo:

per tutte le richieste conservare lo scontrino e il codice articolo (IAN 459117_2401) a prova dell'avvenuto acquisto.

Il codice articolo si trova nell'etichetta del prodotto, come incisione sul prodotto, nella pagina del titolo di queste istruzioni (in basso a sinistra) oppure nell'adesivo apposto sul retro o sul lato inferiore del prodotto.

In caso di errori di funzionamento o altri difetti contattare innanzitutto il seguente servizio di assistenza telefonicamente o per e-mail.

Potete inviare gratuitamente all'indirizzo dell'assistenza che vi è stato fornito un eventuale prodotto difettoso, allegando la ricevuta d'acquisto (scontrino), la descrizione del tipo di difetto e l'indicazione di quando si è verificato.



Su parkside-diy.com potete visionare e scaricare questo e molti altri manuali. Con questo codice QR accedete direttamente a parkside-diy.com. Scegliete il vostro paese e cercate le istruzioni per l'uso attraverso la maschera di ricerca. Inserendo il codice articolo (IAN) 459117_2401 accedete alle istruzioni per l'uso relative al vostro articolo.

● **Assistenza**

IT Assistenza Italia

Tel.: 800790789







E-Mail: owim@lidl.it



Felhasznált figyelmeztető jelzések és szimbólumok	Oldal	95
Bevezető	Oldal	95
Rendeltetésszerű használat	Oldal	95
A csomagolás tartalma	Oldal	95
A részegységek leírása	Oldal	95
Műszaki adatok	Oldal	96
Biztonsági utasítások	Oldal	96
Biztonsági utasítások elemekhez/akkumulátorokhoz	Oldal	97
Használat előtt	Oldal	98
A termék feltöltése	Oldal	98
Az akkumulátor kapacitásának ellenőrzése	Oldal	98
A termék összeszerelése	Oldal	99
Használat	Oldal	99
Energiatakarékos mód	Oldal	99
Használat LED lámpaként	Oldal	99
Használat töltőkészüléként	Oldal	100
Karbantartás és tisztítás	Oldal	100
Mentesítés	Oldal	100
Garancia	Oldal	101
Garanciális ügyek lebonyolítása	Oldal	101
Szerviz	Oldal	102

Felhasznált figyelmeztető jelzések és szimbólumok

Ebben a használati útmutatóban, a rövid útmutatóban és a csomagoláson az alábbi figyelmeztető jelzésekkel találkozhat:

	Egyenáram/-feszültség		Használat előtt olvassa el a használati útmutatót.
	III. védelmi osztály		Minimális távolság a megvilágított anyagtól
	Az USB-csatlakozás szimbóluma		A CE-jelzés azt jelzi, hogy a termék megfelel a rá vonatkozó EU előírásoknak.

LED KÉZI LÁMPA POWERBANKKAL

● Bevezető

Gratulálunk új termékének vásárlása alkalmából. Ezzel a döntésével vállalatunk értékes terméke mellett döntött. A használati utasítás ezen termék része. A biztonságra, a használatára és a megsemmisítésre vonatkozó fontos tudnivalókat tartalmazza. A termék használata előtt ismerje meg az összes használati és biztonsági tudnivalót. A terméket csak a leírtak szerint és a megadott felhasználási területeken alkalmazza. A termék harmadik személy számára való továbbadása esetén kézbesítse vele annak a teljes dokumentációját is.

● Rendeltetészerű használat

A termék normál használatra alkalmas.



A termék kizárólag magáncélra, beltéren, száraz helyiségekben használható (pl. tárolókban, folyosókon).

A termék nem alkalmas háztartások helyiségeinek megvilágítására.

● A csomagolás tartalma

A termék kicsomagolása után ellenőrizze a csomagolás teljességét és az alkatrészek megfelelő állapotát. A használat előtt távolítsa el minden csomagolóanyagot.

- 1 LED kézi lámpa powerbankkal
- 1 USB-kábel
- 1 Rövid útmutató

① **MEGJEGYZÉS:** Váltóáramhoz használható csatlakozó nincs mellékelve. Használjon SELV csatlakozót maximum 5 V U_{out} , 2 A kimenő üzemi feszültséggel.

● A részegységek leírása

(A, C, D ábra)

- 1 Oldalsó LED lámpák
- 2 Töltésjelző
- 3 BE/KI kapcsológomb
- 4 Mágnes
- 5 Védősapka
- 6 USB bemenet (C típus)
- 7 USB kimenet
- 8 Felső LED lámpák
- 9 LED panel
- 10 Kampó
- 11 USB-kábel

● Műszaki adatok

Oldalsó LED lámpák:	3 × 2 W
Felső LED lámpák:	3 × 0,5 W
Töltőaljzat:	USB (C típus)
Akkumulátor:	Lítium-ion akkumulátor, 18650 típus (INR 19/66), 3,7 V, 2200 mAh 8,14 Wh (nem cserélhető)
Kapacitás töltőkészülékként:	800 mAh, 5 V, 1 A értékeknél
Az üres akkumulátor feltöltési ideje:	kb. 3 óra
Világítási idő (fehér fény, teljes mértékben feltöltött akkumulátor esetén):	3 oldalsó LED lámpa: kb. 3,5 óra 3 felső LED lámpa: kb. 6 óra
Védelmi osztály:	III/⚡
Védelmi besorolás:	IP20
USB bemenő feszültség és áram:	5 V ---, 2 A
USB kimenő feszültség és áram:	5 V ---, 1 A
Működési helyzet:	A termék kizárólag az A, B és a D ábrán látható módon használható.
MEGJEGYZÉS: Javasolt, hogy a termék használatát a vásárlástól számított 1 hónapon belül használja.	



Biztonsági utasítások

A TERMÉK HASZNÁLATBA VÉTELE ELŐTT ISMERKEDJEN MEG A TERMÉK BIZTONSÁGI ÉS KEZELÉSI UTASÍTÁSAIVAL! HA A TERMÉKET TOVÁBBADJA, ADJA MELLÉ EZEKET A DOKUMENTUMOKAT IS!



FIGYELMEZTETÉS!
ÉLETVESZÉLY GYERMEKEK, KISGYERMEKEK SZÁMÁRA!

Ne hagyja a gyermekeket a csomagolóanyagokkal felügyelet nélkül. A csomagolóanyagokat mindig tartsa gyermekektől távol.

- A terméket akkor használhatják 8 év feletti gyermekek, csökkent testi, érzékszervi vagy szellemi képességű, valamint megfelelő tapasztalattal és/vagy tudással nem rendelkező személyek, ha számukra felügyeletet biztosítanak vagy ha utasításokat kapnak a termék biztonságos használatával kapcsolatban és megértik az azzal járó veszélyeket.
- Ne hagyja, hogy a gyermekek a termékkel játszanak.
- A tisztítást és a karbantartást nem végezhetik gyermekek felügyelet nélkül.
- A termék nem játékszer, tartsa gyermekek számára nem elérhető helyen. A gyermekek nincsenek tisztában az elektromos készülékek használatával járó veszélyekkel.
- Ne használja a terméket, ha azon látható sérüléseket talál.

- A terméket soha ne merítse vízbe vagy egyéb folyadékba!
- A terméket csak egy megfelelően beszerelt USB-aljzatba csatlakoztassa. A feszültségnek kell felelnie a „Műszaki adatok” című résznél feltüntetettnek.
- A terméken ne végezzen módosításokat vagy javításokat. A LED-eket tilos cserélni.
- A LED-ek nem cserélhetők.
- Ha a LED-izzók élettartama lejárt és már nem működnek, az egész terméket le kell cserélni.

⚠ FIGYELEM! ÉGÉSI SÉRÜLÉSEK

VESZÉLYE! Az égési sérülések elkerülése érdekében mielőtt a termékhez érne ellenőrizze, hogy a termék ki van-e kapcsolva, és hogy az legalább 15 percet hűlt. A termék nagyon felforrósodhat.

TŰZVESZÉLY! A terméket úgy helyezze el, hogy az legalább 0,1 méter távolságban legyen a megvilágított anyagtól. A túlzott hőtermelődés tüzesettséghez vezethet.

- **⚠ FIGYELMEZTETÉS!** Ne kapcsolja be a fényt, ha a termék éghető felület felé néz. A megvilágított felület túlhevülhet vagy meggyulladhat.
- Ne helyezzen égő gyertyákat vagy más nyílt lángot a termék közelébe.
- Ne használja a terméket hőforrások, pl. fűtőtestek vagy más, hőt sugárzó berendezések közelében.
- Selejtezze ki a terméket, ha maga a termék, vagy az USB-kábel **II** megsérül.
- Ügyeljen arra, hogy az USB-kábelben **II** éles sarkok vagy forró tárgyak ne tudjanak kárt okozni. Használat előtt tekerje ki az USB-kábelt teljes mértékben.
- A LED-ek fénye nagyon erős, ne nézzen közvetlenül a fényforrásba.

- Amint égésre utaló szagokat vagy füstöt észlel, azonnal kapcsolja ki a terméket és szüntesse meg annak az áramellátását. Mielőtt a terméket újra használatba venné, vizsgálta át egy képzett szakemberrel.
- Ha USB-n keresztül biztosítja a készülék áramellátását, a konnektornak mindig könnyen hozzáférhetőnek kell lennie, hogy vészhelyzetben az USB töltőegységet gyorsan ki tudja húzni a konnektorból. Vegye figyelembe a gyártó használati útmutatójában leírtakat.
- Tartsa szem előtt az akkumulátoros készülékek használati korlátozásait és tiltásait potenciális veszélyes szituációkban, például benzinkutaknál, repülőtereken, kórházakban, stb.
- **⚠ FIGYELMEZTETÉS!** Töltés során ne takarja le a terméket. Felmelegedés és túlhevülés veszélye.
- Ne használja a terméket az utcai forgalomban.

⚠ Biztonsági utasítások elemekhez/akkumulátorokhoz

- **⚠ ÉLETVESZÉLY!** Az elemeket/akkumulátorokat tartsa gyermekek számára nem elérhető helyen. Amennyiben azokat véletlenül lenyelik, forduljon orvoshoz.
- A lenyelés égési sérüléshez vagy a lágy szövetek átszűrődéséhez vezethet, mely halált is okozhat. A lenyelést követő 2 órán belül már súlyos égési sérülések jelenhetnek meg.

⚠ ROBBANÁSVESZÉLY! Ne töltsön fel nem újratölthető elemeket. Elemeket/akkumulátorokat ne zárjon rövidre és ne nyissa fel azokat. Ez túlhevüléshez, tüzesettséghez vagy robbanásához vezethet.

- Soha ne dobjon elemeket/akkumulátorokat tűzbe.
- Elemeket/akkumulátorokat ne tegyen ki mechanikus terhelésnek.

Az elemek/akkumulátorok kifolyásának veszélye

- Kerülje az olyan szélsőséges környezeti feltételeket és hőmérsékleti viszonyokat, amelyek hatással lehetnek az elemekre/akkumulátorokra, pl. fűtőtestek vagy közvetlen napsugárzás.
- Ha az elemek/akkumulátorok kifolynak, kerülje a bőrt, a szemeket és a nyálkahártyák érintkezését a vegyszerekkel! Az érintett területeket azonnal mossa le friss vízzel, majd forduljon orvoshoz!



VISELJEN VÉDŐKESZTYŰT!

A kifolyt elemek/akkumulátorok a bőrre kerülve azon égési sérüléseket okozhatnak. Ilyen esetekben viseljen megfelelő védőkesztyűt.

- A termék beépített akkumulátorral rendelkezik, melyet a felhasználó nem tud kicserélni. A kockázatok elkerülése érdekében az akkumulátort csak a gyártó, annak ügyfélszolgálatosa vagy egy annak megfelelő képzettségű szakember veheti vagy cserélheti ki. A termék kicserélésekor vegye figyelembe, hogy a termék belsejében akkumulátor van.

● Használat előtt

● A termék feltöltése

MEGJEGYZÉSEK:

- Távolítsa el a termék összes csomagolóanyagát.
- Ha a terméket az USB-kábel [11] nélkül tudja használni, használat előtt fel kell tölteni az akkumulátort. A feltöltés körülbelül 3 órát vesz igénybe. Az akkumulátor a termék aljába van beépítve.

- Az első használat előtt töltsse fel az akkumulátort teljes mértékben.
- Töltsse fel az akkumulátort, ha lemerült (ha a töltésjelzőn [2] csak 1 LED villog).
- Nyissa fel a védősapkát [5].
- Dugja be az USB-kábel [11] csatlakozóját a termék USB bemenetébe (C típus) [6].

MEGJEGYZÉSEK:

- Az akkumulátor töltöttségi állapotát a töltésjelző [2] mutatja:

A töltésjelző állapot [2]	Az akkumulátor töltöttségi állapot
1 LED villog	0–33 %
1 LED világít, 1 LED villog	34–65 %
2 LED világít, 1 LED villog	66–99 %
3 LED világít	100 %

- A töltés ideje kb. 3 óra, ha az akkumulátor lemerült.

MEGJEGYZÉS: A termék túltöltés elleni védelemmel rendelkezik. Ettől függetlenül szüntesse meg a termék áramellátását, amint a töltés befejeződött.

- Az akkumulátor lemerülésének elkerülése érdekében húzza ki az USB-kábelt [11] a termékből.
- A termék újbóli csatlakoztatása előtt zárja vissza a védősapkát [5]. Különben kültéri használat során víz kerülhet a termék belsejébe.
- A termék az akkumulátor védelme érdekében 0 °C alatt és +45 °C felett nem működik.

● Az akkumulátor kapacitásának ellenőrzése

Ha a termék nincs töltés alatt: Az akkumulátor kapacitásának ellenőrzéséhez nyomja meg a BE/KI kapcsológombot [3]. A piros töltésjelző [2] mutatja a termék belsejében lévő akkumulátor kapacitását*.

1 LED világít = 33 %*
2 LED világít = 66 %*
3 LED világít = 100 %*
* Ez az akkumulátor kapacitásának becsült százalékos értéke, nem valós méréseken alapszik.

● A termék összeszerelése

- A termék 2 mágnessel [4] rendelkezik. A terméket ezeknek a mágneseknek a segítségével rögzítheti mágnesezhető felületekhez.
- A LED panelek [9] kinyithatók (B ábra). Hajtsa ki a terméken lévő kampót [10], és a terméket egy megfelelő felfüggesztési pontra fel is akaszthatja (D ábra).

● Használat

⚠ BALESETVESZÉLY! Ne használja a terméket menet közben. Ha a terméket egy gépjárműben használja, ügyeljen arra, hogy ne veszélyeztesse a vezetőt vagy a gépjárműben ülőket. A terméket tárolja és rögzítse úgy, hogy az ne okozhasson sérüléseket vagy anyagi károkat még hirtelen fékezés esetén sem.

- Fordítsa el a LED paneleket [9], majd rögzítse a terméket a kívánt pozícióba (B ábra). A LED paneleket felfelé is fordíthatja (D ábra).
- A terméket stabil, vízszintes felületen használja kezelje.

⚠ FIGYELEM! A LED panelek [9] elfordításakor ügyeljen a kezei helyzetére, hogy be ne csípjék az ujjait (E ábra).

- A termék lámpaként vagy töltőkészülékként is használható.

MEGJEGYZÉS: Az akkumulátorban tárolt energia a LED lámpákat és a töltőegységet is ellátja árammal. Ha a terméket töltőkészülékként használja, az üzemidő és a fényerő világítási módban csökkenni fog.

● Energiatakarékos mód

MEGJEGYZÉS: Az energiatakarékos mód csökkenti a saját áramhasználatot, ha a termék már nincs használatban, vagy ha azt hosszabb ideig tárolják.

- Az energiatakarékos mód bekapcsolása: Tartsa lenyomva a BE/KI kapcsológombot [3] 3 másodpercig.
- Az energiatakarékos mód kikapcsolása: Nyomja meg a BE/KI kapcsológombot [3], vagy töltsse fel a terméket.

● Használat LED lámpaként

- Töltsse fel a terméket teljes mértékben „A termék feltöltése” című részben leírtak szerint.
- A termék 6 üzemmódban használható. Ezek közül a BE/KI kapcsológomb [3] többszöri megnyomásával választhat.

BE/KI kapcsológomb	Módok
Egyszeri megnyomás:	Felső LED lámpák, 100 %-os fényerő
Kétszeri megnyomás:	Felső LED lámpák, 50 %-os fényerő
Háromszori megnyomás:	Oldalsó LED lámpák, 100 %-os fényerő
Négyyszeri megnyomás:	Oldalsó LED lámpák, 50 %-os fényerő
Ötszöri megnyomás:	Oldalsó LED lámpák, villogás
Hatszori megnyomás:	Az oldalsó LED lámpa villog
Hétszori megnyomás:	A lámpák kikapcsolása

● Használat töltőkészülékként

Az USB-kábel [11] csatlakoztatásával a termék kisebb, USB-aljzattal rendelkező elektromos készülékek (pl. mobiltelefonok vagy digitális fényképezőgépek) feltöltésére is használható.

- Ügyeljen arra, hogy a készülékek töltési árama ne haladja meg a 2 A értéket. Figyelmesen olvassa végig a töltendő készülékek használati útmutatóját.

FIGYELEM! Egy nagyobb töltési áramot igénylő készülék töltésekor mindkét készülék sérülhet.

- A feltöltendő készülék akkumulátorának kapacitása jelentősen kisebb kell, hogy legyen, mint a termék akkumulátorának összkapacitása (2200 mAh). Ellenkező esetben a töltés nem fejeződik be.
- Nyissa fel a védősapkát [5].
- Csatlakoztassa az USB-kábel [11] csatlakozóját az USB kimenetbe [7].
- Dugja be az USB-kábel [11] USB csatlakozóját a kisebb elektromos készülékbe, amelyet fel kíván tölteni. A piros töltésjelző [2] ekkor kigyullad, és jelzi az akkumulátor kapacitását.
- Amint a töltés befejeződött, húzza ki az USB-kábelt [11].
- Zárja vissza a védősapkát [5].

● Karbantartás és tisztítás

A termék nem igényel karbantartást. A LED-égőket nem lehet kicserélni.

- Tisztítás előtt:
 - Kapcsolja ki a terméket.
 - Húzza ki az USB-kábelt [11] az USB-aljzattól.
 - Zárja le USB bemenetének [6] és az USB kimenetének [7] védősapkáját [5].
- A terméket soha ne merítse vízbe vagy egyéb folyadékba.
- Ne használjon súrolószereket.

- A terméket rendszeresen tisztítsa meg egy száraz, szőszmentes ruha segítségével. A makacsabb szennyeződések eltávolításához használjon egy enyhén nedves ruhát.
- Tárolás előtt: Töltse fel az akkumulátort teljesen. A töltés végén kapcsolja be az energiatakarékos módot.
- Ha a terméket 3 hónapnál hosszabb ideig tárolni kívánja, 3 havonta töltse fel teljesen az akkumulátort.

● Mentésítés

A csomagolás környezetbarát anyagokból készült, amelyeket a helyi újrahasznosító helyeken adhat le ártalmatlanítás céljából.



A hulladék elkülönítéséhez vegye figyelembe a csomagolóanyagon található jelzéseket. Ezek rövidítéseket (a) és számokat (b) tartalmaznak a következő jelentéssel: 1–7: műanyagok/20–22: papír és karton/80–98: kötőanyagok.

Termék:



A termék, beleértve a tartozékokat és a csomagolóanyagokat is, újrahasznosítható, és a gyártó kiterjesztett felelőssége alá tartozik.

A jobb hulladékkezelés érdekében az ábrán látható információk (szortírozási információk) alapján külön ártalmatlanítsa őket.

A Triman-logó csak Franciaországra vonatkozik.



A kiszolgált termék megsemmisítési lehetőségeiről lakóhelye illetékes önkormányzatánál tájékozódhat.



A környezete érdekében, ne dobja a kiszolgált terméket a háztartási szemétkbe, hanem adja le szakszerű ártalmatlanításra. A gyűjtőhelyekről és azok nyitvatartási idejéről az illetékes önkormányzatnál tájékozódhat.

A hibás vagy elhasznált elemeket/akkukat újra kell hasznosítani. Szolgáltassa vissza az elemeket/akkukat és/vagy a terméket az ajánlott gyűjtőállomásokon keresztül.



Környezeti károk az elemek/akkuk hibás megsemmisítése következtében!

Az elemeket/akkukat nem szabad a házi szemétkbe dobni. Mérgező hatású nehézfémeket tartalmazhatnak és ezért különleges kezelést igénylő hulladéknak számítanak. A nehézfémek vegyjelei a következők: Cd = kadmium, Hg = higany, Pb = ólom. Ezért az elhasznált elemeket/akkukat egy közösségi gyűjtőhelyen adja le.

● Garancia

A terméket gondosan, szigorú minőségi előírások betartásával gyártottuk, és a szállítás előtt gondosan ellenőriztük. Anyag- vagy gyártási hibák esetén a termék eladójával szemben törvényes jogok illetik meg. Az Ön törvényes jogait az általunk alább meghatározott garancia semmilyen módon nem korlátozza.

Erre a termékre 3 év garanciát adunk a vásárlás dátumától számítva. A garancia idő a vásárlás dátumával kezdődik. Biztonságos helyen őrizze meg az eredeti vásárlói bizonylatot, mert ez a dokumentum szükséges a vásárlás bizonyításához.

A vásárláskor fennálló károkat és hiányosságokat a termék kicsomagolása után haladéktalanul jelezze.

Ha ezen a terméken a vásárlástól számított 3 éven belül anyag- vagy gyártási hibát észlel, választásunk szerint ingyenesen megjavítjuk vagy kicseréljük a terméket. A garancia idő nem hosszabbodik meg a helyette nyújtott szavatossági igény által. Ez a kicserélt vagy javított alkatrészekre is érvényes.

A garancia megszűnik, ha a terméket megrongálták, ill. nem szakszerűen kezelték vagy végezték a karbantartást.

A garancia az anyag- és gyártási hibákra vonatkozik. Ez a garancia nem terjed ki azokra a termékalkatrészekre, amelyek normál kopásnak vannak kitéve, és ezért gyorsan kopó alkatrésznek minősülnek (pl. elemekre, akkumulátorokra, tömlőkre, tintapatronokra), illetve a törékeny alkatrészek sérülésére, pl. kapcsolókra vagy üveg alkatrészekre.

Ennél a terméknél a garanciális időszak az akkumulátorra is vonatkozik.

● Garanciális ügyek lebonyolítása

Megkeresése gyors feldolgozásához kérjük, kövesse az alábbi utasításokat:

Megkeresés esetén kérjük, mindig készítse elő a pénztárblokkot és a termékszámot (IAN 459117_2401) a vásárlás igazolására.

A termékszámot kérjük, olvassa le a típustábláról, a terméken elhelyezett gravírozásból, az útmutató címlapjáról (alul a bal oldalon), vagy a termék hátsó vagy alsó oldalán található matricáról.

Működési hiba vagy egyéb hiányosság fellépése esetén először vegye fel a kapcsolatot a következőkben felsorolt szervizek valamelyikével telefonon, vagy e-mailen.

A hibásnak ítélt terméket a pénztárblokk és a hiba leírásának és keletkezési idejének megjelölésével, díjmentesen küldheti el az Ön számára kijelölt szerviz címére.



A parkside-diy.com oldalon ezt és számos további kézikönyvet tud megtekinteni és letölteni. Ezzel a QR-kóddal közvetlenül a parkside-diy.com oldalra jut. Válassza ki az országot, és a keresőfelületen keresse meg a használati útmutatókat. A termékszám (IAN) 459117_2401 beírásával juthat el az Ön termékének használati útmutatójához.

● Szerviz

 **Szerviz Magyarország**

Tel.: 0680021536

E-mail: owim@lidl.hu



OWIM GmbH & Co. KG

Stiftsbergstraße 1
74167 Neckarsulm
GERMANY

Model No.: HG10334
Version: 08/2024

IAN 459117_2401

