

LIVARNOLUX®



RETRO-STATIVLEUCHTE

DE AT CH

RETRO-STATIVLEUCHTE

Bedienungs- und Sicherheitshinweise

IT CH

PIANTANA IN STILE RÉTRO

Indicazioni per l'uso e per la sicurezza

FR CH

LAMPADAIRE À TRÉPIED RÉTRO

Instructions d'utilisation et consignes de sécurité

IAN 313467_1904

CH

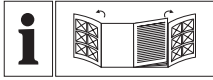

DE AT CH

Klappen Sie vor dem Lesen die beiden Seiten mit den Abbildungen aus und machen Sie sich anschließend mit allen Funktionen des Gerätes vertraut.

FR CH

Avant de lire le mode d'emploi, ouvrez les deux pages contenant les illustrations et familiarisez-vous ensuite avec toutes les fonctions de l'appareil.

IT CH

Prima di leggere aprire le due pagine con le immagini e prendere confidenza con le diverse funzioni dell'apparecchio.



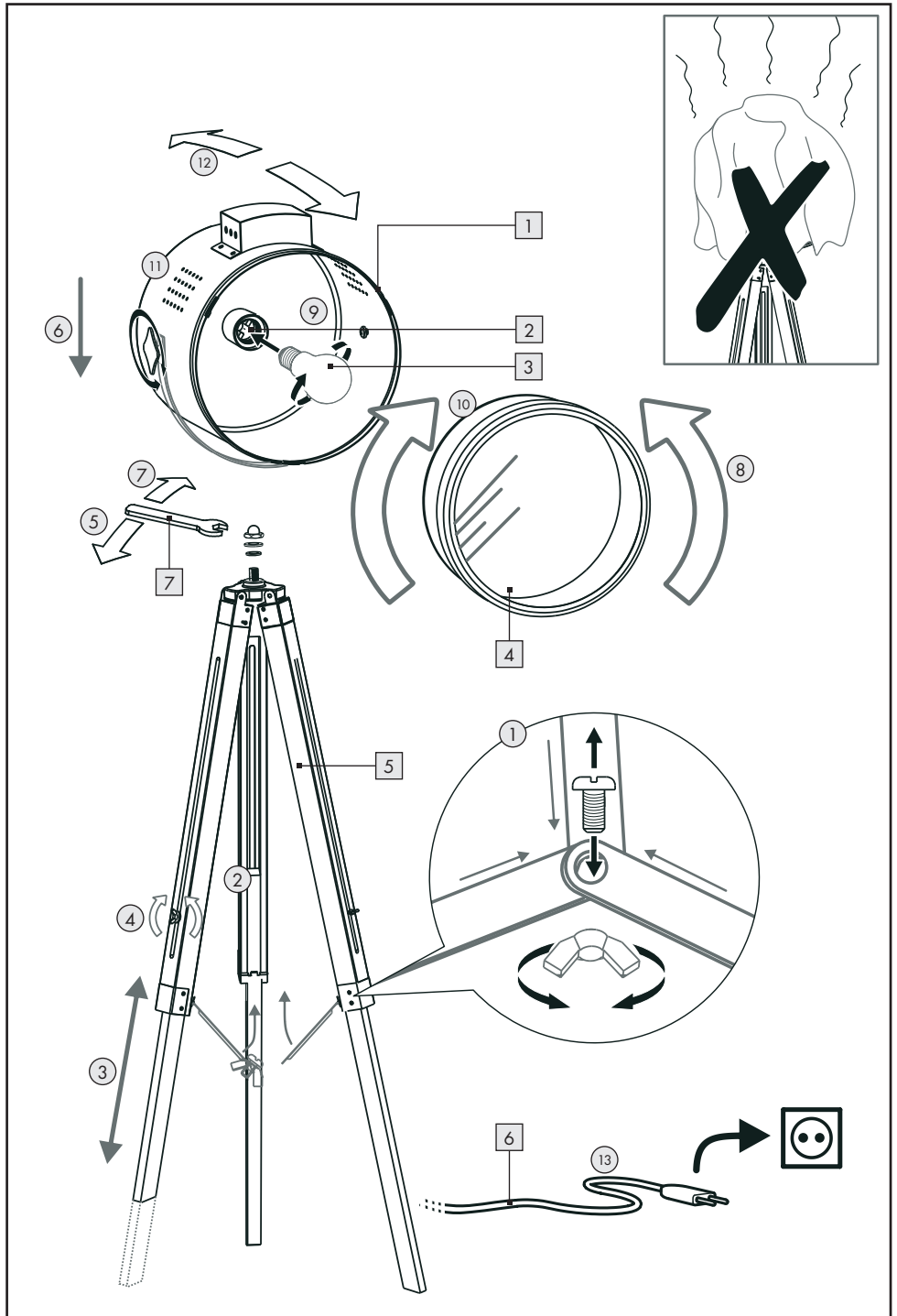

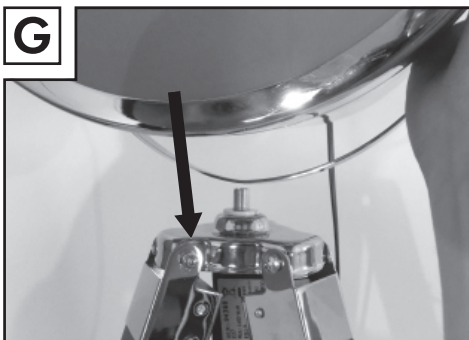
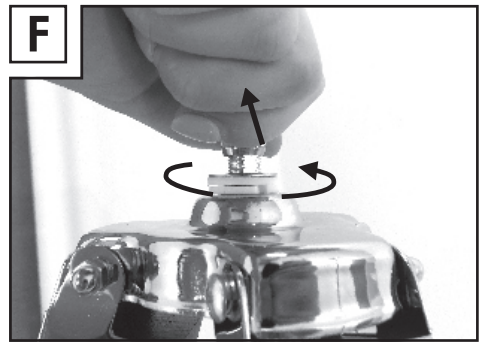
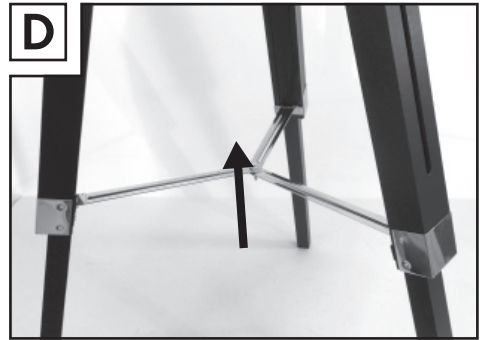
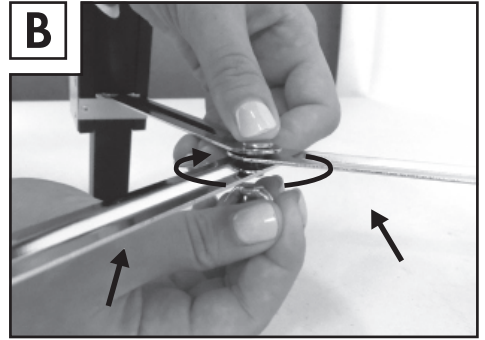
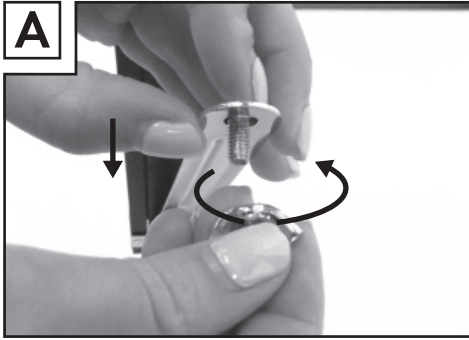

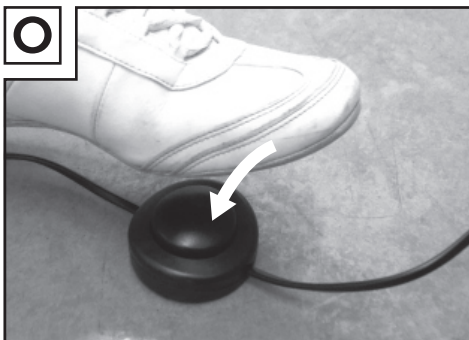
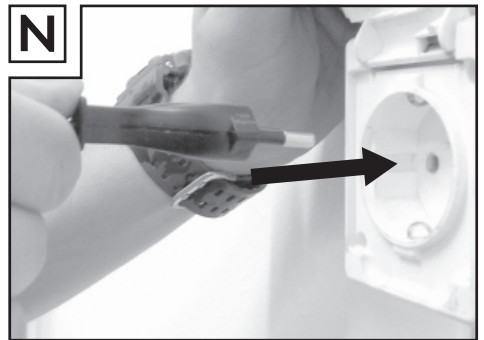
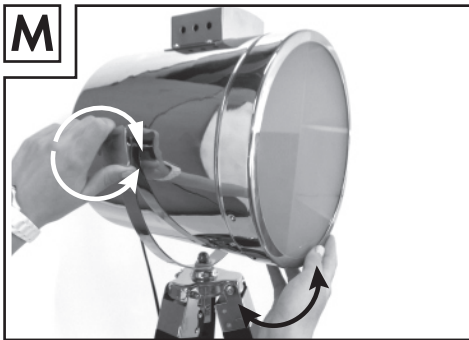
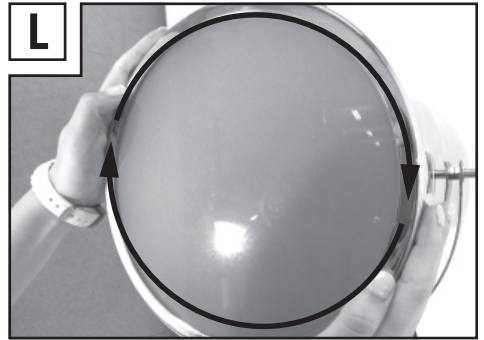
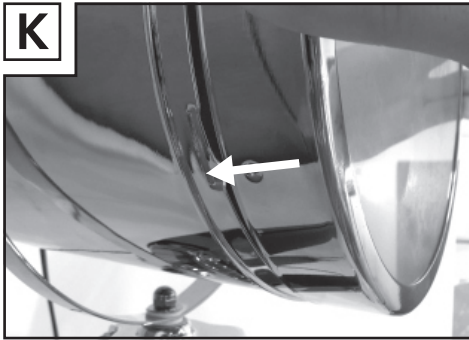
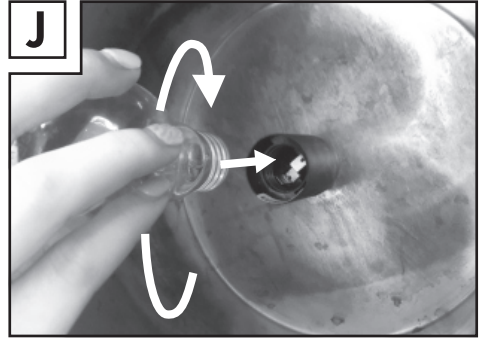
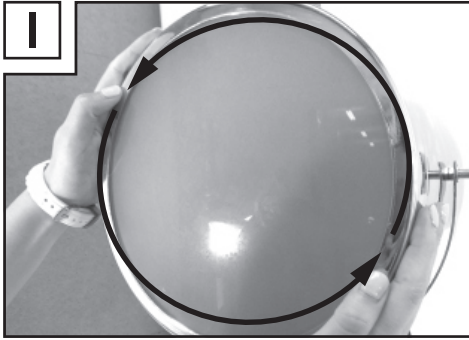







DE/AT/CH	Bedienungs- und Sicherheitshinweise	Seite	5
FR/CH	Instructions d'utilisation et consignes de sécurité	Page	11
IT/CH	Indicazioni per l'uso e per la sicurezza	Pagina	17







Legende der verwendeten Piktogramme	Seite	6
Einleitung	Seite	6
Bestimmungsgemäße Verwendung.....	Seite	6
Lieferumfang.....	Seite	6
Teilebeschreibung.....	Seite	7
Technische Daten.....	Seite	7
Sicherheit	Seite	7
Sicherheitshinweise.....	Seite	7
Inbetriebnahme	Seite	8
Leuchte montieren.....	Seite	8
Bedienung	Seite	8
Leuchte verwenden.....	Seite	8
Leuchtmittel einsetzen/auswechseln.....	Seite	8
Wartung und Reinigung	Seite	8
Entsorgung	Seite	9
Konformitätserklärung	Seite	9
Garantie und Service	Seite	9
Garantie.....	Seite	9
Serviceadresse.....	Seite	9
Garantiekarte.....	Seite	10

Legende der verwendeten Piktogramme			
	Anweisungen lesen!		Warn- und Sicherheitshinweise beachten!
	Sicherheitshinweise		Lebens- und Unfallgefahren für Kleinkinder und Kinder!
	Handlungsanweisungen		
	Diese Leuchte ist ausschließlich für den Betrieb im Innenbereich, in trockenen und geschlossenen Räumen geeignet.		Warnung! Stromschlaggefahr!
	Volt (Wechselspannung)		Vorsicht vor heißen Oberflächen!
Hz	Hertz (Frequenz)		Nicht dimmbar.
W	Watt (Wirkleistung)		Entsorgen Sie die Verpackung und das Produkt umweltgerecht!
	Schutzklasse II		Leuchtmittel nur in trockener Umgebung einsetzen.
	LED-Lebensdauer		Schaltzyklen

Retro-Stativleuchte

● Einleitung

 Wir beglückwünschen Sie zum Kauf Ihres neuen Produkts. Sie haben sich damit für ein hochwertiges Produkt entschieden. Bitte lesen Sie diese Bedienungsanleitung vollständig und sorgfältig durch. Klappen Sie die Seite mit den Abbildungen aus. Diese Anleitung gehört zu diesem Produkt und enthält wichtige Hinweise zur Inbetriebnahme und Handhabung. Beachten Sie immer alle Sicherheitshinweise. Prüfen Sie vor der Inbetriebnahme, ob die korrekte Spannung vorhanden ist und ob alle Teile richtig montiert sind. Sollten Sie Fragen haben oder unsicher in Bezug auf die Handhabung des Produkts sein, setzen Sie sich bitte mit Ihrem Händler oder der Servicestelle in Verbindung. Bewahren Sie diese Anleitung bitte sorgfältig auf und geben Sie sie ggf. an Dritte weiter.

● Bestimmungsgemäße Verwendung

 Diese Leuchte ist ausschließlich für den Betrieb im Innenbereich, in trockenen und geschlossenen Räumen geeignet. Dieses Produkt ist nur für den Einsatz in privaten Haushalten vorgesehen.

● Lieferumfang

Kontrollieren Sie unmittelbar nach dem Auspacken immer den Lieferumfang auf Vollständigkeit sowie den einwandfreien Zustand des Produkts.

- 1 Lampenschirm
- 1 Dreibeinstativ
- 1 LED-Leuchtmittel
- 1 Montagematerial-Set
- 1 Schraubenschlüssel
- 1 Bedienungsanleitung inkl. Garantiekarte

● Teilebeschreibung

- 1 Lampenschirm
- 2 Fassung
- 3 Leuchtmittel
- 4 Abnehmbare Front
- 5 Dreibeinstativ
- 6 Netzkabel mit EIN-/AUS-Fußschalter
- 7 Schraubenschlüssel

● Technische Daten

Artikelnr.:	55381
Betriebsspannung:	220–240V~ 50/60 Hz
Leuchtmittel:	LED-Leuchtmittel, E27, 11 W
Nennleistung max.:	60 W
Schutzklasse:	II/□
Maße Lampenschirm:	23,5 x 24 cm (Ø x L)
Höhe:	98–145 cm

● Sicherheit



Sicherheitshinweise

Bei Schäden, die durch Nichtbeachtung dieser Bedienungsanleitung verursacht werden, erlischt der Garantieanspruch! Für Folgeschäden wird keine Haftung übernommen! Bei Sach- oder Personenschäden, die durch unsachgemäße Handhabung oder Nichtbeachtung der Sicherheitshinweise verursacht werden, wird keine Haftung übernommen!

■ **WARNUNG! LEBENS- UND UNFALLGEFAHREN FÜR KLEINKINDER UND KINDER!**

Dieses Produkt kann von Kindern ab 8 Jahren und darüber sowie von Personen mit verringerten physischen, sensorischen oder mentalen Fähigkeiten oder Mangel an Erfahrung und Wissen benutzt werden, wenn sie beaufsichtigt oder bezüglich des sicheren Gebrauchs des Produkts unterwiesen wurden und die daraus resultierenden Gefahren verstehen. Kinder dürfen nicht mit dem Produkt spielen. Reinigung

und Benutzerwartung dürfen nicht von Kindern ohne Beaufsichtigung durchgeführt werden.

- Lassen Sie die Leuchte oder das Verpackungsmaterial nicht achtlos liegen. Plastikfolien/-tüten, Kunststoffteile etc. könnten für Kinder zu einem gefährlichen Spielzeug werden.



Vermeiden Sie Lebensgefahr durch elektrischen Schlag

- Bei Sach- oder Personenschäden, die durch unsachgemäße Handhabung oder Nichtbeachtung der Sicherheitshinweise verursacht werden, wird keine Haftung übernommen!
- Benutzen Sie Ihre Leuchte niemals, wenn Sie irgendwelche Beschädigungen feststellen.
- Überprüfen Sie vor dem Netzanschluss die Leuchte und das Netzkabel mit Netzstecker auf etwaige Beschädigungen.
- Vermeiden Sie unbedingt die Berührung der Leuchte mit Wasser oder anderen Flüssigkeiten.
- Öffnen Sie niemals eines der elektrischen Betriebsmittel oder stecken irgendwelche Gegenstände in dieselben. Derartige Eingriffe bedeuten Lebensgefahr durch elektrischen Schlag.
- Fassen Sie nur den isolierten Bereich des Netzsteckers beim Anschluss oder Trennen vom Netzstrom an!
- Die äußere flexible Leitung dieser Leuchte kann nicht ausgetauscht werden; falls die Leitung beschädigt ist, muss die Leuchte verschrottet werden.
- Vergewissern Sie sich vor der Benutzung, dass die vorhandene Netzspannung mit der benötigten Betriebsspannung der Leuchte übereinstimmt (220–240V~, 50/60 Hz).



Vermeiden Sie Brand- und Verletzungsgefahr



VORSICHT! VERBRENNUNGS-GEFAHR DURCH HEISSE OBERFLÄCHEN!

Stellen Sie sicher, dass die Leuchte ausgeschaltet und abgekühlt ist, bevor Sie diese berühren, um Verbrennungen zu vermeiden. Leuchtmittel entwickeln eine starke Hitze.

- Überprüfen Sie unmittelbar nach dem Auspacken jedes Leuchtmittel auf Beschädigungen.
- Ersetzen Sie defekte Leuchtmittel sofort durch neue. Entfernen Sie vor dem Leuchtmittelwechsel immer zuerst den Netzstecker aus der Steckdose.
- Lassen Sie die Leuchte vor dem Ersetzen eines defekten Leuchtmittels mindestens 15 Minuten auskühlen.
- Decken Sie die Leuchte nicht mit Gegenständen ab. Eine übermäßige Wärmeentwicklung kann zu Brandentwicklung führen.
- Stellen Sie die Leuchte so, dass sie vor Feuchtigkeit und Verschmutzung geschützt ist.
- Lassen Sie die Leuchte während des Betriebes nicht unbeaufsichtigt. Eine übermäßige Wärmeentwicklung kann zur Brandentwicklung führen.
- Die LED-Lampe ist nicht dimmbar.



- Nicht direkt in die Lichtquelle (Leuchtmittel, LED, etc.) hineinschauen. Die Lichtquelle (Leuchtmittel, LED, etc.) nicht mit einem optischen Instrument (z. B. Lupe) betrachten.

● Inbetriebnahme

● Leuchte montieren

- Entfernen Sie die Verpackungsmaterialien.
- Montieren Sie die Leuchte wie in den Abbildungen dargestellt.

Ihre Leuchte ist nun betriebsbereit.

● Bedienung

● Leuchte verwenden

- Wickeln Sie das Netzkabel **[6]** vollständig ab.
- Stecken Sie den Netzstecker in die Steckdose.
- Schalten Sie die Leuchte mit dem EIN/AUS-Fußschalter ein und aus.

● Leuchtmittel einsetzen / auswechseln



WARNUNG! STROMSCHLAGGEFAHR! Ziehen Sie den Netzstecker aus der Steckdose.



VORSICHT! VERBRENNUNGSGEFAHR DURCH HEISSE OBERFLÄCHEN! Lassen Sie die Leuchte

vollständig abkühlen.

- Wechseln Sie das Leuchtmittel nur dann aus, wenn es vollständig abgekühlt ist.
- Benutzen Sie zum Auswechseln des Leuchtmittels ein sauberes, fusselfreies Tuch.
- Nehmen Sie die Front **[4]** ab.
- Drehen Sie ggf. das defekte Leuchtmittel gegen den Uhrzeigersinn aus der Fassung **[2]**. Verwenden Sie nur Leuchtmittel wie im Kapitel „Technische Daten“ beschrieben.
- Drehen Sie das neue Leuchtmittel vorsichtig im Uhrzeigersinn in die Fassung **[2]**.
- Überprüfen Sie den richtigen Sitz.
- Setzen Sie die Front **[4]** wieder auf.
- Stecken Sie den Netzstecker wieder in die Steckdose.

● Wartung und Reinigung



WARNUNG! STROMSCHLAGGEFAHR! Ziehen Sie vor jeder Reinigung den Netzstecker aus der Steckdose.



WARNUNG! STROMSCHLAGGEFAHR! Aus Gründen der elektrischen

Sicherheit darf die Leuchte niemals mit scharfen Reinigungsmitteln gereinigt oder in Wasser getaucht werden.



VORSICHT! VERBRENNUNGSGEFAHR DURCH HEISSE OBERFLÄCHEN! Lassen Sie die Leuchte

vollständig abkühlen.

- Benutzen Sie keine Lösungsmittel, Benzin o. Ä. Die Leuchte würde hierbei Schaden nehmen.
- Verwenden Sie zur Reinigung nur ein trockenes, fusselfreies Tuch.

● Entsorgung

Die Verpackung besteht aus umweltfreundlichen Materialien, die Sie über die örtlichen Recyclingstellen entsorgen können.



Beachten Sie die Kennzeichnung der Verpackungsmaterialien bei der Abfalltrennung, diese sind gekennzeichnet mit Abkürzungen (a) und Nummern (b) mit folgender Bedeutung: 1-7: Kunststoffe/20-22: Papier und Pappe/80-98: Verbundstoffe.



Das Produkt und die Verpackungsmaterialien sind recycelbar, entsorgen Sie diese getrennt für eine bessere Abfallbehandlung. Das Triman-Logo gilt nur für Frankreich.



Möglichkeiten zur Entsorgung des ausgedienten Produkts erfahren Sie bei Ihrer Gemeinde- oder Stadtverwaltung.



Werfen Sie Ihr Produkt, wenn es ausgedient hat, im Interesse des Umweltschutzes nicht in den Hausmüll, sondern führen Sie es einer fachgerechten Entsorgung zu. Über Sammelstellen und deren Öffnungszeiten können Sie sich bei Ihrer zuständigen Verwaltung informieren.

● Konformitätserklärung



Dieses Produkt erfüllt die Anforderungen der geltenden europäischen und nationalen Richtlinien. Entsprechende Erklärungen und Unterlagen sind beim Hersteller hinterlegt. Das Produkt entspricht den Anforderungen des deutschen Geräte- und Produktsicherheitsgesetzes.

Im Zuge von Produktverbesserungen behalten wir uns technische und optische Veränderungen am Artikel vor. Vorbehaltlich Satz- und Druckfehler.

● Garantie und Service

● Garantie

Wir übernehmen 3 Jahre Garantie ab Kaufdatum. Unsere Produkte werden nach modernen Produktionsmethoden hergestellt und einer genauen Qualitätskontrolle unterzogen. Wir garantieren für die einwandfreie Beschaffenheit der Artikel. Innerhalb der Garantiezeit beheben wir kostenlos alle Material- oder Herstellfehler. Sollten sich wider Erwarten Mängel herausstellen, schicken Sie den sorgfältig verpackten Artikel an die angegebene Serviceadresse. Von der Garantie ausgenommen sind Schäden, die auf unsachgemäßer Handhabung beruhen sowie Verschleißteile und Verbrauchsmaterialien. Diese können Sie unter der angegebenen Rufnummer kostenpflichtig bestellen. Reparaturen, die nicht unter Garantie laufen (z. B. Leuchtmittel), können Sie gegen individuelle Berechnung zum Selbstkostenpreis ebenfalls bei der angegebenen Serviceadresse durchführen lassen.

Der Artikel wird unter der genannten Serviceadresse repariert. Nur wenn Sie ihn direkt an diese Adresse senden, kann eine zeitgerechte Bearbeitung und Rücksendung erfolgen.

Wünschen Sie weitere Produktinformationen, möchten Sie Zubehör bestellen oder haben Sie Fragen zur Serviceabwicklung, rufen Sie bitte unsere Kundenberatung unter der angegebenen Rufnummer an. Bei Rückfragen geben Sie bitte die Artikelnummer (siehe „Technische Daten“) an.

● Serviceadresse

Deutschland

EDI Light Service Center
c/o RTS Service Solutions
Halle 17-1
Werner-von-Siemens-Straße 600
86159 Augsburg
DEUTSCHLAND
E-Mail: info@edi-light.com
Telefon: +49 2932 639 773

Österreich

EDI Light Service Center
Heiligkreuz 22
6136 Pill
AUSTRIA
E-Mail: info@edi-light.com
Telefon: +43 5242 6996 0

Schweiz

EGLO Schweiz AG
Seetalstraße 142
6032 Emmen
SCHWEIZ
E-Mail: info-switzerland@eglo.com
Telefon: +41 41 268 69 59

IAN 313467_1904

Bitte halten Sie für alle Anfragen den Kassenbon
und die Artikelnummer (z. B. IAN 123456_7890)
als Nachweis für den Kauf bereit.



















● Garantiekarte

Absender: _____
Name/Vorname: _____
Land/PLZ/Ort/Straße: _____
Telefonnummer: _____
Artikelnummer/Bezeichnung: _____
Kaufdatum/Kaufort: _____
Fehlerangabe: _____
Datum/Unterschrift: _____

Liegt kein Garantiefall vor:

- Schicken Sie den Artikel bitte unrepariert gegen entstandene Transportkosten zurück.
- Teilen Sie mir die Kosten mit. Reparieren Sie den Artikel gegen Bezahlung.

Légende des pictogrammes utilisés	Page 12
Introduction	Page 12
Utilisation conforme	Page 12
Contenu de la livraison.....	Page 12
Descriptif des pièces	Page 13
Caractéristiques techniques.....	Page 13
Sécurité	Page 13
Consignes de sécurité.....	Page 13
Mise en service	Page 14
Montage de la lampe.....	Page 14
Utilisation	Page 14
Utiliser l'ampoule	Page 14
Installation / Remplacement de l'ampoule.....	Page 14
Entretien et nettoyage	Page 14
Mise au rebut	Page 15
Déclaration de conformité	Page 15
Garantie / Service	Page 15
Garantie	Page 15
Adresse du service après-vente.....	Page 16
Carte de garantie.....	Page 16

Légende des pictogrammes utilisés			
	Lisez les instructions !		Respecter les avertissements et consignes de sécurité !
	Consignes de sécurité Instructions à suivre		Danger de mort et d'accident pour les enfants en bas-âge et les enfants !
	Cette lampe est exclusivement conçue pour un usage intérieur, dans des locaux secs et fermés.		Avertissement ! Risque d'électrocution !
	Volt (tension alternative)		Attention, surfaces très chaudes !
	Hertz (fréquence)		Intensité non réglable.
	Watt (puissance active)		Mettez l'emballage et le produit au rebut dans le respect de l'environnement !
	Classe de protection II		Utiliser uniquement l'ampoule dans un environnement sec.
	Durée de vie des LED		Cycles de commutation

Lampadaire à trépied rétro

● Introduction

 Nous vous félicitons pour l'achat de votre nouveau produit. Vous avez opté pour un produit de grande qualité. Veuillez lire ce mode d'emploi intégralement et attentivement. Ouvrez la page contenant les illustrations. Ce mode d'emploi fait partie du produit et contient des instructions essentielles pour sa mise en marche et sa manipulation. Respectez toujours toutes les consignes de sécurité. Avant la mise en marche, vérifiez si la tension est correcte et si toutes les pièces sont correctement montées. Si vous avez des questions ou des doutes concernant la manipulation du produit, veuillez contacter votre revendeur ou le service après-vente. Veuillez conserver soigneusement ce mode d'emploi et remettez-le aux autres utilisateurs le cas échéant.

● Utilisation conforme

 Cette lampe est exclusivement conçue pour un usage intérieur, dans des locaux secs et fermés. Ce produit est uniquement destiné à un usage domestique et privé.

● Contenu de la livraison

Immédiatement après le déballage du produit, vérifiez toujours contrôler que le contenu de la livraison est complet et que le produit se trouve en parfait état.

- 1 abat-jour
- 1 trépied
- 1 ampoules LED
- 1 kit de matériel de montage
- 1 clé de serrage
- 1 notice de montage et d'utilisation, carte de garantie fournie

● Descriptif des pièces

- 1 Abat-jour
- 2 Douille
- 3 Ampoule
- 4 Partie amovible
- 5 Trépied
- 6 Câble d'alimentation avec interrupteur MARCHÉ/ARRÊT
- 7 Clé de serrage

● Caractéristiques techniques

N° d'article :	55381
Tension de service :	220-240V ~ 50/60 Hz
Ampoule :	ampoules LED, E27, 11 W
Puissance nominale max :	60 W
Classe de protection :	II / 
Dimension abat-jour :	23,5 x 24 cm (Ø x L)
Hauteur :	98 - 145 cm

● Sécurité



Consignes de sécurité

Les droits de recours en garantie sont annulés en cas de dommages résultant du non respect du présent mode d'emploi ! Le fabricant décline toute responsabilité pour les dommages consécutifs ! Il n'est assumé ni garantie ni responsabilité pour les dommages matériels ou corporels causés par une manipulation erronée ou le non respect des instructions de sécurité !

-  **AVERTISSEMENT ! DANGER DE MORT ET D'ACCIDENT POUR LES ENFANTS EN BAS-**

ÂGE ET LES ENFANTS ! Cet appareil peut être utilisé par des enfants de 8 ans et plus ainsi que par des personnes avec des capacités physiques, sensorielles ou psychiques réduites ou manquant d'expérience et de connaissance, s'ils sont surveillés ou s'ils ont été informés de

l'utilisation de l'appareil de manière sûre et comprennent les risques découlant de son utilisation. Ne laissez pas les enfants jouer avec le produit. Le nettoyage et la maintenance domestique de l'appareil ne doivent pas être effectués par un enfant sans surveillance.

- Ne laissez pas la lampe ou le matériel d'emballage traîner sans surveillance. Les films et les sachets en plastique, les éléments en matières synthétiques, etc. peuvent devenir des jouets dangereux dans les mains des enfants.



Prévention de risques mortels par électrocution

- Il n'est assumé ni garantie ni responsabilité pour les dommages matériels ou corporels causés par une manipulation erronée ou le non respect des instructions de sécurité !
- N'utilisez jamais votre lampe si vous constatez le moindre endommagement.
- Avant chaque branchement sur le secteur, contrôlez le bon état de la lampe et du câble d'alimentation avec la fiche secteur.
- Évitez impérativement tout contact de la lampe avec de l'eau ou d'autres liquides.
- N'ouvrez jamais les composants électriques, et n'y insérez jamais d'objets quelconques. De telles interventions impliquent un danger de mort par électrocution.
- Uniquement saisir la fiche secteur par les parties isolées pour la brancher ou la débrancher !
- Le câble flexible externe de cette lampe ne peut pas être remplacé ; si ce câble est endommagé, il faut mettre la lampe au rebut.
- Avant d'utiliser l'article, assurez-vous que la tension de secteur présente correspond bien à la tension de fonctionnement de la lampe (220 - 240V ~, 50/60 Hz).



Prévention de risque d'incendies et de blessures

-  **ATTENTION ! RISQUE DE BRÛLURES ! SURFACES TRÈS CHAUDES !** Afin d'éviter toute brûlure, vérifiez que la lampe soit éteinte et

suffisamment froide avant de la manipuler.

L'ampoule dégage une forte chaleur.

- Immédiatement après le déballage, vérifiez le parfait état de chaque ampoule.
- Remplacez immédiatement toute ampoule défectueuse par une neuve. Avant de remplacer une ampoule, toujours débrancher la fiche secteur de la prise de courant.
- Avant de remplacer une ampoule défectueuse, laissez la lampe refroidir au moins 15 minutes.
- Ne couvrez pas la lampe avec des objets. Un dégagement de chaleur excessif peut provoquer un incendie.
- Posez la lampe à l'abri de l'humidité et des salissures.
- Ne laissez pas la lampe allumée sans surveillance. Un dégagement de chaleur excessif peut provoquer un incendie.
-  L'intensité de la lampe LED n'est pas réglable.
- Ne jamais regarder directement dans la source lumineuse (ampoule, LED, etc.). Ne pas regarder la source lumineuse (ampoule, LED etc.) à l'aide d'un instrument d'optique (p. ex. une loupe).

● Mise en service

● Montage de la lampe

- Retirez les matériaux composant l'emballage.
- Montez la lampe comme indiqué sur les illustrations.

Votre lampe est alors prête à l'emploi.

● Utilisation

● Utiliser l'ampoule

- Déroulez complètement le câble d'alimentation **[6]**.
- Insérez la fiche secteur dans une prise de courant.
- Allumer et éteindre la lampe avec l'interrupteur à pied MARCHE/ARRÊT.

● Installation / Remplacement de l'ampoule



AVERTISSEMENT ! RISQUE

D'ÉLECTROCUTION ! Débranchez la fiche secteur de la prise de courant.



ATTENTION ! RISQUE DE BRÛLURES ! SURFACES TRÈS CHAUDES !

- Laissez la lampe refroidir complètement.
- Remplacez uniquement l'ampoule lorsque celle-ci est complètement refroidie.
 - Pour le remplacement de l'ampoule, utilisez un chiffon propre, non pelucheux.
 - Retirez la partie amovible **[4]**.
 - Dans le cas échéant, dévissez l'ampoule défectueuse dans le sens contraire des aiguilles d'une montre pour la sortir de la douille **[2]**. Utilisez uniquement les ampoules spécifiées au chapitre « Caractéristiques techniques ».
 - Vissez la nouvelle ampoule dans la douille **[2]** avec précaution, dans le sens des aiguilles d'une montre.
 - Contrôlez la bonne fixation.
 - Remettez la partie amovible **[4]** en place.
 - Rebranchez la fiche dans la prise secteur.

● Entretien et nettoyage



AVERTISSEMENT ! RISQUE D'ÉLECTROCUTION !

Débranchez toujours la fiche secteur de la prise de courant avant chaque nettoyage.



AVERTISSEMENT ! RISQUE D'ÉLECTROCUTION !

Pour des raisons de sécurité électrique, la lampe ne doit jamais être nettoyée avec des détergents agressifs, ni être plongée dans l'eau.



ATTENTION ! RISQUE DE BRÛLURES ! SURFACES TRÈS CHAUDES !

Laissez la lampe refroidir complètement.

- N'utilisez ni solvant, ni benzine ou autres produits similaires qui endommageraient la lampe.

- Pour procéder au nettoyage, utilisez uniquement un chiffon sec et non pelucheux.

● Mise au rebut

L'emballage se compose de matières recyclables pouvant être mises au rebut dans les déchetteries locales.



Veillez respecter l'identification des matériaux d'emballage pour le tri sélectif, ils sont identifiés avec des abréviations (a) et des chiffres (b) ayant la signification suivante : 1-7 : plastiques / 20-22 : papiers et cartons / 80-98 : matériaux composite.



Le produit et les matériaux d'emballage sont recyclables, mettez-les au rebut séparément pour un meilleur traitement des déchets. Le logo Triman n'est valable qu'en France.



Votre mairie ou votre municipalité vous renseigneront sur les possibilités de mise au rebut des produits usagés.



Afin de contribuer à la protection de l'environnement, veuillez ne pas jeter votre produit usagé dans les ordures ménagères, mais éliminez-le de manière appropriée. Pour obtenir des renseignements concernant les points de collecte et leurs horaires d'ouverture, vous pouvez contacter votre municipalité.

● Déclaration de conformité



Ce produit est conforme aux exigences des directives européennes et nationales applicables. Les déclarations et documents correspondants sont en possession du fabricant. Ce produit répond aux exigences des lois allemandes concernant la sécurité des produits et des appareils.

Dans le cadre de l'amélioration des produits, nous nous réservons le droit d'apporter des modifications techniques et esthétiques à l'article ou à ses accessoires. Sous réserve d'erreurs de frappe et d'impression.

● Garantie / Service

● Garantie

Cet appareil bénéficie de 3 ans de garantie à compter de la date d'achat.

Nos produits sont conçus selon des méthodes de production répondant aux critères modernes et soumis à un contrôle qualité de pointe. Nous garantissons l'état de fonctionnement irréprochable de l'article. Pendant la durée de la garantie, nous réparons gratuitement tous les défauts de matériaux ou de fabrication. Si des défauts devaient néanmoins être constatés, veuillez faire parvenir l'article soigneusement emballé au service dont l'adresse est indiquée. Sont exclus de la garantie les dommages résultant d'une prise en main inappropriée de l'article, ainsi que ceux découlant de l'usure naturelle des pièces d'usure et des matériaux d'utilisation. Vous pouvez commander gratuitement les matériaux manquants au numéro d'appel indiqué.

Les réparations qui ne sont pas couvertes par la garantie (par ex. ampoules), peuvent être exécutées par le service dont l'adresse est indiquée, contre facturation individuelle au prix coûtant.

L'article sera réparé par ce service. Ce n'est qu'en expédiant directement l'article à cette adresse, que vous serez certain de voir votre objet réparé et expédié dans les temps.

Si vous souhaitez obtenir plus d'informations sur le produit, commander des accessoires ou si vous avez des questions concernant le déroulement des réparations par notre service, veuillez appeler notre conseiller clientèle au numéro indiqué. En cas de demandes consécutives, veuillez indiquer la référence d'article (voir caractéristiques techniques).

● Adresse du service après-vente

France

EGLO FRANCE LUMINAIRE SARL

Z.A. Jeune Bois

2 Rue de la Martinique

68274 Wittenheim, FRANCE

T : +33 389 6250 30

E : info-france@eglo.com

Suisse

EGLO Schweiz AG

Seetalstraße 142

6032 Emmen, SUISSE

T : info-switzerland@eglo.com

E : +41 41 268 69 59

IAN 313467_1904

Veuillez conserver le ticket de caisse et la référence de l'article (par ex. IAN 123456_7890) à titre de preuve d'achat pour toute demande.



● Carte de garantie

Expéditeur : _____

Nom/Prénom : _____

Région/CP/Ville/Rue : _____

Numéro de téléphone : _____

Référence d'article/Lieu d'achat : _____

Indication du défaut : _____















Date/Signature : _____

Si le dommage n'est pas couvert par la garantie :

Renvoyez-nous l'article non réparé en supportant les frais de transports existants.

Veuillez nous communiquer le montant de ces frais. Faites réparer l'article contre facturation.

Legenda dei pittogrammi utilizzati	Pagina 18
Introduzione	Pagina 18
Utilizzo conforme alla destinazione d'uso.....	Pagina 18
Contenuto della confezione.....	Pagina 18
Descrizione dei componenti.....	Pagina 19
Specifiche tecniche.....	Pagina 19
Sicurezza	Pagina 19
Avvertenze di sicurezza.....	Pagina 19
Messa in funzione	Pagina 20
Montaggio della lampada.....	Pagina 20
Uso	Pagina 20
Utilizzo della lampada.....	Pagina 20
Inserimento / sostituzione della lampadina.....	Pagina 20
Manutenzione e pulizia	Pagina 21
Smaltimento	Pagina 21
Dichiarazione di conformità	Pagina 21
Garanzia e assistenza	Pagina 21
Garanzia.....	Pagina 21
Indirizzo servizio di assistenza.....	Pagina 22
Carta garanzia.....	Pagina 22

Legenda dei pittogrammi utilizzati			
	Leggere le istruzioni!		Rispettare le avvertenze e le indicazioni di sicurezza!
	Avvertenze di sicurezza e istruzioni per l'uso		Pericolo di morte e infortunio per neonati e bambini!
	Questa lampada è idonea esclusivamente all'uso in ambienti interni, asciutti e chiusi.		Avvertenza! Pericolo di folgorazione!
	Volt (tensione alternata)		Attenzione alle superfici calde!
Hz	Hertz (frequenza)		Luminosità non regolabile.
W	Watt (potenza attiva)		Smaltire l'imballaggio e il prodotto in modo ecocompatibile!
	Classe di isolamento II		Utilizzare la lampadina solo in ambienti asciutti.
	Durata utile del LED		Cicli di accensione

Piantana in stile rétro

● Introduzione

 Vi ringraziamo per l'acquisto del vostro nuovo prodotto. Con questo acquisto avete scelto un prodotto di qualità. Leggere interamente e attentamente queste istruzioni per l'uso. Aprire la pagina con le illustrazioni. Queste istruzioni sono parte integrante del prodotto e contengono importanti indicazioni per la sua messa in funzione e l'utilizzo. Rispettare sempre tutte le avvertenze in materia di sicurezza. Prima della messa in funzione, accertarsi che la tensione di esercizio sia quella corretta e che tutti i componenti siano stati montati correttamente. In caso di domande o dubbi circa l'utilizzo del prodotto, contattare il proprio rivenditore oppure il centro di assistenza. Si prega di

conservare con cura queste istruzioni e di consegnarle eventualmente a terzi in caso di cessione.

● Utilizzo conforme alla destinazione d'uso

 Questa lampada è adatta esclusivamente ad un utilizzo in ambienti interni, asciutti e chiusi. Questo prodotto è destinato esclusivamente a un utilizzo domestico.

● Contenuto della confezione

Verificare subito dopo aver aperto l'imballaggio che la fornitura sia completa e il prodotto in perfette condizioni.

- 1 paralume
- 1 treppiede
- 1 lampadina a LED
- 1 set con il materiale di montaggio
- 1 chiave inglese
- 1 manuale di istruzioni per l'uso, certificato di garanzia incluso

● Descrizione dei componenti

- 1 Paralume
- 2 Portalampada
- 3 Lampadina
- 4 Parte frontale removibile
- 5 Treppiede
- 6 Cavo di alimentazione con interruttore ON / OFF a pedale
- 7 Chiave inglese

● Specifiche tecniche

- Articolo n°: 55381
 Tensione di esercizio: 220-240V~ 50/60 Hz
 Lampadina: lampadina a LED, E27, 11 W
 Potenza nominale max.: 60 W
 Classe di isolamento: II/□
 Dimensioni del paralume: 23,5 x 24 cm (Ø x l)
 Altezza: 98 - 145 cm

● Sicurezza



Avvertenze di sicurezza

Il diritto di garanzia decade in caso di danni provocati dal mancato rispetto delle indicazioni contenute in questo manuale di istruzioni per l'uso! Si declina ogni responsabilità in caso di danni indiretti! Si declina ogni responsabilità in caso di danni a cose o persone provocati da un uso improprio o dall'inosservanza delle avvertenze di sicurezza!



⚠ ATTENZIONE! PERICOLO DI MORTE E DI INFORTUNIO PER BAMBINI E NEONATI!

Questo prodotto può essere utilizzato da bambini a partire dagli 8 anni in su e da persone con capacità fisiche, sensoriali o mentali ridotte, così come da persone inesperte, solamente qualora sorvegliate o preventivamente istruite circa un utilizzo sicuro del prodotto e solo qualora compresi i pericoli legati al prodotto stesso. I bambini non possono giocare con il prodotto. La pulizia e la manutenzione eseguibile dall'utente non possono essere effettuate da bambini senza la supervisione di un adulto.

- Non lasciare la lampada o il materiale d'imballaggio incustoditi. Le pellicole / i sacchetti in plastica, i componenti in materiale sintetico e così via possono diventare un giocattolo pericoloso per i bambini.





Evitare situazioni che esponano al pericolo di morte per folgorazione

- Si declina ogni responsabilità in caso di danni a cose o a persone provocati da un uso improprio o dall'inosservanza delle avvertenze di sicurezza!
- Non utilizzare mai la lampada se si rilevano danneggiamenti.
- Prima di ogni collegamento alla rete elettrica, controllare che la lampada, il cavo di alimentazione e la spina non siano danneggiati.
- Evitare tassativamente che la lampada entri in contatto con acqua o altri liquidi.
- Non aprire mai nessuno dei componenti elettrici e non inserirvi alcun oggetto. Interventi di questo tipo provocano un pericolo di morte per folgorazione.
- Per il collegamento o lo scollegamento dalla corrente elettrica toccare solo la parte isolata della spina!
- Il cavo esterno flessibile di questa lampada non può essere sostituito; qualora il cavo fosse danneggiato, sarà necessario sostituire la lampada.

- Assicurarsi prima dell'uso che la tensione di rete disponibile coincida con la tensione di esercizio necessaria alla lampada (220-240 V~, 50 / 60 Hz).



Evitare situazioni di pericolo che possano causare incendi o lesioni

-  **CAUTELA! PERICOLO DI USTIONE A CAUSA DI SUPERFICI BOLLENTI!** Per evitare ustioni, prima di toccare la lampada, assicurarsi che questa sia spenta e si sia raffreddata. Le lampadine producono un forte calore.
- Verificare subito dopo l'apertura della confezione la presenza di eventuali danni su ogni lampadina.
- Sostituire immediatamente le lampadine difettose con lampadine nuove. Prima di cambiare una lampadina, staccare sempre la spina dalla presa elettrica.
- Prima della sostituzione di una lampadina difettosa, fare raffreddare la lampada per almeno 15 minuti.
- Non coprire la lampada con oggetti. Un'eccessiva produzione di calore può provocare un incendio.
- Posizionare la lampada in modo che sia protetta da umidità e sporcizia.
- Non lasciare la lampada incustodita durante il funzionamento. Un eccessivo riscaldamento della lampada può provocare un incendio.
-  L'intensità luminosa della lampada a LED non è regolabile.
- Non rivolgere lo sguardo direttamente verso la fonte luminosa (lampadina, LED, ecc.). Non esaminare la fonte luminosa (lampadina, LED, ecc.) con strumenti ottici (ad es. una lente d'ingrandimento).

● Messa in funzione

● **Montaggio della lampada**

- Rimuovere i materiali d'imballaggio.
- Montare la lampada come raffigurato nelle illustrazioni.

La lampada è ora pronta per l'uso.

● Uso

● **Utilizzo della lampada**

- Srotolare completamente il cavo di alimentazione **[6]**.
- Inserire la spina nella presa elettrica.
- Accendere e spegnere la lampada utilizzando l'interruttore ON / OFF a pedale.

● **Inserimento / sostituzione della lampadina**



AVVERTIMENTO! PERICOLO DI FOLGORAZIONE! Estrarre la spina dalla presa elettrica.



CAUTELA! PERICOLO DI USTIONE A CAUSA DI SUPERFICI BOLLENTI! Lasciare raffreddare completamente la lampada.

- Sostituire la lampadina solamente quando essa è completamente raffreddata.
- Per sostituire la lampadina utilizzare un panno pulito e privo di pelucchi.
- Rimuovere la parte frontale **[4]**.
- Svitare in senso antiorario l'eventuale lampadina difettosa dal portalampada **[2]**. Utilizzare solamente le lampadine descritte nella sezione "Specifiche tecniche".
- Avvitare con attenzione la lampadina nuova in senso orario nel portalampada **[2]**.
- Verificare che sia correttamente in sede.
- Ricollocare la parte frontale **[4]**.

- Infilare di nuovo la spina di alimentazione nella presa elettrica.

● Manutenzione e pulizia



AVVERTIMENTO! PERICOLO DI FOLGORAZIONE! Prima di procedere con la pulizia, togliere sempre la spina dalla presa elettrica.



AVVERTIMENTO! PERICOLO DI FOLGORAZIONE! Per ragioni di sicurezza elettrica, la lampada non deve mai essere pulita con detergenti aggressivi o immersa in acqua.



CAUTELA! PERICOLO DI USTIONE A CAUSA DI SUPERFICI BOLLENTI! Lasciare raffreddare completamente la lampada.

- Non utilizzare solventi, benzina o simili. Queste sostanze potrebbero danneggiare la lampada.
- Per la pulizia utilizzare soltanto un panno asciutto e privo di pelucchi.

● Smaltimento

L'imballaggio è composto da materiali ecologici che possono essere smaltiti presso i siti di raccolta locali per il riciclo.



Osservare l'identificazione dei materiali di imballaggio per lo smaltimento differenziato, i quali sono contrassegnati da abbreviazioni (a) e da numeri (b) con il seguente significato: 1-7: plastiche / 20-22: carta e cartone / 80-98: materiali compositi.



Il prodotto e il materiale da imballaggio sono riciclabili. Smaltire separatamente per un ottimale trattamento dei rifiuti. Il logo Triman è valido solamente per la Francia.



È possibile informarsi circa le possibilità di smaltimento del prodotto usato presso l'amministrazione comunale o cittadina.



Per questioni di tutela ambientale non gettare il prodotto usato tra i rifiuti domestici, ma provvedere invece al suo corretto smaltimento. Presso l'amministrazione competente è possibile ricevere informazioni circa i siti di raccolta e i relativi orari di apertura.

● Dichiarazione di conformità



Questo prodotto è conforme ai requisiti stabiliti dalle direttive europee e nazionali. Le relative dichiarazioni e la documentazione pertinente sono depositate presso il produttore. Il prodotto è conforme alle disposizioni di legge tedesche sulla sicurezza degli apparecchi elettrici e dei prodotti.

Nel processo di ottimizzazione del prodotto ci riserviamo di apportare modifiche tecniche e ottiche all'articolo. Riserva di errori di stampa e ortografici.

● Garanzia e assistenza

● Garanzia

Offriamo una garanzia a 3 anni con decorrenza dalla data d'acquisto. I nostri articoli vengono prodotti con metodi moderni e sono sottoposti ad accurati controlli di qualità. Garantiamo articoli strutturalmente ineccepibili. Durante il periodo di garanzia, la risoluzione di problemi legati a difetti di materiale e di fabbrica è gratuita. Se dovessero presentarsi difetti imprevisti, spedire l'articolo imballato accuratamente all'indirizzo del servizio assistenza indicato.

Sono esclusi dalla garanzia danni dovuti a un utilizzo improprio così come i componenti soggetti a usura o con un ciclo di vita limitato. Questi possono essere ordinati a pagamento chiamando il numero indicato. Le riparazioni non coperte da garanzia

(ad es. lampadine) possono essere ugualmente ordinate a pagamento rivolgendosi allo stesso indirizzo del servizio assistenza.

L'articolo verrà riparato presso l'indirizzo del servizio assistenza menzionato. Solo spendo l'articolo direttamente a questo indirizzo sarà possibile garantire riparazioni e restituzioni rapide.

Se si desiderano ulteriori informazioni, ordinare altri accessori o se si hanno domande circa i servizi di assistenza offerti, è possibile contattarci al numero del servizio assistenza indicato. In caso di domande sull'articolo indicarne il numero (vedi "Specifiche tecniche").

Svizzera

EGLO Schweiz AG

Seetalstraße 142

6032 Emmen, SVIZZERA

T : info-switzerland@eglo.com

E : +41 41 268 69 59

IAN 313467_1904

Per qualunque richiesta si prega di conservare lo scontrino e il numero dell'articolo (ad es. IAN 123456_7890) come prova d'acquisto.

● **Indirizzo servizio di assistenza**

Italia

EGLO Italiana S.R.L.

Via Giotto N.4

31021 Mogliano Veneto (TV), ITALIA

E-Mail: info-italy@eglo.com

Telefono: +39-041 45 66 232/245/251



● **Carta garanzia**

Mittente:

Cognome/nome:

Paese/CAP/Località/Via:

Numero di telefono:

Numero articolo/nome articolo:

Data e luogo di acquisto:

Indicare il guasto:

Date/firma:

Guasto non coperto da garanzia:

Mandare indietro l'articolo non riparato richiedendo gli eventuali costi di trasporto.

Comunicatemi i costi. Riparate l'articolo calcolando i costi.

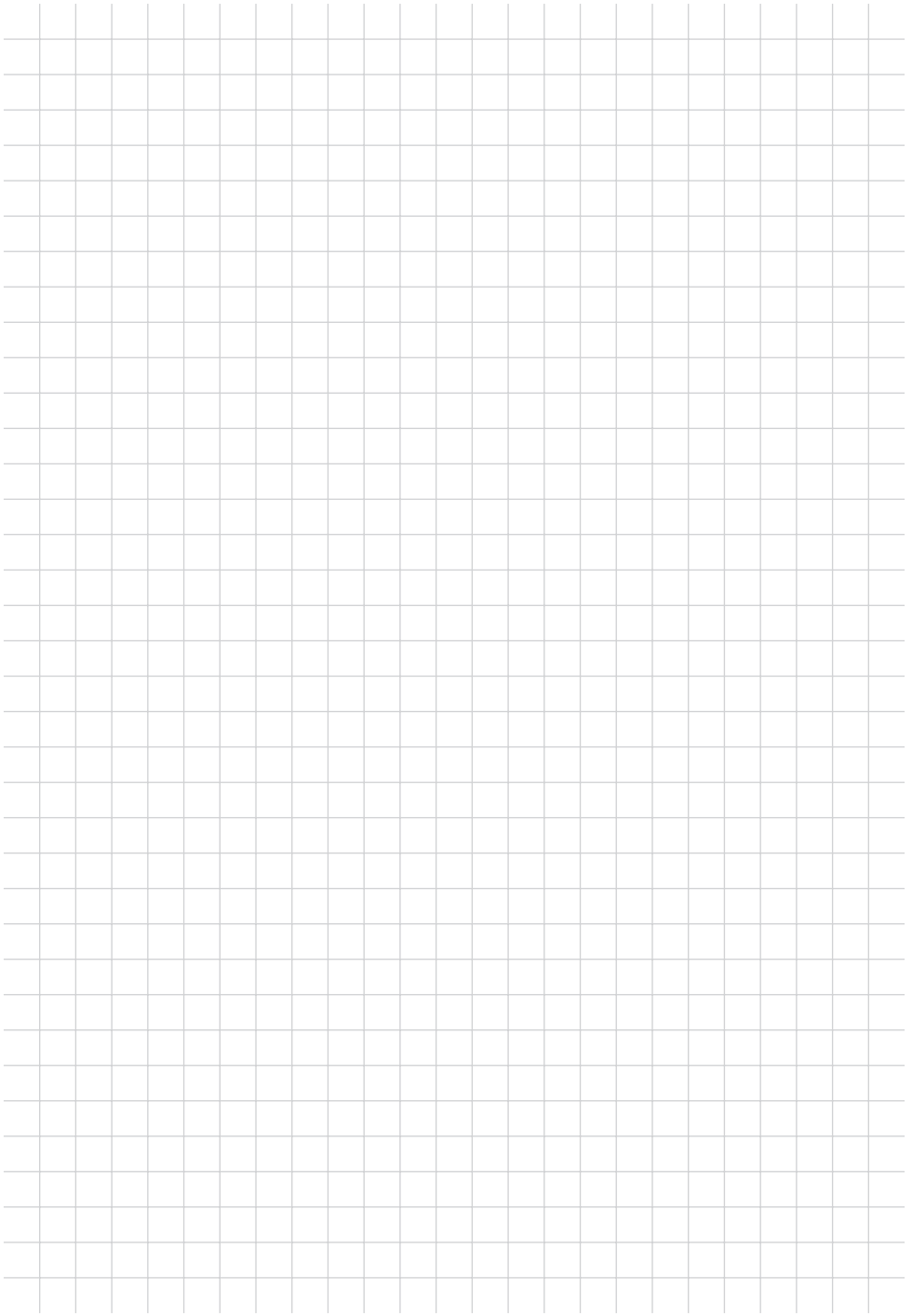

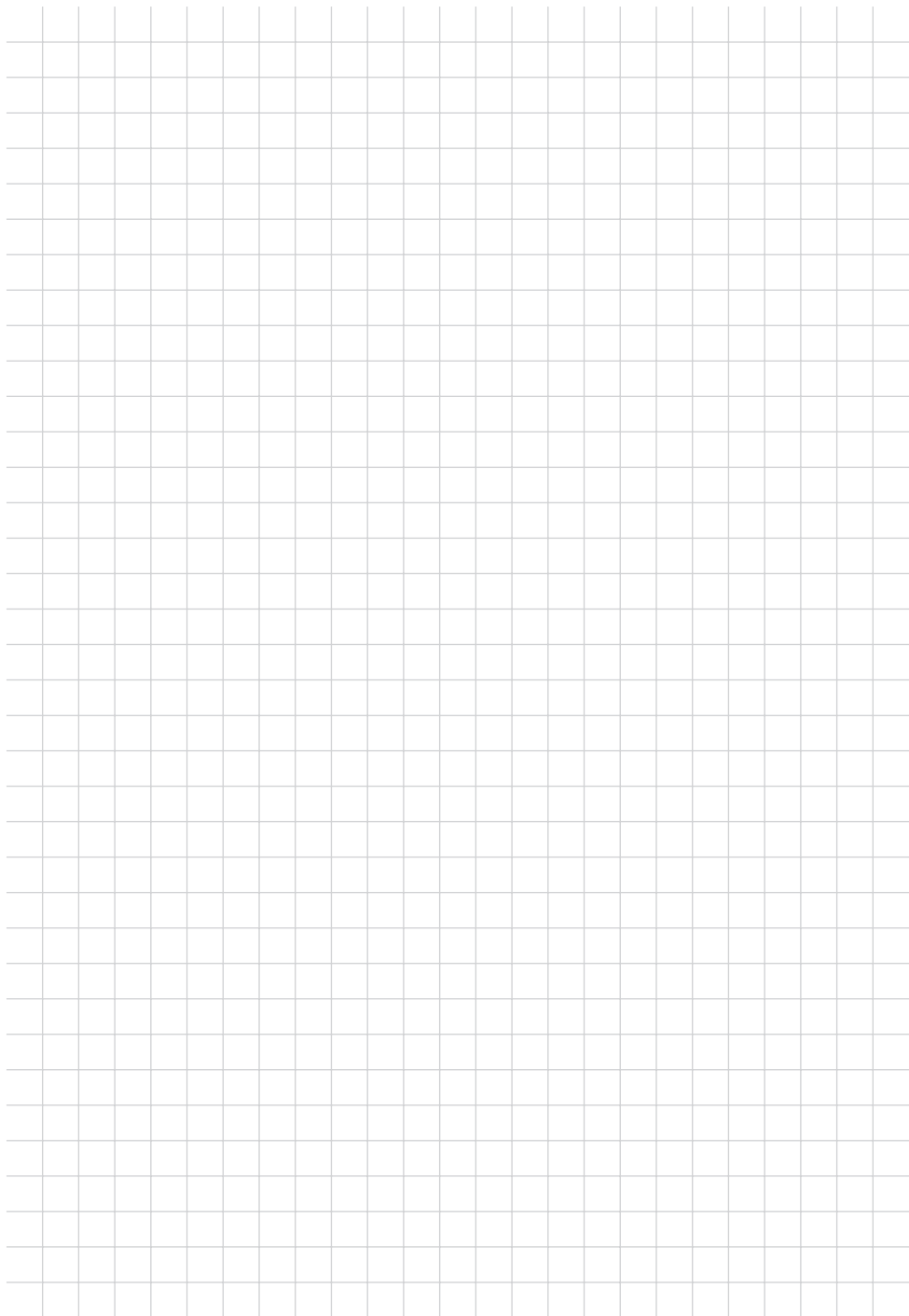

EDI Light GmbH

Heiligkreuz 22

6136 Pill

AUSTRIA

Stand der Informationen · Version des
informations · Versione delle informazioni:
09/2019 · Ident.-No.: 55381092019-1



IAN 313467_1904

1

