

**OWIM GmbH & Co. KG**

Stiftsbergstraße 1  
74167 Neckarsulm  
GERMANY

Model No.: HG13766A, HG13766B  
Version: 11/2025

IAN 504804\_2504





## CAMPING TENT

(GB) (CY)

### CAMPING TENT

Assembly and safety advice

(HU)

### KEMPINGSÁTOR

Használati- és biztonsági utasítások

(SI)

### ŠOTOR ZA KAMPIRANJE

Navodila za montažo in varnost

(CZ)

### KEMPINKOVÝ STAN

Pokyny k montáži a bezpečnostní pokyny

(SK)

### KEMPINGOVÝ STAN

Pokyny pre montáž a bezpečnosť

(HR)

### ŠATOR ZA KAMPIRANJE

Savjeti za sastavljanje i sigurnost

(RS)

### ŠATOR ZA KAMPOVANJE

Saveti o sastavljanju i bezbednosti

(RO)

### CORT PENTRU CAMPING

Instrucțiuni de montare și de siguranță

(BG)

### ПАЛАТКА ЗА КЪМПИНГ

Съвет за монтаж и безопасност

(GR) (CY)

### ΣΚΗΝΗ CAMPING

Οδηγίες συναρμολόγησης και ασφάλειας

(DE) (AT) (BE) (CH)

### CAMPINGZELT

Montage- und Sicherheitshinweise

IAN 504804\_2504

(HU) (SI) (CZ) (SK) (HR)  
(RS) (RO) (BG) (GR) (CY)

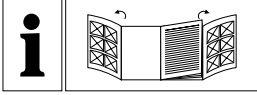

GB/CY	Assembly and safety advice	Page	5
HU	Használati- és biztonsági utasítások	Oldal	9
SI	Navodila za montažo in varnost	Stran	13
CZ	Pokyny k montáži a bezpečnostní pokyny	Strana	18
SK	Pokyny pre montáž a bezpečnosť	Strana	22
HR	Savjeti za sastavljanje i sigurnost	Stranica	26
RS	Saveti o sastavljanju i bezbednosti	Strana	30
RO	Instrucțiuni de montare și de siguranță	Pagina	35
BG	Съвет за монтаж и безопасност	Страница	39
GR/CY	Οδηγίες συναρμολόγησης και ασφάλειας	Σελίδα	44
DE/AT/BE/CH	Montage- und Sicherheitshinweise	Seite	48

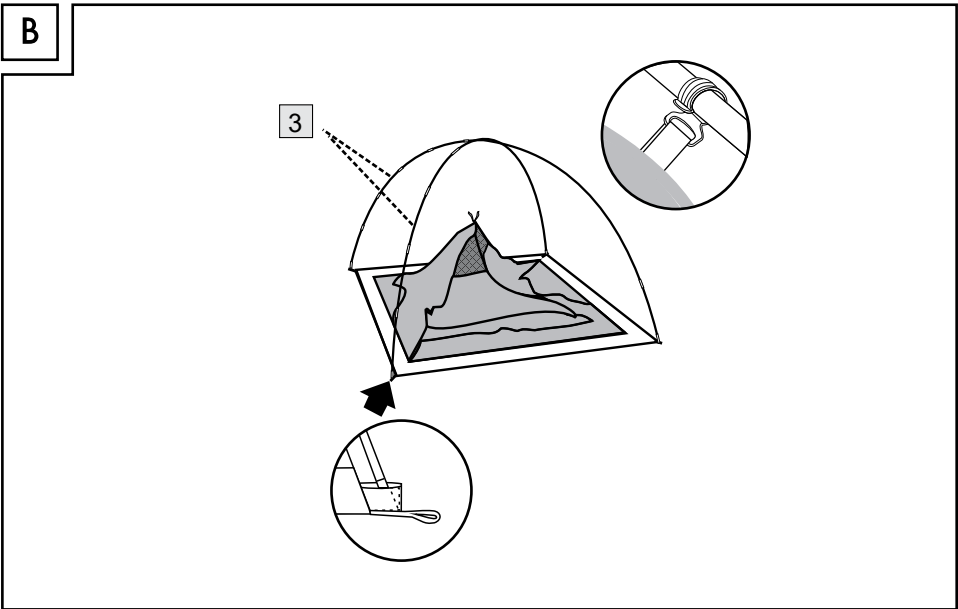
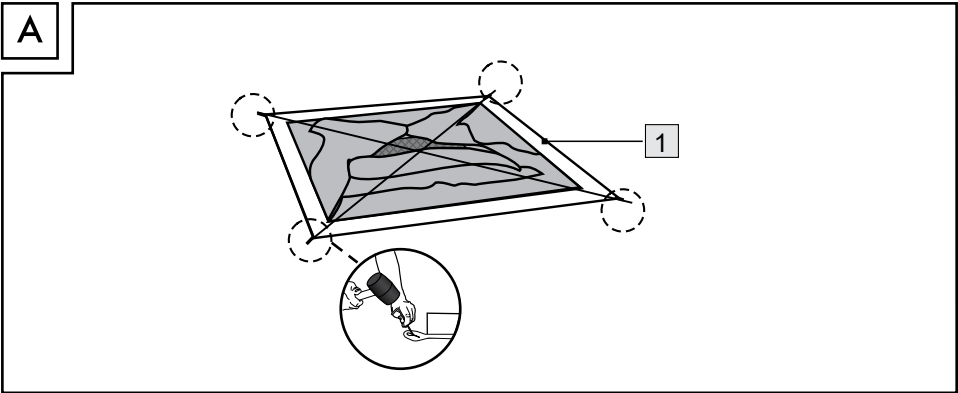
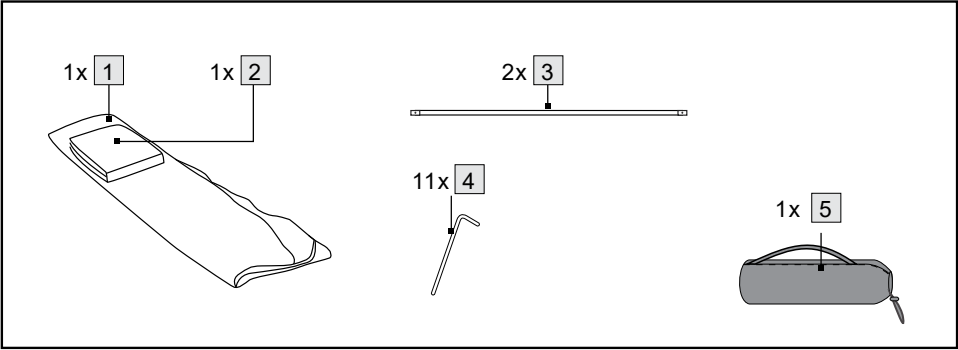

C

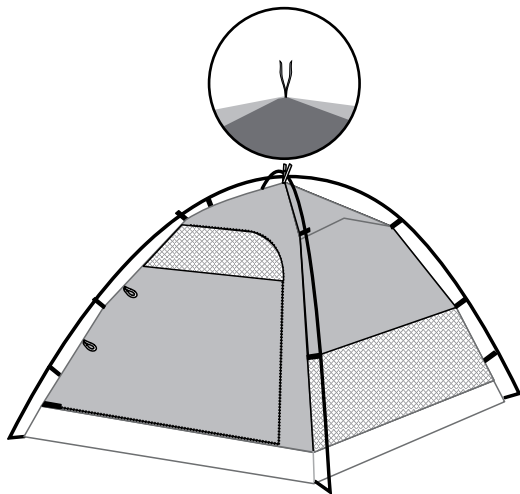

D

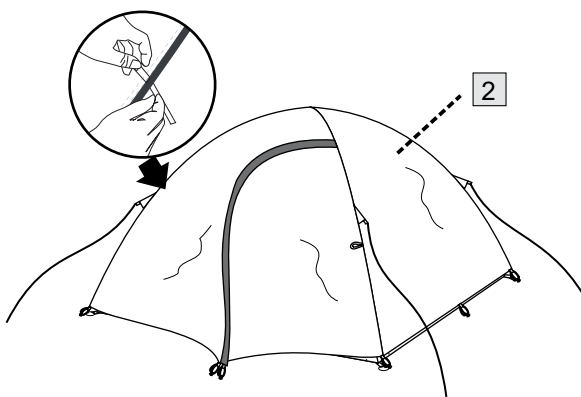



E

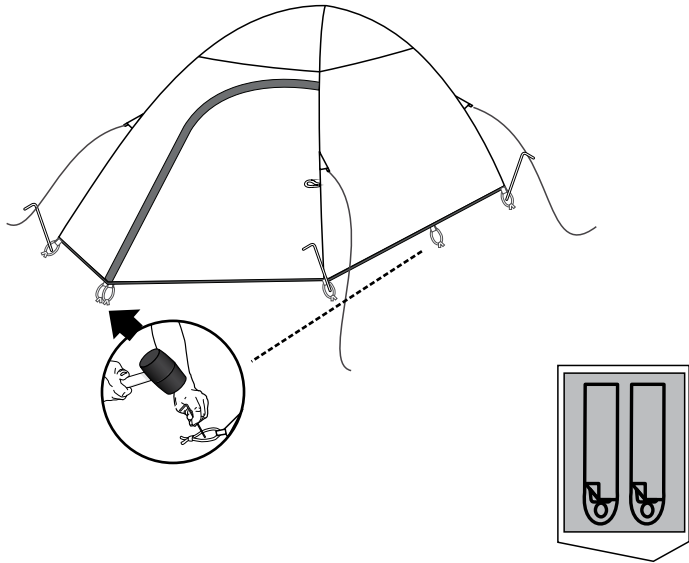

F

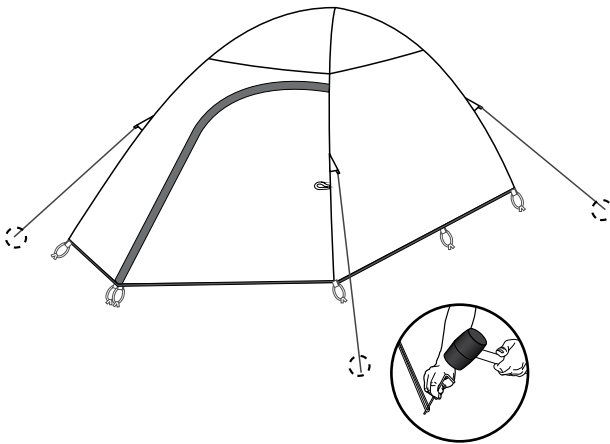

## **CAMPING TENT**

### **● Introduction**

We congratulate you on the purchase of your new product. You have chosen a high quality product. Familiarise yourself with the product before using it for the first time. In addition, please carefully refer to the operating instructions and the safety advice below. Only use the product as instructed and only for the indicated field of application. Keep these instructions in a safe place. If you pass the product on to anyone else, please ensure that you also pass on all the documentation with it.

You can download and view this and numerous other manuals at [www.lidl-service.com](http://www.lidl-service.com). By scanning the QR code, you will be taken straight to the Lidl service website ([www.lidl-service.com](http://www.lidl-service.com)) where you can open your instruction manual by entering the article number (IAN) 504804\_2504.

### **● Proper use**

This product is suitable for use as accommodation when travelling and camping. The product is not intended for commercial use.

Suitable for occasional weekend camping in summer in mainly fine weather.

UV STANDARD 801-UPF 30

### **● Description of parts**



- 1 Inner tent with PE floor
- 2 Outer tent
- 3 Poles
- 4 Pegs
- 5 Carry bag

### **● Technical data**

#### **Dimensions:**

Outer tent dimension:  
approx. 260 x 130 x 106 cm (L x W x H)

Inner tent dimension:  
approx. 210 x 130 x 106 cm (L x W x H)

	Hydrostatic head: Outer tent: 1,000 mm/ Floor: 3,000 mm
	Water repellent
	

### **● Safety advice**

**KEEP INSTRUCTION IN A SAFE PLACE. SUBMIT ALL DOCUMENTS TO A THIRD PARTY IF DISTRIBUTING THE PRODUCT.**

- ⚠ CAUTION! RISK OF INJURY!** Ensure that all parts are undamaged and have been assembled appropriately. Risk of injury exists if assembled incorrectly. Damaged parts can affect safety and function.
  - Select a piece of land that is as flat and firm as possible to assemble your tent.
  - The intactness of all connection points and the guy ropes should be checked regularly, as should the firmness of the tent pegs in the ground.
  - Do not use any insect spray in or on the tent.
  - Small leaks on the seams can be repaired with a seam spray and impregnation spray can be used for the tent skin.
- ⚠ CAUTION! DANGER OF POISONING AND DAMAGE TO PROPERTY!** Do not light any fires within the product and keep it away from sources of heat.
  - You should also familiarize yourself with the local fire protection regulations (e.g. camping site, tent pitch).

**⚠ WARNING! DANGER OF SUFFOCATION!** If the inside of the tent is not adequately ventilated, there is a risk of suffocation.

- If using gas or other combustion appliances additional ventilation will be required.
- Make sure that the vents on the side of the inner tent are not covered at any time.
- Do not leave children unattended in the tent.



**WARNING!** Do not use high voltage appliances or hot appliances in the tent, as this may cause fire or electric shock.

## ● Fire precautions

**Camp safely. Follow these common sense rules:**

- Do not place hot appliances near the walls, roof or curtains.
- Always observe the safety instructions for these appliances.
- Never allow children to play near hot appliances.
- Keep exits clear. Do not block the exit with objects.
- Make sure you know the fire precaution arrangements on the site.

## ● Tent assembly

- Please ensure that the product is only assembled by people with the appropriate skills.
- **Note:** The polyester material of the tent consists of water-repellent material.
- It is possible that during the first rainfall the tent will not be completely watertight. However, the threads of the tent will contract when exposed to water so that after a short time the tent will become watertight.
- Do not pitch the tent on a sloping ground.
- Erect the product in accordance with the illustrations A to F.

## **Illustration A:**

1. Remove the tent and all accessories from the retail pack.
2. Lay the inner tent with PE floor **1** flat and completely unfolded on the ground. The opening for the poles must be on the outside of the inner tent with PE floor.
3. Unfold the poles and assemble the individual parts together one at a time.
4. Fix each end loop with a peg **4** in the ground.

## **Illustration B:**

5. Guide the poles **3** into the pocket which near each end loop of the inner tent with PE floor. The frame is now set up and under tension. Avoid over-tensioning. If the tension is too high, the tent may tear.
6. Attach the pole clip to the poles.

## **Illustration C:**

7. Tie up the top of inner tent with PE floor to the poles.

## **Illustration D:**

8. Unfold the outer tent and cover the inner tent with PE floor.
9. Attach the outer tent to the inner tent with PE floor by using fabric loops which underneath the outer tent.

## **Illustration E:**

10. Fix all loops from the outer tent to the ground with pegs **4**.
11. Fix all guy ropes to the ground with pegs **4**.
12. You can now use the tent.

## ● Taking down the tent

- Clean the tent both inside and outside before you take the tent down. The tent must be dismantled in the reverse order to the manner in which it has been erected.

## ● Packing the tent together

**⚠ CAUTION!** Please ensure that the tent is completely dry before you pack it together. Otherwise this may result in stains and damage to the fabric.

**⚠ CAUTION!** The tent pegs 4 and other individual parts must be packed separately in the bags provided. Otherwise the tent pegs might damage the tent.

- Always fold the tent together in such a way that the floor of the tent is facing outwards.
- Collect all of the parts together carefully before you pack the tent. You should count the parts in order to ensure that none of them have been mislaid or lost.
- After the tent has been rolled up, pack it carefully into the carrying bag.

## ● Cleaning and care

**⚠ CAUTION!** Never wash the tent in a washing machine. Otherwise the product may lose some of its ability to keep out water.

**⚠ CAUTION!** Never use petrol, solvent or other cleaning agents. Otherwise there is a risk of damage to the product.

Condensation can form in all synthetic tents; you should therefore air the tent as frequently as possible in order to counteract this.

- Remove any dirt from the tent with a soft sponge and clean water.
- Please allow all parts to dry thoroughly before you repack the tent. This will prevent the formation of mould, bad odours and discolouration.
- If the zipper sticks when being opened or closed, spray it with silicone spray.
- The product may lose some of its ability to keep out water with frequent use. Therefore you should spray the tent regularly with a waterproofing agent (available in DIY shops, camping shops etc.).
- Store the product in a cool dry area.

## ● Disposal

The packaging is made entirely of recyclable materials, which you may dispose of at local recycling facilities.

Contact your local refuse disposal authority for more details of how to dispose of your worn-out product.

## ● Warranty

The product has been manufactured to strict quality guidelines and meticulously examined before delivery. In the event of material or manufacturing defects you have legal rights against the retailer of this product. Your legal rights are not limited in any way by our warranty detailed below.

The warranty for this product is 3 years from the date of purchase. The warranty period begins on the date of purchase. Keep the original sales receipt in a safe location as this document is required as proof of purchase.

Any damage or defects already present at the time of purchase must be reported without delay after unpacking the product.

Should the product show any fault in materials or manufacture within 3 years from the date of purchase, we will repair or replace it – at our choice – free of charge to you. The warranty period is not extended as a result of a claim being granted. This also applies to replaced and repaired parts.

This warranty becomes void if the product has been damaged, or used or maintained improperly.

The warranty covers material or manufacturing defects. This warranty does not cover product parts subject to normal wear and tear, thus considered consumables (e.g. batteries, rechargeable batteries, tubes, cartridges), nor damage to fragile parts, e.g. switches or glass parts.

## ● Warranty claim procedure

To ensure quick processing of your case, please observe the following instructions:

Please have the till receipt and the item number (IAN 504804\_2504) available as proof of purchase.

You will find the item number on the rating plate, an engraving, on the front page of the instructions for use (bottom left), or as a sticker on the rear or bottom of the product.

If functional or other defects occur, please contact the service department listed either by telephone or by e-mail.

You can return a defective product to us free of charge to the service address that will be provided to you. Ensure that you enclose the proof of purchase (till receipt) and information about what the defect is and when it occurred.

## ● Service

### **GB** Service Great Britain

Tel.: 0800 404 7657

E-Mail: [owim@lidl.gb](mailto:owim@lidl.gb)

### **CY** Service Cyprus

Tel.: 8009 4241

E-Mail: [owim@lidl.cy](mailto:owim@lidl.cy)

## **KEMPINGSÁTOR**

### **● Bevezető**

Gratulálunk új termékének vásárlása alkalmából. Ezzel egy magas minőségű termék mellett döntött. Az első üzembevetel előtt ismerkedjen meg a készülékkel. Ehhez figyelmesen olvassa el a következő Használati utasítást és a biztonsági tudnivalókat. A terméket csak a leírtak szerint és a megadott felhasználási területeken alkalmazza. Őrizze meg ezt az útmutatót egy biztos helyen. A termék harmadik félnek történő továbbadása esetén mellékelje a termék a teljes dokumentációját is.

Ez és számos más használati útmutató letölthető és megtekinthető a [www.lidl-service.com](http://www.lidl-service.com) weboldalon. A QR-kódot beolvasva egyenesen a Lidl szolgáltatási weboldalára ([www.lidl-service.com](http://www.lidl-service.com)) juthat, ahol a cikkszám (IAN) 504804\_2504 megadásával megnyithatja használati útmutatóját.

### **● Rendeltetészerű használat**

A termék utazáskor, kempingezéskor használható szállásként. A termék üzleti célokra nem használható.

Alkalmi nyári hétvégi kempingezéshez alkalmas főleg szép időben.

UV STANDARD 801-UPF 30

### **● Az alkatrészek megnevezése**

- 1 Belső sátor PE padlóval
- 2 Külső sátor
- 3 Rudak
- 4 Rögzítőrudak
- 5 Tartózsák

### **● Műszaki adatok**

#### **Méretetek:**

A külső sátor méretei:  
kb. 260 x 130 x 106 cm (H x Sz x M)

A belső sátor méretei:  
kb. 210 x 130 x 106 cm (H x Sz x M)

	Hydrostatikus fej: Külső sátor: 1000 mm/ Padló: 3000 mm
	Vízlepergető
	

### **● Biztonsági útmutató**

**AZ ÚTMUTATÓT ŐRIZZE MEG BIZTONSÁGOS HELYEN. HA A TERMÉKET EGY HARMADIK SZEMÉLYNEK TOVÁBBADJA, ADJA MELLÉ A TELJES DOKUMENTÁCIÓT IS.**

#### **⚠ VIGYÁZAT! SÉRÜLÉSVESZÉLY!**

Ügyeljen arra, hogy a termék alkotórészei épek legyenek és megfelelően össze legyenek szerelve. A helytelen összeszerelés esetén sérülésveszély áll fenn. A sérült elemek kihatnak a biztonságra és a használatra is.

- Válasszon ki a sátor felállítására alkalmas egyenletes, szilárd területet.
- Rendszeresen ellenőrizze a csatlakozási pontok és a kötelek épségét, valamint hogy a cölöpök erősen állnak-e a talajban.
- Ne alkalmazzon rovarirtó spray-t a sátor külsejére vagy azon belül.
- A forrasztásoknál előforduló szivárgásokat speciális spray segítségével kezelheti, illetve felületi impregnáló spray is felvihető.

#### **⚠ VIGYÁZAT! MÉRGEZÉS ÉS ANYAGI KÁROK VESZÉLYE!**

Ne gyújtson tüzet a sátor belsejében és tartsa távol mindennemű hőforrásoktól.

- Tájékozódjon a helyi tűzvédelmi előírásokkal kapcsolatban (kemping, sátorállító hely).

## **⚠ FIGYELMEZTETÉS! FULLADÁSVESZÉLY!**

Ha a sátor belsejének a megfelelő szellőzése nem biztosított, fulladásveszély áll fenn.

- Gáz-, vagy más tüzelőanyagot felhasználó készülék használata során kiegészítő szellőztetés szükséges.
- Ügyeljen arra, hogy a belső sátor oldalsó szellőzőnyílásai ne legyenek letakarva.
- Ne hagyja a gyermekeket a sátorban felügyelet nélkül.



**FIGYELMEZTETÉS!** A sátorban ne használjon nagyfeszültségű vagy forró készülékeket, mert az tűzeset vagy áramütés veszélyével jár.

## **● Tűzvédelmi figyelmeztetések**

### **Sátorozzon biztonságosan. Kövesse az alábbi alapvető szabályokat:**

- Ne helyezzen forró készülékeket a falak, a tető vagy a függönyök közelébe.
- Mindig kövesse ezen készülékek biztonsági utasításait.
- Ne hagyja, hogy gyermekek a forró készülékek közelében játszanak.
- A kijáratokat hagyja szabadon. Ne tegyen semmilyen tárgyat a kijáratok elé.
- Legyen tisztában a sátorozóhely tűzvédelmi szabályaival.

## **● A sátor összeszerelése**

- Fontos, hogy a terméket olyanok szereljék össze, akik ehhez elegendő tudással rendelkeznek.
- **Megjegyzés:** A sátor poliészter anyaga víztaszító anyagot tartalmaz.
- Előfordulhat, hogy az első megázás során a sátor nem lesz teljes mértékben vízálló. Amint azonban a sátrat víz éri, annak a szálai ennek hatására összehúzódnak, és a sátor rövid időn belül vízbiztos lesz.
- Ne állítsa fel a sátrat lejtős terepen.
- Állítsa fel a sátrat az A-F ábra lépéseit követve.

### **A ábra:**

1. Vegye ki a sátrat és az összes tartozékot a kiskereskedelmi kiszereleésből.
2. Fektesse a belső sátrat PE padlóval **1** kiterítve és teljesen kihajtva a földre. A rudak nyílásának a PE padlós belső sátor külső oldalán kell lennie.
3. Hajtsa ki a rudakat, és egyenként szerelje össze az egyes részeket.
4. Rögzítse az egyes véghurkokat egy csappal **4** a talajhoz.

### **B ábra:**

5. Vezesse a rudakat **3** a zsebbe, amely a PE padlós belső sátor mindkét végének közelében van. A keret most fel van állítva, és meg van feszítve. De ne legyen túlfeszítve. Ha túl van feszítve, akkor a sátor elszakadhat.
6. Csatlakoztassa a rúd kapcsot a rudakhoz.

### **C ábra**

7. Kösse fel a PE padlós belső sátor tetejét a rudakhoz.

### **D ábra**

8. Hajtsa ki a külső sátrat, és fedje le a PE padlós belső sátrat.
9. Rögzítse a külső sátrat a PE padlós belső sátorhoz a külső sátor alatt található szövethurkok segítségével.

### **E ábra**

10. Rögzítse az összes hurkot a külső sátrótól a talajig rögzítőrudakkal **4**.
11. Rögzítse az összes feszítőkötelet a földre rögzítőrudakkal **4**.
12. Most már használni tudja a sátrat.

## **● A sátor lebontása**

- A sátor lebontás előtt tisztítsa meg kívülről-belül. A sátrat szedje szét az összeszereléssel megegyezően, csak fordított sorrendben.

## ● **A sátor összecsomagolása**

**⚠ VIGYÁZATI!** A sátor összecsomagolása előtt ellenőrizze, hogy az teljes mértékben megszáradt-e. Ellenkező esetben azon foltok alakulhatnak ki, és az anyaga is károsodhat.

**⚠ VIGYÁZATI!** A sátor rögzítőrudakat **4** és más egyedi alkatrészeket külön kell elrakni a mellékelt zsákokba. Ellenkező esetben a sátor rögzítőrudak megrongálhatják a sátrat.

- A sátrat mindig úgy hajtsa össze, hogy annak a talpazata kifelé nézzen.
- A sátor összecsomagolása előtt gyűjtsön egybe minden elemet. Az elemeket számolja össze, hogy azok ne maradjanak szétszóródva és ne vesszenek el.
- Miután a sátrat felcsavarta, csomagolja be a zsákjába óvatosan.

## ● **Tisztítás és ápolás**

**⚠ VIGYÁZATI!** A sátrat soha ne mossa ki mosógépben. Annak következtében romolhat a víztaszító képessége.

**⚠ VIGYÁZATI!** Soha ne használjon benzint, oldószereket és mosószereket. Ezekről a termék károsodhat.

Páralecsapódás minden szintetikus anyagból készült sátron képződhet, ezért szellőztesse a sátrat minél gyakrabban.

- Tisztítson le minden szennyeződést a sátorról egy puha szivacs és tiszta víz segítségével.
- A sátor visszacsomagolása előtt várja meg, míg az teljesen megszárad. Ezzel megelőzheti a penészt, a kellemetlen szagot és az elszíneződések kialakulását.
- Ha nyitáskor a zipp-zár akadozik, fújja le azt szilikon spray-jel.
- A gyakori használat következtében a terméknek romolhat a víztaszító képessége. Fújja le ezért a sátrat rendszeresen víztaszító spray-jel (ezek megtalálhatóak a barkácsboltokban és kempingüzletekben stb.).
- A terméket tárolja hűvös, száraz helyen.

## ● **Mentesítés**

A csomagolás környezetbarát anyagokból készült, amelyeket a helyi újrahasznosító helyeken adhat le ártalmatlanítás céljából.

A kiszolgált termék megsemmisítési lehetőségeiről lakóhelye illetékes önkormányzatánál tájékozódhat.

## ● **Garancia**

A terméket gondosan, szigorú minőségi előírások betartásával gyártottuk, és a szállítás előtt gondosan ellenőriztük. Anyag- vagy gyártási hibák esetén a termék eladójával szemben törvényes jogok illetik meg. Az Ön törvényes jogait az általunk alább meghatározott garancia semmilyen módon nem korlátozza.

Erre a termékre 3 év garanciát adunk a vásárlás dátumától számítva. A garancia idő a vásárlás dátumával kezdődik. Biztonságos helyen őrizze meg az eredeti vásárlói bizonylatot, mert ez a dokumentum szükséges a vásárlás bizonyításához.

A vásárláskor fennálló károkat és hiányosságokat a termék kicsomagolása után haladéktalanul jelezze.

Ha ezen a terméken a vásárlástól számított 3 éven belül anyag- vagy gyártási hibát észlel, választásunk szerint ingyenesen megjavítjuk vagy kicseréljük a terméket. A garancia idő nem hosszabbodik meg a helyette nyújtott szavatossági igény által. Ez a kicserélt vagy javított alkatrészekre is érvényes.

A garancia megszűnik, ha a terméket megrongálták, ill. nem szakszerűen kezelték vagy végezték a karbantartást.

A garancia az anyag- és gyártási hibákra vonatkozik. Ez a garancia nem terjed ki azokra a termékalkatrészekre, amelyek normál kopásnak vannak kitéve, és ezért gyorsan kopó alkatrésznek minősülnek (pl. elemekre, akkumulátorokra, tömlőkre, tintapatronokra), illetve a törékeny alkatrészek sérülésére, pl. csatlakozókra vagy üveg alkatrészekre.

## ● Garanciális ügyek lebonyolítása

Ügyének gyors elintézhetsége céljából, kérjük kövesse az alábbi útmutatást:

Kérjük, kérdések esetére készítse elő a pénztárblokkot és a cikkszámot (IAN 504804\_2504) a vásárlás tényének az igazolására.

Kérjük, hogy a cikkszámot olvassa le a típustábláról, a gravírozásból, az Útmutató címlapjáról (balra lent), illetve a hátoldalon, vagy a termék alján található matricáról.

Amennyiben működési hibák, vagy egyéb hiányosság lépne fel, először vegye fel a kapcsolatot a következőkben megnevezett szervizek egyikével telefonon, vagy e-mailen.

A hibásnak ítélt terméket ezután a vásárlást igazoló blokk, valamint a hiba leírásának és keletkezési idejének mellékelésével díjmentesen postázhatja az Önnel közölt szervizcímre.

## ● Szerviz

 **Szerviz Magyarország**

Tel.: 0680021225

E-mail: owim@lidl.hu

# ŠOTOR ZA KAMPIRANJE

## ● Uvod

Iskrene čestitke ob nakupu vašega novega izdelka. Odločili ste se za kakovosten izdelek. Pred prvo uporabo se seznanite z izdelkom. V ta namen pazorno preberite naslednja navodila za uporabo in varnostne napotke. Izdelek uporabljajte samo tako, kot je opisano in samo za navedena področja uporabe. To navodilo hranite na varnem mestu. V primeru izročitve izdelka tretjim, jim predajte tudi vso dokumentacijo.

Prenesete in ogledate si lahko ta priročnik in številne druge s spletnega mesta [www.lidl-service.com](http://www.lidl-service.com). S skeniranjem te kode QR se neposredno odpre spletno mesto Lidl service ([www.lidl-service.com](http://www.lidl-service.com)), na katerem lahko odprete navodila za uporabo z vnosom številke izdelka (IAN) 504804\_2504.

## ● Pravilna uporaba

Ta izdelek je primeren za uporabo kot bivališče med potovanjem in kampiranjem. Izdelek ni namenjen za komercialno uporabo.

Izdelek je primeren za občasno poletno kampiranje ob koncu tedna v večinoma lepem vremenu.

UV-STANDARD 801-UPF 30

## ● Opis delov



- 1 Notranji šotor s tlemi iz PE
- 2 Zunanji šotor
- 3 Palice
- 4 Klini
- 5 Nosilna vreča

## ● Tehnični podatki

### Mere:

Mere zunanjega šotora:  
pribl. 260 x 130 x 106 cm (D x Š x V)

Mere notranjega šotora:  
pribl. 210 x 130 x 106 cm (D x Š x V)

	Hidrostatska glava: Zunanji šotor: 1.000 mm/ Tla: 3.000 mm
	Vodoodbojno
	

## ● Varnostno opozorilo

**NAVODILA HRANITE NA VARNEM MESTU. ČE IZDELEK DISTRIBUIRATE, PRIDLOŽITE VSE DOKUMENTE TRETJI OSEBI.**

### ⚠ SVARILO! TVEGANJE ZA TELESNE POŠKODBE!

Zagotovite, da so vsi deli nepoškodovani in da so ustrezno sestavljeni. Če izdelek ni ustrezno sestavljen, obstaja nevarnost za telesne poškodbe. Poškodovani deli lahko vplivajo na varnost in delovanje.

- Šotor sestavite na področju, ki je čimbolj ravno in stabilno.
- Redno preverjajte, ali so vsa povezovalna mesta in vrvi nepoškodovani, ter se prepričajte, da so šotorski klini trdno pritrjeni v tla.
- V šotoru ali na njem ne uporabljajte pršil proti mrčesu.
- Manjša puščanja na šivih lahko popravite s pršilom za šive, impregnacijsko pršilo pa lahko uporabite na površini šotora.

### ⚠ SVARILO! NEVARNOST ZASTRUPITVE IN MATERIALNE ŠKODE!

V bližini izdelka ne prižigajte ognja in pazite, da v bližini ni virov toplote.

- Seznanite se tudi z lokalnimi protipožarnimi predpisi (npr. kamp, šotorišče).

## **⚠ OPOZORILO! NEVARNOST**

**ZADUŠITVE!** Če notranjost šotora ni ustrezno prezračevana, obstaja nevarnost zadužitve.

- Pri uporabi plinskih naprav ali naprav za izgorevanje je potrebno dodatno prezračevanje.
- Zagotovite, da prezračevalne odprtine na strani notranjega šotora niso nikoli pokrite.
- Otrok v šotoru ne puščajte brez nadzora.



**OPOZORILO!** V šotoru ne uporabljajte visokonapetostnih ali vročih naprav, saj lahko to povzroči požar ali električni udar.

## **● Protipožarni ukrepi**

### **Empirirajte varno. Upoštevajte ta zdravorazumska pravila:**

- Vročih naprav ne postavljajte blizu sten, strehe ali zaves.
- Vedno upoštevajte varnostna navodila za te naprave.
- Otrokom nikoli ne dovolite, da se igrajo blizu vročih naprav.
- Izhode pustite proste. Izhoda ne blokirajte s predmeti.
- Seznanite se s protipožarnimi ukrepi na lokaciji.

## **● Sestavljanje šotora**

- Zagotovite, da izdelek sestavljajo samo ljudje z ustreznimi veščinami.
- **Opomba:** Poliestrski material šotora vključuje vodoodbojni material.
- Možno je, da šotor med prvim dežjem ne bo popolnoma vodotesen. Vendar pa se bodo vlakna šotora ob stiku z vodo skrčila, zato bo šotor po nekaj časa postal vodotesen.
- Šotora ne postavljajte na nagnjeni površini.
- Izdelek postavite v skladu s slikami od A do F.

## **Slika A:**

1. Šotor in vse dodatke odstranite iz maloprodajnega paketa.
2. Notranji šotor s tlemi iz PE **1** popolnoma raztegnjenega položite na ravno podlago. Odprtina za palice se mora nahajati na zunanji strani notranjega šotora s tlemi iz PE.
3. Palice raztegnite in posamezne dele vsakega posebej sestavite skupaj.
4. Vsako končno zanko **4** pritrdite s klinom v tla.

## **Slika B:**

5. Palice **3** vstavite v žep, ki se nahaja v bližini vsake končne zanke notranjega šotora s tlemi iz PE. Okvir je sedaj postavljen in napet. Izogibajte se preveliki napetosti. Če je napetost prevelika, se lahko šotor raztrga.
6. Zaponke palic pritrdite na palice.

## **Slika C:**

7. Zgornji del notranjega šotora s tlemi iz PE privežite na palice.

## **Slika D:**

8. Raztegnite zunanji šotor in pokrijte notranji šotor s tlemi iz PE.
9. Zunanji šotor s tlemi iz PE pritrdite s pomočjo zank iz tkanine, ki se nahajajo pod zunanjim šotorom.

## **Slika E:**

10. Vse zanke iz zunanjega šotora pritrdite v tla s pomočjo klinov **4**.
11. Vse šotorske vrvi pritrdite v tla s pomočjo klinov **4**.
12. Sedaj lahko uporabljate šotor.

## **● Podiranje šotora**

- Preden šotor podrete, očistite tako njegovo notranjost kot njegovo zunanost. Šotor podrite v obratnem vrstnem redu, kot ste ga postavili.

## ● Zlaganje šotora

- ⚠ SVARILO!** Preden šotor zložite, se prepričajte, da je povsem suh. V nasprotnem primeru se blago lahko umaže in poškoduje.
- ⚠ POZORI!** Šotorske kline **4** in druge posamezne dele je treba pospraviti posebej v vrečke, ki so namenjene za to. V nasprotnem primeru lahko šotorski klini poškodujejo šotor.
- Šotor vedno zložite na način, da so tla šotora usmerjena navzven.
  - Preden šotor zložite, previdno zberite vse dele na kup. Dele preštejte, da se prepričajte, da niste nobenega izmed njih založili ali izgubili.
  - Ko šotor zvijete, ga previdno shranite v vrečko za prenašanje.

## ● Čiščenje in nega

- ⚠ SVARILO!** Šotora ne smete prati v pralnem stroju. V nasprotnem primeru lahko izdelek izgubi nekaj svoje zmožnosti za odbijanje vode.
- ⚠ POZORI!** Za čiščenje izdelka ne uporabljajte bencina, topila ali drugega čistila. V tem primeru obstaja tveganje za poškodbe izdelka.

V vseh sintetičnih šotorih lahko pride do kondenzacije, zato morate šotor čim pogosteje zračiti, da bi to preprečili.

- Morebitno umazanijo s šotora odstranite z mehko gobo in čisto vodo.
- Pred ponovnim pakiranjem šotora počakajte, da se vsi deli temeljito posušijo. To bo preprečilo nastanek plesni, neprijetnih vonjav in razbarvanja.
- Če se zadruga med odpiranjem ali zapiranjem zatakne, jo popršite s silikonskim sprejem.
- Pri pogosti uporabi lahko izdelek izgubi nekaj svoje zmožnosti za odbijanje vode. Šotor zato redno pršite z vodooodbojnim sredstvom (na voljo v trgovinah z materialom za ustvarjanje, trgovinah z opremo za kampiranje itd.).
- Izdelek shranjujte na hladnem in suhem mestu.

## ● Odstranjevanje

Embalaža je narejena iz okolju primernih materialov, ki jih lahko oddate za recikliranje na lokalnih zbirališčih odpadkov.

○ možnostih odstranjevanja odsluženega izdelka se lahko pozanimate pri svoji občinski ali mestni upravi.

## ● Garancija

### ● Postopek pri uveljavljanju garancije

Za zagotovitev hitre obdelave vašega primera vas prosimo, da sledite naslednjim napotkom:

Prosimo, da za vsa vprašanja pripravite račun in številko izdelka (IAN 504804\_2504) kot dokazilo o nakupu.

Številko izdelka najdete na identifikacijski ploščici, gravuri, naslovni strani v navodilih (spodaj levo) ali na nalepki na hrbtni ali spodnji strani.

Če pride do napačnega delovanja ali drugih pomanjkljivosti, se obrnite najprej na v nadaljevanju navedeni servisni oddelek po telefonu ali prek e-pošte.

Izdelek, označen kot okvarjen, lahko nato brez poštnine pošljete na navedeni naslov servisa, zraven pa priložite potrdilo o nakupu (blagajniški račun) in navedite, za kakšno pomanjkljivost gre in kdaj je nastala.

### ● Servis

**SI** **Servis Slovenija**  
Tel.: 080 080917  
E-Mail: owim@lidl.si

## Pooblaščeni serviser:

OWIM GmbH & Co. KG  
Stiftsbergstraße 1  
74167 Neckarsulm  
NEMČIJA

☎ 080 080917

✉ owim@lidl.si

## Garancijski list

1. S tem garancijskim listom OWIM GmbH & Co. KG, Stiftsbergstraße 1, 74167 Neckarsulm, Nemčija jamčimo, da bo izdelek v garancijskem roku ob normalni in pravilni uporabi brezhibno deloval in se zavezuje, da bomo ob izpolnjenih spodaj navedenih pogojih odpravili morebitne pomanjkljivosti in okvare zaradi napak v materialu ali izdelavi oziroma po svoji presoji izdelek zamenjali ali vrnili kupnino.
2. Garancija je veljavna na ozemlju Republike Slovenije.
3. Garancijski rok za proizvod je 3 leta od datuma izročitve blaga. Datum izročitve blaga je razviden iz računa.
4. Če izdelek ne izpolnjuje specifikacij ali nima lastnosti, navedenih v garancijskem listu ali oglaševalskem sporočilu, lahko potrošnik najprej zahteva odpravo napak. O napaki mora potrošnik obvestiti proizvajalca ali pooblaščen servis (kontaktna številka in elektronski naslov navedena zgoraj) in zahtevati odpravo napak. Kupec je dolžan ob uveljavljanju zahtevka predložiti garancijski list in račun, kot potrdilo in dokazilo o nakupu ter dnevu izročitve blaga. Svetujemo vam, da pred tem natančno preberete navodila o sestavi in uporabi izdelka.
5. Rok za odpravo napake je 30 dni od dneva, ko je proizvajalec ali pooblaščen servis prejel zahtevo za odpravo napake. Če napake v tem roku niso odpravljene, mora proizvajalec potrošniku brezplačno zamenjati blago z enakim, novim in brezhibnim blagom. Rok se lahko zaradi narave in kompleksnosti blaga, narave in resnosti neskladnosti ter napora, ki je potreben za dokončanje popravila ali zamenjave podaljša za najkrajši čas, ki je potreben za dokončanje popravila, vendar največ za 15 dni. O številu dni podaljšane roka in razlogih za podaljšanje mora biti potrošnik obveščen pred potekom 30 dnevnega roka za odpravo napak.
6. Če v roku 30 dni oz. v primeru podaljšanja v roku 45 dni blago ni popravljeno ali blago ni zamenjano z novim, lahko potrošnik od proizvajalca zahteva vračilo celotne kupnine ali zahteva sorazmerno znižanje kupnine. Sorazmerno znižanje kupnine je sorazmerno zmanjšanju vrednosti blaga, ki ga je potrošnik prejel, v primerjavi z vrednostjo, ki bi jo imelo blago, če bi bilo skladno.
7. Če se neskladnost pojavi v manj kot 30 dneh od dobave blaga, lahko potrošnik ob predložitvi blaga od proizvajalca takoj zahteva vračilo plačanega zneska.
8. Proizvajalec oziroma pooblaščen servis lahko potrošniku za čas popravila blaga, za katero je bila izdana obvezna garancija, zagotovi brezplačno uporabo podobnega blaga. Če proizvajalec potrošniku ne zagotovi nadomestnega blaga v začasno uporabo, ima potrošnik pravico uveljavljati škodo, ki jo je utrpel, ker blaga ni mogel uporabljati od trenutka, ko je zahteval popravilo ali zamenjavo, do njune izvršitve.
9. Stroške za material, nadomestne dele, delo, prenos in prevoz izdelkov, ki nastanejo pri odpravljanju okvar oziroma nadomestitvi blaga z novim, krije proizvajalec.
10. V primeru zamenjave blaga ali zamenjave bistvenega dela blaga z novim se potrošniku izda nov garancijski list.
11. V primeru, da proizvod popravlja nepooblaščen servis ali nepooblaščen oseba, kupec ne more uveljavljati zahtevkov iz te garancije.

- 
12. Vzroki za okvaro oziroma nedelovanje izdelka morajo biti lastnosti stvari same in ne vzroki, ki so zunaj proizvajalčeve oziroma prodajalčeve sfere. Kupec ne more uveljavljati zahtevkov iz te garancije, če se ni držal priloženih navodil za sestavo in uporabo izdelka ali če je izdelek kakorkoli spremenjen ali nepravilno vzdrževan.
  13. Proizvajalec zagotavlja proti plačilu popravilo, vzdrževanje blaga, nadomestne dele in priklopne aparate vsaj tri leta po poteku garancijskega roka,
  14. Obrabni deli oz. potrošni material so izvzeti iz garancije.
  15. Vsi potrebni podatki za uveljavljanje garancije in podatki, ki identificirajo blago za katerega velja garancija se nahajajo na dveh ločenih dokumentih (garancijski list, račun).
  16. Ta garancija proizvajalca ne izključuje zakonske pravice potrošnika, da zoper prodajalca v primeru neskladnosti blaga brezplačno uveljavlja jamčevalne zahtevke. Ta garancija prav tako ne izključuje pravic potrošnika, ki izhajajo iz obveznega jamstva za skladnost blaga.

Prodajalec:

Lidl Slovenija d.o.o. k.d., Pod lipami 1,  
SI-1218 Komenda



## KEMPINKOVÝ STAN

### ● Úvod

Blahopřejeme Vám ke koupi nového výrobku. Rozhodli jste se pro kvalitní výrobek. Před prvním uvedením do provozu se seznamte s výrobkem. K tomu si pozorně přečtěte následující návod k obsluze a bezpečnostní pokyny. Používejte výrobek jen popsáním způsobem a pouze pro uvedené oblasti použití. Uschovejte si tento návod na bezpečném místě. Všechny podklady vydejte při předání výrobku i třetí osobě.

Tento a další návody si můžete stáhnout a prohlédnout na stránkách [www.lidl-service.com](http://www.lidl-service.com). Po naskenování tohoto QR kódu budete přesměrováni přímo na stránky Lidl service ([www.lidl-service.com](http://www.lidl-service.com)) na kterých si můžete po zadání čísla výrobku (IAN) 504804\_2504 otevřít příslušný návod k obsluze.

### ● Použití podle určení

Tento výrobek je vhodný jako ubytování na cestách a ke kempování. Výrobek není určen pro komerční použití.

Vhodné pro příležitostné víkendové kempování v létě za převážně pěkného počasí.

UV STANDARD 801- UPF 30

### ● Popis dílů



- 1 Vnitřní stan s podlahou z PE
- 2 Vnější stan
- 3 Tyče
- 4 Kolíky
- 5 Přepravní taška

### ● Technická data

#### **Rozměry:**

Vnější stan:  
cca 260 x 130 x 106 cm (Š x D x V)

Vnitřní stan:  
cca 210 x 130 x 106 cm (Š x D x V)

	Hydrostatická výška: Vnější stan: 1 000 mm/ Podlaha: 3 000 mm
	Vodoodpudivý
	

### ● Bezpečnostní pokyny

**TENTO NÁVOD DOBŘE USCHOVEJTE. PŘI PŘEDÁNÍ VÝROBKU TŘETÍM OSOBÁM PŘEDEJTE ROVNĚŽ VEŠKERÉ PODKLADY.**

#### **⚠️ OPATRNĚ! NEBEZPEČÍ PORANĚNÍ!**

Zajistěte, aby byly všechny části nepoškozené a namontovány odborně. Při neodborné montáži existuje nebezpečí zranění. Poškozené části mohou ovlivnit bezpečnost a funkci.

- Zvolte pokud možno pevné, rovné podloží jako stanoviště.
- Kontrolujte pravidelně integritu všech spojovacích míst a přezkoušejte napnutí a pevné uložení stanových kolíků.
- Nepoužívejte žádný sprej na hmyz uvnitř nebo na stanu.
- Malá netěsná místa na švech mohou být odstraněna s pomocí spreje na švy. Na svrchní vrstvu stanu může být použit impregnační sprej.

#### **⚠️ OPATRNĚ! NEBEZPEČÍ OTRAVY A NEBEZPEČÍ POŠKOZENÍ VĚCI!**

Uvnitř výrobku nezapalujte oheň a udržujte ho daleko od zdrojů tepla.

- Navíc se seznamte s nařízenými o požární ochraně na místě (např. kempink, tábořiště).

## **⚠ VAROVÁNÍ! NEBEZPEČÍ ZADUŠENÍ!**

Pokud není vnitřek stanu dostatečně větrán, existuje riziko udušení.

- Pokud se používá plyn nebo jiná spalovací zařízení, je nutná další ventilace.
- Zajistěte se, aby otvory na straně vnitřního stanu nebyly nikdy zakryty.
- Nenechávejte děti ve stanu bez dozoru.



**VAROVÁNÍ!** Ve stanu nepoužívejte žádná vysokonapěťová zařízení nebo horká zařízení, protože by to mohlo vést k požáru nebo úrazu elektrickým proudem.

## **● Preventivní opatření proti požáru**

**Pro bezpečné táboření je třeba následovat následující pravidla zdravého lidského rozumu:**

- Neinstalovat žádné zapnuté elektronické přístroje v blízkosti stěn, střechy nebo závěsů.
- Vždy dbejte bezpečnostních pokynů pro tato zařízení.
- Nikdy nedovolte dětem, aby si hrály v blízkosti zapojených přístrojů.
- Nechte prostupy volné. Nezatarasujte výstupy s pomocí předmětů.
- Informujte se o zařízeních a opatřeních proti požáru na stanovišti.

## **● Výstavba stanu**

- Dbejte na to, aby byl výrobek montován pouze odborníky.
- **Upozornění:** Polyesterový materiál vnějšího stanu je z vodou odpuzujícího materiálu.
- V průběhu prvního použití při dešti je možné, že stan nebude zcela nepromokavý. Vlhkostí se ale stáhnou vlákna stanu a tak se stan stane po krátké době nepromokavým.
- Neumisťujte stan na svažité terén.
- Smontujte výrobek podle Obrázků A až F.

## **Obrázek A:**

1. Vyjměte stan a veškeré příslušenství z prodejního balení.
2. Položte vnitřní stan s PE podlahou **1** naplocho a zcela rozložený na zem. Otvor pro tyče musí být na vnější straně vnitřního stanu s PE podlahou.
3. Rozložte tyče a postupně sestavte jednotlivé díly.
4. Každou koncovou smyčku upevněte kolíkem **4** do země.

## **Obrázek B:**

5. Veďte tyče **3** do kapsy, která se nachází u každé koncové smyčky vnitřního stanu s PE podlahou. Rám je nyní postaven a napnutý. Snažte se rám nepřepínat. Pokud je napětí příliš vysoké, může se stan roztrhnout.
6. Připevněte tyčovou svorku k tyčím.

## **Obrázek C:**

7. Vrchní část vnitřního stanu s PE podlahou přivažte k tyčím.

## **Obrázek D:**

8. Rozložte vnější stan a zakryjte vnitřní stan podlahou z PE.
9. Připevněte vnější stan k vnitřnímu stanu s PE podlahou pomocí textilních smyček, které se nacházejí pod vnějším stanem.

## **Obrázek E:**

10. Všechny smyčky vnějšího stanu připevněte k zemi pomocí kolíků **4**.
11. Všechna lana připevněte k zemi pomocí kolíků **4**.
12. Nyní můžete stan používat.

## **● Demontáž stanu**

- Než stan zdemontujete, očistěte ho zevnitř a zvenku. Demontáž stanu se musí provádět v obráceném pořadí k montáži.

## ● Sbalení stanu

**⚠ UPOZORNĚNÍ!** Zajistěte, aby byl stan kompletně suchý dříve než ho sbalíte. Jinak mohou vzniknout skvrny a poškození tkaniny.

**⚠ UPOZORNĚNÍ!** Stanové kolíky **4** a další jednotlivé díly musí být zabaleny odděleně v příložených sáčcích. Jinak by mohlo dojít k poškození stanu kolíky.

- Vždy skládejte stan takovým způsobem, aby byla podlaha stanu směřovala ven.
- Před balením pečlivě shromážděte všechny části. Spočítejte je, abyste zajistili, že jsou nějaké části založené nebo se ztratily.
- Potom srovnajte svinutý stan pečlivě do odnosné tašky.

## ● Čištění a péče

**⚠ UPOZORNĚNÍ!** Nikdy stan neperte v pračce. Jinak může být negativně ovlivněna jeho nepromokavost.

**⚠ UPOZORNĚNÍ!** Nikdy nepoužívejte benzin, rozpouštědla nebo jiné čisticí prostředky. Jinak hrozí poškození výrobku.

Ve všech syntetických stanech může docházet k tvorbě kondenzátu, proto ho pokud možno co nejčastěji větrejte, abyste tento následek zeslabili.

- Odstraňte nečistotu ze stanu měkkou houbou a čistou vodou.
- Nechte všechny části důkladně uschnout, než stan zase zabalíte. To předchází plísním, zápachu a zbarvením.
- Nastříkejte zipy silikonovým sprejem, když se při otvírání nebo zavírání zasekávají.
- Při častém používání může být nepromokavost výrobku negativně ovlivněna. Proto stan pravidelně stříkejte impregnačním sprejem (ke dostání v stavebním nebo v odborném obchodě).
- Skladujte výrobek na chladném, suchém místě.

## ● Zlikvidování

Obal se skládá z ekologických materiálů, které můžete zlikvidovat prostřednictvím místních sběrů recyklovatelných materiálů.

o možnostech likvidace vysloužilých zařízení se informujte u správy vaší obce nebo města.

## ● Záruka

Výrobek byl vyroben podle přísných směrnic kvality a před dodáním pečlivě otestován. V případě materiálních nebo výrobních vad máte zákonná práva vůči prodejci výrobku. Vaše zákonná práva nejsou níže uvedenou zárukou nijak omezená.

Záruka na tento výrobek je 3 roky od data zakoupení. Záruční doba začíná dnem zakoupení. Originál dokladu o zakoupení si uschovejte na bezpečném místě, protože tento doklad je vyžadován jako doklad o koupi.

Jakékoli poškození nebo závady, které se vyskytly již v okamžiku nákupu, musí být nahlášeny ihned po vybalení výrobku.

Pokud se u výrobku během 3 let od data zakoupení projeví vada materiálu nebo výrobní vada, pak vám ho podle naší volby bezplatně opravíme nebo vyměníme. Záruční doba se po uznané reklamaci neprodlužuje. To platí také pro vyměněné a opravené díly.

Tato záruka je neplatná, pokud byl výrobek poškozený nebo nesprávně používaný anebo udržovaný.

Záruka se kryje na materiálové a výrobní vady. Tato záruka se nevztahuje na díly výrobku, které jsou vystaveny běžnému opotřebení, a proto je lze považovat za spotřební díly (např. baterie, akumulátory, hadice, inkoustové patrony) nebo na poškození křehkých součástí, jako jsou např. spínače nebo díly, které jsou vyrobeny ze skla.

## ● Postup v případě uplatňování záruky

Pro zajištění rychlého zpracování Vašeho případu se řiďte následujícími pokyny:

Pro všechny požadavky si připravte pokladní stvrzenku a číslo artiklu (IAN 504804\_2504) jako doklad o zakoupení.

Číslo artiklu najdete na typovém štítku, gravuře, titulní stránce návodu (vlevo dole) nebo na nálepce na zadní nebo spodní straně.

V případě poruch funkce nebo jiných závad nejdříve kontaktujte, telefonicky nebo e-mailem, v následujícím textu uvedené servisní oddělení.

Výrobek registrovaný jako vadný potom můžete s příloženým dokladem o zakoupení (pokladní stvrzenkou) a údaji k závadě a kdy k ní došlo, bezplatně zaslat na adresu servisu, která Vám byla sdělena.

## ● Servis

### **Servis Česká republika**

Tel.: 800 143 873

E-Mail: [owim@lidl.cz](mailto:owim@lidl.cz)

## KEMPINGOVÝ STAN

### ● Úvod

Blahoželáme Vám ku kúpe Vášho nového výrobku. Kúpou ste sa rozhodli pre vysoko kvalitný produkt. Pred prvým uvedením do prevádzky sa oboznámte s výrobkom. Za týmto účelom si pozorne prečítajte nasledujúci návod na obsluhu a bezpečnostné pokyny. Výrobok používajte iba v súlade s popisom a v uvedených oblastiach používania. Tento návod uschovajte na bezpečnom mieste. Ak výrobok odovzdáte ďalšej osobe, priložte k nemu aj všetky podklady.

Tento a mnohé ďalšie návody si môžete stiahnuť a prezrieť na stránke [www.lidl-service.com](http://www.lidl-service.com). Po naskenovaní tohto QR kódu sa dostanete priamo na stránku [www.lidl-service.com](http://www.lidl-service.com), kde si po zadaní čísla IAN 504804\_2504 môžete otvoriť svoj návod na obsluhu.

### ● Použitie na správny účel

Tento výrobok je vhodný na ubytovanie pri cestovaní a na kempovanie. Výrobok nie je určený na komerčné účely.

Vhodné na príležitostné víkendové kempovanie v lete za prevažne pekného počasia.

UV ŠTANDARD 801-UPF 30

### ● Opis dielov



- 1 Vnútorňý stan s podlahou z PE
- 2 Vonkajší stan
- 3 Tyče
- 4 Kolíky
- 5 Taška na prenášanie

### ● Technické údaje

#### **Rozmery:**

Vonkajší stan:  
cca 260 x 130 x 106 cm (D x Š x V)

Vnútorňý stan:  
cca 210 x 130 x 106 cm (D x Š x V)

	Hydrostatická výška: Vonkajší stan: 1 000 mm/ Podlaha: 3 000 mm
	Vodoodpudivý
	

### ● Bezpečnostné upozornenia

**NÁVOD DOBRE USCHOVAJTE. PRI ODOVZDANÍ PRODUKTU TRETÍM OSOBÁM PRILOŽTE KOMPLETNÚ DOKUMENTÁCIU.**

#### **⚠️ POZOR! NEBEZPEČENSTVO PORANENIA!** Ubezpečte sa, že sú všetky diely nepoškodené a správne namontované.

- V prípade neodbornej montáže hrozí nebezpečenstvo poranenia. Poškodené časti môžu ovplyvniť bezpečnosť a funkčnosť.
- Vyberte čo najpevnejší a rovný podklad.
  - Pravidelne kontrolujte neporušenosť všetkých spojov a skontrolujte napnutie a pevné uchytenie stanových kolíkov.
  - Nepoužívajte sprej na ničenie hmyzu v stane alebo na stan.
  - Netesnosti na spojoch je možné odstrániť sprejom na netesnosti. Na povrch stanu môžete použiť aj impregnačný sprej.

#### **⚠️ POZOR! NEBEZPEČENSTVO OTRAVY A RIZIKO VZNIKU MAJETKOVÝCH ŠKÔD!** Vo vnútri nezapaľujte žiadny oheň a stan udržiavajte v bezpečnej vzdialenosti od zdrojov tepla.

- Okrem toho sa informujte o predpisoch protipožiarnej ochrany priamo na mieste (napr. kempingy, táboriská).

## **⚠ VÝSTRAHA! NEBEZPEČENSTVO**

**ZADUSENIA!** V prípade, že vnútro stanu nie je dostatočne vetrané, vzniká za určitých okolností nebezpečenstvo zadusenia.

- Pri použití plynových alebo iných spaľovacích zariadení je potrebné prídavné vetranie.
- Uistite sa, že vetracie otvory na bokoch vnútorného stanu nie sú zakryté.
- Deti nikdy nenechávajte v stane bez dozoru.



**VÝSTRAHA!** V stane nepoužívajte vysokonapäťové zariadenia alebo horúce spotrebiče, pretože by to mohlo spôsobiť požiar alebo poranenie elektrickým prúdom.

## **● Bezpečnostné opatrenia proti ohňu**

**Pre bezpečné kempovanie dbajte na nasledovné pravidlá a používajte zdravý rozum:**

- V blízkosti stien, vrchnej časti alebo závesov stanu neinštalujte žiadne horúce zariadenia.
- Vždy rešpektujte bezpečnostné upozornenia pre tieto zariadenia.
- Nikdy nedovoľte deťom hrať sa v blízkosti horúcich zariadení.
- Priechody udržiavajte voľné. Výstupné otvory nesmú byť blokované predmetmi.
- Informujte sa o protipožiarnych zariadeniach a opatreniach priamo na mieste.

## **● Zloženie stanu**

- Dbajte na to, že výrobok smie montovať iba kompetentná osoba.
- **POZOR:** Polyesterový materiál vonkajšieho stavu pozostáva z nepremokavého materiálu.
- Počas prvého použitia počas dažďa je možné, že stan nie je kompletne tesný. Vlhkosťou sa ale siahnu vlákna stanu a stan sa po krátkom čase utesní a stane sa vodotesným.
- Stan neumiestňujte na strmú plochu.
- Výrobok zmontujte podľa obrázkov A až F.

## **Obrázok A:**

1. Vyberte stan a všetko príslušenstvo z predajného balenia.
2. Vnútorňý stan s PE podlahou **1** položte rovno a úplne rozložený na zem. Otvor pre tyče musí byť na vonkajšej strane vnútorného stanu s PE podlahou.
3. Rozložte tyče a postupne zostavte jednotlivé diely.
4. Každú koncovú slučku upevnite pomocou kolíka **4** do zeme.

## **Obrázok B:**

5. Vložte tyče **3** do kapsy, ktoré sa nachádza v blízkosti každej koncovej slučky vnútorného stanu s PE podlahou. Rám je teraz postavený a napnutý. Dbajte na to, aby nedošlo k nadmernému napnutiu. Ak je napätie príliš vysoké, stan sa môže roztrhnúť.
6. Pripevnite tyčovú svorku k tyčiam.

## **Obrázok C:**

7. Vrchnú časť vnútorného stanu s PE podlahou priviažte k tyčiam.

## **Obrázok D:**

8. Rozložte vonkajší stan a zakryte vnútorňý stan podlahou z PE.
9. Vonkajší stan pripevnite k vnútornému stanu s PE podlahou pomocou textilných pútok, ktoré sa nachádzajú pod vonkajším stanom.

## **Obrázok E:**

10. Všetky slučky z vonkajšieho stanu pripevnite k zemi pomocou kolíkov **4**.
11. Všetky laná upevnite k zemi pomocou kolíkov **4**.
12. Teraz môžete stan používať.

## **● Demontáž stanu**

- Pred demontážou stan zvnútra a zvonka očistite. Stan demontujte v opačnom poradí montáže.

## ● **Zloženie stanu do obalu**

**⚠ UPOZORNENIE!** Uistite sa, že stan je kompletne suchý, až potom ho zložte. V opačnom prípade môžu vzniknúť flaky a môže sa poškodiť textilía.

**⚠ UPOZORNENIE!** Stanové kolíky **4** a ostatné jednotlivé diely musia byť zabalené samostatne v priložených vreckách. V opačnom prípade by kolíky mohli poškodiť stan.

- Stan vždy skladajte tak, aby dno stanu smerovalo von.
- Pred zabalením všetky časti dôkladne pozbierajte. Prepočítajte ich a uistite sa, že žiadne diely nechýbajú a nestratili sa.
- Zložený stan potom vložte opatrne do prenosnej tašky.

## ● **Čistenie a údržba**

**⚠ UPOZORNENIE!** Stan nikdy neperte v práčke. V opačnom prípade to môže negatívne ovplyvniť jeho vodotesnosť.

**⚠ UPOZORNENIE!** Nikdy nepoužívajte benzín, rozpúšťadlá alebo iné čistiace prostriedky. V opačnom prípade môže prísť k poškodeniu výrobku.

Vo všetkých syntetických stanoch sa môže tvoriť kondenzát; teda vetrajte tak často, ako je to možné, aby ste tomuto efektu zabránili.

- Nečistoty zo stanu odstraňujte mäkkou hubkou a čistou vodou.
- Všetky diely nechajte dôkladne uschnúť a až potom stan znova zabaľte. To predchádza vzniku plesní, zápachu a sfarbenia.
- Keď sa zipsy pri otváraní alebo zatváraní zaseknú, nastriekajte ich silikónovým sprejom.
- Pri častom používaní môže byť negatívne ovplyvnená vodotesnosť výrobku. Stan preto pravidelne nastriekajte impregnačným sprejom (kúpite v príslušnom obchode).
- Tento produkt skladujte na chladnom a suchom mieste.

## ● **Likvidácia**

Obal pozostáva z ekologických materiálov, ktoré môžete odovzdať na miestnych recyklačných zberných miestach.

O možnostiach likvidácie opotrebovaného výrobku sa môžete informovať na Vašej obecnej alebo mestskej správe.

## ● **Záruka**

Výrobok bol starostlivo vyrobený v súlade s prísnyimi smernicami kvality a pred dodaním dôkladne otestovaný. V prípade materiálových alebo výrobných chýb máte zákonné práva voči predajcovi výrobku. Vaše zákonné práva nie sú žiadnym spôsobom obmedzené našou zárukou uvedenou nižšie.

Záruka na tento výrobok je 3 roky od dátumu nákupu. Záručná doba začína plynúť dátumom kúpy. Originál dokladu o kúpe si uschovajte na bezpečnom mieste, pretože tento doklad je potrebný ako dôkaz o kúpe.

Akékoľvek poškodenie alebo nedostatky prítomné už v čase nákupu je potrebné nahlásiť ihneď po vybalení výrobku.

Ak sa v priebehu 3 rokov od dátumu zakúpenia preukáže, že výrobok vykazuje chyby materiálu alebo spracovania, podľa vlastného uváženia Vám ho bezplatne opravíme alebo vymeníme. Záručná doba sa na základe poskytnutej záručnej reklamácie nepredlžuje. To platí aj pre vymenené alebo opravené diely.

Táto záruka je neplatná, ak bol výrobok poškodený alebo nesprávne používaný alebo udržiavaný.

Záruka sa vzťahuje na chyby materiálu a výrobné chyby. Táto záruka sa nevzťahuje na časti výrobku, ktoré podliehajú bežnému opotrebovaniu, a preto sa považujú za opotrebovateľné diely (napr. batérie, nabíjateľné batérie, hadice, atramentové kazety), ani na poškodenie krehkých častí, napr. spínačov alebo častí zo skla.

## ● Postup v prípade poškodenia v záruke

Pre zaručenie rýchleho spracovania Vašej požiadavky dodržte prosím nasledujúce pokyny: Pre všetky otázky majte pripravený pokladničný doklad a číslo výrobku (IAN 504804\_2504) ako dôkaz o kúpe.

Číslo výrobku nájdete na typovom štítku, gravúre, na prednej strane Vášho návodu (dole vľavo) alebo ako nálepku na zadnej alebo spodnej strane.

Ak sa vyskytnú funkčné poruchy alebo iné nedostatky, najskôr telefonicky alebo e-mailom kontaktujte následne uvedené servisné oddelenie.

Produkt označený ako defektný potom môžete s priloženým dokladom o kúpe (pokladničný lístok) a uvedením, v čom spočíva nedostatok a kedy sa vyskytol, bezplatne odoslať na Vám oznámenú adresu servisného pracoviska.

## ● Servis



### **Servis Slovensko**

Tel.: 0850 232001

E-pošta: owim@lidl.sk

# ŠATOR ZA KAMPIRANJE

## ● Uvod

Čestitamo vam na kupnji novog proizvoda. Time ste se odlučili za jedan vrlo kvalitetan proizvod. Prije prvog stavljanja u pogon, upoznajte se sa proizvodom. Za to pomno pročitajte sljedeće upute za uporabu i sigurnost. Koristite ovaj proizvod u skladu s navedenim uputama te u navedene svrhe. Sačuvajte ove upute na jednom sigurnom mjestu. U slučaju davanja proizvoda trećim osobama, izručite također svu pripadajuću dokumentaciju.

Ovaj i brojne druge priručnike možete preuzeti i pregledati na stranici [www.lidl-service.com](http://www.lidl-service.com). Skeniranjem ovog QR koda otvorit će vam se internetska stranica Lidl usluga ([www.lidl-service.com](http://www.lidl-service.com)) na kojoj možete otvoriti priručnik s uputama uošenjem broj artikla (IAN) 504804\_2504.

## ● Uvjeti korištenja

Ovaj je proizvod prikladan za smještaj na putu i za kampiranje. Ovaj proizvod nije namijenjen za komercijalnu uporabu.

Proizvod je prikladan za povremeno ljetno kampiranje tijekom vikenda kada je vrijeme uglavnom lijepo.

UV STANDARD 801-UPF 30

## ● Opis dijelova



- 1 Unutarnji šator s polietilenskim podom
- 2 Vanjski šator
- 3 Šipke
- 4 Kolčići
- 5 Torba za nošenje

## ● Tehnički podaci

### Dimenzije:

Vanjski šator:  
pribl. 260 x 130 x 106 cm (Š x D x V)

Unutarnji šator:  
pribl. 210 x 130 x 106 cm (Š x D x V)

	Vodeni stupac: Vanjski šator: 1000 mm/ Pod: 3000 mm
	Vodoodbojno
	

## ● Sigurnosne upute

**DOBRO SAČUVAJTE OVE UPUTE. UKOLIKO PROIZVOD PREDAJETE TREĆIM OSOBAMA, PREDAJTE IM TAKOĐER U SVE DOKUMENTE.**

### ⚠ OPREZ! OPASNOST OD OZLJEDA!

Osigurajte se da su svi dijelovi neoštećeni i pravilno montirani. Nepropisna montaža može uzrokovati ozljede. Oštećeni dijelovi mogu utjecati na sigurnost i funkcionalnost.

- Za postavljanje odaberite po mogućnosti čvrstu, ravnu podlogu.
- Redovito provjeravajte jesu li sva mjesta spoja čitava te provjeravajte zategnutost i čvrst dosjed šatorskih sidara.
- U šatoru niti na njemu nemojte upotrebljavati nikakav raspršivač protiv insekata.
- Mala propusna mjesta na šavovima mogu se ukloniti raspršivačem za šavove. Za tkaninu šatora može se upotrijebiti raspršivač za impregniranje.

### ⚠ OPREZ! OPASNOST OD TROVANJA I OPASNOST OD MATERIJALNE ŠTETE!

U proizvodu nemojte paliti vatru i držite ga podalje od izvora topline.

- Uz to se upoznajte s odredbama zaštite od požara na licu mjesta (npr. kamp, mjesto za šatore).

**⚠ UPOZORENJE! OPASNOST OD GUŠENJA!** Ako se unutrašnjost šatora ne ventilira prikladno, može postojati opasnost od gušenja.

- Kada se koriste plinski ili drugi uređaji za izgaranje potrebno je dodatno prozračivanje.
- Pobrinite se da ventilacijski otvori na stranama unutarnjeg šatora nikada nisu pokriveni.
- Djecu ne ostavljajte bez nadzora u šatoru.



**UPOZORENJE!** U šatoru ne koristite visokonaponske ili vruće uređaje jer to može uzrokovati požar ili električni udar.

## ● Mjere opreza protiv vatre

**Za sigurno kampiranje valja se pridržavati sljedećih pravila zdravog razuma:**

- U blizini zidova, krova ili zavjesa nemojte postavljati vruće uređaje.
- Uvijek se pridržavajte sigurnosnih uputa za te uređaje.
- Djeci nikada nemojte dopustiti da se igraju u blizini vrućih uređaja.
- Prolaze ostavite otvorenima. Izlaze nemojte zakrčiti predmetima.
- Raspitajte se o napravama i mjerama protiv vatre na terenu.

## ● Postavljanje šatora

- Pazite da proizvod montiraju samo stručne osobe.
- **Napomena:** Poliesterski materijal vanjskog šatora sastoji se od vodonepropusnog materijala.
- Tijekom prve uporabe na kiši može se dogoditi da šator nije potpuno vodonepropustan. No, vlaga će utjecati na skupljanje niti šatora te će on ubrzo postati vodonepropustan.
- Nemojte podizati šator na kosini.
- Proizvod montirajte u skladu sa slikama A do F.

### **Slika A:**

1. Izvadite šator i sav pribor iz prodajne ambalaže.
2. Unutarnji šator s polietilenskim podom **1** položite na tlo tako da leži ravno i bude potpuno rasklopljen. Otvor za šipke mora biti na vanjskoj strani unutarnjeg šatora s polietilenskim podom.
3. Rasklopite šipke i sastavite pojedinačne dijelove jedan za drugim.
4. Pričvrstite svaku krajnju petlju kolčićem **4** u tlo.

### **Slika B:**

5. Umetnite šipke **3** u džep koji se nalazi blizu svake krajnje petlje unutarnjeg šatora s polietilenskim podom. Okvir je sada postavljen i zategnut. Izbjegavajte prekomjerno zatezanje. Ako je zategnutost prevelika, šator se može pocijepati.
6. Stezaljku za šipke pričvrstite na šipke.

### **Slika C:**

7. Na šipke pričvrstite gornju stranu unutarnjeg šatora s polietilenskim podom.

### **Slika D:**

8. Rasklopite vanjski šator i postavite ga preko unutarnjeg šatora s polietilenskim podom.
9. Pričvrstite vanjski šator na unutarnji šator s polietilenskim podom petljama od tkanine koje se nalaze ispod vanjskog šatora.

### **Slika E:**

10. Pričvrstite sve petlje vanjskog šatora za tlo kolčićima **4**.
11. Pričvrstite svu užad za zatezanje za tlo kolčićima **4**.
12. Sada možete upotrebljavati šator.

## ● Demontaža šatora

- Prije demontaže šatora očistite ga iznutra i izvana. Demontažu šatora valja obaviti obrnutim redoslijedom od postavljanja.

## ● **Pakiranje šatora**

**⚠ OPREZI!** Prije pakiranja uvjerite se da je šator potpuno suh. U suprotnom bi se mogle pojaviti mrlje i tkanina bi se mogla oštetiti.

**⚠ OPREZI!** Kolčiće za šator **4** i ostale pojedinačne dijelove potrebno je zapakirati zasebno u isporučene vrećice. U protivnom bi kolčići mogli oštetiti šator.

- Šator uvijek slažite tako da je dno šatora okrenuto prema van.
- Prije spremanje pomno skupite sve dijelove. Prebrojite ih kako biste osigurali da nijedan dio nije zametnut niti izgubljen.
- Zatim namotani šator oprezno stavite u torbu.

## ● **Čišćenje i njega**

**⚠ OPREZI!** Šator nikada nemojte prati u perilici rublja. To bi moglo negativno utjecati na vodonepropusnost.

**⚠ OPREZI!** Nikada nemojte upotrebljavati benzin, otapala niti druga sredstva za čišćenje. U suprotnom prijeti oštećenje proizvoda.

U svim sintetičkim šatorima može se pojaviti kondenzat. Prozračujte čim češće kako biste spriječili taj efekt.

- Mekom spužvom i čistom vodom uklonite prljavštinu sa šatora.
- Prije nego što zapakirate šator, pustite da se svi dijelovi temeljito osuše. To sprječava plijesan, neugodne mirise i promjenu boje.
- Ako patentni zatvarači zapinju pri otvaranju ili zatvaranju, poprskajte ih silikonskim raspršivačem.
- U slučaju učestale uporabe proizvod može postati smanjeno vodonepropustan. Stoga šator redovito prskajte raspršivačem za impregniranje (dostupno u trgovini građevinskim proizvodima, specijaliziranim trgovinama).
- Proizvod spremite na hladno i suho mjesto.

## ● **Zbrinjavanje**

Ambalaža se sastoji od ekološki neškodljivih materijala koje možete zbrinuti na lokalnim mjestima za reciklažu.

O mogućnostima zbrinjavanja dotrajalog proizvoda možete se raspitati kod vaše općinske ili gradske uprave.

## ● **Jamstvo**

Ovaj proizvod je pažljivo proizveden prema strogim smjernicama kvalitete i temeljito je ispitano prije isporuke. U slučaju pogreške u materijalu ili izradi, imate zakonska prava protiv prodavatelja proizvoda. Vaša zakonska prava ni na koji način nisu ograničena našom garancijom navedenom u nastavku.

Garancija za ovaj proizvod je 3 godine od datuma kupnje. Garantni rok počinje s datumom kupovine. Čuvajte originalni račun na sigurnom mjestu jer je ovaj dokument potreban kao dokaz kupnje.

Sva oštećenja ili nedostaci koji su već prisutni u trenutku kupnje moraju se prijaviti odmah nakon raspakiranja proizvoda.

Ako se u roku od 3 godine od datuma kupnje pokaže da je proizvod neispravan u materijalu ili izradi, mi ćemo ga, po našem izboru, besplatno popraviti ili zamijeniti. Garantni rok se ne produljuje odobrenim zahtjevom za garanciju. To vrijedi i za zamijenjene i popravljene dijelove.

Ova garancija ne vrijedi ako je proizvod bio oštećen ili nepropisno korišten ili održavan.

Garancija pokriva greške u materijalu i proizvodnji. Ova se garancija ne odnosi na dijelove proizvoda koji su podložni uobičajenom habanju, te se stoga smatraju potrošnim dijelovima (npr. baterije, punjive baterije, crijeva, spremnici s tintom), niti na oštećenja lomljivih dijelova, npr. prekidača ili dijelova od stakla.

U slučaju manjeg popravka jamstveni rok se produljuje onoliko koliko je kupac bio lišen uporabe stvari.

Međutim, kad je zbog neispravnosti stvari izvršena njezina zamjena ili njezin bitni popravak, jamstveni rok počinje teći ponovno od zamjene, odnosno od vraćanja popravljene stvari.

Ako je zamijenjen ili bitno popravljen samo neki dio stvari, jamstveni rok počinje teći ponovno samo za taj dio.

## ● Postupak u slučaju koji je pokriven jamstvom

Kako biste osigurali brzu obradu svojeg zahtjeva, molimo vas da slijedite sljedeće upute:

Za sve upite pripremite račun i broj artikla (IAN 504804\_2504) kao dokaz o kupnji.

Broj artikla možete naći na tipskoj pločici, na gravuri, na naslovnoj stranici vaših uputa (dolje lijevo) ili na naljepnici na stražnjoj ili donjoj strani.

Ukoliko nastanu greške u funkcioniranju ili drugi kvarovi, kontaktirajte najprije u nastavku navedeno odjeljenje servisa putem telefona ili e-maila.

Otkriven kao neispravan proizvod, možete ga onda poslati na spomenutu adresu servisa bez poštarine za vas, s dokazom o kupnji (račun) i opisom kakav je kvar i kada je nastao.

## ● Servis



### **Servis Hrvatska**

Tel.: 0800 777 999

E-Mail: owim@lidl.hr

# ŠATOR ZA KAMPOVANJE

## ● Uvod

Čestitamo Vam na kupovini Vašeg proizvoda. Odlučili ste se za kupovinu visokokvalitetnog proizvoda. Upoznajte se pre prve upotrebe sa proizvodom. Pročitajte u vezi toga pažljivo sledeće uputstvo za upotrebu i informacije u vezi bezbednosti. Koristite proizvod samo kao što je opisano i za navedene oblasti upotrebe. Sačuvajte ovo uputstvo na sigurnom mestu. Predajte svu dokumentaciju trećem licu kojem dajete proizvod. Ovaj i brojne druge priručnike možete preuzeti i pogledati na [www.lidl-service.com](http://www.lidl-service.com). Skeniranjem ovog QR koda bićete direktno preusmereni na veb stranicu Lidl servisa ([www.lidl-service.com](http://www.lidl-service.com)) gde možete otvoriti uputstvo za upotrebu unosom broja artikla (IAN) 504804\_2504.

## ● Predviđena namena

Ovaj proizvod je pogodan da služi kao smeštaj tokom putovanja i kampovanja. Ovaj proizvod nije namenjen za komercijalnu upotrebu.

Proizvod je pogodan za povremeno kampovanje tokom letnjeg vikenda kada je vreme uglavnom lepo.

UV STANDARD 801-UPF 30

## ● Opis delova



- 1 Unutrašnji šator sa polietilenskim podom
- 2 Spoljni šator
- 3 Šipke
- 4 Klinovi
- 5 Torba za nošenje

## ● Tehnički podaci

### Dimenzije:

Spoljašnji šator:  
oko 260 x 130 x 106 cm (D x Š x V)

Unutrašnji šator:  
oko 210 x 130 x 106 cm (D x Š x V)

	Vodeni stub: Spoljni šator: 1000 mm/ Pod: 3000 mm
	Odbija vodu.
	

## ● Bezbednosne napomene

**ČUVAJTE OVO UPUTSTVO NA SIGURNOM. VODITE RAČUNA DA STE UKLJUČILI SVU DOKUMENTACIJU KADA OVAJ PROIZVOD DAJETE NEKOME.**

### ⚠ OPREZ! OPASNOST OD POVREDE!

Proverite da li su svi delovi neoštećeni i da li su pravilno montirani. Kod nepravilne instalacije postoji opasnost od povrede. Oštećeni delovi mogu da utiču na sigurnost i funkcionisanje.

- Izaberite što je moguće postojanije, ravnije tlo kao mesto za podizanje šatora.
- Redovno proveravajte da li su sva mesta za vezivanje neoštećena, da li su užad zategnuta i da li klinovi čvrsto stoje.
- Nemojte koristiti insekticid u spreju u šatoru ili na njemu.
- Mala puštanja vode na šavovima moguće je popraviti sprejom za šavove. Za platnu šatora može da se koristi sprej za impregnisanje.

### ⚠ OPREZ! OPASNOST OD TROVANJA I MATERIJALNE ŠTETE! Nemojte paliti vatru u unutrašnjosti proizvoda i držite ga dalje od izvora toplote.

- Upoznajte se sa lokalnim propisima za zaštitu od požara (npr. na mestu za kampovanje, postavljanje šatora).

**⚠ UPOZORENJE! OPASNOST OD GUŠENJA!** Ukoliko unutrašnjost šatora nije adekvatno provetrena, postoji opasnost od gušenja.

- Ako se koriste gas ili drugi uređaji za sagorevanje, potrebna je dodatna ventilacija.
- Vodite računa da bočni otvori za ventilaciju na unutrašnjem šatoru ne budu ni na kratko zatvoreni.
- Nikada nemojte ostavljati decu bez nadzora u šatoru.



**UPOZORENJE!** U šatoru nemojte koristiti opremu na visoki napon ili vrele uređaje, jer oni mogu voditi do požara ili strujnog udara.

## ● Mere predostrožnosti od požara

**Za bezbedno kampovanje koristite zdrav razum:**

- Nemojte postavljati vrele uređaje blizu zidova, krova ili zastora šatora.
- Uvek pratite bezbednosna uputstva za ove uređaje.
- Nikada nemojte dozvoliti da se deca igraju blizu vrelih uređaja.
- Ostavite prolaze da budu slobodni. Nemojte postavljati predmete na izlaz.
- Raspitajte se o opremi i merama predostrožnosti od požara koji su primenljivi u lokalnu.

## ● Postavljanje šatora

- Vodite računa da ovaj proizvod instaliraju samo za to kvalifikovane osobe.
- **Napomena:** Materijal od poliesteru od kojeg je načinjen spoljašnji šator sastoji se od voodoodbojnog materijala.
- Tokom prvog korišćenja na kiši, moguće je da šator neće potpuno biti voodootporan. Tokom vlage šavovi na šatoru se skupljaju tako da će nakon kratkog vremena šator postati voodootporan.
- Nemojte postaviti šator na padinu.
- Postavite proizvod kao što je prikazano na slikama od A do F.

## **Slika A:**

1. Izvadite šator i sav pribor iz prodajne ambalaže.
2. Položite unutrašnji šator s polietilenskim podom **1** na tlo tako da leži ravno i da bude potpuno raširen. Otvor za šipke mora da bude na spoljnoj strani unutrašnjeg šatora sa polietilenskim podom.
3. Rasklopite šipke i sastavite pojedinačne delove jedan za drugim.
4. Pričvrstite svaku krajnju omču u tlo pomoću klina **4**.

## **Slika B:**

5. Umetnite šipke **3** u džep koji se nalazi u blizini svake krajnje omče unutrašnjeg šatora sa polietilenskim podom. Okvir je sada postavljen i zategnut. Izbegavajte preterano zatezanje. Ako je zategnutost prevelika, šator može da se pocepa.
6. Na šipke pričvrstite stezaljku za šipke.

## **Slika C:**

7. Na šipke pričvrstite gornju stranu unutrašnjeg šatora sa polietilenskim podom.

## **Slika D:**

8. Raširite spoljni šator i postavite ga preko unutrašnjeg šatora sa polietilenskim podom.
9. Pričvrstite spoljni šator na unutrašnji šator sa polietilenskim podom pomoću platnenih omči koje se nalaze ispod spoljnog šatora.

## **Slika E:**

10. Pričvrstite sve omče spoljnog šatora za tlo pomoću klinova **4**.
11. Pričvrstite sve konopce za zatezanje za tlo pomoću klinova **4**.
12. Sada možete da upotrebljavate šator.

## ● Rastavljanje šatora

- Pre nego što rastavite šator, očistite ga iznutra i spolja. Rastavljanje šatora ide u suprotnom redosledu u odnosu na sastavljanje.

## ● Pakovanje šatora

**⚠ OPREZI!** Vodite računa da šator u potpunosti bude suv pre nego što ga spakujete. U suprotnom mogu nastati mrlje i oštećenje tkanine.

**⚠ OPREZI!** Klinove za šator **4** i ostale pojedinačne delove treba da zapakujete odvojeno u isporučene kese. U suprotnom klinovi mogu da oštete šator.

- Uvek smotajte šator tako da dno šatora bude okrenuto prema spolja.
- Pažljivo skupite sve delove pre nego što ih spakujete. Izbrojite ih da biste se uverili da nijedan deo nije izostavljen ili izgubljen.
- Zatim pažljivo čuvajte šator u transportnoj torbi.

## ● Čišćenje i održavanje

**⚠ OPREZI!** Nikada nemojte prati šator u mašini za pranje veša. U suprotnom to može negativno da utiče na vodootpornost.

**⚠ OPREZI!** Nikada nemojte za čišćenje koristiti benzin, rastvarače ili druga sredstva za čišćenje. U suprotnom može doći do oštećenja proizvoda.

Kod svih sintetičkih šatora može doći do stvaranja kondenzacije. Provetravajte što je moguće češće da biste ublažili efekat.

- Uklonite prljavštinu sa šatora mekim sunderom i čistom vodom.
- Ostavite da se svi delovi temeljito osuše pre nego što ponovo spakujete šator. Time se sprečava nastanak buđi, neprijatnog mirisa i promene u boji.
- Poprskajte rajsferšlus silikonskim sprejom ako zapinje tokom otvaranja ili zatvaranja.
- Česta upotreba može negativno da utiče na vodootpornost proizvoda. Redovno poprskajte šator sprejom za impregnisanje (dostupan je u prodavnicama građevinske opreme, specijalizovanim radnjama).
- Uvek čuvajte proizvod na hladnom i suvom mestu.

## ● Odlaganje

Pakovanje se sastoji od ekološki prihvatljivih materijala koje možete odlagati na lokalnim mestima za reciklažu.

Mogućnosti za uklanjanje iskorišćenog proizvoda možete saznati u vašoj opštinskoj ili gradskoj upravi.

## ● Garancija

Lidl i proizvođač nisu u mogućnosti da garantuju obezbeđivanje servisiranja i dostupnost rezervnih delova nakon isteka garantog perioda/ perioda saobraznosti. Ukoliko za tim bude potrebe, putem naše Službe za potrošače možete proveriti dostupnost rezervnih delova i opcije za popravku. Hvala na razumevanju.

### **Kako izjaviti reklamaciju?**

Molimo Vas:

- da pozovete korisnički servis: 0800 300 180
- pošaljete e-mail na: [owim@lidl.rs](mailto:owim@lidl.rs)
- posetite najbližu Lidl prodavnicu.

Da bismo osigurali najbržu asistenciju, molimo da sačuvate fiskalni račun i date ga na uvid prilikom izjavljivanja reklamacije.

## **GARANCIJA I GARANTNI LIST**

Poštovani,

Ovim putem Vas upoznajemo sa Vašim pravima i obavezama koje proističu iz Zakona o zaštiti potrošača, a u pogledu ostvarivanja prava iz garancije.

Ova garancija ni na koji način ne utiče, niti isključuje prava koja kupac ima u skladu sa važećim Zakonom o zaštiti potrošača po osnovu zakonske odgovornosti prodavca za nesaobraznost robe ugovoru koja traje 2 godine od dana kada je roba predata kupcu.

Davalac garancije ovom izjavom preuzima obavezu da kupcima svojih aparata, a pod uslovima definisanim u ovoj izjavi, obezbedi:

- besplatno otklanjanje kvarova u garantnom roku, koji bi nastali kod uobičajene upotrebe ili zbog grešaka u proizvodnji i materijalu, ili

- zamenu aparata, u garantnom roku predviđenim ovom garancijskom izjavom, u slučaju da opravka nije moguća, ili
- ako otklanjanje kvara nije moguće, kupac ima pravo da zahteva od prodavca povrat novca.

Ukupan rok garancije je 3 godine.

Garantni rok počinje da važi od datuma kupovine proizvoda, odnosno od prijema istog od strane kupca, a što se dokazuje fiskalnim računom.

Garancija važi na teritoriji Republike Srbije.

Kupac može da izjavi reklamaciju usmeno u nekom od prodajnih objekata Lidl Srbija KD, odnosno telefonom, pisanim putem ili elektronskim putem na kontakte kompanije Lidl Srbija KD, uz dostavu računa na uvid.

U cilju ispravnog funkcionisanja proizvod se koristi u skladu sa njegovom namenom i Uputstvom za upotrebu.

Na zahtev kupca, koji je izjavljen u garantnom roku, prodavac će izvršiti otklanjanje kvarova i nedostataka na proizvodu u roku predviđenim Zakonom.

### Garantni uslovi:

Pre obraćanja prodavcu za tehničku pomoć, potrebno je proveriti ispravnost instalacije i ostalih potrebnih uslova naznačenih u Uputstvu za upotrebu.

Kupac je dužan da prodavcu preda sve pripadajuće delove proizvoda koje je preuzeo u trenutku kupovine.

### Popravke u roku garancije:

Garancija važi počev od dana kada je roba predata kupcu, a na osnovu fiskalnog odsečka. U istom periodu davalac garancije, odnosno prodavac je u obavezi da otkloni sve tehničke kvarove bez naknade, u zakonskom roku.

### Garancija ne važi u sledećim slučajevima:

1. Ukoliko prodavcu uz aparat nije priložen fiskalni račun sa datumom prodaje.
2. Ukoliko je kvar prouzrokovan udarom грома, strujnim udarom ili sličnim delovanjem spoljne sile na sam uređaj (požar, poplava, naponski udar...).

3. Ukoliko su nastali kvarovi i oštećenja na uređaju posledica delovanja spoljnih uticaja, kao što su: velika vlaga, previsoka i suviše niska temperatura (pucanje cevi usled smrzavanja, oštećenja gumenih delova, rđanje, itd.)
4. Ukoliko proizvod nije korišćen u skladu sa Uputstvom za upotrebu.
5. Ukoliko je proizvod pokušalo da popravi treće neovlašćeno lice.
6. Ukoliko proizvod nije korišćen u skladu sa namenom.
7. Ukoliko je čišćenje i održavanje uređaja urađeno protivno Uputstvu za upotrebu.
8. Ukoliko je proizvod korišćen u profesionalne svrhe.

Naziv proizvoda:	ŠATOR ZA KAMPOVANJE
Model:	HG13766A, HG13766B
IAN / Serijski broj:	504804_2504
Proizvođač:	OWIM GmbH & Co. KG Stiftsbergstraße 1 74167 Neckarsulm Nemačka
Davalac garancije- uvoznik:	Lidl Srbija KD Prva južna radna 3 22330 Nova Pazova Republika Srbija Tel. 0800 300 180 E-mail: kontakt@lidl.rs
Datum predaje robe potrošaču:	datum sa fiskalnog računa
Uvozi i stavlja u promet:	Lidl Srbija KD Prva južna radna 3 22330 Nova Pazova Republika Srbija Tel. 0800 300 180 E-mail: kontakt@lidl.rs

## ● Postupak garancije

Da biste osigurali brzo obradu vašeg slučaja, molimo vas da pratite sledeća uputstva:

Molimo vas da priložite račun i broj artikla (IAN 504804\_2504) kao dokaz o kupovini.

Broj artikla ćete naći na tipskoj pločici, kao gravuru na prednjoj strani uputstva (dole levo) ili kao nalepnicu na zadnjoj ili donjoj strani uređaja.

Ukoliko dođe do funkcionalnih ili drugih nedostataka, molimo vas da kontaktirate službu za pomoć telefonom ili e-mailom.

Neispravan proizvod možete vratiti besplatno na adresu servisa koju ste dobili. Uverite se da ste priložili dokaz o kupovini (dok ga ne dobijete) i informacije o tome šta je kvar i kada se to dogodilo.

## ● Servis

### **Servis Srbija**

Tel.: 0800 300 180

E-Mail: [owim@lidl.rs](mailto:owim@lidl.rs)

## **CORT PENTRU CAMPING**

### **● Introducere**

Vă felicităm pentru achiziționarea noului dumneavoastră produs. Ați ales un produs de înaltă calitate. Înainte de prima punere în funcțiune informați-vă cu privire la produs. Pentru aceasta citiți cu atenție următorul manual de utilizare și indicațiile de siguranță. Utilizați acest produs numai conform descrierii și instrucțiunilor de utilizare. Păstrați această instrucțiune într-un loc sigur. În caz că, dați produsul mai departe la terți, înmânați de asemenea și documentația acestuia.

Puteți descărca și vizualiza acest manual și numeroase alte manuale pe [www.lidl-service.com](http://www.lidl-service.com). Prin scanarea acestui cod QR, dumneavoastră veți fi direcționat direct către pagina de internet pentru asistență Lidl ([www.lidl-service.com](http://www.lidl-service.com)), unde puteți deschide manualul de instrucțiuni prin introducerea numărului de articol (IAN) 504804\_2504.

### **● Utilizarea corectă**

Acest produs este recomandat pentru utilizarea ca spațiu de cazare în timpul călătoriilor și în campinguri. Produsul nu este proiectat pentru utilizarea comercială.

Adecvat pentru camping estival la sfârșit de săptămână pe timp de vreme relativ frumoasă.

STANDARD UV 801 - UPF 30

### **● Descrierea pieselor**



- 1 Cort interior cu podea de PE
- 2 Cort exterior
- 3 Tijă
- 4 Cuie de cort
- 5 Sac de transport

### **● Date tehnice**

#### **Dimensiuni:**

Cort exterior:  
aprox. 260 x 130 x 106 cm (L x l x H)

Cort interior:  
aprox. 210 x 130 x 106 cm (L x l x H)

	Cap hidrostatic: Cort exterior: 1,000 mm/ Podea: 3,000 mm
	Hidrofug
	

### **● Sfat de siguranță**

**PĂSTRAȚI MANUALUL DE INSTRUCȚIUNI ÎNTR-UN LOC SIGUR. TRANSMITEȚI TOATE DOCUMENTELE TERȚEI PĂRȚI ÎN CAZUL ÎN CARE DISTRIBUIȚI PRODUSUL.**

#### **⚠ PRECAUȚIE! PERICOL DE RĂNIRE!**

Asigurați-vă că toate piesele sunt în perfectă stare și că au fost asamblate corespunzător. Dacă sunt asamblate incorect, există risc de rănire. Piesele deteriorate pot afecta siguranța și funcționarea.

- Alegeți un teren cât mai drept și mai stabil posibil pentru a asambla cortul.
- Verificați periodic dacă toate punctele de îmbinare și șnururile de ancorare sunt în perfectă stare și dacă țărușii sunt bine fixați în pământ.
- Nu pulverizați insecticide în interiorul cortului sau pe folia exterioară.
- Cusăturile dezlipite pot fi remediate cu un spray pentru repararea cusăturilor, iar folia cortului poate fi tratată cu un spray de impregnare.

**⚠ PRECAUȚIE! PERICOL DE INTOXICARE ȘI PAGUBE MATERIALE!** Nu aprindeți focul în interiorul cortului și nu țineți surse de căldură în apropierea acestuia.

- Familiarizați-vă cu legislația națională privind protecția împotriva incendiilor (de exemplu, zona de camping, înălțimea cortului).

### **⚠️ AVERTISMENT! PERICOL DE**

**SUFOCARE!** Dacă interiorul cortului nu este aerisite suficient, există pericolul sufocării.

- La utilizarea gazului sau a altor aparate de ardere, este necesară aerisire suplimentară.
- Aveți grijă ca orificiile de aerisire de pe partea laterală a cortului interior să fie în permanență descoperite.
- Nu lăsați copiii nesupravegheați în cort.



**AVERTISMENT!** Nu folosiți aparate de înaltă tensiune sau aparate fierbinți în cort, deoarece acestea ar putea produce incendiu sau electrocutare.

## ● Măsurile de siguranță împotriva incendiilor

**Așezați cortul într-o zonă sigură.**

**Respectați următoarele reguli practice:**

- Nu amplasați aparate fierbinți în apropierea pereților, acoperișului sau perdelelor.
- Respectați întotdeauna instrucțiunile de siguranță pentru aceste aparate.
- Interziceți-le copiilor să se joace în apropierea aparatelor fierbinți.
- Nu blocați ieșirile. Nu așezați obiecte în dreptul ieșirilor.
- Asigurați-vă că știți unde sunt amplasate mijloacele de prevenire și stingere a incendiilor și punctele de adunare.

## ● Asamblarea cortului

- Asigurați-vă că produsul este asamblat numai de către persoane competente.

■ **Indicație:** Cortul este fabricat din poliester hidrofug.

- Este posibil ca, la prima ploaie, cortul să nu fie complet impermeabil. Cu toate acestea, cusăturile cortului se contractă în contact cu apa, astfel că, după o scurtă perioadă de timp, cortul va deveni impermeabil.

- Nu amplasați cortul pe un teren în pantă.
- Ridicați cortul așa cum se arată în imaginile A-F.

### **Ilustrația A:**

1. Scoateți cortul și toate accesoriile din ambalaj.
2. Întindeți cortul interior cu podeaua de PE **1** și complet depliat pe sol. Orificiile pentru țije trebuie să se afle pe exteriorul cortului interior cu podea de PE.
3. Depliați țijele și asamblați piesele individuale împreună una câte una.
4. Fixați fiecare buclă terminală cu un cui de cort **4** ancorat în sol.

### **Ilustrația B:**

5. Ghidați țijele **3** în fiecare buzunar de la fiecare buclă terminală a cortului interior cu podea de PE: Cadrul este acum montat și în tensiune. Evitați tensionarea excesivă. În cazul unei tensiuni prea mari, cortul riscă să se rupă.
6. Prindeți fiecare clemă de pe țija de țije.

### **Ilustrația C:**

7. Legați partea de deasupra a cortului interior cu podea de PE de țije.

### **Ilustrația D:**

8. Depliați cortul exterior și acoperiți cortul interior cu podea de PE.
9. Prindeți cortul exterior de cortul interior cu PE folosind curelușele textile situate sub cortul exterior.

### **Ilustrația E:**

10. Ancorați toate buclele cortului exterior de sol folosind cielele de cort **4**.
11. Ancorați de sol toate corzile folosind cielele de cort **4**.
12. Acum veți putea utiliza cortul.

## ● Strângerea cortului

- Curățați atât interiorul, cât și exteriorul cortului înainte de a-l strânge. Cortul trebuie demontat în ordinea inversă în care a fost ridicat.

## ● Împachetarea cortului

**⚠️ PRECAUȚIE!** Verificați dacă ambele părți, cortul interior și cel exterior, sunt complet uscate înainte de a le împacheta. În caz contrar, materialul acestora se poate păta și deteriora.

**⚠️ ATENȚIE!** Cuietele de cort **4** și alte componente individuale trebuie ambalate separat în sacii furnizați. Ori cuietele de cort riscă să avarieze cortul.

- Pliati cortul interior și cortul exterior astfel încât podeaua să fie orientată spre exterior.
- Adunați cu atenție toate piesele înainte de a împacheta cortul. Numărați piesele, pentru a avea certitudinea că nu ați pierdut niciuna și că nu le-ați împachetat greșit.
- După ce ați rulat cortul, împachetați-l cu grijă în sacul de transport.

## ● Curățarea și îngrijirea

**⚠️ PRECAUȚIE!** Nu spălați cortul în mașina de spălat rufe. În caz contrar, impermeabilitatea produsului poate fi afectată.

**⚠️ PRECAUȚIE!** Nu folosiți benzină, solvenți sau alți agenți de curățare. În caz contrar, există pericolul deteriorării produsului.

În toate corturile din materiale sintetice se poate forma condens; pentru a împiedica apariția condensului, aerisiți cortul cât mai des posibil.

- Îndepărtați murdăria cu un burete moale și apă curată.
- Lăsați toate componentele să se usuce complet înainte de a împacheta cortul. Astfel, veți preveni formarea mușgaiului, apariția mirosurilor neplăcute și decolorarea materialului.
- Dacă fermoarul se înțepenește atunci când îl deschideți sau îl închideți, folosiți un spray cu silicon.
- Impermeabilitatea produsului poate scădea în urma utilizării frecvente. De aceea, se recomandă să aplicați periodic pe cort spray impermeabilizant (pe care îl puteți achiziționa din magazinele de bricolaj, magazinele cu produse pentru camping etc.).

- Depozitați produsul într-o zonă răcoasă și uscată.

## ● Înlăturare

Ambalajul este produs din material ecologic care pot fi eliminate la punctele locale de reciclare. Puteți obține informații despre posibilitățile de eliminare a produsului de la administrația locală.

## ● Garanție

Produsul a fost fabricat cu atenție, conform unor standarde stricte de calitate și verificat temeinic înainte de livrare. În caz de defecțiuni de material sau de fabricație aveți drepturi legale față de vânzătorul produsului. Drepturile dumneavoastră legale nu sunt limitate în niciun fel de garanția menționată mai jos.

Garanția pentru aceste produse este 3 ani începând de la data achiziției. Durata garanției începe la data achiziției. Păstrați chitanța originală la un loc sigur, deoarece acest document este necesar pentru dovada achiziției.

Toate defecțiunile sau deteriorările care sunt deja existente la momentul achiziției, trebuie anunțate imediat după despachetarea produsului.

Dacă în decurs de 3 ani de la achiziția produsului apare un defect de material sau de fabricație, vă reparăm sau înlocuim gratuit produsul la alegerea noastră. Durata de garanție nu se prelungeste după aprobarea unei cerințe de garanție. Aceasta este valabilă și pentru piesele schimbate și reparate.

Această garanție se stinge dacă produsul este deteriorat, utilizat sau întreținut în mod necorespunzător.

Garanția acoperă defectele de material și de producție. Această garanție nu acoperă piesele componente ale produsului, care prezintă urme normale de uzură și care sunt considerate piese de schimb (de ex.: baterii, acumulatori, furtunuri, cartușe de vopsea) și nici deteriorările la nivelul pieselor casante, de exemplu întrerupătoare sau piese fabricate din sticlă.

Timpul de nefuncționare din cauza lipsei de conformitate apărute în cadrul termenului de garanție prelungeste termenul de garanție legală de conformitate și cel al garanției comerciale și curge, după caz, din momentul la care a fost adusă la cunoștința vânzătorului lipsa de conformitate a produsului sau din momentul prezentării produsului la vânzător/unitatea service până la aducerea produsului în stare de utilizare normală și, respectiv, al notificării în scris în vederea ridicării produsului sau predării efective a produsului către consumator.

Produsele de folosință îndelungată care înlocuiesc produsele defecte în cadrul termenului de garanție vor beneficia de un nou termen de garanție care curge de la data preschimbării produsului.

## ● Modul de desfășurare în caz de garanție

Pentru a garanta o prelucrare rapidă a problemei dumneavoastră, vă rugăm să respectați următoarele indicații:

Pentru orice solicitare, vă rugăm să aveți la îndemână bonul de casă și numărul de articol (IAN 504804\_2504) ca dovadă de achiziție.

Numărul articolului îl luați de pe plăcuța cu date tehnice, o gravură, de pe fișa cu date a instrucțiunilor (jos stânga) sau ca abțjibild de pe partea din spate sau de jos.

Dacă apar erori de funcționare sau alte erori, contactați apoi departamentul de service prin telefon sau prin email.

Produsul defect îl puteți transmite la adresa de service fără timbru cu prezentarea dovezii de achiziție (bon) și cu menționarea daunei și când a apărut.

## ● Service

 **Service România**

Tel.: 0800 896 637

E-Mail: owim@lidl.ro

## ПАЛАТКА ЗА КЪМПИНГ

### ● Увод

Поздравяваме Ви с покупката на този нов продукт. Вие избрахте висококачествен продукт. Преди първия пуск се запознайте с продукта. За целта внимателно прочетете упътването за обслужване и инструкциите за безопасност. Използвайте продукта само съгласно описанието и за посочените области на употреба. Съхранявайте настоящото упътване на сигурно място. При предоставяне на продукта на трети лица предавайте с него и цялата документация.

Можете да изтеглите и прегледате това и много други ръководства за употреба на [www.lidl-service.com](http://www.lidl-service.com). Сканирайки този QR код, ще бъдете прехвърлени директно на уебсайта на сервиса на Lidl ([www.lidl-service.com](http://www.lidl-service.com)), където можете да отворите ръководството за употреба, като въведете номера на артикула (IAN) 504804\_2504.

### ● Правилна употреба

Този продукт е подходящ за употреба като подслон при пътуване и почивка на къмпинг. Продуктът не е подходящ за търговско приложение.

Подходяща за случаен летен уикенд къмпинг при предимно хубаво време.

УВ СТАНДАРТ 801-UPF 30

### ● Описание на частите

- 1 Върхна палатка с полиетиленов под
- 2 Външна палатка
- 3 Мачти
- 4 Колчета
- 5 Чанта за носене

### ● Технически данни

#### **Размери:**

Размери на външната част:  
прибл. 260 x 130 x 106 cm (Д x Ш x В)

Размери на вътрешната част:  
прибл. 210 x 130 x 106 cm (Д x Ш x В)

	Хидростатичен напор: Външна палатка: 1000 mm/ Под: 3000 mm
	Водоотблъскваща
	

### ● Указания за безопасност

**ЗАПАЗЕТЕ ИНСТРУКЦИИТЕ НА СИГУРНО МЯСТО. ПРЕДАЙТЕ ВСИЧКИ ДОКУМЕНТИ НА ТРЕТАТА СТРАНА, АКО ПРОДУКТЪТ СМЕНЯ СОБСТВЕНОСТТА СИ.**

**⚠ ПРЕДПАЗЛИВОСТ! ОПАСНОСТ ОТ НАРАНЯВАНЕ!** Уверете се, че всички части са неповредени и са сглобени правилно. При неправилно сглобяване съществува риск от нараняване. Повредени части могат да повлияят на безопасността и функционирането.

- Изберете възможно най-равен и стабилен терен за сглобяване на Вашата палатка.
- Цялостта на всички точки за свързване и на обтягащите въжета трябва да се проверява редовно, както и здравото закрепване на колчетата в земята.
- Не използвайте спрей против насекоми в и по палатката.
- Малки течове по шевове могат да бъдат ремонтирани със спрей за шевове, а за покривалото на палатката може да бъде използван импрегниращ спрей.

**⚠ ПРЕДПАЗЛИВОСТ! ОПАСНОСТ ОТ ОТРАВЯНЕ И МАТЕРИАЛНИ ЩЕТИ!** Не палете никакъв огън в продукта и го пазете от източници на топлина.

- Трябва също да се запознаете и с местните противопожарни разпоредби (напр. на къмпинга, на местата за палатки).

### **⚠ ПРЕДУПРЕЖДЕНИЕ! ОПАСНОСТ ОТ ЗАДУШАВАНЕ!**

Ако вътрешността на палатката не е правилно вентилирана, има опасност от задушаване.

- При използване на газови или други горивни уреди е необходима допълнителна вентилация.
- Уверявайте се, че вентилационните отвори отстрани на вътрешната част никога не са закрити.
- Не оставяйте деца в палатката без наблюдение.



**ПРЕДУПРЕЖДЕНИЕ!** Не използвайте уреди с високо напрежение или горещи уреди в палатката, тъй като това може да доведе до пожар или токов удар.

### **● Противопожарни мерки**

**За безопасно къмпингуване следвайте тези правила на здравия разум:**

- Не поставяйте горещи уреди до стените, тавана или завесите.
- Винаги следвайте инструкциите за безопасност за тези уреди.
- Никога не позволявайте на деца да играят близо до горещи уреди.
- Дръжте изходите свободни. Не блокирайте изхода с предмети.
- Уверете се, че сте запознати с противопожарните мерки и приспособления на мястото.

### **● Сглобяване на палатката**

- Моля, уверете се, че продуктът се сглобява само от хора с подходящи умения.
- **Указание:** Полиестерното покривало на палатката съдържа водоотблъскващ материал.

- Възможно е по време на първия валеж палатката да не е напълно водонепропусклива. Но при контакт с вода конците на палатката се свиват, така че скоро палатката ще стане водонепропусклива.
- Не разполагайте палатката върху наклонен терен.
- Разпънете продукта съгласно илюстрации А до F.

### **Илюстрация А:**

1. Извадете опаковката и всички аксесоари от търговската опаковка.
2. Поставете вътрешната палатка с полиетиленов под **1** легнала и напълно разгъната върху земята. Отворът за мачтите трябва да е от външната страна на вътрешната палатка с полиетиленов под.
3. Разгънете мачтите и сглобете отделните части заедно една по една.
4. Закрепете всяка примка с колче **4** в земята.

### **Илюстрация В:**

5. Вкарайте мачтите **3** в джоба, който е близо до края на примката на вътрешната палатка с полиетиленов под. Рамката сега е издигната и под механично напрежение. Избягвайте прекомерно напрягане. Ако напрягането е твърде силно, палатката може да се скъса.
6. Закрепете скобите за мачти към мачтите.

### **Илюстрация С:**

7. Завържете горната част на вътрешната палатка с полиетиленов под към мачтите.

### **Илюстрация D:**

8. Разгънете външната палатка и покрийте вътрешната палатка с полиетиленов под.
9. Закрепете външната палатка към вътрешната палатка с полиетиленов под, като използвате примките от тъкан, които са под външната палатка.

### **Илюстрация Е:**

10. Закрепете всички примки от външната палатка към земята с колчета **4**.

11. Закрепете всички водещи въжета към земята с колчета **4**.
12. Вече можете да използвате палатката.

## ● **Събиране на палатката**

- Почистете палатката отвътре и отвън, преди да сгънете палатката. Палатката трябва да бъде разглобена в обратна на разпъването последователност.

## ● **Опаковане на палатката**

- ▲ **ПРЕДПАЗЛИВОСТ!** Моля, уверете се, че палатката е напълно суха, преди да я опаковате. В противен случай това може да доведе до петна и повреда на плата.

- ▲ **ПРЕДПАЗЛИВОСТ!** Колчетата на палатката **4** и другите отделни части трябва да се приберат отделно в предоставените торбички. В противен случай колчетата за палатка могат да повредят палатката.

- Винаги сгъвайте палатката по такъв начин, че подът на палатката да е отвън.
- Съберете внимателно всички части, преди да опаковате палатката. Трябва да преброите частите, за да се уверите, че няма оставена настрана или загубена част.
- След като палатката бъде навита, опакойте я внимателно в чантата за носене.

## ● **Почистване и грижи**

- ▲ **ПРЕДПАЗЛИВОСТ!** Никога не перете палатката в пералня. В противен случай продуктът може да изгуби водонепропускливите си свойства.

- ▲ **ПРЕДПАЗЛИВОСТ!** Никога не използвайте бензин, разтворители или други почистващи средства. В противен случай има опасност от повреда на продукта.

Във всички синтетични палатки може да се образува конденз. За да намалите този ефект, трябва да проветрявате палатката възможно най-често.

- Отстранявайте замърсявания от палатката с мека гъба и чиста вода.
- Моля, оставайте всички части да изсъхнат напълно, преди да опаковате отново палатката. Това ще предотврати появата на мухъл, неприятни миризми и обезцветяване.
- Ако ципът заяжда при отваряне или затваряне, напръскайте го със силиконов спрей.
- При честа употреба продуктът може да изгуби част от водонепропускливите си свойства. Затова трябва редовно да пръскате палатката с импрегниращ спрей (намиращ се в магазините тип „Направи си сам“, магазините за къмпинг оборудване и т.н.).
- Съхранявайте продукта на хладно и сухо място.

## ● **Изхвърляне**

Опаковката е изработена от екологични материали, които може да предадете в местните пунктове за рециклиране.

Относно възможностите за отстраняване на излезлия от употреба продукт като отпадък се информирайте от Вашата общинска или градска управа.

## ● **Гаранция**

Уважаеми клиенти,

за този уред получавате 3 години гаранция от датата на покупката. В случай на несъответствие на продукта с договора за продажба Вие имате законно право да предявите рекламация пред продавача на продукта при условията и в сроковете, определени в глава трета, раздел II и III и глава четвърта от Закона за предоставяне на цифрово съдържание и цифрови услуги и за продажба на стоки (ЗПЦСЦУПС)\*.

Вашите права, произтичащи от посочените разпоредби, не се ограничават от нашата по-долу представена търговска гаранция, не са свързани с разходи за потребителите и независимо от нея продавачът на продукта отговаря за липсата на съответствие на потребителската стока с договора за продажба съгласно ЗПЦСЦУПС.

## Гаранционни условия

Гаранционният срок е 3 години от датата на получаване на стоката. Пазете добре оригиналната касова бележка. Този документ е необходим като доказателство за покупката. Ако в рамките на гаранционния срок се появи дефект на материала или производствен дефект, продуктът ще бъде безплатно ремонтиран или заменен. Гаранцията предполага в рамките на тригодишния гаранционен срок да се представят дефектния уред, касовата бележка (касовият бон), както и всички други документи, установяващи наличието на дефект и писмено да се обясни в какво се състои дефектът и кога е възникнал. Ако дефектът е покрит от нашата гаранция, Вие ще получите обратно ремонтирания или нов продукт. В случай на замяна на дефектна стока първоначалните гаранционен срок и гаранционни условия се запазват. В случай на ремонт на дефектна стока, срокът на ремонта се прибавя към гаранционния срок. За евентуално наличните и установени повреди и дефекти още при покупката трябва да се съобщи веднага след разопаковането. Евентуалните ремонти след изтичане на гаранционния срок са срещу заплащане. Ремонтът или замяната на продукта не поражда нова гаранция.

## Обхват на гаранцията

Уредът е произведен грижливо според строгите изисквания за качество и добросъвестно изпитан преди доставка. Гаранцията важи за дефекти на материала или производствени дефекти. Гаранцията не обхваща консумативите, както и частите на продукта, които подлежат на нормално износване, поради което могат да бъдат разглеждани като бързо износващи се части (например филтри или приставки) или повредите на чупливи части (например прекъсвачи, батерии или такива произведени от стъкло). Гаранцията отпада, ако уредът е повреден поради неправилно използване или в резултат на неосъществяване на техническа поддръжка. За правилната употреба на продукта трябва точно да се спазват всички указания в упътването за

експлоатация. Предназначение и действия, които не се препоръчват от упътването за експлоатация или за които то предупреждава, трябва задължително да се избягват. Продуктът е предназначен само за частна, а не за професионална употреба. При злоупотреба и неправилно третиране, употреба на сила и при интервенции, които не са извършени от клона на нашия оторизиран сервиз, гаранцията отпада.

## Процедура при гаранционен случай

За да се гарантира бърза обработка на Вашия случай, следвайте следните указания:

- За всички запитвания подгответе касовата бележка и идентификационния номер (IAN 504804\_2504) като доказателство за покупката.
- Вземете артикулния номер от фабричната табелка.
- При възникване на функционални или други дефекти първо се свържете по телефона или чрез имейл с долупосочения сервизен отдел. След това ще получите допълнителна информация за уреждането на Вашата рекламация.
- След съгласуване с нашия сервиз можете да изпратите дефектния продукт на посочения Ви адрес на сервиза безплатно за Вас, като приложите касовата бележка (касовия бон) и посочите писмено в какво се състои дефектът и кога е възникнал. За да се избегнат проблеми с приемането и допълнителни разходи, задължително използвайте само адреса, който Ви е посочен. Осигурете изпращането да не е като експресен товар или като друг специален товар. Изпратете уреда заедно с всички принадлежности, доставени при покупката, и осигурете достатъчно сигурна транспортна опаковка.

## **Ремонтен сервиз/извънгаранционно обслужване**

Ремонти извън гаранцията можете да възложите на клона на нашия сервиз срещу заплащане. Той с удоволствие ще Ви направи предварителна калкулация. Можем да обработваме само уреди, които са достатъчно опаковани и изпратени с платени транспортни разходи.

**Внимание:** Изпратете Вашия уред на клона на нашия сервиз почистен и с указание за дефекта.

Уредите, предмет на извънгаранционно обслужване, изпратени с неплатени транспортни разходи – с наложен платеж, като експресен или друг специален товар – не се приемат.

Ние ще извършим безплатно изхвърлянето на изпратените от Вас дефектни уреди.

## **Сервизно обслужване**

### **България**

Тел.: 008001114920

Е-мейл: owim@idl.bg

IAN 504804\_2504

### **Вносител**

Моля, обърнете внимание, че следващият адрес не е адрес на сервиза. Първо се свържете с горепосочения сервизен център.

### **ОВИМ ГмБХ & Ко.КГ**

Щифтсбергщрасе 1

74167 Некарсулм

ГЕРМАНИЯ

\* Като физическо лице – потребител, независимо от настоящата търговска гаранция, Вие се ползвате от правата на законовата гаранция, предоставена от Закона за предоставяне на цифрово съдържание и цифрови услуги и за продажбата на стоки/ЗПЦСЦУПС/. По-специално Вие имате право при несъответствие на стоката да бъде извършен ремонт или замяна по Ваш избор, освен ако това е невъзможно или е свързано с непропорционално големи разходи за продавача. Вие имате право на пропорционално намаляване на цената или на разваляне на договора при наличие на условията на чл. 33, ал. 3 от ЗПЦСЦУПС.

Условията и сроковете на законовата гаранция са регламентирани в глава трета, раздел II и III и в глава четвърта на ЗПЦСЦУПС

## **● Процедиране в случай на рекламация**

За да се гарантира бързо обработване на Вашата заявка, следвайте указанията по-долу:

Моля, при всички запитвания дръжете на разположение касовия бон и номера на артикула (IAN 504804\_2504) като доказателство за покупката.

Номерът на артикула е посочен върху типовата табелка, гравюра, титулната страница на Вашето ръководство (долу вляво) или върху стикера от задната или долната страна на уреда.

При възникнали функционални дефекти или други повреди, първо се свържете по телефона или по електронната поща с посочения по-долу сервиз.

Продуктът, който е регистриран като дефектен, можете да изпратите след това без пощенски разходи на посочения Ви сервиз, като приложите документ за закупуването (касов бон) и описание, в какво се състои повредата и кога е възникнала.

## **● Сервиз**



### **Сервиз България**

Телефон: 008001114920

Е-мейл: owim@idl.bg

## ΣΚΗΝΗ CAMPING

### ● Εισαγωγή

Σας συχαίρουμε για την αγορά του νέου σας προϊόντος. Επιλέξατε ένα προϊόν άριστης ποιότητας. Πριν από την πρώτη θέση σε λειτουργία εξοικειωθείτε με το προϊόν. Για το σκοπό αυτό διαβάστε προσεκτικά τις παρακάτω οδηγίες χρήσης και υποδείξεις ασφάλειας. Χρησιμοποιείτε το προϊόν μόνο όπως περιγράφεται και για τους αναφερόμενους τομείς εφαρμογής. Φυλάξτε αυτές τις οδηγίες σε έναν ασφαλή χώρο. Παραδώστε όλα τα έγγραφα κατά τη μεταβίβαση του προϊόντος σε τρίτο.

Μπορείτε να κατεβάσετε και να δείτε αυτό και πολλά άλλα εγχειρίδια στη διεύθυνση [www.lidl-service.com](http://www.lidl-service.com). Σκανάροντας αυτόν τον κωδικό QR, θα μεταφερθείτε κατευθείαν στην ιστοσελίδα εξυπηρέτησης πελατών της Lidl ([www.lidl-service.com](http://www.lidl-service.com)), όπου μπορείτε να ανοίξετε το εγχειρίδιο οδηγιών χρήσης σας, πληκτρολογώντας τον αριθμό προϊόντος (IAN) 504804\_2504.

### ● Σωστή χρήση

Το προϊόν αυτό είναι κατάλληλο για χρήση σαν κατάλυμα στα ταξίδια και το κάμπινγκ. Το προϊόν αυτό δεν προορίζεται για εμπορική χρήση.

Κατάλληλο για περιστασιακό κάμπινγκ τα σαββατοκύριακα το καλοκαίρι, κυρίως με καλές καιρικές συνθήκες.

UV STANDARD 801-UPF 30

### ● Περιγραφή εξαρτημάτων



- 1 Εσωτερική σκηνή με δάπεδο πολυαιθυλενίου
- 2 Εξωτερική σκηνή
- 3 Κοντάρια
- 4 Πάσσαλοι
- 5 Τσάντα μεταφοράς

### ● Τεχνικά χαρακτηριστικά

#### Διαστάσεις:

Διαστάσεις εξωτερικής σκηνής:  
περ. 260 x 130 x 106 εκ. (Μ x Π x Υ)

Διαστάσεις εσωτερικής σκηνής:  
περ. 210 x 130 x 106 εκ. (Μ x Π x Υ)

	Υδροστατική κεφαλή: Εξωτερική σκηνή: 1.000 χιλ./ Δάπεδο: 3.000 χιλ.
	Ανθεκτική στο νερό
	

### ● Υπόδειξη ασφάλειας

**ΦΥΛΑΤΕ ΤΙΣ ΟΔΗΓΙΕΣ ΣΕ ΑΣΦΑΛΕΣ ΣΗΜΕΙΟ. ΠΑΡΑΔΩΣΤΕ ΟΛΑ ΤΑ ΕΓΓΡΑΦΑ ΕΑΝ ΔΩΣΤΕ ΤΟ ΠΡΟΪΟΝ ΣΕ ΤΡΙΤΟΥΣ.**

#### ⚠ ΕΠΙΣΗΜΑΝΣΗ! ΚΙΝΔΥΝΟΣ

**ΤΡΑΥΜΑΤΙΣΜΟΣ!** Βεβαιωθείτε ότι όλα τα εξαρτήματα δεν έχουν ζημιές και ότι έχουν συναρμολογηθεί σωστά. Υπάρχει κίνδυνος τραυματισμού εάν συναρμολογηθούν λανθασμένα. Εξαρτήματα που έχουν υποστεί ζημία μπορούν να επηρεάσουν την ασφάλεια και τη λειτουργία.

- Επιλέξτε ένα τμήμα στο έδαφος που είναι όσο πιο επίπεδο και σταθερό γίνεται για να στήσετε τη σκηνή σας.
- Πρέπει να ελέγχετε τακτικά την άψογη κατάσταση των σημείων σύνδεσης και των αχονιών συγκράτησης καθώς και τη σταθερότητα των πασσάλων της σκηνής στο έδαφος.
- Μη χρησιμοποιείτε εντομοαπωθητικό μέσα ή επάνω στη σκηνή.
- Μικρές διαρροές στις ραφές επισκευάζονται με σπρέι ραφών και σπρέι εμποτισμού στο άνω μέρος του υλικού σκηνής.

#### ⚠ ΕΠΙΣΗΜΑΝΣΗ! ΚΙΝΔΥΝΟΣ

**ΔΗΛΗΤΗΡΙΑΣΗΣ ΚΑΙ ΖΗΜΙΑΣ ΣΤΗΝ ΙΔΙΟΚΤΗΣΙΑ!** Μην ανάβετε φωτιά κοντά

σε αυτό το προϊόν και κρατάτε το μακριά από πηγές θερμότητας.

- Πρέπει να εξοικειωθείτε με τις τοπικές διατάξεις σχετικά με την προστασία από πυρκαγιά (π.χ. τοποθεσίες κάμπινγκ, στήσιμο σκηνής).

### **⚠️ ΠΡΟΕΙΔΟΠΟΙΗΣΗ! ΚΙΝΔΥΝΟΣ**

**ΑΣΦΥΞΙΑΣ!** Εάν το εσωτερικό της σκηνής δεν αερίζεται επαρκώς, υπάρχει κίνδυνος ασφυξίας.

- Εάν χρησιμοποιείτε αέριο ή άλλα συσκευές καύσης, απαιτείται επιπρόσθετος εξαερισμός.
- Εξασφαλίστε ότι τα ανοίγματα στο πλάι της εσωτερικής σκηνής δεν καλύπτονται ποτέ.
- Μην αφήνετε τα παιδιά χωρίς επιτήρηση μέσα στη σκηνή.



### **ΠΡΟΕΙΔΟΠΟΙΗΣΗ! Μην**

χρησιμοποιείτε συσκευές υψηλής τάσης ή καυτές συσκευές μέσα στη σκηνή καθώς αυτό μπορεί να επιφέρει ηλεκτροπληξία.

## **● Προληπτικά μέτρα για πυρκαγιά**

### **Κάνετε κάμπινγκ με ασφάλεια. Τηρείτε αυτούς τους κανόνες κοινής λογικής:**

- Μην τοποθετείτε καυτές συσκευές κοντά σε τοίχους, οροφές ή κουρτίνες.
- Λαμβάνετε πάντα υπόψη τις οδηγίες ασφαλείας για αυτές τις συσκευές.
- Τα παιδιά δεν πρέπει ποτέ να παίζουν κοντά σε καυτές συσκευές.
- Διατηρείτε τις εξόδους ελεύθερες. Μην μπλοκάρτε την έξοδο με αντικείμενα.
- Εξασφαλίστε ότι γνωρίζετε τις διατάξεις πρόληψης πυρκαγιών στην τοποθεσία.

## **● Συναρμολόγηση σκηνής**

- Εξασφαλίστε ότι το προϊόν αποσυναρμολογείται μόνο από άτομα με τις κατάλληλες ικανότητες.
- **Σημείωση:** Το πολυεστερικό υλικό της σκηνής αποτελείται από υδροαπωθητικό υλικό.
- Υπάρχει η πιθανότητα κατά τη διάρκεια μιας πρώτης βροχόπτωσης η σκηνή να μην είναι εντελώς υδατοστεγής. Ωστόσο τα σχοινιά της σκηνής όταν εκτίθενται στο νερό συστέλλονται έτσι ώστε μετά από λίγο η σκηνή να γίνει υδατοστεγής.

- Μην στήνετε τη σκηνή σε έδαφος με κλίση.
- Συναρμολογήστε το προϊόν σύμφωνα με τις απεικονίσεις Α έως F.

### **Απεικόνιση Α:**

1. Απομακρύνετε τη σκηνή και όλα τα αξεσουάρ από τη συσκευασία λιανικής.
2. Τοποθετήστε την εσωτερική σκηνή με δάπεδο πολυαιθυλενίου [1] επίπεδα και χωρίς διπλώσεις επάνω στο έδαφος. Το άνοιγμα για τα κοντάρια πρέπει να βρίσκεται εξωτερικά της εσωτερικής σκηνής με δάπεδο πολυαιθυλενίου.
3. Ξεδιπλώστε τα κοντάρια και συναρμολογήστε τα μεμονωμένα μέρη μαζί το ένα μετά το άλλο.
4. Στερεώστε κάθε τερματικό βρόχο με έναν πάσσαλο [4] στο έδαφος.

### **Απεικόνιση Β:**

5. Οδηγήστε τα κοντάρια [3] μέσα στη θήκη κοντά σε κάθε τερματικό βρόχο της εσωτερικής σκηνής με δάπεδο πολυαιθυλενίου. Το πλαίσιο έχει τώρα εγκατασταθεί και βρίσκεται υπό τάση. Αποφύγετε υπερβολική τάση. Εάν η τάση είναι πολύ υψηλή, η σκηνή μπορεί να ακιστεί.
6. Προσαρτήστε το κλιπ κονταριού στα κοντάρια.

### **Απεικόνιση C:**

7. Δέστε το άνω μέρος της εσωτερικής σκηνής με δάπεδο πολυαιθυλενίου στα κοντάρια.

### **Απεικόνιση D:**

8. Ξεδιπλώστε την εσωτερική σκηνή και το κάλυμμα της εσωτερικής σκηνής με δάπεδο πολυαιθυλενίου.
9. Προσαρτήστε την εξωτερική σκηνή στην εσωτερική σκηνή με δάπεδο πολυαιθυλενίου χρησιμοποιώντας τους υφασμάτινους βρόχους που είναι κάτω από την εξωτερική σκηνή.

### **Απεικόνιση E:**

10. Στερεώστε τους βρόχους από την εξωτερική σκηνή στο έδαφος με πασσάλους [4].
11. Στερεώστε τα συρματοσχοινία συγκράτησης στο έδαφος με πασσάλους [4].
12. Τώρα μπορείτε να χρησιμοποιήσετε τη σκηνή.

## ● Αποσυαρμολόγηση της σκηνής.

- Καθαρίστε το εσωτερικό και το εξωτερικό της σκηνής προτού την απεγκαταστήσετε. Η σκηνή πρέπει να αποσυαρμολογηθεί με την αντίστροφη σειρά από αυτήν της εγκατάστασης.

## ● Συσκευασία της σκηνής

**⚠ ΕΠΙΣΗΜΑΝΣΗ!** Εξασφαλίστε ότι η σκηνή είναι εντελώς στεγνή πριν την συσκευάσετε. Αλλιώς μπορεί να προκύψουν λεκέδες και ζημιές στο ύφασμα.

**⚠ ΠΡΟΣΟΧΗ!** Οι πάσσαλοι σκηνής **4** και άλλα ξεχωριστά εξαρτήματα πρέπει να συσκευάζονται ξεχωριστά στις παρεχόμενες τσάντες. Αλλιώς οι πάσσαλοι σκηνής μπορεί να προκαλέσουν ζημιά στη σκηνή.

- Πάντα διπλώνετε τη σκηνή με τέτοιο τρόπο ώστε το δάπεδο της σκηνής να βλέπει προς τα έξω.
- Συγκεντρώστε όλα τα εξαρτήματα προσεκτικά προτού συσκευάσετε τη σκηνή. Πρέπει να μετράτε τα εξαρτήματα ώστε να εξασφαλίσετε ότι δεν πρόκειται να τοποθετηθεί σε λάθος σημείο ή να χαθεί.
- Αφότου τυλίξετε τη σκηνή, συσκευάστε την προσεκτικά μέσα στην τσάντα μεταφοράς.

## ● Καθαρισμός και φροντίδα

**⚠ ΕΠΙΣΗΜΑΝΣΗ!** Ποτέ μην πλένετε τη σκηνή σε πλυντήριο ρούχων. Σε αντίθετη περίπτωση μπορεί το προϊόν να χάσει κάποιες ιδιότητες υδατοστεγανότητας.

**⚠ ΠΡΟΣΟΧΗ!** Ποτέ μη χρησιμοποιείτε βενζίνη, διαλυτικά ή άλλα καθαριστικά μέσα. Διαφορετικά υπάρχει κίνδυνος ζημιάς στο προϊόν.

Σε όλες τις σκηνές από συνθετικά υλικά μπορεί να δημιουργηθεί συμπύκνωση συνεπώς πρέπει να αερίζετε τη σκηνή ανά τακτά χρονικά διαστήματα για την πρόληψη συμπύκνωσης.

- Απομακρύνετε ρύπους από τη σκηνή με ένα μαλακό σφουγγάρι και καθαρό νερό.

- Επιτρέπεται όλα τα εξαρτήματα να στεγνώνουν καλά πριν συσκευάσετε ξανά τη σκηνή. Έτσι εμποδίζεται δημιουργία μούχλας, δυσάρεστων οσμών και αποχρωματισμού.
- Εάν το φερμουάρ κολλήσει κατά το άνοιγμα ή το κλείσιμο, ψεκάστε το με σπρέι σιλικόνης.
- Το προϊόν μπορεί να χάσει κάποιες από τις δυνατότητες υδατοστεγανότητας με τη συχνή χρήση. Για το λόγο αυτό πρέπει να ψεκάζετε τη σκηνή τακτικά με ένα προϊόν αδιαβροχοποίησης (διαθέσιμο σε καταστήματα DIY, καταστήματα ειδών κάμπινγκ κ.λπ.).
- Αποθηκεύετε το προϊόν σε δροσερή, στεγνή τοποθεσία.

## ● Απόσυρση

Η συσκευασία αποτελείται από υλικά φιλικά προς το περιβάλλον, τα οποία μπορείτε να διαθέσετε στους χώρους ανακύκλωσης της περιοχής σας. Για πληροφορίες σχετικά με τις δυνατότητες απόρριψης του προϊόντος που δεν χρησιμοποιείται πλέον, απευθυνθείτε στις αρμόδιες υπηρεσίες της κοινότητας ή του δήμου σας.

## ● Εγγύηση

Το προϊόν κατασκευάστηκε σύμφωνα με αυστηρές κατεθυντήριες οδηγίες ποιότητας και ελέγχθηκε επιμελώς πριν από την παράδοση. Σε περίπτωση ελαττώματος υλικού ή κατασκευής, έχετε νόμιμα δικαιώματα έναντι του πωλητή του προϊόντος. Τα νομικά σας δικαιώματα δεν περιορίζονται με οιονδήποτε τρόπο από την αναφερόμενη παρακάτω εγγύηση.

Η εγγύηση για το προϊόν αυτό ανέρχεται σε 3 έτη από την ημερομηνία αγοράς. Ο χρόνος εγγύησης αρχίζει την ημερομηνία αγοράς. Φυλάξτε τη γνήσια απόδειξη αγοράς σε σίγουρο μέρος, καθώς αυτό το έγγραφο απαιτείται ως αποδεικτικό της αγοράς.

Όλες οι ζημιές ή τα ελαττώματα, τα οποία υπάρχουν ήδη κατά τον χρόνο της αγοράς, πρέπει να αναφέρονται χωρίς καθυστέρηση μετά την αποσυσκευασία του προϊόντος.

Σε περίπτωση που εντός διαστήματος 3 ετών από την ημερομηνία αγοράς αυτό το προϊόν παρουσιάσει κάποιο ελάττωμα υλικού ή κατασκευής, το προϊόν επισκευάζεται ή αντικαθίσταται από εμάς δωρεάν κατά τη δική μας επιλογή. Ο χρόνος εγγύησης δεν επεκτείνεται λόγω παροχής ικανοποίησης από την ευθύνη για πραγματικά ελαττώματα. Αυτό ισχύει και για εξαρτήματα τα οποία έχουν αντικατασταθεί ή επισκευαστεί.

Αυτή η εγγύηση παύει να ισχύει, εάν στο προϊόν προκλήθηκε ζημιά, ή εάν αυτό χρησιμοποιήθηκε ή συντηρήθηκε με μη ενδεδειγμένο τρόπο.

Η εγγύηση καλύπτει ελαττώματα στο υλικό και την κατασκευή. Αυτή η εγγύηση δεν αφορά σε μέρη του προϊόντος, τα οποία υπόκεινται σε φυσιολογική φθορά και συνεπώς θεωρούνται αναλώσιμα (π.χ., μπαταρίες, επαναφορτιζόμενες μπαταρίες, εύκαμπτοι σωλήνες, φυσίγγια χρώματος), ούτε σε ζημιές σε εύθραυστα εξαρτήματα, όπως διακόπτες ή γυάλινα εξαρτήματα.

Με την αντικατάσταση της συσκευής, σύμφωνα με το ΝΟΜΟΣ 2251/1994, ξεκινάει εκ νέου ο χρόνος εγγύησης.

## ● Διεκπεραίωση της εγγύησης

Για να εξασφαλίσουμε τη γρήγορη επεξεργασία του αιτήματός σας, παρακαλούμε ακολουθήστε τις παρακάτω υποδείξεις:

Σε περίπτωση ερωτήματος παρακαλείσθε να έχετε διαθέσιμο το παραστατικό αγοράς και τον κωδικό προϊόντος (IAN 504804\_2504) ως αποδεικτικό της αγοράς σας.

Μπορείτε να βρείτε τον αριθμό προϊόντος στην πινακίδα τύπου, σε μια εγχάραξη, στην σελίδα τίτλων των οδηγιών σας, (κάτω αριστερά) ή ως αυτοκόλλητο στην πίσω ή κάτω σελίδα.

Αν προκύψουν σφάλματα λειτουργίας ή άλλου είδους ελαττώματα, επικοινωνήστε αρχικά μέσω τηλεφώνου ή email με το τμήμα εξυπηρέτησης πελατών που αναφέρεται ακολούθως.

Ένα προϊόν που αναγνωρίζεται ως ελαττωματικό, μπορείτε μετά να το αποστείλετε χωρίς ταχυδρομικά τέλη στην ενημερωμένη σε εσάς διεύθυνση service επισυνάπτοντας την απόδειξη αγοράς (απόδειξη ταμείου) και την ένδειξη, που υφίσταται το ελάττωμα και τότε προέκυψε.

## ● Σέρβις



### Σέρβις Ελλάδα

Τηλ: 00800 490826606

Email: [owim@lidl.gr](mailto:owim@lidl.gr)



### Σέρβις Κύπρος

Τηλ: 8009 4241

Email: [owim@lidl.cy](mailto:owim@lidl.cy)

## CAMPINGZELT

### ● Einleitung

Wir beglückwünschen Sie zum Kauf Ihres neuen Produkts. Sie haben sich damit für ein hochwertiges Produkt entschieden. Machen Sie sich vor der ersten Inbetriebnahme mit dem Produkt vertraut. Lesen Sie hierzu aufmerksam die nachfolgende Bedienungsanleitung und die Sicherheitshinweise. Benutzen Sie das Produkt nur wie beschrieben und für die angegebenen Einsatzbereiche. Bewahren Sie diese Anleitung an einem sicheren Ort auf. Händigen Sie alle Unterlagen bei Weitergabe des Produktes an Dritte mit aus.

Sie können dieses und zahlreiche andere Handbücher unter [www.lidl-service.com](http://www.lidl-service.com) herunterladen und ansehen. Durch Scannen dieses QR-Codes werden Sie direkt auf die Lidl-Service-Website ([www.lidl-service.com](http://www.lidl-service.com)) weitergeleitet, wo Sie durch Eingabe der Artikelnummer (IAN) 504804\_2504 Ihre Bedienungsanleitung öffnen können.

### ● Bestimmungsgemäße Verwendung

Dieses Produkt ist als Unterkunft auf Reisen und zum Campen geeignet. Das Produkt ist nicht für den gewerblichen Einsatz bestimmt.

Geeignet für gelegentliches Wochenendcamping im Sommer bei überwiegend schönem Wetter.

UV-STANDARD 801-UPF 30

### ● Teilebeschreibung



- 1 Innenzelt mit PE-Boden
- 2 Außenzelt
- 3 Stangen
- 4 Heringe
- 5 Transporttasche

### ● Technische Daten

#### **Maße:**

Außenzelt:  
ca. 260 x 130 x 106 cm (L x B x H)

Innenzelt:  
ca. 210 x 130 x 106 cm (L x B x H)

	Hydrostatische Höhe: Außenzelt: 1.000 mm/ Boden: 3.000 mm
	Wasserabweisend
	

### ● Sicherheitshinweise

**BEWAHREN SIE DIESE ANLEITUNG GUT AUF. HÄNDIGEN SIE ALLE UNTERLAGEN BEI WEITERGABE DES PRODUKTS AN DRITTE EBENFALLS MIT AUS.**

#### **⚠ VORSICHT! VERLETZUNGSGEFAHR!**

Stellen Sie sicher, dass alle Teile unbeschädigt und sachgerecht montiert sind. Bei unsachgemäßer Montage besteht Verletzungsgefahr. Beschädigte Teile können die Sicherheit und Funktion beeinflussen.

- Wählen Sie einen möglichst festen, ebenerdigen Untergrund als Standplatz.
- Kontrollieren Sie regelmäßig die Unversehrtheit aller Verbindungsstellen und überprüfen Sie Abspannungen und den festen Sitz der Heringe.
- Verwenden Sie kein Insekten-Spray in oder auf dem Zelt.
- Kleine undichte Stellen an den Nähten können mit einem Nahtspray behoben werden. Für die Zelthaut kann ein Imprägnierspray verwendet werden.

#### **⚠ VORSICHT! VERGIFTUNGSGEFAHR UND GEFAHR DER SACH-**

**BESCHÄDIGUNG!** Entzünden Sie kein Feuer innerhalb des Produkts und halten Sie es von Wärmequellen fern.

- Machen Sie sich zudem mit den Brandschutzbestimmungen vor Ort (z. B. Campingplatz, Zeltplatz) vertraut.

### **⚠️ WARNUNG! ERSTICKUNGSGEFAHR!**

Falls der Innenraum des Zeltes nicht adäquat belüftet wird, besteht unter Umständen Erstickungsgefahr.

- Bei Verwendung von Gas oder anderen Verbrennungsgeräten ist zusätzliche Lüftung notwendig.
- Stellen Sie sicher, dass die Lüftungsöffnungen an den Seiten des Innenzeltes zu keiner Zeit verdeckt werden.
- Lassen Sie Kinder niemals unbeaufsichtigt im Zelt.



**WARNUNG!** Verwenden Sie keine Hochspannungsgeräte oder heiße Geräte im Zelt, da dies zu einem Brand oder Stromschlag führen kann.

## ● Vorsichtsmaßnahmen gegen Feuer

**Zum sicheren Campen sind folgende Regeln des gesunden Menschenverstandes zu befolgen:**

- Keine heißen Geräte in der Nähe der Wände, des Daches oder der Vorhänge aufstellen.
- Immer die Sicherheitsinstruktionen für diese Geräte beachten.
- Niemals Kindern erlauben, in der Nähe von heißen Geräten zu spielen.
- Lassen Sie die Durchgänge frei. Stellen Sie die Ausgänge nicht mit Gegenständen zu.
- Erkundigen Sie sich nach den Einrichtungen und Vorkehrungen gegen Feuer auf dem Gelände.

## ● Zelt aufbauen

- Achten Sie darauf, dass das Produkt nur von fachkundigen Personen montiert wird.
- **Hinweis:** Das Polyestermaterial des Außenzeltes besteht aus wasserabweisendem Material.

- Während der ersten Verwendung bei Regen ist es möglich, dass das Zelt nicht vollständig wasserdicht ist. Durch die Nässe ziehen sich aber die Fäden des Zeltes zusammen und so wird das Zelt nach einer kurzen Zeit wasserdicht.
- Stellen Sie das Zelt nicht auf einem abschüssigen Gelände auf.
- Montieren Sie das Produkt gemäß den Abbildungen A bis F.

### **Abbildung A:**

1. Packen Sie das Zelt und alle Zubehörteile aus.
2. Legen Sie das Innenzelt mit PE-Boden **1** flach und vollständig auseinandergefaltet auf den Boden. Die Öffnung für die Stangen muss sich an der Außenseite des Innenzeltes mit PE-Boden befinden.
3. Klappen Sie die Stangen aus und setzen Sie die einzelnen Teile nacheinander zusammen.
4. Befestigen Sie jede Endschlaufe mit einem Hering **4** im Boden.

### **Abbildung B:**

5. Führen Sie die Stangen **3** in die Taschen, die sich in der Nähe jeder Endschlaufe des Innenzeltes mit PE-Boden befinden. Der Rahmen ist nun aufgestellt und gespannt. Vermeiden Sie eine zu starke Spannung. Wenn die Spannung zu stark ist, kann das Zelt reißen.
6. Befestigen Sie die Stangenklammer an den Stangen.

### **Abbildung C:**

7. Befestigen Sie das Oberteil des Innenzeltes mit PE-Boden an den Stangen.

### **Abbildung D:**

8. Falten Sie das Außenzelt auseinander und legen Sie es über das Innenzelt mit PE-Boden.
9. Befestigen Sie das Außenzelt am Innenzelt mit PE-Boden mithilfe der Stoffschlaufen, die sich unter dem Außenzelt befinden.

### **Abbildung E:**

10. Befestigen Sie alle Schlaufen des Außenzeltes mit Heringen **4** am Boden.
11. Befestigen Sie alle Spannseile mit Heringen **4** am Boden.
12. Sie können das Zelt nun verwenden.

## ● Zelt abbauen

- Reinigen Sie das Zelt von innen und außen, bevor Sie das Zelt abbauen. Der Abbau des Zeltes muss in umgekehrter Reihenfolge zum Aufbau erfolgen.

## ● Zelt zusammenpacken

**⚠ VORSICHT!** Stellen Sie sicher, dass das Zelt komplett trocken ist, bevor Sie es zusammenpacken. Andernfalls können Flecken und Gewebeschäden die Folge sein.

**⚠ VORSICHT!** Die Heringe **4** und andere Einzelteile sind separat in die dafür vorgesehenen Taschen zu packen. Andernfalls können die Heringe das Zelt beschädigen.

- Falten Sie das Zelt immer so zusammen, dass der Zeltboden nach außen zeigt.
- Sammeln Sie alle Teile vor dem Verpacken sorgfältig zusammen. Zählen Sie diese durch um sicherzustellen, dass keine Teile verlegt oder verloren gegangen sind.
- Verstauen Sie anschließend das zusammengerollte Zelt sorgfältig in der Tragetasche.

## ● Reinigung und Pflege

**⚠ VORSICHT!** Waschen Sie das Zelt niemals in einer Waschmaschine. Andernfalls kann die Wasserdichtigkeit negativ beeinflusst werden.

**⚠ VORSICHT!** Benutzen Sie niemals Benzin, Lösungsmittel oder andere Reinigungsmittel. Andernfalls drohen Beschädigungen des Produkts.

In allen synthetischen Zelten kann es zu Kondensbildung kommen; lüften Sie also so häufig wie möglich, um den Effekt abzuschwächen.

- Entfernen Sie Schmutz vom Zelt mit einem weichen Schwamm und klarem Wasser.
- Lassen Sie alle Teile gründlich trocknen, bevor Sie das Zelt wieder verpacken. Dies beugt Schimmel, Geruch und Verfärbungen vor.
- Sprühen Sie die Reißverschlüsse mit Silikonpray ein, wenn diese beim Öffnen oder Schließen haken.

- Bei häufiger Verwendung kann die Wasserdichtigkeit des Produkts negativ beeinflusst werden. Sprühen Sie das Zelt daher regelmäßig mit einem Imprägnierspray (im Baumarkt, Fachhandel erhältlich) ein.
- Lagern Sie das Produkt an einem kühlen, trockenen Ort.

## ● Entsorgung

Die Verpackung besteht aus umweltfreundlichen Materialien, die Sie über die örtlichen Recyclingstellen entsorgen können.

Möglichkeiten zur Entsorgung des ausgedienten Produkts erfahren Sie bei Ihrer Gemeinde- oder Stadtverwaltung.

## ● Garantie

Das Produkt wurde nach strengen Qualitätsrichtlinien hergestellt und vor der Auslieferung sorgfältig geprüft. Im Falle von Material- oder Herstellungsfehlern haben Sie gegenüber dem Verkäufer des Produkts gesetzliche Rechte. Ihre gesetzlichen Rechte werden in keiner Weise durch unsere unten aufgeführte Garantie eingeschränkt.

Die Garantie für dieses Produkt beträgt 3 Jahre ab Kaufdatum. Die Garantiezeit beginnt mit dem Kaufdatum. Bewahren Sie den Originalkaufbeleg an einem sicheren Ort auf, da dieses Dokument als Nachweis des Kaufs erforderlich ist.

Alle Schäden oder Mängel, die bereits zum Zeitpunkt des Kaufs vorhanden sind, müssen unverzüglich nach dem Auspacken des Produkts gemeldet werden.

Sollte das Produkt innerhalb von 3 Jahren ab Kaufdatum einen Material- oder Herstellungsfehler aufweisen, werden wir es – nach unserer Wahl – kostenlos für Sie reparieren oder ersetzen. Die Garantiezeit verlängert sich durch einen stattgegebenen Gewährleistungsanspruch nicht. Dies gilt auch für ersetzte und reparierte Teile.

Diese Garantie erlischt, wenn das Produkt beschädigt oder unsachgemäß verwendet oder gewartet wurde.

Die Garantie deckt Material- und Herstellungsfehler ab. Diese Garantie erstreckt sich weder auf Produktteile, die normalem Verschleiß unterliegen, und somit als Verschleißteile gelten (z. B. Batterien, Akkus, Schläuche, Farbpatronen), noch auf Schäden an zerbrechlichen Teilen, z. B. Schalter oder Teile aus Glas.

## ● Abwicklung im Garantiefall

Um eine schnelle Bearbeitung Ihres Anliegens zu gewährleisten, folgen Sie bitte den folgenden Hinweisen:

Bitte halten Sie für alle Anfragen den Kassenschein und die Artikelnummer (IAN 504804\_2504) als Nachweis für den Kauf bereit.

Die Artikelnummer entnehmen Sie bitte dem Typenschild, einer Gravur, auf dem Titelblatt Ihrer Bedienungsanleitung (unten links) oder als Aufkleber auf der Rück- oder Unterseite des Produkts.

Sollten Funktionsfehler oder sonstige Mängel auftreten, kontaktieren Sie zunächst die nachfolgend benannte Serviceabteilung telefonisch oder per E-Mail.

Ein als defekt erfasstes Produkt können Sie dann unter Beifügung des Kaufbelegs (Kassenschein) und der Angabe, worin der Mangel besteht und wann er aufgetreten ist, für Sie portofrei an die Ihnen mitgeteilte Service-Anschrift übersenden.

## ● Service

### DE **Service Deutschland**

Tel.: 0800 5435 111

E-Mail: [owim@lidl.de](mailto:owim@lidl.de)

### AT **Service Österreich**

Tel.: 0800 447744

E-Mail: [owim@lidl.at](mailto:owim@lidl.at)

### BE **Service Belgien**

Tél.: 0800 12089

E-Mail: [owim@lidl.be](mailto:owim@lidl.be)

### CH **Service Schweiz**

Tel.: 0800 56 44 33

E-Mail: [owim@lidl.ch](mailto:owim@lidl.ch)