

**OWIM GmbH & Co. KG**

Stiftsbergstraße 1  
74167 Neckarsulm  
GERMANY

Model No.: HG12188

Version: 11/2024

IAN 490276\_2404





## 12 V AKKU-MULTIFUNKTIONSWERKZEUG-STARTERSET / 12V CORDLESS MULTIPURPOSE TOOL STARTER SET / 12 V SET DE DÉMARRAGE POUR OUTIL MULTIFONCTION SANS FIL PAMFWS 12 A1

(DE) (AT) (CH)

### 12 V AKKU-MULTIFUNKTIONSWERKZEUG- STARTERSET

Bedienungsanleitung  
Originalbetriebsanleitung

(GB) (IE)

### 12V CORDLESS MULTIPURPOSE TOOL STARTER SET

User manual  
Translation of the original instructions

(FR) (BE)

### 12 V SET DE DÉMARRAGE POUR OUTIL MULTIFONCTION SANS FIL

Manuel d'utilisation  
Traduction de la notice originale

(NL) (BE)

### 12 V STARTERSET MULTIFUNCTIONEEL GEREEDSCHAP OP ACCU

Gebruikershandleiding  
Vertaling van de oorspronkelijke gebruiksaanwijzing

(PL)

### 12 V AKUMULATOROWY ZESTAW STARTOWY NARZĘDZI WIELOFUNKCYJNYCH

Instrukcja obsługi  
Tłumaczenie instrukcji oryginalnej

(CZ)

### 12 V AKU MULTIFUNKČNÍ NÁŘADÍ SE ŠTARTOVACÍ SADOU

Návod k použití  
Překlad původního návodu k používání

(SK)

### 12 V AKU MULTIFUNKČNÉ NÁRADIE – ŠTARTOVACIA SÚPRAVA

Používateľská príručka  
Preklad pôvodného návodu na použitie

(ES)

### 12 V SET INICIAL DE HERRAMIENTAS MULTIFUNCIÓN CON BATERÍA

Manual del usuario  
Traducción del manual original

(DK)

### 12 V STARTSÆT MED BATTERIDREVET MULTIFUNKTIONSVÆRKTØJ

Brugsvejledning  
Oversættelse af den originale brugsanvisning

(IT)

### 12 V STARTER SET PER ELETTROUTENSILE MULTIUSO RICARICABILE

Manuale di istruzioni  
Traduzione delle istruzioni originali

(HU)

### 12 V AKKUS TÖBBFUNKCIÓS SZERSZÁM KEZDŐKÉSZLET

Használati útmutató  
Eredeti használati utasítás fordítása

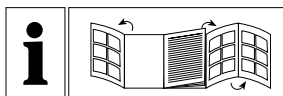

DE/AT/CH	Bedienungsanleitung	Seite	5
GB/IE	User manual	Page	25
FR/BE	Manuel d'utilisation	Page	43
NL/BE	Gebruikershandleiding	Pagina	64
PL	Instrukcja obsługi	Strona	83
CZ	Návod k použití	Strana	103
SK	Používateľská príručka	Strana	121
ES	Manual del usuario	Página	139
DK	Brugsvejledning	Side	158
IT	Manuale di istruzioni	Pagina	176
HU	Használati útmutató	Oldal	195



**A**

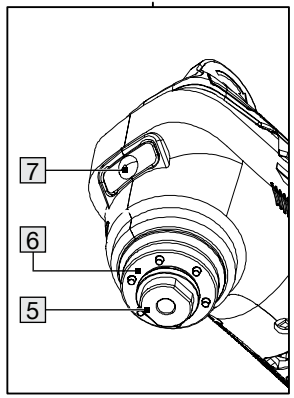
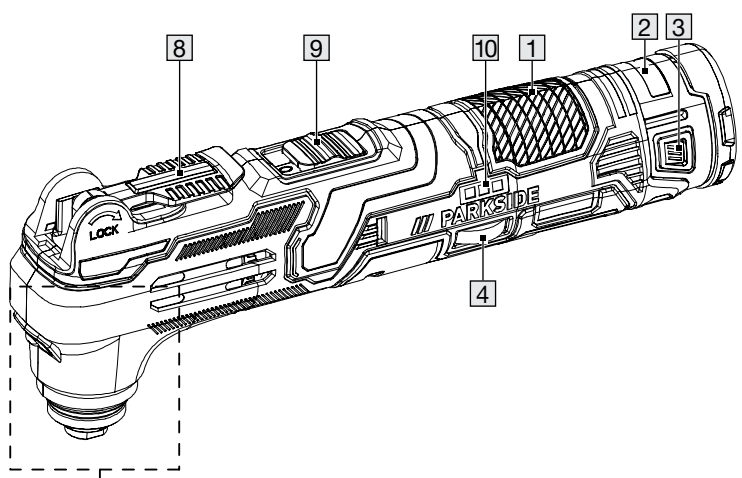

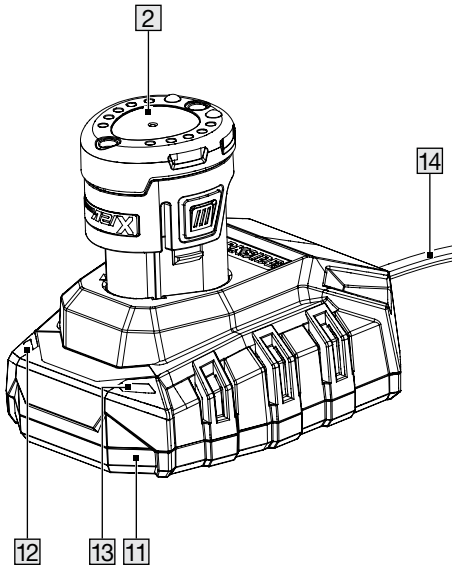
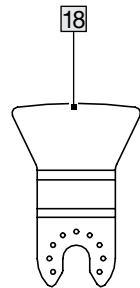
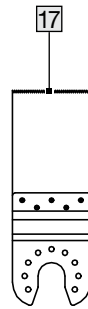
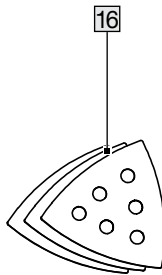
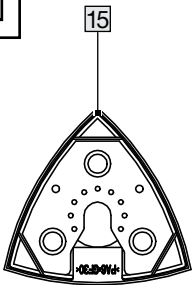
**B****C**

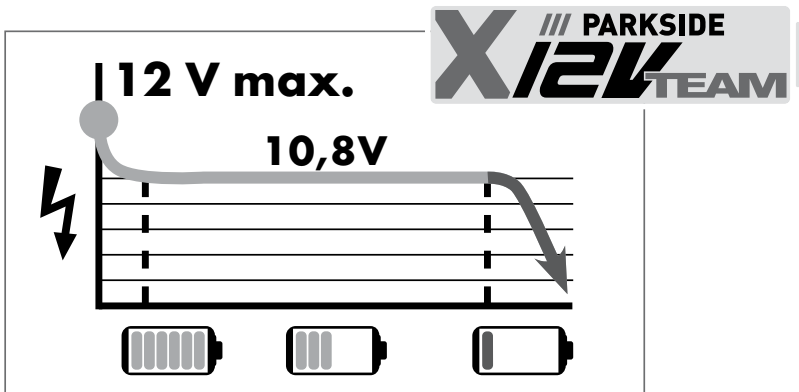

Ladegeräte und Zubehör von PARKSIDE sind kompatibel mit Akku-Packs PAKP 12 A3/A4/B3/B4. / PARKSIDE tools and chargers are compatible with PAKP 12 A3/A4/B3/B4 battery packs. / Les outils et les chargeurs PARKSIDE sont compatibles avec les blocs batterie PAKP 12 A3/A4/B3/B4. / PARKSIDE gereedschap en opladers zijn compatibel met PAKP 12 A3/A4/B3/B4 accu's. / Narzędzia i ładowarki PARKSIDE są kompatybilne z akumulatorami PAKP 12 A3/A4/B3/B4. / Náradí a nabíječky PARKSIDE jsou kompatibilní s akumulátory PAKP 12 A3/A4/B3/B4. / Nariadenie a nabíjačky PARKSIDE sú kompatibilné s akumulátormi PAKP 12 A3/A4/B3/B4. / Las herramientas y cargadores PARKSIDE son compatibles con los paquetes de baterías PAKP 12 A3/A4/B3/B4. / PARKSIDE værktøjer og opladere er kompatible med PAKP 12 A3/A4/B3/B4 batteripakkerne. / Gli utensili e i caricabatteria PARKSIDE sono compatibili con i gruppi batteria PAKP 12 A3/A4/B3/B4. / A PARKSIDE szerszámok és töltők kompatibilisek a PAKP 12 A3/A4/B3/B4 akkumulátoregységekkel.

Ladegerät (Modellnummer) Charger (model number) Chargeur (numéro du modèle) Lader (modelnummer) Ładowarka (numer modelu) Nabíječka (číslo modelu) Nabíjačka (číslo modelu) Cargador (número de modelo) Oplader (modelnummer) Caricabatteria (numero di modello) Töltő (modellszám)	Akku-Pack (Modellnummer) / Battery pack (model number) Bloc batterie (numéro du modèle) / Accupack (modelnummer) Akumulátor (numer modelu) / Akumulátor (číslo modelu) Akumulátor (číslo modelu) / Paquete de baterías (número de modelo) / Batteripakke (modelnummer) / Gruppo batteria (numero di modello) / Akkumulátoregység (modellszám)	
	2,0 Ah	4,0 Ah
	PAPK 12 A3/A4	PAPK 12 B3/B4
Ladezeit / Charging time / Durée de charge / Oplaadtijd / Czas ładowania / Doba nabíjení / Čas nabíjania / Tiempo de carga / Opladningstid / Tempo di ricarica / Töltési idő ----- Ladestrom / Charging current / Courant de charge / Laadstroom / Prąd ładowania / Nabíjecí proud / Nabíjací prúd / Corriente de carga / Ladestrom / Corrente di ricarica / Töltési feszültség		
<b>PLGK 12 A2/A3 (max. 2,4 A)</b>	60 min ----- 2,4 A	120 min ----- 2,4 A
<b>PDSLK 12 A1/A2 (max. 4,5 A x 2)</b>	45 min ----- 3,5 A	60 min ----- 4,5 A

**D**

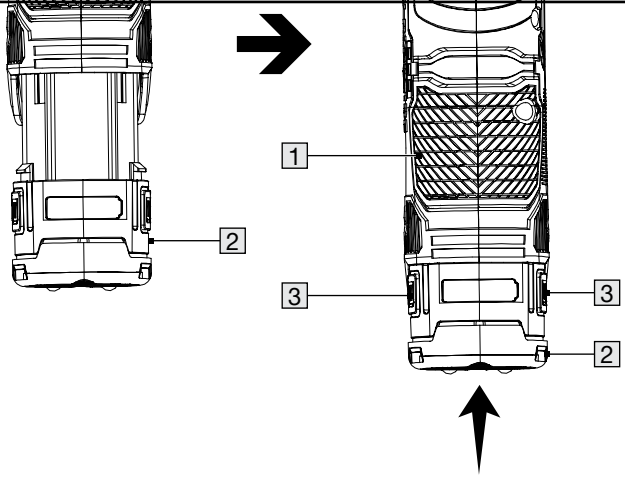

**E**

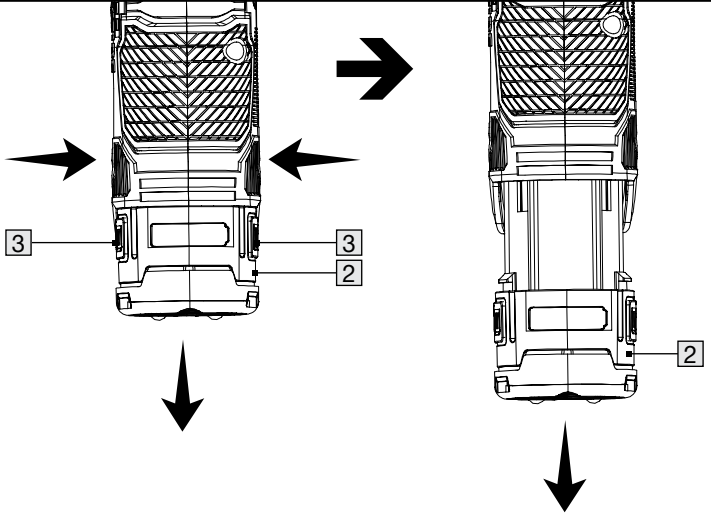



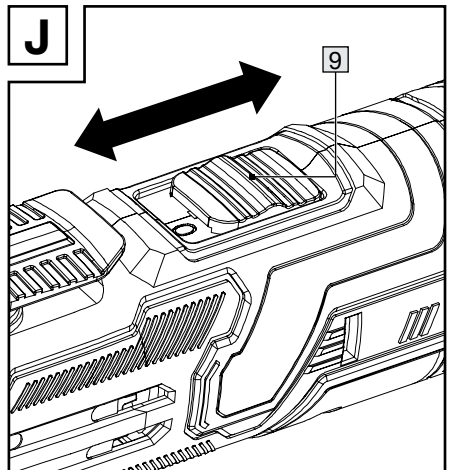
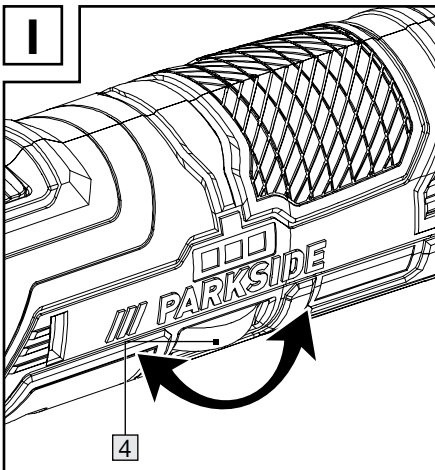
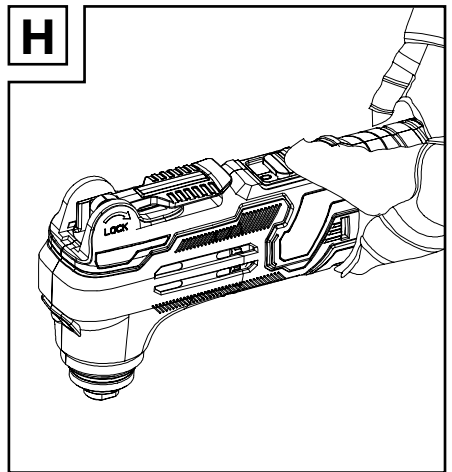
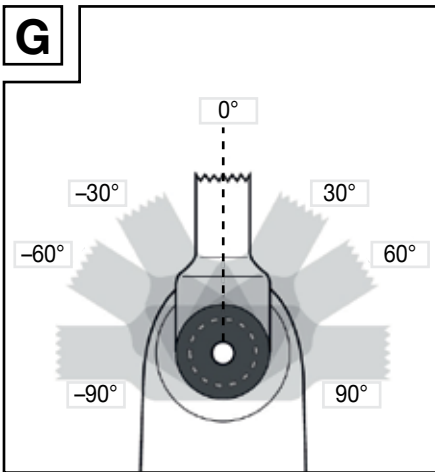
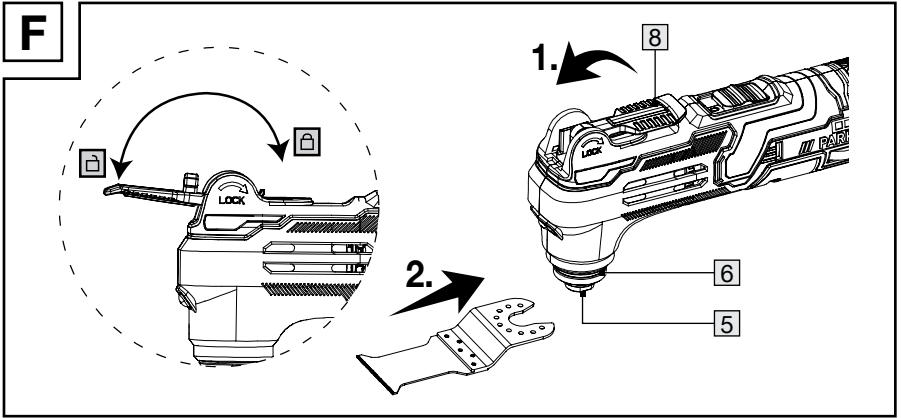















<b>Liste der verwendeten Piktogramme</b> .....	Seite	6
<b>Einleitung</b> .....	Seite	7
Bestimmungsgemäße Verwendung .....	Seite	7
Lieferumfang .....	Seite	7
Teilebeschreibung .....	Seite	8
Technische Daten .....	Seite	8
<b>Allgemeine Sicherheitshinweise</b> .....	Seite	9
Allgemeine Sicherheitshinweise für Elektrowerkzeuge .....	Seite	9
Sicherheitshinweise für Sandpapierschleifer .....	Seite	13
Vibrations- und Geräuschminderung .....	Seite	13
Verhalten im Notfall .....	Seite	13
Restrisiken .....	Seite	14
Sicherheitshinweise für Ladegeräte .....	Seite	14
<b>Erste Verwendung</b> .....	Seite	15
Zubehör .....	Seite	15
<b>Bedienung</b> .....	Seite	15
Einlegen/Herausnehmen des Akkupacks .....	Seite	15
Akkupack laden .....	Seite	16
Einsatzwerkzeug auswählen .....	Seite	17
Einsatzwerkzeug einsetzen/entnehmen .....	Seite	18
Schwingzahl einstellen .....	Seite	18
Ein- und Ausschalten .....	Seite	18
Probelauf .....	Seite	19
<b>Arbeitshinweise</b> .....	Seite	19
<b>Reinigung und Wartung</b> .....	Seite	19
Reinigung .....	Seite	19
Wartung .....	Seite	20
Reparatur .....	Seite	20
Lagerung .....	Seite	20
Transport .....	Seite	20
<b>Entsorgung</b> .....	Seite	21
<b>Garantie</b> .....	Seite	22
Abwicklung im Garantiefall .....	Seite	23
Service .....	Seite	23
<b>EU-Konformitätserklärung</b> .....	Seite	24

## Liste der verwendeten Piktogramme

In dieser Bedienungsanleitung, auf der Verpackung, auf dem Typenschild und auf den Produktkennzeichnungen werden die folgenden Warnhinweise verwendet:

	Dieses Symbol weist darauf hin, dass bei der Verwendung des Produkts die Bedienungsanleitung zu beachten ist.		Schalten Sie das Produkt aus und entnehmen Sie den Akkupack vor dem Auswechseln von Zubehör, Reinigung und bei Nichtgebrauch.
	Warn- und Sicherheitshinweise beachten!		Schützen Sie den Akkupack vor Hitze und dauerhafter, starker Sonneneinstrahlung.
	Verwenden Sie das Produkt nur in trockenen Innenräumen.		Schützen Sie den Akkupack vor Wasser und Feuchtigkeit.
	Dieses Pflichtzeichen weist auf das Tragen geeigneter Schutzhandschuhe hin! Befolgen Sie die Anweisungen dieser Warnung, um Handverletzungen durch Gegenstände oder den Kontakt mit heißen oder chemischen Stoffen zu vermeiden.		Schützen Sie den Akkupack vor Feuer.
	Tragen Sie eine Schutzbrille!		Sperren
	Tragen Sie Gehörschutz!		Entsperren
	Tragen Sie eine Staubschutzmaske!		Feinsicherung
	Gleichstrom/-spannung		Spannung
	Wechselstrom/-spannung		Das CE-Zeichen bestätigt Konformität mit den für das Produkt zutreffenden EU-Richtlinien.
	Symbol für ein Produkt der Schutzklasse II (Doppelisolierung)		Sicherheitshinweise Gebrauchsanweisungen

# **12 V AKKU- MULTIFUNKTIONSWERKZEUG- STARTERSET**

## ● **Einleitung**

Wir beglückwünschen Sie zum Kauf Ihres neuen Produkts. Sie haben sich damit für ein hochwertiges Produkt entschieden. Die Bedienungsanleitung ist Teil dieses Produkts. Sie enthält wichtige Hinweise für Sicherheit, Gebrauch und Entsorgung. Machen Sie sich vor der Benutzung des Produkts mit allen Bedien- und Sicherheitshinweisen vertraut. Benutzen Sie das Produkt nur wie beschrieben und für die angegebenen Einsatzbereiche. Händigen Sie alle Unterlagen bei Weitergabe des Produkts an Dritte mit aus.

## ● **Bestimmungsgemäße Verwendung**

Dieses AKKU-MULTIFUNKTIONSWERKZEUG-STARTERSET (nachfolgend „Produkt“ oder „Elektrowerkzeug“ genannt) ist zum Sägen, Trennen und Sandpapierschleifen geeignet.

Nachfolgend genannte Materialien können vorzugsweise mit dem Produkt bearbeitet werden: Holz, Kunststoff, Trockenbauelemente, Leicht- und Buntmetalle, Befestigungselemente (z. B. Nägel, Schrauben). Das Produkt ist besonders zum randnahen und bündigen Arbeiten geeignet.

Das Produkt ist nicht dazu bestimmt, sehr hartes Material, wie z. B. Zement oder Beton, zu bearbeiten.

Verwenden Sie stets Einsatzwerkzeuge entsprechend dem bestimmungsgemäßen Gebrauch! Beachten Sie beim Kauf und Gebrauch von Einsatzwerkzeugen die technischen Anforderungen des Produkts (siehe „Technische Daten“).

Die LED-Arbeitsleuchte  dieses Produkts ist dazu bestimmt, den direkten Arbeitsbereich zu beleuchten.

Andere Verwendungen oder Veränderungen des Produkts gelten als nicht bestimmungsgemäß und können zu Risiken wie Lebensgefahr, Verletzungen und Beschädigungen führen. Für aus bestimmungswidriger Verwendung entstandene Schäden übernimmt der Hersteller keine Haftung. Das Produkt ist nicht für den gewerblichen Einsatz oder für andere Einsatzbereiche bestimmt.

## ● **Lieferumfang**

### **WARNUNG!**

► Das Produkt und die Verpackungsmaterialien sind kein Kinderspielzeug! Kinder dürfen nicht mit Kunststoffbeuteln, Folien und Kleinteilen spielen! Es besteht Verschluckungs- und Erstickungsgefahr!



- 1 Akku-Multifunktionswerkzeug- Starterset
- 1 Sandpapierschleifplatte
- 3 Schleifpapier  
Holz #60/80/120
- 1 Tauchsägeblatt (HCS)
- 1 Schabmesser
- 1 Akkupack
- 1 Ladegerät
- 1 Bedienungsanleitung

## ● Teilebeschreibung

- 1 Hauptgriff
- 2 Akkupack
- 3 Akkuverriegelung
- 4 Geschwindigkeitsregler
- 5 Überwurfmutter
- 6 Einsatzwerkzeug-Aufnahme
- 7 LED-Arbeitsleuchte
- 8 Hebel
- 9 Ein-/Ausschalter
- 10 Akkuladestandanzeige
- 11 Ladegerät
- 12 Ladekontrollleuchte - grün
- 13 Ladekontrollleuchte - rot
- 14 Anschlussleitung mit Netzstecker
- 15 Sandpapierschleifplatte
- 16 Schleifpapier (3 Stück)
- 17 Tauchsägeblatt
- 18 Schabmesser

## ● Technische Daten

<b>12 V Akku-Multifunktionswerkzeug-Starterset</b>	<b>PAMFWS 12 A1</b>
Modellnummer:	HG12188
Nennspannung:	12 V $\text{---}$
Motorgeschwindigkeit:	5000 – 20000 $\text{min}^{-1}$
Oszillationsgeschwindigkeit	5000 – 20000 $\text{min}^{-1}$
Oszillationswinkel:	3,2°
<b>Akkupacks</b>	<b>PAPK 12 A4</b>
Modellnummer:	HG10468
Typ:	Lithium-Ionen
Nennspannung:	12 V $\text{---}$
Kapazität:	2000 mAh
Anzahl der Zellen:	3
<b>Akku-Ladegerät</b>	<b>PLGK 12 A3</b>
Modellnummer:	HG10038

<b>Eingang</b>	
Nennspannung:	220–240 V~, 50–60 Hz
Nennleistung:	50 W
<b>Ausgang</b>	
Nennspannung:	12 V $\text{---}$
Nennstrom :	2,4 A
Gerätesicherung:	T2 A / 
Schutzklasse:	II / 

### Empfohlene Umgebungstemperatur:

Während des Ladens (Akkupack):	+4 bis +40 °C
Während des Betriebs (Produkt):	+4 bis +40 °C
Während der Lagerung (Produkt; Akkupack; Ladegerät):	+20 bis +26 °C

### Geräuschemissionswerte

Die gemessenen Werte wurden in Übereinstimmung mit EN 62841 ermittelt. Der A-bewertete Geräuschpegel des Elektrowerkzeugs beträgt typischerweise:

Schalldruckpegel:	$L_{pA}$	75,5 dB
Unsicherheit:	$K_{pA}$	3 dB
Schalleistungspegel:	$L_{WA}$	86,5 dB
Unsicherheit:	$K_{WA}$	3 dB

### Schwingungsemissionswerte

Schwingungsgesamtwerte (Vektorsumme dreier Richtungen), ermittelt entsprechend EN 62841:

### Sandpapierschleifen:

Schwingungsemissionswert:	$a_h$	3,59 $\text{m/s}^2$
Unsicherheit:	K	1,5 $\text{m/s}^2$

### **WARNUNG!**



Tragen Sie Gehörschutz!

## HINWEIS

- ▶ Der angegebene Schwingungsgesamtwert und der angegebene Geräuschemissionswert sind nach einem genormten Prüfverfahren gemessen worden und können zum Vergleich eines Elektrowerkzeugs mit einem anderen verwendet werden.
- ▶ Der angegebene Schwingungsgesamtwert und der angegebene Geräuschemissionswert können auch zu einer vorläufigen Einschätzung der Belastung verwendet werden.

## ⚠️ WARNUNG!

- ▶ Die Schwingungs- und Geräuschemissionen können während der tatsächlichen Benutzung des Elektrowerkzeugs von den Angabewerten abweichen, abhängig von der Art und Weise, in der das Elektrowerkzeug verwendet wird, insbesondere, welche Art von Werkstück bearbeitet wird. Versuchen Sie, die Belastung durch Vibrationen und Geräusche so gering wie möglich zu halten. Beispielhafte Maßnahmen zur Verringerung der Vibrationsbelastung sind das Tragen von Handschuhen beim Gebrauch des Werkzeugs und die Begrenzung der Arbeitszeit. Dabei sind alle Anteile des Betriebszyklus zu berücksichtigen (beispielsweise Zeiten, in denen das Elektrowerkzeug abgeschaltet ist, und solche, in denen es zwar eingeschaltet ist, aber ohne Belastung läuft).



## Allgemeine Sicherheitshinweise

- **Allgemeine Sicherheitshinweise für Elektrowerkzeuge**

### ⚠️ WARNUNG!

- ▶ **Lesen Sie alle Sicherheitshinweise, Anweisungen, Bebilderungen und technischen Daten, mit denen dieses Elektrowerkzeug versehen ist.** Versäumnisse bei der Einhaltung der nachfolgenden Anweisungen können elektrischen Schlag, Brand und/oder schwere Verletzungen verursachen.

### **Bewahren Sie alle Sicherheitshinweise und Anweisungen für die Zukunft auf.**

Der in den Sicherheitshinweisen verwendete Begriff „Elektrowerkzeug“ bezieht sich auf netzbetriebene Elektrowerkzeuge (mit Netzleitung) oder auf akkubetriebene Elektrowerkzeuge (ohne Netzleitung).

### **Arbeitsplatzsicherheit**

- 1) **Halten Sie Ihren Arbeitsbereich sauber und gut beleuchtet.** Unordnung oder unbeleuchtete Arbeitsbereiche können zu Unfällen führen.
- 2) **Arbeiten Sie mit dem Elektrowerkzeug nicht in explosionsgefährdeter Umgebung, in der sich brennbare Flüssigkeiten, Gase oder Stäube befinden.** Elektrowerkzeuge erzeugen Funken, die den Staub oder die Dämpfe entzünden können.

- 3) **Halten Sie Kinder und andere Personen während der Benutzung des Elektrowerkzeugs fern.** Bei Ablenkung können Sie die Kontrolle über das Elektrowerkzeug verlieren.

### **Elektrische Sicherheit**

- 1) **Der Anschlussstecker des Elektrowerkzeugs muss in die Steckdose passen. Der Stecker darf in keiner Weise verändert werden. Verwenden Sie keine Adapterstecker gemeinsam mit schutzgeerdeten Elektrowerkzeugen.** Unveränderte Stecker und passende Steckdosen verringern das Risiko eines elektrischen Schlages.
- 2) **Vermeiden Sie Körperkontakt mit geerdeten Oberflächen wie von Rohren, Heizungen, Herden und Kühlschränken.** Es besteht ein erhöhtes Risiko durch elektrischen Schlag, wenn Ihr Körper geerdet ist.
- 3) **Halten Sie Elektrowerkzeuge von Regen oder Nässe fern.** Das Eindringen von Wasser in ein Elektrowerkzeug erhöht das Risiko eines elektrischen Schlages.
- 4) **Zweckentfremden Sie die Anschlussleitung nicht, um das Elektrowerkzeug zu tragen, aufzuhängen oder um den Stecker aus der Steckdose zu ziehen. Halten Sie die Anschlussleitung fern von Hitze, Öl, scharfen Kanten oder sich bewegenden Teilen.** Beschädigte oder verwickelte Anschlussleitungen erhöhen das Risiko eines elektrischen Schlages.

- 5) **Wenn Sie mit einem Elektrowerkzeug im Freien arbeiten, verwenden Sie nur Verlängerungsleitungen, die auch für den Außenbereich geeignet sind.** Die Anwendung einer für den Außenbereich geeigneten Verlängerungsleitung verringert das Risiko eines elektrischen Schlages.
- 6) **Wenn der Betrieb des Elektrowerkzeugs in feuchter Umgebung nicht vermeidbar ist, verwenden Sie einen Fehlerstromschutzschalter.** Der Einsatz eines Fehlerstromschutzschalters vermindert das Risiko eines elektrischen Schlages.

### **Sicherheit von Personen**

- 1) **Seien Sie aufmerksam, achten Sie darauf, was Sie tun, und gehen Sie mit Vernunft an die Arbeit mit einem Elektrowerkzeug.** Benutzen Sie kein Elektrowerkzeug, wenn Sie müde sind oder unter dem Einfluss von Drogen, Alkohol oder Medikamenten stehen. Ein Moment der Unachtsamkeit beim Gebrauch des Elektrowerkzeugs kann zu ernsthaften Verletzungen führen.
- 2) **Tragen Sie persönliche Schutzausrüstung und immer eine Schutzbrille.** Das Tragen persönlicher Schutzausrüstung, wie Staubmaske, rutschfeste Sicherheitsschuhe, Schutzhelm oder Gehörschutz, je nach Art und Einsatz des Elektrowerkzeugs, verringert das Risiko von Verletzungen.

- 3) **Vermeiden Sie eine unbeabsichtigte Inbetriebnahme. Vergewissern Sie sich, dass das Elektrowerkzeug ausgeschaltet ist, bevor Sie es an die Stromversorgung und/oder den Akku anschließen, es aufnehmen oder tragen.** Wenn Sie beim Tragen des Elektrowerkzeugs den Finger am Schalter haben oder das Elektrowerkzeug eingeschaltet an die Stromversorgung anschließen, kann dies zu Unfällen führen.
  - 4) **Entfernen Sie Einstellwerkzeuge oder Schraubenschlüssel, bevor Sie das Elektrowerkzeug einschalten.** Ein Werkzeug oder Schlüssel, der sich in einem drehenden Teil des Elektrowerkzeugs befindet, kann zu Verletzungen führen.
  - 5) **Vermeiden Sie eine abnormale Körperhaltung. Sorgen Sie für einen sicheren Stand und halten Sie jederzeit das Gleichgewicht.** Dadurch können Sie das Elektrowerkzeug in unerwarteten Situationen besser kontrollieren.
  - 6) **Tragen Sie geeignete Kleidung. Tragen Sie keine weite Kleidung oder Schmuck. Halten Sie Haare und Kleidung fern von sich bewegenden Teilen.** Lockere Kleidung, Schmuck oder lange Haare können von sich bewegenden Teilen erfasst werden.
  - 7) **Wenn Staubabsaug- und -auffangeinrichtungen montiert werden können, sind diese anzuschließen und richtig zu verwenden.** Verwendung einer Staubabsaugung kann Gefährdungen durch Staub verringern.
  - 8) **Wiegen Sie sich nicht in falscher Sicherheit und setzen Sie sich nicht über die Sicherheitsregeln für Elektrowerkzeuge hinweg, auch wenn Sie nach vielfachem Gebrauch mit dem Elektrowerkzeug vertraut sind.** Achtloses Handeln kann binnen Sekundenbruchteilen zu schweren Verletzungen führen.
- Verwendung und Behandlung des Elektrowerkzeugs**
- 1) **Überlasten Sie das Elektrowerkzeug nicht. Verwenden Sie für Ihre Arbeit das dafür bestimmte Elektrowerkzeug.** Mit dem passenden Elektrowerkzeug arbeiten Sie besser und sicherer im angegebenen Leistungsbereich.
  - 2) **Benutzen Sie kein Elektrowerkzeug, dessen Schalter defekt ist.** Ein Elektrowerkzeug, das sich nicht mehr ein- oder ausschalten lässt, ist gefährlich und muss repariert werden.
  - 3) **Ziehen Sie den Stecker aus der Steckdose und/oder entfernen Sie einen abnehmbaren Akku, bevor Sie Geräteeinstellungen vornehmen, Einsatzwerkzeugteile wechseln oder das Elektrowerkzeug weglegen.** Diese Vorsichtsmaßnahme verhindert den unbeabsichtigten Start des Elektrowerkzeugs.
  - 4) **Bewahren Sie unbenutzte Elektrowerkzeuge außerhalb der Reichweite von Kindern auf. Lassen Sie keine Personen das Elektrowerkzeug benutzen, die mit diesem nicht vertraut sind oder diese Anweisungen nicht gelesen haben.** Elektrowerkzeuge sind gefährlich, wenn sie von unerfahrenen Personen benutzt werden.



- 5) **Pflegen Sie Elektrowerkzeuge und Einsatzwerkzeug mit Sorgfalt. Kontrollieren Sie, ob bewegliche Teile einwandfrei funktionieren und nicht klemmen, ob Teile gebrochen oder so beschädigt sind, dass die Funktion des Elektrowerkzeugs beeinträchtigt ist. Lassen Sie beschädigte Teile vor dem Einsatz des Elektrowerkzeuges reparieren.** Viele Unfälle haben ihre Ursache in schlecht gewarteten Elektrowerkzeugen.
- 6) **Halten Sie Schneidwerkzeuge scharf und sauber.** Sorgfältig gepflegte Schneidwerkzeuge mit scharfen Schneidkanten verklemmen sich weniger und sind leichter zu führen.
- 7) **Verwenden Sie Elektrowerkzeug, Einsatzwerkzeug, Einsatzwerkzeuge usw. entsprechend diesen Anweisungen.** Berücksichtigen Sie dabei die Arbeitsbedingungen und die auszuführende Tätigkeit. Der Gebrauch von Elektrowerkzeugen für andere als die vorgesehenen Anwendungen kann zu gefährlichen Situationen führen.
- 8) **Halten Sie Griffe und Griffflächen trocken, sauber und frei von Öl und Fett.** Rutschige Griffe und Griffflächen erlauben keine sichere Bedienung und Kontrolle des Elektrowerkzeugs in unvorhergesehenen Situationen.
- 2) **Verwenden Sie nur die dafür vorgesehenen Akkus in den Elektrowerkzeugen.** Der Gebrauch von anderen Akkus kann zu Verletzungen und Brandgefahr führen.
- 3) **Halten Sie den nicht benutzten Akku fern von Büroklammern, Münzen, Schlüsseln, Nägeln, Schrauben oder anderen kleinen Metallgegenständen, die eine Überbrückung der Kontakte verursachen könnten.** Ein Kurzschluss zwischen den Akkukontakten kann Verbrennungen oder Feuer zur Folge haben.
- 4) **Bei falscher Anwendung kann Flüssigkeit aus dem Akku austreten. Vermeiden Sie den Kontakt damit. Bei zufälligem Kontakt mit Wasser abspülen. Wenn die Flüssigkeit in die Augen kommt, nehmen Sie zusätzlich ärztliche Hilfe in Anspruch.** Austretende Akkuflüssigkeit kann zu Hautreizungen oder Verbrennungen führen.
- 5) **Benutzen Sie keinen beschädigten oder veränderten Akku.** Beschädigte oder veränderte Akkus können sich unvorhersehbar verhalten und zu Feuer, Explosion oder Verletzungsgefahr führen
- 6) **Setzen Sie einen Akku keinem Feuer oder zu hohen Temperaturen aus.** Feuer oder Temperaturen über 130 °C können eine Explosion hervorrufen.
- 7) **Befolgen Sie alle Anweisungen zum Laden und laden Sie den Akku oder das Akkuwerkzeug niemals außerhalb des in der Betriebsanleitung angegebenen Temperaturbereichs.** Falsches Laden oder Laden außerhalb des zugelassenen Temperaturbereichs kann den Akku zerstören und die Brandgefahr erhöhen.

#### **Verwendung und Behandlung des Akkuwerkzeugs**

- 1) **Laden Sie die Akkus nur mit Ladegeräten auf, die vom Hersteller empfohlen werden.** Durch ein Ladegerät, das für eine bestimmte Art von Akkus geeignet ist, besteht Brandgefahr, wenn es mit anderen Akkus verwendet wird.

## Service

- 1) **Lassen Sie Ihr Elektrowerkzeug nur von qualifiziertem Fachpersonal und nur mit Original-Ersatzteilen reparieren.** Damit wird sichergestellt, dass die Sicherheit des Elektrowerkzeugs erhalten bleibt.
- 2) **Warten Sie niemals beschädigte Akkus.** Sämtliche Wartung von Akkus sollte nur durch den Hersteller oder bevollmächtigte Kundendienststellen erfolgen.

## ● Sicherheitshinweise für Sandpapierschleifer

### **WARNUNG!**

- ▶ Stäube von Materialien wie bleihaltigem Anstrich, einigen Holzarten und Metall können gesundheitsschädlich sein.
- ▶ Die Berührung oder das Einatmen dieser Stäube kann eine Gefährdung für die Bedienperson oder in der Nähe befindliche Personen darstellen.

### **WARNUNG!**



Tragen Sie Schutzbrille und Staubschutzmaske!

## ● Vibrations- und Geräuscheminderung

Begrenzen Sie die Benutzungszeit, verwenden Sie vibrations- und geräuscharme Betriebsarten und tragen Sie persönliche Schutzausrüstung, um Vibrations- und Geräuschauswirkungen zu reduzieren.

Die folgenden Maßnahmen helfen, vibrations- und geräuschbedingte Risiken zu mindern:

- Verwenden Sie das Produkt nur gemäß seinem bestimmungsgemäßen Gebrauch und wie in diesen Anweisungen beschrieben.
- Stellen Sie sicher, dass das Produkt einwandfrei und gut gewartet ist.
- Verwenden Sie die richtigen Einsatzwerkzeuge für dieses Produkt und stellen Sie sicher, dass diese einwandfrei sind.
- Halten Sie das Produkt sicher an den Handgriffen/Griffflächen fest.
- Warten Sie das Produkt entsprechend den Anweisungen und sorgen Sie für ausreichende Schmierung (wenn anwendbar).
- Planen Sie Ihren Arbeitsablauf so, dass die Verwendung von Produkten mit hohem Vibrationswert auf einen längeren Zeitraum verteilt ist.

## ● Verhalten im Notfall

Machen Sie sich anhand dieser Bedienungsanleitung mit der Benutzung dieses Produkts vertraut. Prägen Sie sich die Sicherheitshinweise ein und halten Sie sich unbedingt daran. Dies hilft, Risiken und Gefahren zu vermeiden.

- Seien Sie bei der Nutzung dieses Produkts immer aufmerksam, damit Sie Gefahren frühzeitig erkennen und handeln können. Rasches Einschreiten kann schwere Verletzungen und Sachschäden vermeiden.
- Schalten Sie das Produkt bei Fehlfunktionen umgehend aus und entnehmen Sie den Akkupack. Lassen Sie dieses von einer qualifizierten Fachkraft überprüfen und gegebenenfalls instand setzen, bevor Sie es wieder in Betrieb nehmen.

## ● Restrisiken

Auch wenn Sie dieses Produkt vorschriftsmäßig bedienen, bleibt ein potenzielles Risiko für Personen- und Sachschäden bestehen. Folgende Gefahren können im Zusammenhang mit der Bauweise und Ausführung dieses Produkts unter anderem auftreten:

- Gesundheitsschäden, die aus Vibrationsemissionen resultieren, falls das Produkt über einen längeren Zeitraum benutzt, nicht ordnungsgemäß geführt und gewartet wird.
- Personen- und Sachschäden hervorgerufen durch defekte Schneidwerkzeuge oder plötzlichen Einschlag eines verdeckten Objekts während des Gebrauchs.
- Verletzungsgefahr und Sachschäden verursacht durch fliegende Objekte.

### HINWEIS

- ▶ Dieses Produkt erzeugt während des Betriebs ein elektromagnetisches Feld! Dieses Feld kann unter bestimmten Umständen aktive oder passive medizinische Implantate beeinträchtigen! Um die Gefahr von ernsthaften oder tödlichen Verletzungen zu verringern, empfehlen wir Personen mit medizinischen Implantaten, ihren Arzt und den Hersteller vom medizinischen Implantat zu konsultieren, bevor das Produkt bedient wird!

## ● Sicherheitshinweise für Ladegeräte

- Dieses Gerät kann von Kindern ab 8 Jahren und darüber sowie von Personen mit verringerten physischen, sensorischen oder mentalen Fähigkeiten oder Mangel an Erfahrung und Wissen benutzt werden, wenn sie beaufsichtigt oder bezüglich des sicheren Gebrauchs des Geräts unterwiesen wurden und die daraus resultierenden Gefahren verstehen. Kinder dürfen nicht mit dem Gerät spielen. Reinigung und Benutzer-Wartung dürfen nicht von Kindern ohne Beaufsichtigung durchgeführt werden.
- Laden Sie keine nicht wieder aufladbaren Batterien auf. Verstoß gegen diesen Hinweis führt zu Gefährdungen.
- Wenn die Anschlussleitung beschädigt wird, muss sie durch den Hersteller oder seinen Kundendienst oder

eine ähnlich qualifizierte Person ersetzt werden, um Gefährdungen zu vermeiden.

- Schützen Sie elektrische Teile gegen Feuchtigkeit. Tauchen Sie diese nie in Wasser oder andere Flüssigkeiten, um einen elektrischen Schlag zu vermeiden. Halten Sie das Gerät nie unter fließendes Wasser. Beachten Sie die Anweisungen für Reinigung, Wartung und Reparatur.
- Das Gerät ist nur für den Gebrauch in Innenräumen geeignet.

**⚠️ ACHTUNG!** Dieses Ladegerät ist ausschließlich zum Aufladen von Akkupacks der folgenden Typen geeignet:

### Parkside 12 V Akkupack

PAPK 12 A3/A4	2.0 Ah 3 Zellen
PAPK 12 B3/B4	4.0 Ah 6 Zellen

- Kunden können kompatible Ersatzakkus und Ladegeräte über den LIDL-Onlineshop [www.lidl.de](http://www.lidl.de) beziehen.

### ● Erste Verwendung

#### ● Zubehör

Für den sicheren und ordnungsgemäßen Gebrauch dieses Produkts werden unter anderem die folgenden Zubehörteile, wie z. B. Werkzeuge und Einsatzwerkzeuge, benötigt:

- Geeignete Einsatzwerkzeuge
- Geeignete persönliche Schutzausrüstung

Werkzeuge und Einsatzwerkzeuge erhalten Sie im Fachhandel. Beachten Sie beim Erwerb immer die technischen Anforderungen dieses Produkts (siehe „Technische Daten“).

Fragen Sie bei Unsicherheit eine qualifizierte Fachkraft und lassen Sie sich von Ihrem Fachhändler beraten.

### **⚠️ WARNUNG**

- ▶ Verwenden Sie kein Zubehör welches nicht von Parkside empfohlen wurde. Dies kann zu elektrischem Schlag oder Feuer führen.

### ● Bedienung

#### ● Einlegen/Herausnehmen des Akkupacks

##### **Einlegen des Akkupacks**

1. Setzen Sie den Akkupack **2** in den Griff ein.
2. Stellen Sie sicher, dass der Akkupack **2** spürbar einrastet.

## Herausnehmen des Akkupacks

1. Drücken Sie die Entriegelungstaste am Akkupack **2**.
  2. Nehmen Sie den Akkupack **2** aus dem Griff.
- \* Wenn der Ladestand unter 30 % gesunken ist, laden Sie den Akkupack **2** auf.

## ● Akkupack laden

(Abb. B)

### **ACHTUNG!**

- ▶ Trennen Sie immer den Netzstecker **14** von der Stromquelle, bevor Sie den Akkupack **2** aus dem Ladegerät **11** nehmen.
- ▶ Verbinden Sie den Netzstecker **14** mit der Stromquelle, bevor Sie den Akkupack **2** in das Ladegerät **11** einlegen.

### **HINWEIS**

- ▶ Der Akkupack **2** ist zum Teil geladen. Laden Sie ihn vor dem ersten Gebrauch vollständig auf.
  - ▶ Der Akkupack **2** kann jederzeit nach Bedarf aufgeladen werden, ohne dass seine Nutzungsdauer verkürzt wird.
  - ▶ Das Unterbrechen des Ladevorgangs beschädigt den Akkupack **2** nicht.
  - ▶ Laden Sie den Akkupack **2** niemals auf, wenn die Umgebungstemperatur unter + 10 °C oder über + 40 °C beträgt.
- Legen Sie den Akkupack **2** in das Ladegerät **11** ein.
  - Verbinden Sie den Netzstecker **14** mit einer geeigneten Netzsteckdose.
  - Die Ladekontroll-LEDs (grün **12** und rot **13**) geben den Ladestand des Akkupacks **2** an.

<b>LED</b>	<b>Status</b>
Rote LED leuchtet	Akkupack lädt
Grüne LED leuchtet	Akkupack ist vollständig geladen
Grüne und rote LED blinken	Akkupack ist defekt
Rote LED blinkt	Akkupack ist zu kalt oder zu warm, um geladen zu werden.
Grüne LED leuchtet (ohne Akkupack)	Ladegerät ist bereit

## Wenn der Akkupack vollständig geladen ist:

- Ziehen Sie den Netzstecker **14** aus der Netzsteckdose.
- Nehmen Sie den Akkupack **2** aus dem Ladegerät **11**.

### **WARNUNG!**



Schalten Sie das Werkzeug immer aus und nehmen Sie den Akkupack **2** heraus, bevor Sie Einsatzwerkzeuge auswechseln oder Einstellungen am Werkzeug vornehmen.

## ● Einsatzwerkzeug auswählen

### HINWEIS

- ▶ Die folgenden Einsatzwerkzeuge stellen lediglich die gängigsten Typen dar.
- ▶ Informieren Sie sich bei Bedarf im Fachhandel über weitere Einsatzwerkzeuge.

#### Tauchsägeblatt (Abb. C, 17)

- Werkstoffe:**
- Holz
  - Kunststoff
  - Gips
  - Andere weiche Materialien

- Anwendung:**
- Trennschnitte
  - Tauchschnitte
  - Sägen nahe der Kante, auch an schwer zugänglichen Stellen

- Beispiel:**
- Schneiden von Aussparungen in Leichtbauwänden

#### Schleifpapier (Abb. C, 16)

- Werkstoffe:**
- Holz

- Anwendung:**
- Schleifen an Rändern
  - Schleifen an schwer zugänglichen Bereichen

#### Schabmesser (Abb. C, 18)

- Werkstoffe:**
- Mörtel-/Betonreste
  - Fliesen-/Teppichkleber
  - Farb-/Silikonreste

- Anwendung:**
- Entfernen von Werkstoffresten

- Beispiel:**
- Entfernen von Teppichkleberresten am Boden

## ● Einsatzwerkzeug einsetzen/ entnehmen

(Abb. F)

### **VORSICHT!** **VERLETZUNGSRISIKO!**

Einsatzwerkzeuge können scharf sein und während des Gebrauchs heiß werden. Tragen Sie stets Schutzhandschuhe, wenn Sie mit Einsatzwerkzeugen hantieren.



### **WARNUNG**





Schalten Sie das Produkt aus, entnehmen Sie den Akkupack  und lassen Sie das Produkt abkühlen, bevor Sie Anpassungen durchführen!



### **VORSICHT!** **VERLETZUNGSRISIKO!**

- ▶ Halten Sie Ihre Hände vom Einsatzwerkzeug fern, wenn das Produkt in Betrieb ist.

## Einsatzwerkzeug einsetzen

1. Klappen Sie den Hebel  ganz nach oben (180°). Die Überwurfmutter  wird angehoben und gibt die Einsatzwerkzeug-Aufnahme  frei.
2. Setzen Sie das offene Ende der Einsatzwerkzeuge in die Einsatzwerkzeug-Aufnahme  ein.



### **HINWEIS**

- ▶ Sie können die Einsatzwerkzeuge in beliebigen Rasterpositionen in die Einsatzwerkzeug-Aufnahme  einsetzen (Abb. G).

## Einsatzwerkzeug festspannen

- Drücken Sie den Hebel  ganz nach unten in die „VERRIEGELUNG“ Position.

## Einsatzwerkzeug entnehmen

- Klappen Sie den Hebel  ganz nach oben (180°).
- Nehmen Sie das Einsatzwerkzeug aus der Einsatzwerkzeug-Aufnahme .
- Nach dem Entnehmen des Einsatzwerkzeugs: Drücken Sie den Hebel  ganz nach unten zurück in die „VERRIEGELUNG“ Position.

## ● Schwingzahl einstellen

- Wählen Sie mit dem Geschwindigkeitsregler  die Schwingzahl aus (Abb. I).

**Stufe 1:** Niedrige Schwingzahl

**Stufe 6:** Hohe Schwingzahl

### **HINWEIS**

- ▶ Die erforderliche Schwingzahl ist vom Werkstoff und den Arbeitsbedingungen abhängig und kann durch praktischen Versuch ermittelt werden.
- ▶ Die Schwingzahl kann auch während des Betriebs geändert werden.

## ● Ein- und Ausschalten

### **VORSICHT!** **VERLETZUNGSRISIKO!**



Tragen Sie stets Schutzhandschuhe, wenn Sie mit dem Produkt hantieren oder arbeiten.

### **VORSICHT!** **VERLETZUNGSRISIKO!**

- ▶ Halten Sie während der Arbeit das Produkt stets mit beiden Händen fest (Abb. H).

### **VORSICHT!** **VERLETZUNGSRISIKO!**

- ▶ Halten Sie Ihre Hände vom Einsatzwerkzeug fern, wenn das Produkt in Betrieb ist.

**⚠ VORSICHT!  
GESUNDHEITSRISIKO!**

- ▶ Asbesthaltiges Material darf nicht bearbeitet werden. Asbest gilt als krebserregend.

(Abb. J)

- **Einschalten:** Schieben Sie den Ein-/Ausschalter [9] nach vorn (**ON**). Die LED-Arbeitsleuchte [7] wird zusammen mit dem Produkt eingeschaltet.
- **Ausschalten:** Schieben Sie den Ein-/Ausschalter [9] nach hinten (**OFF**). Die LED-Arbeitsleuchte [7] wird automatisch ausgeschaltet.

● **Probelauf**

**HINWEIS**

- ▶ Führen Sie vor dem ersten Arbeiten und nach jedem Einsatzwerkzeugwechsel einen Probelauf ohne Belastung durch. Der Probelauf gewährleistet, dass das Einsatzwerkzeug korrekt eingespannt ist und sich während des Betriebs nicht lösen kann.

● **Arbeitshinweise**

**Arbeitsprinzip:**

- Durch den oszillierenden Antrieb schwingt das Einsatzwerkzeug 5000 bis 20000 Mal pro Minute hin und her. Das ermöglicht präzises Arbeiten auf engstem Raum.

**Sägen/Trennen:**

- Verwenden Sie ausschließlich unbeschädigte, einwandfreie Sägeblätter. Verbogene, unscharfe oder anderweitig beschädigte Sägeblätter können brechen.

- Beachten Sie beim Sägen von Leichtbaustoffen die gesetzlichen Bestimmungen und Empfehlungen der Materialhersteller.
- Es dürfen nur weiche Werkstoffe wie Weichholz, Gipskarton o. Ä. im Tauchsägeverfahren bearbeitet werden!

**Sandpapierschleifen:**

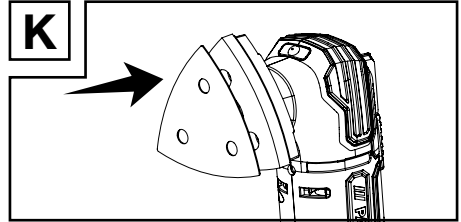

- **Schleifpapier anbringen:** Drücken Sie das Schleifpapier [16] auf die Sandpapierschleifplatte [15] (Abb. K).
- **Schleifpapier entfernen:** Ziehen Sie das Schleifpapier [16] vom Rand der Sandpapierschleifplatte [15] ab und entfernen Sie es.
- Achten Sie auf gleichmäßigen Anpressdruck, um die Lebensdauer der Schleifblätter zu erhöhen.

● **Reinigung und Wartung**

**⚠ WARNUNG!**



Schalten Sie das Produkt aus, entnehmen Sie den Akkupack [2] und lassen Sie das Produkt abkühlen, bevor Sie Inspektions-, Wartungs- oder Reinigungsarbeiten durchführen!

● **Reinigung**

- Achten Sie darauf, dass keine Flüssigkeiten in das Innere des Produkts gelangen.



- Halten Sie das Produkt stets sauber, trocken und frei von Öl oder Schmierfetten. Entfernen Sie Staub nach jedem Gebrauch und vor der Lagerung.
- Regelmäßige ordentliche Reinigung hilft einen sicheren Gebrauch sicherzustellen und verlängert die Lebensdauer des Produkts.
- Reinigen Sie das Produkt mit einem trockenen Tuch. Verwenden Sie für schwer zugängliche Stellen eine weiche Bürste.
- Entfernen Sie insbesondere Schmutz und Staub von den Lüftungsöffnungen mit einem Tuch und einer weichen Bürste.
- Lüftungsöffnungen müssen immer frei sein.

#### HINWEIS

- ▶ Verwenden Sie keine chemischen, alkalischen, schmirgelnde oder andere aggressive Reinigungs- oder Desinfektionsmittel, um das Produkt zu reinigen, da diese die Oberflächen beschädigen können.

#### ● **Wartung**

- Das Produkt ist wartungsfrei.
- Überprüfen Sie das Produkt und Zubehörteile (z. B. Einsatzwerkzeuge) vor und nach jeder Benutzung auf Verschleiß und Beschädigungen. Tauschen Sie diese gegebenenfalls wie in dieser Bedienungsanleitung beschrieben gegen neue aus. Beachten Sie dabei die technischen Anforderungen (siehe „Technische Daten“).
- Überprüfen Sie Abdeckungen und Schutzeinrichtungen auf Beschädigungen und korrekten Sitz. Tauschen Sie diese gegebenenfalls aus.

#### ● **Reparatur**

- Im Inneren dieses Produkts befinden sich keine Teile, die vom Benutzer repariert werden können. Wenden Sie sich an eine qualifizierte Fachkraft, um das Produkt überprüfen und instand setzen zu lassen.

#### ● **Lagerung**

- Schalten Sie das Produkt aus.
- Reinigen Sie das Produkt wie oben beschrieben.
- Lagern Sie das Produkt und dessen Zubehör an einem dunklen, trockenen, frostfreien und gut belüfteten Ort.
- Lagern Sie das Produkt stets an einem für Kinder unzugänglichen Ort. Die optimale Langzeit-Lagertemperatur (länger als 3 Monate) liegt zwischen +10 und +30 °C und die relative Luftfeuchtigkeit nicht über 60 %.

#### **Hinweise zum Akkupack**

- Lagern Sie den Akkupack [2] nur im teilgeladenen Zustand. Der Ladestand sollte während einer längeren Lagerzeit 30 bis 70 % betragen (rote und orange LED in der Akku-Ladestandsanzeige [10] leuchten).
- Prüfen Sie während einer längeren Lagerungsphase etwa alle 3 Monate den Ladestand des Akkupacks [2]. Laden Sie bei Bedarf nach.

#### ● **Transport**

- Schalten Sie das Produkt aus.
- Schützen Sie das Produkt gegen Schläge und starke Vibrationen, die insbesondere beim Transport in Fahrzeugen auftreten.
- Sichern Sie das Produkt gegen Verrutschen und Kippen.

## ● Entsorgung

Die Verpackung besteht aus umweltfreundlichen Materialien, die Sie über die örtlichen Recyclingstellen entsorgen können.



Beachten Sie die Kennzeichnung der Verpackungsmaterialien bei der Abfalltrennung, diese sind gekennzeichnet mit Abkürzungen (a) und Nummern (b) mit folgender Bedeutung: 1–7: Kunststoffe/20–22: Papier und Pappe/80–98: Verbundstoffe.

### Produkt:



Das Produkt inkl. Zubehör, die Anleitung und die Verpackungsmaterialien sind recyclebar und unterliegen einer erweiterten Herstellerverantwortung. Entsorgen Sie diese getrennt, den abgebildeten Info-tri (Sortierinformation) folgend, für eine bessere Abfallbehandlung. Das Triman-Logo gilt nur für Frankreich.



Möglichkeiten zur Entsorgung des ausgedienten Produkts erfahren Sie bei Ihrer Gemeinde oder Stadtverwaltung.



### Gerät entsorgen

Das Symbol der durchgestrichenen Mülltonne bedeutet, dass dieses Gerät am Ende der Nutzungszeit nicht über den Haushaltsmüll entsorgt werden darf. Das Gerät ist bei eingerichteten Sammelstellen, Wertstoffhöfen oder Entsorgungsbetrieben abzugeben. Zudem sind Vertrieber von Elektro- und Elektronikgeräten sowie Vertrieber

von Lebensmitteln zur Rücknahme verpflichtet. LIDL bietet Ihnen Rückgabemöglichkeiten direkt in den Filialen und Märkten an. Rückgabe und Entsorgung sind für Sie kostenfrei. Beim Kauf eines Neugerätes haben Sie das Recht, ein entsprechendes Altgerät unentgeltlich zurückzugeben. Zusätzlich haben Sie die Möglichkeit, unabhängig vom Kauf eines Neugerätes, unentgeltlich (bis zu drei) Altgeräte abzugeben, die in keiner Abmessung größer als 25 cm sind. Bitte löschen Sie vor der Rückgabe alle personenbezogenen Daten. Bitte entnehmen Sie vor der Rückgabe Batterien oder Akkumulatoren, die nicht vom Altgerät umschlossen sind, sowie Lampen, die zerstörungsfrei entnommen werden können und führen diese einer separaten Sammlung zu.

Defekte oder verbrauchte Batterien/ Akkus müssen recycelt werden. Geben Sie Batterien /Akkus und/oder das Produkt über die angebotenen Sammeleinrichtungen zurück.



### Umweltschäden durch falsche Entsorgung der Batterien / Akkus!

Entnehmen Sie die Batterien / den Akku-Pack aus dem Produkt vor der Entsorgung. Das Symbol der durchgestrichenen Mülltonne auf Batterien oder Akkus bedeutet, dass Sie Batterien und Akkus nicht im Hausmüll entsorgen dürfen. Diese können giftige Schwermetalle enthalten und unterliegen der Sondermüllbehandlung. Die chemischen Symbole der Schwermetalle sind wie folgt: Cd = Cadmium, Hg = Quecksilber, Pb = Blei.

Sie sind gesetzlich verpflichtet, alte Batterien und Akkus nach Gebrauch zurückzugeben. Geben Sie deshalb verbrauchte Batterien und Akkus kostenfrei im Handelsgeschäft z. B. in Ihrer LIDL Filiale oder bei einer kommunalen Sammelstelle ab. Batterien und Akkus können Stoffe enthalten, die schädlich für die menschliche Gesundheit und Umwelt sind. Nur bei einer getrennten Sammlung und Verwertung von alten Batterien und Akkus können die negativen Auswirkungen vermieden werden. Seien Sie besonders vorsichtig beim Umgang mit lithiumhaltigen Batterien und Akkus, da bei unsachgemäßer Verwendung eine erhöhte Brandgefahr besteht. Kleben Sie dazu die Pole ab, um einen äußeren Kurzschluss zu vermeiden. Nutzen Sie Batterien mit langer Lebensdauer oder Akkus, um die Entstehung von Abfällen aus Alt-Batterien zu verringern. Beachten Sie die Anweisungen zum Lagern, und vermeiden Sie das vollständige Ent- und Aufladen des Akkus, um die Lebensdauer zu verlängern.

Darüber hinaus sollten Sie Batterien oder Elektro- und Elektronikgeräte mit Batterien oder Akkus nicht im öffentlichen Raum zurücklassen, um eine Vermüllung zu vermeiden. Prüfen Sie Möglichkeiten, Batterien einer Wiederverwendung zuzuführen, anstatt diese zu entsorgen, beispielsweise durch Instandsetzung der Batterie.

## ● Garantie

Das Produkt wurde nach strengen Qualitätsrichtlinien hergestellt und vor der Auslieferung sorgfältig geprüft. Im Falle von Material- oder Herstellungsfehlern haben Sie gegenüber dem Verkäufer des Produkts gesetzliche Rechte. Ihre gesetzlichen Rechte werden in keiner Weise durch unsere unten aufgeführte Garantie eingeschränkt.

Die Garantie für dieses Produkt beträgt 3 Jahre ab Kaufdatum. Die Garantiezeit beginnt mit dem Kaufdatum. Bewahren Sie den Originalkaufbeleg an einem sicheren Ort auf, da dieses Dokument als Nachweis des Kaufs erforderlich ist.

Alle Schäden oder Mängel, die bereits zum Zeitpunkt des Kaufs vorhanden sind, müssen unverzüglich nach dem Auspacken des Produkts gemeldet werden.

Sollte das Produkt innerhalb von 3 Jahren ab Kaufdatum einen Material- oder Herstellungsfehler aufweisen, werden wir es – nach unserer Wahl – kostenlos für Sie reparieren oder ersetzen. Die Garantiezeit verlängert sich durch einen stattgegebenen Gewährleistungsanspruch nicht. Dies gilt auch für ersetzte und reparierte Teile.

Diese Garantie erlischt, wenn das Produkt beschädigt oder unsachgemäß verwendet oder gewartet wurde.

Die Garantie deckt Material- und Herstellungsfehler ab. Diese Garantie erstreckt sich weder auf Produktteile, die normalem Verschleiß unterliegen, und somit als Verschleißteile gelten (z. B. Batterien, Akkus, Schläuche, Farbpatronen), noch auf Schäden an zerbrechlichen Teilen, z. B. Schalter oder Teile aus Glas.

## ● Abwicklung im Garantiefall

Um eine schnelle Bearbeitung Ihres Anliegens zu gewährleisten, folgen Sie bitte den folgenden Hinweisen:

Bitte halten Sie für alle Anfragen den Kassenbon und die Artikelnummer (z. B. IAN 490276\_2404) als Nachweis für den Kauf bereit.

Die Artikelnummer entnehmen Sie bitte dem Typenschild am Produkt, einer Gravur am Produkt, dem Titelblatt Ihrer Anleitung (unten links) oder dem Aufkleber auf der Rück- oder Unterseite des Produktes.

Sollten Funktionsfehler oder sonstige Mängel auftreten kontaktieren Sie zunächst die nachfolgend benannte Serviceabteilung telefonisch oder per EMail.

Ein als defekt erfasstes Produkt können Sie dann unter Beifügung des Kaufbelegs (Kassenbon) und der Angabe, worin der Mangel besteht und wann er aufgetreten ist, für Sie portofrei an die Ihnen mitgeteilte Service Anschrift übersenden.

Auf parkside-diy.com können Sie diese und viele weitere Handbücher einsehen und herunterladen. Mit diesem QR-Code gelangen Sie direkt auf parkside-diy.com. Wählen Sie Ihr Land aus, und suchen Sie über die Suchmaske nach den Bedienungsanleitungen. Mittels Eingabe der Artikelnummer (IAN) 490276\_2404 gelangen Sie zur Bedienungsanleitung für Ihren Artikel.



## ● Service

**DE Service Deutschland**  
Tel.: 0800 5435 111

E-Mail: [owim@lidl.de](mailto:owim@lidl.de)

**AT Service Österreich**  
Tel.: 0800 292726

E-Mail: [owim@lidl.at](mailto:owim@lidl.at)

**CH Service Schweiz**  
Tel.: 0800562153  
E-Mail: [owim@lidl.ch](mailto:owim@lidl.ch)

# ● EU-Konformitätserklärung

<b>EU-KONFORMITÄTSERLÄRUNG</b> (Nr. 490276_2404)
--

IAN: 490276\_2404  
 Produkt-Identifikation: "PARKSIDE" 12 V Akku-Multifunktionswerkzeug  
 Modellnummer: HG12188

Der oben beschriebene Gegenstand der Erklärung erfüllt die einschlägigen Harmonisierungsvorschriften der Union:

Richtlinie 2006/42/EG
Richtlinie 2014/30/EU
Richtlinie 2011/65/EU mit allen dazugehörigen Änderungen

Angabe der einschlägigen harmonisierten Normen oder der anderen technischen Spezifikationen, für die die Konformität erklärt wird:

Nr. / Teile
Richtlinie 2006/42/EG
EN 62841-1:2015/A11:2022
EN 62841-2-4:2014
Richtlinie 2014/30/EU
EN IEC 55014-1:2021
EN IEC 55014-2:2021
EN IEC 61000-3-2:2019/A1:2021
EN IEC 61000-3-3:2013/A2:2021

Der Gegenstand der oben beschriebenen Erklärung steht im Einklang mit der Richtlinie 2011/65/EU des Europäischen Parlaments und des Rates vom 8. Juni 2011 zur Beschränkung der Verwendung bestimmter gefährlicher Stoffe in Elektro- und Elektronikgeräten:

Nr. / Teile
EN IEC 63000:2018

Zusatzangaben:

Nr. / Teile
EN 60335-2-29:2021/A1:2021
EN 60335-1:2012/A15:2021
EN 62233:2008
EN 62841-1:2015/A11:2022 Annex K

**Person, die die technische Dokumentation aufbewahrt:** OWIM GmbH & Co.KG

Unterzeichnet für und im Namen von:

**OWIM GmbH & Co. KG, Stiftsbergstraße 1, 74167 Neckarsulm, Deutschland**

Diese Konformitätserklärung wird unter der alleinigen Verantwortung des Herstellers ausgestellt.

Original-Konformitätserklärung

Neckarsulm	05. Aug		
Ort	Datum	ppa. Stefan Haensel	ppa. Jens Buchheim
		Prokurist	Prokurist



















DE



<b>List of pictograms used</b> .....	Page 26
<b>Introduction</b> .....	Page 27
Intended use .....	Page 27
Scope of delivery .....	Page 27
Parts list .....	Page 28
Technical data .....	Page 28
<b>General safety instructions</b> .....	Page 29
General power tool safety warnings .....	Page 29
Sander safety warnings .....	Page 32
Vibration and noise reduction .....	Page 32
Behaviour in emergency situations .....	Page 33
Residual risks .....	Page 33
Battery charger safety warnings .....	Page 33
<b>First use</b> .....	Page 34
Accessories .....	Page 34
<b>Operation</b> .....	Page 34
Attaching/removing the battery pack .....	Page 34
Charging the battery pack .....	Page 35
Selecting an accessory tool .....	Page 36
Attaching/removing the accessory tool .....	Page 37
Setting the oscillation speed .....	Page 37
Switching on and off .....	Page 37
Trial run .....	Page 38
<b>Working instructions</b> .....	Page 38
<b>Cleaning and maintenance</b> .....	Page 38
Cleaning .....	Page 38
Maintenance .....	Page 39
Repair .....	Page 39
Storage .....	Page 39
Transportation .....	Page 39
<b>Disposal</b> .....	Page 39
<b>Warranty</b> .....	Page 40
Warranty claim procedure .....	Page 40
Service .....	Page 41
<b>EC declaration of conformity</b> .....	Page 42

## List of pictograms used

The following warnings are used in this user manual, on the packaging, rating label and product labels :

	This symbol means that the operating instructions must be observed when using the product.		Switch the product off and remove the battery pack before replacing attachments, cleaning and when not in use.
	Follow the warnings and safety notes!		Protect the battery pack against heat and continuous intense sunlight.
	Use the product in dry indoor spaces only.		Protect the battery pack against water and moisture.
	This mandatory sign indicates to wear suitable protective gloves! Follow the instructions of this warning to avoid hand injuries caused by objects or contact with hot or chemical materials.		Protect the battery pack from fire.
	Wear eye protection.		Lock
	Wear ear protection.		Unlock
	Wear dust mask.		Fuse
	Direct current/voltage	<b>V</b>	Voltage
	Alternating current/voltage	<b>CE</b>	CE mark indicates conformity with relevant EU directives applicable for this product.
	Symbol for a Protection Class II (double insulated) product		Safety information Instructions for use

# **12V CORDLESS** **MULTIPURPOSE TOOL** **STARTER SET**

## ● **Introduction**

We congratulate you on the purchase of your new product. You have chosen a high quality product. The instructions for use are part of the product. They contain important information concerning safety, use and disposal. Before using the product, please familiarise yourself with all of the safety information and instructions for use. Only use the product as described and for the specified applications. If you pass the product on to anyone else, please ensure that you also pass on all the documentation with it.

## ● **Intended use**

This 12V Cordless Multipurpose Tool Starter Set (hereinafter “product” or “power tool”) is designed for sawing, cutting, and sanding.

The product should preferably be used for the following materials: Wood, plastic, drywall materials, light and non-ferrous metals, fasteners (e.g. nails, screws). The product is particularly suitable for flush applications and applications close to the edge.

The product is not intended to work on very hard materials such as cement or concrete.

Always use the correct accessory tools according to the intended use! Observe the technical requirements of this product (see “Technical data”) when purchasing and using accessory tools!

The LED work light  on this product is intended to illuminate the immediate work area.

Any other use or modification of the product are considered improper use and can result in hazards such as death, life-threatening injuries and damage. The manufacturer is not liable for any damages caused by improper use. The product is not intended for commercial use or for any other use.

## ● **Scope of delivery**

### **WARNING!**

► The product and the packaging are not children’s toys! Children must not play with plastic bags, sheets and small parts! There is a danger of choking and suffocation!



- 1 Cordless Multipurpose Tool Starter Set
- 1 Sanding pad
- 3 Sand paper  
Wood #60/80/120
- 1 Plunge saw blade (HCS)
- 1 Scraper
- 1 Battery pack
- 1 Charger
- 1 User manual





## ● Parts list

- 1 Main handle
- 2 Battery pack
- 3 Battery latch
- 4 Speed control dial
- 5 Clamping nut
- 6 Tool holder
- 7 LED work light
- 8 Lever
- 9 On/Off switch
- 10 Battery level indicator
- 11 Charger
- 12 Charge status indication light –green
- 13 Charge status indication light –red
- 14 Power cord with power plug
- 15 Sanding pad
- 16 Sand paper (3 pieces)
- 17 Plunge saw blade
- 18 Scraper

## ● Technical data

<b>12V Cordless Multipurpose Tool Starter Set</b>	<b>PAMFWS 12 A1</b>
Model number:	HG12188
Rated voltage:	12 V 
Motor speed:	5000 – 20000 min <sup>-1</sup>
Oscillation speed:	5000 – 20000 min <sup>-1</sup>
Oscillation angle:	3.2°
<b>Battery pack</b>	<b>PAPK 12 A4</b>
Model number:	HG10468
Type:	Lithium-Ion
Rated voltage:	12 V 
Capacity:	2000 mAh
Number of cells:	3

<b>Battery charger</b>	<b>PLGK 12 A3</b>
Model number:	HG10038
<b>Input:</b>	
Rated voltage:	220–240 V~, 50–60 Hz
Rated power:	50 W
<b>Output:</b>	
Rated voltage:	12 V 
Rated current:	2.4 A
Device fuse:	T2 A / 
Protection class:	II / 

### Recommended ambient temperature:

While charging (battery pack):	+4 to +40 °C
During operation (product):	+4 to +40 °C
During storage (product; battery pack; battery charger):	+20 to +26 °C

### Noise emission value

The measured values have been determined in accordance with EN 62841. The A-rated noise level of the power tool is typically as follows:

Sound pressure level:	$L_{pA}$	75.5 dB
Uncertainty:	$K_{pA}$	3 dB
Sound power level:	$L_{WA}$	86.5 dB
Uncertainty:	$K_{WA}$	3 dB

### Vibration emission value

Vibration total values (triaxial vector sum) determined according to EN 62841:

### Sanding:

Vibration emission value:	$a_h$	3.59 m/s <sup>2</sup>
Uncertainty:	K	1.5 m/s <sup>2</sup>

## **WARNING!**



Wear ear protection!

## **NOTE**

- ▶ The declared vibration total value and the declared noise emission value have been measured in accordance with a standard test method and may be used for comparing one tool with another.
- ▶ The declared total vibration value and the declared noise emission value may also be used for a preliminary assessment of exposure.

## **WARNING!**

- ▶ The vibration and noise emissions during actual use of the power tool can differ from the declared values depending on the manner in which the tool is used, especially what kind of workpiece is processed. Try to minimise exposure to vibration and noise. Examples of measures to reduce vibration include wearing gloves when using the tool and limiting working time. All parts of the operating cycle must be taken into account (e.g. times when the power tool is switched off and when it is running idle in addition to the trigger time).



## **General safety instructions**

### ● **General power tool safety warnings**

#### **WARNING!**

- ▶ **Read all safety warnings, instructions, illustrations and specifications provided with this power tool.** Failure to follow all instructions listed below may result in electric shock, fire and/or serious injury.

#### **Save all warnings and instructions for future reference.**

The term “power tool” in the warnings refers to your mains-operated (corded) power tool or battery-operated (cordless) power tool.

#### **Work area safety**

- 1) **Keep work area clean and well lit.** Cluttered or dark areas invite accidents.
- 2) **Do not operate power tools in explosive atmospheres, such as in the presence of flammable liquids, gases or dust.** Power tools create sparks which may ignite the dust or fumes.
- 3) **Keep children and bystanders away while operating a power tool.** Distractions can cause you to lose control.

## Electrical safety

- 1) **Power tool plugs must match the outlet. Never modify the plug in any way. Do not use any adapter plugs with earthed (grounded) power tools.** Unmodified plugs and matching outlets will reduce risk of electric shock.
- 2) **Avoid body contact with earthed or grounded surfaces, such as pipes, radiators, ranges and refrigerators.** There is an increased risk of electric shock if your body is earthed or grounded.
- 3) **Do not expose power tools to rain or wet conditions.** Water entering a power tool will increase the risk of electric shock.
- 4) **Do not abuse the cord. Never use the cord for carrying, pulling or unplugging the power tool. Keep cord away from heat, oil, sharp edges or moving parts.** Damaged or entangled cords increase the risk of electric shock.
- 5) **When operating a power tool outdoors, use an extension cord suitable for outdoor use.** Use of a cord suitable for outdoor use reduces the risk of electric shock.
- 6) **If operating a power tool in a damp location is unavoidable, use a residual current device (RCD) protected supply.** Use of an RCD reduces the risk of electric shock.

## Personal safety

- 1) **Stay alert, watch what you are doing and use common sense when operating a power tool.** Do not use a power tool while you are tired or under the influence of drugs, alcohol or medication. A moment of inattention while operating power tools may result in serious personal injury.
- 2) **Use personal protective equipment. Always wear eye protection.** Protective equipment such as dust mask, non-skid safety shoes, hard hat, or hearing protection used for appropriate conditions will reduce personal injuries.
- 3) **Prevent unintentional starting. Ensure the switch is in the off-position before connecting to power source and/or battery pack, picking up or carrying the tool.** Carrying power tools with your finger on the switch or energising power tools that have the switch on invites accidents.
- 4) **Remove any adjusting key or wrench before turning the power tool on.** A wrench or a key left attached to a rotating part of the power tool may result in personal injury.
- 5) **Do not overreach. Keep proper footing and balance at all times.** This enables better control of the power tool in unexpected situations.

- 6) **Dress properly. Do not wear loose clothing or jewellery. Keep your hair, clothing and gloves away from moving parts.** Loose clothes, jewellery or long hair can be caught in moving parts.
- 7) **If devices are provided for the connection of dust extraction and collection facilities, ensure these are connected and properly used.** Use of dust collection can reduce dust-related hazards.
- 8) **Do not let familiarity gained from frequent use of tools allow you to become complacent and ignore tool safety principles.** A careless action can cause severe injury within a fraction of a second.
- 5) **Maintain power tools and accessories. Check for misalignment or binding of moving parts, breakage of parts and any other condition that may affect the power tool's operation. If damaged, have the power tool repaired before use.** Many accidents are caused by poorly maintained power tools.
- 6) **Keep cutting tools sharp and clean.** Properly maintained cutting tools with sharp cutting edges are less likely to bind and are easier to control.
- 7) **Use the power tool, accessories and tool bits etc. in accordance with these instructions, taking into account the working conditions and the work to be performed.** Use of the power tool for operations different from those intended could result in a hazardous situation.
- 8) **Keep handles and grasping surfaces dry, clean and free from oil and grease.** Slippery handles and grasping surfaces do not allow for safe handling and control of the tool in unexpected situations.

#### **Power tool use and care**

- 1) **Do not force the power tool. Use the correct power tool for your application.** The correct power tool will do the job better and safer at the rate for which it was designed.
- 2) **Do not use the power tool if the switch does not turn it on and off.** Any power tool that cannot be controlled with the switch is dangerous and must be repaired.
- 3) **Disconnect the plug from the power source and / or the battery pack from the power tool before making any adjustments, changing accessories, or storing power tools.** Such preventive safety measures reduce the risk of starting the power tool accidentally.
- 4) **Store idle power tools out of the reach of children and do not allow persons unfamiliar with the power tool or these instructions to operate the power tool.** Power tools are dangerous in the hands of untrained users.

#### **Battery tool use and care**

- 1) **Recharge only with the charger specified by the manufacturer.** A charger that is suitable for one type of battery pack may create a risk of fire when used with another battery pack.
- 2) **Use power tools only with specifically designated battery packs.** Use of any other battery packs may create a risk of injury and fire.

- 3) **When battery pack is not in use, keep it away from other metal objects, like paper clips, coins, keys, nails, screws or other small metal objects, that can make a connection from one terminal to another.** Shorting the battery terminals together may cause burns or a fire.
- 4) **Under abusive conditions, liquid may be ejected from the battery; avoid contact. If contact accidentally occurs, flush with water. If liquid contacts eyes, additionally seek medical help.** Liquid ejected from the battery may cause irritation or burns.
- 5) **Do not use a battery pack for tool that is damaged or modified.** Damaged or modified batteries exhibit unpredictable behaviour resulting in fire, explosion or risk of injury.
- 6) **Do not expose a battery pack or tool to fire or excessive temperature.** Exposure to fire or temperature above 130 °C may cause explosion.
- 7) **Follow all charging instruction and do not charge the battery pack or tool outside the temperature range specified in the instruction.** Charging improperly or at temperatures outside the specified range may damage the battery and increase the risk of the fire.

### Service

- 1) **Have your power tool serviced by a qualified repair person using only identical replacement parts.** This will ensure that the safety of the power tool is maintained.

- 2) **Never service damaged battery packs.** Service of battery packs should be only be performed by the manufactured or authorized service providers.

### ● Sander safety warnings

#### **WARNING!**

- ▶ Dust from materials such as lead paint, some types of wood, and metal can be harmful to your health.
- ▶ Contact with or inhaling this type of dust can present a danger to the user or persons nearby.

#### **WARNING!**



Wear safety glasses and a dust mask!

### ● Vibration and noise reduction

To reduce the impact of noise and vibration emission, limit the time of operation, use low-vibration and low-noise operating modes as well as wear personal protective equipment.

Take the following points into account to minimise the vibration and noise exposure risks:

- Only use the product as intended by its design and these instructions.
- Ensure that the product is in good condition and well maintained.
- Use correct accessory tools for the product and ensure they are in good condition.
- Keep tight grip on the handles / grip surface.
- Maintain this product in accordance with these instructions and keep it well lubricated (where appropriate).

- Plan your work schedule to spread any high vibration tool use across a longer period of time.

## ● Behaviour in emergency situations

Familiarise yourself with the use of this product by means of this user manual. Memorise the safety warnings and follow them to the letter. This will help to prevent risks and hazards.

- Always be alert when using this product, so that you can recognise and handle risks early. Fast intervention can prevent serious injury and damage to property.
- Switch the product off and disconnect it from the mains if there are malfunctions. Have the product checked by a qualified professional and repaired, if necessary, before you operate it again.

## ● Residual risks

Even if you are operating this product in accordance with all the safety requirements, potential risks of injury and damage remain. The following dangers can arise in connection with the structure and design of this product:

- Health defects resulting from vibration emission if the product is being used over long periods of time or not adequately managed and properly maintained.
- Injuries and damage to property due to broken accessory tools or the sudden impact of hidden objects during use.
- Danger of injury and property damage caused by flying objects.

## NOTE

- ▶ This product produces an electromagnetic field during operation! This field may under some circumstances interfere with active or passive medical implants! To reduce the risk of serious or fatal injury, we recommend persons with medical implants to consult their doctor and the medical implant manufacturer before operating this product!

## ● Battery charger safety warnings

- This appliance can be used by children aged from 8 years and above and persons with reduced physical, sensory or mental capabilities or lack of experience and knowledge if they have been given supervision or instruction concerning use of the appliance in a safe way and understand the hazards involved. Children shall not play with the appliance. Cleaning and user maintenance shall not be made by children without supervision.

- Do not charge non-rechargeable batteries. Disregarding this instruction is hazardous.
- If the supply cord is damaged, it must be replaced by the manufacturer, its service agent or similarly qualified persons in order to avoid a hazard.
- Protect the electrical parts against moisture. Do not immerse such parts in water or other liquids to avoid electrical shock. Never hold the appliance under running water. Pay attention to the instructions provided for cleaning, maintenance and repair.
- The appliance is suitable for indoor use only.

**⚠ ATTENTION!** This charger is only designed for charging the battery pack types:

### Parkside 12 V battery pack

PAPK 12 A3/A4	2.0 Ah	3 cells
PAPK 12 B3/B4	4.0 Ah	6 cells

- Customers can obtain compatible replacement batteries and chargers from the LIDL online shop [www.lidl.de](http://www.lidl.de).

### ● **First use**

#### ● **Accessories**

To operate this product safely and correctly, the following accessories, i.e. tools and accessory tools, are necessary:

- Suitable accessory tools
- Suitable personal protective equipment

Accessories and accessory tools are available through your authorised dealer. When buying always consider the technical requirements of this product (see “Technical data”).

If you are not certain, ask a qualified specialist and get advice from your trusted dealer.

### **⚠ WARNING!**

- ▶ Do not use accessories not recommended by Parkside. This may result in electric shock or fire.

### ● **Operation**

#### ● **Attaching/removing the battery pack**

##### **Attaching the battery pack**

1. Push the battery pack **[2]** into the handle .
2. Ensure the battery pack **[2]** clicks noticeably in place.

##### **Removing the battery pack**

1. Press the release button on the battery pack **[2]**.
2. Pull the battery pack **[2]** from the handle .

\* When the battery level is below 30%, charge the battery pack [2].

## ● Charging the battery pack

(Fig. B)

### CAUTION!

- ▶ Always disconnect the power plug [14] from mains before removing the battery pack [2] from the charger [11].
- ▶ Connecting the power plug [14] to mains before inserting battery pack [2] to charger [11]

### NOTE

- ▶ Battery pack [2] is partially charged. Charge it completely before first use.
- ▶ Battery pack [2] can be charged at any time as needed without shortening its service life.
- ▶ Interrupting the charging process does not damage the battery pack [2].
- ▶ Never charge the battery pack [2] if the ambient temperature is below +10 °C or above +40 °C

- Insert the battery pack [2] into the charger [11].
- Connect the power plug [14] to a suitable electrical socket-outlet.
- The charging control LEDs (green [12] and red [13]) indicate the charging status of the battery pack [2].

LED	Status
Red LED lights up	Battery pack is charging
Green LED lights up	Battery pack is fully charged
Green and red LED flashing	Battery pack is defective
Red LED flashing	Battery pack is too cold or too warm to be charged
Green LED lights up (without battery pack)	Charger is ready

### When the battery pack is fully charged:

- Disconnect the power plug [14] from the electrical socket-outlet.
- Remove the battery pack [2] from the charger [11].

### WARNING!



Always switch off and remove battery pack [2] from the tool before replacing accessory tools or adjusting the tool.



## ● Selecting an accessory tool

### NOTE

- ▶ The following accessory tools constitute the most common types.
- ▶ If desired, consult specialist retailers about further accessory tools.

#### Plunge cut saw blade (Fig. C, 17)

- Materials:**
- Wood
  - Plastic
  - Plaster
  - other soft materials
- 
- Use:**
- Cut-off cuts
  - Plunge cuts
  - Sawing close to the edge, including in hard-to-reach areas
- 
- Example:**
- Cutting notches in light construction walls

#### Scraper (Fig. C, 18)

- Materials:**
- Mortar/cement residue
  - Tile/carpet adhesive
  - Paint/silicone residue
- 
- Use:**
- Removing material residue
- 
- Example:**
- Removing carpet adhesive residue on floors

#### Sanding paper (Fig. C, 16)

- Materials:**
- Wood
- 
- Use:**
- Sanding along edges
  - Sanding along hard-to-reach areas

## ● Attaching/removing the accessory tool

(Fig. F)

### ⚠ CAUTION! RISK OF INJURY!



Accessory tools can be sharp and may become hot during use. Always wear protective gloves when handling accessory tools!

### ⚠ WARNING!



Always switch the product off, remove the battery pack [2] and let the product cool down before making any adjustments!

### ⚠ CAUTION! RISK OF INJURY!

- ▶ Keep your hands away from the accessory tool when the product is in operation.

## Inserting the accessory tool

1. Fold the lever [8] all the way upwards (180°).  
The clamping nut [5] is lifted up and allows access to the accessory tool holder [6].
2. Inserting open end of accessory tools into the accessory tool holder [6].

### NOTE

- ▶ You can attach the accessory tools into the accessory tool holder [6] in any lock-in position (Fig. G).

## Tightening the accessory tool

- Push the tool release lever [8] all the way down to “LOCK” position.

## Removing the accessory tool

- Fold the insert tool release lever [8] all the way upwards (180°).
- Take the accessory tool out of the accessory tool holder [6].

- After removing the accessory tool: Push the tool release lever [8] all the way down back to “LOCK” position.

## ● Setting the oscillation speed

- Use the speed control dial [4] to set the oscillation speed (Fig. I).

**Setting 1:** Low oscillation speed

**Setting 6:** High oscillation speed

### NOTE

- ▶ The oscillation speed required varies by material and working conditions and can be determined with tests.
- ▶ The oscillation speed can also be changed during operation.

## ● Switching on and off

### ⚠ CAUTION! RISK OF INJURY!



Always wear protective gloves when handling or working with the product.

### ⚠ CAUTION! RISK OF INJURY!

- ▶ Always hold the product with both hands while working (Fig. H).

### ⚠ CAUTION! RISK OF INJURY!

- ▶ Keep your hands away from the accessory tool when the product is in operation.

### ⚠ CAUTION! HEALTH RISK!

- ▶ Never work on materials containing asbestos. Asbestos is considered carcinogenic.

(Fig. J)

- **Switching on:** Slide the on/off switch [9] forward (**ON**). The LED work light [7] is switched on together with the product.

- **Switching off:** Slide the on/off switch [9] back (OFF). The LED work light [7] will be switched off.

## ● Trial run

### NOTE

- ▶ Always carry out a no-load trial run before starting work and after every accessory tool replacement. The trial run is to make sure the accessory tools are correctly locked in place and will not become loose during operation.

## ● Working instructions

### Working principle:

- The oscillating motor allows the accessory tool to oscillate back and forth 5000 to 20000 times per minute. This allows for precision in the tightest of spaces.

### Sawing/cutting:

- Only use undamaged saw blades free from defects. Bent, dull or otherwise saw blades can break.
- Observe the law and the recommendations of the material manufacturers when cutting light construction materials.
- Only soft materials such as softwood, gypsum plasterboard etc. may be processed using plunge cutting!

### Sanding:

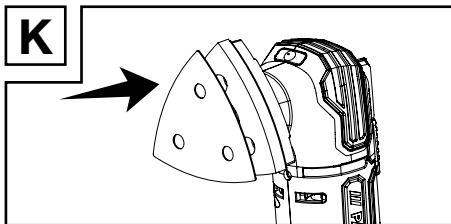

- **Attaching sanding paper:** Press the sanding paper [16] onto the sanding pad [15] (Fig. K).

- **Removing sanding paper:** Peel the sanding paper [16] from the rim of the sanding pad [15] and remove it.
- Apply even pressure to extend the life of the sanding sheets.

## ● Cleaning and maintenance

### ⚠ WARNING!



Always switch the product off, remove the battery pack [2] and let the product cool down before performing inspection, maintenance and cleaning work!

## ● Cleaning

- Never allow fluids to get into the product.
- The product must always be kept clean, dry and free from oil or grease. Remove debris from it after each use and before storage.
- Regular and proper cleaning will help ensure safe use and prolong the life of the product.
- Clean the product with a dry cloth. Use a soft brush for areas that are hard to reach.
- In particular clean the air vents after every use with a cloth and soft brush.
- The vents must always be clear.

### NOTE

- ▶ Do not use chemical, alkaline, abrasive or other aggressive detergents or disinfectants to clean this product as they might be harmful to its surfaces.

## ● Maintenance

- The product is maintenance-free.
- Before and after each use, check the product and accessories (e.g. accessory tools) for wear and damage. If required, exchange them for new ones as described in this user manual. Observe the technical requirements (see “Technical data”).
- Check covers and safety devices for damages and correct installation. Replace as necessary.

## ● Repair

- This product does not contain any parts that can be repaired by the user. Contact an authorised service centre or a similarly qualified person to have it checked and repaired.

## ● Storage

- Switch the product off.
- Clean the product as described above.
- Store the product and its accessories in a dark, dry, frost-free, well-ventilated place.
- Always store the product in a place that is inaccessible to children. The ideal long term storage (longer than 3 months) temperature is between +10 and +30 °C and relative humidity not above 60%.

## Battery pack advice

- Only store the battery pack **2** partially charged. The battery pack should be charged to 30 to 70 % (red and orange LED in the battery level indicator **10** light up) before storing for extended periods.
- Check the battery pack **2** charge about every 3 months when storing for extended periods. Recharge as necessary.

## ● Transportation

- Switch the product off.
- Protect the product from any heavy impact or strong vibrations which may occur during transportation in vehicles.
- Secure the product to prevent it from slipping or falling over.

## ● Disposal

The packaging is made of environmentally friendly materials, which may be disposed of through your local recycling facilities.



Observe the marking of the packaging materials for waste separation, which are marked with abbreviations (a) and numbers (b) with following meaning: 1–7: plastics/20–22: paper and fibreboard/80–98: composite materials.

## Product:



The product incl. accessories, manual and packaging materials are recyclable and are subject to extended producer responsibility.

Dispose them separately, following the illustrated Info-tri (sorting information), for better waste treatment.

The Triman logo is valid in France only.



Contact your local refuse disposal authority for more details of how to dispose of your wornout product.



To help protect the environment, please dispose of the product properly when it has reached the end of its useful life and not in the household waste. Information on collection points and their opening hours can be obtained from your local authority.

Faulty or used batteries/rechargeable batteries must be recycled. Return the batteries/rechargeable batteries and the product to the available collection points.



### **Environmental damage through incorrect disposal of the batteries / rechargeable batteries!**

Remove the batteries / battery pack from the product before disposal.

Batteries / rechargeable batteries may not be disposed of with the usual domestic waste. They may contain toxic heavy metals and are subject to hazardous waste treatment rules and regulations. The chemical symbols for heavy metals are as follows: Cd = cadmium, Hg = mercury, Pb = lead. That is why you should dispose of used batteries / rechargeable batteries at a local collection point.

### ● **Warranty**

The product has been manufactured to strict quality guidelines and meticulously examined before delivery. In the event of material or manufacturing defects you have legal rights against the retailer of this product. Your legal rights are not limited in any way by our warranty detailed below.

The warranty for this product is 3 years from the date of purchase. The warranty period begins on the date of purchase. Keep the original sales receipt in a safe location as this document is required as proof of purchase.

Any damage or defects already present at the time of purchase must be reported without delay after unpacking the product.

Should the product show any fault in materials or manufacture within 3 years from the date of purchase, we will repair or replace it – at our choice – free of charge to you. The warranty period is not extended as a result of a claim being granted. This also applies to replaced and repaired parts.

This warranty becomes void if the product has been damaged, or used or maintained improperly.

The warranty covers material or manufacturing defects. This warranty does not cover product parts subject to normal wear and tear, thus considered consumables (e.g. batteries, rechargeable batteries, tubes, cartridges), nor damage to fragile parts, e.g. switches or glass parts.

### ● **Warranty claim procedure**

So that your request can be processed quickly, please observe the following instructions:

For all inquiries, please have the receipt and item number (e.g., IAN 490276\_2404) ready as proof of purchase.

The article number can be taken from the identification label on the product, engraving on the product, the front cover of your manual (at the bottom left), or the sticker on the back or bottom of the product.

If malfunctions or other defects arise, first contact the service department indicated below by phone or email.

You can then send a product recorded as defective to the communicated service address postage-free, making sure to enclose proof of purchase (receipt) and information on the details of the defect and when it occurred.

You can download and view this and numerous other manuals at [parkside-diy.com](http://parkside-diy.com). This QR code takes you directly to [parkside-diy.com](http://parkside-diy.com). Choose your country and use the search screen to search for the operating instructions. Entering the item number (IAN) 490276\_2404 takes you to the operating instructions for your item.



## ● Service

**GB** **Service Great Britain**  
Tel.: 08000569216  
E-Mail: [owim@lidl.co.uk](mailto:owim@lidl.co.uk)

**IE** **Service Ireland**  
Tel.: 1800 200736  
E-Mail: [owim@lidl.ie](mailto:owim@lidl.ie)

# ● EC declaration of conformity

<b>EU DECLARATION OF CONFORMITY</b> (No 490276_2404)
--

IAN: 490276\_2404  
**Product identification:** "PARKSIDE" Cordless multipurpose tool  
**Model Number:** HG12188

The object of the declaration described above is in conformity with the relevant Union harmonisation legislation:

Directive 2006/42/EC
Directive 2014/30/EU
Directive 2011/65/EU and all related amendments

References to the relevant harmonised standards used or references to the other technical specifications in relation to which conformity is declared:

N° / Parts
Directive 2006/42/EC
EN 62841-1:2015/A11:2022
EN 62841-2-4:2014
Directive 2014/30/EU
EN IEC 55014-1:2021
EN IEC 55014-2:2021
EN IEC 61000-3-2:2019/A1:2021
EN IEC 61000-3-3:2013/A2:2021

The object of the declaration described above is in conformity with Directive 2011/65/EU of the European Parliament and of the Council of 8 June 2011 on the restriction of the use of certain hazardous substances in electrical and electronic equipment:

N° / Parts
EN IEC 63000:2018

Additional information:

N° / Parts
EN 60335-2-29:2021/A1:2021
EN 60335-1:2012/A15:2021
EN 62233:2008
EN 62841-1:2015/A11:2022 Annex K

**Keeper of the technical documentation:** OWIM GmbH & Co.KG

Signed for and on behalf of:

**OWIM GmbH & Co. KG, Stiftsbergstraße 1, 74167 Neckarsulm, Germany**

This declaration of conformity is issued under the sole responsibility of the manufacturer.

Translation of the original declaration of conformity

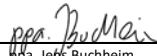
Neckarsulm	05. Aug		
Place	Date	ppa. Stefan Haensel Authorised Signatory	ppa. Jeps Buchheim Authorised Signatory

EN























<b>Liste des pictogrammes utilisés</b> .....	Page 44
<b>Introduction</b> .....	Page 45
Utilisation prévue .....	Page 45
Contenu de l'emballage .....	Page 45
Liste des pièces .....	Page 46
Données techniques .....	Page 46
<b>Instructions de sécurité générales</b> .....	Page 47
Avertissements généraux sur la sécurité des outils électriques .....	Page 47
Avertissement de sécurité relatifs au ponçage .....	Page 50
Réduction des vibrations et du bruit .....	Page 51
Comportement dans les situations d'urgence .....	Page 51
Risques résiduels .....	Page 51
Avertissements de sécurité concernant le chargeur de batterie .....	Page 52
<b>Première utilisation</b> .....	Page 53
Accessoires .....	Page 53
<b>Fonctionnement</b> .....	Page 53
Chargement/retrait de la batterie .....	Page 53
Chargement du bloc batterie .....	Page 53
Sélection d'un outil accessoire .....	Page 55
Fixation/retrait de l'outil accessoire .....	Page 56
Réglage de la vitesse d'oscillation .....	Page 56
Mise en marche et arrêt .....	Page 56
Essai à vide .....	Page 57
<b>Mode d'emploi</b> .....	Page 57
<b>Nettoyage et entretien</b> .....	Page 57
Nettoyage .....	Page 57
Entretien .....	Page 58
Réparation .....	Page 58
Stockage .....	Page 58
Transport .....	Page 59
<b>Mise au rebut</b> .....	Page 59
<b>Garantie</b> .....	Page 60
Faire valoir sa garantie .....	Page 61
Service après-vente .....	Page 62
<b>Déclaration de conformité CE</b> .....	Page 63



## Liste des pictogrammes utilisés

Les avertissements suivants sont utilisés dans le présent mode d'emploi, sur l'emballage, la plaque signalétique et l'étiquette du produit :

	<p>Ce symbole signifie que le mode d'emploi doit être respecté lorsque vous utilisez le produit.</p>		<p>Éteignez le produit et retirez-en la batterie avant de remplacer les accessoires, de le nettoyer et lorsqu'il n'est pas utilisé.</p>
	<p>Respectez les avertissements et les consignes de sécurité !</p>		<p>Protégez le bloc batterie de la chaleur et d'un ensoleillement intense et continu.</p>
	<p>Utilisez l'appareil seulement à l'intérieur de locaux secs.</p>		<p>Protégez le bloc batterie de l'eau et de l'humidité.</p>
	<p>Ce signe obligatoire indique qu'il faut porter des gants de protection appropriés ! Suivez les instructions de cet avertissement pour éviter les blessures aux mains causées par des objets ou le contact avec des matériaux chauds ou chimiques.</p>		<p>Protéger le bloc batterie du feu.</p>
	<p>Porter des protections oculaires.</p>		<p>Verrouillage</p>
	<p>Porter des protections auditives.</p>		<p>Déverrouillage</p>
	<p>Porter un masque antipoussière.</p>		<p>Fusible</p>
	<p>Courant continu/tension</p>		<p>Tension</p>
	<p>Courant alternatif/tension alternative</p>		<p>La marque CE indique la conformité avec les directives UE applicables à cet appareil.</p>
	<p>Symbole d'un produit de classe de protection II (double isolation)</p>		<p>Informations relatives à la sécurité Instructions d'utilisation</p>

## **12 V SET DE DÉMARRAGE POUR OUTIL MULTIFONCTION SANS FIL**

### ● **Introduction**

Nous vous félicitons pour l'achat de votre nouveau produit. Vous avez opté pour un produit de grande qualité. Le mode d'emploi fait partie intégrante de ce produit. Il contient des indications importantes pour la sécurité, l'utilisation et la mise au rebut. Veuillez lire consciencieusement toutes les indications d'utilisation et de sécurité du produit. Ce produit doit uniquement être utilisé conformément aux instructions et dans les domaines d'application spécifiés. Lors d'une cession à tiers, veuillez également remettre tous les documents.

### ● **Utilisation prévue**

Cet SET DE DÉMARRAGE POUR OUTIL MULTIFONCTION SANS FIL (ci-après dénommé « produit » ou « outil électrique ») est conçu pour scier, couper et poncer.

Le produit doit être utilisé de préférence pour les matériaux suivants : Bois, plastique, matériaux pour cloisons sèches, métaux légers et non ferreux, attaches (par exemple, clous, vis). Le produit est particulièrement adapté aux applications à fleur de surface et aux applications proches du bord.

Le produit ne convient pas pour un travail sur des matériaux très durs tels que le ciment ou le béton.

Utilisez toujours les bons outils accessoires en fonction de l'utilisation prévue ! Respectez les exigences techniques de ce produit (voir « Caractéristiques techniques ») lors de l'achat et de l'utilisation des outils accessoires !

La lampe de travail LED  de ce produit est destinée à éclairer la zone de travail immédiate.

Toute autre utilisation ou modification du produit est considérée comme une utilisation inappropriée et peut entraîner des risques tels que la mort, des blessures mortelles et des dommages. Le fabricant n'accepte aucune responsabilité pour les dommages causés par une utilisation inappropriée. Le produit n'est pas adapté à un usage commercial ou à toute autre utilisation.

### ● **Contenu de l'emballage**

#### **AVERTISSEMENT !**

► Le produit et son emballage ne doivent pas être utilisés comme jouets par les enfants ! Ne laissez pas les enfants jouer avec les sacs et films en plastique et les petites pièces ! Il existe un danger d'étouffement et de suffocation.



- 1 Set de démarrage pour outil multifonction sans fil
- 1 Patin de ponçage
- 3 Papier de verre  
Bois #60/80/120
- 1 Lame de scie plongeante (HCS)
- 1 Racloir
- 1 Bloc batterie
- 1 Chargeur
- 1 Manuel d'utilisation

## ● Liste des pièces

- 1 Poignée principale
- 2 Bloc batterie
- 3 Loquet de la batterie
- 4 Bouton de réglage de la vitesse
- 5 Écrou-raccord
- 6 Logement de l'outil insérable
- 7 Éclairage à LED du plan de travail
- 8 Levier
- 9 Interrupteur marche/arrêt
- 10 Indicateur de niveau de batterie
- 11 Chargeur
- 12 Voyant indiquant l'état de charge – vert
- 13 Voyant indiquant l'état de charge – rouge
- 14 Cordon d'alimentation avec fiche électrique
- 15 Patin de ponçage
- 16 Papier de verre (3 pièces)
- 17 Lame de scie plongeante
- 18 Racloir

## ● Données techniques

<b>12 V Set de démarrage pour outil multifonction sans fil</b>	<b>PAMFWS 12 A1</b>
Numéro de modèle :	HG12188
Tension nominale :	12 V ===
Vitesse du moteur :	5000 – 20000 min <sup>-1</sup>
Vitesse d'oscillation :	5000 – 20000 min <sup>-1</sup>
Angle d'oscillation :	3,2°
<b>Bloc batterie</b>	<b>PAPK 12 A4</b>
Numéro de modèle :	HG10468
Type :	Lithium-Ion
Tension nominale :	12 V ===
Capacité :	2000 mAh
Nombre de cellules :	3

<b>Chargeur de batterie</b>	<b>PLGK 12 A3</b>
Numéro de modèle :	HG10038
<b>Entrée :</b>	
Tension nominale :	220–240 V~, 50–60 Hz
Puissance nominale :	50 W
<b>Sortie :</b>	
Tension nominale :	12 V ===
Courant nominal :	2,4 A
Fusible de l'appareil :	T2 A / 
Classe de protection :	II / 

## Température ambiante recommandée :

Pendant la charge (batterie) :	+4 à +40 °C
Pendant le fonctionnement (produit) :	+4 à +40 °C
Pendant le stockage (produit ; batterie ; chargeur) :	+20 à +26 °C

## Valeur d'émission sonore

Les valeurs mesurées ont été déterminées conformément à la norme EN 62841. Le niveau sonore classé A de l'outil électrique est généralement le suivant :

Niveau de pression acoustique :	L <sub>pA</sub>	75,5 dB
Incertitude :	K <sub>pA</sub>	3 dB
Niveau de puissance acoustique :	L <sub>WA</sub>	86,5 dB
Incertitude :	K <sub>WA</sub>	3 dB

## Valeur d'émission de vibrations

Valeurs totales des vibrations (somme vectorielle triaxiale) déterminées selon la norme EN 62841 :

## Ponçage :

Valeur d'émission de vibrations :	$a_n$	3,59 m/s <sup>2</sup>
Incertitude :	K	1,5 m/s <sup>2</sup>

### AVERTISSEMENT !



Portez des protections auditives !

### REMARQUE

- ▶ La valeur totale déclarée des vibrations et la valeur déclarée des émissions sonores ont été mesurées conformément à une méthode d'essai standard et peuvent être utilisées pour comparer un outil à un autre.
- ▶ La valeur totale déclarée des vibrations et la valeur déclarée des émissions sonores peuvent également être utilisées pour une évaluation préliminaire de l'exposition.

### AVERTISSEMENT !

- ▶ Les émissions de vibrations et de bruit pendant l'utilisation réelle de l'outil électrique peuvent différer des valeurs déclarées en fonction de la manière dont l'outil est utilisé, et notamment du type de pièce à usiner.  
Essayez de minimiser l'exposition aux vibrations et au bruit. Le port de gants lors de l'utilisation de l'outil et la limitation du temps de travail sont des exemples de mesures visant à réduire les vibrations. Toutes les parties du cycle de fonctionnement doivent être prises en compte (par exemple, les temps d'arrêt et de fonctionnement à vide de l'outil électrique en plus du temps de déclenchement).



## Instructions de sécurité générales

### ● Avertissements généraux sur la sécurité des outils électriques

#### AVERTISSEMENT !

- ▶ **Lisez l'ensemble des avertissements de sécurité, consignes, illustrations et spécifications fournies avec cet outil électrique.** Le non-respect de l'intégralité des consignes énumérées ci-dessous peut entraîner un choc électrique, un incendie et/ou des blessures graves.

#### **Conservez tous les avertissements et instructions pour vous y référer ultérieurement.**

Le terme « outil électrique » dans les avertissements fait référence à votre outil électrique fonctionnant sur secteur (avec fil) ou à votre outil électrique fonctionnant sur batterie (sans fil).

#### **Sécurité de la zone de travail**

- 1) **Maintenez la zone de travail propre et bien éclairée.** Les zones encombrées ou sombres sont propices aux accidents.
- 2) **N'utilisez pas d'outils électriques dans des atmosphères explosives, par exemple en présence de liquides, de gaz ou de poussières inflammables.** Les outils électriques produisent des étincelles qui peuvent enflammer la poussière ou les fumées.
- 3) **Tenez les enfants et les personnes présentes à l'écart lorsque vous utilisez un outil électrique.** Les distractions peuvent vous faire perdre le contrôle.

## Sécurité électrique

- 1) **Les fiches des outils électriques doivent être adaptées à la prise de courant. Ne modifiez jamais la fiche de quelque façon que ce soit. N'utilisez pas d'adaptateur avec des outils électriques mis à la terre.** Des fiches non modifiées et des prises adaptées réduisent le risque de choc électrique.
- 2) **Évitez tout contact corporel avec des surfaces mises à la terre, telles que des tuyaux, des radiateurs, des cuisinières et des réfrigérateurs.** Le risque de choc électrique est accru si votre corps est mis à la terre ou à la masse.
- 3) **N'exposez pas les outils électriques à la pluie ou à l'humidité.** L'eau qui pénètre dans un outil électrique augmente le risque de choc électrique.
- 4) **Ne maltraitez pas le cordon électrique. N'utilisez jamais le cordon pour transporter, tirer ou débrancher l'outil électrique. Maintenez le cordon à l'écart de la chaleur, de l'huile, des bords tranchants ou des pièces mobiles.** Les cordons endommagés ou emmêlés augmentent le risque de choc électrique.
- 5) **Lorsque vous utilisez un outil électrique à l'extérieur, utilisez une rallonge adaptée pour une utilisation en extérieur.** L'utilisation d'un cordon adapté à l'extérieur réduit le risque de choc électrique.
- 6) **Si l'utilisation d'un outil électrique dans un endroit humide est inévitable, utilisez une alimentation protégée par un dispositif à courant résiduel (DDR).** L'utilisation d'un DDR réduit le risque de choc électrique.

## Sécurité personnelle

- 1) **Restez vigilant, regardez ce que vous faites et faites preuve de bon sens lorsque vous utilisez un outil électrique.** N'utilisez pas d'outil électrique lorsque vous êtes fatigué ou sous l'influence de drogues, d'alcool ou de médicaments. Un moment d'inattention lors de l'utilisation d'un outil électrique peut entraîner des blessures graves.
- 2) **Utilisez des équipements de protection individuelle. Portez toujours des lunettes de protection.** Les équipements de protection tels que le masque anti-poussière, les chaussures de sécurité antidérapantes, le casque de chantier ou les protections auditives utilisés dans les conditions appropriées réduiront les blessures corporelles.
- 3) **Empêchez tout démarrage involontaire. Assurez-vous que l'interrupteur est en position d'arrêt avant de brancher l'outil à l'alimentation électrique et/ou à la batterie, de le ramasser ou de le transporter.** Le fait de porter des outils électriques avec le doigt sur l'interrupteur ou de mettre sous tension des outils électriques dont l'interrupteur est en position marche invite à l'accident.
- 4) **Retirez toute clé de réglage ou clé à molette avant de mettre l'outil électrique sous tension.** Une clé laissée attachée à une partie rotative de l'outil électrique peut entraîner des blessures corporelles.
- 5) **Ne vous penchez pas trop. Gardez toujours bien les pieds bien au sol et un équilibre corrects.** Cela permet de mieux contrôler l'outil électrique dans des situations inattendues.

- 6) **Habillez-vous correctement. Ne portez pas de vêtements amples ni de bijoux. Conservez vos cheveux, vos vêtements et vos gants à l'écart des pièces mobiles.** Les vêtements amples, les bijoux ou les cheveux longs peuvent être happés par les pièces mobiles.
- 7) **Si des dispositifs sont fournis pour le raccordement d'installations d'extraction et de collecte des poussières, assurez-vous qu'ils sont raccordés et utilisés correctement.** L'utilisation d'un système de collecte des poussières peut réduire les risques liés à la poussière.
- 8) **Ne laissez pas la familiarité acquise par l'utilisation fréquente des outils vous rendre complaisant et vous faire ignorer les principes de sécurité des outils.** Un geste imprudent peut provoquer une blessure grave en une fraction de seconde.
- 3) **Débranchez la fiche de l'alimentation électrique et/ ou retirez la batterie de l'outil électrique avant d'effectuer un réglage, de changer d'accessoires ou de ranger l'outil.** Ces mesures de sécurité préventives réduisent le risque de démarrage accidentel de l'outil électrique.
- 4) **Rangez les outils électriques non utilisés hors de portée des enfants et ne laissez pas les personnes qui ne sont pas familiarisées avec l'outil électrique ou avec ces instructions utiliser l'outil électrique.** Les outils électriques sont dangereux entre les mains d'utilisateurs non formés.
- 5) **Entretenez les outils électriques et leurs accessoires. Vérifiez que les pièces mobiles ne sont pas mal alignées, qu'elles ne sont pas coincées, qu'elles ne sont pas cassées et que rien d'autre ne risque d'affecter le fonctionnement de l'outil électrique. En cas de dommage, faites réparer l'outil électrique avant de l'utiliser.** De nombreux accidents sont causés par des outils électriques mal entretenus.

### Utilisation et entretien des outils électriques

- 1) **Ne forcez pas sur l'outil électrique. Utilisez le bon outil électrique pour votre application.** Le bon outil électrique fera mieux le travail et de manière plus sûre, au rythme pour lequel il a été conçu.
- 2) **N'utilisez pas l'outil électrique si l'interrupteur ne permet pas de l'allumer et de l'éteindre.** Tout outil électrique qui ne peut être contrôlé à l'aide de l'interrupteur est dangereux et doit être réparé.
- 6) **Maintenez les outils de coupe affûtés et propres.** Des outils de coupe correctement entretenus et aux tranchants affûtés risquent moins de se coincer et sont plus faciles à contrôler.
- 7) **Utilisez l'outil, les accessoires, les embouts, etc. conformément au présent mode d'emploi, en tenant compte des conditions de travail et du travail à effectuer.** L'utilisation de l'outil électrique pour des opérations différentes de celles prévues peut entraîner une situation dangereuse.

- 8) **Maintenez les poignées et les surfaces de préhension sèches, propres et exemptes d'huile et de graisse.** Les poignées et les surfaces de préhension glissantes ne permettent pas une manipulation et un contrôle sûrs de l'outil dans des situations inattendues.

#### **Utilisation et entretien des outils électriques munis de batterie**

- 1) **Ne rechargez qu'avec le chargeur spécifié par le fabricant.** Un chargeur qui convient à un type de batterie peut créer un risque d'incendie lorsqu'il est utilisé avec un autre type de batterie.
- 2) **N'utilisez les outils électriques qu'avec les blocs batteries spécifiquement désignés.** L'utilisation de tout autre bloc batteries peut entraîner un risque de blessure et d'incendie.
- 3) **Lorsque la batterie n'est pas utilisée, maintenez-la éloignée d'autres objets métalliques, tels que trombones, pièces de monnaie, clés, clous, vis ou autres petits objets métalliques susceptibles d'établir une connexion entre les deux bornes.** Mettre les bornes de la batterie en court-circuit peut provoquer des brûlures ou un incendie.
- 4) **Dans des conditions abusives, un liquide peut être éjecté de la batterie ; évitez tout contact. En cas de contact accidentel, rincez à l'eau. Si le liquide entre en contact avec les yeux, consultez un médecin.** Le liquide éjecté de la batterie peut provoquer des irritations ou des brûlures.

- 5) **N'utilisez pas une batterie endommagée ou modifiée.** Les batteries endommagées ou modifiées ont un comportement imprévisible qui peut provoquer un incendie, une explosion ou un risque de blessure.
- 6) **N'exposez pas une batterie ou un outil au feu ou à des températures excessives.** L'exposition au feu ou à des températures supérieures à 130 °C peut provoquer une explosion.
- 7) **Suivez toutes les consignes de charge et ne chargez pas la batterie ou l'outil en dehors de la plage de température spécifiée dans le mode d'emploi.** Une charge incorrecte ou à des températures hors de la plage spécifiée peut endommager la batterie et augmenter le risque d'incendie.

#### **Entretien**

- 1) **Faites réviser votre outil électrique par un réparateur qualifié qui n'utilisera que des pièces de rechange identiques.** Cela garantira le maintien de la sécurité de l'outil électrique.
- 2) **N'entretenez jamais des blocs batteries endommagés.** L'entretien des batteries ne doit être effectué que par le fabricant ou des prestataires agréés.

#### **● Avertissement de sécurité relatifs au ponçage**

##### **⚠ AVERTISSEMENT !**

- ▶ La poussière de matériaux tels que la peinture au plomb, certains types de bois et de métaux, peut être nocive pour la santé.
- ▶ Le contact ou l'inhalation de ce type de poussières peut présenter un danger à l'utilisateur ou aux personnes à proximité.

## **AVERTISSEMENT !**



Portez des lunettes de sécurité et un masque antipoussière !



### ● **Réduction des vibrations et du bruit**

Pour réduire l'impact des émissions sonores et des vibrations, limitez le temps de fonctionnement, utilisez des modes de fonctionnement à faible niveau de vibrations et de bruit et portez des équipements de protection individuelle.

Tenez compte des points suivants pour minimiser les risques d'exposition aux vibrations et au bruit :

- Utilisez le produit uniquement comme prévu par sa conception et ces instructions.
- Assurez-vous que le produit est en bon état et bien entretenu.
- Utilisez des accessoires adaptés au produit et assurez-vous qu'ils sont en bon état.
- Maintenez une prise ferme sur les poignées/la surface de préhension.
- Entretenez ce produit conformément à ces instructions et maintenez-le bien lubrifié (le cas échéant).
- Planifiez votre programme de travail de manière à répartir sur une plus longue période l'utilisation d'outils à fortes vibrations.

### ● **Comportement dans les situations d'urgence**

Familiarisez-vous avec l'utilisation de ce produit à l'aide de ce manuel d'utilisation. Mémorisez les avertissements de sécurité et suivez-les à la lettre. Cela vous permettra de prévenir les risques et les dangers.

- Soyez toujours vigilant lorsque vous utilisez ce produit, afin de pouvoir reconnaître et traiter les risques à temps. Une intervention rapide peut éviter des blessures graves et des dommages matériels.
- En cas de dysfonctionnement, éteignez le produit et débranchez-le du secteur. Faites contrôler et réparer le produit par un professionnel qualifié, si nécessaire, avant de le remettre en service.

### ● **Risques résiduels**

Même si vous utilisez ce produit conformément à toutes les exigences de sécurité, il subsiste des risques potentiels de blessures et de dommages. Les dangers suivants peuvent survenir en rapport avec la structure et la conception de ce produit :

- Problèmes de santé résultant de l'émission de vibrations si le produit est utilisé pendant de longues périodes ou s'il n'est pas géré de manière adéquate et correctement entretenu.
- Blessures et dommages matériels dus à des outils et accessoires cassés ou au choc soudain avec des objets cachés pendant l'utilisation.
- Danger de blessure et de dommages matériels causés par des objets volants.



## REMARQUE

- ▶ Ce produit émet un champ électromagnétique pendant son fonctionnement ! Ce champ peut, dans certaines circonstances, interférer avec des implants médicaux actifs ou passifs ! Pour réduire le risque de blessures graves ou mortelles, nous recommandons aux personnes porteuses d'implants médicaux de consulter leur médecin et le fabricant de leur implant médical avant d'utiliser ce produit !

### ● Avertissements de sécurité concernant le chargeur de batterie

- Cet appareil peut être utilisé par des enfants à partir de 8 ans et par des personnes ayant des capacités physiques, sensorielles ou mentales réduites ou un manque d'expérience et de connaissances si elles ont reçu une surveillance ou des consignes concernant l'utilisation de l'appareil en toute sécurité et si elles comprennent les risques encourus.

Les enfants ne doivent pas jouer avec l'appareil. Le nettoyage et l'entretien par l'utilisateur ne doivent pas être effectués par des enfants sans surveillance.

- Ne chargez pas des batteries non rechargeables. Le non-respect de cette instruction est dangereux.
- Si le cordon d'alimentation est endommagé, il doit être remplacé par le fabricant, son agent de service ou des personnes de qualification similaire afin d'éviter tout danger.
- Protégez les parties électriques de l'humidité. N'immergez pas ces parties dans l'eau ou dans d'autres liquides afin d'éviter un choc électrique. Ne passez pas le produit sous l'eau courante. Respectez les instructions fournies pour le nettoyage, l'entretien et la réparation.
- L'appareil ne peut être utilisé qu'en intérieur.

**⚠ ATTENTION !** Ce chargeur est uniquement conçu pour charger les types de blocs batterie suivants :

## Parkside 12 V Bloc batterie

PAPK 12 2,0 Ah 3  
A3/A4 cellules

PAPK 12 4,0 Ah 6  
B3/B4 cellules

- Les clients peuvent se procurer des accus de rechange et des chargeurs compatibles sur la boutique en ligne de LIDL [www.lidl.de](http://www.lidl.de).

### ● Première utilisation

#### ● Accessoires

Afin d'utiliser ce produit correctement et en toute sécurité, les accessoires suivants sont nécessaires :

- Outils accessoires adaptés
- Equipements de protection individuelle (EPI) adaptés

Les accessoires sont disponibles auprès de votre revendeur agréé. Lors de l'achat, respectez les exigences techniques de ce produit (voir « Caractéristiques techniques »).

En cas de doute, adressez-vous à un spécialiste qualifié et demandez conseil à votre revendeur agréé.

#### **AVERTISSEMENT !**

- ▶ N'utilisez pas des accessoires non recommandés par Parkside. Ceci pourrait entraîner un choc électrique ou un incendie.

### ● Fonctionnement

#### ● Chargement/retrait de la batterie

##### **Fixation du bloc batterie**

1. Insérez le bloc batterie [2] dans la poignée.
2. Veillez à ce qu'il s'enclenche en émettant un clic.

##### **Retrait du bloc batterie**

1. Appuyez sur le bouton de déverrouillage du bloc batterie [2].
  2. Retirez le bloc batterie [2] de la poignée.
- \* Lorsque le niveau de la batterie est inférieur à 30 %, chargez le bloc batterie [2].

#### ● Chargement du bloc batterie

(Fig. B)

#### **MISE EN GARDE !**

- ▶ Débranchez toujours la fiche [14] du secteur avant de retirer le bloc batterie [2] du chargeur [11].
- ▶ Branchez la fiche [14] sur le secteur avant d'insérer le bloc batterie [2] dans le chargeur [11].

#### **REMARQUE**

- ▶ Le bloc batterie [2] est partiellement chargé. Chargez-le complètement avant la première utilisation.
- ▶ Le bloc batterie [2] peut être chargé à tout moment en fonction des besoins sans que sa durée de vie ne soit réduite.
- ▶ L'interruption du processus de charge n'endommage pas le bloc de batteries [2].
- ▶ Ne chargez jamais le bloc batterie [2] si la température ambiante est inférieure à +10 °C ou supérieure à +40 °C

- Insérez le bloc batterie [2] dans le chargeur [11].

- Branchez la fiche [14] à une prise de courant appropriée.
- Les LED témoins de charge (vert [12] et rouge [13]) indiquent l'état de charge du bloc batterie [2].

LED	État
La LED rouge s'allume	Le bloc batterie se charge
La LED verte s'allume	Le bloc batterie est complètement chargé
Les LED verte et rouge clignotent	Le bloc batterie est défectueux
La LED rouge clignote	Le bloc batterie est trop froid ou trop chaud pour être chargé.
La LED verte s'allume (sans bloc batterie)	Le chargeur est prêt

### Lorsque le bloc batterie est complètement chargé :

- Débranchez la fiche [14] de la prise de courant électrique.
- Retirez le bloc batterie [2] du chargeur [11].

### AVERTISSEMENT !



Éteignez et retirez toujours le bloc batterie [2] de l'outil avant de remplacer les outils accessoires ou de régler l'outil.

## ● Sélection d'un outil accessoire

### REMARQUE

- ▶ Les outils accessoires suivants sont ceux les plus communément utilisés.
- ▶ Le cas échéant, renseignez-vous auprès d'un magasin spécialisé pour utiliser d'autres accessoires.

#### Lame de scie plongeante (Fig. C, 17)

- Matériaux :**
- Bois
  - Plastique
  - Plâtre
  - autres matériaux souples

- Utilisation :**
- Découpes
  - Coupes plongeantes
  - Coupe près du bord, y compris dans des zones difficiles d'accès

- Exemple :**
- Coupes d'encoches dans des murs à la construction légère

#### Racloir (Fig. C, 18)

- Matériaux :**
- Résidus de mortier/ciment
  - Carreaux/adhésif de moquette
  - Résidus de peinture/silicone

- Utilisation :**
- Retrait de résidus de matériaux

- Exemple :**
- Retrait de résidus d'adhésif de moquette sur le sol

#### Papier de verre (Fig. C, 16)

- Matériaux :**
- Bois

- Utilisation :**
- Ponçage le long de bords
  - Ponçage le long de zones difficiles d'accès

## ● Fixation/retrait de l'outil accessoire

(Fig. F)

### MISE EN GARDE ! RISQUE DE BLESSURE !



Les accessoires peuvent être tranchants et devenir chauds durant l'utilisation. Portez toujours des gants de protection lorsque vous manipulez des accessoires !

### AVERTISSEMENT !



Eteignez toujours le produit, retirez-en le bloc batterie [2] et laissez-le refroidir avant de réaliser un réglage !

### MISE EN GARDE ! RISQUE DE BLESSURE !

- ▶ Maintenez vos mains à l'écart de l'accessoire lorsque le produit est en fonctionnement.

## Insertion de l'outil accessoire

1. Dépliez le levier [8] entièrement vers le haut (à 180°).  
L'écrou-raccord [5] est levé, permettant l'accès au porte-outil pour accessoires [6].
2. Insérez l'extrémité ouverte des accessoires dans le porte-outil pour accessoires [6].

### REMARQUE

- ▶ Vous pouvez fixer l'accessoire dans le porte-outil pour accessoires [6] à l'angle souhaité (Fig. G).

## Serrage de l'outil accessoire

- Poussez le levier de déverrouillage de l'outil [8] à fond vers le bas sur la position « LOCK ».

## Retrait de l'outil accessoire

- Dépliez le levier de déverrouillage de l'outil [8] entièrement vers le haut (à 180°).
- Retirez l'accessoire du porte-outil pour accessoires [6].
- Après avoir retiré l'outil accessoire : Poussez le levier de déverrouillage de l'outil [8] à fond vers le bas pour le remettre en position « LOCK ».

## ● Réglage de la vitesse d'oscillation

- Utilisez le bouton de réglage de la vitesse [4] pour régler la vitesse d'oscillation (Fig. I).

**Réglage 1 :** Vitesse d'oscillation basse

**Réglage 6 :** Vitesse d'oscillation élevée

### REMARQUE

- ▶ La vitesse d'oscillation requise dépend du matériau et des conditions de travail. Elle peut être déterminée en réalisant des essais.
- ▶ La vitesse d'oscillation peut aussi être modifiée durant le fonctionnement.

## ● Mise en marche et arrêt

### MISE EN GARDE ! RISQUE DE BLESSURE !



Veillez toujours porter des gants de protection lorsque vous manipulez le produit ou que vous travaillez avec.

### MISE EN GARDE ! RISQUE DE BLESSURE !

- ▶ Maintenez toujours le produit à deux mains lorsque vous l'utilisez (Fig. H).

## **⚠ MISE EN GARDE ! RISQUE DE BLESSURE !**

- ▶ Maintenez vos mains à l'écart de l'accessoire lorsque le produit est en fonctionnement.

## **⚠ MISE EN GARDE ! RISQUE SANITAIRE !**

- ▶ Ne travaillez jamais sur des matériaux contenant de l'amiante. L'amiante est considéré cancérigène.

(Fig. J)

- **Mise en marche :** Glissez l'interrupteur marche/arrêt [9] vers l'avant (**ON**). La lampe de travail LED [7] s'allume en même temps que le produit.
- **Arrêt :** Glissez l'interrupteur marche/arrêt [9] en arrière (**OFF**). La lampe de travail LED [7] s'éteint.

## ● **Essai à vide**

### **REMARQUE**

- ▶ Réalisez toujours un essai à vide avant de commencer à travailler et après chaque remplacement d'accessoire. L'essai à vide permet de s'assurer que les accessoires sont bien en place et ne vont pas se desserrer durant l'utilisation.

## ● **Mode d'emploi**

### **Principe de l'outil :**

- Le moteur oscillant fait osciller l'outil accessoire d'avant en arrière de 5000 à 20000 fois par minute. Ceci donne une grande précision dans les espaces les plus étroits.

## **Sciage/coupe :**

- Utilisez uniquement des lames de scie intactes ne présentant pas de défauts. Des lames courbes, émoussées, ou autres, peuvent se briser.
- Respectez la législation et les recommandations des fabricants des matériaux lors de la coupe dans des matériaux de construction légers.
- Les coupes plongeantes ne sont possibles que dans des matériaux souples tels que le bois tendre, les plaques de plâtre, etc.

## **Ponçage :**

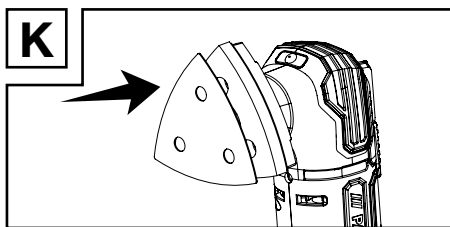

- **Fixation du papier de verre :** Appuyez le papier de verre [16] contre le patin de ponçage [15] (Fig. K).
- **Retrait du papier de verre :** Enlevez le papier de verre [16] en le tirant à partir du bord du patin de ponçage [15].
- Appliquez une pression uniforme pour prolonger la durée de vie du papier de verre.

## ● **Nettoyage et entretien**

### **⚠ AVERTISSEMENT !**



Eteignez toujours le produit, retirez-en le bloc batterie [2] et laissez-le refroidir avant toute inspection, entretien ou nettoyage.

## ● **Nettoyage**

- Ne laissez jamais de liquides pénétrer dans le produit.

- Le produit doit toujours être maintenu propre, sec et exempt d'huile ou de graisse. Retirez les débris du produit après chaque utilisation et avant de le ranger.
- Un nettoyage régulier et adapté permet de garantir une utilisation sûre et de prolonger la durée de vie du produit.
- Nettoyez le produit avec un chiffon sec. Utilisez une brosse douce pour les zones difficiles à atteindre.
- Nettoyez notamment les ouïes de ventilation après chaque utilisation à l'aide d'un chiffon et d'une brosse souple.
- Les ouïes de ventilation doivent toujours être dégagées.

#### REMARQUE

- ▶ N'utilisez pas de détergents ou de désinfectants chimiques, alcalins, abrasifs pour nettoyer ce produit, car ils pourraient endommager ses surfaces.

#### ● Entretien

- Le produit ne nécessite aucun entretien.
- Avant et après chaque utilisation, vérifiez que le produit et les accessoires ne sont pas usés ou endommagés. Le cas échéant, remplacez-les comme décrit dans le présent mode d'emploi. Respectez les spécifications techniques (voir « Caractéristiques techniques »).
- Vérifiez que les couvercles et dispositifs de sécurité sont bien installés et ne sont pas endommagés. Remplacez-les si nécessaire.

#### ● Réparation

- Ce produit ne contient aucune pièce pouvant être réparée par l'utilisateur. Veuillez contacter un centre de réparation agréé ou un technicien de qualification similaire pour le faire contrôler et réparer.

#### ● Stockage

- Éteignez le produit.
- Nettoyez le produit comme indiqué ci-dessus.
- Rangez le produit et ses accessoires dans un endroit sombre, sec, à l'abri du gel et bien ventilé.
- Rangez toujours le produit dans un endroit hors de portée des enfants. La température idéale pour un stockage à long terme (plus de 3 mois) est comprise entre +10 et +30 °C avec une humidité relative ne dépassant pas 60 %.

#### Conseil pour le bloc batterie

- Rangez uniquement le bloc batterie **[2]** lorsqu'il est partiellement chargé. Le bloc batterie doit être chargé entre 30 et 70% (LED rouge et orange allumées sur l'indicateur de niveau de batterie **[10]**) avant de le ranger pendant une longue période.
- Vérifiez le niveau de charge du bloc batterie **[2]** tous les 3 mois lorsque vous le stockez pendant une période prolongée. Rechargez-la si nécessaire.

## ● Transport

- Éteignez le produit.
- Protégez le produit contre les chocs et les vibrations fortes pouvant survenir lors du transport dans un véhicule.
- Installez le produit de sorte qu'il ne puisse pas glisser ni tomber.

## ● Mise au rebut

L'emballage se compose de matières recyclables pouvant être mises au rebut dans les déchetteries locales.



Veillez respecter l'identification des matériaux d'emballage pour le tri sélectif, ils sont identifiés avec des abréviations (a) et des chiffres (b) ayant la signification suivante : 1-7 : plastiques / 20-22 : papiers et cartons / 80-98 : matériaux composite.

### Produit :

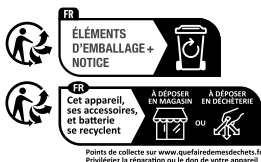

Le produit ainsi que les accessoires et les matériaux d'emballage sont recyclables et relèvent de la responsabilité élargie du producteur.

Éliminez-les séparément, en suivant l'Infotri illustrée, dans l'intérêt d'un meilleur traitement des déchets.

Le logo Triman n'est valable qu'en France.



Votre mairie ou votre municipalité vous renseigneront sur les possibilités de mise au rebut des produits usagés.



Afin de contribuer à la protection de l'environnement, veuillez ne pas jeter votre produit usagé dans les ordures ménagères, mais éliminez-le de manière appropriée. Pour obtenir des renseignements concernant les points de collecte et leurs horaires d'ouverture, vous pouvez contacter votre municipalité.

Les piles / piles rechargeables défectueuses ou usagées doivent être recyclées. Les piles et / ou le produit doivent être retournés dans les centres de collecte proposés.



### Pollution de l'environnement par la mise au rebut incorrecte des piles / piles rechargeables !

Retirez les piles / le pack de piles du produit avant sa mise au rebut.

Les piles / piles rechargeables ne doivent pas être mises au rebut avec les ordures ménagères. Elles peuvent contenir des métaux lourds toxiques et doivent être considérées comme des déchets spéciaux. Les symboles chimiques des métaux lourds sont les suivants : Cd = cadmium, Hg = mercure, Pb = plomb. Pour cette raison, veuillez toujours déposer les piles / piles rechargeables usagées dans les conteneurs de recyclage communaux.



## ● Garantie

### **Article L217-16 du Code de la consommation**

Lorsque l'acheteur demande au vendeur, pendant le cours de la garantie commerciale qui lui a été consentie lors de l'acquisition ou de la réparation d'un bien meuble, une remise en état couverte par la garantie, toute période d'immobilisation d'au moins sept jours vient s'ajouter à la durée de la garantie qui restait à courir. Cette période court à compter de la demande d'intervention de l'acheteur ou de la mise à disposition pour réparation du bien en cause, si cette mise à disposition est postérieure à la demande d'intervention.

Indépendamment de la garantie commerciale souscrite, le vendeur reste tenu des défauts de conformité du bien et des vices rédhibitoires dans les conditions prévues aux articles L217-4 à L217-13 du Code de la consommation et aux articles 1641 à 1648 et 2232 du Code Civil.

### **Article L217-4 du Code de la consommation**

Le vendeur livre un bien conforme au contrat et répond des défauts de conformité existant lors de la délivrance.

Il répond également des défauts de conformité résultant de l'emballage, des instructions de montage ou de l'installation lorsque celle-ci a été mise à sa charge par le contrat ou a été réalisée sous sa responsabilité.

### **Article L217-5 du Code de la consommation**

Le bien est conforme au contrat :

- 1° S'il est propre à l'usage habituellement attendu d'un bien semblable et, le cas échéant :

- s'il correspond à la description donnée par le vendeur et posséder les qualités que celui-ci a présentées à l'acheteur sous forme d'échantillon ou de modèle ;
- s'il présente les qualités qu'un acheteur peut légitimement attendre eu égard aux déclarations publiques faites par le vendeur, par le producteur ou par son représentant, notamment dans la publicité ou l'étiquetage ;

- 2° Ou s'il présente les caractéristiques définies d'un commun accord par les parties ou être propre à tout usage spécial recherché par l'acheteur, porté à la connaissance du vendeur et que ce dernier a accepté.

### **Article L217-12 du Code de la consommation**

L'action résultant du défaut de conformité se prescrit par deux ans à compter de la délivrance du bien.

### **Article 1641 du Code civil**

Le vendeur est tenu de la garantie à raison des défauts cachés de la chose vendue qui la rendent impropre à l'usage auquel on la destine, ou qui diminuent tellement cet usage que l'acheteur ne l'aurait pas acquise, ou n'en aurait donné qu'un moindre prix, s'il les avait connus.

### **Article 1648 1er alinéa du Code civil**

L'action résultant des vices rédhibitoires doit être intentée par l'acquéreur dans un délai de deux ans à compter de la découverte du vice.

Les pièces détachées indispensables à l'utilisation du produit sont disponibles pendant la durée de la garantie du produit.

Le produit a été fabriqué selon des critères de qualité stricts, et contrôlé consciencieusement avant sa livraison. En cas de défaut de matériau ou de fabrication, vous avez des droits légaux vis-à-vis du vendeur du produit. Vos droits légaux ne sont en aucun cas limités par notre garantie mentionnée ci-dessous.

La garantie de ce produit est de 3 ans à partir de la date d'achat. La période de garantie commence à la date d'achat. Conservez l'original de la preuve d'achat dans un endroit sûr car ce document est nécessaire pour prouver l'achat.

Tout dommage ou défaut déjà présent au moment de l'achat doit être signalé immédiatement après le déballage du produit.

Si le produit présente un défaut de matériau ou de fabrication dans les 3 ans qui suivent la date d'achat, nous le réparerons ou le remplacerons - à notre choix - gratuitement pour vous. La période de garantie n'est pas prolongée par une demande de garantie acceptée. Cette mesure s'applique également pour les pièces remplacées et réparées.

Cette garantie est annulée si le produit a été endommagé ou utilisé ou entretenu de manière incorrecte.

La garantie couvre les défauts de matériels et de fabrication. Cette garantie ne couvre pas les pièces du produit soumises à une usure normale, et qui sont donc considérées comme des pièces d'usure (par exemple les piles, les piles rechargeables, tuyaux, les cartouches d'encre), ni les dommages aux pièces fragiles, par exemple les interrupteurs ou les pièces en verre.

## ● Faire valoir sa garantie

Afin de garantir la rapidité de traitement de votre demande, veuillez tenir compte des indications suivantes :

Pour toute demande, veuillez conserver le ticket de caisse et le numéro de référence de l'article (par ex. IAN 490276\_2404) au titre de preuves d'achat.

Le numéro de référence de l'article est indiqué sur la plaque signalétique du produit, sur une gravure présente sur celui-ci, sur la page de couverture de votre manuel (en bas à gauche) ou sur l'autocollant placé sur la face arrière ou inférieure du produit.

En cas de dysfonctionnement de l'appareil ou de tout autre défaut, contactez en premier lieu le service après-vente par téléphone ou par e-mail aux coordonnées indiquées ci-dessous.

Tout produit considéré comme défectueux peut alors être envoyé sans frais de port supplémentaires au service clientèle indiqué, accompagné de la preuve d'achat (ticket de caisse) et d'une description écrite du défaut mentionnant également sa date d'apparition.

Le site [parksidediy.com](http://parksidediy.com) vous permet de visualiser et de télécharger ce mode d'emploi ainsi que de nombreux autres manuels. Ce code QR vous permet d'accéder directement au site [parksidediy.com](http://parksidediy.com). Sélectionnez votre pays et cherchez les modes d'emploi dans le champ de recherche. La numéro de référence de l'article (IAN) 490276\_2404 vous permet d'accéder au mode d'emploi se rapportant à votre article.



## ● Service après-vente

### **FR** Service après-vente France

Tél.: 0800904879

E-Mail: [owim@lidl.fr](mailto:owim@lidl.fr)

### **BE** Service après-vente Belgique

Tél.: 080071011

Tél.: 80023970 (Luxembourg)

E-Mail: [owim@lidl.be](mailto:owim@lidl.be)

# ● Déclaration de conformité CE

## DÉCLARATION UE DE CONFORMITÉ (n° 490276\_2404)

IAN : 490276\_2404  
Identification du produit : "PARKSIDE" Outil multifonction sans fil  
Numéro de modèle : HG12188

L'objet de la déclaration décrit ci-dessus est conforme à la législation d'harmonisation de l'Union applicable:

Directive 2006/42/CE
Directive 2014/30/EU
Directive 2011/65/UE avec toutes les modifications connexes

Références des normes harmonisées ou références aux autres spécifications techniques par rapport auxquels la conformité est déclarée :

N° / Pièces
Directive 2006/42/CE
EN 62841-1:2015/A11:2022
EN 62841-2-4:2014
Directive 2014/30/EU
EN IEC 55014-1:2021
EN IEC 55014-2:2021
EN IEC 61000-3-2:2019/A1:2021
EN IEC 61000-3-3:2013/A2:2021

du 8 juin 2011 relative à la limitation de l'utilisation de certaines substances dangereuses dans les équipements électriques et électroniques :

N° / Pièces
EN IEC 63000:2018

Informations complémentaires:

N° / Pièces
EN 60335-2-29:2021/A1:2021
EN 60335-1:2012/A15:2021
EN 62233:2008
EN 62841-1:2015/A11:2022 Annex K

Détenteur de la documentation technique : OWIM GmbH & Co.KG

Signé par et au nom de:

**OWIM GmbH & Co. KG, Stiftsbergstraße 1, 74167 Neckarsulm, Allemagne**

Cette déclaration de conformité est délivrée sous la seule responsabilité du fabricant.

Traduction de la déclaration de conformité d'origine

Neckarsulm	05.08.2024		
Lieu	Date	ppa. Stefan Haensel Fondé de pouvoir	ppa. Jens Buchheim Fondé de pouvoir





















FR



<b>Lijst met gebruikte pictogrammen</b> .....	Pagina 65
<b>Inleiding</b> .....	Pagina 66
Beoogd gebruik .....	Pagina 66
Leveringsomvang .....	Pagina 66
Onderdelenlijst .....	Pagina 67
Technische gegevens .....	Pagina 67
<b>Algemene veiligheidsinstructies</b> .....	Pagina 68
Algemene veiligheidswaarschuwingen voor elektrisch gereedschap ...	Pagina 68
Veiligheidswaarschuwingen voor schuurmachines .....	Pagina 72
Trilling- en geluidsbeperking .....	Pagina 72
Gedrag in noodsituaties .....	Pagina 72
Restricties .....	Pagina 73
Veiligheidswaarschuwingen voor acculader .....	Pagina 73
<b>Eerste gebruik</b> .....	Pagina 74
Toebehoren .....	Pagina 74
<b>Werking</b> .....	Pagina 75
Het accupack bevestigen/verwijderen .....	Pagina 75
Het accupack opladen .....	Pagina 75
Een accessoire selecteren .....	Pagina 76
Het accessoire bevestigen/verwijderen .....	Pagina 77
De oscillatiesnelheid regelen .....	Pagina 77
In- en uitschakelen .....	Pagina 77
Proefdraai .....	Pagina 78
<b>Gebruiksaanwijzingen:</b> .....	Pagina 78
<b>Reiniging en onderhoud</b> .....	Pagina 78
Reiniging .....	Pagina 78
Onderhoud .....	Pagina 79
Reparatie .....	Pagina 79
Opslag .....	Pagina 79
Transport .....	Pagina 79
<b>Afvoer</b> .....	Pagina 79
<b>Garantie</b> .....	Pagina 80
Afwikkeling in geval van garantie .....	Pagina 81
Service .....	Pagina 81
<b>EU-conformiteitsverklaring</b> .....	Pagina 82

## Lijst met gebruikte pictogrammen

De volgende waarschuwingen worden gebruikt in deze gebruiksaanwijzing, op de verpakking, het typeplaatje en de productlabels:

	Dit symbool betekent dat de gebruiksinstructies tijdens het gebruiken van het product nageleefd moeten worden.		Schakel het product uit en verwijder het accupack voordat u accessoires vervangt, het product schoonmaakt of wanneer niet in gebruik.
	Volg de waarschuwingen en veiligheidsinstructies!		Bescherm het accupack tegen warmte en langdurig intens zonlicht.
	Gebruik het product alleen in droge binnenruimtes.		Bescherm het accupack tegen water en vocht.
	Dit gebodsteken geeft aan dat gepaste veiligheidshandschoenen gedragen moeten worden. Volg de instructies van deze waarschuwing om handletsel door objecten of contact met hete of chemische materialen te vermijden.		Bescherm het accupack tegen vuur.
	Draag oogbescherming		Vergrendelen
	Draag gehoorbescherming		Ontgrendelen
	Draag een stofmasker.		Zekering
	Gelijkstroom/-spanning		Spanning
	Wisselstroom/-spanning		De CE-markering geeft aan dat dit apparaat voldoet aan de relevante EU-richtlijnen.
	Symbool voor een product van beschermingsklasse II (dubbel geïsoleerd)		Veiligheidsinformatie Gebruiksaanwijzing

## **12 V STARTERSET** **MULTIFUNCTIONEEL** **GEREEDSCHAP OP ACCU**

### ● **Inleiding**

Hartelijk gefeliciteerd met de aankoop van uw nieuwe product. U heeft voor een hoogwaardig product gekozen. De gebruiksaanwijzing is een deel van het product. Deze bevat belangrijke aanwijzingen voor veiligheid, gebruik en verwijdering. Maakt U zich voor de ingebruikname van het product met alle bedienings- en veiligheidsvoorschriften vertrouwd. Gebruik het product alleen zoals beschreven en voor de aangegeven toepassingsgebieden. Overhandig alle documenten bij doorgifte van het product aan derden.

### ● **Beoogd gebruik**

Deze STARTERSET MULTIFUNCTIONEEL GEREEDSCHAP OP ACCU (hierna "product" of "elektrisch gereedschap" genoemd) is ontworpen voor zagen, snijden en schuren.

Gebruik het product bij voorkeur voor de volgende materialen: Hout, plastic, gipsplaatmaterialen, lichte en niet-ferrometalen, bevestigingsmiddelen (bijv. spijkers, schroeven). Het product is bijzonder geschikt voor vlakke toepassingen en toepassingen waarbij dicht bij de rand moet worden gewerkt.

Het product is niet bedoeld voor gebruik op zeer harde materialen zoals cement of beton.

Gebruik altijd de juiste accessoires overeenkomstig het beoogde gebruik! Houd rekening met de technische eisen van dit product (zie 'Technische gegevens') wanneer u accessoires koopt en gebruikt!

De led-werklamp  op dit product is bestemd om het nabije werkgebied te verlichten.

Elk ander gebruik of aanpassing van het product wordt als verkeerd gebruik beschouwd en kan leiden tot gevaren zoals de dood, levensbedreigende letsels en beschadigingen. De fabrikant is niet aansprakelijk voor beschadigingen veroorzaakt door verkeerd gebruik. Dit product is niet geschikt voor commercieel gebruik of voor enig ander gebruik.

### ● **Leveringsomvang**

#### **WAARSCHUWING!**

► Het product en de verpakking zijn geen speelgoed voor kinderen! Kinderen mogen niet met de plastic tassen, vellen en de kleine onderdelen spelen! Er bestaat inslikkings- en verstikkingsgevaar.



- 1 Starterset multifunctioneel gereedschap op accu
- 1 Schuurzool
- 3 Schuurpapier  
Hout #60/80/120
- 1 Invalzaagblad (HCS)
- 1 Schrapper
- 1 Accu
- 1 Oplader
- 1 Gebruikershandleiding

## ● Onderdelenlijst

1	Hoofdhandgreep
2	Accu
3	Accuvergrendeling
4	Snelheidsregelaar
5	Spanmoer
6	Accessoirehouder
7	LED-werklamp
8	Hendel
9	Aan/uit-schakelaar
10	Accu-indicator
11	Oplader
12	Indicatielampje laadstatus - groen
13	Indicatielampje laadstatus - rood
14	Netsnoer met stekker
15	Schuurzool
16	Schuurpapier (3 stuks)
17	Invalzaagblad
18	Schraper

## ● Technische gegevens

<b>12 V Starterset multifunctioneel gereedschap op accu</b>	<b>PAMFWS 12 A1</b>
Modelnummer:	HG12188
Nominale spanning:	12 V ===
Motorsnelheid:	5000 – 20000 min <sup>-1</sup>
Oscillatiesnelheid:	5000 – 20000 min <sup>-1</sup>
Oscillatiehoek:	3,2°
<b>Accu</b>	<b>PAPK 12 A4</b>
Modelnummer:	HG10468
Type:	Lithium-Ion
Nominale spanning:	12 V ===
Inhoud:	2000 mAh
Aantal cellen:	3

<b>Acculader</b>	<b>PLGK 12 A3</b>
Modelnummer:	HG10038
<b>Ingang:</b>	
Nominale spanning:	220–240 V~, 50–60 Hz
Nominaal vermogen:	50 W
<b>Uitgang:</b>	
Nominale spanning:	12 V ===
Nominale stroom:	2,4 A
Zekering van het apparaat:	T2 A / 
Beschermingsklasse:	II / 

### Aanbevolen omgevingstemperatuur:

Bij opladen (accupack)	+4 tot +40 °C
Bij gebruik (product):	+4 tot +40 °C
Bij opslag (product; accupack; acculader):	+20 tot +26 °C

### Geluidsemisiewaarde

De gemeten waarden zijn bepaald overeenkomstig EN 62841. Het A-gewogen geluidsniveau van het elektrisch gereedschap is gewoonlijk als volgt:

Geluidsdrukniveau:	L <sub>pA</sub>	75,5 dB
Onzekerheid:	K <sub>pA</sub>	3 dB
Geluidsvermogensniveau:	L <sub>WA</sub>	86,5 dB
Onzekerheid:	K <sub>WA</sub>	3 dB

### Trillingsemisiewaarde

Totale trillingswaarden (triaxale vectorsom) bepaald conform EN 62841:

### Schuren:

Trillingsemisiewaarde:	a <sub>h</sub>	3,59 m/s <sup>2</sup>
Onzekerheid:	K	1,5 m/s <sup>2</sup>



## **WAARSCHUWING!**



Draag gehoorbescherming!

## **OPMERKING**

- ▶ De opgegeven totale trillingswaarde en de opgegeven geluidsemisiewaarde zijn gemeten volgens een standaard beproevingsmethode en kunnen worden gebruikt om het ene gereedschap met het andere te vergelijken.
- ▶ De opgegeven totale trillingswaarde en de opgegeven geluidsemisiewaarde kunnen ook worden gebruikt voor een voorlopige beoordeling van de blootstelling.

## **WAARSCHUWING!**

- ▶ De trillings- en geluidsemisies tijdens het feitelijke gebruik van het elektrisch gereedschap kunnen afwijken van de opgegeven waarden, afhankelijk van de wijze waarop het gereedschap wordt gebruikt, met name van het soort werkstuk dat wordt bewerkt. Probeer de blootstelling aan trillingen en lawaai tot een minimum te beperken. Voorbeelden van maatregelen ter vermindering van trillingen zijn het dragen van handschoenen bij het gebruik van het gereedschap en het beperken van de werktijd. Er moet rekening worden gehouden met alle delen van de bedrijfscyclus (bv. de tijd dat het elektrische apparaat is uitgeschakeld en de tijd dat het stationair draait, naast de triggertijd).



## **Algemene veiligheidsinstructies**

- **Algemene veiligheidswaarschuwingen voor elektrisch gereedschap**

## **WAARSCHUWING!**

- ▶ **Lees alle veiligheidswaarschuwingen, instructies, illustraties en specificaties die met dit elektrisch gereedschap zijn meegeleverd.** Het niet opvolgen van alle onderstaande instructies kan leiden tot elektrische schokken en/of ernstig letsel.

### **Bewaar alle waarschuwingen en instructies voor toekomstig gebruik.**

De term 'elektrisch gereedschap' in waarschuwingen heeft betrekking op het apparaat op netstroom (bekabeld) of op een oplaadbaar (draadloos) apparaat.

### **Veiligheid op de werkplek**

- 1) **Houd het werkgebied schoon en goed verlicht.** Rommelige of donkere ruimtes kunnen ongevallen veroorzaken.
- 2) **Gebruik geen elektrisch gereedschap in explosieve ruimten, bijvoorbeeld in de aanwezigheid van ontvlambare vloeistoffen, gassen of stof.** Elektrisch gereedschap creëert vonken die het stof of de dampen kunnen doen ontbranden.
- 3) **Houd kinderen en omstanders uit de buurt wanneer u elektrisch gereedschap gebruikt.** Afleiding kan tot controleverlies leiden.

## Elektrische veiligheid

- 1) **De stekker van het elektrisch gereedschap dient met het stopcontact overeen te stemmen. Pas de stekker nooit aan. Gebruik geen verloopstekker met geaard elektrisch gereedschap.** Niet-aangepaste stekkers en overeenkomstige stopcontacten beperken het risico op elektrische schokken.
- 2) **Vermijd lichamelijk contact met geaarde oppervlakken, zoals pijpleidingen, radiatoren, fornuizen of koelkasten.** Het risico op een elektrische schok is groter als uw lichaam geaard is.
- 3) **Stel elektrisch gereedschap niet bloot aan regen of vochtige omstandigheden.** Water dat elektrisch gereedschap binnendringt, vergroot het risico op elektrische schokken.
- 4) **Misbruik het netsnoer niet. Gebruik het netsnoer nooit om het elektrisch gereedschap te dragen, te trekken of uit het stopcontact te halen. Houd het netsnoer uit de buurt van hitte, olie, scherpe randen of bewegende onderdelen.** Een beschadigde of verstrikte kabel vergroot het risico op een elektrische schok.
- 5) **Wanneer u een elektrisch gereedschap buitenshuis bedient, gebruik dan een verlengkabel die voor gebruik buitenshuis is geschikt.** Het gebruik van een kabel die voor gebruik buitenshuis geschikt is, verkleint het risico op een elektrische schok.

- 6) **Als het onvermijdelijk is om een elektrisch apparaat in een vochtige omgeving te gebruiken, gebruik dan een circuit met aardlekschakelaar (RCD).** Het gebruik van een differentieelschakelaar verkleint het risico op een elektrische schok.

## Persoonlijke veiligheid

- 1) **Wees waakzaam, let op wat u doet en gebruik uw gezond verstand wanneer u elektrisch gereedschap gebruikt.** Gebruik geen elektrisch gereedschap als u moe bent of onder de invloed bent van drugs, alcohol of medicijnen. Een moment van onoplettendheid tijdens het gebruik van elektrisch gereedschap kan leiden tot ernstig persoonlijk letsel.
- 2) **Draag persoonlijke beschermingsmiddelen. Draag altijd oogbescherming.** Beschermingsmiddelen zoals een stofmasker, slipvaste werkschoenen, veiligheidshelm of gehoorbescherming verkleinen het risico op persoonlijk letsel, afhankelijk van de aard en het gebruik van het gereedschap.
- 3) **Vermijd het onopzettelijk starten van het gereedschap. Zorg ervoor dat de schakelaar op de stand 'Uit' staat voordat u het gereedschap oppakt, draagt of op een stroombron en/of het accupack aansluit.** Het dragen van elektrisch gereedschap met uw vinger op de schakelaar, of gereedschap ingeschakeld op de stroomvoorziening aansluiten, kan ongevallen veroorzaken.

- 4) **Verwijder instelgereedschap of moersleutels voordat u het elektrisch gereedschap inschakelt.** Als er instelgereedschap of een moersleutel in een draaiend deel van het elektrisch gereedschap wordt achtergelaten, kan dit leiden tot persoonlijk letsel.
- 5) **Rijk niet verder dan u normaal kan. Zorg dat u altijd stevig en stabiel staat.** Dit zorgt ervoor dat u het elektrisch gereedschap in onverwachte situaties beter onder controle kunt houden.
- 6) **Draag passende kleding. Draag geen loshangende kleding of sieraden. Houd uw haar, kleding en handschoenen uit de buurt van bewegende onderdelen.** Loshangende kleding, sieraden en lang haar kunnen in bewegende onderdelen verstrikt raken.
- 7) **Wanneer de montage van stofafzuigings- of stofopvangvoorzieningen mogelijk is, dient u ervoor te zorgen dat deze juist aangesloten en gebruikt worden.** Het gebruik van voorzieningen voor stofopvang kan helpen om stof-gerelateerde gevaren te beperken.
- 8) **Zorg dat u ondanks uw ervaring met het apparaat door frequent gebruik, altijd de veiligheidswaarschuwingen in acht neemt.** Een achteloze actie kan binnen een fractie van een seconde ernstig letsel veroorzaken.

#### **Gebruik en onderhoud van elektrisch gereedschap**

- 1) **Overbelast het elektrisch gereedschap niet. Gebruik het juiste elektrisch gereedschap voor uw toepassing.** Met het juiste elektrisch gereedschap werkt u beter en veiliger binnen het aangegeven vermogensbereik.
- 2) **Gebruik het elektrisch gereedschap niet als de schakelaar defect is.** Elektrisch gereedschap dat niet kan worden in- of uitgeschakeld is gevaarlijk en moet worden gerepareerd.
- 3) **Trek de stekker uit het stopcontact en/of het accupack voordat u het elektrisch gereedschap instelt, accessoires vervangt of het elektrisch gereedschap opbergt.** Deze voorzorgsmaatregelen beperken het risico op onbedoeld starten van het elektrisch gereedschap.
- 4) **Berg niet-gebruikt gereedschap op buiten het bereik van kinderen en zorg ervoor dat personen die niet vertrouwd zijn met het gereedschap of die deze instructies niet hebben gelezen het gereedschap niet gebruiken.** Elektrisch gereedschap is gevaarlijk wanneer dit door onervaren personen wordt gebruikt.

- 5) **Onderhoud het elektrisch gereedschap en de accessoires. Controleer of de bewegende onderdelen correct functioneren en niet vastklemmen en of de onderdelen zodanig gebroken of beschadigd zijn dat de werking van het elektrisch gereedschap nadelig wordt beïnvloed. Laat beschadigde onderdelen repareren voordat u het elektrisch gereedschap gebruikt.** Veel ongevallen worden veroorzaakt door slecht onderhouden elektrisch gereedschap.
- 6) **Houd snijgereedschap scherp en schoon.** Zorgvuldig onderhouden snij-gereedschap met scherpe snijkanten lopen minder vaak vast en zijn gemakkelijker te bedienen.
- 7) **Gebruik het elektrisch gereedschap, accessoires, inzetgereedschap, etc. in overeenstemming met deze instructies en houd hierbij rekening met de werkomstandigheden en de uit te voeren werkzaamheden.** Het gebruik van elektrisch gereedschap voor andere dan de beoogde toepassingen kan tot gevaarlijke situaties leiden.
- 8) **Houd de handvatten en greepvlakken droog, schoon en vrij van olie en smeervet.** Glibberige handvatten en greepvlakken maken een veilige omgang en de controle over het elektrisch gereedschap in onverwachte situaties onmogelijk.

## **Gebruik en onderhoud van accugereedschap**

- 1) **Laad alleen op met de oplader die door de fabrikant is aangegeven.** Een oplader die geschikt is voor één type van accupack kan tot brandgevaar leiden wanneer gebruikt met een ander accupack.
- 2) **Gebruik elektrisch gereedschap alleen met de specifiek aangegeven accu.** Het gebruik van andere accu's kan risico op letsel en brandgevaar veroorzaken.
- 3) **Wanneer u het accupack niet gebruikt, houd die uit de buurt van andere metalen voorwerpen zoals paperclips, munten, sleutels, nagels, schroeven of andere kleine metalen voorwerpen die de twee aansluitklemmen kunnen verbinden.** Het kortsluiten van de aansluitklemmen kan brandwonden of brand veroorzaken.
- 4) **Door verkeerd gebruik kan er vloeistof uit de accu lekken; vermijd elk contact daarmee. Als aanraking met de vloeistof toevallig plaatsvindt, spoel deze met water af. Raadpleeg onmiddellijk een arts als er vloeistof in de ogen komt.** Vloeistof die uit de accu wordt gespoten kan irritatie of brandwonden veroorzaken.
- 5) **Gebruik geen beschadigd accupack of een accupack die voor een gereedschap aangepast werd.** Beschadigde of gewijzigde accu's kunnen onverwacht gedrag vertonen, dat kan resulteren in brand, ontploffing of risico op letsel.

- 6) **Stel het accupack of het gereedschap niet bloot aan vuur of een zeer hoge temperatuur.** Blootstelling aan vuur of een temperatuur hoger dan 130 °C kan een explosie veroorzaken.
- 7) **Volg alle instructies voor opladen op en laad het accupack of het gereedschap niet op buiten het temperatuurbereik dat in de instructies vermeld wordt.** Onjuist opladen of opladen bij temperaturen buiten het opgegeven bereik kan leiden tot beschadiging van de accu en een verhoogd risico op brand.

### Onderhoud

- 1) **Laat uw elektrisch gereedschap repareren door een gekwalificeerd persoon en alleen met identieke reserveonderdelen.** Dit waarborgt de veiligheid van het elektrisch gereedschap.
- 2) **Repareer nooit beschadigde accupacks.** Reparatiewerk aan accu's mag alleen uitgevoerd worden door de fabrikant of door erkende servicecentra.

### ● Veiligheidswaarschuwingen voor schuurmachines

#### **WAARSCHUWING!**

- ▶ Stof van materialen zoals loodhoudende verf, bepaalde soorten hout en metaal kan uw gezondheid schaden.
- ▶ Contact met of het inademen van dit type stof kan een gevaar vormen voor de gebruiker of personen in de buurt.

#### **WAARSCHUWING!**



Drag een veiligheidsbril en een stofmasker!

### ● Trilling- en geluidsbepemming

Om de impact van lawaai- en trillingsemissie te beperken, begrensd de werkingsduur, gebruik werkingsmodi met een lage trilling en laag geluid en draag persoonlijke beschermuitrusting.

Houd rekening met de volgende punten om het risico op blootstelling aan trillingen en geluid te minimaliseren:

- Gebruik het product alleen zoals bedoeld door zijn ontwerp en beschreven in deze gebruikershandleiding.
- Zorg dat het product in goede staat verkeert en goed onderhouden is.
- Gebruik het juiste toepassingsgereedschap voor het artikel en zorg dat deze zich in een goede staat bevindt.
- Houd het gereedschap stevig vast aan de handvatten/greepoppervlak.
- Onderhoud dit product volgens deze instructies en houd deze goed gesmeerd (waar nodig).
- Plan uw werkschema zodat het gebruik van gereedschap met hoge trilling over een langere periode wordt verspreid.

### ● Gedrag in noodsituaties

Maak uzelf vertrouwd met het gebruik van dit product met behulp van deze gebruikershandleiding. Onthoud de veiligheidswaarschuwingen en volg deze strikt op om mogelijke risico's en gevaren te vermijden.

- Wees altijd alert wanneer u dit product gebruikt, zodat u risico's vroegtijdig kunt herkennen en oplossen. Door snel in te grijpen kan ernstig letsel en schade aan eigendommen worden voorkomen.
- Schakel het product uit en trek de stekker uit het stopcontact als een storing zich voordoet. Laat het product door een vakbekwame deskundige controleren en, indien nodig, repareren alvorens het opnieuw te gebruiken.

### ● Restriscio's

Zelfs al gebruikt u dit product in overeenstemming met alle veiligheidsrichtlijnen, mogelijke risico's op letsel en schade kunnen nog optreden. De volgende gevaren kunnen in samenhang met de constructie en het model van dit product optreden:

- Gezondheidskwalen veroorzaakt door trillingsemissie, als het product gedurende een lange periode werd gebruikt of onvoldoende werd onderhouden.
- Letsel en schade aan eigendommen door gebroken toepassingsgereedschap of de plotselinge impact van verborgen voorwerpen tijdens gebruik.
- Gevaar op letsel en schade aan eigendommen door rondvliegende voorwerpen.

### OPMERKING

- ▶ Dit product produceert tijdens gebruik een elektromagnetisch veld! Dit veld kan in bepaalde omstandigheden storingen veroorzaken bij actieve of passieve medische implantaten! Om het risico op ernstig letsel of de dood te beperken, adviseren we aan personen met medische implantaten om hun arts en de fabrikant van hun medische implantaten te raadplegen alvorens dit product te bedienen!

### ● Veiligheidswaarschuwingen voor acculader

- Dit apparaat kan worden gebruikt door kinderen vanaf 8 jaar en personen met verminderde fysieke, zintuiglijke of mentale vermogens of een gebrek aan ervaring en kennis, indien zij onder toezicht staan of instructies hebben gekregen over het veilige gebruik van het apparaat en als zij de gevaren ervan begrijpen. Kinderen mogen niet met het apparaat spelen. Reiniging en onderhoud mogen zonder toezicht niet door kinderen worden uitgevoerd.

- Wegwerpbatterijen mogen niet worden opgeladen. Het negeren van deze instructie kan gevaar opleveren.
- Als het netsnoer beschadigd is, moet dit worden vervangen door de fabrikant, een servicecentrum of een gekwalificeerd vakman.
- Bescherm de elektrische onderdelen tegen vocht. Om een elektrische schok te vermijden, dompel de elektrische onderdelen niet in water of een andere vloeistof. Houd het apparaat nooit onder stromend water. Leef de instructies voor reiniging, onderhoud en reparatie van het apparaat na.
- Het apparaat is alleen bestemd voor gebruik binnenshuis.

**⚠ LET OP!** Deze oplader is alleen ontworpen voor het opladen van accupack-types:

### **Parkside 12 V accupack**

PAPK 12  
A3/A4 2,0 Ah 3 cellen

### **Parkside 12 V accupack**

PAPK 12  
B3/B4 4,0 Ah 6 cellen

- Klanten kunnen compatibele reservebatterijen en opladers via de LIDL-Onlineshop [www.lidl.de](http://www.lidl.de) bestellen.

### ● **Eerste gebruik**

#### ● **Toebehoren**

Om dit product veilig en correct te gebruiken, zijn de volgende accessoires, d.w.z. gereedschap en toebehoren, noodzakelijk:

- Gepast toebehoren
- Gepaste persoonlijke beschermingsmiddelen.

Accessoires en toebehoren zijn beschikbaar bij uw erkende handelaar. Houd rekening met de technische eisen van dit product (zie 'Technische gegevens') wanneer u accessoires koopt.

Als u niet zeker bent, vraag mee informatie aan een gekwalificeerde specialist en krijg advies van uw betrouwbare handelaar.

### **⚠ WAARSCHUWING!**

- ▶ Gebruik geen accessoires die niet door Parkside zijn aanbevolen. Dit kan resulteren in een elektrische schok of brand.

## ● **Werking**

### ● **Het accupack bevestigen/ verwijderen**

#### **Het accupack bevestigen**

1. Duw het accupack [2] in de handgreep.
2. Zorg ervoor dat het accupack [2] hoorbaar op zijn plaats wordt vastgeklikt.

#### **Het accupack verwijderen**

1. Druk op de ontgrendelingsknop op het accupack [2].
  2. Trek het accupack [2] uit de handgreep.
- \* Wanneer het accuniveau minder dan 30% is, laadt u het accupack op [2].

### ● **Het accupack opladen**

(Afb. B)

#### **⚠ LET OP!**

- ▶ Trek altijd de stekker [14] uit het stopcontact voordat u het accupack [2] uit de oplader [11] haalt.
- ▶ Steek de stekker [14] in het stopcontact alvorens het accupack [2] in de oplader [11] te plaatsen

#### **OPMERKING**

- ▶ Het accupack [2] is gedeeltelijk opgeladen. Laad het accupack volledig op voor het eerste gebruik.
  - ▶ Het accupack [2] kan te allen tijde naar behoefte worden opgeladen zonder de levensduur te verkorten.
  - ▶ Het onderbreken van het laadproces beschadigt het accupack niet [2].
  - ▶ Laad het accupack [2] nooit op als de omgevingstemperatuur lager dan +10 °C of hoger dan +40 °C is
- Plaats het accupack [2] in de oplader [11].
  - Steek de stekker [14] in het stopcontact.
  - De oplaad-LEDs (groen [12] en rood [13]) geven de laadtoestand van het accupack [2] aan.

<b>LED</b>	<b>Status</b>
De rode led licht op	Het accupack wordt opgeladen
De groene led licht op	Het accupack is volledig opgeladen
Groene en rode led knipperen	Het accupack is defect
Rode led knippert	Accupack is te koud of te warm om op te laden
Groene led brandt (zonder accupack)	De oplader is klaar

### **Als het accupack volledig is opgeladen:**

- Trek de stekker [14] uit het stopcontact.
- Haal het accupack [2] uit de oplader [11].

#### **⚠ WAARSCHUWING!**



Schakel het accupack [2] altijd uit en verwijder deze uit het gereedschap voordat u accessoires vervangt of het gereedschap afstelt.



## ● Een accessoire selecteren

### OPMERKING

- ▶ De volgende accessoires vormen de meest voorkomende types.
- ▶ Indien gewenst, raadpleeg gespecialiseerde winkels voor meer accessoires.

#### Invalzaagblad (Afb. C, 17)

- Materialen:**
- Hout
  - Kunststof
  - Pleister
  - andere zachte materialen

- Gebruik:**
- Afsnijdingen
  - Invalzaagsneden
  - Zagen dicht bij de rand, ook op moeilijk bereikbare plaatsen.

- Voorbeeld:**
- Inkepingen maken in lichte scheidingswanden

#### Schuurpapier (Afb. C, 16)

- Materialen:**
- Hout

- Gebruik:**
- Schuren langs randen
  - Schuren langs moeilijk bereikbare plaatsen

#### Schraper (Afb. C, 18)

- Materialen:**
- Mortel-/cementresten
  - Tegel-/tapijtlijm
  - Verf-/siliconenresten

- Gebruik:**
- Materiaalresten verwijderen

- Voorbeeld:**
- Verwijderen van tapijtlijmresten op vloeren

## ● Het accessoire bevestigen/ verwijderen

(Afb. F)

### LET OP! RISICO OP LETSEL!



Accessoires kunnen scherp zijn en tijdens gebruik heet worden. Draag altijd beschermende handschoenen bij het hanteren van accessoires!

### WAARSCHUWING!



Schakel het product altijd uit, verwijder het accupack **2** en laat het product afkoelen voordat u aanpassingen maakt!

### LET OP! RISICO OP LETSEL!

- ▶ Houd uw handen uit de buurt van het accessoire wanneer het product in gebruik is.

## Het accessoire bevestigen

1. Klap de hendel **8** volledig omhoog (180°).  
De spanmoer **5** wordt omhoog getild en geeft toegang tot de accessoirehouder **6**.
2. Steek het open uiteinde van het gereedschap in de accessoirehouder **6**.

### OPMERKING

- ▶ U kunt de accessoires in de accessoirehouder **6** op elke vergrendelingspositie bevestigen (Afb. G).

## Het accessoire vastmaken

- Duw de accessoire-ontgrendelingshendel **8** helemaal omlaag naar de stand 'VERGRENDELEN'.

## Het accessoire verwijderen

- Klap de accessoire-ontgrendelingshendel **8** helemaal omhoog (180°).
- Verwijder het accessoire van de accessoirehouder **6**.
- Na het verwijderen van het accessoire: Duw de accessoire-ontgrendelingshendel **8** opnieuw helemaal omlaag naar de stand 'VERGRENDELEN'.

## ● De oscillatiesnelheid regelen

- Gebruik de snelheidsregelaar **4** om de oscillatiesnelheid in te stellen (Afb. I).

**Instelling 1:** Lage oscillatiesnelheid

**Instelling 6:** Hoge oscillatiesnelheid

### OPMERKING

- ▶ De benodigde oscillatiesnelheid varieert afhankelijk van het materiaal en de werkomstandigheden, en kan worden bepaald door middel van tests.
- ▶ De oscillatiesnelheid kan tevens tijdens de werking worden gewijzigd.

## ● In- en uitschakelen

### LET OP! RISICO OP LETSEL!



Draag altijd beschermende handschoenen bij het hanteren of werken met het product.

### LET OP! RISICO OP LETSEL!

- ▶ Houd het product altijd met beide handen vast tijdens gebruik (Zie Afb. H).

### LET OP! RISICO OP LETSEL!

- ▶ Houd uw handen uit de buurt van het accessoire wanneer het product in gebruik is.

## **⚠ LET OP! GEZONDHEIDSRISICO!**

- ▶ Werk nooit op materialen die asbest bevatten. Asbest wordt als kankerverwekkend beschouwd.

(Afb. J)

- **Inschakelen:** Schuif de aan/uitschakelaar [9] naar voren (**ON**). De led-werklamp [7] wordt samen met het product ingeschakeld.
- **Uitschakelen:** Schuif de aan/uitschakelaar [9] naar achteren (**OFF**). De led-werklamp [7] wordt uitgeschakeld.

## ● Proefdraai

### OPMERKING

- ▶ Voer altijd een proefdraai zonder belasting uit voordat u begint met werken en na elke vervanging van een accessoire. De proefdraai is bedoeld om te controleren of de accessoires correct zijn vergrendeld en tijdens de werking niet loskomen.

## ● Gebruiksaanwijzingen:

### Werking:

- De oscillerende motor zorgt ervoor dat het accessoire 5000 tot 20000 keer per minuut heen en weer oscilleert. Dit zorgt voor precisie in de meest krappe ruimtes.

### Zagen/snijden:

- Gebruik alleen onbeschadigde zaagbladen zonder defecten. Gebogen, botte of anderszins beschadigde zaagbladen kunnen breken.
- Houd rekening met de wetgeving en de aanbevelingen van de materiaalproducenten bij het snijden van lichte bouwmaterialen.

- Alleen zachte materialen zoals naaldhout, gipsplaten, etc. mogen worden bewerkt met invalzagen!

### Schuren:

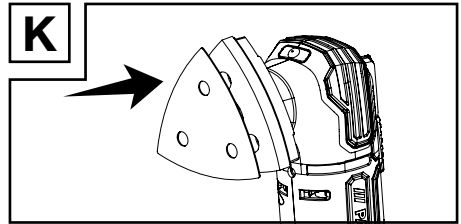

- **Schuurpapier bevestigen:** Druk het schuurpapier [16] op de schuurzool [15] (Afb. K).
- **Schuurpapier verwijderen:** Trek het schuurpapier [16] af van de rand van de schuurzool [15] en verwijder het.
- Breng gelijkmatige druk aan om de levensduur van de schuurvellen te verlengen.

## ● Reiniging en onderhoud

### ⚠ WAARSCHUWING!



Schakel het product altijd uit, verwijder het accupack [2] en laat het product afkoelen voordat het product wordt gecontroleerd, onderhouden en gereinigd!

## ● Reiniging

- Zorg dat er geen vloeistof in het product terecht komt.
- Houd het product altijd schoon, droog en vrij van olie of vet. Veeg vuil van het product weg na elk gebruik en voor opslag.
- Het product regelmatig en grondig reinigen zorgt voor een veilig gebruik en langere levensduur van het product.

- Maak het product schoon met een droge doek. Gebruik een zachte borstel voor moeilijk te bereiken plaatsen.
- Maak in het bijzonder de luchtopeningen na elk gebruik schoon met een doek en zachte borstel.
- De luchtopeningen moeten altijd vrij zijn.

## OPMERKING

- ▶ Maak dit product niet schoon met chemische, alkalische of agressieve schoonmaakmiddelen of ontsmettingsmiddelen, deze kunnen het oppervlak beschadigen.

## ● Onderhoud

- Het product is onderhoudsvrij.
- Voor en na elk gebruik, controleer het product en het toebehoren (bijv. accessoires) op slijtage en schade. Vervang ze indien nodig door nieuwe, zoals beschreven in deze gebruikershandleiding. Bekijk de technische vereisten (zie 'Technische gegevens').
- Controleer de afdekkingen en veiligheidsvoorzieningen op schade en een juiste installatie. Vervang indien nodig.

## ● Reparatie

- Dit product bevat geen onderdelen die door de gebruiker gerepareerd kunnen worden. Neem contact op met een erkend servicecentrum of een soortgelijk gekwalificeerd persoon om het te laten controleren en repareren.

## ● Opslag

- Schakel het product uit.
- Reinig het product zoals hierboven beschreven.

- Berg het product en de accessoires op in een donkere, droge, vorstvrije en goed geventileerde ruimte.
- Berg het product altijd op in een ruimte die niet toegankelijk is voor kinderen. De ideale opslagtemperatuur op lange termijn (langer dan 3 maanden) ligt tussen +10 en +30 °C en de relatieve vochtigheid niet hoger dan 60%.

## Advies voor accupacks

- Berg het accupack **[2]** alleen gedeeltelijk op. Laad het accupack op tussen 30 en 70% (de rode en oranje LED in de accu-indicator **[10]** branden) voordat die voor langere tijd wordt opgeslagen.
- Controleer het laadvermogen van het accupack **[2]** ongeveer elke 3 maanden bij een langdurige opslag. Laad op indien nodig.

## ● Transport

- Schakel het product uit.
- Bescherm het product tegen zware schokken of sterke trillingen die kunnen optreden tijdens transport in voertuigen.
- Beveilig het product om te voorkomen dat het schuift of omvalt.

## ● Afvoer

De verpakking bestaat uit milieuvriendelijke grondstoffen die u via de plaatselijke recyclingcontainers kunt afvoeren.



Neem de aanduiding van de verpakkingsmaterialen voor de afvalscheiding in acht. Deze zijn gemarkeerd met de afkortingen (a) en een cijfers (b) met de volgende betekenis: 1-7: kunststoffen / 20-22: papier en vezelplaten / 80-98: composietmaterialen.

## Product:



Het product, waaronder het toebehoren, en de verpakkingsmaterialen kunnen worden gerecycled en zijn onderhevig aan een uitgebreide verantwoordelijkheid van de fabrikant.

Gooi ze apart weg, overeenkomstig de aangegeven Info-tri (informatie over afvalscheiding), voor een beter afvalbeheer.

Het Triman-logo geldt alleen voor Frankrijk.



Informatie over de mogelijkheden om het uitgediende product na gebruik te verwijderen, verstrekt uw gemeentelijke overheid.



Gooi het afgedankte product omwille van het milieu niet weg via het huisvuil, maar geef het af bij het daarvoor bestemde depot of het gemeentelijke milieupark. Over afgifteplaatsen en hun openingstijden kunt u zich bij uw aangewezen instantie informeren.

Defecte of verbruikte batterijen/ accu's moeten worden gerecycled. Geef batterijen / accu's en / of het product af bij de daarvoor bestemde verzamelstations.



**Milieuschade door foutieve verwijdering van de batterijen / accu's!**

Verwijder de batterijen / het accupack uit het product alvorens het af te voeren.

Batterijen / accu's mogen niet via het huisvuil worden weggegooid. Ze kunnen giftige zware metalen bevatten en vallen onder het chemisch afval. De chemische symbolen van de zware metalen zijn: Cd = cadmium, Hg = kwik, Pb = lood. Geef verbruikte batterijen / accu's daarom af bij een gemeentelijk inzamelpunt.

## ● Garantie

Het product werd volgens strenge kwaliteitsrichtlijnen gemaakt en voor de uitlevering zorgvuldig gecontroleerd. In geval van materiaal- of fabricagefouten hebt u tegenover de verkoper van het product wettelijke rechten. Uw wettelijke rechten worden op geen enkele manier door onze hieronder vermelde garantie beperkt.

De garantie voor dit product bedraagt 3 jaar vanaf aankoopdatum. De garantieperiode gaat in op de datum van aankoop. Bewaar het originele bewijs van aankoop op een veilige plek aangezien dit document nodig is als bewijs.

Alle beschadigingen of gebreken die reeds op het moment van aankoop aanwezig zijn, moeten meteen na het uitpakken van het product worden gemeld.

Mocht het product binnen 3 jaar na aankoopdatum een materiaal- of fabricagefout vertonen, zullen wij het – naar onze keuze – gratis voor u repareren of vervangen. De garantieperiode wordt door een plaatsgevonden garantieverlening niet verlengd. Dit geldt ook voor vervangen en gerepareerde onderdelen.

Deze garantie vervalt als het product werd beschadigd of onjuist is gebruikt of onderhouden.

De garantie dekt materiaal- en fabricagefouten af. Deze garantie dekt geen productonderdelen die aan normale slijtage onderhevig zijn en daarom als verbruiksartikelen worden beschouwd (bv. batterijen, oplaadbare batterijen, slangen, inktpatronen), noch dekt zij schade aan breekbare onderdelen, bv. schakelaars of onderdelen die van glas zijn gemaakt.

## ● Afwikkeling in geval van garantie

Volg de volgende aanwijzingen op voor een snelle behandeling van uw probleem:

Houd bij alle vragen alstublieft de kassabon en het artikelnummer (bijv. IAN 490276\_2404) als bewijs van aankoop bij de hand.

Het artikelnummer kunt u vinden op het typeplaatje van het product, een gravure op het product, het titelblad van uw gebruiksaanwijzing (linksonder) of de sticker op de achter- of onderkant van het product.

Neem bij problemen of overige gebreken met het product eerst contact op met de hieronder vermelde service-afdeling, telefonisch of per e-mail.

Een als defect aangemerkt product kunt u dan samen met het aankoopbewijs (kassabon) en een uitleg over het probleem of gebrek en wanneer het zich heeft voorgedaan gratis naar het aan u meegedeelde service-adres opsturen.

Op parkside-diy.com kunt u deze en vele andere handleidingen inzien en downloaden. Met deze QR-code komt u direct op parkside-diy.com. Selecteer daar uw land en zoek via de zoekfunctie naar de gebruiksaanwijzingen. Door het invoeren van het artikelnummer (IAN) 490276\_2404 komt u bij de gebruiksaanwijzingen voor uw artikel.



## ● Service

**(NL) Service Nederland**  
Tel.: 08000225537  
E-Mail: owim@lidl.nl

**(BE) Service België**  
Tel.: 080071011  
Tel.: 80023970 (Luxemburg)  
E-Mail: owim@lidl.be

# ● EU-conformiteitsverklaring

## EU-CONFORMITEITSVERKLARING (nr. 490276\_2404)

IAN: 490276\_2404  
Productidentificatie: "PARKSIDE" Accu-multifunctioneel gereedschap  
Modelnummer: HG12188

Het hierboven beschreven voorwerp is in overeenstemming de desbetreffende harmonisatiewetgeving van de Unie:

Richtlijn 2006/42/EG
Richtlijn 2014/30/EU
Richtlijn 2011/65/EU met alle bijbehorende wijzigingen

Vermelding van de toegepaste relevante geharmoniseerde normen of van de overige technische specificaties waarop de conformiteitsverklaring betrekking heeft:

Nr. / Onderdelen
Richtlijn 2006/42/EG
EN 62841-1:2015/A1:2022
EN 62841-2-4:2014
Richtlijn 2014/30/EU
EN IEC 55014-1:2021
EN IEC 55014-2:2021
EN IEC 61000-3-2:2019/A1:2021
EN IEC 61000-3-3:2013/A2:2021

Het hierboven beschreven voorwerp van de verklaring is in overeenstemming met Richtlijn 2011/65/EU van het Europees Parlement en de Raad van 8 juni 2011 betreffende beperking van het gebruik van bepaalde gevaarlijke stoffen in elektrische en elektronische apparatuur:

Nr. / Onderdelen
EN IEC 63000:2018

Bijkomende informatie - Andere toegepaste normen:

Nr. / Onderdelen
EN 60335-2-29:2021/A1:2021
EN 60335-1:2012/A15:2021
EN 62233:2008
EN 62841-1:2015/A1:2022 Annex K

Houder van de technische documentatie: OWIM GmbH & Co.KG

Ondertekend voor en namens:

**OWIM GmbH & Co. KG, Stiftsbergstraße 1, 74167 Neckarsulm, Duitsland**

Deze verklaring van overeenstemming wordt onder de uitsluitende verantwoordelijkheid van de fabrikant verstrekt.

Vertaling van de originele verklaring van overeenkomst

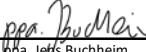
Neckarsulm	05.08.2024		
Plaats	Datum	ppa. Stefan Haensel Procuratiehouder	ppa. Jeffs Buchheim Procuratiehouder























<b>Lista używanych piktogramów</b> .....	Strona	84
<b>Wstęp</b> .....	Strona	85
Przeznaczenie .....	Strona	85
Zakres dostawy .....	Strona	85
Lista części .....	Strona	86
Dane techniczne .....	Strona	86
<b>Ogólne instrukcje dotyczące bezpieczeństwa</b> .....	Strona	87
Ogólne ostrzeżenia dotyczące elektronarzędzi .....	Strona	87
Ostrzeżenie dotyczące bezpieczeństwa szlifierki .....	Strona	91
Ograniczanie drgań i hałasu .....	Strona	91
Zachowanie w sytuacjach awaryjnych .....	Strona	91
Ryzyka resztkowe .....	Strona	92
Ostrzeżenia dotyczące ładowarki do akumulatora .....	Strona	92
<b>Pierwsze użycie</b> .....	Strona	93
Akcesoria .....	Strona	93
<b>Użytkowanie</b> .....	Strona	93
Zakładanie/zdejmowanie akumulatora .....	Strona	93
Ładowanie akumulatora .....	Strona	94
Wybór narzędzia dodatkowego .....	Strona	95
Zakładanie/zdejmowanie narzędzia dodatkowego .....	Strona	96
Ustawianie prędkości oscylacji .....	Strona	96
Włączanie i wyłączanie .....	Strona	96
Próbne uruchomienie .....	Strona	97
<b>Instrukcja działania</b> .....	Strona	97
<b>Czyszczenie i konserwacja</b> .....	Strona	97
Czyszczenie .....	Strona	97
Konserwacja .....	Strona	98
Naprawa .....	Strona	98
Przechowywanie .....	Strona	98
Transport .....	Strona	99
<b>Utylizacja</b> .....	Strona	99
<b>Gwarancja</b> .....	Strona	100
Sposób postępowania w przypadku naprawy gwarancyjnej .....	Strona	100
Serwis .....	Strona	101
<b>Deklaracja zgodności WE</b> .....	Strona	102



## Lista używanych piktogramów

W niniejszej instrukcji obsługi, na opakowaniu, na etykiecie znamionowej i etykietach produktu zastosowano następujące ostrzeżenia:

	Symbol ten oznacza, że podczas używania produktu należy stosować się do instrukcji obsługi.		Przed wymianą osprzętu, czyszczeniem i gdy urządzenie nie jest używane należy je wyłączyć.
	Należy stosować się do ostrzeżeń i instrukcji dotyczących bezpieczeństwa!		Akumulator należy chronić przed gorącem i ciągłym, intensywnym nasłonecznieniem.
	Produktu należy używać wyłącznie w suchych pomieszczeniach.		Akumulator należy chronić przed wodą i wilgocią.
	Ten znak obowiązkowy oznacza konieczność noszenia odpowiednich rękawic ochronnych! Aby nie dopuścić do urazów dłoni spowodowanych przedmiotami lub kontaktem z gorącymi lub chemicznymi materiałami, należy postępować zgodnie z instrukcjami podanymi w tym ostrzeżeniu.		Akumulator należy chronić przed ogniem.
	Noś okulary ochronne.		Blokada
	Noś naszniki ochronne.		Odblokowanie
	Noś maskę przeciwpyłową.		Bezpiecznik
	Prąd stały/napięcie stałe		Napięcie
	Prąd przemienny/napięcie przemiennie		Znak CE oznacza zgodność z odpowiednimi dyrektywami UE mającymi zastosowanie do tego produktu.
	Symbol produktu o klasie ochrony II (podwójna izolacja)		Informacje dotyczące bezpieczeństwa Instrukcja użytkowania

## **12 V AKUMULATOROWY ZESTAW STARTOWY NARZĘDZI WIELOFUNKCYJNYCH**

### ● **Wstęp**

Gratulujemy Państwu zakupu nowego produktu. Tym samym zdecydowali się Państwo na zakup produktu wysokiej jakości. Instrukcja obsługi jest częścią tego produktu. Zawiera ona ważne wskazówki dotyczące bezpieczeństwa, użytkowania i utylizacji. Przed pierwszym użyciem produktu należy zapoznać się ze wszystkimi wskazówkami dotyczącymi obsługi i bezpieczeństwa. Używać produktu wyłącznie zgodnie z jego poniżej opisanym przeznaczeniem. W przypadku przekazania produktu innej osobie należy dołączyć do niego całą jego dokumentację.

### ● **Przeznaczenie**

To AKUMULATOROWY ZESTAW STARTOWY NARZĘDZI WIELOFUNKCYJNYCH (zwane dalej „produktem” lub „elektronarzędziem”) zostało zaprojektowane do piłowania, cięcia i szlifowania.

Produktu należy używać przede wszystkim do następujących materiałów: Drewno, tworzywa sztuczne, płyty gipsowo-kartonowe, metale lekkie i nieżelazne, elementy połączeniowe (np. gwoździe, śruby). Produkt szczególnie nadaje się do wykonywania prac wgłębnych oraz blisko krawędzi.

Produkt nie jest przeznaczony do używania na bardzo twardych materiałach takich jak cement lub beton.

Odpowiednie narzędzia dodatkowe należy zawsze stosować zgodnie z ich przeznaczeniem! Przy zakupie i używaniu narzędzi dodatkowych należy stosować się do wymagań technicznych produktu (patrz część „Dane techniczne”)!

Zainstalowana w produkcie lampka robocza LED [7] jest przeznaczona do oświetlania bezpośredniej strefy pracy.

Wszelkie inne zastosowania lub przeróbki produktu uznaje się za niewłaściwe użytkowanie. Mogą one powodować zagrożenia takie jak śmierć, obrażenia zagrażające życiu i uszkodzenia. Producent nie ponosi odpowiedzialności za szkody spowodowane niewłaściwym użytkowaniem. Ten produkt nie jest przeznaczony do użytku komercyjnego lub do innych zastosowań.

### ● **Zakres dostawy**

#### **⚠ OSTRZEŻENIE!**

▶ Produkt i jego opakowanie nie są zabawkami dla dzieci! Dzieciom nie wolno bawić się woreczkami plastikowymi, folią i małymi elementami! Przedmioty te stwarzają ryzyko zadławienia i uduszenia!



- 1 Akumulatorowy zestaw startowy narzędzi wielofunkcyjnych
- 1 Płytko do papieru ściernego
- 3 Papier ścierny  
Drewno #60/80/120
- 1 Ostrze do cięć wgłębnych (HCS)
- 1 Skrobak
- 1 Akumulator
- 1 Ładowarka
- 1 Instrukcja obsługi

## ● Lista części

- 1 Uchwyt główny
- 2 Akumulator
- 3 Zatrask akumulatora
- 4 Regulator prędkości
- 5 Nakrętka złączna
- 6 Uchwyt narzędzia wkładanego
- 7 Oświetlenie LED miejsca pracy
- 8 Dźwignia
- 9 Przełącznik
- 10 Wskaźnik poziomu naładowania akumulatora
- 11 Ładowarka
- 12 Wskaźnik stanu ładowania – zielony
- 13 Wskaźnik stanu ładowania – czerwony
- 14 Przewód zasilający z wtyczką
- 15 Płytko do papieru ściernego
- 16 Papier ścierny (3 sztuki)
- 17 Ostrze do cięć wgłębnych
- 18 Skrobak

## ● Dane techniczne

<b>12 V Akumulatorowy zestaw startowy narzędzi wielofunkcyjnych</b>	<b>PAMFWS 12 A1</b>
Numer modelu:	HG12188
Napięcie znamionowe:	12 V $\text{---}$
Prędkość silnika:	5000 – 20000 $\text{min}^{-1}$
Prędkość oscylacji:	5000 – 20000 $\text{min}^{-1}$
Kąt oscylacji:	3.2°
<b>Akumulator</b>	<b>PAPK 12 A4</b>
Numer modelu:	HG10468
Typ:	Litowo-jonowy
Napięcie znamionowe:	12 V $\text{---}$
Pojemność:	2000 mAh
Liczba ogniw:	3

<b>Ładowarka</b>	<b>PLGK 12 A3</b>
Numer modelu:	HG10038
<b>Wejście:</b>	
Napięcie znamionowe:	220–240 V~, 50–60 Hz
Moc znamionowa:	50 W
<b>Wyjście:</b>	
Napięcie znamionowe:	12 V $\text{---}$
Prąd znamionowy:	2.4 A
Bezpiecznik urządzenia:	T2 A / 
Klasa ochrony:	II / 

## Zalecana temperatura otoczenia:

Podczas ładowania (akumulatora):	+4 do +40 °C
Podczas pracy (produktu):	+4 do +40 °C
Podczas przechowywania (produktu, akumulatora, ładowarki):	+20 do +26 °C

## Wartość emisji hałasu

Zmierzone wartości określono zgodnie z normą EN 62841. Poziom hałasu A elektronarzędzia wynosi na ogół:

Poziom ciśnienia akustycznego:	$L_{pA}$	75.5 dB
Niepewność:	$K_{pA}$	3 dB
Poziom mocy akustycznej:	$L_{WA}$	86.5 dB
Niepewność:	$K_{WA}$	3 dB

## Wartość emisji drgań

Całkowite wartości drgań (sumy wektorowe przyspieszeń mierzone czujnikiem triax) ustalone wg normy EN 62841:

## Szlifowanie:

Wartość emisji drgań:  $a_n$  3.59 m/s<sup>2</sup>

Niepewność: K 1.5 m/s<sup>2</sup>

### OSTRZEŻENIE!



Noś nauszники ochronne!

### UWAGA

- ▶ Deklarowana całkowita wartość drgań i deklarowana wartość emisji hałasu zostały zmierzone zgodnie ze standardową metodą testowania i mogą być używane do porównywania narzędzia z innymi.
- ▶ Deklarowana całkowita wartość drgań i deklarowana wartość emisji hałasu mogą również służyć do wstępnej oceny narażenia na hałas i drgania.

### OSTRZEŻENIE!

- ▶ W zależności od sposobu używania narzędzia, a zwłaszcza od rodzaju obrabianego przedmiotu, emisja drgań i hałasu podczas rzeczywistego użytkowania elektronarzędzia może się różnić od wartości deklarowanych. Należy starać się minimalizować poziom narażenia na drgania i hałas. Przykłady działań mających na celu zmniejszenie drgań to m.in. noszenie rękawic podczas używania narzędzia oraz ograniczenie czasu pracy. Należy uwzględnić wszystkie części cyklu pracy (na przykład, oprócz czasu pracy pod obciążeniem, czas, kiedy elektronarzędzie jest wyłączone i czas, kiedy pracuje bez obciążenia).



## Ogólne instrukcje dotyczące bezpieczeństwa

### ● Ogólne ostrzeżenia dotyczące elektronarzędzi

#### OSTRZEŻENIE!

- ▶ **Prosimy przeczytać wszystkie ostrzeżenia i instrukcje oraz przestudiować ilustracje i specyfikacje dostarczone wraz z elektronarzędziem.** Nieprzestrzeganie wszystkich wymienionych poniżej instrukcji może doprowadzić do porażenia prądem, pożaru i/lub poważnych obrażeń.

### **Wszystkie ostrzeżenia i instrukcje należy zachować na przyszłość.**

Termin „elektonarzędzie” występujący w ostrzeżeniach dotyczy narzędzia elektrycznego o zasilaniu sieciowym (przewodowego) lub akumulatorowym (beprzewodowego).

### **Bezpieczeństwo w miejscu pracy**

- 1) **Należy dbać o czystość i dobre oświetlenie w miejscu pracy.** Bałagan i złe oświetlenie sprzyjają wypadkom.
- 2) **Elektonarzędzi nie należy używać w miejscach zagrożonych wybuchem, np. w obecności łatwopalnych cieczy, gazów lub pyłu.** Elektronarzędzia wytwarzają iskry, które mogą zapalić opary lub pył.
- 3) **W czasie pracy elektronarzędzie należy trzymać z dala od dzieci i osób postronnych.** Chwila nieuwagi może spowodować utratę kontroli nad urządzeniem.

## **Bezpieczeństwo elektryczne**

- 1) **Wtyczki elektronarzędzi muszą pasować do gniazdka. Nigdy w jakikolwiek sposób nie należy przerabiać wtyczki. Do elektronarzędzi wymagających uziemienia nie należy używać przejściówek.** Oryginalne wtyczki i pasujące do nich gniazdka zmniejszają ryzyko porażenia prądem.
- 2) **Należy unikać dotykania ciałem powierzchni uziemionych, takich jak rury, kaloryfery, kuchenki i lodówki.** Uziemienie ciała zwiększa ryzyko porażenia prądem.
- 3) **Elektronarzędzia należy chronić przed deszczem i wilgocią.** Woda dostająca się do wnętrza elektronarzędzia zwiększa ryzyko porażenia prądem.
- 4) **Nie należy nadwyreżać przewodu. Nigdy nie należy używać przewodu do noszenia lub ciągnięcia elektronarzędzia; nie należy chwycić za przewód, aby wyjąć wtyczkę z kontaktu. Przewód należy chronić przed gorącem, olejem, ostrymi krawędziami i poruszającymi się częściami.** Uszkodzone lub zaplątane przewody zwiększają ryzyko porażenia prądem.
- 5) **Podczas używania elektronarzędzia na dworze należy stosować przedłużacz nadający się do używania na dworze.** Używanie przewodu przeznaczonego do stosowania na dworze zmniejsza ryzyko porażenia prądem.

- 6) **Jeżeli użycie elektronarzędzia w miejscu o dużej wilgotności jest nieuniknione, należy używać zasilania zabezpieczonego wyłącznikiem różnicowoprądowym (RCD).** Używanie wyłącznika różnicowoprądowego zmniejsza ryzyko porażenia prądem.

## **Bezpieczeństwo osobiste**

- 1) **Podczas pracy elektronarzędziem należy zachować czujność, patrzeć, co się robi i kierować się zdrowym rozsądkiem.** Nie należy używać elektronarzędzia, gdy użytkownik jest zmęczony, albo jest pod wpływem narkotyków, alkoholu lub leków. Chwila nieuwagi w czasie posługiwania się elektronarzędziami może spowodować poważne obrażenia.
- 2) **Należy używać środków ochrony osobistej. Należy zawsze nosić okulary ochronne.** Stosowanie w odpowiednich warunkach sprzętu ochronnego takiego jak np. maska przeciwpyłowa, obuwie ochronne z podeszwami antypoślizgowymi, kask lub ochronniki słuchu zmniejszy ewentualne obrażenia.
- 3) **Nie należy dopuszczać do przypadkowego włączenia. Przed podłączeniem narzędzia do zasilania i/lub baterii akumulatorowej oraz przed podniesieniem i przenoszeniem narzędzia przełącznik musi być ustawiony w pozycji „wyłączone”.** Trzymanie palca na przełączniku włączającym w czasie przenoszenia elektronarzędzi lub podłączanie ich do zasilania, gdy przełącznik ustawiony jest w pozycji „włączone”, może doprowadzić do wypadku.

- 4) **Przed włączeniem elektronarzędzia należy usunąć wszystkie klucze regulacyjne i inne narzędzia.** Klucz zaczepiony o obracającą się część elektronarzędzia może spowodować obrażenia.
- 5) **Nie należy sięgać za daleko. Należy zawsze dbać o utrzymanie równowagi i pewne podparcie nóg.** W nieprzewidzianych sytuacjach zapewnia to lepszą kontrolę nad elektronarzędziem.
- 6) **Należy nosić odpowiednią odzież. Nie należy nosić luźnych ubrań lub biżuterii. Włosy, odzież i rękawice należy trzymać z dala od poruszających się części.** Luźne ubrania, biżuteria lub długie włosy mogą zaczepić się o poruszające się części.
- 7) **Jeżeli urządzenie jest wyposażone w przystawkę do odsysania i zbierania pyłu, należy pilnować, aby była ona podłączona i właściwie stosowana.** Używanie systemów służących do pochłaniania pyłu może zmniejszyć zagrożenia związane z pyłem.
- 8) **Nie wolno dopuścić do tego, aby poczucie znajomości narzędzia wynikające z jego częstego używania doprowadziło do lekceważenia i ignorowania zasad bezpieczeństwa.** Jedno lekkomyślne działanie może w ułamku sekundy doprowadzić do ciężkich urazów.
- 2) **Nie należy używać elektronarzędzia, jeżeli przełącznik zasilania nie włącza go lub nie wyłącza.** Elektronarzędzie, którego nie da się kontrolować przełącznikiem, jest potencjalnie niebezpieczne i wymaga naprawy.
- 3) **Przed przystąpieniem do regulacji elektronarzędzia oraz przed wymianą akcesoriów lub przechowywaniem narzędzia, należy odłączyć je od zasilania i/ lub odłączyć akumulator.** Tego typu zapobiegawcze środki ostrożności zmniejszają ryzyko przypadkowego włączenia się elektronarzędzia.
- 4) **Nieużywane elektronarzędzia należy przechowywać w miejscu niedostępnym dla dzieci. Osobom, które nie zapoznały się z narzędziem i jego instrukcją, nie należy pozwalać go obsługiwać.** W rękach nieprzeszkolonych użytkowników elektronarzędzia mogą stanowić zagrożenie.
- 5) **Elektronarzędzia i akcesoria należy utrzymywać w dobrym stanie. Należy kontrolować, czy części ruchome nie są odchyłone od osi, nie zacinają się i nie są pęknięte lub uszkodzone w inny sposób, który mógłby wpłynąć na działanie narzędzia. W razie uszkodzenia, przed użyciem narzędzie należy oddać do naprawy.** Wiele wypadków wynika ze złej konserwacji narzędzi.

#### **Używanie i utrzymanie elektronarzędzi.**

- 1) **Elektronarzędzia nie należy forsować. Należy używać narzędzia dostosowanego do wykonywanej pracy.** Odpowiednie narzędzie elektryczne wykona pracę lepiej i bezpieczniej, gdy pozwoli mu się pracować z prędkością/obrotami do jakich zostało zaprojektowane.
- 6) **Należy dbać o czystość i naostrzenie narzędzi tnących.** Odpowiednio utrzymane narzędzia tnące z ostrymi krawędziami tnącymi są mniej narażone na zakleszczanie się i łatwiej jest je kontrolować.

- 7) **Elektronarzędzi, akcesoriów, wiertel, itp. należy używać zgodnie z niniejszą instrukcją, z uwzględnieniem warunków i rodzaju wykonywanej pracy.** Korzystanie z narzędzi niezgodnie z przeznaczeniem może prowadzić do niebezpiecznych sytuacji.
- 8) **Należy dbać o to, aby uchwyty były suche, czyste i niezaplamione olejem lub smarem.** Śliskie uchwyty nie pozwalają w bezpieczny sposób kontrolować narzędzia w nieprzewidzianych sytuacjach.
- 4) **W niesprzyjających warunkach może dojść do wycieku cieczy z akumulatora. Należy wtedy unikać wszelkiego kontaktu z tą cieczą. W razie przypadkowego kontaktu ze skórą, zabrudzone miejsce należy obficie przemyć wodą. Jeżeli płyn dostanie się do oczu, należy dodatkowo zasięgnąć porady lekarza.** Płyn wyciekający z akumulatora może powodować podrażnienie lub oparzenia.
- 5) **Akumulatora nie należy używać w narzędziu, które jest uszkodzone lub zostało poddane przeróbkom.** Uszkodzone lub zmodyfikowane akumulatory zachowują się w sposób nieprzewidywalny, co może doprowadzić do pożaru lub wybuchu lub stwarzać ryzyko urazów.

### **Używanie i utrzymanie akumulatora**

- 1) **Do ładowania należy używać wyłącznie ładowarki wskazanej przez producenta.** Użycie ładowarki pochodzącej od jednego akumulatora do ładowania innego akumulatora grozi pożarem.
- 2) **Elektronarzędzi należy używać wyłącznie z dedykowanymi do nich akumulatorami.** Użycie jakichkolwiek innych akumulatorów grozi obrażeniami i pożarem.
- 3) **Jeżeli akumulator nie jest używany, należy go przechowywać z dala od innych przedmiotów metalowych, np. spinaczy, monet, kluczy, gwoździ, śrub i innych drobnych przedmiotów metalowych, które mogłyby spowodować zwarcie wyprowadzeń akumulatora.** Zwarcie wyprowadzeń akumulatora może doprowadzić do oparzenia lub pożaru.
- 6) **Nie należy narażać akumulatora lub narzędzia na kontakt z ogniem lub zbyt wysokimi temperaturami.** Ogień lub temperatura przekraczająca 130°C mogą doprowadzić do wybuchu.
- 7) **Należy przestrzegać wszystkich instrukcji ładowania. Nie należy ładować akumulatora lub narzędzia poza przedziałem temperatur podanym w instrukcji.** Ładowanie w sposób nieprawidłowy lub w temperaturze wykraczającej poza określony zakres może doprowadzić do uszkodzenia akumulatora i zwiększa ryzyko pożaru.

## Serwisowanie

- 1) **Serwisowanie elektronarzędzia należy powierzyć wykwalifikowanemu technikowi, a do naprawy używać wyłącznie części zamiennych identycznych z oryginalnymi.** Zapewni to bezpieczeństwo eksploatacji elektronarzędzia.
- 2) **Uszkodzonych akumulatorów nie należy nigdy naprawiać.** Jakiegokolwiek czynności serwisowe przy akumulatorach powinny być wykonywane wyłącznie przez producenta lub pracowników autoryzowanego serwisu.

## ● Ostrzeżenie dotyczące bezpieczeństwa szlifierki

### OSTRZEŻENIE!

- ▶ Pył z materiałów, takich jak farba z ołowiem, niektóre rodzaje drewna i metal może być szkodliwy dla zdrowia.
- ▶ Kontakt z takim pyłem lub jego wdychanie może stanowić zagrożenie dla użytkownika i osób znajdujących się w pobliżu.

### OSTRZEŻENIE!



Należy nosić okulary ochronne i maskę przeciwpyłową!



## ● Ograniczanie drgań i hałasu

Aby zmniejszyć poziom emisji drgań i hałasu, należy ograniczyć czas pracy, używać trybów pracy niski poziom drgań i niski poziom hałasu oraz nosić sprzęt ochronny osobistej.

Aby zminimalizować ryzyko związane z drganiami i hałasem, prosimy wziąć pod uwagę następujące zalecenia:

- Produktu należy używać wyłącznie do celów określonych w niniejszej instrukcji i wynikających z jego konstrukcji.
- Należy dbać o to, aby produkt był w dobrym stanie i aby był właściwie utrzymany.
- W produkcie należy używać osprzętu odpowiedniego typu. Konieczne jest dopilnowanie, aby był on w pełni sprawny.
- Rękojeści i uchwyty należy mocno trzymać.
- Czynności konserwacyjne przy produkcie należy wykonywać zgodnie z zaleceniami niniejszej instrukcji, ze zwróceniem uwagi na właściwe smarowanie (w stosownych przypadkach).
- Prace należy planować w taki sposób, aby czynności wymagające używania narzędzi powodujących silne drgania były rozłożone na dłuższy przedział czasu.

## ● Zachowanie w sytuacjach awaryjnych

Prosimy zapoznać się z obsługą produktu za pomocą niniejszej instrukcji obsługi. Należy zapamiętać zalecenia dotyczące bezpieczeństwa i ściśle się do nich stosować. Pomoże to uniknąć ryzyka i niebezpieczeństw.

- Podczas używania produktu należy być zawsze czujnym, aby móc z wyprzedzeniem rozpoznać zagrożenia i zapobiec im. Szybka interwencja pozwala zapobiec poważnym urazom i stratom materialnym.
- W przypadku wystąpienia usterek, produkt należy wyłączyć i odłączyć od zasilania. Przed ponownym użyciem, produkt należy oddać do przeglądu i naprawy, którą powinien wykonać wykwalifikowany specjalista.



## ● Ryzyka resztkowe

Nawet jeśli produkt jest używany zgodnie z wszystkimi zasadami bezpieczeństwa, nadal występuje potencjalne ryzyko urazów i uszkodzeń. Z uwagi na konstrukcję i własności produktu, wystąpić mogą następujące zagrożenia:

- Używanie produktu przez zbyt długi czas, nieodpowiednie wykorzystywanie oraz brak właściwej konserwacji może prowadzić do schorzeń będących następstwem emisji drgań.
- Urazy i straty materialne spowodowane ułamaniem się osprzętu lub nagłym uderzeniem, w czasie użytkowania, w ukryte przeszkody.
- Ryzyko obrażeń i strat materialnych spowodowanych odłamkami wyrzuconymi w powietrze.

### UWAGA

- ▶ W czasie pracy produkt wytwarza pole elektromagnetyczne! Pole to może w pewnych okolicznościach zakłócać pracę aktywnych lub pasywnych implantów medycznych! Aby zmniejszyć ryzyko poważnych lub śmiertelnych obrażeń, zalecamy, aby osoby z implantami medycznymi przed rozpoczęciem używania produktu skonsultowały się ze swoim lekarzem lub producentem implantów.

## ● Ostrzeżenia dotyczące ładowarki do akumulatora

- Pod warunkiem zapewnienia odpowiedniego nadzoru, pouczenia na temat

bezpiecznej obsługi urządzenia i dopilnowania zrozumienia zagrożeń, urządzenie może być używane przez dzieci w wieku od lat 8, osoby o ograniczeniach fizycznych, czuciowych lub psychicznych, a także osoby, którym brak jest doświadczenia lub wiedzy. Dzieci nie powinny bawić się urządzeniem.

Dzieci nie powinny bez nadzoru wykonywać czynności związanych z czyszczeniem i konserwacją.

- Nie należy ładować baterii jednorazowych. Nieprzestrzeganie tego zalecenia stwarza zagrożenie.
- Jeśli przewód zasilający zostanie uszkodzony, aby uniknąć niebezpiecznych sytuacji, należy go wymienić. Wymiany powinien dokonać producent, przedstawiciel jego serwisu lub inne osoby o podobnych kwalifikacjach.

- Części elektryczne należy chronić przed wilgocią. Aby nie dopuścić do porażenia prądem, tego typu części nie wolno w wodzie lub innych płynach. Nigdy nie należy trzymać urządzenia pod bieżącą wodą. Należy zwracać uwagę na instrukcje dotyczące czyszczenia, konserwacji i naprawy.

- Urządzenie nadaje się wyłącznie do użytku w pomieszczeniach.

**⚠ UWAGA!** Ta ładowarka jest przeznaczona wyłącznie do ładowania akumulatorów następującego typu:

### Parkside 12 V Akumulator

PAPK 12  
A3/A4 2,0 Ah 3 ogniwa

PAPK 12  
B3/B4 4.0 Ah 6 ogniw

- Klienci mogą kupić kompatybilne zapasowe baterie i ładowarki w sklepie internetowym LIDL [www.lidl.de](http://www.lidl.de).

## ● Pierwsze użycie

### ● Akcesoria

W celu bezpiecznego i poprawnego stosowania produktu, są niezbędne następujące akcesoria, np. narzędzia i narzędzia dodatkowe:

- Odpowiednie narzędzia dodatkowe
- Odpowiednie środki ochrony osobistej

Akcesoria i narzędzia dodatkowe są dostępne u autoryzowanego sprzedawcy. Przy zakupie akcesoriów należy kierować się wymaganiami technicznymi produktu (patrz część „Dane techniczne”).

W razie wątpliwości należy zwrócić się do wykwalifikowanego specjalisty i poradzić się zaufanego sprzedawcy.

### **⚠ OSTRZEŻENIE!**

- ▶ Nie należy używać jakichkolwiek akcesoriów, które nie są zalecane przez firmę Parkside. Mogłyby to spowodować porażenie prądem lub doprowadzić do pożaru.

## ● Użytkowanie

### ● Zakładanie/zdejmowanie akumulatora

#### Zakładanie akumulatora

1. Wcisnąć akumulator [2] do uchwytu.
2. Upewnij się, że akumulator [2] zatrzaśnie się ze słyszalnym kliknięciem.

#### Zdejmowanie akumulatora

1. Wciśnij przycisk zwalniający na akumulatorze [2].
2. Wyjąć akumulator [2] z uchwytu.

\* Gdy poziom naładowania akumulatora spadnie poniżej 30%, należy naładować akumulator [2].

## ● Ładowanie akumulatora

(Rys. B)

### OSTROŻNIE!

- ▶ Przed wyjęciem akumulatora [2] z ładowarki [11] należy zawsze najpierw wyjąć wtyczkę [14] z kontaktu.
- ▶ Przed włożeniem akumulatora [2] do ładowarki [11] należy włożyć wtyczkę [14] do kontaktu.

### UWAGA

- ▶ Akumulator [2] jest częściowo naładowany. Przed pierwszym użyciem należy go całkowicie naładować.
- ▶ Akumulator [2] można ładować w dowolnym momencie odpowiednio do potrzeb i nie powoduje to skrócenia czasu jego przydatności do użytkowania.
- ▶ Przerwanie procesu ładowania nie powoduje uszkodzenia akumulatora [2].
- ▶ Nigdy nie należy ładować akumulatora [2] jeśli temperatura otoczenia spadnie poniżej +10°C lub przekroczy +40°C
- Włożyć akumulator [2] do ładowarki [11].
- Podłączyć wtyczkę [14] do odpowiedniego kontaktu elektrycznego.
- Diody LED kontroli ładowania (zielona [12] i czerwona [13]) sygnalizują postęp ładowania akumulatora [2].

LED	Stan
Świeci czerwona dioda LED	Trwa ładowanie akumulatora
Świeci zielona dioda LED	Akumulator jest w pełni naładowany
Zielona i czerwona dioda LED migają	Akumulator jest uszkodzony
Miga czerwona dioda LED	Akumulator jest za zimny lub za gorący, aby można go było ładować
Świeci zielona dioda LED (bez akumulatora)	Ładowarka jest gotowa

### Gdy akumulator jest w pełni naładowany:

- Wyjąć wtyczkę [14] z kontaktu elektrycznego.
- Wyjąć akumulator [2] z ładowarki [11].

### OSTRZEŻENIE!



Przed wymianą osprzętu roboczego lub regulacją narzędzia należy zawsze wyłączyć narzędzie i wyjąć z niego akumulator [2].

## ● Wybór narzędzia dodatkowego

### UWAGA

- ▶ Następujące narzędzia dodatkowe stanowią najczęstsze rodzaje.
- ▶ Jeśli jest to niezbędne, należy skontaktować się ze specjalistycznymi sklepami detalicznymi w celu uzyskania informacji o dodatkowych narzędziach.

### Ostrze do cięć wgłębnych (Rys. C, 17)

- Materiały:**
- Drewno
  - Tworzywo sztuczne
  - Gips
  - inne miękkie materiały

- Użytkowanie:**
- Odcięcia
  - Cięcia wgłębne
  - Piłowanie blisko krawędzi, w tym trudno dostępne miejsca.

- Przykład:**
- Nacięcia w ścianach o lekkiej konstrukcji

### Papier ścierny (Rys. C, 16)

- Materiały:**
- Drewno

- Użytkowanie:**
- Szlifowanie wzdłuż krawędzi
  - Szlifowanie trudno dostępnych miejsc

### Skrobak (Rys. C, 18)

- Materiały:**
- Pozostałości zaprawy/cementu
  - Klej do płytek/dywanów
  - Pozostałości farby/silikonu

- Użytkowanie:**
- Usuwanie pozostałości materiałów

- Przykład:**
- Usuwanie pozostałości klejów do dywanów na podłodze

## ● Zakładanie/zdejmowanie narzędzia dodatkowego

(Rys. F)

### OSTROŻNIE! RYZYKO URAZÓW!



Narzędzia dodatkowe mogą być ostre i mogą nagrzewać się podczas używania. Podczas manipulacji narzędziami dodatkowymi należy zawsze nosić rękawice ochronne!

### OSTRZEŻENIE!



Przed dokonaniem jakichkolwiek zmian należy zawsze wyłączyć urządzenie, wyjąć akumulator [2] i odczekać, aż urządzenie ostygnie!

### OSTROŻNIE! RYZYKO URAZÓW!

- ▶ Trzymać ręce z dala od narzędzi dodatkowych, gdy urządzenie jest włączone.

## Wkładanie narzędzia dodatkowego

1. Złożyć dźwignię [8] do końca w górę (180°).  
Nakrętką złączną [5] uniesie się i umożliwi dostęp do uchwytu narzędzia dodatkowego [6].
2. Włożyć otwarty koniec narzędzia dodatkowego do uchwytu narzędzia [6].

### UWAGA

- ▶ Możesz zamocować narzędzia dodatkowego w uchwycie na narzędzia [6] w dowolnej pozycji blokowania (Rys. G).

## Dokręcanie narzędzia dodatkowego

- Wcisnąć dźwignię odblokowywania narzędzia [8] do końca w dół w pozycję „LOCK” („ZABLOKOWANE”).

## Wyjmowanie narzędzia dodatkowego

- Złożyć dźwignię odblokowywania narzędzia [8] do końca w górę (180°).
- Wyjąć narzędzie dodatkowe z uchwytu narzędzia [6].
- Po wyjęciu narzędzia dodatkowego: Wcisnąć dźwignię odblokowywania narzędzia [8] do końca w dół, z powrotem w pozycję „LOCK” („ZABLOKOWANE”).

## ● Ustawianie prędkości oscylacji

- Aby ustawić prędkość oscylacji, użyj pokrętki kontroli prędkości [4] (Rys. I).

**Ustawienie 1:**Niska prędkość oscylacji

**Ustawienie 6:**Wysoka prędkość oscylacji

### UWAGA

- ▶ Żądana prędkość oscylacji zależy od materiału i warunków roboczych i może być określona dzięki testom.
- ▶ Prędkość oscylacji może również się zmieniać podczas pracy.

## ● Włączanie i wyłączanie

### OSTROŻNIE! RYZYKO URAZÓW!



Podczas manipulacji lub pracy z produktem należy zawsze nosić rękawice ochronne.

### OSTROŻNIE! RYZYKO URAZÓW!

- ▶ Zawsze trzymaj produkt obiema rękoma podczas pracy (Rys. H).

### OSTROŻNIE! RYZYKO URAZÓW!

- ▶ Trzymać ręce z dala od narzędzi dodatkowych, gdy urządzenie jest włączone.

## **⚠ OSTROŻNIE! RYZYKO ZAGROŻENIA ZDROWIA!**

- ▶ Nigdy nie pracuj na materiałach zawierających azbest. Azbest jest uważany za rakotwórczy.

(Rys. J)

- **Włączenie:** Przesunąć włącznik/ wyłącznik [9] do przodu (ON). Kontrolka świetlna LED [7] włączy się wraz z produktem.
- **Wyłączenie:** Przesunąć włącznik/ wyłącznik [9] do tyłu (OFF). Lampka robocza LED [7] będzie wyłączona.

## ● Próbné uruchomienie

### UWAGA

- ▶ Zawsze wykonuj próbne uruchomienie bez obciążenia przed rozpoczęciem pracy i po każdej wymianie narzędzia dodatkowego. Uruchomienie próbne ma na celu zapewnienie, że narzędzia dodatkowe są poprawnie zablokowane i nie poluzują się podczas pracy.

## ● Instrukcja działania

### Zasady działania:

- Silnik oscylacji umożliwia oscylację od 5000 do 20000 razy na minutę. Umożliwia to precyzję w największych miejscach.

### Piłowanie/cięcie:

- Używaj tylko nieuszkodzonych brzeszczotów pił, bez żadnych usterek. Wygięte, tępe lub inne brzeszczoty mogą pęknąć.
- Przestrzegaj prawa i zaleceń producentów materiału podczas cięcia lekkich materiałów budowlanych.

- Tylko miękkie materiały, takie jak miękkie drewno, płyta gipsowo-kartonowa, itp. mogą być używane podczas cięcia wgłębnego!

### Szlifowanie:

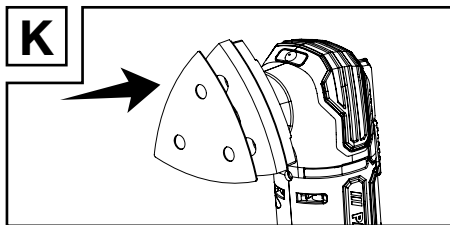

- **Mocowanie papieru ściernego:** Docisnąć papier ścierny [16] do płytki do papieru ściernego [15] (Rys. K).
- **Zdejmowanie papieru ściernego:** Oderwać papier ścierny [16] z krawędzi płytki do papieru ściernego [15] i zdjąć go.
- Naciskać równomiernie, by nie zużyć przedwcześnie arkuszy ściernych.

## ● Czyszczenie i konserwacja

### **⚠ OSTRZEŻENIE!**



Przed przystąpieniem do kontroli, czynności konserwacyjnych i czyszczenia, należy zawsze wyłączyć urządzenie, wyjąć akumulator [2] i odczekać, aż urządzenie ostygnie!

## ● Czyszczenie

- Nigdy nie wolno dopuścić do dostania się płynów do produktu.
- Produkt musi być zawsze czysty, suchy i niezaplamiiony olejem lub smarem. Po każdym użyciu i przed przechowywaniem należy usunąć zanieczyszczenia.

- Regularne i dokładne czyszczenie nie tylko zapewnia bezpieczeństwo użytkownika, lecz także przedłuża czas eksploatacji produktu.
- Produkt należy czyścić suchą ściereczką. W miejscach trudno dostępnych można używać miękkiej szczołeczki.
- Po każdym użyciu należy ściereczką i miękką szczołeczką wyczyścić w szczególności otwory wentylacyjne.
- Otwory wentylacyjne muszą zawsze być czyste.

#### UWAGA

- ▶ Do czyszczenia produktu nie należy używać żrących detergentów lub środków dezynfekujących: mogłyby to być szkodliwe dla powierzchni produktu.

### ● Konserwacja

- Produkt jest bezobsługowy i nie wymaga konserwacji.
- Przed użyciem i po użyciu produkt i akcesoria (np. narzędzia dodatkowe) należy każdorazowo sprawdzić pod kątem zużycia i uszkodzenia. W razie potrzeby należy je wymienić w sposób opisany w niniejszej instrukcji użytkownika. Należy przestrzegać wymagań technicznych (patrz część „Dane techniczne”).
- Pokrywy i urządzenia zabezpieczające należy skontrolować pod kątem uszkodzeń i czy są poprawnie zainstalowane. W razie potrzeby wymienić.

### ● Naprawa

- W produkcie nie ma części, które mogłyby być naprawione przez użytkownika. W celu skontrolowania i naprawienia urządzenia należy skontaktować się z autoryzowanym centrum serwisowym lub osobą o podobnych kwalifikacjach.

### ● Przechowywanie

- Wyłączyć produkt.
- Wyczyścić produkt zgodnie z opisem powyżej.
- Produkt i jego akcesoria przechowywać w ciemnym, suchym i przewiewnym miejscu zabezpieczonym przed przymrozkami.
- Produkt należy zawsze przechowywać w miejscu niedostępnym dla dzieci. Optymalna temperatura przechowywania długoterminowego (przez ponad 3 miesiące) wynosi od +10 do +30°C, a wilgotność względna nie powinna przekraczać 60%.

### Rada dotycząca akumulatora

- Przechowywać tylko akumulator 2 częściowo naładowany. Akumulator należy naładować od 30 do 70 % (czerwona i pomarańczowa lampka LED we wskaźniku poziomu baterii 10 zaświecą się) przed przechowywaniem przez dłuższe okresy.
- Kontrolować ładowanie akumulatora 2 co 3 miesiące podczas przechowywania przez dłuższy okres. W razie potrzeby należy go doładować.

## ● Transport

- Wyłącz produkt.
- Produkt należy chronić przed wszelkimi silnymi uderzeniami lub drganiem, które mogłyby wystąpić w transporcie w pojeździe.
- Aby zapobiec poślizgnięciu lub przewróceniu, produkt należy zabezpieczyć.

## ● Utylizacja

Opakowanie wykonane jest z materiałów przyjaznych dla środowiska, które można przekazać do utylizacji w lokalnym punkcie przetwarzania surowców wtórnych.



Przy segregowaniu odpadów prosimy zwrócić uwagę na oznakowanie materiałów opakowaniowych, oznaczone są one skrótami (a) i numerami (b) o następującym znaczeniu: 1–7: Tworzywa sztuczne / 20–22: Papier i tektura / 80–98: Materiały kompozytowe.

### Produkt:

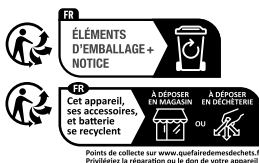

Produkt, w tym akcesoria i materiały opakowaniowe, nadają się do recyklingu i podlegają rozszerzonej odpowiedzialności producenta. Wyrzucić je osobno, zgodnie z ilustracją przedstawiającą informacje o sortowaniu, aby zapewnić lepszą utylizację odpadów. Logo Triman jest ważne tylko dla Francji.



Informacji na temat możliwości utylizacji wyeksploatowanego produktu udziela urząd gminy lub miasta.



Z uwagi na ochronę środowiska nie wyrzucać urządzenia po zakończeniu eksploatacji do odpadów domowych, lecz prawidłowo zutylizować. Informacji o punktach zbiorczych i ich godzinach otwarcia udziela odpowiedni urząd.

Elektroodpady nie mogą być wyrzucane do pojemników do selektywnej zbiórki odpadów komunalnych. Można je oddać w specjalnie wyznaczonych miejscach np. Punkt Selektywnej Zbiórki Odpadów Komunalnych lub/bądź w punktach handlowych oferujących w sprzedaży sprzęt elektroniczny.

Należy postępować zgodnie z obowiązującymi w Polsce przepisami dotyczącymi selektywnej zbiórki urządzeń elektrycznych i elektronicznych. Zużyty sprzęt może mieć szkodliwy wpływ na środowisko i zdrowie ludzi z uwagi na potencjalną zawartość niebezpiecznych substancji, mieszanin oraz części składowych. Gospodarstwo domowe spełnia ważną rolę w przyczynianiu się do ponownego użycia i odzysku surowców wtórnych, w tym recyklingu zużytego sprzętu. Na tym etapie kształtuje się postawy, które wpływają na zachowanie wspólnego dobra jakim jest czyste środowisko naturalne.

Uszkodzone lub zużyte baterie / akumulatory muszą być poddane recyklingowi. Oddać baterie / akumulatory i / lub produkt w dostępnych punktach zbiórki.



**Niewłaściwa utylizacja baterii / akumulatorów stwarza zagrożenie dla środowiska naturalnego!**



Przed utylizacją należy wyjąć baterie / akumulatory z produktu.

Baterii / akumulatorów nie należy wyrzucać razem z odpadami domowymi. Mogą one zawierać szkodliwe metale ciężkie i należy je traktować jak odpady specjalne. Symbole chemiczne metali ciężkich są następujące: Cd = kadm, Hg = rtęć, Pb = ołów. Dlatego też zużyte baterie / akumulatory należy przekazywać do komunalnych punktów gromadzenia odpadów niebezpiecznych.

## ● **Gwarancja**

Produkt został wyprodukowany zgodnie z surowymi wytycznymi dotyczącymi jakości i dokładnie przetestowane przed dostawą. W przypadku wad materiałowych lub produkcyjnych przysługują Państwu prawa ustawowe wobec sprzedawcy produktu. Państwa prawa ustawowe nie są w żaden sposób ograniczone przez naszą gwarancję przedstawioną poniżej.

Gwarancja na ten produkt wynosi 3 lata od daty zakupu. Okres gwarancji rozpoczyna się od daty zakupu. Proszę przechowywać oryginalny rachunek w bezpiecznym miejscu, ponieważ ten dokument jest wymagany jako dowód zakupu.

Wszelkie uszkodzenia lub wady obecne już w momencie zakupu należy zgłosić niezwłocznie po rozpakowaniu produktu.

Jeżeli w ciągu 3 lat od daty zakupu produkt wykaże wady materiałowe lub produkcyjne, to – według naszego uznania – bezpłatnie go naprawimy lub wymienimy. Okres gwarancji nie ulega przedłużeniu o przyznane roszczenie gwarancyjne. Dotyczy to również wymienionych i naprawionych części.

Niniejsza gwarancja traci ważność, jeśli produkt został uszkodzony, był niewłaściwie użytkowany lub konserwowany.

Gwarancja obejmuje wady materiałowe i produkcyjne. Niniejsza gwarancja nie obejmuje części produktu, które podlegają normalnemu zużyciu i dlatego są uważane za części zużywalne (np. baterie, akumulatory, węże, wkłady atramentowe), ani nie obejmuje uszkodzeń części delikatnych, np. przełączników lub części wykonanych ze szkła.

Zgodnie z Kodeksem Cywilnym art. 581 §1 wraz z wymianą urządzenia lub ważnej części czas gwarancji rozpoczyna się na nowo.

## ● **Sposób postępowania w przypadku naprawy gwarancyjnej**

Aby zapewnić szybkie rozpatrzenie wniosku, należy postępować zgodnie z poniższymi instrukcjami:

Do wszystkich zapytań proszę mieć przygotowany paragon i numer artykułu (np. IAN 490276\_2404) jako dowód zakupu.

Numer artykułu można znaleźć na tabliczce znamionowej produktu, na grawerze na produkcie, na stronie tytułowej instrukcji (w lewym dolnym rogu) lub na naklejce z tyłu lub na spodzie produktu.

W przypadku wystąpienia usterek funkcjonalnych lub innych wad należy najpierw skontaktować się telefonicznie lub pocztą elektroniczną z wymienionym poniżej działem serwisowym.

Następnie można wysłać produkt zarejestrowany jako wadliwy na podany adres serwisowy bezpłatnie, załączając dowód zakupu (paragon) i określając, na czym polega wada i kiedy wystąpiła.

Te i wiele innych instrukcji można przeglądać i pobrać na stronie parkside-diy.com. Ten kod QR przeniesie Cię bezpośrednio na stronę parkside-diy.com. Wybierz swój kraj i użyj maski wyszukiwania, aby wyszukać instrukcje obsługi. Wprowadź numer artykułu (IAN) 490276\_2404, aby uzyskać dostęp do instrukcji obsługi artykułu.



## ● Serwis



### **Serwis Polska**

Tel.: 008004911946

E-Mail: owim@lidl.pl

# ● Deklaracja zgodności WE

## DEKLARACJA ZGODNOŚCI UE (nr. 490276\_2404)

IAN: 490276\_2404  
Nazwa produktu: "PARKSIDE" Akumulatorowe narzędzie wielofunkcyjne  
Oznaczenie modelu: HG12188

Opisany powyżej przedmiot niniejszej deklaracji jest zgodny z odpowiednimi wymaganiami unijnego prawodawstwa harmonizacyjnego:

Dyrektywa 2006/42/WE
Dyrektywa 2014/30/EU
Dyrektywa 2011/65/UE wraz ze wszystkimi poprawkami

Odniesienia do odpowiednich norm zharmonizowanych lub do innych specyfikacji technicznych, w stosunku do których deklarowana jest zgodność:

Nr / Części
Dyrektywa 2006/42/WE
EN 62841-1:2015/A11:2022
EN 62841-2-4:2014
Dyrektywa 2014/30/EU
EN IEC 55014-1:2021
EN IEC 55014-2:2021
EN IEC 61000-3-2:2019/A1:2021
EN IEC 61000-3-3:2013/A2:2021

Opisany powyżej przedmiot deklaracji jest zgodny z dyrektywą Parlamentu Europejskiego i Rady 2011/65/UE z dnia 8 czerwca 2011 r. w sprawie ograniczenia stosowania niektórych niebezpiecznych substancji w sprzęcie elektrycznym i elektronicznym:

Nr / Części
EN IEC 63000:2018

Informacje dodatkowe:

Nr / Części
EN 60335-2-29:2021/A1:2021
EN 60335-1:2012/A15:2021
EN 62233:2008
EN 62841-1:2015/A11:2022 Annex K

Osoba odpowiedzialna za dokumentację techniczną: OWIM GmbH & Co.KG

Podpisano w imieniu:

**OWIM GmbH & Co. KG, Stiftsbergstraße 1, 74167 Neckarsulm, Niemcy**

Niniejsza deklaracja zgodności wydana zostaje na wyłączną odpowiedzialność producenta.

Tłumaczenie oryginalnej deklaracji zgodności

Neckarsulm

Miejsce

05.08.2024

Data

ppa. Stefan Haensel

Prokurent

ppa. Jens Buchheim

Prokurent





















PL

<b>Seznam použitých piktogramů</b> .....	Strana 104
<b>Úvod</b> .....	Strana 105
Zamýšlené použití .....	Strana 105
Rozsah dodávky .....	Strana 105
Seznam dílů .....	Strana 106
Technické údaje .....	Strana 106
<b>Všeobecné bezpečnostní pokyny</b> .....	Strana 107
Obecná bezpečnostní upozornění pro elektrické nářadí .....	Strana 107
Bezpečnostní upozornění k brusce .....	Strana 110
Snížení vibrací a hluku .....	Strana 110
Chování v nouzových situacích .....	Strana 111
Potenciální rizika .....	Strana 111
Bezpečnostní varování týkající se nabíječky .....	Strana 111
<b>První použití</b> .....	Strana 112
Příslušenství .....	Strana 112
<b>Provoz</b> .....	Strana 113
Vložení/vyjmutí akumulátoru .....	Strana 113
Nabíjení akumulátoru .....	Strana 113
Výběr nástroje pro příslušenství .....	Strana 114
Připojení/odpojení nástroje pro příslušenství .....	Strana 115
Nastavení rychlosti oscilace .....	Strana 115
Zapínání a vypínání .....	Strana 115
Zkušební provoz .....	Strana 116
<b>Pracovní pokyny</b> .....	Strana 116
<b>Čištění a péče</b> .....	Strana 116
Čištění .....	Strana 116
Údržba .....	Strana 117
Oprava .....	Strana 117
Skladování .....	Strana 117
Přeprava .....	Strana 117
<b>Zlikvidování</b> .....	Strana 117
<b>Záruka</b> .....	Strana 118
Postup v případě uplatňování záruky .....	Strana 118
Servis .....	Strana 119
<b>ES prohlášení o shodě</b> .....	Strana 120

## Seznam použitých piktogramů

Následující upozornění jsou uvedena v tomto návodu k použití, na obalu, výrobním štítku a štítcích výrobku:

	Tento symbol znamená, že při používání výrobku je nutné dodržovat pokyny uvedené v návodu k obsluze.		Před výměnou nástavců, čištěním a při nepoužívání výrobek vypněte a vyjměte akumulátor.
	Dodržujte varování a bezpečnostní pokyny!		Chraňte akumulátor před horkem a intenzivním slunečním zářením.
	Výrobek používejte jen v suchých vnitřních prostorech.		Chraňte akumulátor před vodou a vlhkostí.
	Tato povinná značka upozorňuje na nošení vhodných ochranných rukavic! Dodržujte pokyny uvedené v tomto upozornění, abyste předešli poranění rukou o předměty nebo kontaktu s horkými nebo chemickými materiály.		Chraňte akumulátor před ohněm.
	Používejte ochranu očí.		Zamknout
	Používejte ochranu sluchu.		Odemknout
	Používejte protiprachovou masku.		Pojistka
	Stejnoseměrný proud/napětí		Napětí
	Střídavý proud/napětí		Značka CE označuje shodu s příslušnými směnicemi EU platnými pro tento výrobek.
	Symbol pro výrobek třídy ochrany II (dvojitá izolace)	 	Bezpečnostní informace Provozní pokyny

## **12 V AKU MULTIFUNKČNÍ NÁŘADÍ SE STARTOVACÍ SADOU**

### ● **Úvod**

Blahopřejeme Vám ke koupi nového výrobku. Rozhodli jste se pro kvalitní produkt. Návod k obsluze je součástí tohoto výrobku. Obsahuje důležité pokyny pro bezpečnost, použití a likvidaci. Před použitím výrobku se seznamte se všemi pokyny k obsluze a bezpečnostními pokyny. Používejte výrobek jen popsáním způsobem a na uvedených místech. Při předání výrobku třetí osobě předejte i všechny podklady.

### ● **Zamýšlené použití**

Toto AKU MULTIFUNKČNÍ NÁŘADÍ SE STARTOVACÍ SADOU (dále jen „výrobek“ nebo „elektrické nářadí“) je určeno k pilování, řezání a broušení.

Výrobek by se měl přednostně používat pro následující materiály: Dřevo, plast, sádkartonové materiály, lehké a barevné kovy, spojovací materiál (např. hřebíky, šrouby). Výrobek je vhodný zejména pro zapuštěné aplikace a aplikace v blízkosti okrajů.

Výrobek není určen pro práci s velmi tvrdými materiály, jako je cement nebo beton.

Vždy používejte správné příslušenství podle účelu použití! Při nákupu a používání příslušenství dodržujte technické požadavky tohoto výrobku (viz „Technické údaje“)!

Pracovní světlo LED  na tomto výrobku je určeno k osvětlení bezprostředního pracovního prostoru.

Jakékoli jiné použití nebo úprava výrobku jsou považovány za nesprávné použití s možným následkem smrti, životu nebezpečného zranění a věcných škod. Výrobce neručí za škody způsobené nesprávným použitím. Výrobek není určen pro komerční ani jiné použití.

### ● **Rozsah dodávky**

#### **VAROVÁNÍ!**

► Výrobek ani obal nejsou hračkami pro děti! Děti si nesmí hrát s plastovým sáčkem ani s malými díly! Hrozí nebezpečí udušení!



- 1 Aku multifunkční nářadí se startovací sadou
- 1 Brusná deska brusného papíru
- 3 Brusný papír  
Dřevo #60/80/120
- 1 List ponorné pily (HCS)
- 1 Škrabka
- 1 Akumulátor
- 1 Nabíječka
- 1 Návod k použití

## ● Seznam dílů

- 1 Hlavní rukojeť
- 2 Akumulátor
- 3 Západka akumulátoru
- 4 Regulace rychlosti
- 5 Převlečná matice
- 6 Upnutí nástrojového nástavce
- 7 Pracovní LED světlo
- 8 Páka
- 9 Vypínač Zap/Vyp
- 10 Indikátor stavu akumulátoru
- 11 Nabíječka
- 12 Kontrolka stavu nabití – zelená
- 13 Kontrolka stavu nabití – červená
- 14 Napájecí kabel se zástrčkou
- 15 Brusná deska brusného papíru
- 16 Brusný papír (3 kusy)
- 17 List ponorné pily
- 18 Škrabka

## ● Technické údaje

<b>12 V Aku multifunkční nářadí se startovací sadou</b>	<b>PAMFWS 12 A1</b>
Číslo modelu:	HG12188
Jmenovité napětí:	12 V ===
Otáčky motoru:	5000 – 20000 min <sup>-1</sup>
Rychlost oscilace:	5000 – 20000 min <sup>-1</sup>
Úhel oscilace:	3,2°
<b>Akumulátor</b>	<b>PAPK 12 A4</b>
Číslo modelu:	HG10468
Typ:	Lithium-iontová
Jmenovité napětí:	12 V ===
Kapacita:	2000 mAh
Počet článků:	3

<b>Nabíječka akumulátoru</b>	<b>PLGK 12 A3</b>
Číslo modelu:	HG10038
<b>Vstup:</b>	
Jmenovité napětí:	220–240 V~, 50–60 Hz
Jmenovitý výkon:	50 W
<b>Výstup:</b>	
Jmenovité napětí:	12 V ===
Jmenovitý proud:	2,4 A
Pojistka zařízení:	T2 A / 
Třída ochrany:	II / 

### Doporučená okolní teplota:

Během nabíjení (akumulátor):	+4 až +40 °C
Během provozu (výrobku):	+4 až +40 °C
Během skladování (výrobek; akumulátor; nabíječka):	+ 20 až + 26 °C

### Hodnota emise hluku

Naměřené hodnoty byly stanoveny v souladu s normou EN 62841. Úroveň hluku elektrického nářadí A je obvykle následující:

Hladina akustického tlaku:	$L_{pA}$	75,5 dB
Neurčitost:	$K_{pA}$	3 dB
Hladina akustického výkonu:	$L_{WA}$	86,5 dB
Neurčitost:	$K_{WA}$	3 dB

### Hodnota emise vibrací

Celkové hodnoty vibrací (trojosý vektorový součet) stanovené podle normy EN 62841:

## Broušení:

Hodnota emisí vibrací:  $a_n$  3,59 m/s<sup>2</sup>

Neurčitost: K 1,5 m/s<sup>2</sup>

### **VAROVÁNÍ!**



Používejte ochranu sluchu!

### **POZNÁMKA**

- ▶ Deklarovaná celková hodnota vibrací a deklarovaná hodnota emise hluku byly měřeny v souladu se standardní zkušební metodou a lze je použít pro porovnání jednoho nástroje s druhým.
- ▶ Deklarovaná celková hodnota vibrací a deklarovaná hodnota emise hluku mohou být také použity pro předběžné posouzení expozice.

### **VAROVÁNÍ!**

- ▶ Emise vibrací a hluku při skutečném používání elektrického nářadí se mohou lišit od deklarováných hodnot v závislosti na způsobu, jakým je nářadí používáno, zejména na tom, jaký druh obrobku je zpracováván. Snažte se minimalizovat vystavení vibracím a hluku. Příklady opatření ke snížení vibrací zahrnují nošení rukavic při používání nástroje a omezení pracovní doby. Je třeba vzít v úvahu všechny části pracovního cyklu (např. časy, kdy je elektrické nářadí vypnuté a kdy běží naprázdno kromě doby spouštění).



## **Všeobecné bezpečnostní pokyny**

- **Obecná bezpečnostní upozornění pro elektrické nářadí**

### **VAROVÁNÍ!**

- ▶ **Přečtěte si všechna bezpečnostní upozornění, pokyny, obrázky a technické údaje dodané s tímto elektrickým nářadím.** Nedodržení níže uvedených pokynů může mít za následek úraz elektrickým proudem, požár a/nebo vážné zranění.

### **Uchovejte všechna varování a pokyny pro budoucí použití.**

Pojem „elektrické nářadí“ ve varováních se vztahuje k elektrickému nářadí napájenému ze sítě (s napájecím kabelem) nebo nářadí napájenému akumulátorem (bez napájecího kabelu).

### **Bezpečnost pracovního prostoru**

- 1) **Udržujte pracovní prostor čistý a dobře osvětlený.** Nepořádek nebo tmavé prostory vedou k nehodám.
- 2) **Nepracujte s elektrickým nářadím ve výbušném prostředí, například v přítomnosti hořlavých kapalin, plynů nebo prachu.** Elektrické nářadí vytváří jiskry, které mohou zapálit prach nebo výpary.
- 3) **Při práci s elektrickým nářadím držte děti a přihlízející osoby mimo dosah.** Rozptylování může způsobit ztrátu kontroly.



## Elektrická bezpečnost

- 1) **Zástrčky elektrického nářadí musí odpovídat zásuvce. Nikdy zástrčku žádným způsobem neupravujte. S uzemněným elektrickým nářadím nepoužívejte žádné adaptérové zástrčky.** Neupravené zástrčky a odpovídající zásuvky sniží riziko úrazu elektrickým proudem.
- 2) **Vyvarujte se tělesného kontaktu s uzemněnými povrchy, jako jsou potrubí, radiátory, sporáky a chladničky.** Pokud je vaše tělo uzemněno, existuje zvýšené riziko úrazu elektrickým proudem.
- 3) **Nevystavujte elektrické nářadí dešti nebo moku.** Voda vnikající do elektrického nářadí zvyšuje riziko úrazu elektrickým proudem.
- 4) **Kabel používejte správným způsobem. Nikdy nepoužívejte kabel k přenášení, tahání nebo odpojování elektrického nářadí. Udržujte kabel mimo dosah tepla, oleje, ostrých hran nebo pohyblivých částí.** Poškozené nebo zamotané kabely zvyšují riziko úrazu elektrickým proudem.
- 5) **Při práci s elektrickým nářadím venku používejte prodlužovací kabel vhodný pro venkovní použití.** Použití kabelu vhodného pro venkovní použití snižuje riziko úrazu elektrickým proudem.
- 6) **Pokud je provoz elektrického nářadí ve vlhkém prostředí nevyhnutelný, použijte zdroj chráněný proudovým chráničem (RCD).** Použití RCD snižuje riziko úrazu elektrickým proudem.

## Osobní bezpečnost

- 1) **Zůstaňte ve střehu, sledujte, co děláte, a při práci s elektrickým nářadím používejte zdravý rozum.** Nepoužívejte elektrické nářadí, jste-li unavení nebo pod vlivem drog, alkoholu nebo léků. Chvilka nepozornosti při práci s elektrickým nářadím může způsobit vážné zranění.
- 2) **Používejte osobní ochranné prostředky. Vždy používejte ochranu očí.** Ochranné prostředky, jako je protiprachová maska, protiskluzová bezpečnostní obuv, ochranná přilba nebo ochrana sluchu používané ve vhodných podmínkách, omezí zranění osob.
- 3) **Zabraňte neúmyslnému spuštění. Před připojením ke zdroji napájení a/nebo akumulátoru, zvednutím nebo přenášením nářadí se ujistěte, že je hlavní vypínač v poloze vypnuto.** Přenášení elektrického nářadí s prstem na vypínači nebo připojení elektrického nářadí, které má vypínač zapnutý, může vést k úrazům.
- 4) **Před zapnutím elektrického nářadí odstraňte veškeré seřizovací klíče.** Klíč ponechaný připevněný k rotující části elektrického nářadí může způsobit zranění.
- 5) **Neunáhleně se. Vždy udržujte správný postoj a rovnováhu.** To umožňuje lepší kontrolu nad elektrickým nářadím v neočekávaných situacích.

- 6) **Správně se oblečte. Nenoste volné oblečení nebo šperky. Udržujte své vlasy, oděv a rukavice mimo dosah pohyblivých částí.** Volné oblečení, šperky nebo dlouhé vlasy mohou být zachyceny pohyblivými částmi.
- 7) **Pokud jsou k dispozici zařízení pro připojení zařízení k odsávání a sběru prachu, ujistěte se, že jsou připojena a správně používána.** Použití sběrače prachu může snížit nebezpečí související s prachem.
- 8) **Nedovolte, aby vám znalost získaná častým používáním nářadí umožnila ignorovat zásady bezpečného používání nářadí.** Neopatrné jednání může způsobit vážné zranění během zlomku sekundy.

#### **Používání elektrického nářadí a péče o něj**

- 1) **Netlačte na elektrické nářadí násilím. Používejte správné elektrické nářadí vhodné pro váš účel použití.** Správné elektrické nářadí zvládne práci lépe a bezpečněji při rychlosti, pro kterou bylo navrženo.
- 2) **Nepoužívejte elektrické nářadí, pokud jej nelze zapnout a vypnout vypínačem.** Jakékoli elektrické nářadí, které nelze ovládat vypínačem, je nebezpečné a musí být opraveno.
- 3) **Před jakýmkoli nastavováním, výměnou příslušenství nebo skladováním elektrického nářadí odpojte zástrčku od zdroje napájení a/nebo akumulátor od elektrického nářadí.** Taková preventivní bezpečnostní opatření snižují riziko náhodného spuštění elektrického nářadí.
- 4) **Nepoužívané elektrické nářadí skladujte mimo dosah dětí a nedovolte osobám, které nejsou obeznámeny s elektrickým nářadím nebo s těmito pokyny, aby s elektrickým nářadím pracovaly.** Elektrické nářadí je v rukou neškolených uživatelů nebezpečné.
- 5) **Udržujte elektrické nářadí a příslušenství v dobrém stavu. Zkontrolujte, zda nejsou pohyblivé části vychýleny nebo zablokovány, zda nejsou některé části zlomené a zda nejsou jiné podmínky, které by mohly ovlivnit provoz elektrického nářadí. Nechte elektrické nářadí před použitím opravit, je-li poškozeno.** Mnoho nehod je způsobeno špatně udržovaným elektrickým nářadím.
- 6) **Řezné nástroje udržujte ostré a čisté.** Řádně udržované řezné nástroje s ostrými řeznými hranami se méně zasekávají a snáze se ovládají.
- 7) **Používejte elektrické nářadí, příslušenství, hroty atd. v souladu s těmito pokyny, s ohledem na pracovní podmínky a práci, kterou budete provádět.** Použití elektrického nářadí k jiným než určeným činnostem může vést k nebezpečné situaci.
- 8) **Udržujte rukojeti a úchopové plochy suché, čisté a bez oleje a mastnoty.** Kluzké rukojeti a úchopové plochy neumožňují bezpečnou manipulaci a ovládání nástroje v neočekávaných situacích.

## Používání akumulátorového nářadí a péče o něj

- 1) **Používejte pouze nabíječku specifikovanou výrobcem.** Nabíječka, která je vhodná pro jeden typ akumulátoru může při použití s jiným akumulátorem způsobit požár.
- 2) **Používejte elektrické nářadí pouze se speciálně určenými akumulátory.** Použití jiných akumulátorů může způsobit zranění a požár.
- 3) **Pokud akumulátor nepoužíváte, uchovávejte jej mimo dosah jiných kovových předmětů, jako jsou kancelářské sponky, mince, klíče, hřebíky, šrouby nebo jiné malé kovové předměty, které mohou způsobit propojení kontaktů.** Zkratování svorek akumulátoru může způsobit popáleniny nebo požár.
- 4) **V nevhodných podmínkách může z akumulátoru unikat kapalina; vyhněte se kontaktu. Pokud dojde k náhodnému kontaktu, opláchněte postižené místo vodou. Pokud se kapalina dostane do očí, vyhledejte navíc lékařskou pomoc.** Kapalina vytékající z akumulátoru může způsobit podráždění nebo popáleniny.
- 5) **Nepoužívejte akumulátor, který je poškozený nebo upravený pro určité nářadí.** Poškozené nebo upravené akumulátory mají nepředvídatelné chování vedoucí k požáru, výbuchu nebo zranění.
- 6) **Nevystavujte akumulátor ani nářadí ohni nebo nadměrným teplotám.** Vystavení ohni nebo teplotě nad 130 °C může způsobit výbuch.

- 7) **Dodržujte všechny pokyny pro nabíjení a nenabíjejte akumulátor ani nářadí mimo uvedený teplotní rozsah.** Nesprávné nabíjení nebo nabíjení při teplotách mimo stanovený rozsah může poškodit akumulátor a zvýšit riziko požáru.

## Servis

- 1) **Nechte vaše elektrické nářadí opravit kvalifikovanou osobou, která bude používat pouze identické náhradní díly.** Tím zajistíte zachování bezpečnosti elektrického nářadí.
- 2) **Poškozené akumulátory nikdy neopravujte.** Opravu akumulátoru smí provádět pouze výrobce nebo autorizovaný servis.

## ● Bezpečnostní upozornění k brusce

### **VAROVÁNÍ!**

- ▶ Prach z materiálů, jako jsou olovnaté barvy, některé druhy dřeva a kovy, může být zdraví škodlivý.
- ▶ Kontakt s tímto typem prachu nebo jeho vdechování může představovat nebezpečí pro uživatele nebo osoby v jeho blízkosti.

### **VAROVÁNÍ!**



Používejte ochranné brýle a protiprachovou masku!



## ● Snížení vibrací a hluku

Pro snížení dopadu emisí hluku a vibrací omezte dobu provozu, používejte provozní režimy s nízkými vibracemi a hlukem a noste osobní ochranné pomůcky.

Pro snížení rizika vystavení vibracím a hluku vezměte v úvahu následující body:

- Používejte výrobek pouze v souladu s jeho konstrukcí a těmito pokyny.
- Zajistěte, aby byl výrobek v dobrém stavu a dobře udržovaný.
- Používejte pro daný výrobek správné příslušenství a ujistěte se, že je v dobrém stavu.
- Pevně držte rukojeti / úchopovou plochu.
- Udržujte tento výrobek v souladu s těmito pokyny a dobře promazaný (pokud je to vhodné).
- Rozvrhněte si práci tak, aby bylo použití nářadí s vysokými vibracemi rozloženo do delšího časového období.

## ● Chování v nouzových situacích

Seznamte se s používáním tohoto výrobku prostřednictvím tohoto návodu k použití. Zapamatujte si bezpečnostní upozornění a přesně je dodržujte. Pomůžete tak předcházet rizikům a nebezpečím.

- Při používání tohoto výrobku buďte vždy ostražití, abyste mohli včas rozpoznat a snížit rizika. Rychlý zásah může zabránit vážným zraněním a věcným škodám.
- V případě poruchy vypněte výrobek a odpojte jej od sítě. Před opětovným uvedením do provozu nechte výrobek zkontrolovat kvalifikovaným odborníkem a v případě potřeby jej nechte opravit.

## ● Potenciální rizika

I když tento výrobek provozujete v souladu se všemi bezpečnostními požadavky, potenciální riziko zranění a škod přetrvává. V souvislosti s konstrukcí a designem tohoto výrobku hrozí následující nebezpečí:

- Poškození zdraví vyplývající z emisí vibrací, pokud je výrobek používán po dlouhou dobu nebo není řádně udržován.
- Zranění a věcné škody v důsledku zlomeného příslušenství nebo náhlého nárazu do skrytých předmětů během používání.
- Nebezpečí zranění a věcných škod odletujícími předměty.

### POZNÁMKA

- ▶ Tento výrobek vytváří během provozu elektromagnetické pole! Toto pole může za určitých okolností rušit aktivní nebo pasivní lékařské implantáty! Ke snížení rizika vážných nebo smrtelných zranění doporučujeme, aby se osoby s lékařskými implantáty před použitím výrobku poradily se svým lékařem a výrobcem svého lékařského implantátu!

## ● Bezpečnostní varování týkající se nabíječky

- Tento spotřebič mohou používat děti od 8 let a starší a osoby se sníženými fyzickými, smyslovými nebo duševními schopnostmi nebo s nedostatkem zkušeností a znalostí, pokud jsou pod dohledem

nebo byly poučeny o bezpečném používání spotřebiče a rozumí souvisejícím nebezpečím. Děti si se spotřebičem nesmí hrát.

Čištění a uživatelskou údržbu nesmějí provádět děti bez dozoru.

- Nenabíjejte nedobíjecí baterie. Nedodržení tohoto pokynu je nebezpečné.
- Pokud je napájecí kabel poškozen, musí jej vyměnit výrobce, jeho servisní zástupce nebo podobně kvalifikovaná osoba, aby se předešlo nebezpečí.
- Chraňte elektrické součásti před vlhkostí. Neponořujte tyto součásti do vody nebo jiných kapalin, aby nedošlo k úrazu elektrickým proudem. Nedržte výrobek pod tekoucí vodou. Věnujte pozornost pokynům pro čištění, údržbu a opravu.
- Spotřebič je vhodný pouze pro vnitřní použití.

**⚠ POZOR!** Tato nabíječka je určena pouze pro nabíjení typů akumulátorů:

### **Parkside 12 V Akumulátorová sada**

PAPK 12 A3/A4	2,0 Ah	3 články
PAPK 12 B3/B4	4,0 Ah	6 článků

- Zákazníci si mohou zakoupit kompatibilní náhradní akumulátory a nabíječky v internetovém obchodě LIDL [www.lidl.de](http://www.lidl.de).

#### ● **První použití**

#### ● **Příslušenství**

Pro bezpečnou a správnou obsluhu tohoto výrobku je nutné následující příslušenství, tj. nástroje a příslušenství:

- Vhodné nástroje pro příslušenství
- Vhodné osobní ochranné prostředky

Příslušenství a nářadí je k dispozici u autorizovaného prodejce. Při nákupu vždy zohledněte technické požadavky tohoto výrobku (viz „Technické údaje“).

Pokud si nejste jisti, obraťte se na kvalifikovaného odborníka a nechte si poradit od svého důvěryhodného prodejce.

#### **⚠ VAROVÁNÍ!**

- ▶ Nepoužívejte příslušenství, které společnost Parkside nedoporučuje. To může mít za následek úraz elektrickým proudem nebo požár.

## ● Provoz

### ● Vložení/vyjmutí akumulátoru

#### Vložení akumulátoru

1. Zasuňte akumulátor [2] do rukojeti.
2. Ujistěte se, že akumulátor [2] znatelně zapadl na místo.

#### Vyjmutí akumulátoru

1. Stiskněte uvolňovací tlačítko na akumulátoru [2].
  2. Vytáhněte akumulátor [2] z rukojeti.
- \* Když je úroveň akumulátoru nižší než 30 %, nabijte akumulátor [2].

### ● Nabíjení akumulátoru

(Obr. B)

#### UPOZORNĚNÍ!

- ▶ Před vyjmutím akumulátoru [2] z nabíječky [11] vždy odpojte síťovou zástrčku [14] ze sítě.
- ▶ Připojení zástrčky [14] k elektrické síti před vložením akumulátoru [2] do nabíječky [11]

#### POZNÁMKA

- ▶ Akumulátor [2] je částečně nabitý. Před prvním použitím jej zcela nabijte.
  - ▶ Akumulátor [2] lze nabíjet kdykoli podle potřeby, aniž by se zkrátila jeho životnost.
  - ▶ Přerušování procesu nabíjení nepoškodí akumulátor [2].
  - ▶ Nikdy nenabíjejte akumulátor [2], pokud je okolní teplota nižší než +10 °C nebo vyšší než +40 °C
- Vložte akumulátor [2] do nabíječky [11].
  - Připojte napájecí zástrčku [14] do vhodné elektrické zásuvky.
  - Kontrolky nabíjení (zelená [12] a červená [13]) indikují stav nabíjení akumulátoru [2].

LED	Stav
Červená LED svítí	Akumulátor se nabíjí
Zelená LED svítí	Akumulátor je plně nabitý
Zelená a červená LED bliká	Akumulátor je vadný
Červená LED bliká	Akumulátor je příliš studený nebo příliš horký na nabíjení
Zelená LED svítí (bez akumulátoru)	Nabíječka je připravena

#### Když je akumulátor plně nabitý:

- Vytáhněte zástrčku [14] z elektrické zásuvky.
- Vyjměte akumulátor [2] z nabíječky [11].

#### VAROVÁNÍ!



Před výměnou příslušenství nebo seřizováním náradí vždy vypněte a vyjměte akumulátor [2] z náradí.

## ● Výběr nástroje pro příslušenství

### POZNÁMKA

- ▶ Mezi nejběžnější typy příslušenství patří následující nástroje.
- ▶ V případě potřeby se poraďte s odbornými prodejci o dalším příslušenství.

#### Pilový list pro ponorný řez (obr. C, 17)

- Materiály:**
- Dřevo
  - Plast
  - Omítka
  - ostatní měkké materiály

- Použití:**
- Odřezky
  - Hloubkové řezy
  - Řezání v blízkosti okraje, včetně těžko přístupných míst.

- Příklad:**
- Řezání zářezů v lehkých konstrukčních stěnách

#### Brusný papír (obr. C, 16)

- Materiály:**
- Dřevo

- Použití:**
- Broušení podél okrajů
  - Broušení těžko přístupných míst

#### Škrabka (obr. C, 18)

- Materiály:**
- Zbytky malty/cementu
  - Lepidlo na dlaždice/koberce
  - Zbytky barvy/silikonu

- Použití:**
- Odstranění zbytků materiálu

- Příklad:**
- Odstraňování zbytků lepidla na kobercích z podlah

## ● Připojení/odpojení nástroje pro příslušenství

(Obr. F)

### **⚠ UPOZORNĚNÍ! NEBEZPEČÍ ÚRAZU!**



Příslušenství může být ostré a během používání se může zahřát. Při manipulaci s příslušenstvím vždy používejte ochranné rukavice!

### **⚠ VAROVÁNÍ!**



Před jakýmkoliv úpravami výrobek vždy vypněte, vyjměte akumulátor [2] a nechte výrobek vychladnout!

### **⚠ UPOZORNĚNÍ! NEBEZPEČÍ ÚRAZU!**

- ▶ Když je výrobek v provozu, nepřibližujte ruce k příslušenství.

## Vložení nástroje pro příslušenství

1. Vyklopte páčku [8] zcela nahoru (180°).  
Upínací matice [5] se zvedne a umožní přístup k držáku nástrojů [6].
2. Vložení otevřeného konce nástrojů pro příslušenství do držáku nástrojů pro příslušenství [6].

### **POZNÁMKA**

- ▶ Příslušenství můžete nasadit do držáku příslušenství [6] v libovolné aretační poloze (obr. G).

## Utahování nástroje pro příslušenství

- Zatlačte uvolňovací páčku [8] úplně dolů do polohy „LOCK“.

## Vyjmutí nástroje příslušenství

- Vyklopte uvolňovací páčku vkládacího nástroje [8] zcela nahoru (180°).
- Vyjměte nástroj pro příslušenství z držáku pro příslušenství [6].

- Po odstranění nástroje příslušenství: Zatlačte uvolňovací páčku náradí [8] zpátky úplně dolů do polohy „LOCK“.

## ● Nastavení rychlosti oscilace

- Pomocí ovladače rychlosti [4] nastavte rychlost oscilace (obr. I).

**Nastavení 1:** Nízká rychlost oscilace

**Nastavení 6:** Vysoká rychlost oscilace

### **POZNÁMKA**

- ▶ Potřebná rychlost oscilace se liší podle materiálu a pracovních podmínek a lze ji určit pomocí zkoušek.
- ▶ Rychlost oscilace lze měnit i během provozu.

## ● Zapínání a vypínání

### **⚠ UPOZORNĚNÍ! NEBEZPEČÍ ÚRAZU!**



Při manipulaci s výrobkem nebo při práci s ním vždy používejte ochranné rukavice.

### **⚠ UPOZORNĚNÍ! NEBEZPEČÍ ÚRAZU!**

- ▶ Při práci držte výrobek vždy oběma rukama (obr. H).

### **⚠ UPOZORNĚNÍ! NEBEZPEČÍ ÚRAZU!**

- ▶ Když je výrobek v provozu, nepřibližujte ruce k příslušenství.

### **⚠ UPOZORNĚNÍ! ZDRAVOTNÍ RIZIKO!**

- ▶ Nikdy nepracujte s materiály obsahujícími azbest. Azbest je považován za karcinogenní.



(Obr. J)

- **Zapnutí:** Posuňte vypínač [9] dopředu (ON). Pracovní světlo LED [7] se zapíná společně s výrobkem.
- **Vypnutí:** Posuňte vypínač [9] zpět (OFF). Pracovní světlo LED [7] se vypne.

## ● Zkušební provoz

### POZNÁMKA

- ▶ Před zahájením práce a po každé výměně příslušenství vždy proveďte zkušební provoz bez zatížení. Zkušební provoz slouží k tomu, abyste se ujistili, že je příslušenství správně zajištěno na svém místě a během provozu se neuvolní.

## ● Pracovní pokyny

### Princip fungování:

- Oscilační motor umožňuje příslušenství oscilovat tam a zpět 5000 až 20000krát za minutu. To umožňuje přesnost i v těch nejtěsnějších prostorech.

### Pilování/řezání:

- Používejte pouze nepoškozené pilové listy bez závad. Ohnuté, tupé nebo jinak poškozené pilové listy se mohou zlomit.
- Při řezání lehkých stavebních materiálů dodržujte zákony a doporučení výrobců materiálů.
- Ponorným řezáním lze zpracovávat pouze měkké materiály, jako je měkké dřevo, sádkokarton apod.!

### Broušení:

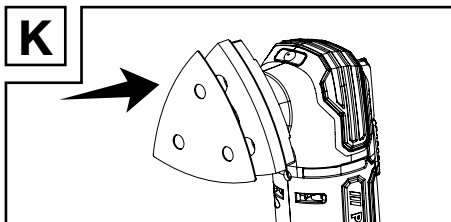

- **Přípevnění brusného papíru:** Přitiskněte brusný papír [16] na brusnou podložku [15] (obr. K).
- **Odstranění brusného papíru:** Odlepte brusný papír [16] z okraje brusné podložky [15] a vyjměte jej.
- Rovnoměrným tlakem prodloužte životnost brusných listů.

## ● Čištění a péče

### ⚠ VAROVÁNÍ!



Před prováděním kontroly, údržby a čištění výrobek vždy vypněte, vyjměte akumulátor [2] a nechte jej vychladnout!

## ● Čištění

- Nikdy nedovolte, aby se do výrobku dostaly tekutiny.
- Výrobek musí být vždy čistý, suchý a prostý oleje nebo mastnoty. Po každém použití a před uskladněním z něj odstraňte nečistoty.
- Pravidelné a správné čištění pomůže zajistit bezpečné používání a prodlouží životnost výrobku.
- Výrobek čistěte suchým hadříkem. Na těžko dostupná místa použijte měkký kartáč.
- Zejména větrací otvory čistěte po každém použití hadříkem a měkkým kartáčkem.
- Větrací otvory musí být vždy volné.

### POZNÁMKA

- ▶ K čištění tohoto výrobku nepoužívejte chemické, alkalické, abrazivní nebo jiné agresivní čisticí nebo dezinfekční prostředky, protože by mohly poškodit jeho povrch.

## ● Údržba

- Výrobek je bezúdržbový.
- Před každým použitím a po něm zkontrolujte výrobek a příslušenství (např. nářadí), zda nejsou opotřebované a poškozené. V případě potřeby je vyměňte za nové, jak je popsáno v tomto návodu k použití. Dodržujte technické požadavky (viz „Technické údaje“).
- Zkontrolujte poškození krytů a bezpečnostních zařízení a jejich správnou instalaci. V případě potřeby je vyměňte.



## ● Oprava

- Tento výrobek neobsahuje žádné díly, které by mohl uživatel opravit. obraťte se na autorizované servisní středisko nebo podobně kvalifikovanou osobu a nechte jej zkontrolovat a opravit.

## ● Skladování

- Vypněte výrobek.
- Vyčistěte výrobek podle výše uvedeného popisu.
- Výrobek a jeho příslušenství skladujte na tmavém, suchém, nezamrzajícím a dobře větraném místě.
- Výrobek vždy skladujte na místě nepřístupném dětem. Ideální teplota pro dlouhodobé skladování (déle než 3 měsíce) je +10 až +30 °C a relativní vlhkost nejvýše 60 %.

## Rady týkající se akumulátorů

- Akumulátor  skladujte pouze částečně nabitý. Před delším skladováním by měl být akumulátor nabitý na 30 až 70 % (rozsvítí se červená a oranžová kontrolka LED v kontrolce stavu nabití akumulátoru .
- Při delším skladování kontrolujte nabití akumulátoru  přibližně každé 3 měsíce. Podle potřeby je dobíjejte.

## ● Převážba

- Vypněte výrobek.
- Chraňte výrobek před silnými nárazy nebo silnými vibracemi, ke kterým může dojít při přepravě ve vozidlech.
- Výrobek zajistěte, aby nesklouzl nebo se nepřevrátil.

## ● Zlikvidování

Obal se skládá z ekologických materiálů, které můžete zlikvidovat prostřednictvím místních sběrů recyklovatelných materiálů.



Při třídění odpadu se řiďte podle označení obalových materiálů zkratkami (a) a čísly (b), s následujícím významem: 1–7: umělé hmoty / 20–22: papír a lepenka / 80–98: složené látky.

## Výrobek:



Výrobek vč. příslušenství a obalové materiály jsou recyklovatelné a podléhají rozšířené odpovědnosti výrobce. Likvidujte je odděleně podle ilustrovaných Info-tri (informace o třídění), abyste mohli lépe nakládat s odpady. Logo Triman platí jen pro Francii.



O možnostech likvidace vysloužilých zařízení se informujte u správy vaší obce nebo města.



V zájmu ochrany životního prostředí vysloužilý výrobek nevyhazujte do domovního odpadu, ale předejte k odborné likvidaci. O sběrnách a jejich otevíracích hodinách se můžete informovat u příslušné správy města nebo obce.

Vadné nebo vybité baterie resp. akumulátory se musí recyklovat. Baterie, akumulátory i výrobek odevzdejte zpět do nabízených sběrů.



### **Ekologické škody v důsledku chybné likvidace baterií / akumulátorů!**

Před odstraněním výrobku do odpadu z něho vyjměte baterie resp. akumulátorový balíček.

Baterie / akumulátory se nesmí zlikvidovat v domácím odpadu. Mohou obsahovat jedovaté těžké kovy a musí se zpracovávat jako zvláštní odpad. Chemické symboly těžkých kovů: Cd = kadmium, Hg = rtuť, Pb = olovo. Proto odevzdejte opotřebované baterie / akumulátory u komunální sběrně.

### **● Záruka**

Výrobek byl vyroben podle přísných směrnic kvality a před dodáním pečlivě otestován. V případě materiálních nebo výrobních vad máte zákonná práva vůči prodejci výrobku. Vaše zákonná práva nejsou níže uvedenou zárukou nijak omezená.

Záruka na tento výrobek je 3 roky od data zakoupení. Záruční doba začíná dnem zakoupení. Originál dokladu o zakoupení si uschovejte na bezpečném místě, protože tento doklad je vyžadován jako doklad o koupi.

Jakékoli poškození nebo závady, které se vyskytly již v okamžiku nákupu, musí být nahlášeny ihned po vybalení výrobku.

Pokud se u výrobku během 3 let od data zakoupení projeví vada materiálu nebo výrobní vada, pak vám ho podle naší volby bezplatně opravíme nebo vyměníme. Záruční doba se po uznané reklamaci neprodlužuje. To platí také pro vyměněné a opravené díly.

Tato záruka je neplatná, pokud byl výrobek poškozený nebo nesprávně používán anebo udržovaný.

Záruka se kryje na materiálové a výrobní vady. Tato záruka se nevztahuje na díly výrobku, které podléhají běžnému opotřebení, a tím platí jako opotřebitelné díly (např. baterie, hadice, inkoustové barevné patrony), ani se nevztahuje na poškození rozbitných dílů, např. spínačů nebo dílů ze skla.

### **● Postup v případě uplatňování záruky**

V zájmu rychlého zpracování Vašeho požadavku se řiďte následujícími pokyny:

Pro všechny požadavky si uschovejte pokladní stvrzenku jako doklad o nákupu a číslo položky (např. IAN 490276\_2404).

Číslo položky najdete na typovém štítku, je vyryto na výrobku, je uvedeno na titulní stránce Vašeho návodu (vlevo dole) nebo je na nálepce na zadní nebo spodní straně výrobku.

Při poruchách funkce nebo jiných závadách nejdříve kontaktujte telefonicky nebo e-mailem níže uvedené servisní oddělení.

Na adresu servisu, kterou Vám sdělíme, můžete zdarma odeslat pouze výrobek, který byl zaznamenaný jako vadný, a to spolu s pokladním dokladem (stvrzenkou), popisem závady a uvedením doby, kdy k závadě došlo.

Na stránkách parkside-diy.com najdete tuto a celou řadu dalších příruček k nahlédnutí a ke stažení. Pomocí tohoto QR kódu se dostanete přímo na stránky parkside-diy.com. Vyberte svou zemi a vyhledejte návod k obsluze pomocí formuláře k vyhledávání. Zadáním čísla položky (IAN) 490276\_2404 se dostanete k návodu k obsluze Vašeho výrobku.



## ● Servis

Ⓒ **Servis Česká republika**

Tel.: 800600632

E-Mail: [owim@lidl.cz](mailto:owim@lidl.cz)

# ● ES prohlášení o shodě

## EU PROHLÁŠENÍ O SHODĚ (č. 490276\_2404)

IAN: 490276\_2404  
Identifikace produktu: "PARKSIDE" Aku multifunkční nářadí  
Číslo modelu: HG12188

Výše popsaný předmět prohlášení je ve shodě s příslušnými harmonizačními právními předpisy Unie:

Směrnice 2006/42/ES
Směrnice 2014/30/EU
Směrnice 2011/65/EU se všemi souvisejícími změnami

Odkazy na příslušné harmonizované normy nebo na jiné technické specifikace, ve vztahu k nimž se shoda prohlašuje:

Č. / Části
Směrnice 2006/42/ES
EN 62841-1:2015/A11:2022
EN 62841-2-4:2014
Směrnice 2014/30/EU
EN IEC 55014-1:2021
EN IEC 55014-2:2021
EN IEC 61000-3-2:2019/A1:2021
EN IEC 61000-3-3:2013/A2:2021

Předmět výše uvedeného prohlášení je v souladu se směrnicí Evropského parlamentu a Rady 2011/65/EU ze dne 8. června 2011 o omezení používání některých nebezpečných látek v elektrických a elektronických zařízeních:

Č. / Části
EN IEC 63000:2018

Další informace:

Č. / Části
EN 60335-2-29:2021/A1:2021
EN 60335-1:2012/A15:2021
EN 62233:2008
EN 62841-1:2015/A11:2022 Annex K

Držitel technické dokumentace: OWIM GmbH & Co.KG

Podepsáno za a jménem:

**OWIM GmbH & Co. KG, Stiftsbergstraße 1, 74167 Neckarsulm, Německo**

Toto prohlášení o shodě se vydává na výhradní odpovědnost výrobce.

Překlad původního prohlášení o shodě

Neckarsulm

Místo

05.08.2024

Datum

  
ppa. Stefan Haensel

Prokurista

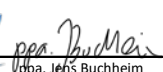
  
ppa. Jens Buchheim





















Prokurista



<b>Zoznam použitých piktogramov</b> .....	Strana 122
<b>Úvod</b> .....	Strana 123
Určené použitie .....	Strana 123
Rozsah dodávky .....	Strana 123
Zoznam dielov .....	Strana 124
Technické údaje .....	Strana 124
<b>Všeobecné bezpečnostné pokyny</b> .....	Strana 125
Všeobecné bezpečnostné upozornenia týkajúce sa elektrického náradia .....	Strana 125
Bezpečnostné upozornenia pre brúsky .....	Strana 128
Zníženie vibrácií a hluku .....	Strana 128
Správanie v núdzových situáciách .....	Strana 129
Potenciálne riziká .....	Strana 129
Bezpečnostné upozornenia týkajúce sa nabíjačky batérií .....	Strana 129
<b>Prvé použitie</b> .....	Strana 130
Príslušenstvo .....	Strana 130
<b>Obsluha</b> .....	Strana 131
Vloženie/vyberanie akumulátora .....	Strana 131
Nabíjanie akumulátora .....	Strana 131
Výber nástroja príslušenstva .....	Strana 132
Pripevnenie/odstránenie nástroja na príslušenstvo .....	Strana 133
Nastavenie rýchlosti oscilácie .....	Strana 133
Zapínanie a vypínanie .....	Strana 133
Skúšobná prevádzka .....	Strana 134
<b>Pracovné pokyny</b> .....	Strana 134
<b>Čistenie a starostlivosť</b> .....	Strana 134
Čistenie .....	Strana 134
Údržba .....	Strana 135
Oprava .....	Strana 135
Uskladnenie .....	Strana 135
Preprava .....	Strana 135
<b>Likvidácia</b> .....	Strana 135
<b>Záruka</b> .....	Strana 136
Postup v prípade poškodenia v záruke .....	Strana 136
Servis .....	Strana 137
<b>Vyhlásenie ES o zhode</b> .....	Strana 138

## Zoznam použitých piktogramov

Nasledujúce upozornenia sú uvedené v tomto návode na použitie, na obale, typovom štítku a štítkoch výrobku:

	Tento symbol znamená, že pri používaní výrobku ju nutné dodržiavať návod na obsluhu.		Pred výmenou nástavcov, čistením a v čase nepoužívania výrobok vypnite a vyberte akumulátor.
	Dodržiavajte varovania a bezpečnostné pokyny!		Chráňte akumulátor pred teplom a nepretržitým intenzívnym slnečným žiarením.
	Výrobok používajte len v suchých vnútorných priestoroch.		Chráňte akumulátor pred vodou a vlhkom.
	Táto povinná značka upozorňuje na používanie vhodných ochranných rukavíc! Dodržiavajte pokyny uvedené v tomto upozornení, aby ste sa vyhli poraneniám rúk spôsobeným predmetmi alebo kontaktu s horúcimi alebo chemickými materiálmi.		Chráňte akumulátor pred ohňom.
	Noste ochranu očí.		Uzamknutie
	Noste ochranu uší.		Odomknutie
	Noste protiprachovú masku.		Poistka
	Jednosmerný prúd/napätie		Napätie
	Striedavý prúd/napätie		Značka CE označuje zhodu s príslušnými smernicami EÚ platnými pre tento výrobok.
	Symbol pre výrobok triedy ochrany II (dvojitá izolácia)		Bezpečnostné informácie Pokyny na používanie

# **12 V AKU MULTIFUNKČNÉ NÁRADIE – ŠTARTOVACIA SÚPRAVA**

## ● **Úvod**

Blahoželáme Vám ku kúpe Vášho nového výrobku. Rozhodli ste sa pre veľmi kvalitný výrobok. Návod na obsluhu je súčasťou tohto výrobku. Obsahuje dôležité upozornenia týkajúce sa bezpečnosti, používania a likvidácie. Skôr ako začnete výrobok používať, oboznámte sa so všetkými pokynmi k obsluhu a bezpečnosti. Výrobok používajte iba v súlade s popisom a v uvedených oblastiach používania. V prípade postúpenia výrobku ďalším osobám odovzdajte aj všetky dokumenty patriace k výrobku.

## ● **Určené použitie**

Toto AKU MULTIFUNKČNÉ NÁRADIE – ŠTARTOVACIA SÚPRAVA (ďalej len „výrobok“ alebo „elektrické náradie“) je určené na pílenie, rezanie a brúsenie.

Výrobok by sa mal prednostne používať na nasledujúce materiály: Drevo, plasty, sadrokartónové materiály, ľahké a farebné kovy, spojovací materiál (napr. klinec, skrutky). Výrobok je obzvlášť vhodný na zapustené aplikácie a aplikácie v blízkosti okraja.

Výrobok nie je určený na prácu s veľmi tvrdými materiálmi, ako je cement alebo betón.

Vždy používajte správne príslušenstvo podľa účelu použitia! Pri kúpe a používaní príslušenstva dodržiavajte technické požiadavky tohto výrobku (pozri „Technické údaje“)!

Pracovné LED svetlo  na tomto výrobku je určené na osvetlenie bezprostredného pracovného priestoru.

Akékoľvek iné použitie alebo úprava tohto výrobku sa považuje za nesprávne použitie a môže mať za následok smrť, život ohrozujúce zranenia a poškodenie. Výrobca nenesie žiadnu zodpovednosť za škody spôsobené nesprávnym používaním. Výrobok nie je určený na komerčné ani iné použitie.

## ● **Rozsah dodávky**

### **VAROVANIE!**

► Výrobok ani jeho obal nie sú hračkami pre deti! Deti sa nesmú hrať s plastovými vrecúškami a malými dielmi! Hrozí nebezpečenstvo udusenía a uškrtenia.

- 1 Aku multifunkčné náradie – štartovacia súprava
- 1 Brúsna doska
- 3 Brúsny papier  
Drevo #60/80/120
- 1 List ponornej píly (HCS)
- 1 Škrabka
- 1 Akumulátor
- 1 Nabíjačka
- 1 Návod na použitie





## ● Zoznam dielov

1	Hlavná rukoväť
2	Akumulátor
3	Západka akumulátora
4	Regulátor rýchlosti
5	Spojovacia matica
6	Upínanie nadstavca
7	Pracovné LED svetlo
8	Páčka
9	Vypínač
10	Indikátor stavu akumulátora
11	Nabíjačka
12	Kontrolka stavu nabitia – zelená
13	Kontrolka stavu nabitia – červená
14	Napájací kábel so zástrčkou
15	Brúsna doska
16	Brúsny papier (3 kusy)
17	List ponornej píly
18	Škrabka

## ● Technické údaje

<b>12 V Aku multifunkčné náradie – štartovacia súprava</b>	<b>PAMFWS 12 A1</b>
Číslo modelu:	HG12188
Menovité napätie:	12 V $\text{---}$
Otáčky motora:	5000 – 20000 min <sup>-1</sup>
Rýchlosť oscilácie:	5000 – 20000 min <sup>-1</sup>
Uhol oscilácie:	3,2°
<b>Akumulátor</b>	<b>PAPK 12 A4</b>
Číslo modelu:	HG10468
Typ:	Lítium-iónový
Menovité napätie:	12 V $\text{---}$
Kapacita:	2000 mAh
Počet článkov:	3

<b>Nabíjačka batérií</b>	<b>PLGK 12A3</b>
Číslo modelu:	HG10038
<b>Vstup:</b>	
Menovité napätie:	220–240 V~, 50–60 Hz
Menovitý výkon:	50 W
<b>Výstup:</b>	
Menovité napätie:	12 V $\text{---}$
Menovitý prúd:	2,4 A
Poistka zariadenia:	T2 A / 
Trieda ochrany:	II / 

## Odporúčaná teplota okolia:

Počas nabíjania (akumulátora):	+4 až +40 °C
Počas prevádzky (výrobok):	+4 až +40 °C
Počas skladovania (výrobok; akumulátor; nabíjačka):	+20 až +26 °C

## Hodnota emisie hluku

Namerané hodnoty boli stanovené v súlade s normou EN 62841. Úroveň hluku elektrického náradia s hodnotením A je zvyčajne nasledovná:

Úroveň tlaku zvuku:	$L_{pA}$	75,5 dB
Neurčitosť:	$K_{pA}$	3 dB
Hladina akustického výkonu:	$L_{WA}$	86,5 dB
Neurčitosť:	$K_{WA}$	3 dB

## Emisná hodnota vibrácií

Celkové hodnoty vibrácií (trojosový vektorový súčet) stanovené podľa normy EN 62841:

## Brúsenie:

Hodnota emisií vibrácií:	$a_h$	3,59 m/s <sup>2</sup>
Neurčitosť:	K	1,5 m/s <sup>2</sup>

## **VAROVANIE!**



Noste ochranu uší!

## **POZNÁMKA**

- ▶ Deklarovaná celková hodnota vibrácií a deklarovaná hodnota emisie hluku boli namerané v súlade so štandardnou skúšobnou metódou a možno ich použiť na porovnanie jedného nástroja s druhým.
- ▶ Deklarovaná celková hodnota vibrácií a deklarovaná hodnota emisie hluku sa môžu použiť aj na predbežné posúdenie expozície.

## **VAROVANIE!**

- ▶ Emisie vibrácií a hluku pri skutočnom používaní elektrického náradia sa môžu líšiť od deklarovaných hodnôt v závislosti od spôsobu, akým sa náradie používa, najmä od druhu spracovávaného obrobku. Snažte sa minimalizovať vystavenie vibráciám a hluku. Príklady opatrení na zníženie vibrácií zahŕňajú nosenie rukavíc pri používaní náradia a obmedzenie pracovného času. Je potrebné vziať do úvahy všetky časti pracovného cyklu (napríklad časy, keď je elektrické náradie vypnuté a keď beží naprázdno okrem času spustenia).



## **Všeobecné bezpečnostné pokyny**

- **Všeobecné bezpečnostné upozornenia týkajúce sa elektrického náradia**

## **VAROVANIE!**

- ▶ **Prečítajte si všetky bezpečnostné upozornenia, pokyny, obrázky a technické údaje dodané s týmto elektrickým náradím.** Nedodržanie všetkých nižšie uvedených pokynov môže spôsobiť úraz elektrickým prúdom, požiar a/alebo vážne zranenie.

## **Uschovajte si všetky upozornenia a pokyny pre budúce použitie.**

Pojem „elektrické náradie“ vo výstrahách sa vzťahuje na vaše elektrické náradie napájané zo siete (s káblom) alebo náradie napájané z akumulátora (bez kábla).

## **Bezpečnosť pracovného priestoru**

- 1) **Udržujte pracovný priestor čistý a dobre osvetlený.** Neporiadok alebo tmavé priestory môžu viesť k nehodám.
- 2) **Nepracujte s elektrickým náradím vo výbušnom prostredí, napríklad v prítomnosti horľavých kvapalín, plynov alebo prachu.** Elektrické náradie vytvára iskry, ktoré môžu zapáliť prach alebo výpary.
- 3) **Pri práci s elektrickým náradím držte deti a okolostojace osoby mimo dosahu.** Rozptyľovanie môže spôsobiť stratu kontroly.

## Elektrická bezpečnosť

- 1) **Zástrčky elektrického náradia musia zodpovedať zásuvke. Nikdy zástrčku žiadnym spôsobom neupravujte. S uzemneným elektrickým náradím nepoužívajte žiadne adaptérové zástrčky.** Neupravené zástrčky a zodpovedajúce zásuvky znížia riziko úrazu elektrickým prúdom.
- 2) **Zabráňte kontaktu tela s uzemnenými povrchmi, ako sú potrubia, radiátory, sporáky a chladničky.** Ak je vaše telo uzemnené, existuje zvýšené riziko úrazu elektrickým prúdom.
- 3) **Nevystavujte elektrické náradie dažďu alebo moku.** Voda vniknutá do elektrického náradia zvyšuje riziko úrazu elektrickým prúdom.
- 4) **Nepoužívajte kábel nesprávne. Nikdy nepoužívajte kábel na prenášanie, ťahanie alebo odpájanie elektrického náradia. Udržujte kábel mimo dosahu tepla, oleja, ostrých hrán alebo pohyblivých častí.** Poškodené alebo zamotané káble zvyšujú riziko úrazu elektrickým prúdom.
- 5) **Pri práci s elektrickým náradím vonku používajte predlžovací kábel vhodný na vonkajšie použitie.** Použitie kábla vhodného na vonkajšie použitie znižuje riziko úrazu elektrickým prúdom.
- 6) **Ak je prevádzka elektrického náradia vo vlhkom prostredí nevyhnutná, použite zdroj chránený prúdovým chráničom (RCD).** Použitie RCD znižuje riziko úrazu elektrickým prúdom.

## Osobná bezpečnosť

- 1) **Budte pozorní, sledujte, čo robíte, a pri práci s elektrickým náradím používajte zdravý rozum.** Nepoužívajte elektrické náradie, ak ste unavení alebo pod vplyvom drog, alkoholu alebo liekov. Chvilka nepozornosti pri práci s elektrickým náradím môže viesť k vážnemu zraneniu osôb.
- 2) **Používajte osobné ochranné prostriedky. Vždy používajte ochranu očí.** Ochranné vybavenie, ako je protiprachová maska, protišmyková bezpečnostná obuv, prilba alebo ochrana sluchu používané v príslušných podmienkach, znížia zranenia osôb.
- 3) **Zabráňte neúmyselnému spusteniu. Pred pripojením k zdroju napájania a/alebo akumulátoru, pred zdvihnutím alebo prenášaním náradia sa uistite, že je spínač vo vypnutej polohe.** Prenášanie elektrického náradia s prstom na vypínači alebo zapájanie elektrického náradia so zapnutým vypínačom môže viesť k nehodám.
- 4) **Pred zapnutím elektrického náradia odstráňte všetky nastavovacie kľúče.** Kľúč, ktorý zostane pripevnený k rotujúcej časti elektrického náradia, môže spôsobiť zranenie.
- 5) **Neponáhľajte sa. Vždy udržiavte správny postoj a rovnováhu.** To umožňuje lepšiu kontrolu nad elektrickým náradím v neočakávaných situáciách.

- 6) **Správne sa oblečte. Nenoste voľné oblečenie ani šperky. Udržujte svoje vlasy, odev a rukavice mimo pohyblivých častí.** Voľné oblečenie, šperky alebo dlhé vlasy môžu byť zachytené pohyblivými časťami.
- 7) **Ak sú k dispozícii zariadenia na pripojenie zariadení na odsávanie a zachytávanie prachu, uistite sa, že sú pripojené a správne používané.** Použitie zberača prachu môže znížiť riziká súvisiace s prachom.
- 8) **Nedovoľte, aby vám skúsenosti získané častým používaním náradia umožnili uspokojiť sa a ignorovať zásady bezpečnosti náradia.** Neopatrný zásah môže spôsobiť vážne zranenie v priebehu zlomku sekundy.

#### **Používanie a starostlivosť o zariadenie**

- 1) **Netlačte na elektrické náradie silou. Používajte správne elektrické náradie pre vašu prácu.** Správne elektrické náradie vykoná prácu lepšie a bezpečnejšie pri rýchlosti, pre ktorú bolo navrhnuté.
- 2) **Nepoužívajte elektrické náradie, ak ho vypínač nezapína a nevypína.** Akékoľvek elektrické náradie, ktoré nemožno ovládať vypínačom, je nebezpečné a musí byť opravené.
- 3) **Pred akýmkoľvek nastavením, výmenou príslušenstva alebo skladovaním elektrického náradia odpojte zástrčku od zdroja napájania a/alebo akumulátor od elektrického náradia.** Takéto preventívne bezpečnostné opatrenia znižujú riziko náhodného spustenia elektrického náradia.
- 4) **Nepoužívané elektrické náradie skladujte mimo dosahu detí a nedovoľte, aby toto elektrické náradie používali osoby, ktoré nie sú oboznámené s elektrickým náradím alebo s týmito pokynmi.** Elektrické náradie je v rukách neškolených používateľov nebezpečné.
- 5) **Vykonávajte údržbu elektrického náradia a príslušenstva. Skontrolujte, či nie sú pohyblivé časti vychýlené alebo zaseknuté, či nie sú časti zlomené a iné okolnosti, ktoré môžu ovplyvniť činnosť elektrického náradia. Ak je elektrické náradie poškodené, pred použitím ho nechajte opraviť.** Veľa nehôd je spôsobených zle udržiavaným elektrickým náradím.
- 6) **Rezné nástroje udržiavajte ostré a čisté.** Správne udržiavané rezné nástroje s ostrými reznými hranami sa menej často zasekávajú a ľahšie sa ovládajú.
- 7) **Elektrické náradie, príslušenstvo, hroty atď. používajte v súlade s týmito pokynmi, berúc do úvahy pracovné podmienky a prácu, ktorú budete vykonávať.** Používanie elektrického náradia na iné činnosti, než na aké je určené, môže viesť k nebezpečnej situácii.
- 8) **Udržujte rukoväť a úchopové plochy suché, čisté a bez oleja a mastnoty.** Klzké rukoväť a úchopové plochy neumožňujú bezpečnú manipuláciu a ovládanie náradia v neočakávaných situáciách.

## Používanie a starostlivosť o akumulátorové náradie

- 1) **Nabíjajte len pomocou nabíjačky určenej výrobcom.** Nabíjačka, ktoré je vhodná pre jeden typ akumulátorov, môže pri použití s inými akumulátormi spôsobiť riziko vzniku požiaru.
- 2) **Používajte elektrické náradie len s osobitne určenými súpravami batérií.** Použitie iných akumulátorov môže spôsobiť riziko zranenia a požiaru.
- 3) **Keď sa akumulátor nepoužíva, uchovávajte ho mimo iných kovových predmetov, napr. kancelárskych sponiek, mincí, kľúčov, klincov, skrutiek alebo iných malých kovových predmetov, ktoré by mohli prepojiť jednu svorku akumulátora s druhou.** Vyskratovanie svoriek akumulátora môže spôsobiť popálenie alebo požiar.
- 4) **V nevhodných podmienkach môže z akumulátora vytekať kvapalina; zabráňte kontaktu. Ak dôjde ku náhodnému kontaktu, postihnuté miesto umyte vodou. Ak sa kvapalina dostane do očí, vyhládajte lekársku pomoc.** Kvapalina vytečená z akumulátora môže spôsobiť podráždenie alebo popáleniny.
- 5) **Do náradia nekladajte akumulátor, ktorý je poškodený alebo upravený.** Poškodené alebo upravené akumulátory vykazujú nepredvídateľné správanie, ktoré môže spôsobiť vznik požiaru, výbuch alebo riziko úrazu.
- 6) **Nevystavujte akumulátor alebo nástroj ohňu alebo nadmernej teplote.** Vystavenie ohňu alebo teplote nad 130 °C môže spôsobiť výbuch.

- 7) **Dodržiavajte všetky pokyny na nabíjanie a nenabíjajte akumulátor alebo náradie mimo teplotného rozsahu uvedeného v návode.** Nesprávne nabíjanie alebo nabíjanie pri teplotách mimo špecifikovaného rozsahu môže poškodiť akumulátor a zvýšiť riziko požiaru.

## Servis

- 1) **Opravu elektrického náradia zverte kvalifikovanej osobe, ktorá bude používať iba identické náhradné diely.** Tým sa zaistí zachovanie bezpečnosti elektrického náradia.
- 2) **Nikdy neopravujte poškodené akumulátory.** Servis batérií by mal vykonávať iba výrobca alebo autorizovaný servis.

## ● Bezpečnostné upozornenia pre brúsky

### **VAROVANIE!**

- ▶ Prach z materiálov, ako sú olovnaté farby, niektoré druhy dreva a kovy, môže byť zdraviu škodlivý.
- ▶ Kontakt s týmto typom prachu alebo jeho vdýchnutie môže predstavovať nebezpečenstvo pre používateľa alebo osoby v jeho blízkosti.

### **VAROVANIE!**



Noste ochranné okuliare  
a protiprachovú masku!

## ● Zníženie vibrácií a hluku

Na zníženie vplyvu hluku a emisií vibrácií, obmedzte čas používania, používajte prevádzkové režimy s nízkymi vibráciami a hlukom a používajte osobné ochranné prostriedky.

Zohľadnite nasledujúce body, aby ste minimalizovali riziká spojené s vystavením vibráciám a hluku:

- Používajte výrobok len na tie účely, na ktoré je určený svojím prevedením a týmito pokynmi.
- Zabezpečte, aby bol výrobok v dobrom stave a správne udržiavaný.
- Používajte správne príslušenstvo k náradiu a uistite sa, že je v dobrom stave.
- Pevne držte rukoväťe/úchopovú plochu.
- Vykonávajte údržbu tohto výrobku podľa týchto pokynov a udržiavajte ho správne namazaný (podľa potreby).
- Prácu si naplánujte tak, aby ste si použitie náradia s vysokou úrovňou vibrácií rozložili na dlhšie časové obdobie.

## ● Správanie v núdzových situáciách

Prostredníctvom tohto návodu na použitie sa oboznámite s používaním tohto výrobku. Zapamätajte si bezpečnostné varovania a do bodky ich dodržiavajte. Pomôže to predchádzať rizikám a nebezpečenstvám.

- Pri používaní tohto výrobku buďte vždy ostražití, aby ste včas dokázali rozpoznať a zvládnuť riziká. Rýchlym zásahom môžete predísť vážnym zraneniam a poškodeniu majetku.
- V prípade poruchy, vypnite výrobok a odpojte ho od zdroja napájania. Pred ďalším použitím nechajte výrobok skontrolovať kvalifikovaným odborníkom a opraviť, ak je to potrebné.

## ● Potenciálne riziká

Aj keď tento výrobok používate v súlade so všetkými bezpečnostnými požiadavkami, stále existujú potenciálne riziká poranenia a poškodenia. V súvislosti s konštrukciou a prevedením tohto výrobku môžu vzniknúť nasledujúce nebezpečenstvá:

- Poruchy zdravia spôsobené emisiami vibrácií, ak sa výrobok používa dlhší čas alebo nie je primerane spravovaný a správne udržiavaný.
- Poranenia a poškodenie majetku spôsobené zlomeným príslušenstvom alebo náhlym nárazom skrytých predmetov počas používania.
- Nebezpečenstvo poranenia a poškodenia majetku spôsobené letiacimi predmetmi.

### POZNÁMKA

- ▶ Tento výrobok počas prevádzky vytvára elektromagnetické pole! Toto pole môže za určitých okolností zasahovať do aktívnych alebo pasívnych zdravotníckych implantátov! Aby sa znížilo riziko vážnych alebo smrteľných zranení, odporúčame osobám so zdravotníckymi implantátmi, aby sa pred použitím výrobku poradili so svojím lekárom a výrobcom zdravotníckeho implantátu!

## ● Bezpečnostné upozornenia týkajúce sa nabíjačky batérií

- Tento spotrebič môžu používať deti od 8 rokov a staršie a osoby so zníženými fyzickými, zmyslovými alebo mentálnymi schopnosťami

alebo s nedostatočnými skúsenosťami a znalosťami, ak boli pod dohľadom alebo boli poučené o používaní spotrebiča bezpečným spôsobom a rozumejú príslušným rizikám. Deti sa so spotrebičom nesmú hrať.

Čistenie a používateľskú údržbu nesmú vykonávať deti bez dozoru.

- Nenabíjajte jednorazové batérie. Ignorovaním tohto pokynu sa vystavujete nebezpečenstvu.
- Ak je napájací kábel poškodený, musí ho vymeniť výrobca, jeho servisný zástupca alebo podobne kvalifikovaná osoba, aby sa predišlo nebezpečenstvu.
- Chráňte elektrické časti pred vlhkom. Neponárajte takéto časti do vody alebo iných kvapalín, aby ste predišli zásahu elektrickým prúdom. Nikdy nedržte spotrebič pod tečúcou vodou. Venujte pozornosť uvedeným pokynom

týkajúcim sa čistenia, údržby a opráv.

- Spotrebič sa môže používať len vo vnútorných priestoroch.
- ⚠ POZOR!** Táto nabíjačka je určená len na nabíjanie typov akumulátorov:

### **Parkside 12 V Akumulátor**

PAPK 12 A3/A4	2,0 Ah	3 články
PAPK 12 B3/B4	4,0 Ah	6 článkov

- Zákazníci si môžu kompatibilné náhradné akumulátory a nabíjačky kúpiť cez internetový obchod LIDL [www.lidl.de](http://www.lidl.de).

#### ● **Prvé použitie**

#### ● **Príslušenstvo**

Na bezpečnú a správnu prevádzku tohto výrobku je potrebné nasledujúce príslušenstvo, t. j. nástroje a príslušenstvo:

- Vhodné nástroje na príslušenstvo
- Vhodné osobné ochranné prostriedky

Príslušenstvo a prídavné nástroje sú k dispozícii u autorizovaného predajcu. Pri kúpe vždy zohľadnite technické požiadavky tohto výrobku (pozri „Technické údaje“).

Ak si nie ste istí, obráťte sa na kvalifikovaného odborníka a nechajte si poradiť od vášho dôveryhodného predajcu.

## **VAROVANIE!**

- ▶ Nepoužívajte príslušenstvo, ktoré spoločnosť Parkside neodporúča. To môže spôsobiť úraz elektrickým prúdom alebo požiar.

## ● **Obsluha**

### ● **Vloženie/vyberanie akumulátora**

#### **Vkladanie akumulátora**

1. Zatlačte akumulátor [2] do rukoväte.
2. Uistite sa, že akumulátor [2] zreteľne zacvakne na mieste.

#### **Vybratie akumulátora**

1. Stlačte uvoľňovacie tlačidlo na akumulátore [2].
  2. Vytiahnite akumulátor [2] z rukoväte.
- \* Keď je úroveň nabitia akumulátora nižšia ako 30 %, nabite akumulátor [2].

## ● **Nabíjanie akumulátora**

(Obr. B)

## **UPOZORNENIE!**

- ▶ Pred vybratím akumulátora [2] z nabíjačky [11] vždy odpojte zástrčku [14] od elektrickej siete.
- ▶ Pripojenie sieťovej zástrčky [14] k elektrickej sieti pred vloženíím akumulátora [2] do nabíjačky [11]

## **POZNÁMKA**

- ▶ Akumulátor [2] je čiastočne nabitý. Pred prvým použitím ho úplne nabite.
- ▶ Akumulátor [2] je možné nabíjať kedykoľvek podľa potreby bez skrátenia jeho životnosti.
- ▶ Prerušenie procesu nabíjania nepoškodí akumulátor [2].
- ▶ Akumulátor [2] nikdy nenabíjajte, ak je okolitá teplota nižšia ako +10 °C alebo vyššia ako + 40 °C

- Vložte akumulátor [2] do nabíjačky [11].
- Pripojte napájaciu zástrčku [14] do vhodnej elektrickej zásuvky.
- Kontrolky nabíjania (zelená [12] a červená [13]) indikujú stav nabíjania akumulátora [2].

<b>LED</b>	<b>Stav</b>
Červená LED svieti	Akumulátor sa nabíja
Zelená LED svieti	Akumulátor je plne nabitý
Zelená a červená LED bliká	Akumulátor je chybný
Červená LED bliká	Akumulátor je príliš studený alebo príliš horúci na nabíjanie
Zelená LED svieti (bez akumulátora)	Nabíjačka je pripravená

### **Keď je akumulátor plne nabitý:**

- Odpojte zástrčku [14] od elektrickej zásuvky.
- Vyberte akumulátor [2] z nabíjačky [11].

## **VAROVANIE!**



Pred výmenou príslušenstva alebo nastavovaním nástroja vždy nástroj vypnite a vyberte z neho akumulátor [2].



## ● Výber nástroja príslušenstva

### POZNÁMKA

- ▶ Nasledujúce nástroje príslušenstva predstavujú najbežnejšie typy.
- ▶ V prípade potreby sa poraďte so špecializovanými predajcami o ďalšom príslušenstve.

#### **Ponorný pilový list** (obr. C, 17)

- Materiály:**
- Drevo
  - Plast
  - Omietka
  - iné mäkké materiály

- Použite:**
- Odrezky
  - Ponorné rezy
  - Pílenie v blízkosti okraja, vrátane ťažko prístupných oblastí

- Príklad:**
- Rezanie zárezov v ľahkých konštrukčných stenách

#### **Brúsny papier** (obr. C, 16)

- Materiály:**
- Drevo

- Použite:**
- Brúsenie pozdĺž okrajov
  - Brúsenie ťažko prístupných miest

#### **Škrabka** (obr.C, 18)

- Materiály:**
- Zvyšky malty/cementu
  - Lepidlo na dlaždice/koberce
  - Zvyšky farby/silikónu

- Použite:**
- Odstránenie zvyškov materiálu

- Príklad:**
- Odstraňovanie zvyškov lepidla na kobercoch na podlahách

## ● Pripevnenie/odstránenie nástroja na príslušenstvo

(obr. F)

### **UPOZORNENIE!** **NEBEZPEČENSTVO PORANENIA!**



Príslušenstvo môže byť ostré a počas používania sa môže zahriať. Pri manipulácii s príslušenstvom vždy používajte ochranné rukavice!

### **VAROVANIE!**



Pred akýmkoľvek úpravami vždy výrobok vypnite, vyberte akumulátor [2] a nechajte výrobok vychladnúť!

### **UPOZORNENIE!** **NEBEZPEČENSTVO PORANENIA!**

- ▶ Keď je výrobok v prevádzke, nepribližujte ruky k príslušenstvu.

## Vloženie nástroja na príslušenstvo

1. Páčku [8] vyklopte úplne nahor (180°). Upínacia matica [5] sa zdvihne a umožní prístup k držiaku nástrojov [6].
2. Vloženie otvoreného konca nástrojov na príslušenstvo do držiaka nástrojov na príslušenstvo [6].

### **POZNÁMKA**

- ▶ Príslušenstvo môžete upevniť do držiaka príslušenstva [6] v ľubovoľnej uzamknutej polohe (obr.G).

## Utiahnutie nástroja na príslušenstvo

- Zatlačte uvoľňovaciu páku nástroja [8] úplne nadol do polohy „LOCK“.

## Odstránenie príslušenstva

- Odklopte uvoľňovaciu páčku vkladacieho nástroja [8] úplne nahor (180°).

- Vyberte nástroj na príslušenstvo z držiaka na príslušenstvo [6].
- Po vybratí príslušenstva: Zatlačte uvoľňovaciu páčku nástroja [8] úplne nadol do polohy „LOCK“.

## ● Nastavenie rýchlosti oscilácie

- Pomocou ovládača rýchlosti [4] nastavte rýchlosť oscilácie (obr.I).

**Nastavenie 1:**Nízka rýchlosť oscilácie

**Nastavenie 6:**Vysoká rýchlosť oscilácie

### **POZNÁMKA**

- ▶ Potrebná rýchlosť oscilácie sa líši podľa materiálu a pracovných podmienok a možno ju určiť pomocou testov.
- ▶ Rýchlosť oscilácie možno meniť aj počas prevádzky.

## ● Zapínanie a vypínanie

### **UPOZORNENIE!** **NEBEZPEČENSTVO PORANENIA!**



Pri manipulácii alebo práci s výrobkom vždy používajte ochranné rukavice.

### **UPOZORNENIE!** **NEBEZPEČENSTVO PORANENIA!**

- ▶ Pri práci držte výrobok vždy oboma rukami (obr. H).

### **UPOZORNENIE!** **NEBEZPEČENSTVO PORANENIA!**

- ▶ Keď je výrobok v prevádzke, nepribližujte ruky k príslušenstvu.

### **UPOZORNENIE! ZDRAVOTNÉ RIZIKO!**

- ▶ Nikdy nepracujte na materiáloch obsahujúcich azbest. Azbest sa považuje za karcinogénny.

(obr. J)

- **Zapnutie:** Posuňte prepínač zapnutia/vypnutia [9] dopredu (ON). **Pracovné LED svetlo** [7] sa zapína spolu s výrobkom.
- **Vypnutie:** Posuňte vypínač [9] späť (OFF). Pracovné LED svetlo [7] sa vypne.

## ● Skúšobná prevádzka

### POZNÁMKA

- Pred začatím práce a po každej výmene príslušenstva vždy vykonajte skúšobnú prevádzku bez zaťaženia. Skúšobná prevádzka slúži na to, aby ste sa uistili, že príslušenstvo je správne zaistené na svojom mieste a počas prevádzky sa neuvolní.

## ● Pracovné pokyny

### Princíp fungovania:

- Oscilačný motor umožňuje príslušenstvu oscilovať tam a späť 5000 až 20000-krát za minútu. To umožňuje presnosť aj v tých najtesnejších priestoroch.

### Pílenie/rezanie:

- Používajte len nepoškodené pílové listy bez závad. Ohnuté, tupé alebo inak poškodené pílové listy sa môžu zlomiť.
- Pri rezaní ľahkých stavebných materiálov dodržiavajte zákon a odporúčania výrobcov materiálov.
- Ponorným rezaním sa môžu spracovávať len mäkké materiály, ako je mäkké drevo, sadrokartón a pod.

## Brúsenie:

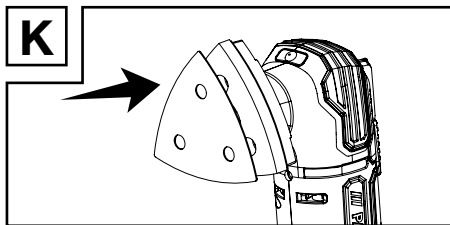

- **Pripevnenie brúsneho papiera:** Brúsny papier [16] pritlačte na brúsnu podložku [15] (obr. K).
- **Odstránenie brúsneho papiera:** Odlepte brúsny papier [16] z okraja brúsnej podložky [15] a odstráňte ho.
- Rovnomerným tlakom predĺžte životnosť brúsnych listov.

## ● Čistenie a starostlivosť

### ! VAROVANIE!



Pred vykonávaním kontroly, údržby a čistenia výrobok vždy vypnite, vyberte akumulátor [2] a nechajte výrobok vychladnúť!

## ● Čistenie

- Zabráňte vniknutiu kvapalín do výrobku.
- Výrobok vždy udržiavajte čistý, suchý a bez prítomnosti oleja alebo mastnoty. Po každom použití a pred uskladnením z neho odstráňte nečistoty.
- Pravidelné a správne čistenie pomôže zabezpečiť bezpečné používanie a predĺži životnosť výrobku.
- Výrobok čistíte suchou handričkou. Na vyčistenie ťažko dostupných miest použite mäkkú kefu.
- Po každom použití vyčistíte najmä vetracie otvory handričkou a mäkkou kefkou.
- Ventrilačné otvory musia byť vždy čisté.

## POZNÁMKA

- ▶ Na čistenie výrobku nepoužívajte chemické, zásadité, abrazívne alebo iné agresívne čistiace prostriedky, pretože by mohli poškodiť povrchy výrobku.

## ● Údržba

- Výrobok je bezúdržbový.
- Pred každým použitím a po ňom skontrolujte výrobok a príslušenstvo (napr. prídavné nástroje), či nie sú opotrebované a poškodené. V prípade potreby ich vymeňte za nové, ako je popísané v tomto návode na použitie. Dodržiavajte technické požiadavky (pozri „Technické údaje“).
- Skontrolujte kryty a bezpečnostné zariadenia, či nie sú poškodené a správne namontované. Podľa potreby ich vymeňte.

## ● Oprava

- Tento výrobok neobsahuje žiadne časti, ktoré by mohol používateľ opraviť. Obráťte sa na autorizované servisné stredisko alebo na podobne kvalifikovanú osobu, aby ho skontrolovala a opravila.

## ● Uskladnenie

- Vypnite výrobok.
- Vyčistite výrobok podľa vyššie uvedeného opisu.
- Výrobok a jeho príslušenstvo skladujte na tmavom, suchom, nezamrzajúcom a dobre vetranom mieste.
- Výrobok vždy skladujte na mieste, ktoré nie je prístupné deťom. Ideálna teplota pre dlhodobé skladovanie (dlhšie ako 3 mesiace) je od + 10 do + 30 °C a relatívna vlhkosť nie vyššia ako 60 %.

## Rady týkajúce sa batérií

- Akumulátor [2] skladujte len čiastočne nabitý. Pred dlhším skladovaním by sa mal akumulátor nabiť na 30 až 70 % (na kontrolke stavu nabitia akumulátora [10] svieti červená a oranžová kontrolka).
- Pri dlhšom skladovaní kontrolujte nabitie akumulátora [2] približne každé 3 mesiace. Nabite podľa potreby.

## ● Preprava

- Vypnite výrobok.
- Chráňte výrobok pred silnými nárazmi alebo silnými vibráciami, ktoré sa môžu vyskytnúť počas prepravy vo vozidlách.
- Zabezpečte výrobok pred sklúznutím alebo prevrátením.

## ● Likvidácia

Obal pozostáva z ekologických materiálov, ktoré môžete odovzdať na miestnych recyklačných zberných miestach.



Všímajte si prosím označenie obalových materiálov pre triedenie odpadu, sú označené skratkami (a) a číslami (b) s nasledujúcim významom: 1–7: Plasty / 20–22: Papier a kartón / 80–98: Spojené látky.

## Výrobok:

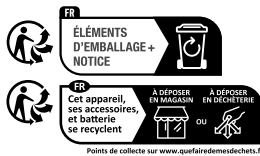

Výrobok vr. príslušenstva a obalové materiály sú recyklovateľné a podliehajú rozšírenej zodpovednosti výrobcu. Pre lepšie spracovanie odpadu ich zlikvidujte oddelene podľa obrázkov Info-tri (informácie o triedení). Triman-Logo platí iba pre Francúzsko.



O možnostiach likvidácie opotrebovaného výrobku sa môžete informovať na Vašej obecnej alebo mestskej správe.



Ak výrobok doslúžil, v záujme ochrany životného prostredia ho neodhodte do domového odpadu, ale odovzdajte na odbornú likvidáciu. Informácie o zberných miestach a ich otváracích hodinách získate na Vašej príslušnej správe.

Defektné alebo použité batérie / akumulátorové batérie sa musia recyklovať. Batérie / akumulátorové batérie a / alebo výrobok odovzdajte prostredníctvom dostupných zberných stredísk.



**Nesprávna likvidácia batérií / akumulátorových batérií ničí životné prostredie!**

Pred likvidáciou vyberte batérie / akumulátorové batérie z výrobku.

Batérie / akumulátorové batérie sa nesmú likvidovať spolu s domovým odpadom. Môžu obsahovať jedovaté ťažké kovy a je potrebné zaobchádzať s nimi ako s nebezpečným odpadom. Chemické značky ťažkých kovov sú nasledovné: Cd = kadmium, Hg = ortuť, Pb = olovo. Opotrebované batérie / akumulátorové batérie preto odovzdajte v komunálnej zberni.

## ● **Záruka**

Výrobok bol starostlivo vyrobený v súlade s prísnyimi smernicami kvality a pred dodaním dôkladne otestovaný. V prípade materiálových alebo výrobných chýb máte zákonné práva voči predajcovi výrobku. Vaše zákonné práva nie sú žiadnym spôsobom obmedzené našou zárukou uvedenou nižšie.

Záruka na tento výrobok je 3 roky od dátumu nákupu. Záručná doba začína plynúť dátumom kúpy. Originál dokladu o kúpe si uschovajte na bezpečnom mieste, pretože tento doklad je potrebný ako dôkaz o kúpe.

Akékoľvek poškodenie alebo nedostatky prítomné už v čase nákupu je potrebné nahlásiť ihneď po vybalení výrobku.

Ak sa v priebehu 3 rokov od dátumu zakúpenia preukáže, že výrobok vykazuje chyby materiálu alebo spracovania, podľa vlastného uváženia Vám ho bezplatne opravíme alebo vymeníme. Záručná doba sa na základe poskytnutej záručnej reklamácie nepredlžuje. To platí aj pre vymenené alebo opravené diely.

Táto záruka je neplatná, ak bol výrobok poškodený alebo nesprávne používaný alebo udržiavaný.

Záruka sa vzťahuje na chyby materiálu a výrobné chyby. Táto záruka sa nevzťahuje na časti výrobku, ktoré podliehajú bežnému opotrebovaniu, a preto sa považujú za opotrebovateľné diely (napr. batérie, nabíjateľné batérie, hadice, atramentové kazety), ani na poškodenie krehkých častí, napr. spínačov alebo časti zo skla.

## ● **Postup v prípade poškodenia v záruke**

Na zabezpečenie rýchleho spracovania svojej žiadosti postupujte podľa ďalej uvedených pokynov:

Pre všetky otázky majte pripravený pokladničný lístok a číslo výrobku (napr. IAN 490276\_2404) ako doklad o kúpe.

Číslo výrobku nájdete na typovom štítku výrobku, gravúre výrobku, titulnej strane návodu (vľavo dole) alebo na nálepke na zadnej alebo spodnej strane výrobku.

Pri výskyte funkčných porúch alebo iných nedostatkov sa najprv telefonicky alebo e-mailom obráťte na ďalej uvedené servisné oddelenie.

Výrobok označený ako chybný potom môžete bezplatne zaslať na poskytnutú servisnú adresu, pričom priložte doklad o kúpe (pokladničný lístok) a uveďte, v čom spočíva nedostatok a kedy sa vyskytol.

Na stránke parkside-diy.com si môžete stiahnuť túto a mnohé ďalšie príručky. Týmto QR kódom sa dostanete priamo na parkside-diy.com. Vyberte svoju krajinu a pomocou vyhľadávacej masky vyhľadajte návody na obsluhu. Zadaním čísla výrobku (IAN) 490276\_2404 sa dostanete na návod na obsluhu pre svoj výrobok.



## ● Servis



### **Servis Slovensko**

Tel.: 0800 008158

E-pošta: owim@lidl.sk

## ● Vyhlásenie ES o zhode

### EÚ VYHLÁSENIE O ZHODE (č. 490276\_2404)

IAN: 490276\_2404  
Identifikácia produktu: "PARKSIDE" Aku multifunkčné náradie  
Číslo modelu: HG12188

Uvedený predmet vyhlásenia je v zhode s príslušnými harmonizačnými právnymi predpismi Únie:

Smernica 2006/42/ES
Smernica 2014/30/EU
Smernica 2011/65/EU so všetkými súvisiacimi zmenami a doplneniami

Odkazy na príslušné použité harmonizované normy alebo iné technické špecifikácie, v súvislosti s ktorými sa zhoda vyhlasuje:

<b>Č. / Časti</b>
Smernica 2006/42/ES
EN 62841-1:2015/A11:2022
EN 62841-2-4:2014
Smernica 2014/30/EU
EN IEC 55014-1:2021
EN IEC 55014-2:2021
EN IEC 61000-3-2:2019/A1:2021
EN IEC 61000-3-3:2013/A2:2021

Prdmet vyššie uvedeného vyhlásenia je v súlade so smernicou Európskeho parlamentu a Rady 2011/65/EÚ z 8. júna 2011 o obmedzení používania určitých nebezpečných látok v elektrických a elektronických zariadeniach:

<b>Č. / Časti</b>
EN IEC 63000:2018

Doplňujúce informácie:

<b>Č. / Časti</b>
EN 60335-2-29:2021/A1:2021
EN 60335-1:2012/A15:2021
EN 62233:2008
EN 62841-1:2015/A11:2022 Annex K

Držiteľ technickej informácie: OWIM GmbH & Co.KG

Podpísané za a v mene:

**OWIM GmbH & Co. KG, Stiftsbergstraße 1, 74167 Neckarsulm, Nemecko**

Toto vyhlásenie o zhode sa vydáva na výhradnú zodpovednosť výrobcu.

Preklad pôvodného vyhlásenia o zhode

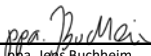
Neckarsulm	05.08.2024		
Miesto	Dátum	ppa. Stefan Haensel Prokurista	ppa. Jorgis Buchheim Prokurista





















<b>Lista de pictogramas utilizados</b> .....	Página 140
<b>Introducción</b> .....	Página 141
Uso previsto .....	Página 141
Alcance de la entrega .....	Página 141
Lista de piezas .....	Página 142
Datos técnicos .....	Página 142
<b>Medidas generales de seguridad</b> .....	Página 143
Advertencias generales sobre la seguridad de las herramientas eléctricas .....	Página 143
Advertencias de seguridad para la lijadora .....	Página 147
Reducción de las vibraciones y el ruido .....	Página 147
Comportamiento en situaciones de emergencia .....	Página 147
Riesgos residuales .....	Página 147
Advertencias de seguridad del cargador de baterías .....	Página 148
<b>Primer uso</b> .....	Página 149
Accesorios .....	Página 149
<b>Modo de empleo</b> .....	Página 149
Colocación/extracción de la batería .....	Página 149
Carga de la batería .....	Página 149
Seleccionar una herramienta accesorio .....	Página 151
Colocar/quitar la herramienta accesorio .....	Página 152
Ajustar la velocidad de oscilación .....	Página 152
Encender y apagar .....	Página 152
Ejecución de prueba .....	Página 153
<b>Instrucciones de trabajo</b> .....	Página 153
<b>Limpieza y mantenimiento</b> .....	Página 153
Limpieza .....	Página 153
Mantenimiento .....	Página 154
Reparación .....	Página 154
Almacenamiento .....	Página 154
Transporte .....	Página 154
<b>Eliminación</b> .....	Página 155
<b>Garantía</b> .....	Página 155
Tramitación de la garantía .....	Página 156
Asistencia .....	Página 156
<b>Declaración de conformidad de la CE</b> .....	Página 157



## Lista de pictogramas utilizados

Las siguientes advertencias se utilizan en este manual del usuario, en el embalaje, en la etiqueta de clasificación y en las etiquetas del producto:

	Este símbolo significa que se deben respetar las instrucciones de uso cuando se utiliza el producto.		Apague el producto y retire el paquete de baterías antes de reemplazar los accesorios, limpiarlo y cuando no esté en uso.
	¡Siga las advertencias y notas de seguridad!		Proteja el paquete de baterías del calor y de la luz solar intensa y continua.
	Utilice el producto solo en espacios interiores secos.		Proteja el paquete de baterías del agua y la humedad.
	¡Esta señal obligatoria indica que hay que llevar guantes de protección adecuados! Siga las instrucciones de esta advertencia para evitar lesiones en las manos causadas por objetos o por el contacto con materiales calientes o químicos.		Proteja el paquete de baterías del fuego.
	Use protección para los ojos.		Bloqueo
	Use protección para los oídos.		Desbloqueo
	Use mascarilla antipolvo.		Fusible
	Corriente/tensión continua	<b>V</b>	Tensión
	Corriente/tensión alterna	<b>CE</b>	La marca CE indica la conformidad con las directivas de la UE aplicables a este producto.
	Símbolo para un producto de Clase de protección II (doble aislamiento)		Información sobre seguridad Instrucciones de uso

## **12 V SET INICIAL DE HERRAMIENTAS MULTIFUNCIÓN CON BATERÍA**

### ● **Introducción**

Enhorabuena por la adquisición de su nuevo producto. Ha optado por un producto de alta calidad. El manual de instrucciones forma parte de este producto. Contiene importantes indicaciones sobre seguridad, uso y eliminación. Antes de usar el producto, familiarícese con todas las indicaciones de manejo y de seguridad. Utilice el producto únicamente como se describe a continuación y para las aplicaciones indicadas. Adjunte igualmente toda la documentación en caso de entregar el producto a terceros.

### ● **Uso previsto**

Esta SET INICIAL DE HERRAMIENTAS MULTIFUNCIÓN CON BATERÍA (en adelante “producto” o “herramienta eléctrica”) está diseñada para serrar, cortar y lijar.

El producto debe utilizarse preferentemente para los siguientes materiales: Madera, plástico, materiales de tabiquería seca, metales ligeros y no ferrosos, elementos de fijación (por ejemplo, clavos, tornillos). El producto es especialmente adecuado para aplicaciones enrasadas y cerca del borde.

El producto no está destinado para trabajar sobre materiales muy duros como cemento u hormigón.

¡Utilice siempre las herramientas accesorias correctas según el uso previsto! ¡Observe los requisitos técnicos de este producto (consulte "Datos técnicos") al comprar y utilizar herramientas accesorias!

La luz de trabajo LED  de este producto está diseñada para iluminar el área de trabajo inmediata.

Cualquier otro uso o modificación del producto se considera un uso inadecuado y puede dar lugar a peligros como la muerte, lesiones que pongan en peligro la vida y daños. El fabricante no se hará responsable de los daños causados por un uso inadecuado. Este producto no es apto para uso comercial ni para ningún otro uso.

### ● **Alcance de la entrega**

#### **¡ADVERTENCIA!**

► ¡El producto y el envase no son juguetes para niños! ¡Los niños no deben jugar con bolsas de plástico, láminas ni piezas pequeñas! ¡Existe peligro de asfixia y de ahogamiento!

- 1 Set inicial de herramientas multifunción con batería
- 1 Portalijas
- 3 Lija  
Madera #60/80/120
- 1 Hoja de sierra de inmersión (HCS)
- 1 Rasqueta
- 1 Paquete de baterías
- 1 Cargador
- 1 Manual del usuario

## ● Lista de piezas

- 1 Mango principal
- 2 Paquete de baterías
- 3 Cierre de la batería
- 4 Regulador de velocidad
- 5 Tuerca roscada
- 6 Alojamiento herramienta de inserción
- 7 Luz de trabajo LED
- 8 Palanca
- 9 Interruptor de encendido/apagado
- 10 Indicador de nivel de batería
- 11 Cargador
- 12 Luz indicadora del estado de carga: verde
- 13 Luz indicadora del estado de carga: rojo
- 14 Cable de alimentación con enchufe
- 15 Portalijas
- 16 Papel de lija (3 unidades)
- 17 Hoja de sierra de inmersión
- 18 Rasqueta

## ● Datos técnicos

<b>12 V Set inicial de herramientas multifunción con batería</b>	<b>PAMFWS 12 A1</b>
Número de modelo:	HG12188
Tensión nominal:	12 V ===
Velocidad del motor:	5000 – 20000 min <sup>-1</sup>
Velocidad de oscilación:	5000 – 20000 min <sup>-1</sup>
Ángulo de oscilación:	3,2°
<b>Paquete de baterías</b>	<b>PAPK 12 A4</b>
Número de modelo:	HG10468
Tipo:	Iones de litio
Tensión nominal:	12 V ===
Capacidad:	2000 mAh
Número de celdas:	3

<b>Cargador de batería</b>	<b>PLGK 12 A3</b>
Número de modelo:	HG10038
<b>Entrada:</b>	
Tensión nominal:	220–240 V~, 50–60 Hz
Potencia nominal:	50 W
<b>Salida:</b>	
Tensión nominal:	12 V ===
Corriente nominal:	2,4 A
Fusible del dispositivo:	T2 A /
Clase de protección:	II /

### Temperatura ambiente recomendada:

Mientras se carga (paquete de baterías):	+4 a +40 °C
Durante el funcionamiento (producto):	+4 a +40 °C
Durante el almacenamiento (producto; paquete de baterías; cargador de baterías):	+20 a +26 °C

### Valor de emisión de ruido

Los valores medidos se han determinado según EN 62841. El nivel de ruido nominal A de la herramienta eléctrica suele ser el siguiente:

Nivel de presión acústica:	$L_{pA}$	75,5 dB
Incertidumbre:	$K_{pA}$	3 dB
Nivel de potencia acústica:	$L_{WA}$	86,5 dB
Incertidumbre:	$K_{WA}$	3 dB

### Valor de emisión de vibraciones

Valores totales de vibraciones (suma de vectores triaxiales) determinados según EN62841:

## Lijado:

Valor de emisión de vibraciones:	$a_h$	3,59 m/s <sup>2</sup>
Incertidumbre:	K	1,5 m/s <sup>2</sup>

### ¡ADVERTENCIA!



¡Use protección para los oídos!

### NOTA

- ▶ El valor total de vibración declarado y el valor de emisión de ruido declarado se han medido de acuerdo con un método de ensayo estándar y pueden utilizarse para comparar una herramienta con otra.
- ▶ El valor total de vibración declarado y el valor de emisión de ruido declarado también pueden utilizarse para una evaluación preliminar de la exposición.

### ¡ADVERTENCIA!

- ▶ Las emisiones de vibraciones y ruidos durante el uso real de la herramienta eléctrica pueden diferir de los valores declarados en función de la forma en que se utilice la herramienta, especialmente del tipo de pieza que se procese. Intente minimizar la exposición a las vibraciones y al ruido. Algunos ejemplos de medidas para reducir las vibraciones son el uso de guantes cuando se utiliza la herramienta y la limitación del tiempo de trabajo. Deben tenerse en cuenta todas las partes del ciclo de funcionamiento (p. ej., los tiempos de desconexión de la herramienta eléctrica y de funcionamiento en vacío, además del tiempo de activación).



## Medidas generales de seguridad

### ● Advertencias generales sobre la seguridad de las herramientas eléctricas

#### ¡ADVERTENCIA!

- ▶ **Lea todas las advertencias, instrucciones, ilustraciones y especificaciones de seguridad proporcionadas con esta herramienta eléctrica.** No seguir todas las instrucciones enumeradas a continuación puede provocar una descarga eléctrica, un incendio y/o lesiones graves.

#### **Guarde todas las advertencias e instrucciones para futuras consultas.**

El término "herramienta eléctrica" en las advertencias se refiere a su herramienta eléctrica de red (con cable) o de batería (sin cable).

#### **Seguridad en la zona de trabajo**

- 1) **Mantenga la zona de trabajo limpia y bien iluminada.** Las zonas desordenadas u oscuras favorecen los accidentes.
- 2) **No utilice las herramientas eléctricas en atmósferas explosivas, como en presencia de líquidos, gases o polvos inflamables.** Las herramientas eléctricas crean chispas que pueden encender el polvo o los humos.
- 3) **Mantenga a los niños y a los transeúntes alejados mientras maneja una herramienta eléctrica.** Las distracciones pueden hacerle perder el control.

## Seguridad eléctrica

- 1) **Los enchufes de las herramientas eléctricas deben coincidir con la toma de corriente. No modifique nunca el enchufe de ninguna manera. No utilice ningún enchufe adaptador con herramientas eléctricas con toma de tierra.** El uso de enchufes no modificados y tomacorrientes acordes reducirá el riesgo de descarga eléctrica.
- 2) **Evite el contacto del cuerpo con superficies conectadas a tierra, como tuberías, radiadores, cocinas y refrigeradores.** Existe un mayor riesgo de descarga eléctrica si su cuerpo está conectado a tierra.
- 3) **No exponga las herramientas eléctricas a la lluvia o a la humedad.** La entrada de agua en una herramienta eléctrica aumenta el riesgo de descarga eléctrica.
- 4) **No maltrate el cable. No utilice nunca el cable para transportar, tirar o desenchufar la herramienta eléctrica. Mantenga el cable alejado del calor, el aceite, los bordes afilados o las piezas móviles.** Los cables dañados o enredados aumentan el riesgo de descarga eléctrica.
- 5) **Cuando utilice una herramienta eléctrica al aire libre, use un cable alargador adecuado para exteriores.** La utilización de un cable adecuado para el uso en exteriores reduce el riesgo de descarga eléctrica.
- 6) **Si es inevitable utilizar una herramienta eléctrica en un lugar húmedo, use un suministro protegido por un dispositivo de corriente residual (RCD).** El uso de un RCD reduce el riesgo de descarga eléctrica.

## Seguridad personal

- 1) **Manténgase alerta, vigile lo que hace y utilice el sentido común cuando maneje una herramienta eléctrica.** No utilice una herramienta eléctrica cuando sienta cansancio o se encuentre bajo la influencia de drogas, alcohol o medicamentos. Un momento de descuido mientras se manejan las herramientas eléctricas puede provocar graves lesiones personales.
- 2) **Utilice un equipo de protección personal. Siempre use protección para los ojos.** Los equipos de protección, como una máscara antipolvo, calzado de seguridad antideslizante, un casco o protección auditiva, utilizados en condiciones adecuadas, reducirán las lesiones personales.
- 3) **Evite el arranque involuntario. Asegúrese de que el interruptor esté en la posición de apagado antes de conectarlo a la fuente de alimentación y/o al paquete de baterías, levantar o transportar la herramienta.** Llevar las herramientas eléctricas con el dedo en el interruptor o energizar las herramientas eléctricas que tienen el interruptor encendido favorece los accidentes.
- 4) **Retire cualquier llave de ajuste o llave inglesa antes de encender la herramienta eléctrica.** Si se deja una llave inglesa o de ajuste en una pieza giratoria de la herramienta eléctrica, pueden producirse lesiones personales.
- 5) **No se estire demasiado para tratar de alcanzar un punto. Mantenga el equilibrio y la estabilidad en todo momento.** Esto permite un mejor control de la herramienta eléctrica en situaciones inesperadas.

- 6) **Vístase adecuadamente. No lleve ropa suelta ni joyas. Mantenga el pelo, la ropa y los guantes alejados de las piezas móviles.** La ropa suelta, las joyas o el pelo largo pueden quedar atrapados en las piezas móviles.
- 7) **Si se proporcionan dispositivos para la conexión de instalaciones de extracción y recogida de polvo, asegúrese de que están conectados y se utilizan correctamente.** El uso de instalaciones de recogida de polvo puede reducir los riesgos relacionados con el polvo.
- 8) **No permita que la familiaridad adquirida por el uso frecuente de las herramientas le permita volverse complaciente e ignorar los principios de seguridad de las herramientas.** Una acción descuidada puede causar lesiones graves en una fracción de segundo.
- 3) **Desconecte el enchufe de la fuente de alimentación y/o el paquete de baterías de la herramienta eléctrica antes de realizar cualquier ajuste, cambiar accesorios o guardar herramientas eléctricas.** Estas medidas de seguridad preventivas reducen el riesgo de que la herramienta eléctrica se ponga en marcha accidentalmente.
- 4) **Guarde las herramientas eléctricas fuera del alcance de los niños y no permita que personas no familiarizadas con la herramienta eléctrica o con estas instrucciones la manejen.** Las herramientas eléctricas son peligrosas en manos de usuarios no formados.
- 5) **Realice el mantenimiento de las herramientas eléctricas y los accesorios. Compruebe si las piezas móviles están desalineadas o atascadas, si hay piezas rotas o si existe cualquier otra condición que pueda afectar al funcionamiento de la herramienta eléctrica. Si está dañada, haga reparar la herramienta eléctrica antes de utilizarla.** Muchos accidentes son causados por herramientas eléctricas mal mantenidas.

#### **Uso y cuidado de la herramienta eléctrica**

- 1) **No fuerce la herramienta eléctrica. Utilice la herramienta eléctrica correcta para su aplicación.** La herramienta eléctrica correcta hará el trabajo mejor y de forma más segura en las condiciones para las que fue diseñada.
- 2) **No utilice la herramienta eléctrica si el interruptor no la enciende ni la apaga.** Cualquier herramienta eléctrica que no pueda ser controlada con el interruptor es peligrosa y debe repararse.
- 6) **Mantenga las herramientas de corte afiladas y limpias.** Las herramientas de corte correctamente mantenidas y con bordes de corte afilados tienen menos probabilidades de atascarse y son más fáciles de controlar.

- 7) **Utilice la herramienta eléctrica, los accesorios, las brocas, etc. de acuerdo con estas instrucciones, teniendo en cuenta las condiciones de trabajo y el trabajo a realizar.** El uso de la herramienta eléctrica para operaciones distintas a las previstas puede provocar una situación de peligro.
- 8) **Mantenga los mangos y las superficies de agarre secos, limpios y libres de aceite y grasa.** Las empuñaduras y superficies de agarre resbaladizas no permiten un manejo y control seguros de la herramienta en situaciones inesperadas.
- 4) **En condiciones abusivas, puede salir líquido de la batería; evite el contacto. Si se produce un contacto accidental, lavar con agua. Si el líquido entra en contacto con los ojos, busque además ayuda médica.** El líquido expulsado de la batería puede causar irritación o quemaduras.
- 5) **No utilice una batería para herramientas que estén dañadas o modificadas.** Las baterías dañadas o modificadas presentan un comportamiento imprevisible que puede provocar un incendio, una explosión o un riesgo de lesiones.

#### **Uso y cuidado de la herramienta a batería**

- 1) **Recargue sólo con el cargador especificado por el fabricante.** Un cargador que es adecuado para un tipo de batería puede crear un riesgo de incendio cuando se utiliza con otra batería.
- 2) **Utilice las herramientas eléctricas sólo con los paquetes de baterías específicamente designados.** El uso de cualquier otra batería puede crear un riesgo de lesiones e incendio.
- 3) **Cuando la batería no esté en uso, manténgala alejada de otros objetos metálicos, como clips, monedas, llaves, clavos, tornillos u otros objetos metálicos pequeños, que puedan establecer una conexión de un terminal a otro.** El cortocircuito de los terminales de la batería puede causar quemaduras o un incendio.
- 6) **No exponga la batería o la herramienta al fuego o a temperaturas excesivas.** La exposición al fuego o a temperaturas superiores a 130 °C puede provocar una explosión.
- 7) **Siga todas las instrucciones de carga y no cargue la batería o la herramienta fuera del rango de temperatura especificado en las instrucciones.** La carga inadecuada o a temperaturas fuera del rango especificado puede dañar la batería y aumentar el riesgo de incendio.

#### **Servicio**

- 1) **Encargue el mantenimiento de su herramienta eléctrica a un técnico cualificado que utilice únicamente piezas de recambio idénticas.** De este modo, se garantiza la seguridad de la herramienta eléctrica.
- 2) **No repare nunca las baterías dañadas.** El mantenimiento de las baterías sólo debe ser realizado por el fabricante o por un servicio técnico autorizado.

## ● Advertencias de seguridad para la lijadora

### ¡ADVERTENCIA!

- ▶ El polvo de materiales como la pintura con plomo, algunos tipos de madera y el metal pueden ser perjudiciales para la salud.
- ▶ El contacto o la inhalación de este tipo de polvo puede representar un peligro para el usuario o las personas cercanas.

### ¡ADVERTENCIA!



¡Use gafas de seguridad y una mascarilla antipolvo!



## ● Reducción de las vibraciones y el ruido

Para reducir el impacto de la emisión de ruidos y vibraciones, limite el tiempo de funcionamiento, utilice modos de funcionamiento de baja vibración y ruido, así como utilice equipos de protección personal.

Tenga en cuenta los siguientes puntos para minimizar los riesgos de exposición a las vibraciones y al ruido:

- Utilice el producto únicamente de acuerdo con su diseño y estas instrucciones.
- Asegúrese de que el producto está en buenas condiciones y bien mantenido.
- Utilice los accesorios adecuados para el producto y asegúrese de que están en buen estado.
- Mantenga un agarre firme en las empuñaduras/superficie de agarre.
- Mantenga este producto de acuerdo con estas instrucciones y manténgalo bien lubricado (en su caso).

- Planifique su horario de trabajo para repartir cualquier uso de herramientas de alta vibración a lo largo de un periodo de tiempo más largo.

## ● Comportamiento en situaciones de emergencia

Familiarícese con el uso de este producto con la ayuda del manual de instrucciones. Memorice las medidas de seguridad sígalas al pie de la letra. Esto ayudará a prevenir riesgos y situaciones de peligro.

- Esté siempre alerta cuando utilice este producto, para poder reconocer y manejar los riesgos a tiempo. Una intervención rápida puede evitar lesiones graves y daños materiales.
- Apague el producto y desconéctelo de la red eléctrica en caso de avería. Haga que un profesional cualificado revise el producto y lo repare, si es necesario, antes de volver a utilizarlo.

## ● Riesgos residuales

Incluso si utiliza este producto de acuerdo con todos los requisitos de seguridad, siguen existiendo riesgos potenciales de lesiones y daños. Los siguientes peligros pueden surgir en relación con la estructura y el diseño de este producto:

- Defectos de salud derivados de la emisión de vibraciones si el producto se utiliza durante largos periodos de tiempo o no se gestiona adecuadamente y se mantiene correctamente.
- Lesiones y daños materiales debidos a la rotura de herramientas accesorias o al impacto repentino de objetos ocultos durante su uso.
- Peligro de lesiones y daños materiales causados por objetos que salgan despedidos.



## NOTA

- ▶ Este producto produce un campo electromagnético durante su funcionamiento. ¡Este campo puede, en algunas circunstancias, interferir con implantes médicos activos o pasivos! ¡Para reducir el riesgo de lesiones graves o mortales, recomendamos a las personas con implantes médicos que consulten a su médico y al fabricante del implante médico antes de utilizar este producto!

## ● Advertencias de seguridad del cargador de baterías

- Este aparato puede ser utilizado por niños a partir de 8 años y por personas con discapacidades físicas, sensoriales o mentales o con falta de experiencia y conocimientos, siempre que se les haya supervisado o instruido sobre el uso del aparato de forma segura y entiendan los peligros que conlleva.

Los niños no deben jugar con el producto.

La limpieza y el mantenimiento a cargo del usuario no deben ser realizados por niños sin supervisión.

- No cargue baterías no recargables. Hacer caso omiso de esta instrucción es peligroso.
- Si el cable de alimentación está dañado, debe ser sustituido por el fabricante, su agente de servicio o personas con cualificación similar para evitar peligros.
- Proteja las piezas eléctricas contra la humedad. No sumerja estas piezas en agua u otros líquidos para evitar descargas eléctricas. No ponga nunca el producto bajo el agua corriente. Preste atención a las instrucciones proporcionadas para la limpieza, el mantenimiento y la reparación.
- El aparato es apto sólo para uso en interiores.

⚠ **¡ATENCIÓN!** Este cargador sólo está diseñado para cargar los tipos de baterías:

### **Parkside 12 V Paquete de baterías**

PAPK 12 2,0 Ah 3 celdas  
A3/A4

## Parkside 12 V Paquete de baterías

PAPK 12  
B3/B4 4,0 Ah 6 celdas

- Los clientes pueden adquirir cargadores y baterías de repuesto compatibles en la tienda online de LIDL [www.lidl.de](http://www.lidl.de).

### ● Primer uso

#### ● Accesorios

Para utilizar este producto de forma segura y correcta, son necesarios los siguientes accesorios, es decir, herramientas y herramientas accesorias:

- Herramientas accesorias adecuadas
- Equipo de protección personal adecuado

Los accesorios y herramientas accesorias están disponibles a través de su distribuidor autorizado. A la hora de comprar, tenga siempre en cuenta los requisitos técnicos de este producto (véase "Datos técnicos").

Si no está seguro, consulte a un especialista cualificado y pida consejo a su distribuidor de confianza.

#### **⚠ ¡ADVERTENCIA!**

- ▶ No utilice accesorios no recomendados por Parkside. Esto puede provocar una descarga eléctrica o un incendio.

### ● Modo de empleo

#### ● Colocación/extracción de la batería

##### Colocación de la batería

1. Empuje la batería [2] en el mango.
2. Asegúrese de que la batería [2] encaje notablemente en su lugar.

##### Retirada de la batería

1. Presione el botón de liberación en la batería [2].
2. Saque la batería [2] del asa.

\* Cuando el nivel de la batería sea inferior al 30%, cargue el paquete de baterías [2].

#### ● Carga de la batería

(Fig. B)

#### **⚠ ¡PRECAUCIÓN!**

- ▶ Desconecte siempre el enchufe [14] de la red eléctrica antes de retirar la batería [2] del cargador [11].
- ▶ Conecte el enchufe [14] a la red eléctrica antes de insertar la batería [2] en el cargador [11].

#### **NOTA**

- ▶ El paquete de baterías [2] está parcialmente cargado. Cárguelo completamente antes de usarlo por primera vez.
- ▶ El paquete de baterías [2] puede cargarse en cualquier momento según sea necesario sin que ello acorte su vida útil.
- ▶ La interrupción del proceso de carga no daña el paquete de baterías [2].
- ▶ No cargue nunca el paquete de baterías [2] si la temperatura ambiente es inferior a +10 °C o superior a +40 °C.

- Inserte la batería [2] en el cargador [11].

- Conecte el enchufe de alimentación **14** a una toma de corriente adecuada.
- Los LED de control de carga (verde **12** y rojo **13**) indican el estado de carga de la batería **2**

LED	Estado
El LED rojo se ilumina	La batería se está cargando
El LED verde se ilumina	El paquete de baterías está completamente cargado
LED verde y rojo intermitente	El paquete de baterías está defectuoso
El LED rojo parpadea	El paquete de baterías está demasiado frío o demasiado caliente para ser cargado
El LED verde se ilumina (sin paquete de baterías)	El cargador está listo

### Quando la batería está completamente cargada:

- Desconecte el enchufe **14** de la toma de corriente.
- Retire la batería **2** del cargador **11**.

### ¡ADVERTENCIA!



Desconecte y retire siempre el paquete de baterías **2** de la herramienta antes de sustituir las herramientas accesorias o ajustar la herramienta.

## ● Seleccionar una herramienta accesoria

### NOTA

- ▶ Las siguientes herramientas accesorias constituyen los tipos más comunes.
- ▶ Si lo desea, consulte con un distribuidor especializado sobre otras herramientas accesorias.

#### Hoja de sierra de corte por inmersión (Fig. C, 17)

- Materiales:**
- Madera
  - Plástico
  - Yeso
  - Otros materiales blandos

- Uso:**
- Cortes de separación
  - Cortes de inmersión
  - Serrar cerca del borde, también en zonas de difícil acceso

- Ejemplo:**
- Cortar muescas en paredes de construcción ligera

#### Papel de lija (Fig. C, 16)

- Materiales:**
- Madera

- Uso:**
- Lijado a lo largo de los bordes
  - Lijado en zonas de difícil acceso

#### Raspador (Fig. C, 18)

- Materiales:**
- Residuo de mortero/cemento
  - Adhesivo para azulejos/alfombras
  - Restos de pintura/silicona

- Uso:**
- Eliminación de restos de material

- Ejemplo:**
- Eliminación de restos de adhesivo para alfombras en el suelo

## ● Colocar/quitar la herramienta accesoria

(Fig. F)

### ⚠ ¡PRECAUCIÓN! ¡RIESGO DE LESIONES!



Las herramientas accesorias pueden ser afiladas y calentarse durante su uso. ¡Utilice siempre guantes protectores al manipular herramientas accesorias!

### ⚠ ¡ADVERTENCIA!



¡Apague siempre el producto, retire la batería [2] y deje que el producto se enfríe antes de realizar cualquier ajuste!

### ⚠ ¡PRECAUCIÓN! ¡RIESGO DE LESIONES!

- ▶ Mantenga las manos alejadas de la herramienta accesoria cuando el producto esté en funcionamiento.

## Insertar la herramienta accesoria

1. Doble la palanca [8] completamente hacia arriba (180°). La tuerca de apriete [5] se levanta y permite el acceso al portaherramientas accesorio [6].
2. Insertar el extremo abierto de las herramientas accesorias en el portaherramientas accesorias [6].

### NOTA

- ▶ Puede colocar las herramientas accesorias en el portaherramientas accesorios [6] en cualquier posición de bloqueo (Fig. G).

## Apretar la herramienta accesoria

- Empuje la palanca de liberación de la herramienta [8] completamente hacia abajo hasta la posición "BLOQUEO".

## Extracción de la herramienta accesoria

- Doble la palanca de liberación de la herramienta de inserción [8] completamente hacia arriba (180°).
- Saque la herramienta accesoria del portaherramientas accesorio [6].
- Después de retirar la herramienta accesoria: Empuje la palanca de liberación de la herramienta [8] completamente hacia abajo hasta la posición "BLOQUEO".

## ● Ajustar la velocidad de oscilación

- Utilice el dial de control de velocidad [4] para configurar la velocidad de oscilación (Fig. I).

**Configuración 1:** Baja velocidad de oscilación

**Configuración 6:** Alta velocidad de oscilación

### NOTA

- ▶ La velocidad de oscilación requerida varía según el material y las condiciones de trabajo y se puede determinar mediante pruebas.
- ▶ La velocidad de oscilación también se puede cambiar durante el funcionamiento.

## ● Encender y apagar

### ⚠ ¡PRECAUCIÓN! ¡RIESGO DE LESIONES!



Utilice siempre guantes protectores al manipular o trabajar con el producto.

### ⚠ ¡PRECAUCIÓN! ¡RIESGO DE LESIONES!

- ▶ Sustenga siempre el producto con ambas manos mientras trabaja (Fig. H).

## **⚠ ¡PRECAUCIÓN! ¡RIESGO DE LESIONES!**

- ▶ Mantenga las manos alejadas de la herramienta accesoria cuando el producto esté en funcionamiento.

## **⚠ ¡PRECAUCIÓN! ¡RIESGO PARA LA SALUD!**

- ▶ Nunca trabaje con materiales que contengan amianto. El amianto se considera cancerígeno.

(Fig. J)

- **Encendido:** Deslice el interruptor de encendido/apagado [9] hacia adelante (**ON**). La luz de trabajo LED [7] se enciende junto con el producto.
- **Apagado:** Deslice el interruptor de encendido/apagado [9] hacia atrás (**OFF**). La luz de trabajo LED [7] se apagará.

## ● Ejecución de prueba

### NOTA

- ▶ Realice siempre una prueba de funcionamiento sin carga antes de comenzar a trabajar y después de cada sustitución de herramientas accesorias.  
La prueba es para asegurarse de que las herramientas accesorias estén correctamente bloqueadas en su lugar y no se aflojen durante la operación.

## ● Instrucciones de trabajo

### Principio de funcionamiento:

- El motor oscilante permite que la herramienta accesoria oscile hacia adelante y hacia atrás de 5000 a 20000 veces por minuto. Esto permite precisión en los espacios más reducidos.

### Aserrado/corte:

- Utilice únicamente hojas de sierra en buen estado y sin defectos. Las hojas de sierra dobladas, desafiladas o de otro modo pueden romperse.
- Observe la ley y las recomendaciones de los fabricantes de materiales al cortar materiales de construcción ligeros.
- ¡Sólo se pueden procesar materiales blandos como madera blanda, placas de yeso, etc. mediante corte por inmersión!

### Lijado:

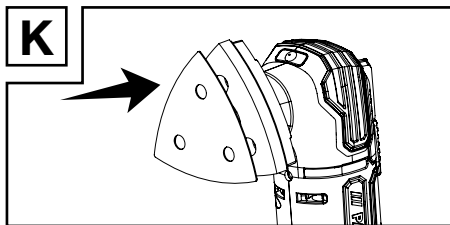

- **Colocar papel de lija:** Presione el papel de lija [16] sobre la almohadilla de lijado [15] (Fig. K).
- **Cómo retirar el papel de lija:** Despegue el papel de lija [16] del borde de la almohadilla de lijado [15] y retírelo.
- Aplique una presión uniforme para prolongar la vida útil de las hojas de lija.

## ● Limpieza y mantenimiento

### **⚠ ¡ADVERTENCIA!**



¡Apague siempre el producto, retire la batería [2] y deje que el producto se enfríe antes de realizar trabajos de inspección, mantenimiento y limpieza!

### ● Limpieza

- No permita que entren líquidos en el producto.

- El producto debe mantenerse siempre limpio, seco y libre de aceite o grasa. Retire los residuos después de cada uso y antes de guardarlo.
- Una limpieza regular y adecuada ayudará a garantizar un uso seguro y a prolongar la vida útil del producto.
- Limpie el producto con un paño seco. Utilice un cepillo suave para las zonas de difícil acceso.
- En particular, limpie las rejillas de ventilación después de cada uso con un paño y un cepillo suave.
- Los respiraderos deben estar siempre despejados.

#### NOTA

- ▶ No utilice productos químicos, alcalinos, abrasivos u otros detergentes o desinfectantes agresivos para limpiar este producto, ya que podrían ser perjudiciales para sus superficies.

### ● Mantenimiento

- El producto no necesita mantenimiento.
- Antes y después de cada uso, verifique que el producto y los accesorios (por ejemplo, herramientas accesorias) no estén desgastados ni dañados. Si es necesario, cámbielos por otros nuevos como se describe en este manual de usuario. Observe los requisitos técnicos (ver "Datos técnicos").
- Revisar cubiertas y dispositivos de seguridad por daños y correcta instalación. Reemplace según sea necesario.

### ● Reparación

- Este producto no contiene ninguna pieza que pueda ser reparada por el usuario. Comuníquese con un centro de servicio autorizado o una persona igualmente calificada para que lo revisen y reparen.

### ● Almacenamiento

- Apague el producto.
- Limpie el producto como se describe arriba.
- Guarde el producto y sus accesorios en un lugar oscuro, seco, protegido de heladas y bien ventilado.
- Guarde siempre el producto en un lugar inaccesible a los niños. La temperatura ideal para almacenamiento a largo plazo (más de 3 meses) es entre + 10 y + 30 °C y la humedad relativa no supera el 60 %.

### Consejos sobre la batería

- Guarde la batería **2** únicamente parcialmente cargada. La batería debe cargarse entre un 30 y un 70 % (los LED rojo y naranja del indicador de nivel de batería **10** se iluminan) antes de guardarla durante períodos prolongados.
- Verifique la carga de la batería **2** aproximadamente cada 3 meses cuando la almacene por períodos prolongados. Recargue según sea necesario.

### ● Transporte

- Apague el producto.
- Proteja el producto de cualquier impacto fuerte o vibraciones fuertes que puedan ocurrir durante el transporte en vehículos.
- Asegure el producto para evitar que se resbale o se caiga.

## ● **Eliminación**

El embalaje está compuesto por materiales no contaminantes que pueden ser desechados en el centro de reciclaje local.



Tenga en cuenta el distintivo del embalaje para la separación de residuos. Está compuesto por abreviaturas (a) y números (b) que significan lo siguiente: 1-7: plásticos / 20-22: papel y cartón / 80-98: materiales compuestos.

### **Producto:**



El producto, incluidos los accesorios, y el material de embalaje son reciclables y están sujetos a la responsabilidad extendida del fabricante. Deséchelos por separado siguiendo la información ilustrada de recogida selectiva para un mejor tratamiento de los residuos. El logotipo Trimán se aplica solo para Francia.



Para obtener información sobre las posibilidades de desecho del producto al final de su vida útil, acuda a la administración de su comunidad o ciudad.



Para proteger el medio ambiente no tire el producto junto con la basura doméstica cuando ya no le sea útil. Deséchelo en un contenedor de reciclaje. Diríjase a la administración competente para obtener información sobre los puntos de recogida de residuos y sus horarios.

Las pilas / baterías defectuosas o usadas deben ser recicladas. Recicle las pilas / baterías y / o el producto en los puntos de recogida adecuados.



### **¡Daños en el medio ambiente por un reciclaje indebido de las pilas / baterías!**

Retire las baterías / paquete de pilas del producto antes de desecharlo.

Las pilas / baterías no deben eliminarse junto con los residuos domésticos. Estas pueden contener metales pesados tóxicos que deben tratarse conforme a la normativa aplicable a los residuos especiales. Los símbolos químicos de los metales pesados son: Cd = cadmio, Hg = mercurio, Pb = plomo. Las pilas / baterías deben reciclarse en un punto de recolección específico para ello.

## ● **Garantía**

El producto ha sido fabricado según normas de calidad exigentes y ha sido probado minuciosamente antes de la entrega. En caso de fallos de material o de fabricación, dispone de derechos legales frente al vendedor del producto. Nuestra garantía mencionada a continuación no restringe sus derechos legales de ningún modo.

La garantía para este producto es de 3 años a partir de la fecha de compra. La garantía empieza el día de la fecha de compra. Conserve el justificante de compra original en un lugar seguro, ya que este documento es necesario para demostrar la compra.

Todos los daños o defectos ya presente en el momento de la compra deben informarse inmediatamente tras desembalar el producto.



Si el producto presenta defectos de material o fabricación en los 3 años a partir de la fecha de compra, lo repararemos o sustituiremos, según nuestra elección, gratuitamente para usted. El período de garantía no se extiende por una reclamación de garantía aprobada. Esto también es aplicable a las piezas sustituidas y reparadas.

La garantía pierde su validez si el producto se daña o se utiliza o mantiene de forma inadecuada.

La garantía cubre defectos de material y fabricación. Esta garantía no cubre las piezas del producto sujetas a un uso y desgaste normal y, por lo tanto, consideradas piezas de desgaste (por ej. pilas, baterías, mangueras, cartuchos de tinta) ni los daños a las piezas frágiles, por ej. interruptores o piezas de cristal.

## ● Tramitación de la garantía

Para garantizar un procesamiento rápido de su consulta, por favor, siga las indicaciones siguientes:

Para cualquier consulta, tenga a mano el recibo y el número de artículo (p. ej. IAN 490276\_2404) como justificante de compra.

Encontrará el número de artículo en la placa de características del producto, un gravado en el producto, la portada de las instrucciones (abajo a la izquierda) o el adhesivo en la parte posterior o inferior del producto.

Si se producen fallos de funcionamiento o cualquier otro defecto, contacte primero por teléfono o correo electrónico con el departamento de servicio mencionado a continuación.

Entonces podrá enviar gratuitamente para usted un producto registrado como defectuoso a la dirección de servicio que se le proporcione adjuntando la factura de compra (recibo) e indicando cuál es el defecto y cuándo tuvo lugar.

En parkside-diy.com puede visualizar y descargar este y muchos otros manuales. Con este código QR accede directamente a parkside-diy.com. Seleccione su país y busque los manuales de instrucciones a través de la máscara de búsqueda. Introduciendo el número de artículo (IAN) 490276\_2404 accede al manual de instrucciones de su artículo.



## ● Asistencia

**ES** **Asistencia en España**  
Tel.: 900984948  
E-Mail: owim@lidl.es

# ● Declaración de conformidad de la CE

## DECLARACIÓN UE DE CONFORMIDAD (n° 490276\_2404)

IAN: 490276\_2404  
Identificación del producto: "PARKSIDE" Herramienta multifuncional recargable  
Número de modelo: HG12188

El objeto de la declaración descrita anteriormente es conforme con la legislación de armonización pertinente de la Unión:

Directiva 2006/42/CE
Directiva 2014/30/EU
Directiva 2011/65/UE con todas las modificaciones relacionadas

Referencias a las normas armonizadas o referencias a las otras especificaciones técnicas respecto a las cuales se declara la conformidad:

N° / Partes
Directiva 2006/42/CE
EN 62841-1-2015/A11:2022
EN 62841-2-4:2014
Directiva 2014/30/EU
EN IEC 55014-1:2021
EN IEC 55014-2:2021
EN IEC 61000-3-2:2019/A1:2021
EN IEC 61000-3-3:2013/A2:2021

El objeto de la declaración descrita anteriormente se ajusta a la Directiva 2011/65/UE del Parlamento Europeo y del Consejo, de 8 de junio de 2011, sobre restricciones a la utilización de determinadas sustancias peligrosas en aparatos eléctricos y electrónicos:

N° / Partes
EN IEC 63000:2018

Información adicional:

N° / Partes
EN 60335-2-29:2021/A1:2021
EN 60335-1:2012/A15:2021
EN 62233:2008
EN 62841-1:2015/A11:2022 Annex K

Responsable de la documentación técnica: OWIM GmbH & Co.KG

Firmado en nombre de:

**OWIM GmbH & Co. KG, Stiftsbergstraße 1, 74167 Neckarsulm, Alemania**

Esta declaración de conformidad se emite bajo la responsabilidad exclusiva del fabricante.

Traducción de la declaración de conformidad original

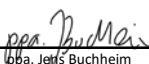
Neckarsulm	05.08.2024		
Lugar	Fecha	ppa. Stefan Haensel	ppa. Jelis Buchheim
		Procurador	Procurador



<b>Liste over brugte piktogrammer</b> .....	Side 159
<b>Indledning</b> .....	Side 160
Anvendelsesformål .....	Side 160
Leveringsomfang .....	Side 160
Liste over dele .....	Side 161
Tekniske data .....	Side 161
<b>Generelle sikkerhedsinstruktioner</b> .....	Side 162
Generelle sikkerhedsadvarsler til elværktøjet .....	Side 162
Sikkerhedsadvarsler til slibemaskinen .....	Side 165
Vibrations- og støjreduktion .....	Side 165
Adfærd i nødsituationer .....	Side 166
Restrisici .....	Side 166
Sikkerhedsadvarsler til batteriopladeren .....	Side 166
<b>Første brug</b> .....	Side 167
Tilbehør: .....	Side 167
<b>Betjening</b> .....	Side 167
Montering/fjernelse af batteripakken .....	Side 167
Opladning af batteripakken .....	Side 168
Valg af tilbehørsværktøj .....	Side 169
Montering/afmontering af tilbehørsværktøj .....	Side 170
Sådan indstilles omdrejningshastigheden .....	Side 170
Sådan tændes og slukkes produktet .....	Side 170
Testkørsel .....	Side 171
<b>Arbejdsinstruktioner:</b> .....	Side 171
<b>Rengøring og vedligeholdelse</b> .....	Side 171
Rengøring .....	Side 171
Vedligeholdelse .....	Side 172
Reparation .....	Side 172
Opbevaring .....	Side 172
Transport .....	Side 172
<b>Bortskaffelse</b> .....	Side 172
<b>Garanti</b> .....	Side 173
Afvikling af garantisager .....	Side 174
Service .....	Side 174
<b>Overensstemmelseserklæring fra EU</b> .....	Side 175

## Liste over brugte piktogrammer

Følgende advarsler bruges i denne brugsvejledning, på emballagen, mærkepladen og produktmærkaterne:

	Dette symbol betyder, at brugsvejledningerne skal overholdes, når produktet bruges.		Sluk for produktet, og tag batteripakken ud før montering af tilbehør, rengøring og når produktet ikke er i brug.
	Overhold advarsler og sikkerhedsoplysninger!		Beskyt batteripakken mod varme og uafbrudt stærk sollys.
	Anvend kun produktet indendørs i tørre lokaler.		Beskyt batteripakken mod vand og fugt.
	Dette obligatoriske mærke angiver at brugeren skal bruge passende beskyttelseshandsker! Følg denne advarsel, så du undgår håndskader fra genstande eller ved kontakt med varme eller kemiske materialer!		Beskyt batteripakken mod ild.
	Brug øjenbeskyttelse.		Lås
	Brug ørebeskyttelse.		Lås op
	Brug støvmaske.		Sikring
	Jævnstrøm/spænding		Spænding
	Vekselstrøm/spænding		CE-mærket viser, at produktet er i overensstemmelse med relevante EU-direktiver, der gælder for dette produkt.
	Symbol for et produkt i beskyttelsesklasse II (dobbelt isolering)		Sikkerhedsoplysninger Brugervejledning

## **12 V STARTSÆT MED BATTERIDREVET MULTIFUNKTIONSVÆRKTØJ**

### ● **Indledning**

Hjerteligt tillykke med købet af deres nye produkt. Du har besluttet dig for et produkt af høj kvalitet. Brugervejledningen er en del af dette produkt. Den indeholder vigtige informationer om sikkerhed, brug og bortskaffelse. Gør dig inden ibrugtagning af produktet fortrolig med alle betjenings- og sikkerhedsanvisninger. Benyt kun produktet som beskrevet og til de oplyste formål. Videregiv alle papirer, hvis du giver produktet videre til tredjemand.

### ● **Anvendelsesformål**

Dette STARTSÆT MED BATTERIDREVET MULTIFUNKTIONSVÆRKTØJ (herefter benævnt som "produkt" eller "elværktøj") er beregnet til savning, skæring og slibning.

Produktet er mest beregnet til brug med følgende materialer: Træ, plastik, gipsvægmaterialer, lette og ikke-jernholdige metaller, fastgørelseselementer (f.eks. søm, skruer). Produktet er særligt velegnet til udjævning og til brug tæt på kanter.

Produktet er ikke beregnet til brug på meget hårde materialer, såsom cement eller beton.

Brug altid det rigtige tilbehør i henhold til opgaven, der skal udføres! Når du køber og bruger tilbehør, skal du sørge for at det overholder alle tekniske krav til dette produkt (se afsnittet "Tekniske data")!

LED-arbejdslyset  på dette produkt er beregnet til at belyse arbejdsområdet umiddelbart foran værktøjet.

Al anden brug eller ændring af produktet betragtes som forkert brug, som kan være livsfarligt og føre til livsfarlige personskader og andre skader. Producenten påtager sig intet ansvar for skader, som følge af forkert brug. Produktet er ikke beregnet til erhvervsmæssig brug eller nogen anden brug.

### ● **Leveringsomfang**

#### **ADVARSEL!**

► Produktet og emballagen er ikke legetøj til børn! Børn må ikke lege med plastikposer, ark og smådele! Dette udgør en fare for kvælning!



- 1 Start sæt med batteridrevet multifunktionsværktøj
- 1 Slibeskive
- 3 Sandpapir  
Træ #60/80/120
- 1 Klinge til dyksav (HCS)
- 1 Siklinge
- 1 Batteripakke
- 1 Oplader
- 1 Brugsvejledning

## ● Liste over dele

- 1 Hovedhåndtag
- 2 Batteripakke
- 3 Batterilås
- 4 Hastighedsknap
- 5 Spændemøtrik
- 6 Værktøjsholder
- 7 LED-arbejdslys
- 8 Greb
- 9 Tænd/sluk-knap
- 10 Batteristrømindikator
- 11 Oplader
- 12 Opladningsindikator - grøn
- 13 Opladningsindikator - rød
- 14 Strømkabel med stik
- 15 Slibeskive
- 16 Sandpapir (3 stk.)
- 17 Klinge til dyksav
- 18 Siklinge

## ● Tekniske data

<b>12 V Start sæt med batteridrevet multifunktionsværktøj</b>	<b>PAMFWS 12 A1</b>
Modelnummer:	HG12188
Nominel spænding:	12 V $\text{---}$
Motorhastighed:	5000 – 20000 $\text{min}^{-1}$
Omdrejningshastighed:	5000 – 20000 $\text{min}^{-1}$
Drejevinkel:	3.2°
<b>Batteripakke</b>	<b>PAPK 12 A4</b>
Modelnummer:	HG10468
Type:	Litium-ion
Nominel spænding:	12 V $\text{---}$
Kapacitet:	2000 mAh
Antal celler:	3

<b>Batterioplader</b>	<b>PLGK 12 A3</b>
Modelnummer:	HG10038
<b>Indgang:</b>	
Nominel spænding:	220–240 V~, 50–60 Hz
Nominel effekt:	50 W
<b>Udgang:</b>	
Nominel spænding:	12 V $\text{---}$
Nominel strøm:	2,4 A
Enhedssikring:	T2 A / 
Beskyttelsesklasse:	II / 

## Anbefalet omgivende temperatur

Under opladning (batteripakke):	+4 til +40 °C
Under brug (produkt):	+4 til +40 °C
Under opbevaring (produkt, batteripakke, batterioplader):	+20 til +26 °C

## Støjemission

De målte værdier er blevet bestemt i henhold til EN 62841. El-værktøjets A-klassificeret støjniveau er typisk som følger:

Lydtryk:	$L_{pA}$	75,5 dB
Uvist:	$K_{pA}$	3 dB
Lydstyrke:	$L_{WA}$	86,5 dB
Uvist:	$K_{WA}$	3 dB

## Vibrationsemmission

Den samlede vibrationsværdi (triaksial vektorsum) er bestemt i henhold til EN 62841:

## Slibning:

Vibrationsemmission:	$a_h$	3,59 $\text{m/s}^2$
Uvist:	K	1,5 $\text{m/s}^2$

## ADVARSEL!



Brug øjenbeskyttelse!

## BEMÆRK

- ▶ Den erklærede samlede vibrationsværdi og den erklærede støjemissionsværdi er blevet målt i overensstemmelse med en standard-testmetode. Disse værdier kan bruges til, at sammenligne et værktøj med et andet.
- ▶ Den erklærede støj- og vibrationsemissionsværdi kan også bruges til en midlertidig eksponeringsvurdering.

## ADVARSEL!

- ▶ Vibrations- og støjemissionerne under den faktiske brug af elværktøjet er muligvis ikke ens med de erklærede værdier, afhængigt af hvordan værktøjet bruges, især hvilken slags emner, der bearbejdes. Brugeren skal undgå, at udsætte sig selv for vibrationer og støj i lang tid ad gangen. Dette kan fx gøres ved, at bruge handsker for, at minimere vibrationer, og ved at begrænse arbejdstiden. Hele driftsforløbet skal tages i betragtning (fx når elværktøjet er slukket når det kører i tomgang og når produktet bruges).



## Generelle sikkerhedsinstruktioner

- **Generelle sikkerhedsadvarsler til elværktøjet**

## ADVARSEL!

- ▶ **Læs alle sikkerhedsadvarsler, instruktioner, billeder og specifikationer, der følger med dette værktøj.** Manglende overholdelse af alle nedenstående instruktioner kan føre til elektrisk stød, brand og/eller alvorlige personskader.

## Gem alle advarsler og instruktioner til senere reference.

Udtrykket "elværktøj" i advarslerne refererer til dit el-drevne (med ledning) elværktøj eller dit batteridrevne elværktøj (uden ledning).

## Sikkerhed i arbejdsområdet

- 1) **Arbejdsområdet skal holdes rent og godt belyst.** Rodede eller mørke områder kan føre til ulykker.
- 2) **Elværktøj må ikke bruges i eksplosive atmosfærer, såsom i nærheden af brændbare væsker, gasser eller støv.** Elværktøj danner gnister, som kan antænde støv og dampe.
- 3) **Børn og omkringstående personer skal holdes væk, når elværktøjet er i brug.** Distraktioner kan gøre, at du mister kontrollen over værktøjet.

## El-sikkerhed

- 1) **Stikket på elværktøjet skal passe til stikkontakten. Stikket må aldrig ændre på nogen måde. Brug ikke et adapterstik på et elværktøj med en jordforbindelse.** Stik, der ikke ændres, og stikkontakter der passer sammen reducerer risikoen for elektrisk stød.
- 2) **Undgå, at kroppen kommer i kontakt med jordforbundne overflader, såsom rør, radiatorer, komfurer og køleskabe.** Der er en øget risiko for elektrisk stød, hvis din krop er forbundet.
- 3) **Elværktøj må ikke udsættes for regn eller våde forhold.** Vand, der trænger ind i et elværktøj, øger risikoen for elektrisk stød.
- 4) **Ledningen må ikke misbruges. Ledningen må aldrig bruges til at bære, trække eller afbryde elværktøjet. Ledningen skal holdes væk fra varme, olie, skarpe kanter og bevægelige dele.** Beskadigede og indviklede ledninger forøger risikoen for elektrisk stød.
- 5) **Hvis et elværktøj bruges udendørs, skal du bruge en forlængerledning, der er beregnet til udendørs brug.** Brug af en ledning, der er beregnet til udendørs brug, reducerer risikoen for elektrisk stød.
- 6) **Hvis det ikke kan undgås at bruge et elværktøj på et fugtigt sted, skal du bruge en fejlstrømsanordning.** Når en fejlstrømsanordning bruges, reduceres risikoen for elektrisk stød.

## Personlig sikkerhed

- 1) **Når du bruger en elværktøjs, skal du hele tiden være opmærksom og holde øje med, hvad du laver, og bruge din sunde fornuft.** Brug ikke elværktøj, hvis du er træt eller påvirket af stoffer, alkohol eller medicin. Et øjeblik uopmærksomhed, når du bruger et elværktøj, kan føre til alvorlige personskader.
- 2) **Brug af personligt beskyttelsesudstyr. Brug altid øjenbeskyttelse.** Beskyttelsesudstyr såsom støvmasker, skridsikre sikkerhedssko, sikkerhedshjelme og høreværn, der bruges i de rigtige forhold, reducerer risikoen for personskader.
- 3) **Undgå, at starte elværktøjet ved et uheld. Sørg for, at tænd/sluk-knappen er slukket, før elværktøjet strømforsynes, løftes eller bæres.** Undgå, at bære elværktøj med fingeren på tænd/sluk-knappen, eller strømforsyne elværktøjer med tænd/sluk-knappen tændt, da dette kan føre til ulykker.
- 4) **Fjern alle justeringsnøgler og skruenøgler, før elværktøjet tændes.** Hvis en skruenøgle eller nøgle efterlades på en drejende del af elværktøjet, kan det føre til personskader.
- 5) **Undgå, at række for langt ud. Sørg altid for, at holde balancen og et ordentligt fodfæste.** På denne måde har du bedre styr på elværktøjet i uventede situationer.



- 6) **Brug ordentligt tøj. Brug ikke løstsiddende tøj eller smykker. Hold dit hår, tøj og handsker væk fra bevægelige dele.** Løstsiddende tøj, smykker eller langt hår komme i klemme i bevægende dele.
- 7) **Hvis det er muligt, at sætte støvudsugnings- og opsamlingsudstyr på produktet, skal du sørge for at dette gøres sikkert og ordentligt.** Brug af støvopsamlingsudstyr kan reducere støvrelaterede farer.
- 8) **Undgå, at ignorere værktøjets sikkerhedsprincipper, blot fordi du har erfaring med brug af værktøjet.** En uforsigtig handling kan føre til alvorlig skade på blot en brøkdæl af et sekund.

#### **Brug og pleje af elværktøjet**

- 1) **Undgå, at tvinge med elværktøjet. Brug det rigtige elværktøj til opgaven.** Det rigtige elværktøj gør et bedre stykke arbejde, og det er mere sikkert ved brug til opgaver, som det er beregnet til.
- 2) **Brug ikke elværktøjet, hvis tænd/sluk-knappen ikke tænder og slukker det.** Et elværktøj, der ikke kan tændes/slukkes på tænd/sluk-knappen, er farligt og det skal repareres.
- 3) **Før elværktøjet justeres, tilbehør skiftes og før elværktøjet gemmes væk, skal du trække stikket ud af stikkontakten og/eller tag batteripakken ud.** Sådanne forebyggende sikkerhedsforanstaltninger reducerer risikoen for, at elværktøjet startes ved et uheld.

- 4) **Elværktøj, der ikke bruges, skal opbevares uden for børns rækkevidde. Personer, der ikke er bekendt med elværktøjet eller disse instruktioner, må ikke bruge elværktøjet.** Elværktøj er farligt i hænderne på personer, der ikke ved, hvordan det skal bruges.
- 5) **Elværktøjet og tilbehøret skal vedligeholdes. Se elværktøjet efter for fejljusteringer eller bevægende dele, der binder, ødelagte dele og alle andre tilstande, der kan påvirke elværktøjets funktionsdygtighed. Hvis elværktøjet beskadiges, skal det repareres før brug.** Mange ulykker skyldes dårligt vedligeholdt elværktøj.
- 6) **Skæreværktøj skal holdes skarpt og rent.** Når skæreværktøjer med skarpe skærekanter vedligeholdes ordentligt, er de mindre tilbøjelige til at binde og de er nemmere at styre.
- 7) **Elværktøjet, tilbehøret, bitsene og lignende skal bruges i henhold til denne vejledning, og der skal tages hensyn til arbejdsforholdene og opgaven, der udføres.** Hvis elværktøjet bruges til andet end det, det er beregnet til, kan det føre til en farlig situation.
- 8) **Hold håndtag og gribeflader tørre, rene og fri for olie og fedt.** Glatte håndtag og gribeflader gør, at værktøjet ikke kan håndteres og styres sikkert i uventede situationer.

#### **Brug og pleje af dette batteridrevet værktøj**

- 1) **Produktet må kun oplades med opladeren, der er specificeret af producenten.** Hvis oplader, der er beregnet til én slags batterier, bruges med en anden slags batterier, kan det udgøre en brandrisiko.

- 2) **Elværktøjet må kun bruges med batterierne, der er beregnet til det.** Brug af andre batteripakker udgør en stor risiko for skader og brand.
- 3) **Når batteripakken ikke er i brug, skal den holdes væk fra andre metalgenstande, såsom papirclips, mønter, nøgler, søm, skruer eller andre små metalgenstande, der kan oprette en forbindelse fra en terminal til en anden.** Hvis batteripolerne kortsluttes kan det føre til forbrændinger eller brand.
- 4) **Under dårlige forhold kan væske trænge ud af batteriet. Undgå, at røre denne væske. Hvis en person ved et uheld rører væsken, skal området straks skylles med vand. Hvis væske kommer i kontakt med øjnene, skal du straks søge lægehjælp.** Væske, der trænger ud af batteriet, kan forårsage irritation eller forbrændinger.
- 5) **Værktøjet med ikke bruges med en batteripakke, der er beskadiget eller som er blevet ændret.** Beskadigede eller ændrede batterier kan være uforudsigelige, hvilket kan føre til brand, eksplosion eller risiko for personskade.
- 6) **En batteripakke eller et værktøj må ikke udsættes for ild eller høje temperaturer.** Udsættelse for ild eller temperaturer over 130 °C kan føre til en eksplosion.
- 7) **Følg alle opladningsvejledningerne og oplad ikke batteripakken eller værktøjet uden for temperaturområdet, der står i vejledningerne.** Forkert opladning eller opladning i en temperaturer uden for det angivne område, kan beskadige batteriet og forøge risikoen for brand.

## Service

- 1) **Få elværktøjet set efter af en kvalificeret fagperson, og sørg for kun, at bruge identiske reservedele.** Dette sikrer, at elværktøjets sikkerhed opretholdes.
- 2) **Du må aldrig selv forsøge, at reparere beskadigede batteripakker.** Beskadigede batteripakker må kun repareres af producenten eller autoriserede serviceudbydere.

## ● Sikkerhedsadvarsler til slibemaskinen

### ⚠ ADVARSEL!

- ▶ Støv fra materialer som blymaling, bestemte træsorter og metal kan være sundhedsskadelige.
- ▶ Kontakt med eller indånding af denne slags støv er farligt for brugeren og personer i nærheden.

### ⚠ ADVARSEL!



Brug sikkerhedsbriller og støvmaske!

## ● Vibrations- og støjrreduktion

For at reducere påvirkningen af støj og vibrationsemission, skal du begrænse driftstiden, bruge driftsfunktioner, der giver lave vibrationer og lidt støj, og du skal bruge personlige værnemidler.

Tag følgende i betragtning, for at minimere risikoen for vibrationer og støj:

- Brug kun produktet til opgaver, som det er beregnet til i henhold til dets design og denne vejledning.
- Sørg for, at produktet er i god stand og velholdt.

- Brug kun rigtigt tilbehørsværktøj til produktet, og sørg for, at det er i god stand.
- Hold ordentligt fat i håndtagene/ grebsoverfladen.
- Produktet skal vedligeholdes i overensstemmelse med disse vejledninger, og sørg for at holde det ordentligt smurt (hvis relevant).
- Planlæg arbejdet, så opgaver, der giver høje vibrationer, fordeles over en længere periode.

## ● Adfærd i nødsituationer

Lær, hvordan produktet bruges ved, at læse denne brugsvejledning. Husk sikkerhedsadvarslerne og følg dem nøje. På denne måde undgår du farlige situationer.

- Vær altid opmærksom, når produktet bruges, så du hurtigt kan genkende og håndtere risici. Ved at gribe hurtigt ind, kan du undgå alvorlige personskader og skade på ejendom.
- Hvis der opstår en fejl, skal du slukke produktet, og afbryd det fra lysnettet. Få produktet set efter af en fagperson, og få det repareret, hvis nødvendigt, før det bruges igen.

## ● Restrisici

Selvom dette produkt bruges i henhold til alle sikkerhedskravene, er der stadig potentielle risici for personskader og skader. Følgende farer kan opstå i forbindelse med dette produkts opbygning og design:

- Sundhedsfejl, som følge af vibrationsemissioner, hvis produktet bruges i længere tid ad gangen eller hvis det ikke bruges eller vedligeholdes ordentligt.
- Personskader og skader på ejendom på grund af ødelagte tilbehørsværktøjer eller pludselige stød fra skjulte genstande under brug.

- Fare for personskade og materielle skader fra slyngede genstande.

## BEMÆRK

- ▶ Dette produkt producerer et elektromagnetisk felt under drift! Dette felt kan, under bestemte omstændigheder, forstyrre aktive eller passive medicinske implantater! For at reducere risikoen for alvorlige eller livsfarlige skader anbefaler vi, at personer med medicinske implantater først snakker deres læge og producenten af deres medicinske implantat, før de bruger dette produkt!

## ● Sikkerhedsadvarsler til batteriopladeren

- Dette apparat må kun bruges af børn over 8 år og personer med nedsatte fysiske, sensoriske eller mentale evner, eller personer med manglende erfaring og viden, hvis de er under opsyn eller er blevet vejledt i, hvordan apparatet bruges på en sikker måde og de forstår de involverede risici. Børn må ikke lege med dette produkt. Rengør og vedligeholdelse må ikke udføres af børn uden opsyn.

- Ikke-genopladelige batterier må aldrig genoplades. Disse vejledninger må ikke ignoreres, da dette kan være farligt.
  - Hvis strømkablet er beskadiget, skal det udskiftes af producenten, dennes serviceagent eller en lignende kvalificeret fagperson, for at undgå fare.
  - Beskyt de elektriske dele mod fugt. Sådanne dele må ikke nedsænkes i vand eller andre væsker, for at undgå elektrisk stød. Apparatet må aldrig holdes under rindende vand. Læs vejledningerne til rengøring, vedligeholdelse og reparation.
  - Apparatet er kun beregnet til indendørs brug.
- ⚠ VIGTIGT!** Denne oplader er kun beregnet til opladning af følgende batterityper:

## Parkside 12 V batteripakke

PAPK 12 A3/A4	2,0 Ah	3 celler
PAPK 12 B3/B4	4,0 Ah	6 celler

- Kunder kan rekvirere kompatible batterier og batteriopladere via LIDL's onlineshop [www.lidl.de](http://www.lidl.de).

### ● Første brug

#### ● Tilbehør:

For at bruge dette produkt sikkert og rigtigt, skal du bruge følgende tilbehør, dvs. værktøj og tilbehørsværktøj:

- Egnede tilbehørsværktøj
- Passende personligt beskyttelsesudstyr

Tilbehør og tilbehørsværktøj, der fås hos din autoriserede forhandler. Se altid de tekniske krav til dette produkt, når du køber tilbehør (se afsnittet "Tekniske data").

Hvis du ikke er sikker, skal du spørge en kvalificeret fagperson eller din forhandler til råds.

### **⚠ ADVARSEL!**

- ▶ Brug ikke tilbehør, der ikke er anbefalet af Parkside. Dette kan føre til elektrisk stød eller brand.

### ● Betjening

#### ● Montering/fjernelse af batteripakken

##### **Montering af batteripakken**

1. Tryk batteripakken  ind i håndtaget.

2. Sørg for at batteripakken [2] klikkes på plads.

### Fjernelse af batteripakken

1. Tryk på frigivelsesknappen på batteripakken [2].
2. Træk batteripakken [2] ud af håndtaget.

\* Når batteristrømmen er under 30%, skal du oplade batteripakken [2].

## ● Opladning af batteripakken

(Fig. B)

### FORSIGTIG!

- ▶ Træk altid stikket [14] ud af stikkontakten, før du tager batteripakken [2] ud af opladeren [11].
- ▶ Slut strømstikket [14] til strømforsyningen, før du sætter batteripakken [2] i opladeren [11]

### BEMÆRK

- ▶ Batteripakken [2] er delvist opladet. Den skal lades helt op før den tages i brug for første gang.
  - ▶ Batteripakken [2] kan altid oplades, uden at det forkorter dens levetid.
  - ▶ Opladningen kan godt afbrydes, uden at batteripakken [2] tager skade.
  - ▶ Batteripakken [2] må aldrig oplades i temperaturer under +10 °C eller over +40 °C
- Sæt batteripakken [2] i opladeren [11].
  - Slut strømstikket [14] til en passende stikkontakt.
  - Opladerindikatorerne (grøn [12] og rød [13]) viser, hvor meget strøm der er på batteripakken [2].

Lysindikator	Status
Den røde indikator lyser	Batteripakken oplades
Den grønne indikator lyser	Batteripakken er ladet helt op
Grøn og rød indikator blinker	Batteripakken er defekt
Rød indikator blinker	Batteripakken er for kold eller for varm til at kunne lades op

Grøn indikator lyser (uden batteripakken i produktet) Opladeren er klar

### Når batteripakken er ladet helt op:

- Træk strømstikket [14] ud af stikkontakten.
- Tag batteripakken [2] ud af opladeren [11].

### ADVARSEL!



Sluk altid værktøjet og tag batteripakken [2] ud af værktøjet, før du skifter tilbehør eller justerer værktøjet.

## ● Valg af tilbehørsværktøj

### BEMÆRK

- ▶ Her er de mest normale tilbehørsværktøjer.
- ▶ Ved brug af andet tilbehørsværktøj, bedes du kontakte en specialforhandler.

#### Klinge til dyksav (Fig. C, 17)

- Materialer:**
- Træ
  - Plastik
  - Plaster
  - andre bløde materialer

- Brug:**
- Afskæringer
  - Dyksnit
  - Savning tæt på kanten, også på svært tilgængelige områder

- Eksempel:**
- Skæring af hak i lette konstruktionsvægge

#### Sandpapir (Fig. C, 16)

- Materialer:**
- Træ

- Brug:**
- Slibning langs kanter
  - Slibning lang kanter, der er svære at komme til

#### Siklinge (Fig. C, 18)

- Materialer:**
- Rester af mørtel/ cement
  - Klæbemidler på fliser/ tæpper
  - Rester af maling/ silikone

- Brug:**
- Fjernelse af materialerester

- Eksempel:**
- Fjernelse af limrester fra tæpper på gulve

## ● Montering/afmontering af tilbehørsværktøj

(Fig. F)

### **FORSIGTIG! RISIKO FOR PERSONSKADER!**



Tilbehørsværktøj kan være skarpt og kan blive varmt under brug. Brug altid beskyttelseshandsker, når du bruger tilbehørsværktøj!

### **ADVARSEL!**



Sluk altid for produktet, tag batteripakken **2** ud og lad produktet køle ned, før du laver nogen justeringer!

### **FORSIGTIG! RISIKO FOR PERSONSKADER!**

- ▶ Hold hænderne væk fra tilbehørsværktøjet, når produktet er i brug.

## Indsættelse af tilbehørsværktøjet

1. Fold grebet **8** hele vejen op (180°). Spændemøtrikken **5** skal trækkes op, så du får adgang til holderen til tilbehørsværktøjet **6**.
2. Sæt tilbehørsværktøjets åbne ende i holderen **6**.

### **BEMÆRK**

- ▶ Tilbehørsværktøjet kan sættes fast i holderen **6** i en af de låste positioner (fig. G).

## Spænding af tilbehørsværktøjet

- Tryk udløsergrebet til værktøjet **8** helt ned, så det låses.

## Fjernelse af tilbehørsværktøjet

- Fold grebet til det isatte værktøj **8** hele vejen op (180°).
- Tag tilbehørsværktøjet ud af holderen **6**.

- Når du har taget tilbehørsværktøjet ud: Tryk udløserhåndtaget til værktøjet **8** helt ned, så det låses.

## ● Sådan indstilles omdrejningshastigheden

- Brug hastighedsknappen **4** til at indstille omdrejningshastigheden (fig. I).

**Indstilling 1:** Lav omdrejningshastighed

**Indstilling 6:** Høj omdrejningshastighed

### **BEMÆRK**

- ▶ Den nødvendige omdrejningshastighed varierer i henhold til materialet og arbejdsforholdene. Den kan bestemmes ved at lave en test.
- ▶ Omdrejningshastigheden kan også ændres under drift.

## ● Sådan tændes og slukkes produktet

### **FORSIGTIG! RISIKO FOR PERSONSKADER!**



Brug altid beskyttelseshandsker, når du arbejder med produktet.

### **FORSIGTIG! RISIKO FOR PERSONSKADER!**

- ▶ Hold altid produktet med begge hænder, når det bruges (fig. H).

### **FORSIGTIG! RISIKO FOR PERSONSKADER!**

- ▶ Hold hænderne væk fra tilbehørsværktøjet, når produktet er i brug.

## **⚠ FORSIGTIG! SUNDHEDSRISIKO!**

- ▶ Du må aldrig arbejde med materialer, der indeholder asbest. Asbest anses for at være kræftfremkaldende.

(Fig. J)

- **Sådan tændes produktet:** Tryk tænd/sluk-knappen [9] frem (**Tænd**). LED-arbejdslyset [7] tænder, når produktet tændes.
- **Sådan slukkes produktet:** Tryk tænd tænd/sluk-knappen [9] tilbage (**Sluk**). LED-arbejdslyset [7] slukker.

## ● Testkørsel

### BEMÆRK

- ▶ Kør altid med værktøjet før arbejdet påbegyndes og hver gang du skifter et tilbehør. Dette er for at sikre, at tilbehørsværktøjerne er spændt ordentligt fast og ikke løsner sig under drift.

## ● Arbejdsinstruktioner:

### Arbejdsprincip:

- Drejemotoren gør at tilbehørsværktøjet kan køre med en omdrejningshastighed på 5000 til 20000 o/min. Dette gør arbejdet mere præcist på steder, der er svære at nå til.

### Savning/skæring:

- Brug kun savklinger fri for skader og defekter. Klinger, der er bøjede, sløve eller på anden beskadede, kan knække.
- Ved skæring i lette byggematerialer, skal du overholde de lokale regler og anbefalingerne fra materialets producent.

- Du må kun lave dyksnit i bløde materialer, såsom nåletræ, gipsplader og lignende!

### Slibning:

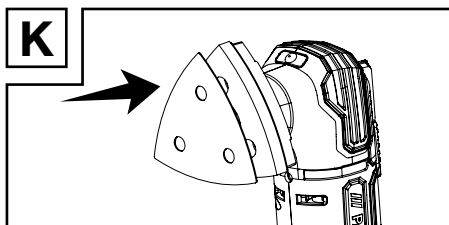

- **Sådan sættes sandpapiret på:** Tryk sandpapiret [16] på slibeskiven [15] (Fig. K).
- **Sådan tager du sandpapiret af:** Riv sandpapiret [16] af ved at tage fat i det på kanten af slibeskiven [15] og rive det af.
- Påfør et jævnt tryk, så slibepapiret holder længst muligt.

## ● Rengøring og vedligeholdelse

### **⚠ ADVARSEL!**



Sluk altid for produktet, tag batteripakken [2] ud og lad produktet køle ned, før det ses efter, vedligeholdes og rengøres!

## ● Rengøring

- Undgå, at væsker trænger ind i produktet.
- Produktet skal altid holdes rent, tørt og fri for olie eller fedt. Fjern eventuelt skidt på værktøjet hver brug og før opbevaring.
- Når produktet rengøres regelmæssig og ordentligt, er det sikkert at bruge og det forlænger produktets levetid.
- Rengør produktet med en tør klud. Brug en blød børste til områder, der er svære at nå.



- Særligt ventilationsåbningerne skal rengøres efter hver brug med en klud og en blød børste.
- Ventilationsåbningerne må aldrig tildækkes eller tilstoppes.

## BEMÆRK

- ▶ Dette produkt må ikke rengøres med kemiske, alkaliske, slibende eller andre aggressive rengørings- eller desinfektionsmidler, da disse kan beskadige produktets overflader.

## ● Vedligeholdelse

- Produktet er vedligeholdelsesfrit.
- Før og efter hver brug, skal produktet og tilbehøret (f.eks. tilbehørsværktøj) ses efter for slitage og skader. Skift tilbehøret med nyt efter behov, som beskrevet i denne brugsvejledning. Overhold de tekniske krav (se afsnittet "Tekniske data").
- Se dækslerne og sikkerhedsanordningerne efter for skader, og sørg for at de er monteret rigtigt. Udskift efter behov.

## ● Reparation

- Dette produkt indeholder ingen dele, der kan repareres af brugeren. Kontakt et autoriseret servicecenter eller en tilsvarende kvalificeret fagperson for at få produktet set efter og eventuelt repareret.

## ● Opbevaring

- Sluk produktet.
- Rengør produktet som beskrevet ovenfor.
- Produktet og dets tilbehør skal opbevares på et mørkt, tørt, frostfrit og ordentligt ventileret sted.

- Produktet skal altid opbevares uden for børns rækkevidde. Den ideelle opbevaringstemperatur (over 3 måneder) er mellem + 10 og + 30 °C. Den relativ luftfugtighed må ikke være over 60 %.

## Råd om batteripakken

- Batteripakken [2] skal være delvis opladet, når den gemmes væk. Batteripakken skal oplades til 30 til 70 % (det røde og orange lys i batteristromindikatoren [10] lyser), hvis den ikke skal bruges i længere tid.
- Se, hvor meget strøm der er på batteripakken [2] hver 3. måned, hvis det ikke skal bruges i længere tid. Oplad batteriet, hvis nødvendigt.

## ● Transport

- Sluk produktet.
- Produktet skal beskyttes mod kraftige stød og stærke vibrationer, der kan opstå under transport i køretøjer.
- Produktet skal spændes fast, så det ikke glider eller vælter.

## ● Bortskaffelse

Indpakningen består af miljøvenlige materialer, som De kan bortskaffe over de lokale genbrugssteder.



Bemærk forpakkingsmaterialernes mærkning til affaldssorteringen, disse er mærket med forkortelser (a) og numre (b) med følgende betydning: 1–7: kunststoffer / 20–22: papir og pap / 80–98: kompositmaterialer.

## Produkt:

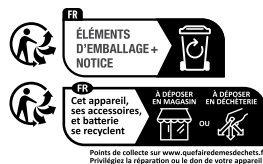

Produktet og tilbehøret og emballagematerialer kan genbruges og er underlagt udvidet producentansvar. De skal bortskaffes separat. Følg de viste mærkater med sorteringsoplysninger, så de bortskaffes på en bedre måde. Triman-logoet gælder kun for Frankrig.



De får oplyst muligheder til bortskaffelse af det udtjente produkt hos deres lokale myndigheder eller bystyre.



For miljøets skyld, så må produktet aldrig smides ud sammen med husholdningsaffaldet, når det er udtjent, men skal afleveres til en fagmæssig korrekt bortskaffelse. De kan informere Dem vedrørende opsamlingssteder og deres åbningstider hos deres ansvarlige forvaltning.

Defekte eller brugte batterier / genopladelige batterier skal genanvendes. Aflever batterier / akkuer og / eller produktet via et af de tilbudte indsamlingssteder.



### **Miljøskader gennem forkert bortskaffelse af batterierne / akkuerne!**

Fjern batterierne / de genopladelige batterier fra produktet ved bortskaffelse.

Batterier / akkuer må ikke bortskaffes via husholdningsaffaldet. De kan indeholde giftige tungmetaller og er underlagt behandlingen for særaffald. De kemiske symboler for tungmetaller er følgende: Cd = kadmium, Hg = kviksølv, Pb = bly. Aflever derfor brugte batterier / akkuer hos en kommunal genbrugsstation.

## ● **Garanti**

Produktet er blevet fremstillet efter strenge kvalitetsstandarder og kontrolleret nøje før udlevering. I tilfælde af materiale- eller produktionsfejl kan du i medfør af loven gøre krav gældende over for sælgeren af produktet. Dine lovmæssige rettigheder begrænses på ingen måde af den af os nedennævnte garanti.

Garantien på dette produkt gælder i 3 år regnet fra købsdatoen. Garantien gælder fra købsdatoen. Opbevar den originale kvittering et sikkert sted, da dette dokument forlanges forlagt som dokumentation for købet.

Alle skader eller mangler, der allerede forefindes på tidspunktet for købet, skal straks meddeles efter udpakningen af produktet.

Hvis der inden for 3 år regnet fra købsdatoen viser sig en materiale- eller produktionsfejl på produktet, reparerer eller udskifter vi det – efter vores valg – gratis for dig. Garantiperioden forlænges ikke som følge af et imødekommet krav om garanti. Dette gælder også for udskiftede og reparerede dele.

Denne garanti bortfalder, hvis produktet er blevet beskadiget eller anvendt og vedligeholdt forkert.

Garantien dækker materiale- og produktionsfejl. Denne garanti dækker hverken produktdele, der er udsat for normal slidage og derfor er at betragte som sliddele (f.eks. batterier, akkumulatorer, slanger, farvepatroner), eller skader på skrøbelige dele, f.eks. kontakter eller dele af glas.

## ● Afvikling af garantisager

For at sikre en hurtig behandling af din forespørgsel, bedes du overholde følgende instruktioner:

Ved alle forespørgsler, skal kvitteringen og varenummeret (f.eks. IAN 490276\_2404) kunne forevises som dokumentation på købet.

Varenummeret kan du aflæse på produktets typeskilt, en gravering på produktet, forsiden af din betjeningsvejledning (nederst til venstre) eller på en mærkat på bagsiden eller undersiden af produktet.

Hvis der opstår funktionsfejl eller andre mangler, skal du i første omgang kontakte serviceafdelingen via telefon eller e-mail.

Et defekt produkt kan gratis sendes til den serviceadresse, der er blevet oplyst, vedlagt kvitteringen (kassebonen) og en beskrivelse af, hvilken defekt der er opstået og hvornår den er opstået.

På parkside-diy.com kan du se og downloade denne og mange andre manualer. Ved at scanne QR-koden får du adgang til parkside-diy.com. Vælg dit land og søg efter betjeningsvejledningen i søgefeltet. Ved at indtaste varenummeret (IAN) 490276\_2404 finder du frem til betjeningsvejledningen af dit produkt.



## ● Service

**(DK) Service Danmark**  
Tel.: 80253972  
E-Mail: owim@lidl.dk

# ● Overensstemmelseserklæring fra EU

## EU-OVERENSSTEMMELSESERKLÆRING (Nr. 490276\_2404)

IAN: 490276\_2404  
Produktidentifikation: "PARKSIDE" Batteridrevet multiværktøj  
Modelnummer: HG12188

Genstanden for erklæringen, som beskrevet ovenfor, er i overensstemmelse med den relevante EU-harmoniseringslovgivning:

Direktiv 2006/42/EF
Direktiv 2014/30/EU
Direktiv 2011/65/EU med alle relaterede ændringer

Referencer til de relevante anvendte harmoniserede standarder eller referencer til de andre tekniske specifikationer, som der erklæres overensstemmelse med:

Nr. / dele
Direktiv 2006/42/EF
EN 62841-1:2015/A11:2022
EN 62841-2-4:2014
Direktiv 2014/30/EU
EN IEC 55014-1:2021
EN IEC 55014-2:2021
EN IEC 61000-3-2:2019/A1:2021
EN IEC 61000-3-3:2013/A2:2021

Genstanden for ovennævnte erklæring er i overensstemmelse med Europa-Parlamentets og Rådets direktiv 2011/65/EU af den 8. juni 2011 om begrænsning af brugen af visse farlige stoffer i elektrisk og elektronisk udstyr:

Nr. / dele
EN IEC 63000:2018

Yderligere information:

Nr. / dele
EN 60335-2-29:2021/A1:2021
EN 60335-1:2012/A15:2021
EN 62233:2008
EN 62841-1:2015/A11:2022 Annex K

Ihændelever af den tekniske dokumentation: OWIM GmbH & Co.KG

Underskrevet for og på vegne af:

**OWIM GmbH & Co. KG, Stiftsbergstraße 1, 74167 Neckarsulm, Tyskland**

Denne overensstemmelseserklæring udstedes udelukkende under fabrikantens ansvar.

Oversættelse af original overensstemmelseserklæring

Neckarsulm 05.08.2024  
Sted Dato

*ppa. Stefan Haensel* *ppa. Jürg Buchheim*  
ppa. Stefan Haensel ppa. Jürg Buchheim  
Prokurist Prokurist





















DK



<b>Elenco dei simboli utilizzati</b> .....	Pagina 177
<b>Introduzione</b> .....	Pagina 178
Destinazione d'uso .....	Pagina 178
Contenuto dell'imballaggio .....	Pagina 178
Descrizione dei componenti .....	Pagina 179
Specifiche tecniche .....	Pagina 179
<b>Avvertenze di sicurezza generali</b> .....	Pagina 180
Avvertenze di sicurezza comuni a tutti gli utensili elettrici .....	Pagina 180
Avvertenze di sicurezza specifiche per levigatrici .....	Pagina 183
Riduzione delle emissioni acustiche e delle vibrazioni .....	Pagina 184
Comportamento in situazioni di emergenza .....	Pagina 184
Rischi residui .....	Pagina 184
Avvertenze di sicurezza specifiche per caricabatterie .....	Pagina 185
<b>Operazioni preliminari</b> .....	Pagina 185
Accessori .....	Pagina 185
<b>Utilizzo</b> .....	Pagina 186
Installazione/rimozione del gruppo batteria .....	Pagina 186
Ricarica del gruppo batteria .....	Pagina 186
Selezione dell'accessorio .....	Pagina 188
Installazione/rimozione dell'accessorio .....	Pagina 189
Impostazione della velocità di oscillazione .....	Pagina 189
Accensione e spegnimento .....	Pagina 189
Collaudo .....	Pagina 190
<b>Applicazioni</b> .....	Pagina 190
<b>Pulizia e manutenzione</b> .....	Pagina 190
Pulizia .....	Pagina 190
Manutenzione .....	Pagina 191
Riparazione .....	Pagina 191
Conservazione .....	Pagina 191
Trasporto .....	Pagina 191
<b>Smaltimento</b> .....	Pagina 191
<b>Garanzia</b> .....	Pagina 192
Gestione dei casi in garanzia .....	Pagina 193
Assistenza .....	Pagina 193
<b>Dichiarazione di conformità CE</b> .....	Pagina 194

## Elenco dei simboli utilizzati

In questo manuale, sull'imballaggio, sulla targa di potenza e sulle etichette del prodotto sono utilizzati i seguenti simboli.

 	<p>Questo simbolo indica l'obbligo di rispettare istruzioni durante l'uso del prodotto.</p>		<p>Spegnere il prodotto e rimuovere il gruppo batteria prima di pulirlo e sostituire gli accessori e quando non è in uso.</p>
	<p>Rispettare le note e le avvertenze di sicurezza.</p>		<p>Proteggere il gruppo batteria dal calore e dalla luce solare diretta.</p>
	<p>Usare il prodotto esclusivamente in ambienti interni e asciutti.</p>		<p>Proteggere il gruppo batteria da acqua e umidità.</p>
	<p>Questo simbolo indica l'obbligo di indossare guanti protettivi adeguati. Il mancato rispetto di questo obbligo comporta il rischio di lesioni alle mani causati dal contatto con oggetti o materiali chimici o molto caldi.</p>		<p>Proteggere il gruppo batteria dal fuoco.</p>
	<p>Indossare protezioni per gli occhi.</p>		<p>Bloccaggio</p>
	<p>Indossare protezioni per le orecchie.</p>		<p>Sbloccaggio</p>
	<p>Indossare una maschera antipolvere.</p>		<p>Fusibile</p>
	<p>Corrente continua/tensione</p>		<p>Tensione</p>
	<p>Corrente alternata/tensione</p>		<p>Il simbolo CE indica che il prodotto è conforme alle direttive UE rilevanti applicabili.</p>
	<p>Prodotto di classe II (doppio isolamento)</p>		<p>Avvertenza di sicurezza Istruzione per l'uso</p>

# **12 V STARTER SET PER ELETTROUTENSILE MULTIUSO RICARICABILE**

## ● **Introduzione**

Congratulazioni per l'acquisto del vostro nuovo prodotto. Avete optato per un prodotto di alta qualità. Le istruzioni d'uso sono parte integrante di questo prodotto. Esse contengono importanti avvertenze sulla sicurezza, l'impiego e lo smaltimento. Prima dell'utilizzo del prodotto, prendere conoscenza di tutte le istruzioni d'uso e delle avvertenze di sicurezza. Utilizzare il prodotto solo come descritto e per i campi di applicazione indicati. Consegnare tutte le documentazioni su questo prodotto quando viene ceduto a terzi.

## ● **Destinazione d'uso**

Questo STARTER SET PER ELETTROUTENSILE MULTIUSO RICARICABILE (di seguito denominato "prodotto" o "utensile elettrico") è progettato per segare, tagliare e levigare.

Il prodotto deve essere usato preferibilmente con i seguenti materiali: legno, plastica, cartongesso, metalli leggeri e non ferrosi, dispositivi di fissaggio (come chiodi e viti). Il prodotto è particolarmente adatto per lavorare in prossimità dei bordi e per il taglio a filo dei materiali.

Il prodotto non è progettato per lavorare materiali molto duri come cemento o calcestruzzo.

Usare l'accessorio corretto in base all'operazione da effettuare. Rispettare i requisiti tecnici di questo prodotto (sezione "Specifiche tecniche") durante l'acquisto e l'utilizzo degli accessori.

La luce di lavoro LED  del prodotto è progettata per illuminare l'area di lavoro.

Qualsiasi altro utilizzo o eventuali modifiche apportate al prodotto sono considerati uso improprio e comportano il rischio di morte, lesioni mortali e danni materiali. Il costruttore declina ogni responsabilità per eventuali danni causati da un uso improprio. Il prodotto non è destinato all'uso commerciale o per qualsiasi altro scopo.

## ● **Contenuto dell'imballaggio**

### **AVVERTENZA!**

► Il prodotto e i materiali di imballaggio non sono giocattoli. I bambini non devono giocare con le piccole parti, i fogli e i sacchetti in plastica per evitare il rischio di soffocamento.

- 1 Starter set per elettROUTENSILE multiuso ricaricabile
- 1 Supporto per carta abrasiva
- 3 Carta abrasiva per legno #60/80/120
- 1 Lama per taglio a immersione (HCS)
- 1 Raschietto
- 1 Gruppo batteria
- 1 Caricabatteria
- 1 Manuale di istruzioni

## ● Descrizione dei componenti

- 1 Impugnatura principale
- 2 Gruppo batteria
- 3 Pulsante di rilascio della batteria
- 4 Rotella di regolazione della velocità
- 5 Dado di bloccaggio
- 6 Porta-accessorio
- 7 Luce di lavoro LED
- 8 Leva
- 9 Interruttore di accensione/  
spegnimento
- 10 Indicatore del livello di carica
- 11 Caricabatteria
- 12 Indicatore dello stato della ricarica  
(verde)
- 13 Indicatore dello stato della ricarica  
(rosso)
- 14 Cavo di alimentazione con spina
- 15 Supporto per carta abrasiva
- 16 Carta abrasiva (3 pezzi)
- 17 Lama per taglio a immersione
- 18 Raschietto

## ● Specifiche tecniche

<b>12 V Starter set per elettrotensile multiuso ricaricabile</b>	<b>PAMFWS 12 A1</b>
Numero di modello:	HG12188
Tensione nominale:	12 V ===
Velocità del motore:	Da 5000 a 20000 min <sup>-1</sup>
Velocità di oscillazione:	Da 5000 a 20000 min <sup>-1</sup>
Angolo di oscillazione:	3,2°
<b>Gruppo batteria</b>	<b>PAPK 12 A4</b>
Numero di modello:	HG10468
Tipo:	Ioni di litio
Tensione nominale:	12 V ===
Capacità:	2000 mAh
Numero di celle:	3

<b>Caricabatteria</b>	<b>PLGK 12 A3</b>
Numero di modello:	HG10038
<b>Ingresso:</b>	
Tensione nominale:	220-240 V~, 50-60 Hz
Potenza nominale:	50 W
<b>Uscita:</b>	
Tensione nominale:	12 V ===
Corrente nominale:	2,4 A
Fusibile:	T2 A / 
Classe di protezione:	II / 

## Temperature ambientali raccomandate

Durante la ricarica (gruppo batteria):	Da +4 a +40°C
Durante l'uso (prodotto):	Da +4 a +40°C
Durante la conservazione (prodotto, gruppo batteria, caricabatteria):	Da +20 a +26°C

## Valore di emissione acustica

I valori di emissione acustica sono stati determinati ai sensi di EN 62841. Di seguito sono riportati i livelli di emissione acustica ponderati (A) tipici dell'utensile.

Livello di pressione sonora:	$L_{pA}$	75,5 dB
Incertezza:	$K_{pA}$	3 dB
Livello di potenza sonora:	$L_{WA}$	86,5 dB
Incertezza:	$K_{WA}$	3 dB

## Valore di emissione delle vibrazioni

Valori totali di emissione delle vibrazioni (somma vettoriale triassiale) determinati ai sensi di EN 62841.



## Levigatura

Valore di emissione delle vibrazioni:	$a_h$	3,59 m/s <sup>2</sup>
Incertezza:	K	1,5 m/s <sup>2</sup>

### **AVVERTENZA!**



Indossare protezioni per le orecchie!

### **NOTA**

- ▶ I valori di emissione acustica e delle vibrazioni dichiarati sono stati misurati tramite il metodo di collaudo standard e possono essere utilizzati per confrontare l'utensile con altri prodotti analoghi.
- ▶ I valori di emissione acustica e delle vibrazioni dichiarati possono essere utilizzati anche per una valutazione preliminare dei livelli di esposizione.

### **AVVERTENZA!**

- ▶ I valori di emissione acustica e delle vibrazioni durante l'uso effettivo dell'utensile elettrico possono variare rispetto ai valori totali dichiarati in base alla modalità di utilizzo dell'utensile e in particolare al tipo di materiale lavorato. Cercare di minimizzare l'esposizione al rumore e alle vibrazioni. Esempi di misure per ridurre i rischi causati dalle vibrazioni: indossare guanti durante l'uso dell'utensile e limitare il tempo di utilizzo. È necessario tenere in considerazione tutte le fasi del ciclo di utilizzo, incluso il tempo di arresto, di funzionamento a vuoto e di avvio.



## Avvertenze di sicurezza generali

- **Avvertenze di sicurezza comuni a tutti gli utensili elettrici**

### **AVVERTENZA!**

- ▶ **Consultare tutte le avvertenze di sicurezza, le istruzioni, le illustrazioni e le specifiche fornite insieme a questo utensile elettrico.** Il mancato rispetto delle istruzioni sotto riportate comporta il rischio di scossa elettrica, incendio e/o gravi infortuni.

### **Conservare tutte le avvertenze e le istruzioni per futuro riferimento.**

Il termine "utensile elettrico" utilizzato nelle avvertenze indica un utensile elettrico alimentato tramite presa di corrente (con cavo) o batterie (senza cavo).

### **Sicurezza dell'area di lavoro**

- 1) **Mantenere l'area di lavoro pulita e ben illuminata.** Il disordine e la scarsa illuminazione favoriscono gli incidenti.
- 2) **Non utilizzare gli utensili elettrici in ambienti con atmosfera esplosiva, ad esempio in presenza di liquidi, gas o polveri infiammabili.** Gli utensili elettrici creano scintille che possono incendiare polveri o fumi.
- 3) **Durante l'uso di un utensile elettrico, tenere a distanza i bambini e le persone presenti.** Le distrazioni possono causare la perdita di controllo.

## Sicurezza elettrica

- 1) **Le spine degli utensili elettrici devono essere adatte al tipo di presa. Non modificare la spina in alcun modo. Non usare adattatori con gli utensili elettrici dotati di messa a terra (collegati a massa).** L'uso di spine originali corrispondenti al tipo di presa riduce il rischio di scossa elettrica.
- 2) **Evitare il contatto del corpo con superfici collegate a terra come tubi, radiatori, fornelli elettrici e frigoriferi.** Il rischio di scossa elettrica aumenta se il proprio corpo è collegato a terra.
- 3) **Non esporre gli utensili elettrici a pioggia o umidità.** L'infiltrazione di acqua all'interno di un utensile elettrico aumenta il rischio di scossa elettrica.
- 4) **Non utilizzare il cavo in modo improprio. Non usare il cavo per trasportare, tirare o scollegare l'utensile elettrico. Tenere il cavo al riparo da calore, olio, bordi taglienti o parti in movimento.** La presenza di cavi danneggiati o aggrovigliati aumenta il rischio di scossa elettrica.
- 5) **Durante l'uso di un utensile elettrico all'aperto, utilizzare una prolunga idonea per ambienti esterni.** L'uso di un cavo idoneo riduce il rischio di scossa elettrica.
- 6) **Se è necessario lavorare in un luogo umido, utilizzare un circuito elettrico dotato di interruttore differenziale (RCD).** L'uso di un interruttore differenziale riduce il rischio di scossa elettrica.

## Sicurezza personale

- 1) **Durante l'uso di un utensile elettrico, prestare sempre la massima attenzione e utilizzare il buon senso.** Non usare gli utensili elettrici se si è stanchi o sotto l'effetto di droghe, alcol o farmaci. Anche un solo momento di disattenzione durante l'uso di un utensile elettrico può provocare gravi infortuni.
- 2) **Indossare dispositivi di protezione individuale. Indossare protezioni per gli occhi.** I dispositivi di protezione individuale come maschere antipolvere, calzature antiscivolo, caschi e cuffie per le orecchie, se utilizzati quando le circostanze lo richiedono, riducono il rischio di infortuni.
- 3) **Prevenire l'avvio accidentale. Assicurarsi che l'interruttore sia in posizione di spegnimento prima di sollevare, trasportare o collegare l'utensile elettrico alla presa di corrente e/o alla batteria.** Per ridurre il rischio di incidenti, non trasportare gli utensili elettrici tenendo le dita sull'interruttore e non collegarli alla fonte di alimentazione se l'interruttore è in posizione di accensione.
- 4) **Rimuovere eventuali chiavi di regolazione o avvvitamento prima di accendere l'utensile elettrico.** Una chiave di serraggio rimasta inserita in un elemento mobile dell'utensile elettrico comporta il rischio di infortuni.
- 5) **Non allungarsi eccessivamente. Mantenere sempre un buon equilibrio evitando posizioni instabili.** Ciò assicura un miglior controllo dell'utensile elettrico in situazioni impreviste.

- 6) **Vestirsi in modo adeguato. Non indossare indumenti ampi o gioielli. Tenere capelli, indumenti e guanti lontani dalle parti in movimento.** Indumenti ampi, gioielli e capelli lunghi possono impigliarsi nelle parti in movimento.
- 7) **Se sono disponibili dei dispositivi per l'estrazione e la raccolta della polvere, assicurarsi che siano collegati e utilizzati correttamente.** L'uso di tali dispositivi può ridurre i rischi derivanti dalla polvere.
- 8) **Non lasciare che la familiarità con gli utensili elettrici (derivata da un uso frequente) abbassi il livello di attenzione.** Anche una minima distrazione può causare gravi infortuni.

#### **Uso e manutenzione dell'utensile elettrico**

- 1) **Non forzare l'utensile elettrico. Utilizzare l'utensile elettrico più adatto al lavoro da svolgere.** Gli utensili elettrici sono più sicuri ed efficaci se utilizzati alla velocità per la quale sono stati progettati.
  - 2) **Non usare l'utensile elettrico se l'interruttore non funziona correttamente.** Un utensile elettrico che non può essere controllato dall'interruttore è pericoloso e deve essere riparato.
  - 3) **Scollegare l'utensile elettrico dalla presa di corrente e/o dal gruppo batteria prima di regolarlo, riporlo o sostituire gli accessori.** Tali misure preventive riducono il rischio di avvio accidentale dell'utensile elettrico.
- 4) **Riporre gli utensili elettrici fuori dalla portata dei bambini e non permetterne l'uso a persone che non hanno familiarità con l'utensile elettrico o le istruzioni per l'uso.** Gli utensili elettrici sono pericolosi se utilizzati da persone non competenti.
  - 5) **Mantenere gli utensili elettrici e gli accessori in buono stato. Verificare che le parti mobili non siano disallineate o inceppate e che non siano presenti danni o altre condizioni suscettibili di compromettere il corretto funzionamento dell'utensile elettrico. Se l'utensile elettrico è danneggiato, farlo riparare prima di usarlo nuovamente.** Molti incidenti sono provocati da utensili elettrici in cattive condizioni.
  - 6) **Mantenere gli accessori di taglio puliti e affilati.** Un'adeguata manutenzione e affilatura degli accessori da taglio riduce il rischio di inceppamento e facilita il controllo dell'utensile elettrico.
  - 7) **Usare l'utensile elettrico, gli accessori, le punte ecc. conformemente a queste istruzioni, tenendo conto delle condizioni dell'area di lavoro e del tipo di lavoro da svolgere.** L'uso dell'utensile elettrico per operazioni diverse da quelle per cui è progettato può comportare situazioni di pericolo.
  - 8) **Mantenere le impugnature e le superfici di presa asciutte, pulite e prive di olio o grasso.** Impugnature e superfici di presa scivolose non garantiscono l'uso sicuro e il controllo dell'utensile elettrico in situazioni impreviste.

## Uso e manutenzione della batteria

- 1) **Ricaricare la batteria esclusivamente con il caricabatteria specificato dal costruttore.** Un caricabatteria adatto a un certo tipo di gruppo batteria comporta il rischio di incendio se utilizzato con gruppi batteria di tipo diverso.
- 2) **Usare esclusivamente gruppi batteria progettati specificamente per questo utensile elettrico.** L'uso di altri gruppi batteria comporta il rischio di incendio e infortunio.
- 3) **Quando il gruppo batteria non è in uso, tenerlo lontano da piccoli oggetti metallici, ad esempio graffette, monete, chiavi, chiodi, viti ecc. poiché potrebbero creare un collegamento tra i due terminali.** Il cortocircuito dei terminali della batteria comporta il rischio di incendio o ustioni.
- 4) **L'uso improprio può causare fuoriuscite di liquido dalla batteria: evitare il contatto con tale liquido. In caso di contatto accidentale, lavare l'area interessata con acqua. Se il liquido entra a contatto con gli occhi, consultare un medico.** Il liquido fuoriuscito dalla batteria può causare irritazioni o ustioni.
- 5) **Non usare gruppi batteria danneggiati o modificati.** Le batterie danneggiate o modificate possono manifestare comportamenti imprevisti, con il rischio di incendio, esplosione o infortunio.
- 6) **Non esporre il gruppo batteria o l'utensile elettrico a fiamme o temperature eccessive.** L'esposizione a fiamme o temperature superiori a 130°C comporta il rischio di esplosione.

- 7) **Rispettare tutte le istruzioni relative alla ricarica e non ricaricare il gruppo batteria o l'utensile elettrico a temperature diverse da quelle specificate nelle istruzioni.** Una ricarica eseguita in modo improprio o a temperature diverse da quelle specificate può danneggiare la batteria e aumentare il rischio di incendio.

## Riparazioni

- 1) **Affidare la riparazione dell'utensile elettrico a personale qualificato e utilizzare esclusivamente parti di ricambio identiche.** Ciò garantisce la sicurezza dell'utensile elettrico.
- 2) **Non riparare gruppi batteria danneggiati.** La riparazione dei gruppi batteria deve essere effettuata esclusivamente dal costruttore o da un centro di assistenza autorizzato.

## ● Avvertenze di sicurezza specifiche per levigatrici

### **AVVERTENZA!**

- ▶ La polvere rilasciata da materiali come vernici al piombo, alcuni tipi di legno e metalli può essere pericolosa per la salute.
- ▶ Il contatto e l'inalazione di questo tipo polvere possono essere pericolosi per l'operatore e le persone presenti.

### **AVVERTENZA!**



Indossare occhiali di sicurezza e una maschera antipolvere.

## ● Riduzione delle emissioni acustiche e delle vibrazioni

Per ridurre i rischi connessi all'esposizione alle emissioni acustiche e alle vibrazioni, limitare la durata di utilizzo, usare modalità operative a basse vibrazioni e bassa rumorosità e indossare dispositivi di protezione personale.

Rispettare le seguenti istruzioni per minimizzare i rischi connessi all'esposizione alle emissioni acustiche e alle vibrazioni.

- Usare il prodotto esclusivamente per gli scopi previsti e conformemente a queste istruzioni.
- Assicurarsi che il prodotto sia in buone condizioni e sottoposto a regolare manutenzione.
- Usare gli accessori corretti per il prodotto e verificare che siano in buone condizioni.
- Mantenere una presa salda sulle impugnature o le superfici di presa.
- Sottoporre il prodotto a regolare manutenzione come indicato in queste istruzioni e lubrificarlo (se necessario).
- Pianificare il lavoro in modo da utilizzare gli utensili con un alto livello di vibrazioni lungo un arco di diversi giorni.

## ● Comportamento in situazioni di emergenza

Familiarizzarsi con il funzionamento del prodotto leggendo questo manuale di istruzioni. Memorizzare le avvertenze di sicurezza e rispettarle alla lettera per ridurre rischi e pericoli.

- Rimanere sempre vigili durante l'uso del prodotto, per poter riconoscere e affrontare i rischi tempestivamente. Un rapido intervento può prevenire gravi infortuni e danni.

- Arrestare il prodotto e scollegarlo dalla fonte di alimentazione in caso di malfunzionamenti. Affidare l'ispezione e l'eventuale riparazione del prodotto a un tecnico qualificato prima di utilizzarlo nuovamente.

## ● Rischi residui

Pur utilizzando il prodotto conformemente a tutte le istruzioni di sicurezza, permangono potenziali rischi di lesioni personali e danni materiali. In relazione alla struttura e alla progettazione del prodotto, sussistono i rischi descritti di seguito.

- Patologie causate dall'esposizione alle vibrazioni generate dall'utensile se viene utilizzato per periodi prolungati o in modo scorretto o se non viene sottoposto a regolare manutenzione.
- Lesioni personali e danni materiali a causa di accessori difettosi o all'impatto improvviso di oggetti nascosti durante l'uso.
- Lesioni personali e danni materiali a causa di oggetti proiettati.

### NOTA

- ▶ Durante il funzionamento, questo prodotto genera un campo elettromagnetico. Tale campo, in alcune circostanze, può interferire con impianti medici passivi o attivi. Per ridurre il rischio di infortuni gravi o mortali, si raccomanda alle persone portatrici di impianti medici di consultare il proprio medico e il produttore dell'impianto prima di utilizzare il prodotto.

## ● Avvertenze di sicurezza specifiche per caricabatterie

- Questo prodotto può essere usato da bambini di età superiore a 8 anni e da persone con ridotte capacità fisiche, sensoriali o mentali o prive di esperienza e conoscenza, solo se supervisionati o istruiti sull'uso sicuro dell'apparecchio e se comprendono i rischi correlati.

I bambini non devono giocare con il prodotto. Le operazioni di pulizia e manutenzione ordinaria non devono essere effettuate da bambini senza supervisione.

- Non ricaricare le batterie non ricaricabili per evitare situazioni di pericolo.
- Per motivi di sicurezza, se il cavo di alimentazione è danneggiato deve essere sostituito dal costruttore, dal suo centro di assistenza o da un tecnico qualificato.

- Proteggere i componenti elettrici dall'umidità. Per evitare il rischio di scossa elettrica, non immergere tali componenti in acqua o altri liquidi. Non esporre il prodotto all'acqua corrente. Rispettare le istruzioni fornite per la pulizia, la manutenzione e la riparazione.

- Il prodotto è destinato al solo uso in interni.

**⚠ AVVISIO!** Questo caricabatteria è progettato esclusivamente per ricaricare i gruppi batteria elencati di seguito.

### Gruppo batteria Parkside 12 V

PAPK 12 A3/A4	2,0 Ah	3 celle
------------------	--------	---------

PAPK 12 B3/B4	4,0 Ah	6 celle
------------------	--------	---------

- I clienti possono ottenere batterie sostitutive e caricabatterie compatibili dal negozio online LIDL [www.lidl.de](http://www.lidl.de).

## ● Operazioni preliminari

### ● Accessori

Per usare il prodotto in modo corretto e sicuro sono necessari gli accessori e i dispositivi elencati di seguito.

- Accessori adatti all'utensile
- Dispositivi di protezione individuale adeguati

Tali accessori e dispositivi sono disponibili presso il rivenditore autorizzato. Durante l'acquisto, rispettare i requisiti tecnici di questo prodotto (sezione "Specifiche tecniche").

In caso di dubbio, chiedere consiglio a uno specialista qualificato o al rivenditore di fiducia.

### **⚠ AVVERTENZA!**

- ▶ Non usare accessori non raccomandati da Parkside Per evitare il rischio di scossa elettrica o incendio.

## ● **Utilizzo**

### ● **Installazione/rimozione del gruppo batteria**

#### **Installazione del gruppo batteria**

1. Spingere il gruppo batteria [2] nell'impugnatura.
2. Assicurarsi che il gruppo batteria [2] emetta un "clic".

#### **Rimozione del gruppo batteria**

1. Premere i pulsanti di rilascio sul gruppo batteria [2].
  2. Tirare il gruppo batteria [2] per rimuoverlo dall'impugnatura.
- \* Quando il livello di carica della batteria è inferiore al 30%, ricaricare il gruppo batteria [2].

## ● **Ricarica del gruppo batteria**

(Fig. B)

### **⚠ ATTENZIONE!**

- ▶ Scollegare il cavo di alimentazione [14] dalla presa di corrente prima di rimuovere il gruppo batteria [2] dal caricabatteria [11].
- ▶ Collegare il cavo di alimentazione [14] alla presa di corrente prima di inserire il gruppo batteria [2] nel caricabatteria [11].

### **NOTA**

- ▶ Il gruppo batteria [2] è parzialmente carico. Ricaricarlo completamente prima dell'uso.
- ▶ Il gruppo batteria [2] può essere ricaricato in qualsiasi momento senza ridurne la durata di vita.
- ▶ L'interruzione del processo di ricarica non danneggia il gruppo batteria [2].
- ▶ Non ricaricare il gruppo batteria [2] se la temperatura ambientale è inferiore a +10°C o superiore a +40°C.

- Inserire il gruppo batteria [2] nel caricabatteria [11].
- Collegare il cavo di alimentazione [14] a una presa di corrente.
- Gli indicatori dello stato della ricarica (verde [12] e rosso [13]) segnalano lo stato del gruppo batteria [2].

Indicatore	Stato
Indicatore rosso acceso	Il gruppo batteria è sotto carica.
Indicatore verde acceso	Il gruppo batteria è completamente carico.
Indicatori verde e rosso lampeggianti	Il gruppo batteria è difettoso.
Indicatore rosso lampeggiante	Il gruppo batteria è troppo freddo o troppo caldo.
Indicatore verde acceso (senza gruppo batteria)	Il caricabatteria è pronto per l'uso.

### Quando il gruppo batteria è completamente carico:

- Scollegare il cavo di alimentazione **14** dalla presa di corrente.
- Rimuovere il gruppo batteria **2** dal caricabatteria **11**.

#### **⚠ AVVERTENZA!**



Spegnere l'utensile e rimuovere il gruppo batteria **2** prima di sostituire gli accessori o regolare l'utensile.



## ● Selezione dell'accessorio

### NOTA

- ▶ Di seguito sono riportati gli accessori più comuni per questo utensile.
- ▶ Per informazioni su altri accessori, rivolgersi a un rivenditore specializzato.

#### Lama per taglio a immersione

(Fig. C, 17)

- Materiali:**
- Legno
  - Plastica
  - Gesso
  - Altri materiali morbidi.

- Applicazioni:**
- Tagli netti
  - Tagli a immersione
  - Tagli in prossimità del bordo del materiale, inclusi i punti difficili da raggiungere

- Esempio:**
- Praticare degli intagli in pareti di cartongesso.

#### Carta abrasiva

(Fig. C, 16)

- Materiali:**
- Legno

- Applicazioni:**
- Levigare bordi
  - Levigare aree difficili da raggiungere

#### Raschietto

(Fig. C, 18)

- Materiali:**
- Residui di malta/cemento
  - Adesivo per piastrelle/moquette
  - Residui di vernice/silicone

- Applicazioni:**
- Rimuovere i residui di materiale

- Esempio:**
- Rimuovere residui di adesivo per moquette dal pavimento.

## ● Installazione/rimozione dell'accessorio

(Fig. F)

### ⚠ ATTENZIONE! RISCHIO DI LESIONI!



Gli accessori possono essere affilati e diventare molto caldi durante l'uso. Indossare guanti di protezione durante la manipolazione degli accessori.

### ⚠ AVVERTENZA!



Spegnere il prodotto, rimuovere il gruppo batteria [2] e lasciarlo raffreddare prima di effettuare qualsiasi regolazione.

### ⚠ ATTENZIONE! RISCHIO DI LESIONI!

- ▶ Tenere le mani lontane dall'accessorio quando il prodotto è in funzione.

## Installazione dell'accessorio

1. Tirare la leva [8] verso l'alto e ruotarla di 180°. Il dado di bloccaggio [5] si solleverà per poter accedere al porta-accessorio [6].
2. Inserire l'estremità libera dell'accessorio nel porta-accessorio [6].

### NOTA

- ▶ È possibile inserire gli accessori nel porta-accessorio [6] in qualsiasi posizione di bloccaggio (Fig. G).

## Serraggio dell'accessorio

- Spingere la leva [8] verso il basso fino alla posizione "LOCK".

## Rimozione dell'accessorio

- Tirare la leva [8] verso l'alto e ruotarla di 180°.

- Estrarre l'accessorio dal porta-accessorio [6].
- Dopo aver rimosso l'accessorio, spingere la leva [8] verso il basso fino alla posizione "LOCK".

## ● Impostazione della velocità di oscillazione

- Usare la rotella di regolazione della velocità [4] per impostare la velocità di oscillazione (Fig. I).

**Posizione 1:** bassa velocità di oscillazione

**Posizione 6:** alta velocità di oscillazione

### NOTA

- ▶ La velocità di oscillazione dipende dal materiale e dalle condizioni operative, e può essere determinata tramite test pratici.
- ▶ La velocità di oscillazione può essere regolata anche quando il prodotto è in funzione.

## ● Accensione e spegnimento

### ⚠ ATTENZIONE! RISCHIO DI LESIONI!



Indossare sempre guanti protettivi durante l'uso del prodotto.

### ⚠ ATTENZIONE! RISCHIO DI LESIONI!

- ▶ Impugnare il prodotto con entrambe le mani durante l'uso (Fig. H).

### ⚠ ATTENZIONE! RISCHIO DI LESIONI!

- ▶ Tenere le mani lontane dall'accessorio quando il prodotto è in funzione.

## **⚠ ATTENZIONE! RISCHIO PER LA SALUTE!**

- ▶ Non lavorare materiali contenenti amianto. L'amianto è una sostanza cancerogena.

(Fig. J)

- **Accensione:** portare l'interruttore di accensione/spegnimento [9] in avanti (posizione **ON**). La luce di lavoro LED [7] si accenderà automaticamente.
- **Spegnimento:** portare l'interruttore di accensione/spegnimento [9] all'indietro (posizione **OFF**). La luce di lavoro LED [7] si spegnerà automaticamente.

## ● Collaudo

### NOTA

- ▶ Effettuare sempre un collaudo prima di iniziare il lavoro e dopo aver sostituito l'accessorio. Il collaudo permette di verificare che l'accessorio sia bloccato in posizione ed evitare che si allenti durante l'uso.

## ● Applicazioni

### Principio di funzionamento

- Il motore oscillante permette all'accessorio di oscillare in avanti e all'indietro da 5000 a 20000 volte al minuto. Ciò consente una maggiore precisione anche nelle aree difficili da raggiungere.

### Taglio

- Usare esclusivamente lame non danneggiate e prive di difetti. Lame piegate, smussate o danneggiate in altro modo possono rompersi.
- Rispettare le normative di legge e le raccomandazioni del costruttore del materiale durante il taglio di materiali da costruzione leggeri.

- Il taglio a immersione può essere effettuato esclusivamente su legno morbido, cartongesso, ecc.

## Levigatura

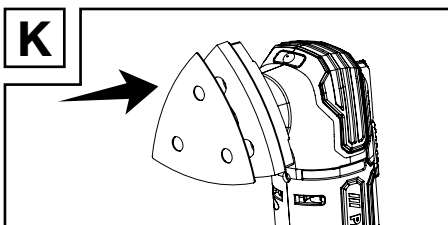

- **Per fissare la carta abrasiva** premere la carta abrasiva [16] sul supporto per carta abrasiva [15] (Fig. K).
- **Per rimuovere la carta abrasiva** sollevare il bordo della carta abrasiva [16] per rimuoverla dal supporto per carta abrasiva [15].
- Per aumentare la durata dei fogli abrasivi, applicare una pressione uniforme.

## ● Pulizia e manutenzione

### **⚠ AVVERTENZA!**



Spegnere il prodotto, rimuovere il gruppo batteria [2] e lasciarlo raffreddare prima di effettuare qualsiasi operazione di ispezione, manutenzione e pulizia.

## ● Pulizia

- Evitare l'infiltrazione di liquidi all'interno del prodotto.
- Mantenere il prodotto pulito, asciutto e privo di olio o grasso. Rimuovere i detriti dopo ogni utilizzo e prima di riporlo.
- Una pulizia accurata e regolare contribuisce alla sicurezza del prodotto e ne prolunga la durata di vita.

- Pulire il prodotto con un panno asciutto. Usare una spazzola morbida sulle aree difficili da raggiungere.
- In particolare, pulire le aperture di ventilazione dopo ogni utilizzo con un panno e una spazzola morbida.
- Le aperture di ventilazione devono essere sempre libere.

#### NOTA

- ▶ Non usare disinfettanti o detergenti aggressivi, chimici, alcalini o abrasivi per pulire il prodotto perché possono danneggiare le superfici.

### ● Manutenzione

- Questo prodotto non richiede manutenzione.
- Prima e dopo ogni utilizzo, verificare che il prodotto e gli accessori non siano usurati o danneggiati. Se necessario, sostituirli come descritto in questo manuale. Rispettare i requisiti tecnici (sezione "Specifiche tecniche").
- Controllare che le coperture e i dispositivi di sicurezza non siano danneggiati e siano installati correttamente. Sostituirli se necessario.

### ● Riparazione



- Il prodotto non contiene parti riparabili dall'utente. Per qualsiasi operazione di ispezione e riparazione, contattare un centro di assistenza autorizzato o un tecnico specializzato.

### ● Conservazione

- Spegnerne il prodotto.
- Pulire il prodotto come descritto in precedenza.
- Conservare il prodotto e i suoi accessori in un luogo buio, asciutto, ben ventilato e al riparo dal gelo.

- Conservare il prodotto in un luogo non accessibile ai bambini. In previsione di un lungo periodo di inutilizzo (superiore a 3 mesi), conservare il prodotto in un luogo con temperatura ambientale compresa tra +10°C e +30°C e umidità relativa non superiore al 60%.

### Gruppo batteria

- Riporre il gruppo batteria  parzialmente carico. Il gruppo batteria deve essere carico tra il 30% e il 70 % (il LED rosso e il LED arancione dell'indicatore del livello di carica  sono accesi) in previsione di un lungo periodo di inutilizzo.
- Controllare il livello di carica del gruppo batteria  ogni 3 mesi quando non è in uso. Ricaricarlo se necessario.

### ● Trasporto

- Spegnerne il prodotto.
- Proteggere il prodotto da forti urti o vibrazioni che potrebbero verificarsi durante il trasporto in veicoli.
- Fissare il prodotto per evitare che scivoli o cada.

### ● Smaltimento

L'imballaggio è composto da materiali ecologici che possono essere smaltiti presso i siti di raccolta locali per il riciclo.



Osservare l'identificazione dei materiali di imballaggio per lo smaltimento differenziato, i quali sono contrassegnati da abbreviazioni (a) e da numeri (b) con il seguente significato: 1–7: plastiche / 20–22: carta e cartone / 80–98: materiali compositi.

## Prodotto:



Il prodotto, i suoi accessori e i materiali di imballaggio sono riciclabili e soggetti alla responsabilità estesa del produttore. Per un migliore trattamento dei rifiuti, smaltirli separatamente seguendo i diversi simboli della raccolta differenziata. Il logo Triman è valido solamente per la Francia.



E' possibile informarsi circa le possibilità di smaltimento del prodotto usato presso l'amministrazione comunale o cittadina.



Per questioni di tutela ambientale non gettare il prodotto usato tra i rifiuti domestici, ma provvedere invece al suo corretto smaltimento. Presso l'amministrazione competente è possibile ricevere informazioni circa i siti di raccolta e i relativi orari di apertura.

Le batterie / Gli accumulatori difettosi o usati devono essere riciclati. Smaltire le batterie / gli accumulatori e / o il prodotto presso i punti di raccolta indicati.



**Uno smaltimento scorretto delle batterie / gli accumulatori procura danni all'ambiente!**

Estrarre le batterie / il pacchetto batteria dal prodotto prima dello smaltimento.

È vietato smaltire le batterie / gli accumulatori con i rifiuti domestici. Possono contenere metalli pesanti nocivi e sono soggetti a smaltimento come rifiuti speciali. I simboli chimici dei metalli pesanti sono i seguenti: Cd = cadmio, Hg = mercurio, Pb = piombo. Consegnare, pertanto, le batterie / gli accumulatori esausti presso un punto di raccolta comunale.

## ● Garanzia

Il prodotto è stato fabbricato accuratamente secondo severe direttive di qualità ed è stato controllato meticolosamente prima della consegna. In caso di difetti di materiale o fabbricazione l'acquirente può far valere diritti legali nei confronti del venditore. La nostra garanzia sotto riportata non costituisce alcun limite ai diritti legali dell'acquirente.

Questo prodotto è garantito per 3 anni con decorrenza dalla data di acquisto. La garanzia decorre dalla data d'acquisto. Conservare lo scontrino originale in un posto sicuro perché questo documento viene richiesto come prova dell'avvenuto acquisto.

Tutti i danni o difetti presenti già al momento dell'acquisto devono essere comunicati subito dopo l'apertura della confezione.

Se entro 3 anni dalla data di acquisto di questo prodotto si rileva un difetto di materiale o di fabbricazione, noi procederemo, a nostra discrezione, alla riparazione o sostituzione gratuite del prodotto o al rimborso del prezzo di acquisto. Un eventuale intervento in garanzia non prolunga né rinnova il periodo di garanzia stesso. Ciò vale anche per le parti sostituite e riparate.

Questa garanzia decade in caso di danneggiamento oppure uso o manutenzione impropri del prodotto.

La prestazione in garanzia vale per difetti del materiale o di fabbricazione. Questa garanzia non si estende a componenti del prodotto esposti a normale logorio, che possono pertanto essere considerati come componenti soggetti a usura (esempio capacità della batteria, calcificazione, lampade, pneumatici, filtri, spazzole...). La garanzia non si estende altresì a danni che si verificano su componenti delicati (esempio interruttori, batterie, parti realizzate in vetro, schermi, accessori vari) nonché danni derivanti dal trasporto o altri incidenti.

### ● Gestione dei casi in garanzia

Per permetterci di risolvere rapidamente il vostro problema, procedete nel seguente modo:

per tutte le richieste conservare lo scontrino e il codice articolo (ad es. IAN 490276\_2404) a prova dell'avvenuto acquisto.

Il codice articolo si trova nell'etichetta del prodotto, come incisione sul prodotto, nella pagina del titolo di queste istruzioni (in basso a sinistra) oppure nell'adesivo apposto sul retro o sul lato inferiore del prodotto.

In caso di errori di funzionamento o altri difetti contattare innanzitutto il seguente servizio di assistenza telefonicamente o per e-mail.

Potete inviare gratuitamente all'indirizzo dell'assistenza che vi è stato fornito un eventuale prodotto difettoso, allegando la ricevuta d'acquisto (scontrino), la descrizione del tipo di difetto e l'indicazione di quando si è verificato.

Su [parksidediy.com](http://parksidediy.com) potete visionare e scaricare questo e molti altri manuali. Con questo codice QR accedete direttamente a [parksidediy.com](http://parksidediy.com). Scegliete il vostro paese e cercate le istruzioni per l'uso attraverso la maschera di ricerca. Inserendo il codice articolo (IAN) 490276\_2404 accedete alle istruzioni per l'uso relative al vostro articolo.



### ● Assistenza



#### **Assistenza Italia**

Tel.: 800790789

E-Mail: [owim@lidl.it](mailto:owim@lidl.it)

# ● Dichiarazione di conformità CE

## DICHIARAZIONE DI CONFORMITÀ UE (N. 490276\_2404)

IAN: 490276\_2404  
Identificazione del prodotto: "PARKSIDE" 12V Elettrotensile multiuso ricaricabile  
Numero di modello: HG12188

L'oggetto della dichiarazione di cui sopra è conforme alla pertinente normativa di armonizzazione dell'Unione:

Direttiva 2006/42/CE
Direttiva 2014/30/EU
Direttiva 2011/65/UE con tutte le relative modifiche

Riferimento alle pertinenti norme armonizzate o riferimenti alle altre specifiche tecniche in relazione alle quali è dichiarata la conformità:

N° / Parti
Direttiva 2006/42/CE
EN 62841-1:2015/A11:2022
EN 62841-2-4:2014
Direttiva 2014/30/EU
EN IEC 55014-1:2021
EN IEC 55014-2:2021
EN IEC 61000-3-2:2019/A1:2021
EN IEC 61000-3-3:2013/A2:2021

L'oggetto della dichiarazione di cui sopra è conforme alla direttiva 2011/65/UE del Parlamento europeo e del Consiglio, dell'8 giugno 2011, sulla restrizione dell'uso di determinate sostanze pericolose nelle apparecchiature elettriche ed elettroniche:

N° / Parti
EN IEC 63000:2018

Ulteriori informazioni - Altri standard applicati:

N° / Parti
EN 60335-2-29:2021/A1:2021
EN 60335-1:2012/A15:2021
EN 62233:2008
EN 62841-1:2015/A11:2022 Annex K

Depositario della documentazione tecnica: OWIM GmbH & Co.KG

Firmato a nome e per conto di:

**OWIM GmbH & Co. KG, Stiftsbergstraße 1, 74167 Neckarsulm, Germania**

La presente dichiarazione di conformità è rilasciata sotto la sola responsabilità del produttore.

Traduzione della dichiarazione di conformità originale

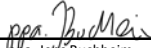
Neckarsulm	05.08.2024		
Luogo	Data	ppa. Stefan Haensel	ppa. Jeps Buchheim
		Firmatario autorizzato	Firmatario autorizzato























<b>A használt piktogramok listája</b> .....	Oldal 196
<b>Bevezető</b> .....	Oldal 197
Rendeltetésszerű használat .....	Oldal 197
Szállítás terjedelme .....	Oldal 197
Alkatrészjegyzék .....	Oldal 198
Műszaki adatok .....	Oldal 198
<b>Általános biztonsági utasítások</b> .....	Oldal 199
Az elektromos szerszámokra vonatkozó általános biztonsági figyelmeztetések .....	Oldal 199
Csiszológépre vonatkozó biztonsági figyelmeztetések .....	Oldal 203
Rezgés és zajcsökkentés .....	Oldal 203
Viselkedés vészhelyzetben .....	Oldal 203
Maradék kockázatok .....	Oldal 203
Az elemtöltőre vonatkozó biztonsági figyelmeztetések .....	Oldal 204
<b>Első használat</b> .....	Oldal 205
Tartozékok .....	Oldal 205
<b>Működtetés</b> .....	Oldal 205
Az akkumulátoregység behelyezése/kivétele .....	Oldal 205
Az akkumulátoregység töltése .....	Oldal 205
Tartozék szerszám kiválasztása .....	Oldal 207
A tartozék szerszám felhelyezése/eltávolítása .....	Oldal 208
Az oszcillációs sebesség beállítása .....	Oldal 208
Be- és kikapcsolás .....	Oldal 208
Próbaüzem .....	Oldal 209
<b>Működtetési utasítások</b> .....	Oldal 209
<b>Tisztítás és karbantartás</b> .....	Oldal 209
Tisztítás .....	Oldal 209
Karbantartás .....	Oldal 210
Javítás .....	Oldal 210
Tárolás .....	Oldal 210
Szállítás .....	Oldal 210
<b>Mentesítés</b> .....	Oldal 210
<b>Garancia</b> .....	Oldal 211
Garanciális ügyek lebonyolítása .....	Oldal 212
Szerviz .....	Oldal 212
<b>EK megfelelőségi nyilatkozat</b> .....	Oldal 213



## A használt piktogramok listája

A felhasználói kézikönyvben, a csomagoláson és a típusablán és a termékcímkén a következő figyelmeztetéseket használjuk:

	Ez a szimbólum azt jelenti, hogy a termék használata során be kell tartani a használati útmutatót.		Kapcsolja ki a terméket, és távolítsa el az akkumulátort, mielőtt áthelyezi a tartozékokat, a tisztítás során, vagy ha nem használja.
	Kövesse a figyelmeztetéseket és a biztonsági utasításokat!		Védje az akkumulátort hőtől és folyamatos, intenzív napfénytől.
	A terméket csak száraz helyiségekben, beltéren használja.		Védje az akkumulátort víztől és nedvességtől.
	Ez a rendelkező jelzés azt jelzi, hogy megfelelő védőkesztyűt kell viselni! Kövesse e figyelmeztetés utasításait, hogy elkerülje azokat a kézsérüléseket, amiket tárgyak vagy forró vagy vegyi anyagokkal való érintkezés okoz.		Védje az akkumulátort tűztől.
	Viseljen védőszemüveget.		Lezárás
	Viseljen fülvédőt.		Feloldás
	Viseljen porvédő maszkot.		Olvadóbiztosíték
	Egyenáram/feszültség		Feszültség
	Váltakozó áramerősség/feszültség		A CE jelölés azt jelzi, hogy a termék megfelel a rá vonatkozó EU irányelveknek.
	A II. védelmi osztályba tartozó (duplán szigetelt) termék szimbóluma		Biztonsági információk Használati útmutató

## **12 V AKKUS TÖBBFUNKCIÓS SZERSZÁM KEZDŐKÉSZLET**

### **● Bevezető**

Gratulálunk új termékének vásárlása alkalmából. Ezzel a döntésével vállalatunk értékes terméke mellett döntött. A használati utasítás ezen termék része. A biztonságra, a használatára és a megsemmisítésre vonatkozó fontos tudnivalókat tartalmazza. A termék használata előtt ismerje meg az összes használati és biztonsági tudnivalót. A terméket csak a leírtak szerint és a megadott felhasználási területeken alkalmazza. A termék harmadik személy számára való továbbadása esetén kézbesítse vele annak a teljes dokumentációját is.

### **● Rendeltetészerű használat**

Ez a AKKUS TÖBBFUNKCIÓS SZERSZÁM KEZDŐKÉSZLET (a továbbiakban „termék” vagy „kéziszerszám”) fűrészeléshez, vágáshoz és csiszoláshoz készült.

A terméket lehetőleg a következő anyagokhoz kell használni: Fa, műanyag, gipszkarton anyagok, könnyű és színesfémek, rögzítőelemek (pl. szögek, csavarok). A termék különösen alkalmas öblítő alkalmazásokhoz és a szélhez közeli alkalmazásokhoz.

A termék nem alkalmas nagyon kemény anyagok, például cement vagy beton megmunkálására.

Mindig a rendeltetésnek megfelelő eszközöket használja! A tartozékok vásárlásakor és használatakor vegye figyelembe a termék műszaki követelményeit (lásd a „Műszaki adatok” című fejezetet)!

A terméken található LED munkalámpa  a közvetlen munkaterület megvilágítására szolgál.

A termék bármely más használata vagy módosítása nem megfelelő használatnak minősül, és olyan veszélyekkel járhat, mint halál, életveszélyes sérülések és megrongálódás. A gyártó nem vállal felelősséget a rendellenes használatból okozott károkért. A terméket nem kereskedelmi, vagy egyéb más használatra tervezték.

### **● Szállítás terjedelme**

#### **FIGYELEMEZTETÉS!**

▶ A termék és a csomagolás nem gyerekjáték! A gyerekeknek nem szabad a műanyag zsákokkal és kis részekkel játszani! Fulladás veszélye áll fenn!



- 1 Akkus többfunkciós szerszám kezdőkészlet
- 1 Csiszolópapír korong
- 3 Dörzspapír  
Fa #60/80/120
- 1 Gérvágó fűrészfűrés penge (HCS)
- 1 Kaparókés
- 1 Akkumulátoregység
- 1 Töltő
- 1 Használati útmutató

## ● Alkatrészjegyzék

- 1 Főfogó
- 2 Akkumulátoregység
- 3 Akkumulátor zár
- 4 Sebesség-szabályozó
- 5 Zárócsavar
- 6 Szerszámbetét tartó
- 7 LED munkalámpa
- 8 Kar
- 9 Be-/kikapcsológomb
- 10 Akkumulátor töltöttség jelzőlámpa
- 11 Töltő
- 12 Töltésszint jelzőlámpa – zöld
- 13 Töltésszint jelzőlámpa – piros
- 14 Hálózati kábel hálózati dugóval
- 15 Csiszolópapír korong
- 16 Dörzspapír (3 darab)
- 17 Gérvágó fűrész penge
- 18 Kaparókés

## ● Műszaki adatok

<b>12 V Akkus többfunkciós szerszám kezdőkészlet</b>	<b>PAMFWS 12 A1</b>
Modellszám:	HG12188
Névleges feszültség:	12 V $\text{---}$
Motorfordulatszám:	5000 – 20000 $\text{min}^{-1}$
Forgatás sebessége:	5000 – 20000 $\text{min}^{-1}$
Forgatás szöge:	3,2°
<b>Akkumulátoregység</b>	<b>PAPK 12 A4</b>
Modellszám:	HG10468
Típus:	Lítium-ion
Névleges feszültség:	12 V $\text{---}$
Kapacitás:	2000 mAh
Cellák száma:	3

<b>Elemtöltő</b>	<b>PLGK 12 A3</b>
Modellszám:	HG10038
<b>Bemenet:</b>	
Névleges feszültség:	220–240 V~, 50–60 Hz
Névleges teljesítmény:	50 W
<b>Kimenet:</b>	
Névleges feszültség:	12 V $\text{---}$
Névleges áramerősség:	2,4 A
Készülék biztosíték:	T2 A / 
Védelmi osztály:	II / 

### Javasolt környezeti hőmérséklet:

Töltés közben (akkumulátor):	+4 és +40 °C között
Működtetés közben (termék):	+4 és +40 °C között
Tárolás közben (termék; akkumulátor; akkumulátortöltő):	+20 és +26 °C között

### Zajkibocsátási érték

A mért értékek az EN 62841 szabvány szerint van meghatározva. Az elektromos szerszám A-névleges zajszintje általában a következő:

Hangnyomás szint:	$L_{pA}$	75,5 dB
Bizonytalanság:	$K_{pA}$	3 dB
Hangnyomásszint:	$L_{WA}$	86,5 dB
Bizonytalanság:	$K_{WA}$	3 dB

### Rezgéskibocsátási érték

A rezgés teljes értéke (háromtengelyű vektorösszeg) az EN 62841 szabvány szerint lett meghatározva:

### Csiszolás:

Rezgéskibocsátási

érték:  $a_n$  3,59 m/s<sup>2</sup>

Bizonytalanság: K 1,5 m/s<sup>2</sup>

### FIGYELEMEZTETÉS!



Viseljen fülvédőt!

### MEGJEGYZÉS

- ▶ A névleges rezgési és zaj érték mérése standard bevizsgálási módszerrel történt, és használatával a szerszámok egymással összehasonlíthatók.
- ▶ A névleges teljes rezgési érték és a névleges zajkibocsátási érték is használható a kitétség előzetes értékelésére.

### FIGYELEMEZTETÉS!

- ▶ Az elektromos szerszám tényleges használata során a rezgés kibocsátás a szerszám használatának módjaitól, különösen a munkadarab fajtájától függően eltérhet a névleges összértéktől. Próbálja minimalizálni a rezgésnek és zajnak való kitétséget. Példák a rezgés csökkentésére: kesztyű viselése a szerszám használatakor és a munkaidő korlátozása. A működési ciklus minden részét figyelembe kell venni (pl. a szerszám kikapcsolásának ideje és üresjáraton működés a kapcsolási idő után).



### Általános biztonsági utasítások

- Az elektromos szerszámokra vonatkozó általános biztonsági figyelmeztetések

### FIGYELEMEZTETÉS!

- ▶ **Olvassa el az elektromos kéziszerszámhoz mellékelt összes biztonsági figyelmeztetést, utasítást, ábrát és specifikációt.** Az alább felsorolt utasítások be nem tartása áramütést, tűzveszélyt és/vagy súlyos sérülést idézhet elő.

**Őrizzen meg minden figyelmeztetést és utasítást, hogy később is elő tudja majd venni.**

Az „elektromos kéziszerszám” megnevezés a figyelmeztetésekben egyaránt vonatkozik a hálózati feszültségről meghajtott elektromos kéziszerszámokra (hálózati vezetékkel rendelkező elektromos kéziszerszámok), valamint az akkumulátorról működtetett elektromos kéziszerszámokra (hálózati akkus elektromos kéziszerszámok).

### A munkaterület biztonsága

- 1) **A munkaterület legyen tiszta és jól megvilágított.** A munkahelyen uralkodó rendetlenségnek vagy a rossz megvilágításnak baleset lehet a következménye.
- 2) **Ne használjon elektromos szerszámokat robbanásveszélynek kitett környezetben, például olyan helyen, ahol éghető folyadékok, gázok vagy porok találhatók.** Az elektromos kéziszerszámok szikrákat képeznek, amelyek meggyújthatják a porokat vagy gázokat.

- 3) **Tartsa távol a gyermekeket és az illetéktelen személyeket, amikor elektromos kéziszerszámmal dolgozik.** A figyelem elterelődése miatt elveszítheti uralmát a készülék felett.

### **Elektromos biztonság**

- 1) **Az elektromos kéziszerszám hálózati csatlakozódugójának illeszkednie kell az alkalmazott elektromos aljzathoz. Soha és semmiképpen se módosítsa a csatlakozódugót. Ne használjon adapteres csatlakozódugókat a földelt elektromos kéziszerszámokhoz.** Az eredeti csatlakozódugó és megfelelő hálózati aljzat alkalmazásával megelőzi az áramütés veszélyét.
- 2) **Ne érjen földelt felületekhez, ilyenek pl. a csövek, fűtőtestek, tűzhelyek vagy hűtőszekrények.** Az áramütés kockázata nagyobb, ha a teste le van földelve.
- 3) **Ne tegye ki az elektromos kéziszerszámot esőnek vagy nedves környezetnek.** Az elektromos kéziszerszámba bekerülő víz megnöveli az áramütés kockázatát.
- 4) **Ne használja a kábelt helytelen módon. Soha ne használja a kábelt az elektromos kéziszerszám hordozására, húzására vagy lecsatlakoztatására. Tartsa távol a vezetékét hőtől, olajtól, éles szegélyektől és mozgó alkatrészekről.** A sérült vagy összegabalyodott hálózati kábelek megnövelik az áramütés veszélyét.
- 5) **Az elektromos szerszám szabadtéri üzemeltetéséhez használjon szabadtéren használható hosszabbító kábelt.** A szabadtéren használható kábel alkalmazása csökkenti az áramütés kockázatát.

- 6) **Ha elkerülhetetlen az elektromos kéziszerszám használata nedves helyen, használjon földzárlat-megszakítóval (RCD) ellátott tápellátást.** Az RCD használata csökkenti az áramütés veszélyét.

### **Személyi biztonság**

- 1) **Legyen figyelmes, ügyeljen arra, amit csinál, és józan ésszel fogjon a munkához, ha elektromos kéziszerszámot használ.** Ne használjon elektromos kéziszerszámot, ha fáradt, kábítószert, alkohol vagy gyógyszer befolyása alatt áll. Az elektromos kéziszerszám üzemeltetése közben egy pillanatnyi figyelmetlenség is súlyos személyi sérülést okozhat.
- 2) **Használjon személyi védőfelszerelést. Mindig viseljen védőszemüveget.** A védőfelszerelések, mint például porvédő maszk, csúszásmentes lábbeli, sisak és hallásvédő, rendeltetésszerű használata révén elkerüli a sérülési veszélyeket.
- 3) **Akadályozza meg a véletlen indítást. Ügyeljen arra, hogy a kapcsoló kikapcsolt állásban legyen, mielőtt a szerszámot tápforrásra és/vagy akkumulátoregységre csatlakoztatja, felveszi vagy viszi.** Balesetekhez vezethet, ha a hálózatra csatlakoztatott szerszámot úgy viszi, hogy közben az ujjja a bekapcsoló gombon van, vagy ha a hálózati csatlakozódugót olyankor dugja be az aljzatba, amikor be van kapcsolva a szerszám.

- 4) **Vegye ki a csavarkulcsot és a beállító szerszámot, mielőtt az elektromos kéziszerszámot bekapcsolná.** Az elektromos szerszám mozgó alkatrészén felejtett csavarkulcs vagy eszköz személyi sérülést okozhat.
- 5) **Ne hajoljon a szerszám fölé. Vegyen fel stabil testhelyzetet, és mindig tartsa meg az egyensúlyát.** Ezáltal jobban tudja irányítani az elektromos kéziszerszámot a legváratlanabb helyzetben is.
- 6) **Viseljen megfelelő ruhát. Ne hordjon laza, bő ruhát, és ne viseljen ékszert. A haj, a ruházat és a kesztyű ne érjen a mozgó részekhez.** A laza ruházatot, az ékszert vagy a hosszú haját becsíphetik a mozgó alkatrészek.
- 7) **Ha az elektromos kéziszerszámot poreszívó vagy porfelfogó eszközzel szerelik fel, akkor győződjön meg arról, hogy ezek előírászerűen vannak-e csatlakoztatva, és használja őket a rendeltetésüknek megfelelően.** Porgyűjtő használata csökkentheti a porral járó veszélyeket.
- 8) **Ne hagyja, hogy a rendszeres használat során megszerzett tapasztalat miatt túl magabiztossá váljon, és emiatt figyelmen kívül hagyja a biztonsági irányelveket.** A gondatlan kezelés a másodperc töredéke alatt balesetet okozhat.

#### **Az elektromos szerszám üzemeltetése és gondozása**

- 1) **Ne terhelje túl az elektromos kéziszerszámot. A munkájához használja az arra alkalmas elektromos kéziszerszámot.** A megfelelő elektromos kéziszerszámmal jobban és biztonságosabban dolgozhat a megadott teljesítményhatárokon belül.
- 2) **Ne használja az elektromos kéziszerszámot, ha nem lehet a bekapcsoló segítségével be- vagy kikapcsolni.** Az olyan elektromos kéziszerszám, amely nem irányítható a kapcsolóval, veszélyes és javításra szorul.
- 3) **Húzza ki a hálózati csatlakozó dugót az aljzatból, mielőtt beállításokat végezne, tartozékot cserélné vagy az elektromos kéziszerszámot félretenné.** Az ilyen megelőző biztonsági óvintézkedések csökkentik az elektromos kéziszerszám véletlen beindításának kockázatát.
- 4) **A használaton kívüli elektromos szerszámokat gyermekektől távol tartsa, és ne engedje meg, hogy olyan személyek használják az elektromos szerszámot, akik nem ismerik azt, vagy nincsenek tisztában ezekkel a biztonsági utasításokkal.** Az elektromos kéziszerszámok veszélyt jelentenek a gyakorlatlan felhasználó kezében.

- 5) **Gondosan tartsa karban az elektromos szerszámot és tartozékait. Ellenőrizze a mozgó részek beállítását és rögzítését, vizsgáljon meg minden részt, nem sérült-e, és ellenőrizze, nem állnak-e fenn olyan körülmények, amelyek befolyásolhatják az elektromos kéziszerszámok helyes kezelését. Használat előtt javíttassa meg a sérült elektromos kéziszerszámot. A rosszul karbantartott elektromos szerszámok sok balesetet okoznak.**
  - 6) **A vágószerszámok legyenek mindig élesek és tiszták.** A megfelelően karbantartott és kiélezett vágóélekkel rendelkező vágószerszámok kevésbé hajlamosak az elgörbülésre, valamint könnyebben kezelhetők.
  - 7) **Az elektromos kéziszerszámot, tartozékot, vágóféléteket stb. mindig ezen biztonsági utasításoknak megfelelően használja, mindig vegye figyelembe a munkakörülményeket, és legyen tekintettel a megmunkálandó munkadarabra.** Az elektromos kéziszerszám előírt rendeltetési céltól eltérő használata veszélyes helyzetet eredményezhet.
  - 8) **Tartsa szárazon, tisztán, olajtól és zsírtól mentesen a fogantyúkat és a tartófelületeket.** Ha csúszósak a fogantyúk és megfogható felületek, akkor váratlan helyzetben nem lehet biztonságosan kezelni a készüléket.
- 2) **Az elektromos szerszámokat csak speciálisan meghatározott akkumulátoregységekkel használja.** Bármely más elemkészlet használata sérülés- vagy tűzveszélyt okozhat.
  - 3) **Amikor nem használja az akkumulátoregységet, tartsa távol más fémtárgyaktól, például gemkapocs, érmék, kulcsok, tűk, csavarok vagy más kis fémtárgyak, amelyek kapcsolatba léphetnek vele.** Az elemek kapcsainak rövidzárlata égési sérülést vagy tüzet okozhat.
  - 4) **Nem megfelelő körülmények között folyadék szívároghat az akkumulátorból; ne érjen ehhez. Amennyiben véletlenül hozzáérne, mossa le vízzel. Ha ez a folyadék szembe kerül, forduljon orvoshoz is.** Az akkumulátorból kiszivárgó folyadék irritációt vagy égési sérülést okozhat.
  - 5) **Ne használjon akkumulátoregységet olyan szerszámot, amely sérült vagy megváltoztatott.** A sérült vagy megváltoztatott elem váratlanul működhet, amelynek következtében tűz, robbanás vagy sérülés veszélye áll fenn.
  - 6) **Ne tegye ki az akkumulátoregységet tűznek vagy túlzott hőmérsékletnek.** Ha tűznek, vagy 130 °C feletti hőmérsékletnek teszi ki, akkor felrobbanhat.
  - 7) **Tartsa be a töltési utasítást, és ne töltsen az akkumulátoregységet vagy a szerszámot az utasításban meghatározott hőmérséklet-tartományon kívül.** Ha a töltést nem megfelelően vagy meghatározott hőmérséklet-tartományon kívül végzik, akkor az megrongálhatja az akkumulátort, és növeli a tűzveszélyt.

#### **Az akkumulátorral működő szerszám üzemeltetése és gondozása**

- 1) **Csak a gyártó által meghatározott töltőt használja.** Az olyan töltő, amely egy típusú akkumulátoregységhez alkalmas, tűzveszélyt okozhat, ha más típusú akkumulátoregységhez használja.

## Szerviz

- 1) **Az elektromos kéziszerszám szervizelését szakképzett szerelő végezze, csak az eredetivel megegyező cserealkatrészek felhasználásával.** Ez biztosítja az elektromos szerszám biztonságát.
- 2) **Soha ne szervizeljen sérült akkumulátoregységet.** Az akkumulátoregységet a gyártónak vagy felhatalmazott szerviz szolgáltatóknak kell szervizelnie.

## ● Csiszológépre vonatkozó biztonsági figyelmeztetések

### FIGYELEMEZTETÉS!

- ▶ Az olyan anyagokból származó por, mint az ólomfesték, bizonyos típusú fa és fém, káros lehet az egészségre.
- ▶ Az ilyen típusú porral való érintkezés vagy belélegzés veszélyt jelenthet a felhasználóra vagy a közelben tartózkodó személyekre.

### FIGYELEMEZTETÉS!



Viseljen védőszemüveget és porvédő maszkot!

## ● Rezgés és zajcsökkentés

A zaj- és vibráció-kibocsátás hatásának csökkentése érdekében, csökkentse a munkaidőt, használjon alacsony vibrációjú és alacsony zajszintű üzemmódokat, valamint viseljen védőfelszerelést.

Vegye figyelembe a következő pontokat a vibráció és zaj kockázatának minimalizálása érdekében:

- A terméket csak a kivitelenek és a jelen használati útmutatónak megfelelően használja.

- Biztosítsa, hogy a termék jó állapotban legyen, és jól karban legyen tartva.
- A megfelelő tartozék szerszámokat használja a termékhez, és győződjön meg arról, hogy azok jó állapotban vannak.
- Szorosan fogja a fogantyút/tartófelületet.
- A terméket a jelen használati útmutatónak megfelelően tartsa karban, és megfelelően olajozza meg (ha szükséges).
- Tervezze meg a munkáját, hogy be tudja osztani, ha nagy vibrációjú szerszámot használ hosszabb időn keresztül.

## ● Viselkedés vészhelyzetben

Ismerje meg a termék használatát a jelen használati útmutatónak megfelelően. Jegyezze meg a biztonsági figyelmeztetéseket, és tartsa be őket. Ez segít elkerülni a kockázatokat és veszélyeket.

- Mindig legyen óvatos, amikor a terméket használja, hogy időben fel tudja ismerni és kezelni tudja a kockázatokat. A gyors közbeavatkozás súlyos sérülésektől, és a készülék rongálódásától menthet meg.
- Kapcsolja ki a terméket, és válassza le a hálózati aljzatról, amennyiben hibásan működik. Ellenőriztesse a terméket szakemberrel, és szükség esetén javíttassa meg, mielőtt újra használná.

## ● Maradék kockázatok

Akkor is, ha a készüléket az összes biztonsági előírásnak megfelelően használja, akkor is fennállnak további veszélyek. A következő veszélyek léphetnek fel a jelen termék szerkezetével és kivitellével kapcsolatban:



- A rezgésből származó egészségi hatások, ha a terméket hosszabb ideig használják, vagy ha nem megfelelően kezelik vagy tartják karban.
- Használat közben sérülések léphetnek fel, és a készülék megrongálódhat a törött tartozék szerszámok vagy rejtett tárgyak hirtelen becsapódása miatt.
- Személyi sérülés vagy rongálódás veszélye repülő tárgyak miatt.

### MEGJEGYZÉS

- ▶ Ez a termék működés közben elektromágneses mezőt képez! Ez a terület az aktív vagy passzív orvosi implantátumokat bizonyos körülmények között befolyásolhatja! A súlyos vagy végzetes sérülés veszélyének csökkentése érdekében javasoljuk, hogy az orvosi implantátumokkal élő személyek kérjék ki az orvosuk és az orvosi implantátumok gyártójának véleményét, mielőtt a termékkel dolgozni kezdenének!

- **Az elemtöltőre vonatkozó biztonsági figyelmeztetések**
- Ezt a készüléket használhatják 8 éves vagy annál idősebb gyermekek, illetve csökkent fizikai, érzékszervi, vagy mentális képességekkel rendelkező, vagy kellő tudással és belátással nem rendelkező személyek is, ha a készülék biztonságos használatával kapcsolatos

útmutatásban vagy felügyeletben részesülnek, és értik a használat kockázatait.

Gyermekek ne játsszanak a készülékkel.

A tisztítást és a felhasználói karbantartást gyermekek nem végezhetik felügyelet nélkül.

- Ne próbálja meg feltölteni a nem újratölthető elemeket. A használati útmutató figyelmen kívül hagyása veszélyes.
- Az áramütés elkerülése érdekében a sérült hálózati vezetéket csak a gyártóval, illetve a gyártó hivatalos szervizében, vagy megfelelően képzett szakemberrel szabad kicseréltetni.
- Védje az elektromos alkatrészeket a nedvességtől. Az áramütés elkerülése érdekében ne merítse ezeket az alkatrészeket vízbe vagy egyéb folyadékokba. Soha ne tartsa a készüléket folyó víz alá. Tisztításkor, karbantartáskor és

javitáskor tartsa be az utasításokat.

- A készülék kizárólag beltéri használatra alkalmas.

**⚠ FIGYELEM!** Ez a töltő csak a következő elemkészlet típusok töltésére szolgál:

### Parkside 12 V

#### Akkumulátorcsomag

PAPK 12  
A3/A4 2,0 Ah 3 cella

PAPK 12  
B3/B4 4,0 Ah 6 cella

- Ügyfeleink kompatibilis csereakkumulátorokat és töltőkészülékeket a LIDL webshopjában, a [www.lidl.de](http://www.lidl.de) címen szerezhetnek be.

### ● Első használat

#### ● Tartozékok

A termék biztonságos és helyes működtetése érdekében a következő tartozékokra, pl. szerszámokra és tartozék szerszámokra van szükség:

- Megfelelő tartozék szerszámok
- Megfelelő személyi védőfelszerelés

A tartozékok és a tartozék szerszámok elérhetők a márkakereskedőknél. A tartozékok vásárlásakor vegye figyelembe a termék műszaki követelményeit (lásd: „Műszaki adatok”).

Ha nem biztos valamiben, akkor kérjen meg egy szakképzett szakembert, vagy kérjen tanácsot a kereskedőjétől.

### **⚠ FIGYELEMEZTETÉS!**

- ▶ Soha ne használjon a Parkside által nem javasolt tartozékokat. Mivel emiatt fennáll az áramütés vagy tűz veszélye.

### ● Működtetés

#### ● Az akkumulátoregység behelyezése/kivétele

**Az akkumulátoregység csatlakoztatása**

1. Helyezze akkumulátoregységet [2] a fogantyúba.
2. Győződjön meg róla, hogy az akkumulátoregységet [2] hallhatóan a helyére kattant-e.

**Az akkumulátoregység kivétele**

1. Nyomja meg a kioldógombot az akkumulátoregységen [2].
2. Vegye ki az akkumulátoregységet [2] a fogantyúból.

\* Ha az akkumulátor töltöttségi szintje 30% alatt van, töltsse fel az akkumulátoregységet [2].

#### ● Az akkumulátoregység töltése

(B ábra)

### **⚠ VIGYÁZAT!**

- ▶ Mindig húzza ki a hálózati csatlakozót [14] a hálózati aljzatból, mielőtt kiveszi az akkumulátoregységet [2] a töltőből [11].
- ▶ A hálózati csatlakozó [14] csatlakoztatása a hálózathoz, mielőtt az akkumulátoregységet [2] a töltőbe [11] helyezné

## MEGJEGYZÉS

- ▶ Az akkumulátoregység [2] részben fel van töltve. Az első használat előtt teljesen tölts fel.
  - ▶ Az akkumulátoregységet [2] bármikor szükség szerint fel lehet tölteni, ez nem rövidíti le az élettartamát.
  - ▶ A töltési folyamat megszakítása nem károsítja az akkumulátoregységet [2].
  - ▶ Soha ne tölts az akkumulátoregységet [2], ha a környezeti hőmérséklet +10 °C alatt vagy +40 °C felett van.
- Helyezze be akkumulátoregységet [2] a töltőbe [11].
  - Dugja a hálózati csatlakoztatót [14] egy megfelelő hálózati aljzatba.
  - A töltés jelzőlámpa LED-jei (zöld [12] és piros [13]) az akkumulátoregység töltési állapotát jelzik [2].

### LED

### Állapot

A piros LED világít	Az elemkészlet töltés alatt van
A zöld LED világít	Az akkumulátoregység teljesen feltöltődött
A zöld és piros LED villog	Az akkumulátoregység meghibásodott
A piros LED villog	Az akkumulátoregység túl hideg vagy túl meleg a töltéshez

A zöld LED világít (akkumulátoregység A töltő készen áll nélkül)

## Amikor az elemkészlet teljesen feltöltődött:

- Húzza ki a hálózati csatlakoztatót [14] a hálózati aljzatból.
- Vegye ki az akkumulátoregységet [2] a töltőből [11].

### FIGYELEMEZTETÉS!



A tartozék szerszámok cseréje vagy a szerszám beállítása előtt mindig kapcsolja ki és vegye ki az akkumulátoregységet [2] a szerszámból.

## ● Tartozék szerszám kiválasztása

### MEGJEGYZÉS

- ▶ Az alábbi tartozék szerszámok alkotják a leggyakoribb típusokat.
- ▶ Szükség esetén forduljon szakkereskedőkhöz a további tartozék szerszámokért.

#### Gérvágó fűrész penge (C ábra, 17)

- Anyag:**
- Fa
  - Műanyag
  - Gipsz
  - Egyéb puha anyagok

- Használat:**
- Kivágások
  - Beszűrő vágások
  - Fűrészelés a szélhez közel, a nehezen elérhető területeken is

- Példa:**
- Vágási hornyok könnyű építési falakon

#### Kaparó (C ábra, 18)

- Anyag:**
- Habarcs-/cementmaradvány
  - Csempé-/szőnyegragasztó
  - Festék-/szilikonmaradvány

- Használat:**
- Az anyagmaradvány eltávolítása

- Példa:**
- A szőnyegragasztó maradványainak eltávolítása a padlóról

#### Csiszolópapír (C ábra, 16)

- Anyag:**
- Fa

- Használat:**
- Csiszolás a szélek mentén
  - Csiszolás a nehezen elérhető területeken

## ● A tartozék szerszám felhelyezése/eltávolítása

(F ábra)

### ⚠ VIGYÁZAT! SÉRÜLÉSVESZÉLY!



A tartozék szerszámok élesek lehetnek, és használat közben felforrósodhatnak. Mindig viseljen védőkesztyűt a tartozék szerszámok kezelésekor!

### ⚠ FIGYELEMEZTETÉS!



Mindig kapcsolja ki a terméket, vegye ki az akkumulátort [2], és hagyja lehűlni a terméket, mielőtt bármilyen beállítást elvégezne!

### ⚠ VIGYÁZAT! SÉRÜLÉSVESZÉLY!

- ▶ A termék működése közben tartsa távol a kezét a tartozék szerszámtól.

## A tartozék szerszám behelyezése

1. Hajtsa teljesen felfelé a kart [8] (180°). A rögzítőcsavar [5] felemelkedik, és hozzáférést biztosít a tartozékszerszám-tartóhoz [6].
2. Helyezze be a tartozék szerszámok nyitott végét a tartozékszerszám-tartóba [6].

### MEGJEGYZÉS

- ▶ A tartozék szerszámokat bármilyen rögzítési helyzetben rögzíteni tudja a tartozékszerszám-tartóba [6] (G ábra).

## A tartozék szerszám meghúzása

- Nyomja le teljesen a szerszámkioldó kart [8] „LOCK” (zárva) helyzetbe.

## A tartozék szerszám eltávolítása

- Hajtsa teljesen felfelé a szerszámkioldó kart [8] (180°).
- Vegye ki a tartozék szerszámot a tartozékszerszám-tartóból [6].

- A tartozék szerszám eltávolítása után: Tolja vissza teljesen a szerszámkioldó kart [8] „LOCK” (zárva) helyzetbe.

## ● Az oszcillációs sebesség beállítása

- Az oszcillációs sebesség beállításához használja a sebességszabályozó korongot [4] (I ábra).

1. **beállítás:** Alacsony oszcillációs sebesség
6. **beállítás:** Magas oszcillációs sebesség

### MEGJEGYZÉS

- ▶ A szükséges oszcillációs sebesség anyagonként és munkakörülményektől függően változik, és tesztekkel határozható meg.
- ▶ Az oszcillációs sebesség működés közben is módosítható.

## ● Be- és kikapcsolás

### ⚠ VIGYÁZAT! SÉRÜLÉSVESZÉLY!



Mindig viseljen védőkesztyűt, amikor a terméket kezeli, vagy amikor a termékkel dolgozik.

### ⚠ VIGYÁZAT! SÉRÜLÉSVESZÉLY!

- ▶ Munka közben mindig mindkét kezével fogja a terméket (H ábra).

### ⚠ VIGYÁZAT! SÉRÜLÉSVESZÉLY!

- ▶ A termék működése közben tartsa távol a kezét a tartozék szerszámtól.

### ⚠ VIGYÁZAT! EGÉSZSÉGÜGYI KOCKÁZAT!

- ▶ Soha dolgozzon azbeszttartalmú anyagokon. Az azbeszt rákkeltőnek számít.

(J ábra)

- **Bekapcsolás:** Csúszka előre a be-/kikapcsolót [9] (ON). A LED munkalámpa [7] a termékkel együtt bekapcsol.
- **Kikapcsolás:** Csúszka hátra a be-/kikapcsolót [9] (OFF). A LED munkalámpa [7] kikapcsol.

## ● Próbaüzem

### MEGJEGYZÉS

- ▶ A munka megkezdése előtt és minden tartozék szerszám cseréje után mindig végezzen terhelésmentes próbaüzemet. A próbaüzem célja, hogy megbizonyosodjon arról, hogy a tartozék szerszámok megfelelően rögzítve vannak-e, és nem lazulnak-e ki működés közben.

## ● Működtetési utasítások

### Működtetési elv:

- Az oszcilláló motor lehetővé teszi, hogy a tartozék szerszám percenként 5000–20 000-szer előre-hátra oszcilláljon. Ez a legszűkebb helyeken is lehetővé teszi a pontosságot.

### Fűrészelés/vágás:

- Csak hibamentes, ép fűrészlapokat használjon. A hajlított, tompa vagy más módon sérült fűrészlapok eltörhetnek.
- Tartsa be az anyaggyártók előírásait és ajánlásait a könnyű építőanyagok vágásakor.
- Csak puha anyagok, például puhafa, gipszkarton stb. dolgozhatók fel merülővágással!

## Csiszolás:

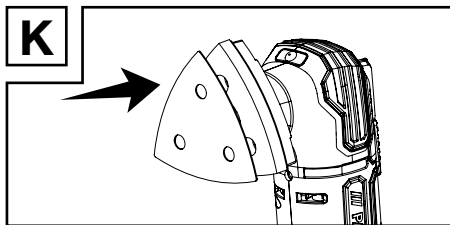

- **Csiszolópapír csatlakoztatása:** Nyomja a csiszolópapírt [16] a csiszolólapra [15] (K ábra).
- **Csiszolópapír eltávolítása:** Húzza le a csiszolópapírt [16] a csiszolópárna pereméről [15], és távolítsa el.
- Egyenesletes nyomást alkalmazzon a csiszolólapok élettartamának meghosszabbítása érdekében.

## ● Tisztítás és karbantartás

### ⚠ FIGYELEMEZTETÉS!



Ellenőrzés, karbantartás és tisztítás előtt mindig kapcsolja ki a terméket, vegye ki az akkumulátoregységet [2], és hagyja lehűlni a terméket!

## ● Tisztítás

- Soha ne engedje, hogy folyadék kerüljön a termékbe.
- A terméket mindig tisztán, szárazon és olaj- vagy zsírtmentesen kell tartani. Minden használat után és tárolás előtt távolítsa el belőle a hulladékot.
- A rendszeres és megfelelő tisztítás segít biztosítani a biztonságos használatot, és a termék élettartamát is meghosszabbítja.
- A termék tisztítását csak egy nedves ruhával végezze. Használjon puha kefével a nehezen elérhető helyekhez.
- Minden használat után tisztítsa meg a szellőzőnyílásokat törlőkendővel és kefével.

- A szellőzőnyílásoknak mindig tisztának kell lenniük.

## MEGJEGYZÉS

- ▶ A termék tisztításához ne használjon vegyi, lúgtartalmú, vagy más agresszív tisztítószerrel, mivel ezek megrongálhatják a felületet.

## ● Karbantartás

- A termék karbantartást nem igényel.
- Minden használat előtt és után ellenőrizze a terméket és az alkatrészeket (pl. tartozék szerszámok), hogy nem kopottak-e, és nincsenek-e rajtuk sérülések. Amennyiben szükséges, cserélje ki újakra, ahogy az a jelen használati utasításban le van írva. Vegye figyelembe a műszaki követelményeket (lásd: „Műszaki adatok”).
- Ellenőrizze a burkolatokat és a biztonsági eszközöket, hogy nem sérültek-e meg, és nem megfelelően vannak-e behelyezve. Ha szükséges, cserélje ki.

## ● Javítás

- Ez a termék nem tartalmaz olyan részt, amelyet a használó maga meg tudna javítani. Forduljon hivatalos szervizközponthoz vagy egy hasonló képzettséggel rendelkező személyhez, hogy ellenőriztesse és megjavítsa a terméket.

## ● Tárolás

- Kapcsolja ki a terméket.
- A fent leírtaknak megfelelően tisztítsa meg a terméket.
- Sötét, száraz, fagymentes és jól szellőző helyen tárolja a terméket és annak tartozékait.

- A terméket mindig gyermekek számára nem elérhető helyen tárolja. Az ideális hosszú távú 3 hónapnál hosszabb) tárolási hőmérséklet +10 és +30 °C között van, a relatív páratartalom pedig nem haladja meg a 60%-ot.

## Tanácsok az akkumulátoregységhez\*

- Az akkumulátoregység [2] csak részben feltöltve tárolja. Az akkumulátort 30–70%-ra kell tölteni (az akkumulátorszint-jelző [10] piros és narancssárga LED-je világít), mielőtt hosszabb ideig tárolná.
- Hosszabb ideig történő tárolás esetén körülbelül 3havonta ellenőrizze az akkumulátor [2] töltését. Szükség szerint töltsse fel.

## ● Szállítás

- Kapcsolja ki a terméket.
- Védje a termét a nagyobb ütések és erős rezgések ellen, amelyek járművön való szállítás közben fordulhatnak elő.
- Rögzítse a terméket billenés és elcsúszás ellen.

## ● Mentésítés

A csomagolás környezetbarát anyagokból készült, amelyeket a helyi újrahasznosító helyeken adhat le ártalmatlanítás céljából.



A hulladék elkülönítéséhez vegye figyelembe a csomagolóanyagon található jelzéseket. Ezek rövidítéseket (a) és számokat (b) tartalmaznak a következő jelentéssel: 1–7: műanyagok / 20–22: papír és karton / 80–98: kötőanyagok.

## Termék:



A termék, beleértve a tartozékokat és a csomagolóanyagokat is, újrahasznosítható, és a gyártó kiterjesztett felelőssége alá tartozik.

A jobb hulladékkezelés érdekében az ábrán látható információk (szortírozási információk) alapján külön ártalmatlanítsa őket.

A Triman-logó csak Franciaországra vonatkozik.



A kiszolgált termék megsemmisítési lehetőségeiről lakóhelye illetékes önkormányzatánál tájékozódhat.



A környezete érdekében, ne dobja a kiszolgált terméket a háztartási szemétkébe, hanem adja le szakszerű ártalmatlanításra. A gyűjtőhelyekről és azok nyitvatartási idejéről az illetékes önkormányzatnál tájékozódhat.

A hibás vagy elhasznált elemeket / akkukat újra kell hasznosítani. Szolgáltassa vissza az elemeket / akkukat és / vagy a terméket az ajánlott gyűjtőállomásokon keresztül.



**Környezeti károk az elemek / akkuk hibás megsemmisítése következtében!**

A megsemmisítés előtt vegye ki az elemeket / az akkumulátorcsomagot a termékből.

Az elemeket / akkukat nem szabad a háziszemétkébe dobni. Mérgező hatású nehézfémeket tartalmazhatnak és ezért különleges kezelést igénylő hulladéknak számítanak. A nehézfémek vegyjelei a következők: Cd = kadmium, Hg = higany, Pb = ólom. Ezért az elhasznált elemeket / akkukat egy közösségi gyűjtőhelyen adja le.

## ● Garancia

A terméket gondosan, szigorú minőségi előírások betartásával gyártottuk, és a szállítás előtt gondosan ellenőriztük. Anyag- vagy gyártási hibák esetén a termék eladójával szemben törvényes jogok illetik meg. Az Ön törvényes jogait az általunk alább meghatározott garancia semmilyen módon nem korlátozza.

Erre a termékre 3 év garanciát adunk a vásárlás dátumától számítva. A garancia idő a vásárlás dátumával kezdődik. Biztonságos helyen őrizze meg az eredeti vásárlói bizonylatot, mert ez a dokumentum szükséges a vásárlás bizonyításához.

A vásárláskor fennálló károkat és hiányosságokat a termék kicsomagolása után haladéktalanul jelezze.

Ha ezen a terméken a vásárlástól számított 3 éven belül anyag- vagy gyártási hibát észlel, választásunk szerint ingyenesen megjavítjuk vagy kicseréljük a terméket. A garancia idő nem hosszabbodik meg a helyette nyújtott szavatossági igény által. Ez a kicserélt vagy javított alkatrészekre is érvényes.

A garancia megszűnik, ha a terméket megrongálták, ill. nem szakszerűen kezelték vagy végezték a karbantartást.



A garancia az anyag- és gyártási hibákra vonatkozik. Ez a garancia nem terjed ki azokra a termékalkatrészekre, amelyek normál kopásnak vannak kitéve, és ezért gyorsan kopó alkatrésznek minősülnek (pl. elemekre, akkumulátorokra, tömlőkre, tintapatronokra), illetve a törékeny alkatrészek sérülésére, pl. kapcsolókra vagy üveg alkatrészekre.

## ● Garanciális ügyek lebonyolítása

Megkeresése gyors feldolgozásához kérjük, kövesse az alábbi utasításokat:

Megkeresés esetén kérjük, mindig készítse elő a pénztárblokkot és a termékszámot (pl. IAN 490276\_2404) a vásárlás igazolására.

A termékszámot kérjük, olvassa le a típustábláról, a terméken elhelyezett gravírozásból, az útmutató címlapjáról (alul a bal oldalon), vagy a termék hátsó vagy alsó oldalán található matricáról.

Működési hiba vagy egyéb hiányosság fellépése esetén először vegye fel a kapcsolatot a következőkben felsorolt szervizek valamelyikével telefonon, vagy e-mailen.

A hibásnak ítélt terméket a pénztárblokk és a hiba leírásának és keletkezési idejének megjelölésével, díjmentesen küldheti el az Ön számára kijelölt szerviz címére.

A parkside-diy.com oldalon ezt és számos további kézikönyvet tud megtekinteni és letölteni. Ezzel a QR-kóddal közvetlenül a parkside-diy.com oldalra jut. Válassza ki az országot, és a keresőfelületen keresse meg a használati útmutatókat. A termékszám (IAN) 490276\_2404 beírásával juthat el az Ön termékének használati útmutatójához.



## ● Szerviz

 **Szerviz Magyarország**

Tel.: 0680021536

E-mail: owim@lidl.hu

# ● EK megfelelési nyilatkozat

## EU-MEGFELELŐSÉGI NYILATKOZAT (490276\_2404. sz.)

IAN: 490276\_2404  
Terméazonosító: "PARKSIDE" Akkus multifunkációs szerszám  
Típuszám: HG12188

A fent ismertetett nyilatkozat tárgya megfelel a vonatkozó uniós harmonizációs jogszabálynak:

2006/42/EK irányelve
2014/30/EU irányelve
2011/65/EU irányelve az összes kapcsolódó módosítással

Az alkalmazott harmonizált szabványokra hivatkozás vagy az azokra az egyéb műszaki leírásokra való hivatkozás, amelyekkel kapcsolatban megfelelési nyilatkozatot tettek:

Szám / vonatkozó részek
2006/42/EK irányelve
EN 62841-1:2015/A11:2022
EN 62841-2-4:2014
2014/30/EU irányelve
EN IEC 55014-1:2021
EN IEC 55014-2:2021
EN IEC 61000-3-2:2019/A1:2021
EN IEC 61000-3-3:2013/A2:2021

A fent ismertetett nyilatkozat tárgya megfelel az egyes veszélyes anyagok elektromos és elektronikus berendezésekben való alkalmazásának korlátozásáról szóló, 2011. június 8-i 2011/65 / EU európai parlamenti és tanácsi irányelvnek:

Szám / vonatkozó részek
EN IEC 63000:2018

További információk:

Szám / vonatkozó részek
EN 60335-2-29:2021/A1:2021
EN 60335-1:2012/A15:2021
EN 62233:2008
EN 62841-1:2015/A11:2022 Annex K

A műszaki dokumentáció tulajdonosa: OWIM GmbH & Co.KG

A nyilatkozatot a nevében és megbízásában írták alá:

**OWIM GmbH & Co. KG, Stiftsbergstraße 1, 74167 Neckarsulm, Németország**

A jelen megfelelési nyilatkozatot a gyártó kizárólagos felelősségére bocsájtják ki.

Az eredeti megfelelési nyilatkozat fordítása

Neckarsulm

05.08.2024

Hely

Dátum

  
ppa. Stefan Haensel  
meghatalmazott aláíró

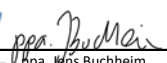
  
ppa. Jens Buchheim  
meghatalmazott aláíró

HU

