

GRILL MEISTER



BARBECUE À GAZ

FR BE

BARBECUE À GAZ

Mode d'emploi

NL BE

GASBARBECUE

Gebruiksaanwijzing

DE AT CH

GASGRILL

Gebrauchsanleitung

OWIM GmbH & Co. KG

Stiftsbergstraße 1
74167 Neckarsulm
GERMANY

Model No.: HG12530
Version: 12/2024

IAN 477098_2407

FR

IAN 477098_2407

FR









FR/BE	Mode d'emploi	Page	3
NL/BE	Gebruiksaanwijzing	Pagina	14
DE/AT/CH	Gebrauchsanleitung	Seite	24

Liste des pictogrammes/symboles utilisés	Page	4
Introduction	Page	4
Utilisation conforme aux prescriptions	Page	4
Contenu de l'emballage/liste des pièces	Page	4
Données techniques	Page	5
Consignes générales de sécurité	Page	6
Montage	Page	7
Déballage du produit et premier nettoyage	Page	7
Montage du produit	Page	7
Positionnement du produit	Page	7
Utilisation	Page	7
Avant l'utilisation	Page	7
Détendeur basse pression et tuyau de gaz	Page	7
Bouteilles de gaz	Page	7
Raccorder une bouteille de gaz	Page	8
Vérifier la présence de fuites de gaz	Page	8
Allumage piézo	Page	9
Méthode de brûlage	Page	9
Éteindre	Page	10
Grillades	Page	10
Dépannage	Page	11
Nettoyage et entretien	Page	11
Nettoyage	Page	11
Rangement	Page	12
Mise au rebut	Page	12
Garantie	Page	12
Faire valoir sa garantie	Page	13
Service après-vente	Page	13

Annexe : Illustrations

Contenu de l'emballage	Page	34
Vue éclatée	Page	36
Montage	Page	37

Liste des pictogrammes/symboles utilisés

	<p>DANGER ! – Indique un danger avec un risque élevé, qui, s’il n’est pas évité, peut entraîner la mort ou une blessure grave (par ex. risque d’étouffement ou d’asphyxie)</p>		<p>PRUDENCE ! – Indique un danger avec un faible risque, qui, s’il n’est pas évité, peut entraîner une blessure légère à modérée (par ex. risque de brûlures)</p>
	<p>AVERTISSEMENT ! – Indique un danger avec un risque modéré, qui, s’il n’est pas évité, peut entraîner la mort ou une blessure grave (par ex. risque de décharge électrique)</p>		<p>ATTENTION ! – Avertit du risque d’éventuels dommages matériels (par ex. risque de court-circuit)</p>
	<p>INFO : Ce symbole avec ce signal important « Info » propose plus d’informations utiles.</p>		<p>Le sigle CE confirme la conformité aux directives de l’UE applicables au produit.</p>
 	<p>Consignes de sécurité Instructions de manipulation</p>		

BARBECUE À GAZ

● Introduction

Nous vous félicitons pour l’achat de votre nouveau produit. Vous avez opté pour un produit de grande qualité. Avant la première mise en service, vous devez vous familiariser avec toutes les fonctions du produit. Veuillez lire attentivement le mode d’emploi ci-dessous et les consignes de sécurité. N’utilisez le produit que pour l’usage décrit et les domaines d’application cités. Conserver ces instructions dans un lieu sûr. Si vous donnez le produit à des tiers, remettez-leur également la totalité des documents.

● Utilisation conforme aux prescriptions

- Ce produit est exclusivement destiné à un usage domestique. Le produit sert à griller, réchauffer et cuire des aliments.
- À utiliser seulement en plein air !
- À utiliser uniquement dans des zones bien ventilées.

- Le fabricant n’assume aucune responsabilité pour les dommages qui sont causés par une utilisation illicite.

● Contenu de l’emballage/liste des pièces

Veuillez vous référer aux illustrations à la fin de ce mode d’emploi.

1	Détendeur basse pression avec tuyau de gaz
2	Fixation pour bac de récupération (2×)
3	Support du bac de récupération
4	Bac de récupération du brûleur principal
5	Couvercle du brûleur latéral
6	Axe du couvercle du brûleur latéral
7	Grille
8	Crochet (3×)

9	Tablette latérale, gauche	
10	Fixation de la tablette latérale, arrière	
11	Fixation de la tablette latérale, avant	
12	Carcasse du brûleur avec couvercle	
13	Tablette du brûleur latéral	
14	Ouvre-bouteille	
15	Grille de maintien au chaud	
16	Grille de cuisson	
17	Brûleur latéral	
18	Diffuseur de chaleur	(2×)
19	Diffuseur de chaleur du brûleur extra-puissant	(2×)
20	Grille	
21	Grille avec système grill-in-grill	
22	Bac de récupération du brûleur latéral	
23	Paroi latérale gauche	
24	Porte gauche	
25	Barrette latérale	(2×)
26	Paroi arrière	
27	Plaque du fond	
28	Porte droite	
29	Paroi latérale droite	
30	Poignée de porte	(2×)
31	Roulette sans frein	(2×)
32	Butoir de porte	
33	Traverse supérieure	
34	Roulette avec frein	(2×)
35	Support de la bouteille de gaz	(2×)

D	Vis	M4×8	(17×)
E	Ressort		
F	Vis à tête	M6×16	(4×)
G	Tournevis		
H	Clé plate		

● Données techniques

Poids net :	43,5 kg (sans bouteille de gaz)
Dimensions une fois monté :	140 cm × 59 cm × 116 cm
Zone de cuisson :	70 cm × 42 cm
Hauteur de travail :	90 cm
Puissance totale :	19,7 kW
Brûleur principal :	6,4 kW (2 × 3,2 kW)
Brûleur extra-puissant :	9 kW (2 × 4,5 kW)
Brûleur latéral :	4,3 kW
Débit calorifique nominal :	Max. 1433,5 g/h
Catégorie d'appareils :	I3+(28-30/37)
Type de gaz :	Butane à 28-30 mbar et propane à 37 mbar
Capacité de la bouteille de gaz :	5 kg/8 kg/11 kg
Diamètre de la buse :	Brûleur principal : 0,88 mm
	Brûleur extra-puissant : 1,03 mm
	Brûleur latéral : 1,01 mm

Matériaux de montage :

A	Vis	M6×12	(64×)
B	Vis à tête	M5×11	(2×)
C	Vis	M5×12	(4×)



Consignes générales de sécurité

⚠ DANGER ! Risque d'incendie ! Risque de blessures ! Risque de brûlures !

- N'utilisez pas le produit à l'intérieur de locaux afin d'éviter toute intoxication au monoxyde de carbone, CO₂ et aux fumées.
- Utilisez le produit uniquement en extérieur.
- La carcasse du brûleur, le couvercle et le grill deviennent chauds durant l'utilisation. Ne touchez pas ces pièces lorsqu'elles sont chaudes.

⚠ ATTENTION : Les pièces accessibles peuvent devenir très chaudes. Tenir les enfants hors de portée.

- Il est interdit de laisser le produit sans surveillance lors de son utilisation.
- Ne bougez pas le produit durant l'utilisation.
- Placez le produit sur une surface plane et non inflammable.
- Positionnez le produit de manière à ce qu'il soit à au moins 1 m des matériaux inflammables.

⚠ DANGER ! Risque d'explosion et d'incendie en cas de fuite de gaz ! Si vous sentez une odeur de gaz :

- Fermez l'arrivée du gaz.
- Éteignez les flammes.
- Ouvrez le couvercle avec précaution.
- Appelez les pompiers si nécessaire.

⚠ PRUDENCE ! Risque de blessures !

Lorsque vous utilisez le produit, portez toujours des gants de cuisine ou spécial barbecue (gants de protection contre la chaleur de catégorie II, par ex. DIN EN 407). Les gants doivent répondre aux exigences de la directive EPI.

- Lisez le mode d'emploi avant la mise en fonctionnement de l'appareil.
- Après l'utilisation, fermez l'arrivée du gaz sur la bouteille de gaz.
- Le tuyau à utiliser doit être conforme aux lois et réglementations locales en vigueur.

- Seules les personnes suivantes sont autorisées à utiliser le produit :
 - Les personnes dont la capacité de réaction n'a pas été altérée par la prise de drogues, d'alcool ou de médicaments
 - Les personnes qui n'ont pas des capacités physiques, sensorielles ou mentales limitées (informez ce groupe de personnes des dangers du produit et faites-les surveiller par une personne responsable de leur sécurité)
- Toute modification du produit est interdite. N'effectuez aucune modification sur le produit.
- En cas de dommage, de réparation ou de tout autre problème avec le produit, adressez-vous à notre service après-vente ou à un technicien spécialisé local.
- Lors de l'utilisation du produit, ne portez pas de vêtements facilement inflammables ou trop serrés.
- Avant le nettoyage, le rangement et le recouvrement : laissez le produit complètement refroidir.
- Ne placez pas le produit à proximité d'entrées ou de zones très fréquentées.
- Les pièces scellées par le fabricant ou ses représentants ne doivent pas être manipulées par l'utilisateur.
- Lorsque le produit est en cours d'utilisation, les roues doivent être bloquées. Ne bougez pas le produit pendant son fonctionnement.
- La charge maximale pour la tablette latérale est de 3 kg.

Avertissements pour brûleurs latéraux

⚠ AVERTISSEMENT !

- N'allumez pas le brûleur lorsque le couvercle est fermé.
- Ne fermez pas le couvercle lorsque le brûleur est allumé.
- Ne fermez pas le couvercle pendant le fonctionnement.
- N'utilisez pas le brûleur infrarouge latéral pour faire bouillir de l'eau.

● **Montage**

● **Déballage du produit et premier nettoyage**

1. Sortez le produit de l'emballage et retirez tous les matériaux d'emballage et films protecteurs.
2. Vérifiez que toutes les pièces sont présentes et que le contenu de l'emballage listé est complet (voir « Contenu de l'emballage »).
3. Vérifiez si le produit et toutes les pièces sont en bon état. Si vous constatez une détérioration ou un défaut, n'utilisez pas le produit mais procédez comme décrit au chapitre « Garantie ».
4. Avant la première utilisation : Nettoyez toutes les pièces du produit (voir « Nettoyage et entretien »).

Utilisez la méthode de brûlage à cette étape (voir « Méthode de brûlage »).

● **Montage du produit**

- Veuillez vous référer aux illustrations (ill. A à Z3) à la fin de ce mode d'emploi.

❗ **INFO :** Avant d'utiliser le produit, veillez à utiliser la méthode de brûlage (voir « Méthode de brûlage »).

● **Positionnement du produit**

⚠ **ATTENTION ! Risque de dégâts matériels !** Les surfaces adjacentes, sol et murs, peuvent être salies par des projections de graisse. Maintenez une distance de sécurité par rapport à ces surfaces ou protégez-les avec un revêtement approprié.

- Positionnez le produit à l'extérieur sur une surface plane, solide et résistante à la chaleur (voir « Consignes générales de sécurité »).

● **Utilisation**

● **Avant l'utilisation**

⚠ **DANGER ! Risque d'incendie et d'explosion !** Vérifiez régulièrement que les boutons de réglage et le détendeur basse pression avec tuyau de gaz **1** ne présentent pas de fuites (par ex. avec une brosse imbibée d'eau savonneuse).

❗ **INFO :** Remplacez le détendeur basse pression avec tuyau de gaz **1** dans les 2 ans après la date de fabrication (voir plaque signalétique/autocollant sur le détendeur basse pression).

● **Détendeur basse pression et tuyau de gaz**

⚠ **DANGER ! Risque d'explosion et d'incendie en cas de fuite de gaz !**

Remplacez immédiatement les tuyaux de gaz usés ou endommagés. Les détendeurs basse pression et les tuyaux de gaz de rechange sont disponibles dans les magasins spécialisés ou auprès d'un fournisseur de gaz GPL agréé.

- Le produit doit être équipé d'un détendeur basse pression et d'un tuyau de gaz flexible avec colliers de serrage.
- Utilisez un détendeur basse pression certifié selon la norme EN 16129:2013-08.
- Le tuyau de gaz ne doit pas dépasser 1,5 m de longueur. Le tuyau de gaz doit être conforme aux prescriptions et aux réglementations du pays dans lequel le produit est utilisé.
- Positionnez le tuyau de gaz comme suit :
 - Sans torsion ni pliure
 - Aucun contact avec d'autres pièces

● **Bouteilles de gaz**

⚠ **DANGER ! Risque d'incendie et d'explosion !**

- Ne stockez pas des bouteilles de gaz dans des zones dont la température excède 50 °C.
- Ne placez pas des bouteilles de gaz à proximité d'un feu ou de matériaux inflammables.
- Il est interdit de fumer pas à proximité des bouteilles de gaz.
- Utilisez uniquement des bouteilles de gaz standard d'une capacité de 5, 8 ou 11 kg.
- Diamètre maximal et hauteur maximale de la bouteille de gaz : 300 mm × 580 mm (Ø × H).

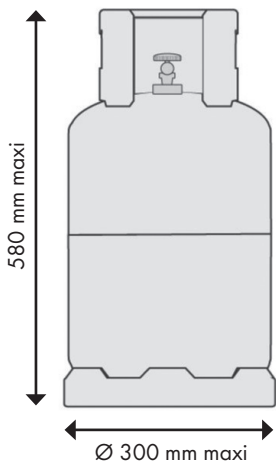

- Aucune bouteille de gaz n'est fournie avec ce produit.
- Ne faites pas tomber la bouteille de gaz et ne la manipulez pas de manière brusque et inappropriée.
- Lorsque le produit n'est pas utilisé, la bouteille de gaz doit être débranchée du produit. Après avoir débranché la bouteille de gaz du produit, placez le capuchon de protection sur la bouteille de gaz. La bouteille de gaz doit être rangée loin du produit.
- Les bouteilles de gaz ne doivent pas être entreposées dans des locaux situés au-dessous d'un rez-de-chaussée, dans des cages d'escalier, des couloirs et des endroits de passage d'habitations ou dans leur proximité immédiate.
- Les valves doivent être pourvues de capuchons de protection spéciale valve et d'écrous de blocage pour assurer la sécurité. Les bouteilles de gaz doivent être rangées en position verticale, même si elles sont vides.
- Les bouteilles doivent être entreposées à l'extérieur à la verticale et hors de la portée des enfants.

● Raccorder une bouteille de gaz

⚠ **DANGER ! Risque d'incendie et d'explosion !**

- Positionnez la bouteille de gaz sur le support de la bouteille de gaz [35] (ill. C). Ne

positionnez pas la bouteille de gaz de l'autre côté de la plaque du fond [27].

- Ne conservez pas une deuxième bouteille de gaz dans le placard.
- Avant de raccorder la bouteille de gaz au produit, enlevez toutes les saletés de la tête de la bouteille de gaz, du détendeur ou du brûleur. Des saletés, araignées et insectes peuvent se trouver à l'intérieur et bloquer ainsi le brûleur ou les orifices de la buse venturi. Un brûleur bouché peut provoquer un incendie au-dessous du produit.
- Nettoyez les orifices de brûleurs bouchés avec un déboucheur de tuyaux.
- N'utilisez pas de joint supplémentaire.
- Ne bloquez pas les orifices d'aération lorsque vous utilisez la bouteille de gaz. Les orifices d'aération de la bouteille de gaz doivent toujours rester ouverts.
- Avant chaque utilisation, vérifiez que tous les points de raccordement ne présentent pas de fuites de gaz. Effectuez un test avec de l'eau savonneuse.
- N'utilisez pas de flamme pour trouver des fuites.
- Remplacez la bouteille de gaz hors de portée de toute source d'allumage.

1. Positionnez la bouteille de gaz sur le support de la bouteille de gaz [35] sur la plaque du fond [27].
2. Raccordez le détendeur basse pression [1] à la bouteille de gaz et serrez-le à la main.
3. Suivez les instructions qui accompagnent le détendeur.

● Vérifier la présence de fuites de gaz

1. Mélangez 1 volume de liquide vaisselle avec 3 volumes d'eau (env. 50 ml).
2. Tournez tous les boutons de réglage sur la position **OFF** (arrêt).
3. Raccordez le détendeur basse pression [1] à la bouteille de gaz (voir « Raccorder une bouteille de gaz »).
4. Ouvrez l'alimentation du brûleur à l'aide du bouton de réglage.

- Ouvrez l'arrivée de gaz en ouvrant la valve de la bouteille de gaz.
- Appliquez l'eau savonneuse sur le tuyau de gaz **1** et sur tous les points de raccordement. Si des bulles apparaissent, cela signifie qu'il y a une fuite. Remplacez immédiatement la pièce défectueuse.

● Allumage piézo

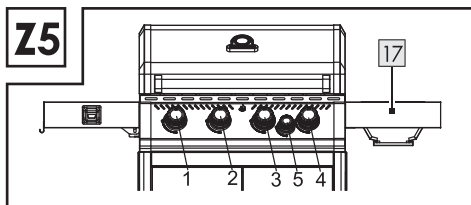

Bouton de réglage	Brûleur
1+2	Brûleur principal
3+4	Brûleur extra-puissant
5	Brûleur latéral 17 

Symbole	Signification
	Grande flamme
	Petite flamme

- Tournez tous les boutons de réglage sur la position **OFF** (arrêt).
- Ouvrez la valve de la bouteille de gaz en tournant le robinet.
- Maintenez le bouton de réglage (**1**) enfoncé. Tournez le bouton de réglage vers la gauche sur la position  en haut. L'allumage a lieu automatiquement. Un clic indique que le produit s'allume. Si la flamme ne brûle pas au premier essai, répétez l'opération 4 à 5 fois jusqu'à ce que la flamme soit allumée.
- Facultatif** : Procédez comme décrit précédemment pour allumer les autres brûleurs à l'aide des boutons de réglage (**2**), (**3**), (**4**) et (**5**).
- Réglez la température souhaitée à l'aide des graduations sur les boutons de réglage.

- ⓘ INFO** : Afin d'obtenir un meilleur résultat de cuisson, laissez le produit préchauffer pendant env. 15 minutes avant d'y placer des aliments.

● Méthode de brûlage

⚠ DANGER ! Risque d'incendie ! Risque de blessures ! Risque de brûlures !

- Ne vaporisez pas d'huile directement sur les brûleurs principaux, les brûleurs extra-puissants et le brûleur latéral **17**.
- Il est interdit de laisser le produit sans surveillance lors du brûlage. Éteignez tous les brûleurs et laissez le produit refroidir avant de vous éloigner du produit.

ⓘ INFO :

- Effectuez la méthode de brûlage pour nettoyer les pièces internes et pour brûler tous les résidus de fabrication.
- Utilisez de l'huile résistante à la chaleur (par ex. de l'huile de colza ou de tournesol).

- Retirez les composants suivants du produit (ill. Z4) :
 - Grille **7**
 - Grille de maintien au chaud **15**
 - Grille de cuisson **16**
 - Diffuseur de chaleur **18**
 - Diffuseur de chaleur du brûleur extra-puissant **19**
 - Grille **20**
 - Grille avec système grill-in-grill **21**
- Vaporisez de l'huile à l'intérieur du produit. Il est important de vaporiser l'intérieur de la carcasse du brûleur avec couvercle **12** (ill. Z4).
- Essuyez l'intérieur du produit avec une lavette ou un torchon à tous les endroits où de l'huile a été vaporisée. Afin de répartir l'huile sur toute la surface, il est important de bien frotter le produit avec l'huile.
- Vaporisez de l'huile sur les composants suivants :
 - Grille **7**
 - Grille de maintien au chaud **15**
 - Grille de cuisson **16**
 - Diffuseur de chaleur **18**

- Diffuseur de chaleur du brûleur extra-puissant **19**
- Grille **20**
- Grille avec système grill-in-grill **21**

Faites pénétrer l'huile dans tous les composants.

5. Remplacez les composants de l'étape 1 **7** **15** **16** **18** **19** **20** **21** dans le produit. Fermez le couvercle de la carcasse du brûleur **12**.
6. Ouvrez le couvercle **12**. Allumez lentement un brûleur au niveau le plus bas.
Allumez d'abord un brûleur à la température la plus basse. Répétez cette étape avec les autres brûleurs. Laissez brûler les brûleurs à feu doux pendant 3 à 5 minutes.

❗ INFO : Important – il n'est pas nécessaire d'allumer le brûleur latéral **17.**

7. Augmentez la chaleur des brûleurs, un par un. Augmentez la chaleur à un niveau moyen. Laissez les brûleurs allumés pendant 3 à 5 minutes.
8. Fermez le couvercle **12**. Augmentez le niveau de chaleur des brûleurs au maximum, un par un. Laissez les brûleurs allumés à 300 °C pendant 20 minutes.
9. Éteignez tous les brûleurs après 20 minutes à 300 °C. Ouvrez le couvercle **12**. Laissez refroidir le produit pendant au moins 15 à 20 minutes.
10. Vérifiez si le produit est encore chaud. Si le produit est encore chaud au ressenti, attendez quelques minutes pour qu'il refroidisse davantage.
11. Portez des gants résistants à la chaleur et essuyez les zones huileées avec des serviettes en papier ou un autre chiffon afin d'éliminer tout résidu.
12. Le produit est prêt à l'emploi.

● Éteindre

⚠ DANGER ! Risque de brûlures ! Laissez refroidir le produit après la cuisson au barbecue.

1. Fermez la valve de la bouteille de gaz en tournant le robinet.
2. Pour éteindre, tournez tous les boutons de réglage sur la position **OFF** (arrêt).

● Grillades

Cuire avec le couvercle fermé

- Les barbecues à gaz avec leur couvercle permettent de cuire en douceur les gros morceaux de viande et de volaille, comme dans un four.
- Lorsque le couvercle **12** est fermé, une seule flamme est nécessaire. Réglez la température sur le repère d'une flamme petite ou moyenne. Fermez le couvercle.
- Si vous ouvrez le couvercle **12** sans raison, la chaleur s'échappe à chaque fois et le temps de cuisson est ainsi prolongé. Évitez d'ouvrir le couvercle sans raison.

Allumer le brûleur latéral en céramique

❗ INFO : Le gaz s'écoule dans le brûleur. Cela est nécessaire pour remplir le brûleur de gaz et créer un effet sous vide.

1. Appuyez sur le bouton de réglage **(5)** et tournez-le sur **⊘**.
2. Tournez le bouton de réglage **(5)** sur la position **OFF** (arrêt).
3. À partir d'ici, passez à l'étape 3 du chapitre « Allumage piézo ».

Griller avec le brûleur extra-puissant

- Le produit dispose d'un brûleur extra-puissant situé sous le diffuseur de chaleur du brûleur extra-puissant **19**.
Il s'agit d'une zone de cuisson supplémentaire qui offre des températures plus élevées et qui convient pour saisir les steaks à feu vif.

● Dépannage

Problème	Cause possible	Solution
Le brûleur ne s'enflamme pas.	Le robinet qui ouvre la valve de la bouteille de gaz est fermé.	Ouvrez la valve de la bouteille de gaz en tournant le robinet.
	La bouteille de gaz est vide.	Remplacez la bouteille de gaz.
	Le bouton de réglage est défectueux.	Faites vérifier ou remplacer le bouton de réglage.
	Le brûleur se bloque.	Nettoyez le brûleur.
	La buse de gaz ou le tuyau de gaz 1 est bloqué(e).	Nettoyez la buse de gaz et le tuyau de gaz 1 .
Pas de flamme ou faible puissance	La buse de gaz, le tuyau de gaz 1 ou la valve de gaz est bloqué(e).	Nettoyez la buse de gaz, le tuyau de gaz 1 et la valve de gaz.
	Le diffuseur de chaleur 18 est défectueux.	Faites remplacer le diffuseur de chaleur 18 .
	Le vent est trop fort autour du produit.	Positionnez le produit dans un endroit protégé du vent.
Le produit s'éteint tout seul pendant son fonctionnement.	La bouteille de gaz est vide.	Remplacez la bouteille de gaz.

● Nettoyage et entretien

● Nettoyage

Respectez les instructions suivantes lorsque vous nettoyez et entretenez les surfaces :

⚠ **AVERTISSEMENT ! Risque de brûlures !**

Laissez refroidir le produit après la cuisson au barbecue.

⚠ **AVERTISSEMENT ! Risque pour la**

santé ! Pour le nettoyage, n'utilisez pas de solvants ou de diluants.

- Afin de protéger les surfaces des dommages, n'utilisez pas de produits de nettoyage agressifs ou abrasifs ni d'éponges à récurer.

- Nettoyez le produit après chaque utilisation.
- **Grilles **7** **16** **20** **21**** : Nettoyez d'abord grossièrement les grilles, par ex. avec une brosse en acier inoxydable. Pour dissoudre la graisse, utilisez un produit vaisselle. Rincez soigneusement les grilles à l'eau claire et séchez-les.

- **Surfaces de cuisson** : Nettoyez les surfaces de cuisson avec un produit vaisselle. Rincez soigneusement les surfaces de cuisson à l'eau claire. Séchez les surfaces de cuisson avec un chiffon doux et propre.
- **Bacs de récupération **3** **4** **22**** : Nettoyez les bacs de récupération avec un produit vaisselle. Rincez soigneusement les bacs de récupération à l'eau claire. Séchez les bacs de récupération avec un chiffon doux et propre. Utilisez un nettoyeur de four ou un nettoyeur à vapeur pour les dépôts de graisse tenaces.
- **Surfaces en acier inoxydable** : Nettoyez les surfaces en acier inoxydable à l'eau claire ou avec un produit de nettoyage pour acier inoxydable disponible dans le commerce. Une fine pellicule d'huile d'olive aide à conserver le matériau. Enlevez les éventuelles traces de rouille.

● **Rangement**

⚠ DANGER ! Risque d'incendie ! Laissez refroidir le produit après la cuisson et avant de le couvrir.

Rangement pour une courte période

- Si vous rangez le produit à l'extérieur dans un endroit non protégé, couvrez-le après son nettoyage afin de le protéger de la saleté et de la corrosion (une housse n'est pas fournie).

Rangement pour une longue période

- Rangez le produit seulement à l'intérieur, dans un endroit sec et exempt de poussière (avec une housse si nécessaire). Enlevez la bouteille de gaz.

● **Mise au rebut**

L'emballage se compose de matières recyclables pouvant être mises au rebut dans les déchetteries locales.

Produit :



Le produit et les matériaux d'emballage sont recyclables et relèvent de la responsabilité élargie du producteur.

Éliminez-les séparément, en suivant l'Info-tri illustrée, dans l'intérêt d'un meilleur traitement des déchets.

Le logo Triman n'est valable qu'en France.



Votre mairie ou votre municipalité vous renseigneront sur les possibilités de mise au rebut des produits usagés.

● **Garantie**

Article L217-16 du Code de la consommation

Lorsque l'acheteur demande au vendeur, pendant le cours de la garantie commerciale qui lui a été consentie lors de l'acquisition ou de la réparation d'un bien meuble, une remise en état couverte par la garantie, toute période d'immobilisation d'au moins sept jours vient s'ajouter à la durée de la garantie qui restait à courir. Cette période court à

compter de la demande d'intervention de l'acheteur ou de la mise à disposition pour réparation du bien en cause, si cette mise à disposition est postérieure à la demande d'intervention.

Indépendamment de la garantie commerciale souscrite, le vendeur reste tenu des défauts de conformité du bien et des vices rédhibitoires dans les conditions prévues aux articles L217-4 à L217-13 du Code de la consommation et aux articles 1641 à 1648 et 2232 du Code Civil.

Article L217-4 du Code de la consommation

Le vendeur livre un bien conforme au contrat et répond des défauts de conformité existant lors de la délivrance.

Il répond également des défauts de conformité résultant de l'emballage, des instructions de montage ou de l'installation lorsque celle-ci a été mise à sa charge par le contrat ou a été réalisée sous sa responsabilité.

Article L217-5 du Code de la consommation

Le bien est conforme au contrat :

- 1° S'il est propre à l'usage habituellement attendu d'un bien semblable et, le cas échéant :
 - s'il correspond à la description donnée par le vendeur et posséder les qualités que celui-ci a présentées à l'acheteur sous forme d'échantillon ou de modèle ;
 - s'il présente les qualités qu'un acheteur peut légitimement attendre eu égard aux déclarations publiques faites par le vendeur, par le producteur ou par son représentant, notamment dans la publicité ou l'étiquetage ;
- 2° Ou s'il présente les caractéristiques définies d'un commun accord par les parties ou être propre à tout usage spécial recherché par l'acheteur, porté à la connaissance du vendeur et que ce dernier a accepté.

Article L217-12 du Code de la consommation

L'action résultant du défaut de conformité se prescrit par deux ans à compter de la délivrance du bien.

Article 1641 du Code civil

Le vendeur est tenu de la garantie à raison des défauts cachés de la chose vendue qui la rendent impropre à l'usage auquel on la destine, ou qui diminuent tellement cet usage que l'acheteur ne l'aurait pas acquise, ou n'en aurait donné qu'un moindre prix, s'il les avait connus.

Article 1648 1er alinéa du Code civil

L'action résultant des vices rédhibitoires doit être intentée par l'acquéreur dans un délai de deux ans à compter de la découverte du vice.

Les pièces détachées indispensables à l'utilisation du produit sont disponibles pendant la durée de la garantie du produit.

Le produit a été fabriqué selon des critères de qualité stricts, et contrôlé consciencieusement avant sa livraison. En cas de défaut de matériau ou de fabrication, vous avez des droits légaux vis-à-vis du vendeur du produit. Vos droits légaux ne sont en aucun cas limités par notre garantie mentionnée ci-dessous.

La garantie de ce produit est de 3 ans à partir de la date d'achat. La période de garantie commence à la date d'achat. Conservez l'original de la preuve d'achat dans un endroit sûr car ce document est nécessaire pour prouver l'achat.

Tout dommage ou défaut déjà présent au moment de l'achat doit être signalé immédiatement après le déballage du produit.

Si le produit présente un défaut de matériau ou de fabrication dans les 3 ans qui suivent la date d'achat, nous le réparerons ou le remplacerons – à notre choix – gratuitement pour vous. La période de garantie n'est pas prolongée par une demande de garantie acceptée. Cette mesure s'applique également pour les pièces remplacées et réparées.

Cette garantie est annulée si le produit a été endommagé ou utilisé ou entretenu de manière incorrecte.

La garantie couvre les défauts de matériels et de fabrication. Cette garantie ne couvre pas les pièces du produit soumises à une usure normale, et qui sont donc considérées comme des pièces d'usure (par exemple les piles, les piles rechargeables, tuyaux, les cartouches d'encre), ni les dommages aux pièces fragiles, par exemple les interrupteurs ou les pièces en verre.

● Faire valoir sa garantie

Pour garantir la rapidité d'exécution de la procédure de garantie, veuillez respecter les indications suivantes :

Veuillez conserver le ticket de caisse et la référence du produit (IAN 477098_2407) à titre de preuve d'achat pour toute demande.

Le numéro de référence de l'article est indiqué sur la plaque d'identification, gravé sur la page de titre de votre manuel (en bas à gauche) ou sur un autocollant apposé sur la face arrière ou inférieure du produit.

En cas de dysfonctionnement du produit, ou de tout autre défaut, contactez en premier lieu le service après-vente par téléphone ou par e-mail aux coordonnées indiquées ci-dessous.

Vous pouvez alors envoyer franco de port tout produit considéré comme défectueux au service clientèle indiqué, accompagné de la preuve d'achat (ticket de caisse) et d'une description écrite du défaut avec mention de sa date d'apparition.

● Service après-vente

FR Service après-vente France

Tél.: 0800904879

E-Mail: owim@lidl.fr

BE Service après-vente Belgique

Tél.: 080071011

Tél.: 80023970 (Luxembourg)

E-Mail: owim@lidl.be



Lijst van gebruikte pictogrammen/symbolen	Pagina	15
Inleiding	Pagina	15
Beoogd gebruik	Pagina	15
Leveringsomvang/lijs van onderdelen	Pagina	15
Technische gegevens	Pagina	16
Algemene veiligheidsaanwijzingen	Pagina	17
Montage	Pagina	17
Product uitpakken en grondig reinigen	Pagina	17
Product installeren	Pagina	18
Product neerzetten	Pagina	18
Toepassing	Pagina	18
Vóór het gebruik	Pagina	18
Lagedrukregelaar en gas slang	Pagina	18
Gasflessen	Pagina	18
De gasfles aansluiten	Pagina	19
Op gaslekken controleren	Pagina	19
Piëzo-ontsteking	Pagina	19
Inbrandingsmethode	Pagina	20
Uitschakelen	Pagina	21
Grillen	Pagina	21
Probleemoplossing	Pagina	21
Schoonmaken en onderhoud	Pagina	22
Schoonmaken	Pagina	22
Opbergen	Pagina	22
Afvoer	Pagina	22
Garantie	Pagina	22
Afwikkeling in geval van garantie	Pagina	23
Service	Pagina	23
 Bijlage: Afbeeldingen		
Levering	Pagina	34
Opengewerkte tekening	Pagina	36
Montage	Pagina	37

Lijst van gebruikte pictogrammen/symbolen

	<p>GEVAAR! – Duidt op een gevaar met een hoog risico dat ernstig letsel of de dood tot gevolg kan hebben, als dit niet wordt voorkomen (bijvoorbeeld verstikkingsgevaar)</p>		<p>VOORZICHTIG! – Duidt op een gevaar met een laag risico dat licht tot matig letsel tot gevolg kan hebben, als dit niet wordt voorkomen (bijvoorbeeld verbrandingsgevaar)</p>
	<p>WAARSCHUWING! – Duidt op een gevaar met een middelmatig risico dat ernstig letsel of de dood tot gevolg kan hebben, als dit niet wordt voorkomen (bijvoorbeeld gevaar voor elektrische schokken)</p>		<p>OPGELET! – Waarschuwt voor mogelijke schade aan eigendommen (bijv. risico op kortsluiting)</p>
	<p>INFO: Dit symbool met de aanduiding “Info” duidt op verdere nuttige informatie.</p>		<p>Het CE-teken bevestigt dat het product voldoet aan de betreffende EU-richtlijnen.</p>
<p><input type="checkbox"/> Veiligheidsaanwijzingen</p> <p><input type="checkbox"/> Aanwijzingen voor het gebruik</p>			

GASBARBECUE

● Inleiding

Hartelijk gefeliciteerd met de aankoop van uw nieuwe product. U hebt voor een hoogwaardig product gekozen. Maak u voor de eerste ingebruikname vertrouwd met het product. Lees hiervoor aandachtig de volgende gebruiksaanwijzing en de veiligheidsvoorschriften. Gebruik het product alleen zoals beschreven en voor de aangegeven toepassingsgebieden. Bewaar deze gebruiksaanwijzing op een veilige plek. Geef, wanneer u het product doorgeeft aan derden, ook alle documenten mee.

● Beoogd gebruik

- Dit product is uitsluitend bestemd voor persoonlijk gebruik. Het product dient voor het grillen, opwarmen en bereiden van gerechten.
- Alleen buitenshuis gebruiken!
- Alleen gebruiken in goed geventileerde ruimten.

- De fabrikant is niet verantwoordelijk voor schade ontstaan door onjuist gebruik.

● Leveringsomvang/liijst van onderdelen

Zie de afbeeldingen aan het eind van deze handleiding.

1	Lagedrukregelaar met gasslang	
2	Houder voor lekbak	(2×)
3	Lekbakhouder	
4	Lekbak van de hoofdbrander	
5	Zijbranderdeksel	
6	As voor zijbranderdeksel	
7	Rooster	
8	Haken	(3×)

9	Zijplank, links	
10	Houder voor zijplank, achter	
11	Houder voor zijplank, voor	
12	Branderbehuizing met deksel	
13	Zijbrandertafel	
14	Flesopener	
15	Warmhoudrooster	
16	Grillrooster	
17	Zijbrander	
18	Vlamverdeler	(2×)
19	Hoogvermogensbrander-vlamverdeler	(2×)
20	Rooster	
21	Rooster met grill-in-grill-systeem	
22	Lekbak van de zijbrander	
23	Linkerzijwand	
24	Linkerdeur	
25	Zijbalk	(2×)
26	Achterpaneel	
27	Bodemplaat	
28	Rechterdeur	
29	Rechter zijwand	
30	Deurgrepen	(2×)
31	Wielen zonder rem	(2×)
32	Deurstop	
33	Bovenste dwarsbalk	
34	Wielen met rem	(2×)
35	Gasfleshouder	(2×)

E	Veer	
F	Trapschroef	M6×16 (4×)
G	Schroevendraaier	
H	Steeksleutel	

● Technische gegevens

Nettogewicht:	43,5 kg (zonder gasfles)
Afmetingen in gemonteerde toestand:	140 cm × 59 cm × 116 cm
Grillgebied:	70 cm × 42 cm
Werkhoogte:	90 cm
Totaal vermogen:	19,7 kW
Hoofdbrander:	6,4 kW (2 × 3,2 kW)
Hoogvermogensbrander:	9 kW (2 × 4,5 kW)
Zijbrander:	4,3 kW
Nominaal opgenomen vermogen:	Max. 1433,5 g/h
Apparaat-categorie:	13+(28-30/37)
Gastype:	Butaan bij 28-30 mbar en propaan bij 37 mbar
Inhoud gasfles:	5 kg/8 kg/11 kg
Diameter mondstuk:	Hoofdbrander: 0,88 mm
	Hoogvermogensbrander: 1,03 mm
	Zijbrander: 1,01 mm

Montagemateriaal:

A	Schroef	M6×12 (64×)
B	Trapschroef	M5×11 (2×)
C	Schroef	M5×12 (4×)
D	Schroef	M4×8 (17×)



Algemene veiligheidsaanwijzingen

⚠ GEVAAR! Brandgevaar! Gevaar voor verwondingen! Kans op verbrandingen!

- Gebruik het product niet binnenshuis om rook- en CO₂-vergiftiging te voorkomen.
- Gebruik het product uitsluitend buiten.
- De branderbehuizing, het deksel en de grill worden heet tijdens gebruik. Raak deze onderdelen niet aan als ze heet zijn.

⚠ OPGELET: Toegankelijke delen kunnen erg heet worden. Houd kinderen uit de buurt.

- Laat het product nooit zonder toezicht als het gebruikt wordt.
- Beweeg het product niet tijdens het gebruik.
- Plaats het product op een horizontaal, niet brandbaar oppervlak.
- Zet het product zo neer dat het minimaal 1 m van brandbaar materiaal verwijderd is.

⚠ GEVAAR! Risico voor explosies en brand door ontsnappend gas! Als u gas ruikt:

- Sluit de gastoevoer.
- Doof open vuur.
- Open het deksel voorzichtig.
- Neem indien nodig contact op met de brandweer.

⚠ VOORZICHTIG! Gevaar voor verwondingen! Draag altijd grill- of ovenhandschoenen wanneer u het product gebruikt (hittebestendige handschoenen van categorie II, bijv. DIN EN 407). De handschoenen moeten voldoen aan de eisen van de PBM-richtlijn.

- Lees de gebruiksaanwijzing voordat u het apparaat in gebruik neemt.
- Sluit na gebruik de gastoevoer op de gasfles.
- De te gebruiken slang moet voldoen aan de lokale wetten en voorschriften.
- Alleen de volgende personen mogen het product bedienen:
 - Personen van wie het reactievermogen niet is beïnvloed door drugs, alcohol of medicijnen

- Personen zonder lichamelijke of zintuiglijke beperkingen of verminderde geestelijke vermogens (wijs hen op de gevaren van het product en laat hen begeleiden door een persoon die verantwoordelijk is voor hun veiligheid)
- Wijzigingen aan het product zijn verboden. Breng geen veranderingen aan het product aan.
- In geval van schade, reparaties of andere problemen met het product kunt u contact opnemen met onze klantenservice of een plaatselijke specialist.
- Draag geen ontvlambare of strakke kleding wanneer u het product gebruikt.
- Voordat u gaat schoonmaken, opslaan en afdekken: Laat het product volledig afkoelen.
- Zet het product niet neer in de buurt van ingangen of druk belopen gebieden.
- De gebruiker mag niet met de door de fabrikant of zijn vertegenwoordigers verzegelde onderdelen knoeien.
- De wielen moeten worden vergrendeld wanneer het product in gebruik is. Beweeg het product niet tijdens het bedrijf.
- De maximale belasting voor de zijplank is 3 kg.

Waarschuwingen zijbrander

⚠ WAARSCHUWING!

- Laat de brander niet ontsteken als het deksel gesloten is.
- Sluit het deksel niet wanneer de brander is aangestoken.
- Sluit het deksel niet tijdens het bedrijf.
- Gebruik de infraroodbrander aan de zijkant niet voor het koken van water.

● Montage

● **Product uitpakken en grondig reinigen**

1. Haal het product uit zijn verpakking en verwijder al het verpakkingsmateriaal en beschermfolie.
2. Controleer of alle onderdelen aanwezig zijn en of de beschrijving van het meegeleverde volledig is (zie "Levering").

3. Controleer of het product en alle onderdelen in goede staat zijn. Mocht u een beschadiging of een defect vaststellen, gebruik het product dan niet, maar ga te werk zoals beschreven in het hoofdstuk "Garantie".
4. Voor het eerste gebruik: Reinig alle onderdelen van het product (zie "Schoonmaken en onderhoud").
Voer de inbrandingsmethode uit (zie "Inbrandingsmethode").

● Product installeren

- Zie de afbeeldingen aan het eind van deze handleiding (afb. A tot Z3).

ⓘ INFO: Voordat u het product gebruikt, moet u de inbrandingsmethode volgen (zie "Inbrandingsmethode").

● Product neerzetten

⚠ **OPGELET! Kans op materiële schade!**

Aangrenzende vloer- en wandoppervlakken kunnen worden verontreinigd door vetspatten. Houd een veilige afstand tot dergelijke oppervlakken of bescherm ze met een geschikte afdekking.

- Plaats het product op een vlakke, stevige en hittebestendige ondergrond in de buitenlucht (zie "Algemene veiligheidsaanwijzingen").

● Toepassing

● Vóór het gebruik

⚠ **GEVAAR! Brand- en explosiegevaar!**

Controleer regelmatig de regelaars en de lagedrukregelaar met gasslang **1** op lekkage (bijv. met een borstel met zeepwater).

ⓘ INFO: Vervang de lagedrukregelaar met gasslang **1** binnen 2 jaar na de productiedatum (zie typeplaatje/sticker op de lagedrukregelaar).

● Lagedrukregelaar en gasslang

⚠ **GEVAAR! Risico voor explosies en brand door ontsnappend gas!**

Vervang versleten of beschadigde gasslangen

onmiddellijk. Vervangende lagedrukregelaars en vervangende gasslangen zijn verkrijgbaar bij een gespecialiseerde dealer of een erkende LPG-gasleverancier.

- Het product moet zijn uitgerust met een lagedrukregelaar en een flexibele gasslang met slangklemmen.
- Gebruik een lagedrukregelaar die is gecertificeerd volgens EN 16129:2013-08.
- De gasslang mag niet langer dan 1,5 m zijn. De gasslang moet voldoen aan de voorschriften en bepalingen van het land waar het product wordt gebruikt.
- Leg de gasslang als volgt:
 - Zonder draaiingen en knikken
 - Geen contact met andere onderdelen

● Gasflessen

⚠ **GEVAAR! Brand- en explosiegevaar!**

- Berg gasflessen niet op in gebieden met een temperatuur boven 50 °C.
- Berg gasflessen niet op in de buurt van vuur of brandbare materialen.
- Rook niet in de buurt van gasflessen.
- Gebruik uitsluitend in de handel verkrijgbare gasflessen met een inhoud van 5, 8 of 11 kg.
- Maximale diameter en hoogte van de gasfles: 300 mm × 580 mm (Ø × H).

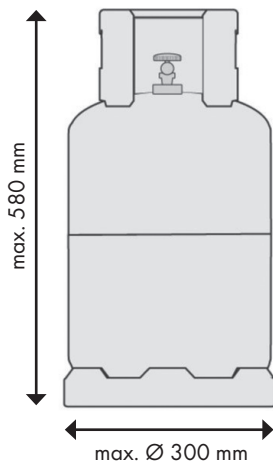

- Dit product wordt niet geleverd met een gasfles.
- Laat de gasfles niet vallen en hanteer deze niet grof of onjuist.
- Als het product niet in gebruik is, moet de gasfles van het product worden losgekoppeld. Plaats de beschermkap op de gasfles nadat de gasfles van het product is losgekoppeld. De gasfles moet buiten het product worden opgeslagen.
- Gasflessen mogen niet worden opgeslagen in ruimten onder de begane grond, in trappenhuisen, gangen en doorgangen van gebouwen of in de directe omgeving daarvan.
- De kleppen moeten zijn uitgerust met klepdoppen en borgmoeren. Gasflessen moeten rechtop worden opgeslagen, zelfs als ze leeg zijn.
- Gasflessen moeten buiten rechtop en buiten het bereik van kinderen worden opgeslagen.

● De gasfles aansluiten

⚠ GEVAAR! Brand- en explosiegevaar!

- Plaats de gasfles op de gasfleshouder **35** (afb. C). Plaats de gasfles niet aan de andere kant van de bodemplaat **27**.
- Bewaar geen tweede gasfles in de kast.
- Voordat u de gasfles op het product aansluit, moet u alle verontreiniging van de gasfles, regelaar of brander verwijderen. Er kunnen onzuiverheden, spinnen en insecten in zitten en de brander of de venturibuis bij de opening verstopen. Een geblokkeerde brander kan brand onder het product veroorzaken.
- Reinig verstopte openingen van de brander met een pijpenreiniger.
- Gebruik geen extra pakking.
- Blokkeer de ventilatieopeningen niet wanneer u de gasfles gebruikt. De ventilatieopeningen van de gasfles moeten altijd open blijven.
- Controleer voor elk gebruik alle aansluitpunten op gaslekken. Voer de test uit met zeepsop.
- Gebruik geen vlam om lekken op te sporen.
- Vervang de gasfles uit de buurt van een ontstekingsbron.

1. Plaats de gasfles op de gasfleshouder **35** in de bodemplaat **27**.
2. Sluit de lagedrukregelaar **1** aan op de gasfles en draai deze met de hand vast.
3. Volg de aanwijzingen op die bij de regelaar worden geleverd.

● Op gaslekken controleren

1. Meng 1 deel afwasmiddel met 3 delen water (ongeveer 50 ml).
2. Draai alle regelaars naar de stand **OFF** (uit).
3. Sluit de lagedrukregelaar **1** aan op de gasfles (zie "De gasfles aansluiten").
4. Schakel de brander met de regelaar in.
5. Open de gastoevoer door de klep in de gasfles te openen.
6. Breng zeepsop aan op de gaslang **1** en op alle aansluitpunten. Als er luchtballen verschijnen, duidt dit op een lek. Vervang het defecte onderdeel onmiddellijk.

● Piëzo-ontsteking

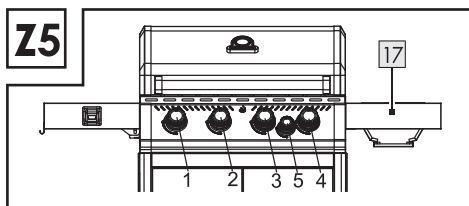

Regelaar	Brander
1+2	Hoofdbrander
3+4	Hoogvermogensbrander
5	Zijbrander 17 35

Symbol	Betekenis
	Grote vlam
	Kleine vlam

1. Draai alle regelaars naar de stand **OFF** (uit).
2. Open de klep op de gasfles.

3. Houd de regelaar **(1)** ingedrukt. Draai de regelaar naar linksboven in de positie . De ontsteking vindt automatisch plaats. Een klikkend geluid geeft aan dat het product brandt. Als de vlam niet brandt tijdens de eerste poging, herhaal dan de procedure 4× tot 5× totdat de vlam brandt.
4. **Optioneel:** Ga te werk zoals hierboven beschreven om de andere branders te ontsteken met behulp van de regelaars **(2)**, **(3)**, **(4)** en **(5)**.
5. Stel de gewenste temperatuur in met de schalen op de regelaars.

i **INFO:** Laat het product ongeveer 15 minuten voorverwarmen voordat u voedsel oplegt voor een beter kookresultaat.







● Inbrandingsmethode

⚠ GEVAAR! Brandgevaar! Gevaar voor verwondingen! Kans op verbrandingen!







- Spuit de olie niet rechtstreeks op de hoofdbrander, de hoogvermogensbrander en de zijbrander .
- Laat het product nooit zonder toezicht tijdens het inbranden. Schakel alle branders uit en laat het product afkoelen voordat u bij het product wegloopt.

i **INFO:**





- Voer de inbrandingsmethode uit om de interne onderdelen te reinigen en om eventuele productieresten te verbranden.
- Gebruik hittebestendige olie (bijv. koolzaadolie of zonnebloemolie).

1. Verwijder de volgende onderdelen uit het product (afb. Z4):
 - Rooster 
 - Warmhoudrooster 
 - Grillrooster 
 - Vlamverdeler 
 - Hoogvermogensbrander-vlamverdeler 
 - Rooster 
 - Rooster met grill-in-grill-systeem 



2. Bespreek de binnenkant van het product met olie. Het is belangrijk de binnenkant van de branderbehuizing met deksel  te bespreeien (afb. Z4).
3. Veeg de binnenkant van het product op alle met olie bespreeide punten af met een doek of handdoek. Het is belangrijk om het product grondig met olie in te wrijven om de olie over het oppervlak te verdelen.

4. Spuit de volgende componenten in met olie:
 - Rooster 
 - Warmhoudrooster 
 - Grillrooster 
 - Vlamverdeler 
 - Hoogvermogensbrander-vlamverdeler 
 - Rooster 
 - Rooster met grill-in-grill-systeem 

Wrijf de olie grondig in de onderdelen.

5. Plaats de onderdelen van stap 1        terug in het product. Sluit het deksel van de branderbehuizing .
6. Open het deksel . Schakel een brander langzaam in op een lager niveau aan. Schakel eerst een brander met een lage temperatuur in. Herhaal deze stap met de andere branders. Laat de branders 3 tot 5 minuten op laag vuur branden.

i **INFO: Belangrijk – het is niet nodig om de zijbrander in te schakelen.**

7. Verhoog de warmte van de branders één voor één. Verhoog de warmte naar het middelste niveau. Laat de branders 3 tot 5 minuten ingeschakeld.
8. Sluit het deksel . Verhoog de warmte van de branders één voor één tot het maximale niveau. Laat de branders 20 minuten lang bij 300 °C ingeschakeld.
9. Schakel alle branders na 20 minuten uit bij 300 °C. Open het deksel . Laat het product minimaal 15 tot 20 minuten afkoelen.
10. Controleer of het product nog heet is. Als het nog steeds heet aanvoelt, wacht dan een paar minuten om het product verder te laten afkoelen.

1. Draag hittebestendige handschoenen en veeg het geoliede gebied af met papieren handdoeken of een andere doek om eventuele resten te verwijderen.
12. Het product is klaar voor gebruik.

● Uitschakelen

⚠ GEVAAR! Kans op verbrandingen! Laat het product na het grillen afkoelen.

1. Sluit de klep op de gasfles.
2. Draai alle regelaars naar de stand **OFF** (uit) om ze uit te schakelen.

● Grillen

Met gesloten deksel koken

- Gasbarbecues met deksels maken het zacht koken van grotere stukken vlees en gevogelte mogelijk, net als in de oven.
- Als het deksel **12** gesloten is, is slechts één vlam nodig. Stel de temperatuur in op een kleine of middelgrote vlam. Sluit het deksel.

- Als u het deksel **12** zonder aanleiding opent, ontspannt de warmte elke keer en wordt de kooktijd verlengd. Vermijd het openen van het deksel zonder oorzaak.

Keramische zijbrander ontsteken

ⓘ INFO: Gas stroomt de brander in. Dat is nodig om de brander met gas te vullen en een vacuüm op te bouwen.

1. Druk op de regelaar **(5)** en draai deze naar **⊘**.
2. Draai de regelaar **(5)** in de stand **OFF** (uit).
3. Ga vanaf hier verder met stap 3 van het hoofdstuk "Piëzo-ontsteking".

Grillen met de hoogvermogensbrander

- Het product heeft een extra krachtige brander, die zich onder de hoogvermogensbrander-vlamverdeler **19** bevindt.
Dit is een extra grillgebied dat de hoogste temperaturen biedt en geschikt is voor het aanbraden van warme steaks.

● Probleemoplossing

Probleem	Mogelijke oorzaak	Oplossing
De brander ontsteekt niet.	De klep van de gasfles is gesloten.	Open de klep van de gasfles.
	De gasfles is leeg.	Vervang de gasfles.
	De regelaar is defect.	Laat de regelaar controleren of vervangen.
	De brander is geblokkeerd.	Reinig de brander.
	Het gasmondstuk of de gasslang 1 is verstopt.	Reinig het gasmondstuk en de gasslang 1 .
Reinig het gasmondstuk en de gasslang	Het gasmondstuk, de gasslang 1 of de gasklep is geblokkeerd.	Reinig het gasmondstuk, de gasslang 1 en de gasklep.
	De vlamverdeler 18 is defect.	Laat de vlamverdeler 18 vervangen.
	De wind rond het product is te sterk.	Plaats het product op een tegen de wind beschermde plek.
Het product schakelt zichzelf tijdens het gebruik uit.	De gasfles is leeg.	Vervang de gasfles.

● Schoonmaken en onderhoud

● Schoonmaken

Volg deze aanwijzingen op bij het schoonmaken en onderhouden van de oppervlakken:

⚠ WAARSCHUWING! Kans op verbrandingen! Laat het product na het grillen afkoelen.

⚠ WAARSCHUWING! Gezondheidsrisico! Gebruik geen oplosmiddel of verdunner voor het schoonmaken.

- Gebruik geen agressieve of schurende schoonmaakmiddelen of schuursponsjes om de oppervlakken te beschermen tegen beschadiging.
- Reinig het product na elk gebruikt.
- **Roosters** **7** **16** **20** **21**: Maak de roosters eerst grof schoon, bijvoorbeeld met een roestvrijstalen borstel. Gebruik een spoelmiddel om vet op te lossen. Spoel de roosters goed af met schoon water en droog ze dan goed.
- **Grilloppervlakken**: Maak de grilloppervlakken schoon met een reinigingsmiddel. Spoel de grilloppervlakken grondig af met schoon water. Droog de grilloppervlakken af met een zachte, droge doek.
- **Lekbakken** **3** **4** **22**: Maak de lekbak schoon met een reinigingsmiddel. Spoel de lekbak grondig af met schoon water. Droog de lekbak af met een zachte, droge doek. Gebruik een ovenreiniger of stoomreiniger voor hardnekkige vetafzettingen.
- **Roestvrijstalen oppervlakken**: Reinig roestvrijstalen oppervlakken met schoon water of een in de handel verkrijgbare roestvrijstalen reiniger. Een dunne laag oliefolie helpt het materiaal te behouden. Verwijder eventuele roest vanuit de lucht.

● Opbergen

⚠ GEVAAR! Brandgevaar! Laat het product na het grillen en voordat u het bedekt afkoelen.

● Opslag op korte termijn

- Als u het product in een onbeschermd buitengebied opbergt, dek het dan na het schoonmaken af om het te beschermen tegen vuil en corrosie (er wordt geen afdekking meegeleverd).

● Permanente opslag

- Bewaar het product binnenshuis alleen in een droge en stofvrije omgeving (indien nodig met afdekking). Verwijder de gasfles.

● Afvoer

De verpakking bestaat uit milieuvriendelijke grondstoffen die u via de plaatselijke recyclingcontainers kunt afvoeren.

● Product:



Het product, en de verpakkingsmaterialen kunnen worden gerecycled en zijn onderhevig aan een uitgebreide verantwoordelijkheid van de fabrikant. Gooi ze apart weg, overeenkomstig de aangegeven Info-tri (informatie over afvalscheiding), voor een beter afvalbeheer.

Het Triman-logo geldt alleen voor Frankrijk.



Informatie over de mogelijkheden om het uitgediende product na gebruik te verwijderen, verstrekt uw gemeentelijke overheid.

● Garantie

Het product werd volgens strenge kwaliteitsrichtlijnen gemaakt en voor de uitlevering zorgvuldig gecontroleerd. In geval van materiaal- of fabricagefouten hebt u tegenover de verkoper van het product wettelijke rechten. Uw wettelijke rechten worden op geen enkele manier door onze hieronder vermelde garantie beperkt.

De garantie voor dit product bedraagt 3 jaar vanaf aankoopdatum. De garantieperiode gaat in op de datum van aankoop. Bewaar het originele bewijs van aankoop op een veilige plek aangezien dit document nodig is als bewijs.

Alle beschadigingen of gebreken die reeds op het moment van aankoop aanwezig zijn, moeten meteen na het uitpakken van het product worden gemeld.

Mocht het product binnen 3 jaar na aankoopdatum een materiaal- of fabricagefout vertonen, zullen wij het – naar onze keuze – gratis voor u repareren of vervangen. De garantieperiode wordt door een plaatsgevonden garantieverlening niet verlengd. Dit geldt ook voor vervangen en gerepareerde onderdelen.

Deze garantie vervalt als het product werd beschadigd of onjuist is gebruikt of onderhouden.

De garantie dekt materiaal- en fabricagefouten af. Deze garantie dekt geen productonderdelen die aan normale slijtage onderhevig zijn en daarom als verbruiksartikelen worden beschouwd (bv. batterijen, oplaadbare batterijen, slangen, inktpatronen), noch dekt zij schade aan breekbare onderdelen, bv. schakelaars of onderdelen die van glas zijn gemaakt.

● Afwikkeling in geval van garantie

Om een snelle afhandeling van uw reclamatie te waarborgen dient u de volgende instructies in acht te nemen:

Houd bij alle vragen alstublieft de kassabon en het artikelnummer (IAN 477098_2407) als bewijs van aankoop bij de hand.

Het artikelnummer vindt u op de typeplaat, ingegraveerd, op het titelblad van uw handleiding (linksonder) of als sticker op de achter- of onderzijde.

Wanneer er storingen in de werking of andere gebreken optreden, dient u eerst telefonisch of per e-mail contact met de onderstaande service-afdeling op te nemen.

Een als defect geregistreerd product kunt u dan samen met uw aankoopbewijs (kassabon) en vermelding van de concrete schade alsmede het tijdstip van optreden voor u franco aan het u meegedeelde servicepunt verzenden.

● Service

(NL)

Service Nederland

Tel.: 08000225537

E-Mail: owim@lidl.nl

(BE)

Service België

Tel.: 080071011









Tel.: 80023970 (Luxemburg)

E-Mail: owim@lidl.be



Liste der verwendeten Piktogramme/Symbole	Seite	25
Einleitung	Seite	25
Bestimmungsgemäßer Gebrauch	Seite	25
Lieferumfang/Liste der Teile	Seite	25
Technische Daten	Seite	26
Allgemeine Sicherheitshinweise	Seite	26
Montage	Seite	27
Produkt auspacken und grundreinigen	Seite	27
Produkt montieren	Seite	28
Produkt aufstellen	Seite	28
Verwendung	Seite	28
Vor der Verwendung	Seite	28
Niederdruckregler und Gasschlauch	Seite	28
Gasflaschen	Seite	28
Gasflasche anschließen	Seite	29
Auf Gaslecks prüfen	Seite	29
Piezo-Zündung	Seite	29
Einbrennmethode	Seite	30
Ausschalten	Seite	31
Grillen	Seite	31
Fehlerbehebung	Seite	31
Reinigung und Wartung	Seite	32
Reinigung	Seite	32
Lagerung	Seite	32
Entsorgung	Seite	32
Garantie	Seite	33
Abwicklung im Garantiefall	Seite	33
Service	Seite	33
Anhang: Abbildungen		
Lieferumfang	Seite	34
Explosionszeichnung	Seite	36
Montage	Seite	37

Liste der verwendeten Piktogramme/Symbole

	<p>GEFAHR! – Bezeichnet eine Gefahr mit hohem Risikograd, die, wenn sie nicht vermieden wird, den Tod oder eine schwere Verletzung zur Folge hat (z. B. Erstickungsgefahr)</p>		<p>VORSICHT! – Bezeichnet eine Gefahr mit niedrigem Risikograd, die, wenn sie nicht vermieden wird, eine leichte bis mäßige Verletzung zur Folge haben kann (z. B. Verbrühungsgefahr)</p>
	<p>WARNUNG! – Bezeichnet eine Gefahr mit mittlerem Risikograd, die, wenn sie nicht vermieden wird, den Tod oder eine schwere Verletzung zur Folge haben kann (z. B. Stromschlagrisiko)</p>		<p>ACHTUNG! – Warnt vor möglichen Sachschäden (z. B. Kurzschlussgefahr)</p>
	<p>INFO: Dieses Symbol mit dem Signalwort „Info“ bietet weitere nützliche Informationen.</p>		<p>Das CE-Zeichen bestätigt Konformität mit den für das Produkt zutreffenden EU-Richtlinien.</p>
 	<p>Sicherheitshinweise Handlungsanweisungen</p>		

GASGRILL

● Einleitung

Wir beglückwünschen Sie zum Kauf Ihres neuen Produkts. Sie haben sich damit für ein hochwertiges Produkt entschieden. Machen Sie sich vor der ersten Inbetriebnahme mit dem Produkt vertraut. Lesen Sie hierzu aufmerksam die nachfolgende Bedienungsanleitung und die Sicherheitshinweise. Benutzen Sie das Produkt nur wie beschrieben und für die angegebenen Einsatzbereiche. Bewahren Sie diese Anleitung an einem sicheren Ort auf. Händigen Sie alle Unterlagen bei Weitergabe des Produktes an Dritte mit aus.

● Bestimmungsgemäßer Gebrauch

- Dieses Produkt ist ausschließlich für den privaten Gebrauch bestimmt. Das Produkt dient zum Grillen, Aufwärmen und Garen von Lebensmitteln.
- Nur im Freien verwenden!

- Nur in gut belüfteten Bereichen verwenden.
- Der Hersteller haftet nicht für Schäden, die durch unsachgemäßen Gebrauch entstanden sind.

● Lieferumfang/Liste der Teile

Beziehen Sie sich auf die Abbildungen am Ende dieser Anleitung.

1	Niederdruckregler mit Gasschlauch
2	Halterung für Tropfschale (2×)
3	Tropfschalhalter
4	Hauptbrenner-Abtropfschale
5	Seitenbrenner-Deckel
6	Achse für Seitenbrenner-Deckel
7	Rost
8	Haken (3×)

9	Seitenablage, links
10	Halterung für Seitenablage, hinten
11	Halterung für Seitenablage, vorne
12	Brennergehäuse mit Deckel
13	Seitenbrenner-Tisch
14	Flaschenöffner
15	Warmhalterost
16	Grillrost
17	Seitenbrenner
18	Flammenverteiler (2×)
19	Hochleistungsbrenner-Flammenverteiler (2×)
20	Rost
21	Rost mit Grill-in-Grill-System
22	Seitenbrenner-Abtropfschale
23	Linke Seitenwand
24	Linke Tür
25	Seitenleiste (2×)
26	Rückwand
27	Bodenplatte
28	Rechte Tür
29	Rechte Seitenwand
30	Türgriffe (2×)
31	Rollen ohne Bremse (2×)
32	Türstopper
33	Obere Querstrebe
34	Rollen mit Bremse (2×)
35	Gasflaschenhalter (2×)

Montagematerial:		
A	Schraube	M6×12 (64×)
B	Stufenschraube	M5×11 (2×)
C	Schraube	M5×12 (4×)
D	Schraube	M4×8 (17×)
E	Feder	

F	Stufenschraube	M6×16 (4×)
G	Schraubendreher	
H	Maulschlüssel	

● Technische Daten

Nettogewicht:	43,5 kg (ohne Gasflasche)
Abmessungen im aufgebauten Zustand:	140 cm × 59 cm × 116 cm
Grillbereich:	70 cm × 42 cm
Arbeitshöhe:	90 cm
Gesamtleistung:	19,7 kW
Hauptbrenner:	6,4 kW (2 × 3,2 kW)
Hochleistungsbrenner:	9 kW (2 × 4,5 kW)
Seitenbrenner:	4,3 kW
Nennwärmezufuhr:	Max. 1433,5 g/h
Geräte-kategorie:	I3+(28-30/37)
Gastyp:	Butan bei 28-30 mbar und Propan bei 37 mbar
Gasflaschenkapazität:	5 kg/8 kg/11 kg
Düsendurchmesser:	Hauptbrenner: 0,88 mm Hochleistungsbrenner: 1,03 mm Seitenbrenner: 1,01 mm

Allgemeine Sicherheitshinweise

GEFAHR! Brandrisiko! Verletzungsrisiko! Verbrennungsrisiko!

- Verwenden Sie das Produkt nicht in Innenräumen, um eine Rauch- und CO₂-Vergiftung zu vermeiden.
- Verwenden Sie das Produkt ausschließlich im Freien.

- Das Brennergehäuse, der Deckel und der Grill werden heiß während des Gebrauchs. Berühren Sie diese Teile nicht, wenn sie heiß sind.

⚠ ACHTUNG: Zugängliche Teile können sehr heiß werden. Kinder fernhalten.

- Lassen Sie das Produkt während des Gebrauchs nicht unbeaufsichtigt.
- Bewegen Sie das Produkt nicht während des Gebrauchs.
- Stellen Sie das Produkt auf einer ebenen, nicht entzündbaren Fläche auf.
- Stellen Sie das Produkt so auf, dass es mindestens 1 m von brennbaren Materialien entfernt ist.

**⚠ GEFAHR! Explosions- und Brandrisiko durch entweichendes Gas!
Falls Sie Gas riechen:**

- Schließen Sie die Gaszufuhr.
- Löschen Sie offene Flammen.
- Öffnen Sie den Deckel vorsichtig.
- Rufen Sie bei Bedarf die Feuerwehr.

⚠ VORSICHT! Verletzungsrisiko! Tragen Sie immer Grill- oder Ofenhandschuhe beim Gebrauch des Produkts (Hitzeschutzhandschuhe der Kategorie II, z. B. DIN EN 407). Die Handschuhe müssen die Anforderungen der PSA-Richtlinie erfüllen.

- Lesen Sie die Bedienungsanleitung vor Inbetriebnahme des Gerätes.
- Schließen Sie nach der Verwendung die Gaszufuhr an der Gasflasche.
- Der zu verwendende Schlauch muss den örtlichen Gesetzen und Vorschriften entsprechen.
- Nur die folgenden Personen dürfen das Produkt bedienen:
 - Personen, deren Reaktionsfähigkeit nicht durch Drogen, Alkohol oder Medikamente beeinträchtigt wurde
 - Personen ohne körperliche oder sensorische Einschränkungen oder eingeschränkte geistige Fähigkeiten (weisen Sie diese Personengruppe auf die Gefahren des Produkts hin und lassen Sie sie von einer Person beaufsichtigen, die für ihre Sicherheit verantwortlich ist)

- Jegliche Veränderungen des Produkts sind verboten. Nehmen Sie keine Veränderungen am Produkt vor.
- Wenden Sie sich im Falle einer Beschädigung, für Reparaturen oder bei anderen Problemen mit dem Produkt an unseren Kundendienst oder eine Fachkraft vor Ort.
- Tragen Sie beim Gebrauch des Produkts keine leicht entzündbare oder eng anliegende Kleidung.
- Vor dem Reinigen, Einlagern und Abdecken: Lassen Sie das Produkt vollständig abkühlen.
- Stellen Sie das Produkt nicht in der Nähe von Eingängen oder viel begangenen Bereichen auf.
- Die vom Hersteller oder dessen Repräsentanten versiegelten Teile dürfen vom Nutzer nicht manipuliert werden.
- Die Räder müssen gesperrt sein, während das Produkt in Verwendung ist. Bewegen Sie das Produkt nicht während des Betriebs.
- Die maximale Zuladung für die Seitenablage beträgt 3 kg.

Seitenbrenner-Warnhinweise

⚠ WARNUNG!

- Zünden Sie nicht den Brenner bei geschlossenem Deckel.
- Schließen Sie nicht den Deckel, wenn der Brenner angezündet ist.
- Schließen Sie den Deckel nicht während des Betriebs.
- Verwenden Sie den Seiten-Infrarotbrenner nicht zum Wasserkochen.

● **Montage**

● **Produkt auspacken und grundreinigen**

1. Entnehmen Sie das Produkt aus der Verpackung und entfernen Sie sämtliche Verpackungsmaterialien und Schutzfolien.
2. Prüfen Sie, ob alle Teile vorhanden sind und ob der beschriebene Lieferumfang vollständig ist (siehe „Lieferumfang“).
3. Überprüfen Sie, ob sich das Produkt und sämtliche Teile in gutem Zustand befinden. Sollten Sie eine Beschädigung oder einen

Defekt feststellen, verwenden Sie das Produkt nicht, sondern verfahren Sie wie im Kapitel „Garantie“ beschrieben.

4. Vor der ersten Verwendung: Reinigen Sie alle Teile des Produkts (siehe „Reinigung und Wartung“).

Führen Sie die Einbrennmethode durch (siehe „Einbrennmethode“).

● Produkt montieren

- Beziehen Sie sich auf die Abbildungen am Ende dieser Anleitung (Abb. A bis Z3).

❗ **INFO:** Bevor Sie das Produkt verwenden, führen Sie die Einbrennmethode durch (siehe „Einbrennmethode“).

● Produkt aufstellen

⚠ **ACHTUNG! Risiko von Sachschäden!**

Angrenzende Boden- und Wandflächen können durch Fettspritzer verschmutzt werden. Halten Sie einen sicheren Abstand zu solchen Flächen ein oder schützen Sie diese mit einer geeigneten Abdeckung.

- Stellen Sie das Produkt auf einer ebenen, festen und hitzebeständigen Fläche im Freien auf (siehe „Allgemeine Sicherheitshinweise“).

● Verwendung

● Vor der Verwendung

⚠ **GEFAHR! Brand- und Explosionsrisiko!**

Überprüfen Sie regelmäßig die Regler und den Niederdruckregler mit Gasschlauch **1** auf undichte Stellen (z. B. mit einer Bürste mit Seifenlauge).

❗ **INFO:** Ersetzen Sie den Niederdruckregler mit Gasschlauch **1** innerhalb von 2 Jahren nach dem Herstellungsdatum (siehe Typenschild/ Aufkleber auf dem Niederdruckregler).

● Niederdruckregler und Gasschlauch

⚠ **GEFAHR! Explosions- und Brandrisiko durch entweichendes Gas!**

Ersetzen Sie sofort verschlissene oder beschädigte Gasschläuche. Ersatz-Niederdruckregler und

Ersatz-Gasschläuche sind im Fachhandel oder bei einem autorisierten LPG-Gaslieferanten erhältlich.

- Das Produkt muss mit einem Niederdruckregler und einem flexiblen Gasschlauch mit Schlauchschellen ausgestattet sein.
- Verwenden Sie einen Niederdruckregler, der gemäß EN 16129:2013-08 zertifiziert ist.
- Der Gasschlauch darf nicht länger als 1,5 m sein. Der Gasschlauch muss den Vorschriften und Bestimmungen des Landes entsprechen, in dem das Produkt betrieben wird.
- Verlegen Sie den Gasschlauch wie folgt:
 - Ohne Verdrehungen und Knickstellen
 - Kein Kontakt zu anderen Teilen

● Gasflaschen

⚠ **GEFAHR! Brand- und Explosionsrisiko!**

- Lagern Sie Gasflaschen nicht in Bereichen mit einer Temperatur über 50 °C.
- Lagern Sie Gasflaschen nicht in der Nähe von Feuer oder brennbaren Materialien.
- Rauchen Sie nicht in der Nähe von Gasflaschen.
- Verwenden Sie ausschließlich handelsübliche Gasflaschen mit einer Kapazität von 5, 8 oder 11 kg.
- Maximaler Durchmesser und maximale Höhe der Gasflasche: 300 mm × 580 mm (Ø × H).

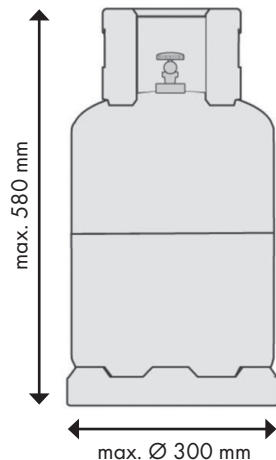

- Bei diesem Produkt wird keine Gasflasche mitgeliefert.
- Lassen Sie die Gasflasche nicht fallen und gehen Sie nicht grob oder unsachgemäß mit ihr um.
- Wenn das Produkt nicht verwendet wird, muss die Gasflasche vom Produkt getrennt werden. Setzen Sie die Schutzkappe auf die Gasflasche, nachdem die Gasflasche vom Produkt getrennt wurde. Die Gasflasche muss außerhalb des Produkts gelagert werden.
- Gasflaschen dürfen nicht in Räumen unterhalb des Erdgeschosses, in Treppenhäusern, Gängen und Durchgängen von Gebäuden oder in deren unmittelbarer Nähe gelagert werden.
- Die Ventile müssen mit Ventilschutzkappen und Sicherungsmuttern versehen sein. Gasflaschen müssen, auch wenn sie leer sind, aufrecht stehend gelagert werden.
- Gasflaschen müssen im Freien in aufrechter Position und außerhalb der Reichweite von Kindern gelagert werden.

● Gasflasche anschließen

⚠ **GEFAHR! Brand- und Explosionsrisiko!**

- Stellen Sie die Gasflasche auf den Gasflaschenhalter **35** (Abb. C). Stellen Sie die Gasflasche nicht auf die andere Seite der Bodenplatte **27**.
- Bewahren Sie keine zweite Gasflasche im Schrank auf.
- Bevor Sie die Gasflasche am Produkt anschließen, entfernen Sie jegliche Verunreinigungen von den Köpfen der Gasflasche, des Reglers oder des Brenners. Verunreinigungen, Spinnen und Insekten könnten sich darin befinden und den Brenner oder das Venturirohr an der Öffnung verstopfen. Ein verstopfter Brenner kann einen Brand unterhalb des Produkts verursachen.
- Reinigen Sie verstopfte Brenneröffnungen mit einem Rohrreiner.
- Verwenden Sie keine zusätzliche Dichtung.

- Blockieren Sie nicht die Lüftungsöffnungen, wenn Sie die Gasflasche verwenden. Die Lüftungsöffnungen der Gasflasche müssen immer offen bleiben.
- Überprüfen Sie vor jeder Verwendung alle Verbindungsstellen auf Gaslecks. Führen Sie den Test mit Seifenlauge durch.
- Benutzen Sie keine Flamme, um undichte Stellen zu finden.
- Ersetzen Sie die Gasflasche fern von jeglicher Zündquelle.

1. Stellen Sie die Gasflasche auf den Gasflaschenhalter **35** in der Bodenplatte **27**.
2. Schließen Sie den Niederdruckregler **1** an der Gasflasche an und ziehen Sie ihn per Hand fest.
3. Folgen Sie den Anweisungen, die dem Regler beiliegen.



● Auf Gaslecks prüfen

1. Vermischen Sie 1 Teil Spülmittel mit 3 Teilen Wasser (ca. 50 ml).
2. Drehen Sie alle Regler in die Position **OFF** (aus).
3. Schließen Sie den Niederdruckregler **1** an der Gasflasche an (siehe „Gasflasche anschließen“).
4. Schalten Sie den Brenner mit dem Regler ein.
5. Öffnen Sie die Gaszufuhr, indem Sie das Ventil der Gasflasche öffnen.
6. Tragen Sie die Seifenlauge auf den Gas Schlauch **1** und alle Verbindungsstellen auf. Falls Blasen erscheinen, deutet dies auf eine undichte Stelle hin. Ersetzen Sie das defekte Teil sofort.

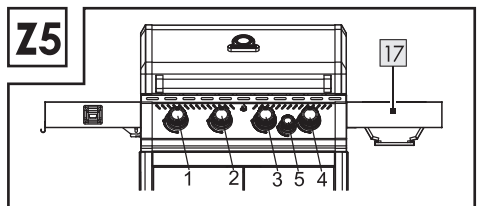
● Piezo-Zündung



Regler	Brenner
1+2	Hauptbrenner
3+4	Hochleistungsbrenner
5	Seitenbrenner 

Symbol	Bedeutung
	Große Flamme
	Kleine Flamme

1. Drehen Sie alle Regler in die Position **OFF** (aus).
2. Öffnen Sie das Ventil an der Gasflasche.
3. Halten Sie den Regler **(1)** gedrückt. Drehen Sie den Regler nach links oben in die Position . Die Zündung erfolgt automatisch. Ein Klickgeräusch zeigt an, dass das Produkt zündet. Falls die Flamme nicht beim ersten Versuch brennt, wiederholen Sie den Vorgang 4× bis 5×, bis die Flamme brennt.
4. **Optional:** Gehen Sie wie zuvor beschrieben vor, um die anderen Brenner mit den Reglern **(2), (3), (4)** und **(5)** zu entzünden.
5. Stellen Sie die gewünschte Temperatur anhand der Skalen auf den Reglern ein.

i INFO: Lassen Sie das Produkt ca. 15 Minuten lang vorheizen, bevor Sie Lebensmittel auflegen, um ein besseres Garergebnis zu erreichen.























● Einbrennmethode

⚠ GEFAHR! Brandrisiko! Verletzungsrisiko! Verbrennungsrisiko!

- Sprühen Sie das Öl nicht direkt auf die Hauptbrenner, die Hochleistungsbrenner und den Seitenbrenner .
- Lassen Sie das Produkt während des Einbrennens nicht unbeaufsichtigt. Schalten Sie alle Brenner aus und lassen Sie das Produkt abkühlen, bevor Sie sich vom Produkt entfernen.

i INFO:

- Führen Sie die Einbrennmethode durch, um die inneren Teile zu reinigen und um jegliche Produktionsrückstände zu verbrennen.
- Verwenden Sie hitzebeständiges Öl (z. B. Rapsöl oder Sonnenblumenöl).

1. Entnehmen Sie folgende Komponenten aus dem Produkt (Abb. Z4):
 - Rost 
 - Warmhalterost 
 - Grillrost 
 - Flammenverteiler 
 - Hochleistungsbrenner-Flammenverteiler 
 - Rost 
 - Rost mit Grill-in-Grill-System 
2. Besprühen Sie die Innenseite des Produkts mit Öl. Es ist wichtig, dass Sie die Innenseite des Brennergehäuses mit Deckel  besprühen (Abb. Z4).
3. Wischen Sie die Innenseite des Produkts mit einem Lappen oder Handtuch an allen Stellen, die mit Öl besprüht wurden, ab. Es ist wichtig, das Produkt gründlich mit Öl einzureiben, damit das Öl auf der gesamten Fläche verteilt wird.
4. Besprühen Sie folgende Komponenten mit Öl:
 - Rost 
 - Warmhalterost 
 - Grillrost 
 - Flammenverteiler 
 - Hochleistungsbrenner-Flammenverteiler 
 - Rost 
 - Rost mit Grill-in-Grill-System 
 Reiben Sie das Öl gründlich in die Komponenten.
5. Setzen Sie die Komponenten aus Schritt 1       wieder in das Produkt ein. Schließen Sie den Deckel des Brennergehäuses .
6. Öffnen Sie den Deckel . Schalten Sie einen Brenner langsam auf niedrigerer Stufe ein. Schalten Sie zunächst einen Brenner mit einer niedrigen Temperatur ein. Wiederholen Sie diesen Schritt mit den anderen Brennern. Lassen Sie die Brenner bei geringer Hitze 3 bis 5 Minuten lang brennen.

① INFO: Wichtig – Es ist nicht notwendig, den Seitenbrenner 17 einzuschalten.

7. Erhöhen Sie die Hitze der Brenner, einen nach dem anderen. Erhöhen Sie die Hitze auf die mittlere Stufe. Lassen Sie die Brenner 3 bis 5 Minuten lang eingeschaltet.
8. Schließen Sie den Deckel 12. Erhöhen Sie die Hitze der Brenner auf die maximale Stufe, einen nach dem anderen. Lassen Sie die Brenner 20 Minuten lang bei 300 °C eingeschaltet.
9. Schalten Sie alle Brenner nach 20 Minuten bei 300 °C aus. Öffnen Sie den Deckel 12. Lassen Sie das Produkt mindestens 15 bis 20 Minuten lang abkühlen.
10. Prüfen Sie, ob das Produkt noch heiß ist. Falls es sich noch heiß anfühlt, warten Sie einige Minuten, um das Produkt weiter abkühlen zu lassen.
11. Tragen Sie hitzebeständige Handschuhe und wischen Sie den eingeöhlten Bereich mit Papierhandtüchern oder einem anderen Tuch ab, um jegliche Rückstände zu entfernen.
12. Das Produkt ist einsatzbereit.

● Ausschalten

⚠ GEFAHR! Verbrennungsrisiko! Lassen Sie das Produkt nach dem Grillen abkühlen.

1. Schließen Sie das Ventil an der Gasflasche.
2. Drehen Sie zum Ausschalten alle Regler in die Position **OFF** (aus).

● Fehlerbehebung

Problem	Mögliche Ursache	Lösung
Der Brenner zündet nicht.	Das Ventil der Gasflasche ist geschlossen.	Öffnen Sie das Ventil der Gasflasche.
	Die Gasflasche ist leer.	Ersetzen Sie die Gasflasche.
	Der Regler ist defekt.	Lassen Sie den Regler überprüfen oder ersetzen.
	Der Brenner wird blockiert.	Reinigen Sie den Brenner.
	Die Gasdüse oder der Gas Schlauch 1 wird blockiert.	Reinigen Sie die Gasdüse und den Gasschlauch 1 .

● Grillen

Bei geschlossenem Deckel garen

- Gasgrills mit Deckel ermöglichen das schonende Garen von größeren Fleisch- und Geflügelstücken ähnlich wie im Backofen.
- Wenn der Deckel 12 geschlossen ist, wird nur eine Flamme benötigt. Stellen Sie die Temperatur auf eine kleine oder mittlere Flamme ein. Schließen Sie den Deckel.
- Wenn Sie den Deckel 12 ohne Anlass öffnen, entweicht die Hitze jedes Mal und die Garzeit wird dadurch verlängert. Vermeiden Sie es, den Deckel ohne Anlass zu öffnen.

Keramik-Seitenbrenner entzünden

① INFO: Gas strömt in den Brenner. Dies ist notwendig, um den Brenner mit Gas zu befüllen und ein Vakuum aufzubauen.

1. Drücken Sie den Regler **(5)** und drehen Sie ihn auf .
2. Drehen Sie den Regler **(5)** in die Position **OFF** (aus).
3. Fahren Sie von hier an mit Schritt 3 des Kapitels „Piezo-Zündung“ fort.

Mit dem Hochleistungsbrenner grillen

- Das Produkt verfügt über einen extra leistungsstarken Brenner, der sich unterhalb der Hochleistungsbrenner-Flammenverteiler 19 befindet.

Es handelt sich dabei um eine zusätzliche Grillzone, die höchste Temperaturen bietet und zum scharfen Anbraten von Steaks geeignet ist.

Problem	Mögliche Ursache	Lösung
Keine Flamme oder geringe Leistung	Die Gasdüse, der Gasschlauch 1 oder das Gasventil wird blockiert.	Reinigen Sie die Gasdüse, den Gasschlauch 1 und das Gasventil.
	Der Flammenverteiler 18 ist defekt.	Lassen Sie den Flammenverteiler 18 ersetzen.
	Der Wind in der Umgebung des Produkts ist zu stark.	Stellen Sie das Produkt an einem vor Wind geschützten Ort auf.
Das Produkt schaltet sich während des Betriebs eigenständig aus.	Die Gasflasche ist leer.	Ersetzen Sie die Gasflasche.

● **Reinigung und Wartung**

● **Reinigung**

Beachten Sie die folgenden Anweisungen, wenn Sie die Oberflächen reinigen und warten:

⚠️ WARNUNG! Verbrennungsrisiko!

Lassen Sie das Produkt nach dem Grillen abkühlen.

⚠️ WARNUNG! Gesundheitsrisiko!

Verwenden Sie keine Lösungsmittel oder Verdüner für die Reinigung.

- Verwenden Sie keine aggressiven oder scheuernden Reinigungsmittel oder Scheuerschwämme, um die Oberflächen vor Beschädigungen zu schützen.

- Reinigen Sie das Produkt nach jeder Verwendung.
- Roste** **7** **16** **20** **21**: Reinigen Sie die Roste zuerst grob, z. B. mit einer Edelstahlbürste. Verwenden Sie ein Spülmittel, um Fett zu auflösen. Spülen Sie die Roste gründlich mit sauberem Wasser ab und trocknen Sie sie ab.
- Grillflächen**: Reinigen Sie die Grillflächen mit einem Spülmittel. Spülen Sie die Grillflächen gründlich mit sauberem Wasser ab. Trocknen Sie die Grillflächen mit einem weichen, sauberen Tuch ab.
- Abtropfschalen** **3** **4** **22**: Reinigen Sie die Abtropfschalen mit einem Spülmittel. Spülen Sie die Abtropfschalen gründlich mit sauberem Wasser ab. Trocknen Sie die Abtropfschalen mit einem weichen, sauberen

Tuch ab. Verwenden Sie einen Ofenreiniger oder Dampfreiniger für hartnäckige Fettablagerungen.

- Edelstahlflächen**: Reinigen Sie Edelstahlflächen mit sauberem Wasser oder einem handelsüblichen Edelstahlreiniger. Ein dünner Film aus Olivenöl hilft, das Material zu konservieren. Entfernen Sie eventuell auftretenden Flugrost.

● **Lagerung**

- ⚠️ GEFAHR! Brandrisiko!** Lassen Sie das Produkt nach dem Grillen und bevor Sie es abdecken abkühlen.

Kurzzeitige Lagerung

- Falls Sie das Produkt in einem ungeschützten Außenbereich lagern, decken Sie es nach der Reinigung ab, um es vor Verschmutzung und Korrosion zu schützen (eine Abdeckung ist nicht im Lieferumfang enthalten).

Dauerhafte Lagerung

- Lagern Sie das Produkt nur in Innenräumen in einer trockenen und staubfreien Umgebung (falls notwendig mit Abdeckung). Entfernen Sie die Gasflasche.

● **Entsorgung**

Die Verpackung besteht aus umweltfreundlichen Materialien, die Sie über die örtlichen Recyclingstellen entsorgen können.

Produkt:



Das Produkt und die Verpackungsmaterialien sind recyclebar und unterliegen einer erweiterten Herstellerverantwortung.

Entsorgen Sie diese getrennt, den abgebildeten Info-tri (Sortierinformation) folgend, für eine bessere Abfallbehandlung.

Das Triman-Logo gilt nur für Frankreich.



Möglichkeiten zur Entsorgung des ausgedienten Produkts erfahren Sie bei Ihrer Gemeinde- oder Stadtverwaltung.

● Garantie

Das Produkt wurde nach strengen Qualitätsrichtlinien hergestellt und vor der Auslieferung sorgfältig geprüft. Im Falle von Material- oder Herstellungsfehlern haben Sie gegenüber dem Verkäufer des Produkts gesetzliche Rechte. Ihre gesetzlichen Rechte werden in keiner Weise durch unsere unten aufgeführte Garantie eingeschränkt.

Die Garantie für dieses Produkt beträgt 3 Jahre ab Kaufdatum. Die Garantiezeit beginnt mit dem Kaufdatum. Bewahren Sie den Originalkaufbeleg an einem sicheren Ort auf, da dieses Dokument als Nachweis des Kaufs erforderlich ist.

Alle Schäden oder Mängel, die bereits zum Zeitpunkt des Kaufs vorhanden sind, müssen unverzüglich nach dem Auspacken des Produkts gemeldet werden.

Sollte das Produkt innerhalb von 3 Jahren ab Kaufdatum einen Material- oder Herstellungsfehler aufweisen, werden wir es – nach unserer Wahl – kostenlos für Sie reparieren oder ersetzen. Die Garantiezeit verlängert sich durch einen stattgegebenen Gewährleistungsanspruch nicht. Dies gilt auch für ersetzte und reparierte Teile.

Diese Garantie erlischt, wenn das Produkt beschädigt oder unsachgemäß verwendet oder gewartet wurde.

Die Garantie deckt Material- und Herstellungsfehler ab. Diese Garantie erstreckt sich weder auf Produktteile, die normalem Verschleiß unterliegen, und somit als Verschleißteile gelten (z. B. Batterien, Akkus, Schläuche, Farbpatronen), noch auf Schäden an zerbrechlichen Teilen, z. B. Schalter oder Teile aus Glas.

● Abwicklung im Garantiefall

Um eine schnelle Bearbeitung Ihres Anspruchs zu gewährleisten, beachten Sie die folgenden Hinweise:

Halten Sie den Originalkaufbeleg und die Artikelnummer (IAN 477098_2407) als Nachweis für den Kauf bereit.

Sie finden die Artikelnummer auf dem Typenschild, einer Gravur auf dem Produkt, der Startseite der Bedienungsanleitung (unten links) oder als Aufkleber auf der Rück- oder Unterseite des Produkts.

Sollten Funktionsfehler oder sonstige Mängel auftreten, wenden Sie sich zunächst telefonisch oder per E-Mail an die unten aufgeführte Serviceabteilung.

Sobald das Produkt als defekt erfasst wurde, können Sie es kostenlos an die Ihnen mitgeteilte Service-Anschrift zurücksenden. Stellen Sie sicher, dass Sie den Originalkaufbeleg (Kassenbon) sowie eine kurze, schriftliche Beschreibung beilegen, in der die Einzelheiten des Defekts und der Zeitpunkt des Auftretens dargelegt sind.

● Service

DE **Service Deutschland**
Tel.: 0800 5435 111

E-Mail: owim@lidl.de

AT **Service Österreich**
Tel.: 0800 292726

E-Mail: owim@lidl.at

CH **Service Schweiz**
Tel.: 0800 562153

E-Mail: owim@lidl.ch



● Contenu de l'emballage/Levering/Lieferumfang

1  ×1

2  ×2

3  ×1

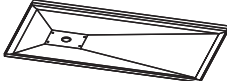
4  ×1

5  ×1

6  ×1

7  ×1

8  ×3

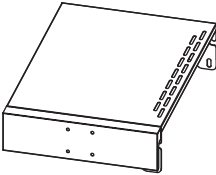
9  ×1

10  ×1

11  ×1

12  ×1

13  ×1

14  ×1

15  ×1

16  ×1

17  ×1

18  ×2

19

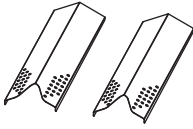

×2

27

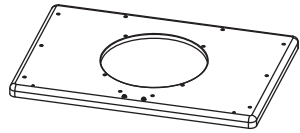

×1

20

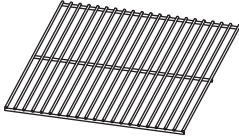

×1

28

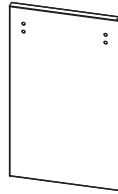

×1

21

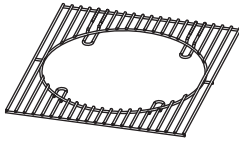

×1

29



×1

22

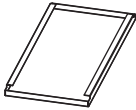

×1

30

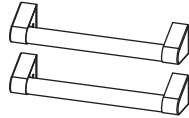

×2

23

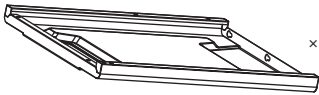

×1

31

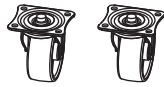

×2

24

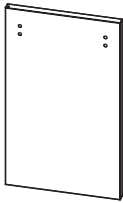

×1

32



×1

33

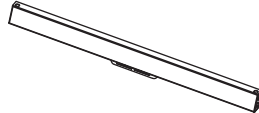

×2

25



×2

34



×2

26

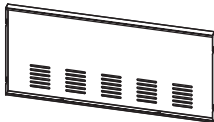

×1

35

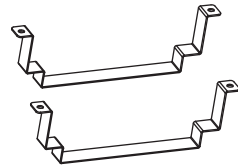

×2

● Vue éclatée/Opengewerkte tekening/Explosionszeichnung

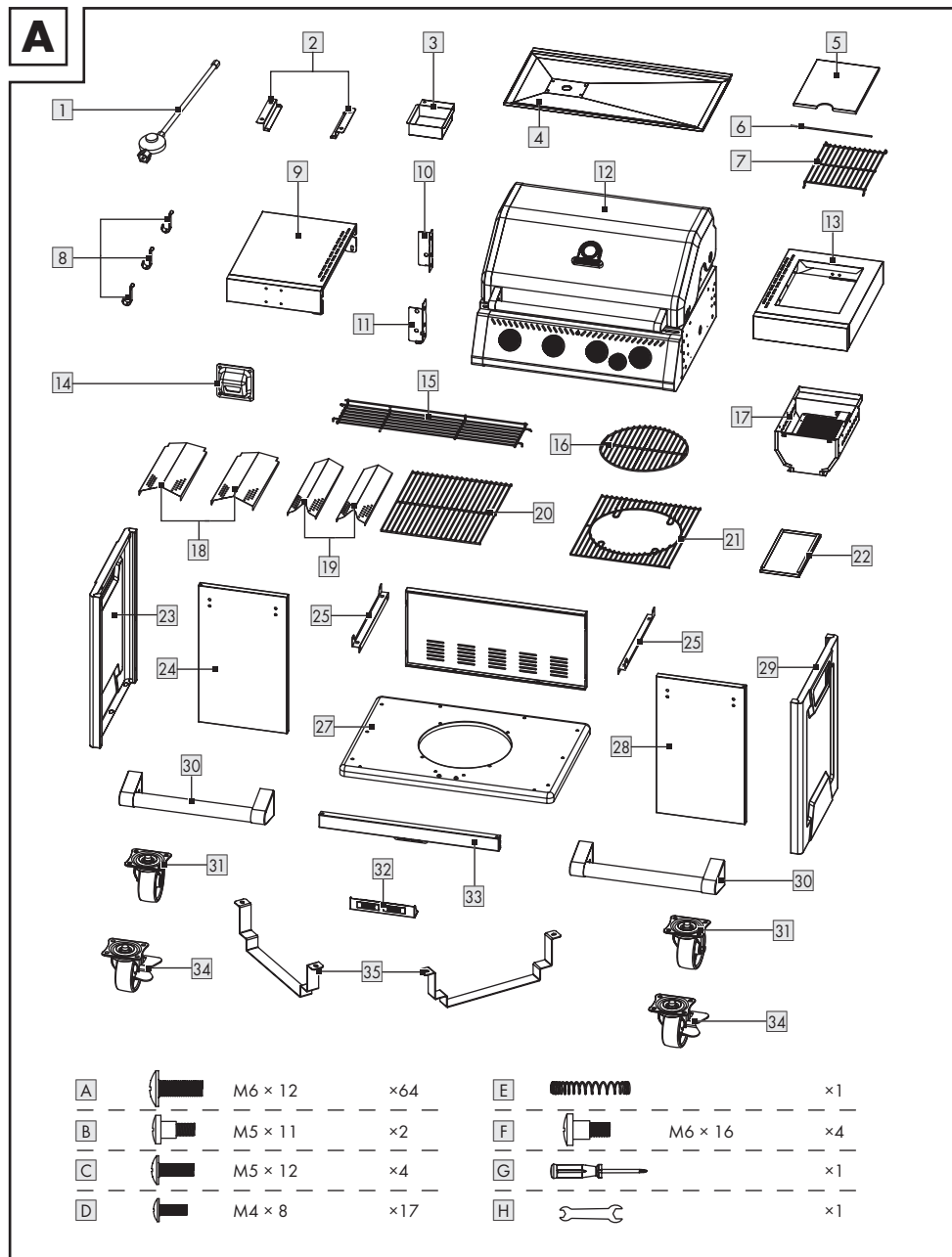

● Montage

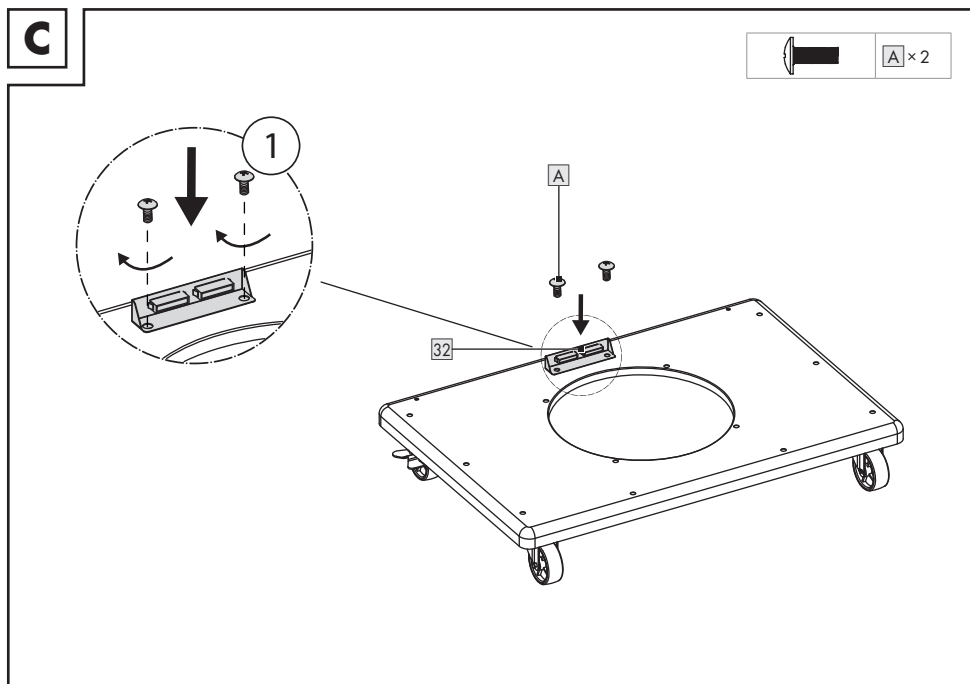
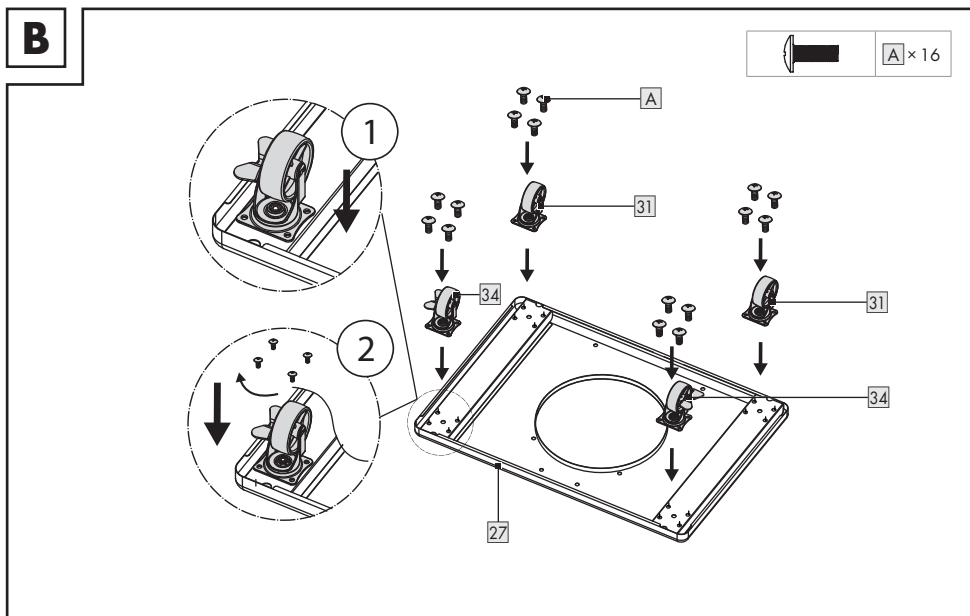

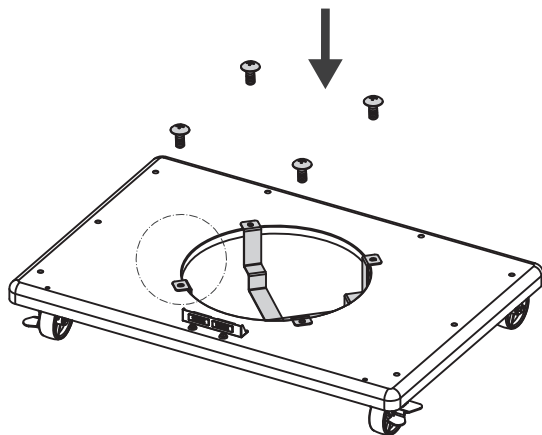
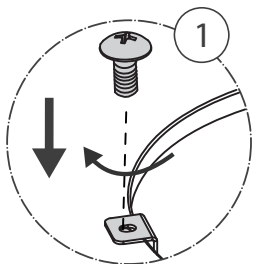
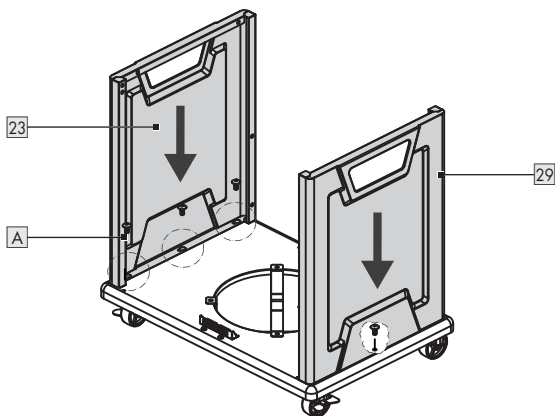
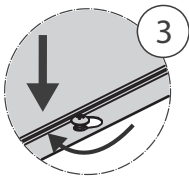
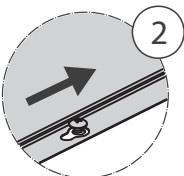
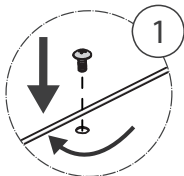
D**E**

F

A × 6

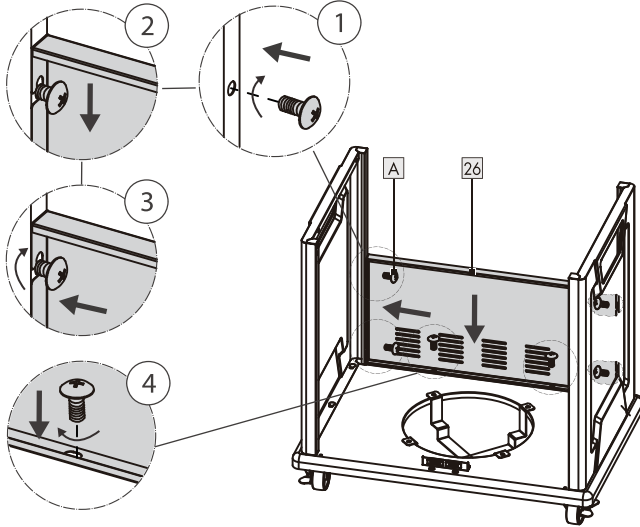
**G**

A × 4

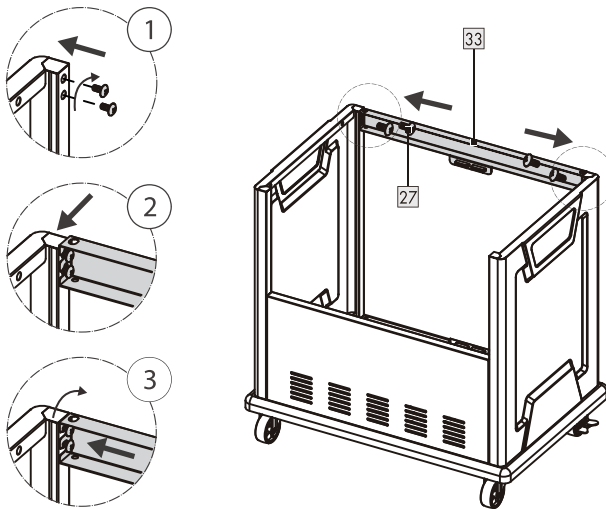

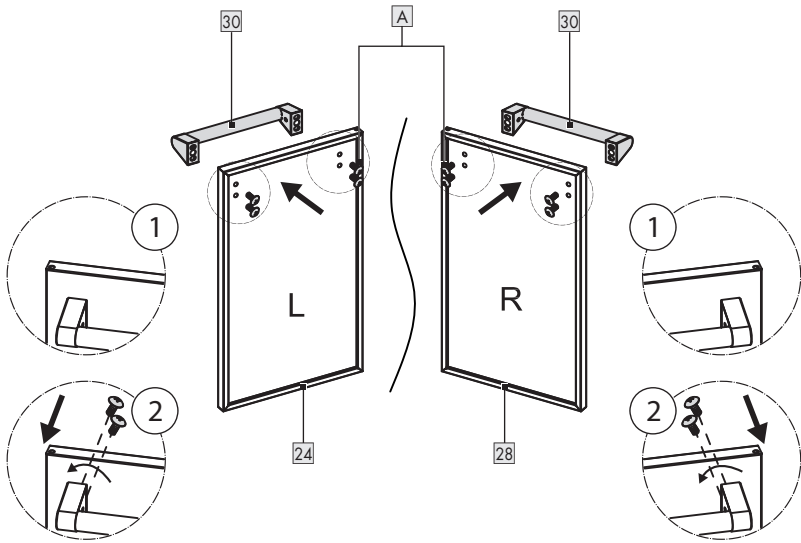
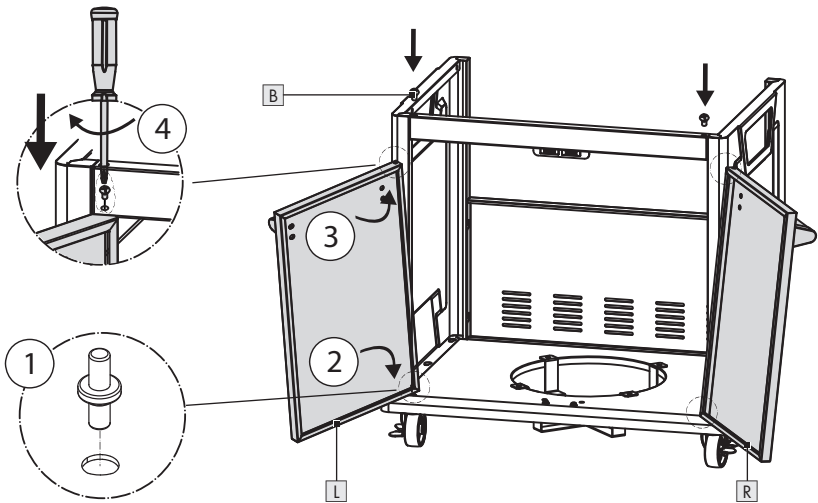
H**I**

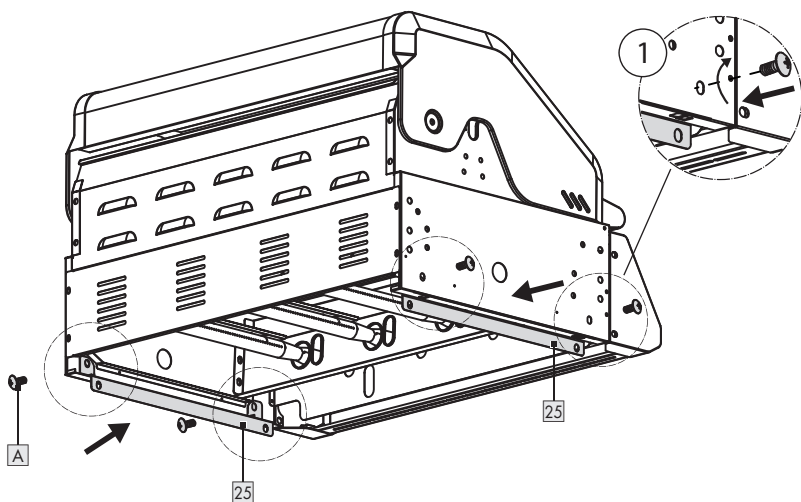
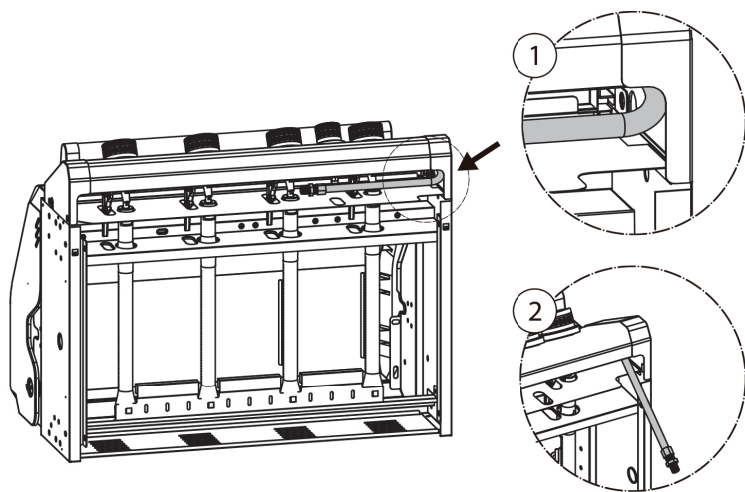
J**K**

L

A × 4

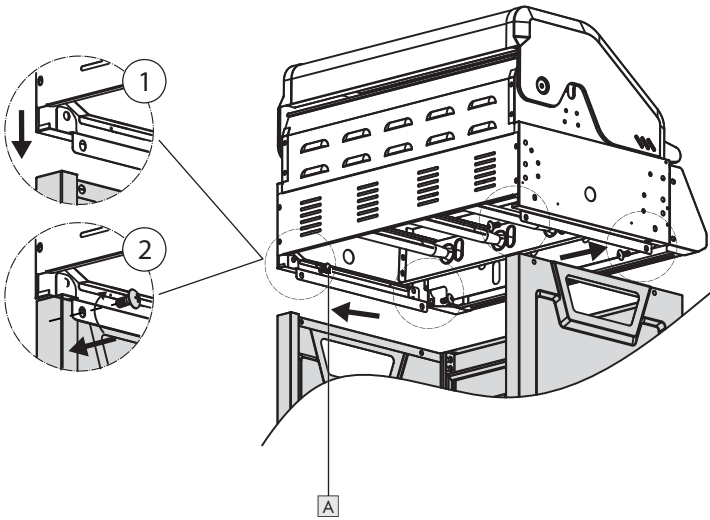
**M**

A × 4

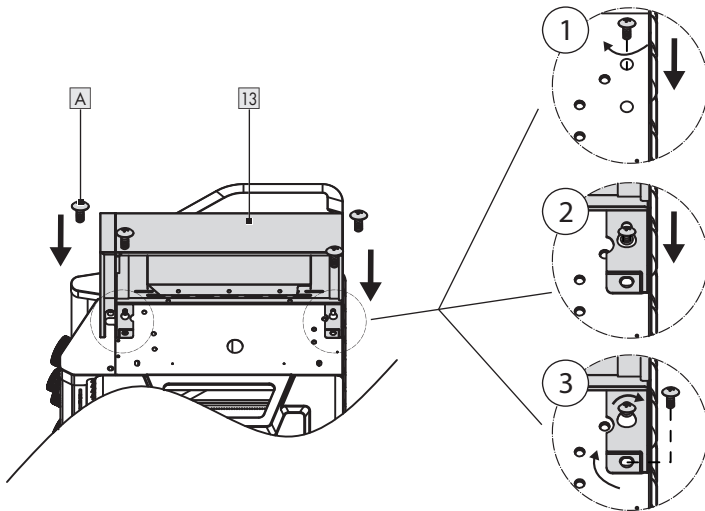

N

 **C** × 2

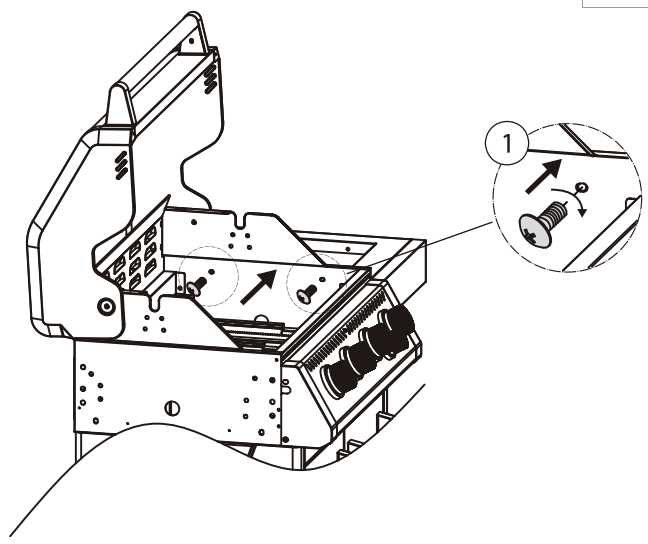

O

 **C** × 2

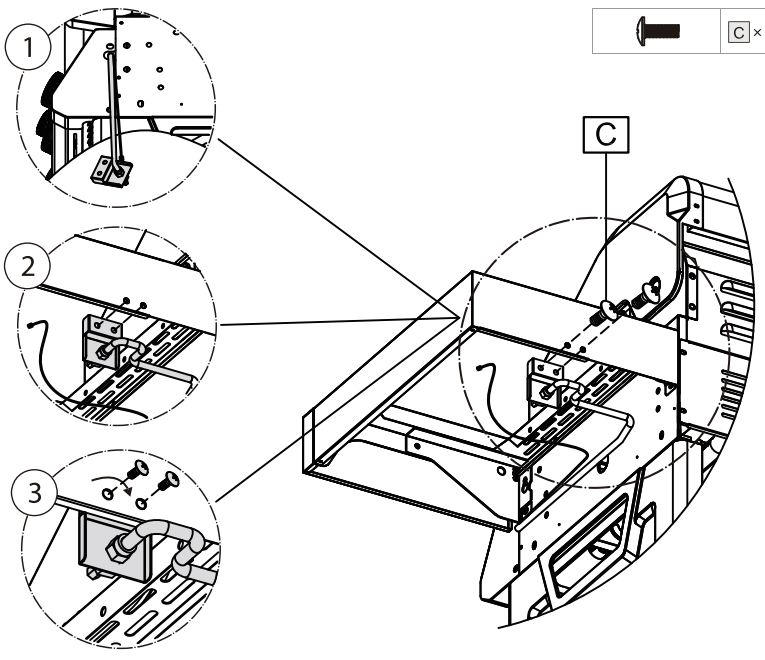

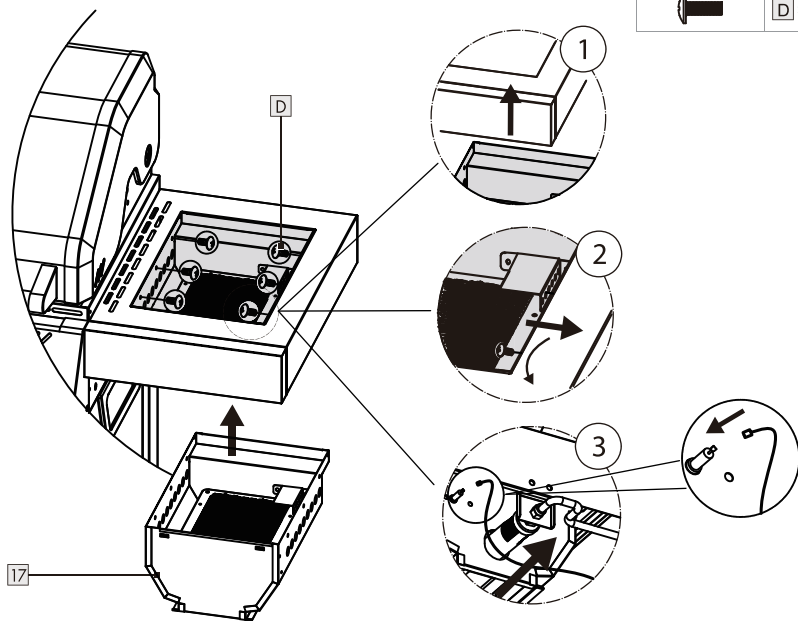
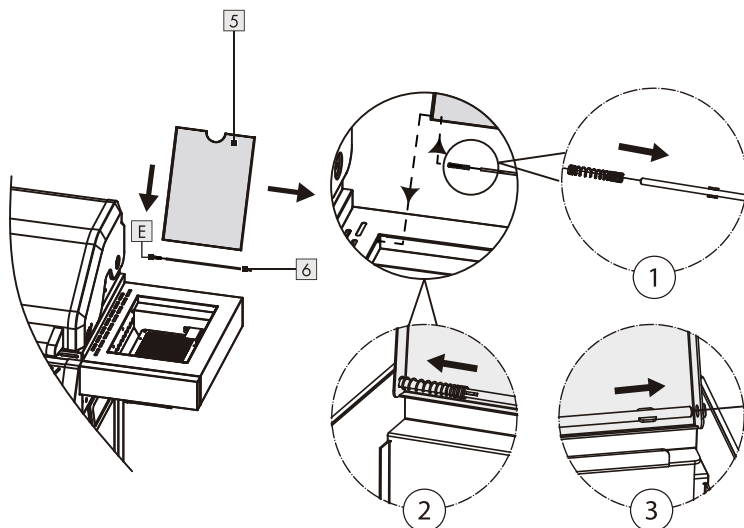
P**Q**

R

A] × 6

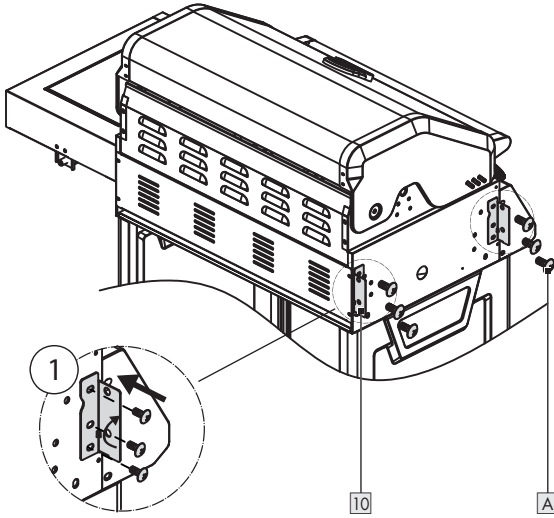
**S**

D] × 7

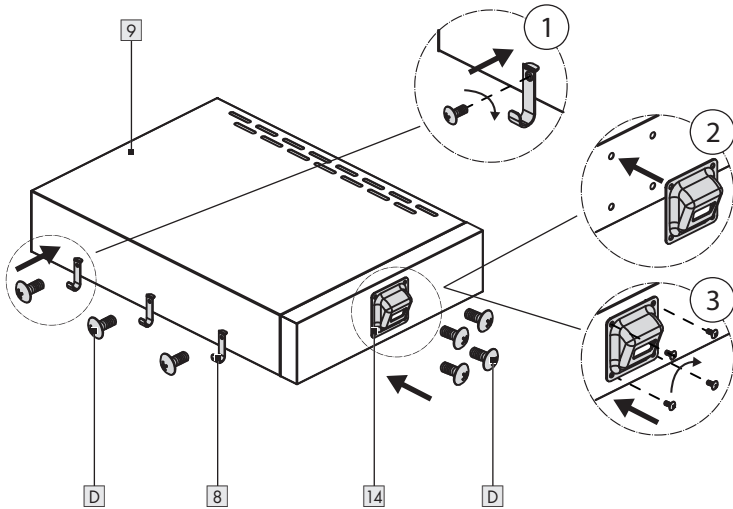

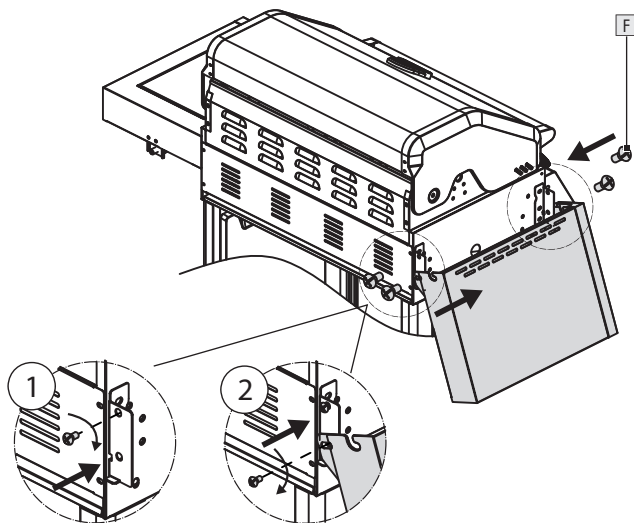
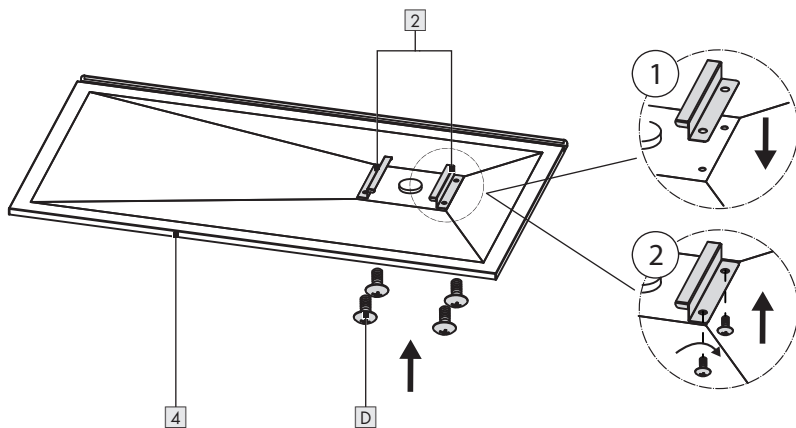
T**F** × 4**U****D** × 4

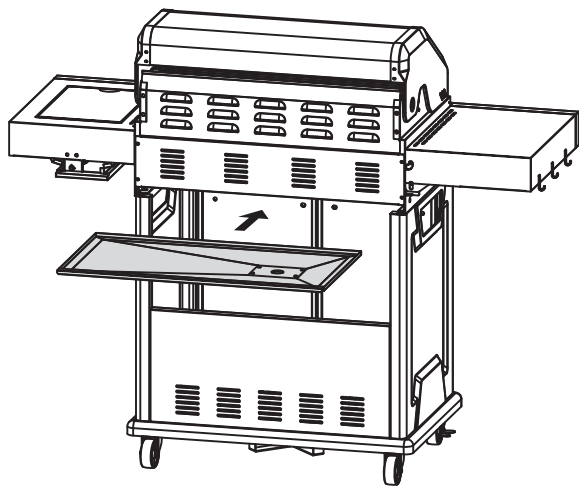
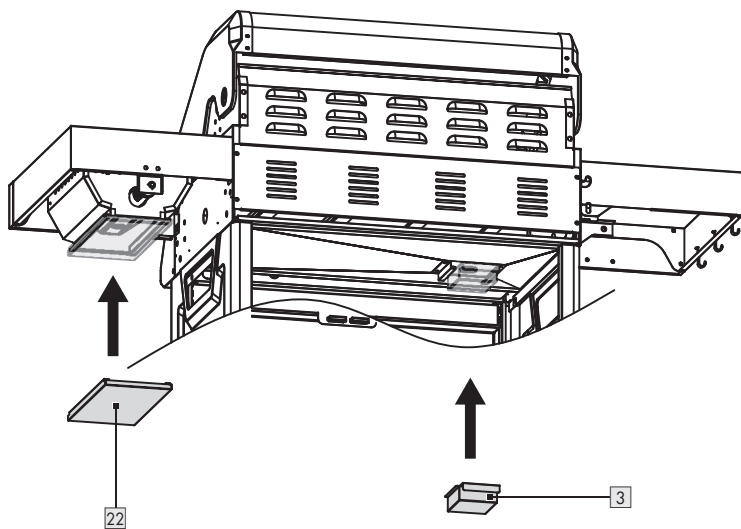
V**W**

X

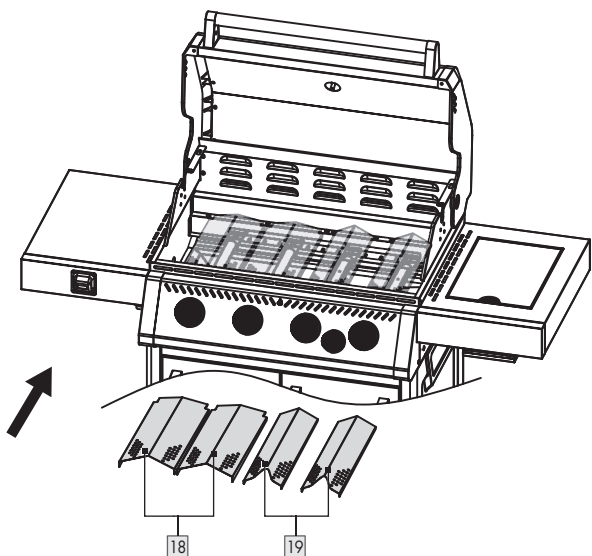

Y

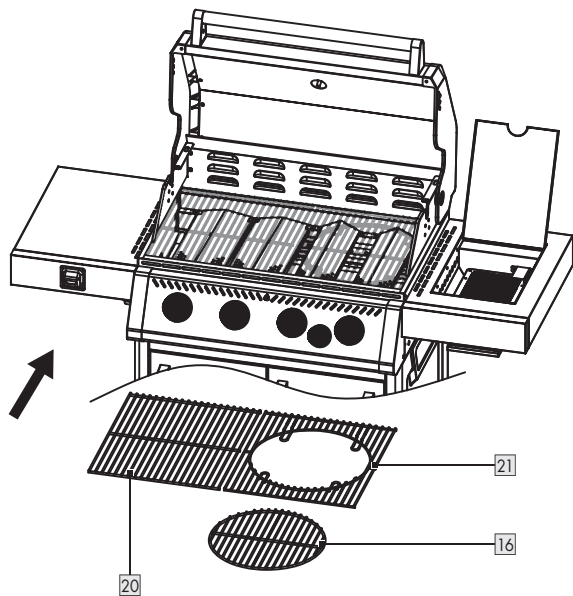

Z

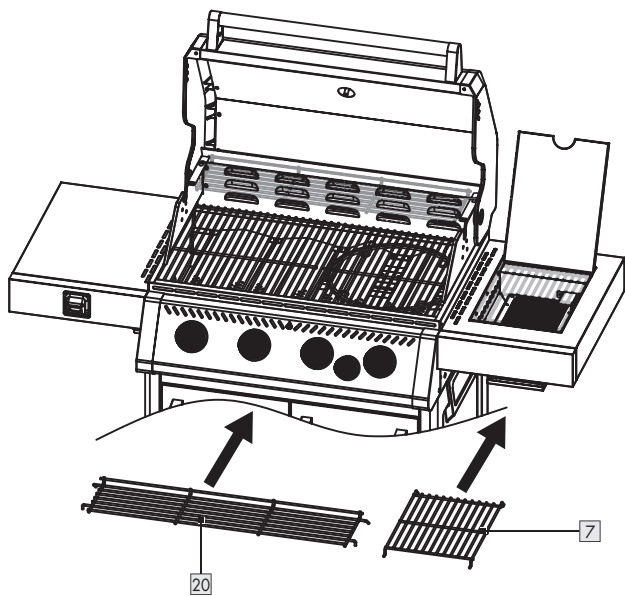

Z1

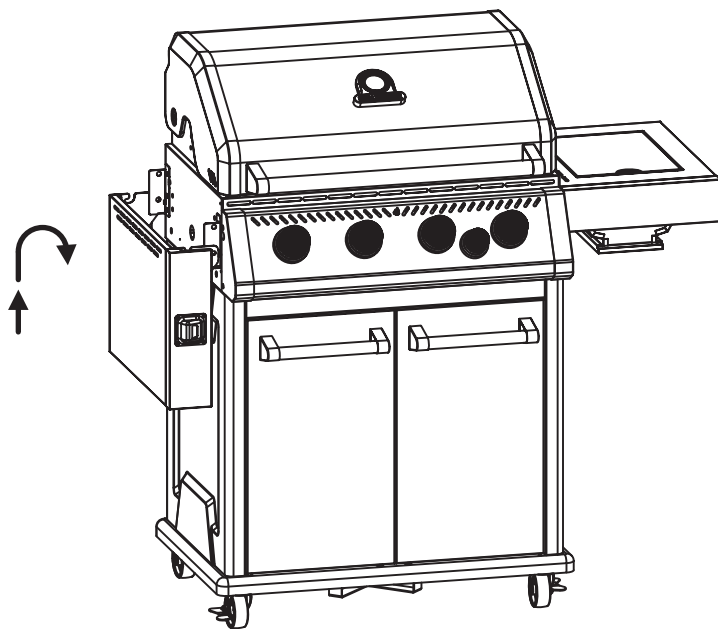

Z2

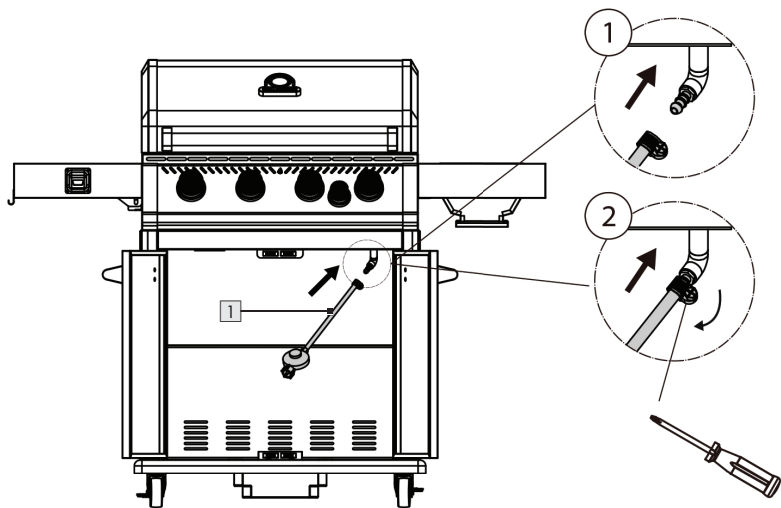

Z3

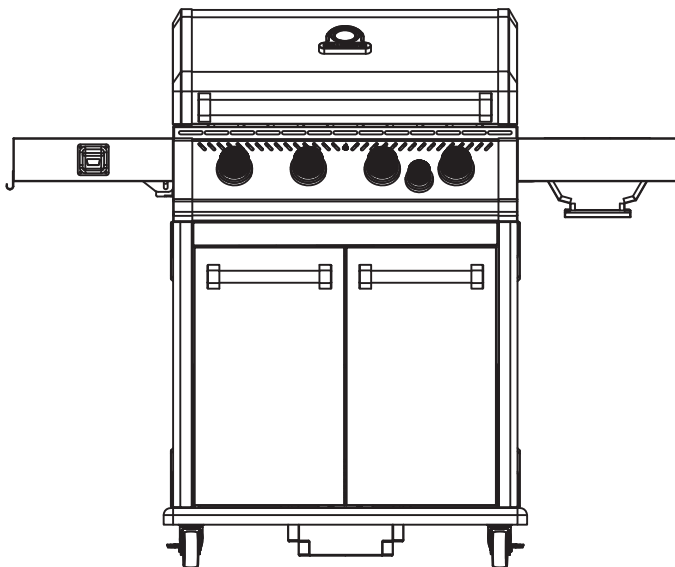

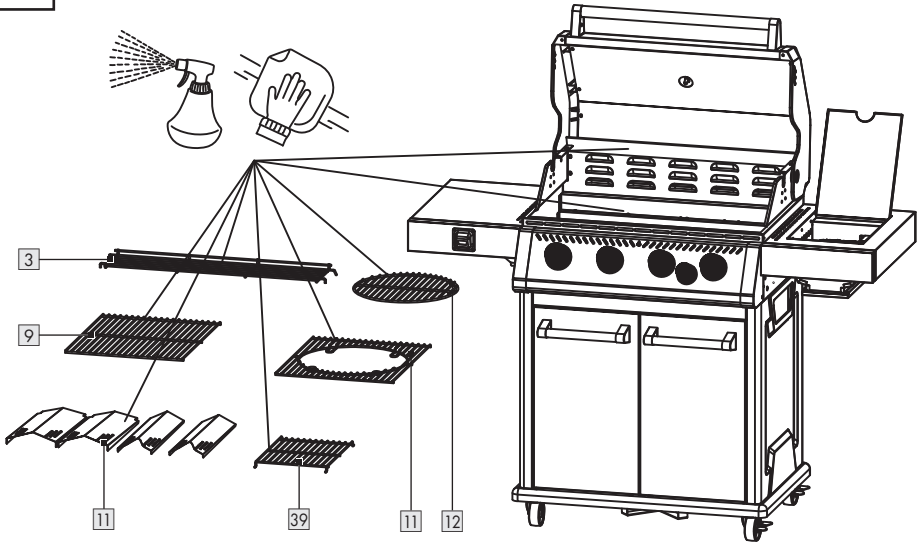

Remarque : Pour plus d'informations, voir le chapitre « Méthode de brûlage ».

Tip: Meer informatie vindt u in het hoofdstuk "Inbrandingsmethode".

Hinweis: Weitere Informationen finden Sie im Kapitel „Einbrennmethode“.