



Art-Nr.: 4-LD7175-1, 4-LD7175-2

RADIO CONTROLLED PROJECTION ALARM CLOCK

(GB) (CY) RADIO CONTROLLED PROJECTION ALARM CLOCK

Operating and safety instructions

(HU) RÁDIÓVEZÉRELT ÉBRESZTŐÓRA Használati és biztonsági utasítások

(SI) RADIJSKO VODENA BUDILKA S PROJEKCIJO

Navodila za uporabo in varnostni ukrepi

(CZ) RADIOBUDÍK S PROJEKČÍ ČASU Pokyny k obsluze a bezpečnostní pokyny

(SK) BUDÍK S PROJEKCIU Prevádzkové a bezpečnostné pokyny

(HR) BUDILICA S PROJEKCIJOM

Upute za uporabu i sigurnosne napomene

(RS) BUDILNIK SA PROJEKTOROM

Uputstva za rukovanje i bezbednost

(RO) CEAS DEȘERTĂTOR CU PROIECTOR

Instrucțiuni de operare și siguranță

(BG) ПРОЖЕКЦИОНЕН БУДИЛНИК

Инструкции за експлоатация и безопасност

(GR) (CY) ΑΣΨΡΜΑΤΟ ΞΥΠΝΗΤΗΡΙ ΠΡΟΒΟΛΗΣ

Οδηγίες λειτουργίας και ασφάλειας

IAN 525304_2504





GB CY Operating and safety instructions	1
HU Használati és biztonsági utasítások	30
SI Navodila za uporabo in varnostni ukrepi	63
CZ Pokyny k obsluze a bezpečnostní pokyny	94
SK Prevádzkové a bezpečnostné pokyny	123
HR Upute za uporabu i sigurnosne napomene	153
RS Uputstva za rukovanje i bezbednost	182
RO Instrucțiuni de operare și siguranță	215
BG Инструкции за експлоатация и безопасност	245
GR CY Οδηγίες χρήσης και ασφάλειας	279

GB|CY Operating and safety instructions

Table of contents

Table of contents	1
Introduction	3
Intended use	3
Package contents	3
Technical specifications	4
Radio-controlled projection alarm clock	4
Plug-in power supply and USB-A/C cable	4
Information about the battery (1.5 V AA LR6)	5
Explanation of signal words	5
Explanation of sign	6
Important safety instructions	9
Safety instructions for the user	9
Safety information about the display	9
Battery safety instructions	10
Set up the product safely	12
Front with display	13
Back with control panels	15
Setting up the product	16
Voltage supply	16
Radio time reception	17
Interference with reception	17
Restarting and switching off radio reception	17
Switch on/dim display illumination	17
Projection	18
Adjust projection	18
Temporary projection	18
Continuous projection	18
Switching projection between time, temperature, and alarm time ...	19
Operation	19

Quick setting	19
Basic settings	19
Display the 12/24-hour format	19
Set unit of temperature	20
Set the language of the weekday display	20
Display calendar week	20
Setting a SECOND TIME	20
Adjusting the time zone	21
Alarm	21
Setting the alarm	21
Activate/deactivate alarm	22
Snooze function (SNOOZE)	22
Battery level warning indicator	22
Cleaning instructions	23
Storage	23
Disposal	23
Disposal of the electrical device	24
Disposal of batteries	25
Simplified EU declaration of conformity	26
The digi-tech gmbh warranty	26
Warranty terms	26
Warranty period and statutory claims for defects	27
Scope of Warranty	27
Processing in the event of a warranty claim	28
Service	29
Supplier	29

Radio-controlled projection alarm clock

Introduction

Congratulations on the purchase of your new radio-controlled projection alarm clock (hereinafter referred to as the „product“ or „device“). In choosing this item, you have opted for a high-quality product. These operating instructions form an integral part of this product. It contains important instructions pertaining to its safety, use and disposal. Please familiarise yourself with all the operating and safety instructions before using this product. Only use this product as described and for the purposes stated.



If you give this product to anyone else, please be sure to pass on these documents. Please keep the packaging and operating instructions for future reference.

Intended use

The product is suitable for displaying the time, for waking up and for using the additional functions described. Any other use or modification of the product is considered improper use.

The product is only suitable for indoor use.

The manufacturer is not liable for damage caused by improper use or incorrect operation. The product is not intended for commercial use.

Package contents

Note: Please check the delivery contents after purchase. Check that all parts are present and not defective. If the delivery is incomplete and/or parts are damaged, do not use the product. Contact the service department (see „Processing in the event of a warranty claim“).

1 x radio-controlled projection alarm clock

1 x plug-in power supply, model: HX06B-0501000-CG



1 x USB-A/C cable

2 x batteries 1.5 V AA LR6

1 x short manual

Technical specifications

Radio-controlled projection alarm clock

- DCF77 radio clock time
- Transmission frequency: 77.5 kHz
- Dimensions: approx. 130 x 96 x 50 mm
- Weight: approx. Model 1: 177 g (excl. Battery)
approx. Model 2: 173 g (excl. battery)
- Input: 5.0 V  1.0 A, 5.0 W
- Climatic conditions for storage: 0 °C ~ 60 °C
- Protection class: III, 
- Operation 2 x 1.5 V AA LR6/R6 batteries
- Battery  - Indicator for DC voltage
- Operation with the plug-in power supply, model: HX06B-0501000-CG

Plug-in power supply and USB-A/C cable

- Model: HX06B-0501000-CG
- Manufacturer: Dongguan Shijie Hua Xu Electronics Factory
- Dimensions: approx. 82.5 x 36 x 25 mm
- Weight: 63 g
- USB cable: USB-C (on the device), USB-A (on the plug)
- Cable length: approx. 1.5 m
- Input: 100 - 240 V, ~50/60Hz, 0.2 A
- Output: 5.0 V  1.0 A, 5.0 W
- Average operational efficiency: 73.62 %
- Zero load power consumption: 0.1 W
- Protection class: II, protection rating IP20

Information about the battery (1.5 V AA LR6)



Producer:	Manufactured by Lidl Stiftung & Co. KG, Stiftsbergstraße 1 DE-74167 Neckarsulm Email: battery-service@lidl.com www.lidl-service.com
Place of production:	Zhejiang Mustang Battery Co. LTD No.818 Rongji road, Luotuo, Zhenhai district, Ningbo, P.R. China
Labelling:	For details, see battery imprint
Date of production:	For details, see battery imprint
Weight:	approx. 25 g
Capacity:	For details, see battery imprint
Chemical composition:	Zinc manganese dioxide
Hazardous substances contained in the battery:	None
Fire extinguishing agent to be used:	any fire class (no restriction)
critical raw materials:	Manganese, graphite, nickel

Explanation of signal words















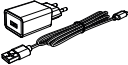

DANGER!











Signal word to indicate an imminent hazardous situation, which, if not avoided, will result in death or serious injury.

 WARNING!	<p>Signal word to indicate a possible hazardous situation which, if not avoided, could result in death or serious injury.</p>
 Electric shock / death!	<p>This symbol indicates a risk of electric shock.</p>
Note:	<p>This warning word is used for additional information.</p>

Explanation of sign

	<p>Improper use of batteries may result in an explosion and battery fluid leakage.</p>
	<p>Alkaline batteries included</p>
	<p>Battery: 2 x 1.5 V AA R6/LR6</p>
	<p>DC voltage label</p>
	<p>Plug-in power supply Model: HX06B-0501000-CG, USB-A/C cable</p>

	<p>Protection class II, protection rating IP20</p> <p>The plug-in power supply has no protection against water. The plug-in power supply has a contact safety mechanism for solid objects with a diameter of more than 12.5 mm. (It is not possible to touch the live components).</p>
	<p>Protection class III</p> <p>Radio projection alarm clock Protection against electric shock (dangerous shock current) by safety low voltage (< 60 V DC)</p>
	<p>Read these operating instructions!</p>
	<p>digi-tech gmbh uses the CE marking to show compliance with the applicable EU directives.</p>
	<p>Indoor temperature</p>
	<p>DCF77 radio clock time</p>
	<p>Polarity USB-C</p>
	<p>Plug-in power supply</p> <p>TÜV Rheinland, GS - certified safety</p>
	<p>Energy efficiency level VI</p>
	<p>Always keep batteries out of the reach of children.</p>

	Do not throw batteries into the fire or place them near fire.
	Batteries must always be inserted with the correct polarity.
	Do not deform or damage batteries.
	Do not open or disassemble batteries.
	Do not mix batteries of different brands and types.
	Do not mix new and used batteries.
	Do not charge batteries.
	Protect batteries from moisture and keep them away from liquids.
	Do not short-circuit batteries.
	Always insert the batteries with the correct polarity.
	Protective gloves must be worn!

Important safety instructions

Safety instructions for the user



WARNING! Danger of death and accidents for toddlers and children!

Children frequently underestimate the risks. Always keep children away from the product.

- This product may be used by **children** aged 8 years and older and by persons with reduced physical, sensory or mental capabilities or a lack of experience and knowledge if they are supervised or have been instructed in the safe use of the product and understand the hazards involved. **Children** are not allowed to play with the product. Cleaning and user maintenance is not to be carried out by **children** without supervision.
- The packaging material is not a toy. **Children** can get caught in it and suffocate while playing.
- Do not operate the product if it is damaged.
- Do not expose the product to moisture.
- Only use the product indoors.
- This product does not contain any parts that can be serviced by the consumer.

Safety information about the display



WARNING! Risk of injury!

Do not apply pressure to the display and keep sharp objects away from it. If the display is broken, wear gloves when collecting individual parts thereof.



- If the display liquid comes into contact with your skin, wipe it off with a clean cloth and rinse the skin with plenty of water. If necessary, seek medical attention.
- If the display liquid comes into contact with your eyes, rinse your eyes

with plenty of water. Seek immediate medical attention.

- If you swallow display liquid, rinse your mouth with water and drink plenty of water. Seek immediate medical attention.

Battery safety instructions



WARNING!

Danger of death!

- Keep batteries out of the reach of **children**. If swallowed, immediately seek medical attention.
- Ingestion can result in burns, perforation of soft tissue and death. Severe burns can occur within 2 hours after swallowing.
- Do not use rechargeable batteries.
- Never recharge non-rechargeable batteries.
- Different batteries or new and used batteries must not be used together.
- Do not short-circuit batteries and/or do not open them. This can result in overheating, fire hazards or explosions.
- Never throw batteries into fire or water.
- Do not subject batteries to mechanical stress.

Risk of leakage from batteries



CAUTION! Risk of injury!

Leaking or damaged batteries can cause burns if they come into contact with skin.



Therefore, wear suitable protective gloves in such cases.

- Avoid extreme conditions and temperatures that may affect batteries, e.g. radiators/direct sunlight.
- If batteries leak, prevent chemicals from coming into contact with skin, eyes and mucous membranes! Rinse any affected areas immediately with clear water and seek medical attention.
- In case of leakage from the batteries, remove them from the product

immediately to avoid damage.

- Remove the batteries if the product will not be used for a prolonged period.

ATTENTION: Damage to the product!

- Only use the specified type of battery!
- Insert batteries according to the polarity markings (+) and (-) on the battery and the product.
- Clean the contacts on the battery and in the battery compartment with a dry, lint-free cloth or cotton swab before insertion!
- Remove discharged batteries from the product immediately.



DANGER!

Electric shock/risk of death!

- Do not immerse the product and the plug-in power supply in water or other liquids to avoid the risk of electric shock.
- Do not touch the product and the plug-in power supply with wet hands, and do not operate it outdoors or in rooms with high humidity.
- Do not place any receptacles filled with liquids, such as vases, on or in the vicinity of the product and power supply. The receptacle could tip over, and the liquid could compromise electrical safety.
- Do not open or remove the housing of the product and the plug-in power supply. There are live parts inside the casing; contact with these could result in an electric shock.
- Do not insert any objects into openings in the product. You could touch live parts with a risk of electric shock.
- Unplug the mains adapter from the mains socket if faults occur during operation (such as malfunctions or smoke), after use, and during thunderstorms. Always pull on the plug-in power supply, not on the cable.
- To completely disconnect the product from electrical power, pull the plug-in power supply out of the mains socket. The plug-in power supply always consumes a small amount of power as long as it is con-

nected to a mains socket. Even if the product is not connected to the plug-in power supply.

- The mains socket must always be easily accessible so that you can quickly unplug the plug-in power supply in an emergency.
- Position the cable of the plug-in power supply in such a way that it does not become a tripping hazard. The cable of the plug-in power supply unit must not be kinked or squeezed.
- Keep the plug-in power supply cable away from hot surfaces and sharp edges.
- Do not make any changes to the product or plug-in power supply.
- Only have repairs to the product or the plug-in power supply carried out by a specialist workshop. Improper repairs can result in considerable danger to the user.
- Operate the product only with the plug-in power supply provided. Only use the plug-in power supply for this product. In the event of a defect, the plug-in power supply unit may only be replaced with a plug-in power supply unit of the same type.
- Only use a SELV power supply.

Safety Extra Low Voltage describes a voltage that is selected to be so low that there is no danger of excessive currents in your body when touching it directly, both during intended use operation and in the event of a single fault.

Set up the product safely

Place the product on a firm, level surface. The device is not designed for use in rooms with high humidity (e.g., bathrooms). Protect sensitive surfaces before setting up to avoid scratches.

Make sure that:

- the product is not placed on a thick carpet or bed when in use;
- no direct heat sources (e.g., heaters) affect the product;
- It is not placed in the path of direct sunlight;
- to avoid contact with splashing and dripping water (do not place

- objects filled with liquids, e.g., vases, on or next to the product);
- the product is not in the immediate vicinity of magnetic fields (e.g., loudspeakers);
- no foreign bodies can enter the product;
- candles and other open flames must be kept away from this product at all times to prevent the spread of fire.

Front with display

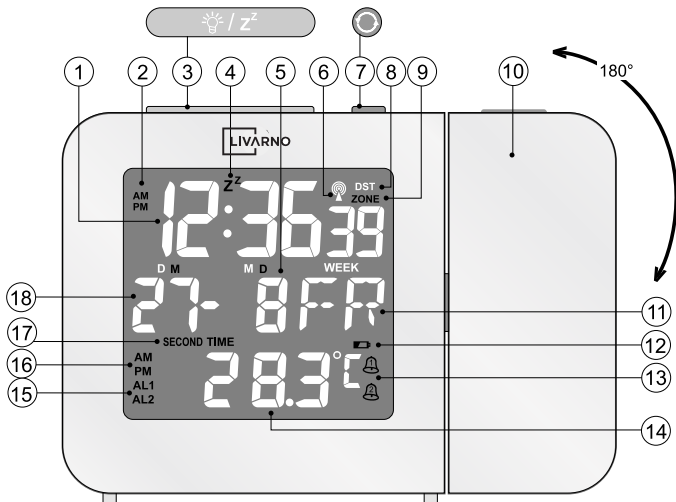

1	Time	2	AM/PM, 12-hour time display
3	Light/snooze button	4	Snooze indicator

5	Month (Switch to day)	6	Radio symbol, radio tower, radio waves
7	Rotation button	8	DST, daylight saving time display
9	ZONE indicator	10	Projection arm with lens
11	Weekday/ calendar week	12	Battery level warning in- dicator
13	Alarm symbol 1, 2	14	Temperature/alarm time/ second time
15	AL1, AL2, Alarm mode	16	AM/PM, 12-hour display alarm
17	Second time	18	Day (change to month)

Back with control panels

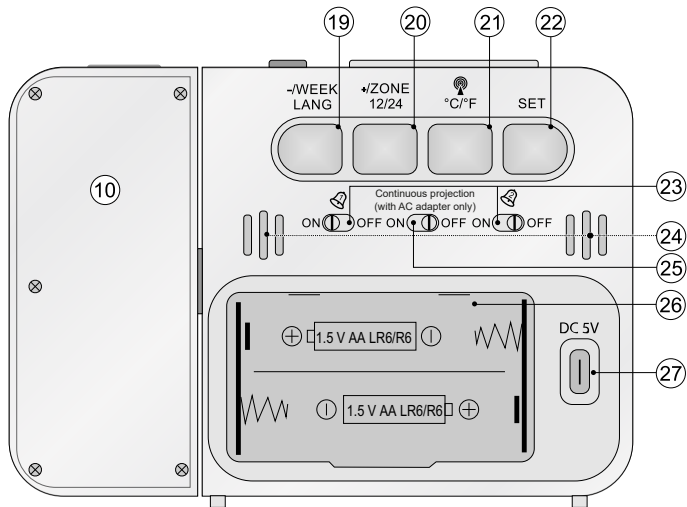

19	-/WEEK- Language Button	20	+ /ZONE /12/24 button
21	Radio RESET/°C/°F button	22	SET button
23	ALARM1/2- ON/OFF switch	24	Ventilation slots
25	Continuous projection ON/ OFF switch	26	Battery compartment
27	Plug-in power supply con- nection		

Setting up the product

Note: Remove all packaging material from the product. Remove all protective films before using the product for the first time. Check whether the product or the individual parts are damaged. If this is the case, do not use the product. Please contact the service.

- Open the battery compartment **26**.
- Insert two 1.5 V AA LR6/R6 batteries in the **correct polarity +/-** according to the marking in the battery compartment.
- Close the battery compartment **26**. A signal tone will be emitted. The product will start receiving the DCF77 radio signal and the radio tower **6** will flash on the display. This process can take 3-10 minutes.

Note: Please do not move the product while receiving the DCF77 radio signal.

The product synchronizes the internal time every day from 01:00 to 04:00 on the hour. If the reception attempt is unsuccessful, it will be repeated at 05:00 and 06:00. If the reception of the radio signal is unsuccessful, set the time manually (see default setting).

If reception is successful, the radio symbol appears **6** permanently and the basic mode with time **1**, day **18**, month **5** and weekday **11** is set automatically in English. During daylight saving time, DST **8** appears on the display.

Voltage supply

For continuous projection, continuous display illumination, the plug-in power supply must be connected to the connector **27** and to an external power source with the USB-A/C cable.

Radio time reception

Interference with reception

The DCF77 radio signal is sent from near Frankfurt am Main. It can be received within a radius of up to approx. 2000 km from Frankfurt am Main. However, there are some sources of interference that can significantly impair reception. If your product does not receive the DCF77 radio signal correctly, move it or hang it up in a different location. Note that there may be electromagnetic radiation in the vicinity of computers, telephones, radios and TVs which can interfere with the reception of the DCF77 radio signal. Problems with radio signal reception can also be caused by strong building insulation (metal components), high mountains or atmospheric interference. Replace the batteries if necessary.

Restarting and switching off radio reception

- Press and hold the RESET/°C/°F/button **21** in the normal display to restart the reception of the DCF77 radio signal. The radio symbol **6** will flash on the display.
This process can take 3 - 10 minutes.
- While the radio symbol is **6** still flashing, press and hold the RESET/°C/°F button **21** again to switch off reception of the DCF77 radio signal.
The radio symbol **6** will disappear from the display.
The device synchronises the internal time again between 1 a.m. and 4 a.m. on the hour.

Switch on/dim display illumination

Note: For continuous display illumination, the plug-in power supply must be connected to the connector **27** and to an external power source with the USB-A/C cable.

Battery operation:

Press the light/snooze button **3** to briefly activate the projection and

display illumination.

Mains operation:

Press the light/snooze button **3** to choose between low, medium, high permanent or no display illumination.

Projection

Your unit can project the time, temperature or alarm time onto a flat surface, such as a wall of a preferably darkened room. The projection area can be tilted 180 ° from front to back.

The distance of the projection should not exceed 4 m.

Adjust projection

1. Set the temporary or continuous projection to project the time on the wall.
2. Align the rotatable projection **10** arm.
3. Press and hold the rotation button **7** repeatedly to read the projection on the wall at 90 °, 180 °, 270 ° or 360 °.

Temporary projection

Press the light/snooze button **3** to briefly activate the projection and display illumination.

Continuous projection

Note: For continuous projection, the plug-in power supply must be connected to the connector **27** and to an external power source with the USB-A/C cable.

Set the continuous projection ON/OFF switch **25** on the back of the product to „ON“.

Note: If the plug-in power supply is not connected, the continuous projection ON/OFF switch **25** must be set to „off“.

Switching projection between time, temperature, and alarm time

During projection, briefly press the rotation button **7** repeatedly to switch the projection between time, temperature, and alarm time.

Note: The projection of the alarm time is only possible if an alarm time (see the alarm chapter) has been set and activated beforehand.

Operation

Quick setting

When setting numeric values, you can press and hold the -/WEEK/language button **19** or the +/ZONE/12/24 button **20** to change the values more quickly.

Note: If no button is pressed for approx. 20 seconds during manual setting, the setting mode is exited. Entries that have already been made will be saved.

Basic settings

- Press and hold the SET button **22** in basic mode. The year flashes and can be set with the -/WEEK/language button **19** or the +/ZONE/12/24 **20** button.
- Confirm your setting by pressing the set button **22**.
- Set the month **5**, day **18**, position of month **5** < - > day **18**, hours and minutes in the same way.
You will exit the input mode as soon as you confirm your last setting.

Display the 12/24-hour format

In basic mode, briefly press the +/ZONE/12/24 button **20** to switch between 12-hour and 24-hour formats.

If you have selected the 12-hour format, AM **2** appears in the morning (12:00 - 11:59) and PM **2** (12:00 - 11:59) in the afternoon. AM or PM **16** appears before the alarm time and the second time zone.

Set unit of temperature

Your product can display the temperature in °C (degrees Celsius) and in °F (degrees Fahrenheit).

- Press the RESET/°C/°F/ button **21** to switch between °C and °F.

Set the language of the weekday display

Your product can display the weekday display for 5 languages using abbreviations.

EN = English, DE = German, FR = French, IT = Italian, SP = Spanish.

- In basic mode, press and hold the -/WEEK/language button **19** until the desired language is displayed.
- Release the button and the product will adopt the set language. The days of the week are displayed in the selected language.

Display calendar week

Your product can show you the calendar week **11**.

In basic mode, press the -/WEEK/language button **19** briefly to switch between the calendar week (WEEK) and the day of the week.

Setting a SECOND TIME

This function allows you to display a second, parallel time at the bottom of the display **14**.

- Briefly press the SET button **22** 3 times in basic mode. The words SECOND TIME **17** will appear on the display.
 - Press and hold the SET button **22**. The hours of the second time will flash and can be set with the -/WEEK/language button **19** or +/- ZONE/12/24 button **20**.
 - Confirm your selection by pressing the set button **22**.
 - Set the minutes in the same way.
- You will exit the input mode as soon as you confirm your last selection. The second time is shown on the display **14**.

Adjusting the time zone

If you are in a country where the current time differs from that of the DCF77 radio signal, use the time zone adjustment to use your product in a time zone other than the standard setting (UTC + 1 = Central European Time). Set the difference in hours (e.g., -01) to the desired time zone.

- In basic mode, press and hold the +/ZONE/12/24 button **20**. ZONE **9** will appear in the display.
- Press and hold the SET button **22**. The time zone 00 flashes and can be set with the -/WEEK/language button **19** or the +/ZONE/12/24 **20** button.
- Confirm your setting by pressing the set button **22**. The time of the time zone is now shown on the display.
- In basic mode, press and hold the +/ZONE/12/24 button **20** to switch between the time zone and the local time.

Alarm

The product has 2 separately adjustable alarm times. The set alarm times always correspond to the time shown on the display (local time or time zone).

Setting the alarm

- Press the set button **22** once in basic mode. Alarm AL1 **15** appears on the display.
- Press and hold the SET button **22**. The hours of the alarm will flash and can be set with the -/WEEK/language button **19** or +/ZONE/12/24 **20** button.
- Confirm your setting by pressing the set button **22**.
Set the minutes in the same way.
You will exit the input mode as soon as you confirm your last selection.
- Press the SET button **22** twice in basic mode. Alarm AL2 **15** appears on the display and can be set in the same way as alarm AL1.

Activate/deactivate alarm

After the respective alarm times have been set, they must still be activated.

- Slide the corresponding ALARM1/2-ON/OFF switch **23** to the „ON“ position. The respective alarm symbol **13** appears in the display and indicates that alarm 1 or 2 is activated.
- Slide the corresponding ALARM1/2-ON/OFF switch **23** to the „OFF“ position. The respective alarm symbol **13** disappears in the display and alarm 1 or 2 is deactivated.

Snooze function (SNOOZE)

- When the alarm sounds, touch the light/snooze button **3** to activate the snooze function.
- The alarm signal is interrupted for approx. 5 minutes. The snooze indicator **ZZ** **4** and the respective alarm symbol flash on the display **13**.

Battery level warning indicator

If the battery level warning **12** indicator appears on the display, remove all batteries immediately, as there is an increased risk of leakage.

Do not use different batteries (old and new, alkaline and carbon, etc.) at the same time.

Note: To maintain your settings, leave the plug-in power supply connected while changing the battery.

Cleaning instructions



DANGER!

Electric shock/risk of death!



Unplug the plug-in power supply from the mains socket before cleaning the product. The product and the plug-in power supply must not be exposed to moisture: avoid dripping and splashing water.

Improper cleaning can damage the product. Do not immerse the product in water or other liquids. Avoid any aggressive cleaning agents, brushes with metal or nylon bristles, or any sharp or metallic cleaning objects such as knives, hard spatulas and the like. These can damage the surface. Clean the product with a soft, dry, lint-free cloth, such as that used for cleaning glasses lenses.

Storage

If the product is not used for a long time, remove the batteries, clean and store the product away from sunlight in a dry, cool place, preferably in the original packaging.

Disposal

The product and packaging material are recyclable. Please dispose of them separately for better waste management. To learn options for disposal of the used product, please contact your municipal or city administration.



Check the labelling on the packaging material when separating waste – they are marked with abbreviations (a) and numbers (b) with the following meaning:

1-7: Plastics

20-22: paper and cardboard

80-98: Composites.



Disposal of the electrical device

The symbol with the crossed-out dustbin means that electrical and electronic equipment must not be disposed of together with household waste. Consumers are legally obliged to dispose of electrical and electronic equipment at the end of their life separately from unsorted municipal waste. This is to ensure environmentally friendly and resource-saving recycling. Batteries and rechargeable batteries that are not an integral part of the electrical or electronic device and can be removed without being destroyed, must be separated from the device before handing it in at a collection point for designated disposal. The same applies to lightbulbs that can be removed from the device without being destroyed. Owners of electrical and electronic equipment who are private individuals can hand them in at the collection points operated by the public waste disposal agencies or at the collection points set up by manufacturers or distributors. Returning used devices is free of charge. This free take-back obligation applies both to purchases in shops and to home deliveries. The place of performance of the obligation to take back is the same as the place of performance of the delivery. Transport costs may not be charged for returned equipment. In general, distributors have the obligation to ensure the free return of used devices by providing suitable return facilities within a reasonable distance. Consumers have the option to return an old device free of charge to a distributor who is obliged to take it back if they purchase an equivalent new device with essentially the same function. This option also exists for deliveries to a private household. In the case of distance selling retailers, the option of free collection when purchasing a new appliance is limited to heat exchangers, display screen devices, and large appliances that have at least one outer edge with a length of more than 50 cm. The distributor must ask the consumer at the time of concluding the sales contract about the intention to return the product. Apart from that, consumers can hand in up to three old devices of one type free of charge at a distributor's collection point without this being linked to the purchase



of a new device. However, the edge lengths of the respective devices must not exceed 25 cm.

Remove the battery without destroying it before disposal and dispose of it separately (see Disposal of batteries).

Disposal of batteries

This symbol indicates that batteries and rechargeable batteries must not be disposed of with normal household waste. You are legally obliged to hand them in free of charge at the end of their service life at a public collection point or at the collection points set up by distributors for recycling, in accordance with the Battery Ordinance 2023/1542/EU and its amendments.



Batteries and rechargeable batteries that are not firmly enclosed by the device and can be removed non-destructively must be separated and disposed of as intended when discharged. Recycling waste equipment and batteries is an important contribution to the protection of our environment. If disposed of improperly, toxic ingredients that have harmful effects on the health of humans, animals and plants can enter the environment.

Below are some best practices and recommendations to extend the life of your single-use or rechargeable batteries and allow them to be reused:

- Charge your rechargeable batteries correctly and completely to maximize their life. If necessary, completely discharge them with a suitable charger before recharging them.
- Consider the possibility of using rechargeable batteries. These can be reused and recharged several times, reducing the amount of battery waste.
- Always use the correct type of batteries for your devices. Improper use

can shorten the lifespan of the batteries and potentially have harmful effects.

Always follow the safety instructions when handling used batteries. Used batteries containing lithium (Li = lithium) have a higher risk of fire. Therefore, special attention must be paid to the proper disposal of used batteries and rechargeable batteries containing lithium. Incorrect disposal can also lead to internal and external short circuits due to thermal effects (heat) or mechanical damage. A short circuit can lead to a fire or an explosion and have serious consequences for humans and the environment. To avoid a short circuit, tape off the poles or contacts of the battery before disposal.

Simplified EU declaration of conformity

digi-tech gmbh hereby declares that the radio system of the type Radio-controlled projection alarm clock 4-LD7175-1, 4-LD7175-2  complies with the RoHS 2011/65/EU, (EU) 2015/863, RED 2014/53/EU, Article 10 (8) and the Battery Regulation 2023/1542/EU. You can download your operating instructions and declaration of conformity here: www.digi-tech-gmbh.com/downloads Then click on the magnifying glass and enter the article number 525304_2504.

The digi-tech gmbh warranty

This device has a **3**-year warranty valid from the date of purchase. In the event of defects in this device, you have statutory rights against the seller of the product. These statutory rights are not limited by our warranty set out below.

Warranty terms

The warranty period begins on the date of purchase. Please keep the receipt. This document is required as proof of purchase. If a material or manufacturing defect appears within three years of the date of purchase

of this device, we will replace or repair the device – at our own discretion – free of charge. This warranty service is subject to the condition that the defective device and the proof of purchase (receipt) are presented within the three-year period and that a brief written description describing the nature of the defect and when it occurred is provided. If the defect is covered by our warranty, we will either repair your device or send you a replacement. The repair or replacement of the product does not restart the warranty period.

Warranty period and statutory claims for defects

Statutory warranty rights do not extend the warranty period. This also applies to replaced and repaired parts. Any damage or defects already present at the time of purchase must be reported immediately after unpacking. After the warranty has expired, any repairs are subject to a charge.

Scope of Warranty

The device was carefully manufactured according to strict quality guidelines and carefully checked before delivery. The warranty applies to material or manufacturing defects. This warranty does not cover parts of the product that are subject to normal wear and tear which can therefore be regarded as consumables or damage to fragile parts, e.g. switches, batteries or parts made of glass. This warranty is void if the product has been damaged or improperly used or maintained. For proper use of the device, all instructions given in the manual must be strictly observed. Any use or action that is advised against or warned against in the operating instructions must be avoided at all costs. The product is designed exclusively for private and not for commercial use. The warranty expires if incorrect or improper handling occurs, force is used or repairs were carried out by someone other than our authorised service branch.

Processing in the event of a warranty claim

To ensure that your request is processed quickly, please follow the instructions below:

- Please have the receipt and the item number (525304_2504) ready as proof of purchase for all inquiries.
- The item number can be found on the type plate, as an engraving, on the title page of your manual (bottom left) or on a sticker on the back or underside of the product.
- If functional errors or other defects occur, **please contact the following service department by phone or email first.**



You can download these instructions and many other manuals, product videos and software at www.lidl-service.com.



This QR code will take you directly to the Lidl service page (www.lidl-service.com) where you will be able to access your operating instructions by entering article number (525304_2504).

Service

Inter-Quartz GmbH, Valterweg 27A, 65817 Eppstein, GERMANY
Email: support@inter-quartz.de, Telephone: +49 (0)6198 571825



(GB) 00800 5515 6616

(CY) 8009 4403



Supplier

Please note that the following address is not a service address. Contact the Service Office named above first.

digi-tech gmbh, Valterweg 27A, 65817 Eppstein, GERMANY



Year of manufacture: 2025

IAN 525304_2504, Art.-No.: 4-LD7175-1, 4-LD7175-2

HU Használati és biztonsági utasítások

Tartalomjegyzék

Tartalomjegyzék	30
Bevezetés	32
Rendeltetésszerű használat	32
A csomag tartalma	32
Műszaki adatok	33
Rádiós ébresztőóra kivetítővel	33
Hálózati tápegység és USB-A/C kábel	33
A 1,5 V-os AA LR6 elem adatai	34
Jelzőszavak magyarázata	35
Jelmagyarázat	35
Fontos biztonsági előírások	38
Biztonsági előírások a felhasználók számára	38
A kijelzőre vonatkozó biztonsági utasítások	39
Az elemekre vonatkozó biztonsági előírások	39
A termék biztonságos elhelyezése	42
Első rész kijelzővel	43
Hátoldal kezelőpanelelkel	45
Üzembe helyezés	46
Tápfeszültség	46
Rádiójel vétele	46
Vételi zavar	46
Rádióvétel újraindítása és kikapcsolása	47
A kijelző világításának bekapcsolása/halványítása	47
Kivetítő	48
A kivetítés beállítása	48
Ideiglenes kivetítés	48
Folyamatos kivetítés	48
Váltás az idő, a hőmérséklet és ébresztési idő kijelzése között	48
Kezelés	49

Gyorsbeállítás	49
Alapbeállítások	49
12/24 órás formátum megjelenítése	49
Állítsa be a hőmérsékleti egységet	50
A napkijelzés nyelvének beállítása	50
A naptári hét kijelzése	50
Második idő beállítása (SECOND TIME)	50
Az időzóna beállítása	51
Ébresztés	51
Ébresztő beállítása	51
Az ébresztés be- és kikapcsolása	52
Szundi-funkció (SNOOZE)	52
Elem szintjelző	52
Tanácsok a készülék tisztításához	53
Tárolás	53
Ártalmatlanítás	53
Az elektromos készülék ártalmatlanítása	54
Az elemek ártalmatlanítása	55
Egyszerűsített EU-megfelelőségi nyilatkozat	56
JÓTÁLLÁSI TÁJÉKOZTATÓ	57
A digi-tech gmbh által nyújtott garancia	60
Jótállási feltételek	60
Garanciális időszak és törvényi hibajavítási igények	60
A garancia hatálya	60
A garancia érvényesítése	61
Ügyfélszolgálat	62
Szállító	62

Rádióvezérelt ébresztőóra

Bevezetés

Gratulálunk az új időkivetítéses funkcióval ellátott rádiós ébresztőórájának megvásárlásához (a továbbiakban „termék” vagy „készülék”). Kiváló minőségű terméket választott. A használati utasítás a termék részét képezi. Ez a használati utasítás fontos biztonsági, használati és ártalmatlanítási információkat tartalmaz. A termék használata előtt ismerkedjen meg az összes kezelési és biztonsági utasítással. A terméket csak a leírtak szerint és a megadott alkalmazási területeken használja. Adjon át minden dokumentumot, amikor a terméket harmadik félnek adja tovább. Kérjük, őrizze meg a csomagolást és a használati utasítást a későbbi problémák tisztázására.



Rendeltetésszerű használat

A termék az idő kijelzésére, az ébresztésre és a leírt további funkciók használatára alkalmas. A termék bármilyen ettől eltérő használata vagy változtatása nem rendeltetésszerű használatnak minősül.

A termék kizárólag beltéri használatra alkalmas.

A gyártó nem vállal felelősséget a nem rendeltetésszerű használatból vagy helytelen működtetésből eredő károkért. A termék nem kereskedelmi használatra készült.

A csomag tartalma

Fontos: Kérjük, vásárlás után ellenőrizze a csomag tartalmát. Győződjön meg arról, hogy minden alkatrész megvan, és nem hibás. Ha a csomag hiányos és/vagy az alkatrészek sérültek, ne használja a terméket. Vegye fel a kapcsolatot az ügyfélszolgálattal (lásd a „A garancia érvényesítése” szakaszt).



1 db rádióvezérelt ébresztőóra

1 db hálózati adapter, típus: HX06B-0501000-CG

- 1 db USB-A/C kábel
- 2 db 1,5 V-os AA LR6 elem
- 1 db gyors útmutató

Műszaki adatok

Rádiós ébresztőóra kivetítővel

- DCF77-rádióidő
- Átviteli frekvencia: 77,5 kHz
- Méretek: kb. 130 x 96 x 50 mm
- Tömeg: kb. 1. modell: 177 g (elem nélkül)
kb. 2. modell: 173 g (elem nélkül)
- Bemenet: 5,0 V  1,0 A, 5,0 W
- Tárolási hőmérséklet: 0 ° C ~ 60 ° C
- Védelmi osztály: III, 
- Működtetés 2 db 1,5 V AA LR6/R6 elemmel
- Elem  - Az egyenfeszültség azonosítójele
- Működtetés a hálózati tápegységgel (típus: HX06B-0501000-CG)



Hálózati tápegység és USB-A/C kábel

- Típus: HX06B-0501000-CG
- Gyártó: Dongguan Shijie Hua Xu Electronics Factory
- Méretek: kb. 82,5 x 36 x 25 mm
- Tömeg: 63 g
- USB-kábel: USB-C (az eszköz oldalán), USB-A (a hálózati csatlakozó oldalán)
- Kábelhossz: kb. 1,5 m
- Bemenet: 100 – 240 V, ~50/60 Hz, 0,2 A
- Kimenet: 5,0 V  1,0 A, 5,0 W
- Átlagos működési hatékonyság: 73,62 %
- Üresjáratú fogyasztás: 0,1 W
- Védelmi osztály: II, IP20 védettségű osztály





A 1,5 V-os AA LR6 elem adatai







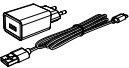

Gyártó:	Manufactured by Lidl Stiftung & Co.KG. Stiftsbergstraße 1 DE-74167 Neckarsulm E-mail: battery-service@lidl.com www.lidl-service.com
Gyártás helye:	Zhejiang Mustang Battery Co. LTD. No.818 Rongji road, Luotuo, Zhenhai district, Ningbo, Kína
Jelölés:	Az adatok az elemeken szerepelnek
Gyártás dátuma:	Az adatok az elemeken szerepelnek
Súly:	kb. 25 g
Kapacitás:	Az adatok az akkumulátoron szerepelnek
Kémiai összetétel:	Cink-mangán-dioxid
Az akkumulátorban található veszélyes anyagok:	nincs
Tűz oltására alkalmas anyag:	bármilyen tűzvédelmi osztály (nincs korlátozás)
kritikus nyersanyagok:	mangán, grafit, nikkel

Jelzőszavak magyarázata



 VESZÉLY!	Figyelmeztető szó egy közvetlenül előálló veszélyhelyzetre, amelyet, ha nem kerül el, halálhoz vagy súlyos sérüléshez vezethet.
 FIGYELEM!	Figyelmeztetés, amely olyan lehetséges veszélyhelyzetre utal, amelyet, ha nem kerül el, halálhoz vagy súlyos sérüléshez vezethet.
 Áramütés veszélye/Életveszély!	Ez a szimbólum/figyelmeztetés áramütés veszélyére utal.
Megjegyzés:	Ez a figyelmeztetés további információkat jelöl.

Jelmagyarázat

	Az elemek nem megfelelő használata robbanásveszélyt okozhat és fennáll az akkumulátorfolyadék szivárgásának kockázata.
	Alkáli elemekkel
	Elem: 2 db 1,5 V-os AA R6/LR6
	Az egyenáram jele

	<p>Hálózati tápegység Típus: HX06B-0501000-CG, USB-A/C kábel</p>
	<p>II. védelmi osztály, IP20 védelmi szint A hálózati adapter nem védett a vízzel szemben. Az adapter érintésvédelemmel rendelkezik a 12,5 mm-nél nagyobb átmérőjű szilárd tárgyakkal szemben. (Nem szabad hozzáérni a feszültség alatt álló alkatrészekhez).</p>
	<p>Védelmi osztály: III Rádióvezérelt kivetítőes ébresztőóra Áramütés (veszélyes testáramok) elleni védelem érintésvédelmi törpefeszültséggel (< 60 V egyenáram)</p>
	<p>Olvassa el a használati utasítást!</p>
	<p>A CE jelöléssel a digi-tech gmbh kijelenti, hogy a termék megfelel az alkalmazandó EU-irányelveknek.</p>
	<p>Beltéri hőmérséklet</p>
	<p>DCF77-rádióidő</p>
	<p>USB-C polaritása</p>
	<p>Hálózati tápegység TÜV Rheinland, GS - tesztelt biztonság</p>

	<p>Energihatékonysági szint: VI</p>
	<p>Az elemeket tartsa mindig távol a gyermekektől.</p>
	<p>Az elemeket ne dobja tűzbe, és ne érintkezzenek tűzzel.</p>
	<p>Az elemeket mindig a polaritásnak megfelelően kell behelyezni.</p>
	<p>Ne deformálja vagy rongálja meg az elemeket.</p>
	<p>Ne nyissa fel és ne bontsa szét az elemeket.</p>
	<p>Ne keverje a különböző márkájú és típusú elemeket.</p>
	<p>Ne keverjen új és használt elemeket.</p>
	<p>Ne töltse fel az elemeket.</p>
	<p>Óvja az elemeket a nedvességtől, valamint tartsa távol őket folyadékoktól.</p>

	Ne zárja rövidre az elemeket.
	Az elemeket a polaritásnak megfelelően kell behelyezni.
	Viseljen védőkesztyűt!

Fontos biztonsági előírások

Biztonsági előírások a felhasználók számára



FIGYELMEZTETÉS!

Csecsemők és gyermekek halálozási és baleseti kockázata!

A **gyermekek** gyakran alábecsülik a veszélyt. A **gyermekeket** minden esetben tartsa távol a terméktől.

- A terméket 8 éves vagy annál idősebb **gyermekek**, illetve csökkent fizikai, szenzoros vagy szellemi képességekkel, valamint hiányos tapasztalattal és tudással rendelkező személyek is használhatják felügyelet mellett, vagy ha a termék biztonságos használatával kapcsolatban felvilágosították őket, és megértik a használatból eredő veszélyeket. **Gyermekek** nem játszhatnak a termékkel. A készülék tisztítását, illetve karbantartását **gyermekek** felügyelet nélkül nem végezhetik.
- A csomagolóanyag nem játék. Ha **gyermekek** játszanak vele, fennáll a fulladás kockázata.
- Ne használja a terméket, ha az sérült.
- Ne tegye ki a terméket nedvességnek.
- A termék kizárólag beltéri használatra alkalmas.
- Ez a termék nem tartalmaz a felhasználó által javítható alkatrészeket.

A kijelzőre vonatkozó biztonsági utasítások



FIGYELMEZTETÉS! Sérülésveszély!



Ne gyakoroljon nyomást a kijelzőre, és tartsa távol az éles tárgyakat a kijelzőtől. Ha a kijelző törött, viseljen kesztyűt az egyes alkatrészek összegyűjtésekor.

- Ha a kijelző folyadékkal érintkezik, törölje le tiszta ruhával, és bő vízzel öblítse le a bőrt. Szükség esetén forduljon orvoshoz.
- Kijelző folyadékkal való szemkontaktus esetén bő vízzel öblítse ki a szemet. Azonnal forduljon orvoshoz.
- Kijelző folyadék lenyelésekor öblítse ki a szájüreget vízzel, majd igyon sok vizet. Azonnal forduljon orvoshoz.

Az elemekre vonatkozó biztonsági előírások



FIGYELEM!

Életveszély!

- Az elemeket tartsa a **gyermek**ek elől elzárva. Lenyelés esetén azonnal forduljon orvoshoz!
- A lenyelés égési sérüléseket, szövetkárosodást és halált okozhat. A lenyelés után 2 órán belül súlyos égési sérülések léphetnek fel.
- Ne használjon újratölthető elemeket!
- Soha ne töltsen újra a nem újratölthető elemeket.
- Különböző típusú elemeket, illetve új és használt elemeket nem szabad együtt használni!
- Ne zárja rövidre az elemeket és/vagy ne nyissa fel azokat. Ez túlmelegedést, tűzveszélyt vagy szétrepedést okozhat.
- Soha ne dobja az elemeket tűzbe vagy vízbe.
- Ne tegye ki az elemeket semmilyen mechanikai igénybevételnek.

Az elemek szivárgásának veszélye



VIGYÁZAT! Sérülésveszély!



A szivárgó vagy sérült elemek a bőrrel érintkezve kémiai égési sérüléseket okozhatnak.

Ezért viseljen megfelelő védőkesztyűt.

- Kerülje az olyan szélsőséges körülményeket és hőmérsékleteket, amelyek hatással lehetnek az elemekre, pl. ne helyezze őket radiátorra/közvetlen napfényre.
- Ha az elemek szivárognak, kerülje a vegyszerek bőrrel, szemmel és nyálkahártyával való érintkezését! Érintkezés esetén azonnal öblítse le tiszta vízzel az érintett területeket és forduljon orvoshoz!
- Az elemek szivárgása esetén azonnal távolítsa el őket a termékből, hogy elkerülje a károsodást.
- Ha a terméket hosszabb ideig nem használja, távolítsa el az elemeket.

FIGYELEM: A termék károsodásának veszélye!

- Csak a megadott elemtípust használja!
- Helyezze be az elemeket az elemen és a terméken lévő polaritásjelzéseknek (+) és (-) megfelelően.
- Tisztítsa meg az elem érintkezőit és az elemtartó rekesz érintkezőit száraz, szőszmentes ruhával vagy vattapálcikával, mielőtt behelyezi!
- A lemerült elemeket haladéktalanul távolítsa el a termékből.



VESZÉLY!

Áramütés veszélye/Életveszély!

- Ne merítse a terméket vagy a hálózati tápegységet vízbe vagy más folyadékba, ellenkező esetben áramütés veszélye áll fenn.
- Ne érintse meg nedves kézzel a terméket vagy a hálózati tápegységet, és ne használja a szabadban vagy magas páratartalmú helyiségekben.
- Ne helyezzen folyadékkal teli edényt, pl. vázát, a termékre, illetve a

hálózati tápegységre vagy azok közvetlen közelébe. A tartóedény felborulhat, és a folyadék ronghatja az elektromos biztonságot.

- Semmilyen körülmények között ne nyissa fel, illetve ne távolítsa el a termék vagy a tápegység házát. A készülék házában belül feszültség alatt álló alkatrészek vannak, amelyek megérintése áramütést okozhat.
- Ne helyezzen semmilyen tárgyat a termék nyílásaiba. Ellenkező esetben megérintheti az feszültség alatt lévő alkatrészeket, és fennáll az áramütés veszélye.
- Húzza ki a hálózati tápegységet a konnektorból, ha működés közben (pl. meghibásodás vagy füst), használat után és vihar során hibák lépnek fel. Mindig a hálózati tápegységet ragadja meg kihúzásnál, ne a kábelt.
- A termék teljes leválasztásához húzza ki a hálózati tápegységet a konnektorból. A hálózati tápegység mindig fogyaszt kis mennyiségű áramot, amíg a konnektorhoz van csatlakoztatva. Még akkor is, ha a termék nincs csatlakoztatva a hálózati tápegységhez.
- A hálózati aljzatnak mindig könnyen hozzáférhetőnek kell lennie, hogy vészhelyzet esetén gyorsan kihúzhassa a hálózati tápegységet.
- Húzza le a hálózati adapterkábelét úgy, hogy az ne jelentsen botlásveszélyt. A hálózati adapter kábelét nem szabad megtörni vagy összenyomni.
- Tartsa távol a hálózati tápegységet forró felületektől és éles szélektől.
- Ne hajtson végre semmilyen változtatást a terméken vagy a hálózati adapteren.
- A termék vagy a dugaszoló tápegység javítását csak szakszerviz végezheti. A szakszerűtlen javítás jelentős veszélyeket okozhat a felhasználó számára.
- A terméket csak a mellékelt hálózati tápegységgel működtesse. A hálózati adaptert csak ehhez a termékhez használja. Hiba esetén a hálózati tápegységet csak azonos típusú hálózati tápegységre cserélje.

- Csak SELV hálózati tápegységet használjon. A **Safety Extra Low Voltage** földeletlen érintésvédelmi törpefeszültség) olyan alacsony feszültséget jelez, amelynek esetében még közvetlen érintéskor sem nem áll fenn az áramütés veszélye sem normál működés közben, sem egyszeri hiba esetén.

A termék biztonságos elhelyezése

Helyezze a terméket szilárd, vízszintes felületre. A készülék nem alkalmas magas páratartalmú helyiségekben (pl. fürdőszoba) való használatra.

Elhelyezés előtt védje az érzékeny felületeket a karcolódástól.

Ügyeljen a következőkre:

- a terméket használat közben ne helyezze vastag szőnyegre vagy ágyra;
- semmilyen közvetlen hőforrás (pl. fűtés) ne érje a terméket;
- a terméket ne érje közvetlen napfény;
- kerülje a fröccsenő és a csepegő vízzel való érintkezést (ne helyezzen folyadékkal töltött tárgyakat, például vázákat a termékre vagy annak közelébe);
- a termék ne legyen mágneses mezők (például hangszórók) közvetlen közelében;
- semmilyen idegen test ne kerüljön a termékbe;
- A tűz terjedésének megakadályozása érdekében a terméket tartsa távol a gyertyáktól és más nyílt lángoktól.

Első rész kijelzővel

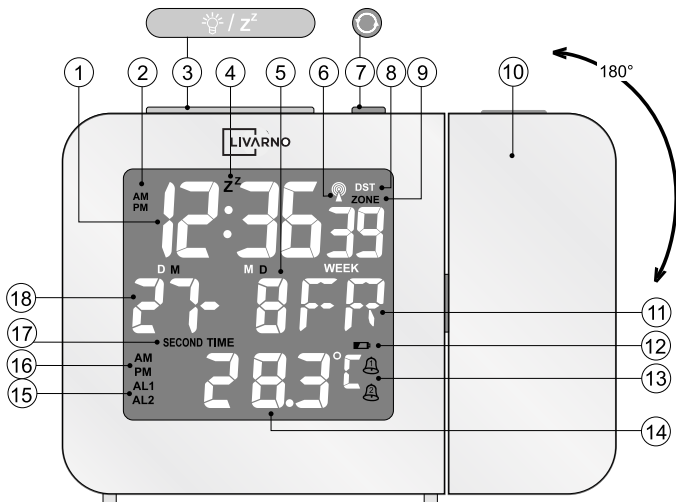

1	Pontos idő	2	AM/PM, 12 órás idő megjelenítés
3	fény/szundi gomb	4	Szundi jelző
5	Hónap (váltás a napra)	6	Rádiószimbólum, rádiótorony, rádióhullá- mok
7	Forgató gomb	8	DST, nyári időszámítás kijelzés
9	ZONE (ZÓNA) jelző	10	Kivetítőkar lencsével

11	A hét napja/ naptári hét	12	Elemszintjelző
13	Ébresztő ikon 1, 2	14	Hőmérséklet/ ébresztési idő/ második idő
15	AL1, AL2, ébresztő mód	16	AM/PM, 12 órás ébresztő kijelző
17	Másodszor, második idő	18	Nap (váltás a hónapra)

Hátoldal kezelőpanelelkel

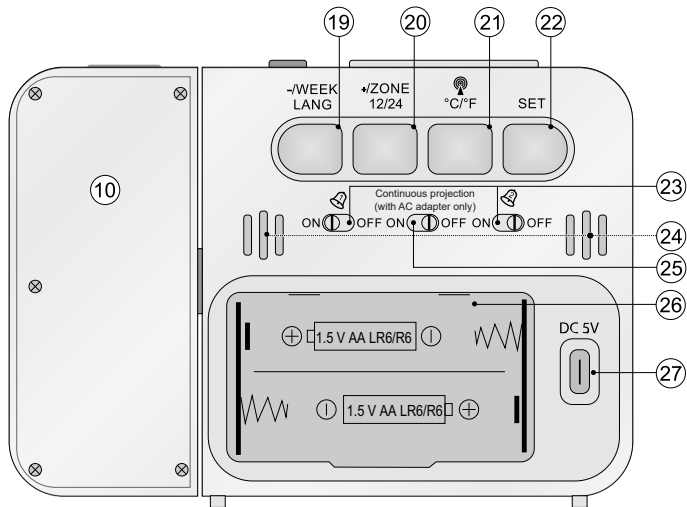

19	-/WEEK (Hét)- Nyelv gomb	20	+/ZONE (IDŐZÓNA)/ - 12/24-gomb
21	Rádió RESET-/°C/°F gomb	22	SET (beállítás) gomb
23	ALARM 1/2- ON/OFF (BE/KI) kapcsoló	24	Szellőzőnyílások
25	Folyamatos kivetítés ON/ OFF (BE/KI) kapcsoló	26	Elemtartó rekesz
27	Hálózati adapter csatlakozója		

Üzembe helyezés

Megjegyzés: Távolítsa el minden csomagolóanyagot a termékről. Az első használat előtt távolítsa el minden védőfóliát. Győződjön meg róla, hogy a termék és az egyes alkatrészek sérülésmentesek. Amennyiben sérülést talál, ne használja a terméket. Vegye fel a kapcsolatot a szervizzel.

- Nyissa ki az elemtartó rekeszt **26**.
- Helyezzen be két 1,5 V-os AA LR6/R6 elemet az elemtartóban látható jelölés szerint **a megadott +/- polaritásnak megfelelően**.
- Zárja vissza az elemtartó rekeszt **26**. Hangjelzés hallható. A termék elkezd venni a DCF77 rádiójelet, és a rádiótorony **6** villog a kijelzőn. Ez a folyamat 3 – 10 percet vehet igénybe.

Megjegyzés: A DCF77-rádiójel vétele közben ne mozgassa a terméket.

A termék naponta 01:00 és 04:00 óra között minden egész órakor szinkronizálja a belső órát. Ha a vételi kísérlet sikertelen, akkor 05:00 és 06:00 órakor megismétlődik. Ha a rádiójel vétel sikertelen, állítsa be manuálisan az időt (lásd az alapbeállítást).

Ha a vétel sikeres, tartósan megjelenik a rádió szimbólum **6**, és automatikusan beáll az alapüzemmód mutatva az időt **1**, **18** napot, hónapot **5** és a hét napját **11** angol nyelven. Nyáron a DST **8** (nyári időszámítás) kijelzés jelenik meg a kijelzőn.

Tápfeszültség

Állandó kivevítéshez és állandó kijelzővilágításhoz a hálózati adaptert az USB-A/C kábellel a csatlakozóhoz **27** és külső áramforráshoz kell csatlakoztatni.

Rádiójel vétele

Vételi zavar

A DCF77-rádiójelet Frankfurt am Main közeléből küldik, és innen kb. 2000 km sugarú körben fogható. Vannak azonban olyan interferenciafor-

rások, amelyek jelentősen ronthatják a rádiójel vételét. Ha a termék nem veszi megfelelően a DCF77-rádiójelet, akassza vagy helyezze át egy másik helyre. Ügyeljen rá, hogy számítógép, telefon, rádió és tévé közelében elektromágneses sugárzás léphet föl, ami zavarhatja a DCF77-rádiójel vételét. A DCF77-rádiójel vételét befolyásoló más zavarforrás lehet erős épületszigetelés (fémes alkatrészek), magas hegyek vagy légköri interferencia. Szükség esetén cserélje ki az elemeket.

Rádióvétel újraindítása és kikapcsolása

- A normál kijelzés esetén nyomja meg és tartsa lenyomva a Rádió RESET/°C/°F gombot **21** a DCF77 rádiójel vételének újraindításához. A rádió szimbólum **6** villog a kijelzőn. Ez a folyamat 3–10 percet vehet igénybe.
- Ameddig a rádió szimbólum **6** még villog, nyomja meg ismét és tartsa lenyomva a Rádió RESET/°C/°F gombot **21** a DCF77-rádiójel vételének kikapcsolásához. A rádió-szimbólum **6** eltűnik a kijelzőről. A készülék naponta 01:00 és 04:00 óra között minden egész órakor szinkronizálja a belső órát.

A kijelző világításának bekapcsolása/halványítása

Megjegyzés: Az állandó kijelzővilágításhoz a hálózati adaptert az USB-A/C kábellel a csatlakozóhoz **27** és külső áramforráshoz kell csatlakoztatni.

Működtetés elemmel:

Nyomja meg a fény/szundi gombot **3**, hogy egy pillanatra aktiválja a vetítést és a háttérvilágítást.

Működtetés hálózatról:

Nyomja meg a fény/szundi gombot **3** az alacsony, közepes, magas állandó vagy a kijelző nélküli világítás kiválasztásához.

Kivetítő

A termék képes a pontos időt, a hőmérsékletet vagy az ébresztés idejét egy sima felületre, például egy lehetőség szerint elsötétített helyiség falára kivetíteni. A kivetítési terület előre- vagy hátrafelé 180 fokban elforgatható.

A kivetítés távolsága nem haladhatja meg a 4 métert.

A kivetítés beállítása

1. Állítsa be az ideiglenes vagy folyamatos kivetítést az idő falra vetítéséhez.
2. Állítsa be a forgó vetítőkart **10**.
3. Nyomja meg és tartsa lenyomva a forgatás gombot **7**, hogy a vetítés 90 °, 180 °, 270 °, 360 °-ban olvashatóan jelenjen meg a falon.

Ideiglenes kivetítés

Nyomja meg a fény/szundi gombot **3**, hogy egy pillanatra aktiválja a vetítést és a háttérvilágítást.

Folyamatos kivetítés

Megjegyzés: Az állandó kivetítéshez a hálózati adaptert az USB-A/C kábellel a csatlakozóhoz **27** és külső áramforráshoz kell csatlakoztatni.

Állítsa a termék hátoldalán található állandó kivetítés ON/OFF (BE/KI) kapcsolót **25** „ON” (BE) állapotba.

Megjegyzés: Ha a hálózati tápegység nincs csatlakoztatva, akkor a folyamatos kivetítés ON/OFF (BE/KI) kapcsolójának **25** „OFF” (KI) állásban kell lennie.

Váltás az idő, a hőmérséklet és ébresztési idő kijelzése között

Kivetítés közben nyomja meg többször röviden a váltógombot **7** az idő, a hőmérséklet és az ébresztési idő kivetítése közötti váltásához.

Megjegyzés: Az ébresztési idő kivetítése csak akkor lehetséges, ha előzetesen beállításra és aktiválásra került az ébresztési idő (lásd az Ébresztés c. részt).

Kezelés

Gyorsbeállítás

Numerikus értékek beállításakor a gyorsbeállítás funkció használatához nyomja meg és tartsa lenyomva -/WEEK/Nyelv gombot **19** vagy +/ZONE-/12/24 **20** gombot az értékek gyorsabb váltásához.

Megjegyzés: Ha a kézi beállítás során kb. 20 másodpercig nem nyom meg egyetlen gombot sem, a készülék kilép a beállítási módból. A már beállított adatok mentésre kerülnek.

Alapbeállítások

- Alapüzem módban nyomja meg és tartsa lenyomva a SET gombot **22**. Az évszám villog, és a -/WEEK/nyelv-gommbal **19** vagy a +/ZONE/12/24-gommbal **20** állítható be.
- Erősítse meg a bevitelt a SET gomb megnyomásával **22**.
- Ugyanígy állítsa be a hónapot **5**, napot **18**, a hónapot **5** <-> napot **18**, órát és percet.
Az utolsó megerősítéssel kilép a beviteli módból.

12/24 órás formátum megjelenítése

Alap-üzem módban nyomja meg röviden a +/ZONE/12/24 gombot **20** a 12 és 24 órás formátum közötti váltáshoz.

Ha a 12 órás formátumot választotta, délelőtt, reggel (12:00 - 11:59) AM **2** (és délután (12:00 - 11:59 között) PM **2** felirat jelenik meg az időki-jelzés előtt. Az ébresztési idő és a második idő előtt is AM vagy PM jelenik meg **16**.

Állítsa be a hőmérsékleti egységet

A termék a hőmérsékletet °C (Celsius-fokban) és °F (Fahrenheit-fokban) tudja megjeleníteni.

- Nyomja meg a rádió RESET/°C/°F gombot **21** a °C és °F közötti váltáshoz.

A napkijelzés nyelvének beállítása

A termék a nap megnevezését rövidítéssel 5 nyelven tudja megjeleníteni.

EN = angol, DE = német, FR = francia, IT = olasz, SP = spanyol.

- Alap-üzemmódban nyomja meg és tartsa lenyomva a -/WEEK/nyelv gombot **19**, amíg a kívánt nyelv megjelenik.
- Engedje el a gombot, és a termék elfogadja a beállított nyelvet. A hét napjai a kiválasztott nyelven kerülnek kijelzésre.

A naptári hét kijelzése

A termék a **11** naptári hetet is meg tudja jeleníteni.

Röviden nyomja meg az alaplómdban a -/WEEK/ nyelv gombot **19**, hogy váltson a naptári hét (WEEK) és a hét napjának kijelzése között.

Második idő beállítása (SECOND TIME)

Ezzel a funkcióval egy második időt is megjeleníthet párhuzamosan a kijelző **14** alján.

- Alapüzemmódban nyomja meg háromszor a SET gombot **22**. SECOND TIME **17** (második idő) jelenik meg a kijelzőn.
- Nyomja meg és tartsa lenyomva a(z) SET gombot **22**. Az idő kijelzésben az óraérték villog, és a -/WEEK/nyelv-gombbal **19** vagy a +/- ZONE/12/24-gombbal **20** állítható be.
- Erősítse meg a bevitelt a SET gomb megnyomásával **22**.
- A percértéket ugyanígy állítsa be.
Az utolsó megerősítéssel kilép a beviteli módból.
A második idő megjelenik a kijelzőn **14**.

Az időzóna beállítása

Ha olyan országban tartózkodik, ahol az aktuális idő eltér a DCF77-rádió-jel által meghatározottól, használja az időzóna-beállítást, hogy a termék az alapbeállítástól (UTC + 1 = közép-európai idő) eltérő időzónát mutasson. Állítsa be a automatikusan meghatározott időzónához képest kívánt eltérést órában (például -01).

- Alap-üzemmódban nyomja meg és tartsa lenyomva a + / ZONE/12/24 gombot **20**. A kijelzőn megjelenik a ZONE **9** jelzés.
- Nyomja meg és tartsa lenyomva a(z) SET gombot **22**. A 00 időzóna villog, és a -/WEEK/nyelv-gombbal **19** vagy a +/ZONE/12/24-gombbal **20** állítható be.
- Erősítse meg a bevitelt a SET gomb megnyomásával **22**. Az időzónának megfelelő idő megjelenik a kijelzőn.
- Alapüzemmódban tartsa lenyomva a + /ZONE/ 12/24 gombot **20** az időzóna és a helyi idő közötti váltáshoz.

Ébresztés

A terméken két egymástól független ébresztési időt lehet beállítani. A beállított ébresztési idők mindig a kijelzőn megjelenő időre vonatkoznak (helyi idő vagy időzóna).

Ébresztő beállítása

- Alapüzemmódban nyomja meg egyszer a SET gombot **22**. Ébresztés AL1 **15** jelenik meg a kijelzőn.
- Nyomja meg és tartsa lenyomva a(z) SET gombot **22**. Az ébresztés óraértéke villog, és a -/WEEK/nyelv-gombbal **19** vagy a +/ZONE/12/24-gombbal **20** állítható be.
- Erősítse meg a bevitelt a SET gomb megnyomásával **22**. A percértéket ugyanígy állítsa be. Az utolsó megerősítéssel kilép a beviteli módból.
- Alapüzemmódban nyomja meg kétszer a SET gombot **22**. Ébre-

sztés AL2 **15** jelenik meg a kijelzőn, és ugyanúgy beállítható, mint az AL1 ébresztés.

Az ébresztés be- és kikapcsolása

A megfelelő ébresztési idők beállítása után azokat még be kell kapcsolni.

- Csúsztassa el a megfelelő ALARM 1/2 ON/OFF kapcsolót **23** „ON” állásba. A megfelelő ébresztési szimbólum **13** megjelenik a kijelzőn, és jelzi, hogy az 1. ébresztő vagy a 2. aktiválva van.
- Csúsztassa el a megfelelő ALARM 1/2 ON/OFF kapcsolót **23** az „OFF” állásba. Az ébresztés szimbólum **13** eltűnik a kijelzőről és az 1. vagy a 2. ébresztés kikapcsol.

Szundi-funkció (SNOOZE)

- Amikor az ébresztő hangjelzést ad, érintse meg a Fény/Snooze/szundi **3** gombot a szundi funkció aktiválásához.
- Az ébresztés körülbelül 5 percig szünetel. A kijelzőn a szundi-funkció **Z^Z 4** jele és a megfelelő riasztási szimbólum villog **13**.

Elem szintjelző

Amikor az elem töltöttségi **12** szintjelzője megjelenik a kijelzőn, azonnal vegye ki az összes elemet, mert fennáll a szivárgás veszélye.

Ne használjon egyidejűleg különböző elemeket (régí és új, alkáli és szén stb.).

Megjegyzés: A beállítások megőrzése érdekében az elemek cseréje közben hagyja csatlakoztatva a hálózati tápegységet.

Tanácsok a készülék tisztításához



VESZÉLY!

Áramütés veszélye/Életveszély!



A készülék tisztítása előtt húzza ki a hálózati adaptert a konnektorból. A terméket és a hálózati adaptert nem szabad nedvességnek kitenni, védeni kell a csepegő és fröccsenő víz ellen.

A szakszerűtlen tisztítás károsíthatja a terméket. Soha ne merítse a terméket vízbe vagy más folyadékba. Ne használjon agresszív tisztítószerket, fém- vagy nyílonszálás keféket, valamint erős vagy fémes tisztítóeszközöket, például késeket, kemény spatulákat és hasonlókat. Ezek károsíthatják a felületet.

Tisztítsa meg a készüléket egy puha, száraz, szőszmentes ruhával, pl. szemüvegtörlő kendővel.

Tárolás

Ha a terméket hosszabb ideig nem használja, vegye ki az elemeket, és száraz, hűvös helyen, ideális esetben az eredeti csomagolásban tárolja a terméket, tisztítva és napfénytől védve.

Ártalmatlanítás

A termék és a csomagolóanyagok újrahasznosíthatók, a megfelelő hulladékkezelés érdekében szelektálva dobja el őket. A használt termékek ártalmatlanítási lehetőségeiről a helyi önkormányzattól tájékozódhat.

A hulladék szétválasztásakor ügyeljen a csomagolóanyagok címkézésére, ezeket rövidítésekkel (a) és számokkal (b) jelölik a következő jelentéssel:



1-7: műanyagok
20-22: papír és karton
80-98: kompozit anyagok.



Az elektromos készülék ártalmatlanítása



Az áthúzott szemetesekuka szimbólum azt jelenti, hogy az elektromos és elektronikus berendezéseket nem szabad a háztartási hulladékkal együtt kidobni. A fogyasztókat törvény kötelezi arra, hogy az elektromos és elektronikus berendezéseket élettartamuk végén a válogatatlan települési hulladéktól elkülönítve gyűjtsék. Ezzel biztosítható a környezetbarát és erőforrás-kímélő újrahasznosítás. Az elektromos vagy elektronikus eszközökhöz nem tartósan rögzített és azokból roncsolásmentesen eltávolítható elemeket és akkumulátorokat a gyűjtőhelyre történő átadás előtt le kell választani a készülékekről, és rendeltetészerűen kell ártalmatlanítani. Ugyanez vonatkozik azokra a lámpákra is, amelyek roncsolásmentesen eltávolíthatók a készülékből. A magánháztartásból származó elektromos és elektronikus berendezések tulajdonosai a hulladékkezelési szolgáltató gyűjtőhelyein, illetve a gyártók vagy forgalmazók által kialakított gyűjtőhelyeken adhatják le a berendezéseket. A régi készülékek leadása ingyenes. Ez az ingyenes visszavételi kötelezettség mind az üzletben történő vásárlásra, mind a lakcímre történő szállításra vonatkozik. A visszavételi kötelezettség teljesítési helye megegyezik a kiszállítás teljesítési helyével. A visszaküldött készülékek után szállítási költség nem számítható fel. Általánosságban a forgalmazók kötelesek gondoskodni arról, hogy a régi készülékek az észszerűen elvárható távolságból megfelelő visszavételi lehetőségeken keresztül ingyenesen visszavételre kerüljenek. A fogyasztóknak lehetőségük van a régi készüléket térítésmentesen leadni a forgalmazónak, aki köteles azt visszavenni, ha egyenértékű új, lényegében azonos funkciójú készüléket vásárolnak. Ez a lehetőség egy magánháztartásba történő szállítás esetén is fennáll. A távértékesítésben az ingyenes átvétel lehetősége új készülék vásárlásakor azokra a

hőcserélőkre, képernyős készülékekre és nagy méretű berendezésekre korlátozódik, amelyeknek legalább egy külső éle meghaladja az 50 cm-t. Az adásvételi szerződés megkötésekor a forgalmazónak meg kell kérdeznie a fogyasztót a visszaküldési szándékáról. Ezen túlmenően a fogyasztó egy típusból legfeljebb három régi készüléket adhat le ingyenesen egy forgalmazó átvételi pontján anélkül, hogy ez új készülék vásárlásához lenne kötve. Az adott eszközök élhossza azonban nem haladhatja meg a 25 cm-t.

Ártalmatlanítás előtt vegye ki az elemet úgy, hogy ne sérüljön meg, és ártalmatlanítsa külön (lásd: Az elemek ártalmatlanítása).

Az elemek ártalmatlanítása

Ez a szimbólum azt jelenti, hogy az elemeket és akkumulátorokat nem szabad a háztartási hulladékkal együtt kidobni. Jogszabály kötelezi Önt arra, hogy az akkumulátorokról szóló (EU) 2023/1542 rendelettel és annak módosításaival összhangban élettartamuk végén leadja őket ingyenesen egy nyilvános gyűjtőhelyen vagy a forgalmazók által létrehozott gyűjtőhelyeken újrahasznosítás céljából.



A készülékhez nem tartósan rögzített és abból roncsolásmentesen eltávolítható elemeket és akkumulátorokat a gyűjtőhelyre történő átadás előtt le kell választani a készülékről, és rendeltetésszerűen kell ártalmatlanítani. A régi berendezések és akkumulátorok újrafeldolgozása és újrahasznosítása fontos hozzájárulást jelent környezetünk védelméhez. Ha nem megfelelően ártalmatlanítják őket, mérgező összetevők juthatnak a környezetbe, amelyek egészségkárosító hatással vannak az emberekre, állatokra és növényekre.

Az alábbiakban bemutatunk néhány bevált gyakorlatot és ajánlást az elemek és az akkumulátorok élettartamának meghosszabbítására, valamint újrafelhasználásuk lehetővé tételére:

- Töltse fel megfelelően és teljesen az akkumulátorokat, hogy maximalizálja azok élettartamát. Ha szükséges, újratöltés előtt merítse le telje-

sen az akkumulátorokat egy megfelelő töltővel.

- Fontolja meg az újratölthető akkumulátorok használatának lehetőségét. Ezek többször is felhasználhatók és újratölthetők, csökkentve az elemhulladék mennyiségét.

- Mindig a megfelelő típusú elemeket használja a készülékeihez. A helytelen használat lerövidítheti az elemek élettartamát, és potenciális káros hatásai lehetnek.

A használt elemek kezelésekor mindig tartsa be a biztonsági utasításokat. A lítiumtartalmú használt elemek (Li = lítium) különösen tűzveszélyesek. Ezért különös figyelmet kell fordítani a lítiumtartalmú régi elemek és akkumulátorok megfelelő ártalmatlanítására. A helytelen ártalmatlanítás hőhatások (hő) vagy mechanikai károsodás miatt belső és külső rövidzárlathoz is vezethet. A rövidzárlat tüzet vagy robbanást okozhat, és súlyos következményekkel járhat az emberekre és a környezetre nézve. A rövidzárlat elkerülése érdekében ártalmatlanítás előtt ragassza le az akkumulátor pólusait vagy érintkezőit.

Egyszerűsített EU-megfelelőségi nyilatkozat

A digi-tech gmbh ezennel kijelenti, hogy a 4-LD7175-1, 4-LD7175-2 rádióvezérelt ébresztőóra megfelel a RoHS 2011/65/EU és az (EU) 2015/863 irányelveknek, a RED 2014/53/EU 10. cikk (8) bekezdésének, valamint az (EU) 2023/1542 elemekről illetve akkumulátorokról szóló rendeletének. A használati útmutatót és a megfelelőségi nyilatkozatot innen töltheti le: www.digi-tech-gmbh.com/downloads
Ezután kattintson a nagyítóra és írja be az 525304_2504 cikkszámot.



JÓTÁLLÁSI TÁJÉKOZTATÓ

A termék megnevezése: RÁDIÓVEZÉRELT ÉBRESZTŐÓRA	Gyártási szám: IAN 525304_2504
A termék típusa: 4-LD7175-1, 4-LD7175-2	
A gyártó cégneve, címe, e-mail címe: digi-tech gmbh Valterweg 27A 65817 Eppstein NÉMETORSZÁG	Szerviz neve, címe, telefonszáma: Inter-Quartz GmbH Valterweg 27A 65817 Eppstein NÉMETORSZÁG E-Mail: support@inter-quartz.de Telefon: +49 (0)6198 571825
Az importáló/forgalmazó neve és címe: Lidl Magyarország Kereskedelmi Bt., H-1037 Budapest, Rádl árok 6.	

1. A jótállási idő a Magyarország területén, Lidl Magyarország Kereskedelmi Bt. üzletében történt vásárlás napjától számított 1 év, amely jogvesztő. A jótállási idő a fogyasztó részére történő átadással, vagy ha az üzembe helyezést a forgalmazó, vagy annak megbízottja végzi, az üzembe helyezés napjával kezdődik.
2. A jótállási igény a jótállási jeggyel és/vagy a vásárlást igazoló blokkal érvényesíthető. A jótállási jegy szabálytalan kiállítása, vagy átadásának elmaradása nem érinti a jótállási kötelezettség-vállalás érvényességét. Kérjük, hogy a vásárlás tényének és időpontjának bizonyítására őrizze meg a pénztári fizetésnél kapott jótállási jegyetés a vásárlást igazoló blokkot.
3. A vásárlástól számított három munkanapon belül érvényesített csereigény esetén a forgalmazó köteles a terméket kicserélni, feltéve ha a hiba a rendeltetészerű használatot akadályozza. A jótállási jogokat

a termék tulajdonosaként a fogyasztó érvényesítheti az áruházakban, valamint a jótállási tájékoztatóban feltüntetett szervizekben. (A magyar Polgári Törvénykönyv alapján fogyasztónak minősül a szakmája, önálló foglalkozása vagy üzleti tevékenysége körén kívül eljáró természetes személy.)

A jótállás ideje alatt a fogyasztó hibás teljesítés esetén kérheti a termék kijavítását, kicserélését, vagy ha a termék nem javítható vagy cserélhető, vagy az a forgalmazónak aránytalan többletköltséggel járna, illetve a fogyasztó kijavításhoz, kicseréléshez fűződő érdeke alapos ok miatt megszűnt, árleszállítást kérhet, vagy elállhat a szerződéstől és visszakérheti a vételárat. A kijavítás során a termékbe csak új alkatrész kerülhet beépítésre.

4. A fogyasztó a hiba felfedezése után a lehető legrövidebb időn belül köteles a hibát bejelenteni és a terméket a jótállási jogok érvényesítése céljából átadni. A hiba felfedezésétől számított két hónapon belül bejelentett jótállási igényt időben közöltnek kell tekinteni. A közlés elmaradásából eredő kárért a fogyasztó felelős. A jótállási igény érvényesíthetőségének határideje a termék, vagy fődarabjának kicserélése esetén a csere napján újraindul.
5. A rögzített bekötésű, illetve a 10 kg-nál súlyosabb, vagy tömegközlekedési eszközön nem szállítható terméket az üzemeltetés helyén kell megjavítani. Abban az esetben, ha a javítás a helyszínen nem végezhető el, a termék ki- és visszaszereléséről, valamint szállításáról a forgalmazónak kell gondoskodnia.
6. A jótállás nem áll fenn, ha a hiba a nem rendeltetésszerű használatból, átalakításból, helytelen tárolásból, vagy a használati utasítástól eltérő kezelésből, vagy bármely a vásárlást követő behatásból fakad, vagy elemi kár okozta, és azt a forgalmazó, vagy a szerviz bizonyítja. A jótállás nem vonatkozik a mozgó kopó alkatrészek (világítótetek,

gumiabroncsok stb.) rendeltetésszerű felhasználására. A szerviz és a forgalmazó a kijavítás során nem felel a terméken a fogyasztó vagy harmadik személyek által tárolt adatokért vagy beállításokért.

7. Fogyasztói jogvita esetén a fogyasztó a megyei (fővárosi) kereskedelmi és iparkamarák mellett működő békéltető testület eljárását is kezdeményezheti.

A jótállás a fogyasztó törvényből eredő szavatossági jogait és azok érvényesíthetőségét nem érinti.

Kijavítást ellenőrző szelvény:

Kijavítást ellenőrző szelvény: A jótállási igény bejelentésének időpontja:	A hiba oka:
Javításra átvétel időpontja:	A hiba javításának módja:
A fogyasztó részére történő visszaadás időpontja:	
A szerviz bélyegzője, kelt és aláírás:	

Kicserélést ellenőrző szelvény:

A jótállási igény bejelentésének időpontja:

Kicserélés időpontja:

A cserélő bolt bélyegzője, kelt és aláírás:

A digi-tech gmbh által nyújtott garancia

Erre az eszközre **3** éves garanciát nyújtunk, amely a vásárlás napjával veszi kezdetét. A termék hibái esetén törvényes jogai vannak a termék eladó-jával szemben. Ezeket a törvényes jogokat az alábbiakban meghatározott garanciánk nem korlátozza.

Jótállási feltételek

A garancia időtartama a vásárlás napján kezdődik. Kérjük, őrizze meg a nyugtát. Ez a dokumentum a vásárlás igazolásához szükséges. Ha a termékben megvásárlásától számított három éven belül anyag- vagy gyártási hiba jelentkezik, a terméket – saját döntésünk szerint – ingyenesen megjavítjuk vagy kicseréljük. A garancia nyújtásának az az előfeltétele, hogy a hibás eszközt és a vásárlási bizonylatot (nyugtát) a hároméves időtartamon belül bemutatják, és írásban röviden leírják a hiba jellegét és jelentkezésének időpontját. Ha a hibára vonatkozik a garancia, akkor javított vagy új terméket kap vissza. Nem kezdődik új garanciális időszak a termék javításával vagy cseréjével.

Garanciális időszak és törvényi hibajavítási igények

A garancia nyújtása nem hosszabbítja meg a garancia időtartamát. Ez vonatkozik a kicserélt és javított alkatrészekre is. A vásárláskor már meglévő sérüléseket vagy hibákat a kicsomagolás után azonnal jelenteni kell. A garancia lejártá után elvégzett javítások díjhoz kötöttek.

A garancia hatálya

A készüléket gondosan gyártották, szigorú minőségi irányelvek szerint, és a szállítás előtt gondosan ellenőrizték. A garancia anyaghibákra

vagy gyártási hibákra vonatkozik. Ez a garancia nem vonatkozik a termék azon részeire, amelyek normális kopásnak vannak kitéve, ezért kopó alkatrészeknek vagy törékeny alkatrészek károsodásának tekinthetők, pl. kapcsolók, elemek vagy üvegből készült részek. Ez a garancia érvénytelen, ha a terméket megrongálják, nem megfelelően használják vagy tartják karban. A termék megfelelő használatához szigorúan be kell tartani az üzemeltetési utasításban megadott összes utasítást. Feltétlenül kerülje azokat a felhasználási célokat és kezelési módokat, amelyeket a használati útmutató nem tanácsol, vagy amelyekkel kapcsolatban figyelmeztet. A terméket kizárólag magán- és nem kereskedelmi használatra szánják. A garancia lejár olyan visszaélészerű vagy helytelen kezelés, erőalkalmazás és olyan beavatkozások esetén, amelyeket nem hivatalos szervizünk hajtott végre.

A garancia érvényesítése

Kérésének gyors feldolgozása érdekében, kérjük, kövesse az alábbi utasításokat:

- Minden megkereséshez készítse elő a vásárlást igazoló nyugtát és a cikkszámot (525304_2504).
- A cikkszám megtalálható az adattáblára gravírozva, a használati útmutató címlapján (annak bal alsó részén) vagy a termék hátoldalán vagy alján elhelyezett matricán.
- Ha működési zavarok vagy egyéb hibák lépnek fel, **először telefonon vagy e-mailben vegye fel a kapcsolatot a következő szervizrészleggel.**



A jelen útmutató további kézikönyvekkel, termékvideókkal és szoftverekkel együtt letölthető a www.lidl-service.com webhelyről.



Ez a QR-kód közvetlenül a Lidl ügyfélszolgálati oldalára vezet (www.lidl-service.com), ahol a cikkszám (525304_2504) megadásával nyithatja meg a használati útmutatót.

Ügyfélszolgálat

Inter-Quartz GmbH, Valterweg 27A, 65817 Eppstein, NÉMETORSZÁG
E-mail: support@inter-quartz.de, telefon: +49 (0)6198 571825



0680 981220



Szállító

Felhívjuk a figyelmét, hogy a következő cím nem a szerviz címe. Először vegye fel a kapcsolatot a fent megnevezett ügyfélszolgálattal.
digi-tech gmbh, Valterweg 27A, 65817 Eppstein, NÉMETORSZÁG



A gyártás éve: 2025

IAN 525304_2504, Cikkszám: 4-LD7175-1, 4-LD7175-2



SI Navodila za uporabo in varnostni ukrepi

Kazalo

Kazalo	63
Uvod	65
Predvidena uporaba	65
Obseg dobave	65
Tehnični podatki	66
Radijsko-projekcijska budilka	66
Vtični napajalnik in kabel USB-A/C	66
Podatki o bateriji 1,5 V AA LR6	67
Razlaga opozorilnih besed	67
Razlaga simbolov	68
Pomembna varnostna navodila	71
Varnostna navodila za uporabnike	71
Varnostna navodila za prikazovalnik	71
Varnostna navodila za baterije	72
Varna namestitvev izdelka	74
Prednji del s prikazovalnikom	75
Zadnja stran z nadzornimi ploščami	77
Prva uporaba	78
Napajanje	78
Radijski sprejem	78
Motnja sprejema	78
Ponovno zaženite in izklopite radijski sprejem	79
Vklop/zatamnitev osvetlitve prikazovalnika	79
Projekcija	80
Nastavitev projekcije	80
Začasna projekcija	80
Trajna projekcija	80
Preklapljanje projekcije med časom, temperaturo in časom alarma	80
Uporaba	81

Hitra nastavitvev	81
Osnovna nastavitvev	81
Prikaz 12/24-urnega formata	81
Nastavitvev temperaturene enote	81
Nastavitvev jezika za prikaz dneva v tednu	82
Prikaz koledarskega tedna	82
Nastavitvev drugega časa (SECOND TIME)	82
Prilagoditev časovnega pasu	82
Alarm	83
Nastavitvev alarma	83
Vkllop/izkllop alarma	83
Funkcija dremeža (SNOOZE)	84
Indikator napolnjenosti baterije	84
Navodila za čiščenje	84
Hramba	85
Odstranjevanje	85
Odstranjevanje električne naprave	85
Odstranjevanje baterij	86
Poenostavljena izjava EU o skladnosti	88
Garancija podjetja digi-tech gmbh	88
Garancijski pogoji	88
Garancijsko obdobje in zakonsko določeni zahtevki za napake	88
Obseg garancije	89
Obravnavna garancijskega zahtevka	89
Servis	90
Dobavitelj	90
Pooblaščen serviser:	91
Garancijski list	91

Radijsko vodena budilka s projekcijo

Uvod

Čestitamo vam za nakup nove radijsko vodena budilka s projekcijo (v nadaljevanju »izdelek« ali »naprava«). Odločili ste se za visokokakovosten izdelek. Navodila za uporabo so del tega izdelka.



Vsebujejo pomembne informacije o varnosti, uporabi in odstranjevanju. Pred uporabo izdelka se seznanite z vsemi navodili za uporabo in varnostnimi navodili. Izdelek uporabljajte samo v skladu z navodili in za določena področja uporabe.

Če izdelek posredujete tretjim osebam, jim izročite tudi te dokumente. Shranite embalažo in navodila za uporabo za morebitne kasnejše poizvedbe.

Predvidena uporaba

Izdelek je primeren za prikaz časa, bujenje in uporabo dodatnih opisanih funkcij. Vsaka drugačna uporaba ali spreminjanje izdelka se šteje za neprimerno.

Izdelek je primeren samo za uporabo v zaprtih prostorih.

Proizvajalec ne odgovarja za škodo, ki nastane zaradi nepravilne uporabe ali nepravilnega upravljanja. Izdelek ni namenjen komercialni uporabi.



Obseg dobave

Opomba: Po nakupu preverite obseg dobave. Prepričajte se, da so vsi sestavni deli prisotni in nepoškodovani. Ne uporabljajte izdelka, če je dobava nepopolna in/ali so njeni sestavni deli poškodovani. Obrnite se na servisni oddelek (glejte »Postopek v primeru uveljavljanja garancije«).

- 1 x radijsko vodena budilka s projekcijo
- 1 x vtični napajalnik, model: HX06B-0501000-CG
- 1 x kabel USB A/C
- 2 x baterija 1,5 V AA LR6
- 1 x hitri vodič

Tehnični podatki

Radijsko-projekcijska budilka

- Radijska ura DCF77
- Frekvenca prenosa: 77,5 kHz
- Dimenzije: pribl. 130 x 96 x 50 mm
- Teža: pribl. Model 1: 177 g (brez baterije)
 pribl. Model 2: 173 g (brez baterije)
- Vhod: 5,0 V  1,0 A, 5,0 W
- Klimatski pogoji za shranjevanje: 0 °C~60 °C
- Razred zaščite: III, 
- Deluje na 2 bateriji 1,5 V AA LR6/R6
- Baterija  – oznaka za enosmerno napetost
- Delovanje z vtičnim napajalnikom, model: HX06B-0501000-CG

Vtični napajalnik in kabel USB-A/C

- Model: HX06B-0501000-CG
- Proizvajalec: Dongguan Shijie Hua Xu Electronics Factory
- Mere: pribl. 82,5 x 36 x 25 mm
- Teža: 63 g
- Kabel USB: USB-C (na napravi), USB-A (na vtiču)
- Dolžina kabla: približno 1,5 m
- Vhod: 100 – 240 V, ~50/60 Hz, 0,2 A
- Izhod: 5,0 V  1,0 A, 5,0 W
- Povprečna učinkovitost med uporabo: 73,62 %
- Poraba energije brez obremenitve: 0,1 W
- Zaščitni razred II, stopnja zaščite IP20

Podatki o bateriji 1,5 V AA LR6



Proizvajalec:	Proizvajalec: Lidl Stiftung & Co.KG. Stiftsbergstraße 1 DE-74167 Neckarsulm E-pošta: battery-service@lidl.com www.lidl-service.com
Kraj proizvodnje:	Zhejiang Mustang Battery Co. LTD. No.818 Rongji road, Luotuo, Zhenhai district, Ningbo, Kitajska
Oznaka:	Za podrobnosti glejte odtis na bateriji
Datum proizvodnje:	Za podrobnosti glejte odtis na bateriji
Teža:	pribl. 25 g
Zmogljivost:	Za podrobnosti glejte odtis na bateriji
Kemična sestava:	cink in manganov dioksid
Nevarne snovi v bateriji:	brez
Sredstvo za gašenje požara:	kateri koli požarni razred (brez omejitev)
Kritične surovine:	mangan, grafit, nikelj

Razlaga opozorilnih besed















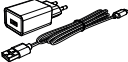

NEVARNOST!

Opozorilna beseda označuje neposredno nevarnost, ki lahko, če se ji ne izognete, povzroči smrt ali hude telesne poškodbe.

 OPOZORILO!	<p>Opozorilna beseda označuje morebitno nevarnost, ki lahko, če se ji ne izognete, povzroči smrt ali hude telesne poškodbe.</p>
 Nevarnost električnega udara/smrtna nevarnost!	<p>Ta opozorilni simbol/opozorilna beseda označuje nevarnost električnega udara.</p>
Opomba:	<p>Ta opozorilna beseda se uporablja za dodatne informacije.</p>

Razlaga simbolov

	<p>Nepravilna uporaba baterij predstavlja nevarnost eksplozije in puščanja tekočine v baterijah.</p>
	<p>Alkalne baterije so priložene</p>
 	<p>Baterija: 2 x 1,5 V AA R6/LR6</p>
	<p>Oznaka za enosmerno napetost</p>
	<p>Vtični napajalnik Model: HX06B-0501000-CG, kabel USB-A/C</p>

	<p>Zaščitni razred II, stopnja zaščite IP20 Vtični napajalnik nima zaščite pred vodo. Vtični napajalnik je zaščiten pred dotikom trdnih predmetov s premerom več kot 12,5 mm (ne dotikajte se sestavnih delov pod napetostjo).</p>
	<p>Zaščitni razred: III Radijsko-projekcijska budilka je zaščiten pred električnim udarom (škodljivo delovanje toka na telo) z varnostno zelo nizko napetostjo (< 60 V DC)</p>
	<p>Preberite navodila za uporabo.</p>
	<p>Podjetje digi-tech gmbh z oznako CE potrjuje skladnost z veljavnimi direktivami EU.</p>
	<p>Notranja temperatura</p>
	<p>Radijska ura DCF77</p>
	<p>Polarnost USB-C</p>
	<p>Vtični napajalnik TÜV Rheinland, GS – preizkušena varnost</p>
	<p>Stopnja energetske učinkovitosti VI</p>
	<p>Baterije vedno hranite izven dosega otrok.</p>

	Baterij ne mečite v ogenj in jih ne postavljajte v stik z ognjem.
	Baterije morate vedno vstaviti s pravilno polariteto.
	Ne deformirajte ali poškodujte baterij.
	Ne odpirajte ali razstavljajte baterij.
	Ne mešajte baterij različnih znamk in tipov.
	Ne mešajte novih in rabljenih baterij.
	Ne polnite baterij.
	Baterije zaščitite pred vlago in jih hranite stran od tekočin.
	Ne povzročajte kratkega stika baterij.
	Baterije vedno vstavljajte s pravilno polariteto.
	Nosite zaščitne rokavice.

Pomembna varnostna navodila

Varnostna navodila za uporabnike



OPOZORILO! Smrtna nevarnost in nevarnost poškodb za malčke in otroke!

Otroci se pogosto ne zavedajo nevarnosti. Izdelek držite stran od otrok.

- Ta izdelek lahko uporabljajo **otroci**, stari vsaj 8 let, ter osebe z zmanjšanimi telesnimi, čutnimi ali duševnimi sposobnostmi ali pomanjkanjem izkušenj in znanja, če so pod nadzorom oz. so podučeni o varni uporabi izdelka in razumejo posledične nevarnosti v zvezi z njegovo uporabo. Izdelek ni **otročka** igrača. **Otroci** ne smejo čistiti in vzdrževati izdelka brez nadzora.
- Embalažni material ni igrača. Med igranjem se **otroci** lahko zapletejo vanj in se zadušijo.
- Ne uporabljajte poškodovanega izdelka.
- Izdelka ne izpostavljajte vlagi.
- Izdelek uporabljajte samo v zaprtih prostorih.
- Ta izdelek ne vsebuje delov, ki bi jih uporabnik lahko popravil sam.

Varnostna navodila za prikazovalnik



OPOZORILO! Nevarnost telesnih poškodb!



Ne pritiskajte na prikazovalnik in ga zaščitite pred ostrimi predmeti. Če se prikazovalnik razbije, si pri zbiranju posameznih delov nadenite rokavice.

- Če pride do stika kože s tekočino iz prikazovalnika, jo obrišite s čisto krpo in kožo sperite z veliko vode. Po potrebi se posvetujte z zdravnikom.
- Če tekočina iz prikazovalnika pride v stik z očmi, jih sperite z veliko vode. Takoj se posvetujte z zdravnikom.

- Če zaužijete tekočino iz prikazovalnika, izperite ustno votlino z vodo in nato popijte veliko vode. Takoj se posvetujte z zdravnikom.

Varnostna navodila za baterije



OPOZORILO!

Smrtno nevarno!

- Baterije hranite izven dosega otrok. V primeru zaužitja takoj poiščite zdravniško pomoč.
- Zaužitje lahko povzroči opekline, perforacijo mehkega tkiva in smrt. Hude opekline se lahko pojavijo v 2 urah po zaužitju.
- Ne uporabljajte polnilnih baterij!
- Nikoli ne polnite baterij, ki niso namenjene ponovnemu polnjenju.
- Različnih vrst baterij ali novih in rabljenih baterij ne smete uporabljati skupaj.
- Ne povzročajte kratkega stika in/ali ne odpirajte baterij. To lahko povzroči pregrevanje, nevarnost požara ali eksplozijo.
- Baterij nikoli ne mečite v ogenj ali vodo.
- Baterij ne izpostavljajte mehanskim obremenitvam.

Nevarnost puščanja baterij



POZOR! Nevarnost telesnih poškodb!



Baterije, ki puščajo ali so poškodovane, lahko ob stiku s kožo povzročijo kemične opekline.

Zato v tem primeru nosite ustrezne zaščitne rokavice.

- Izogibajte se ekstremnim pogojem in temperaturam, ki lahko vplivajo na baterije, npr. grelnim telesom ali neposredni sončni svetlobi.
- Če baterije puščajo, preprečite stik kemikalij s kožo, očmi in sluznico. Prizadeta mesta takoj sperite s čisto vodo in se posvetujte z zdravnikom.
- Če baterije puščajo, jih takoj odstranite iz izdelka, da preprečite poškodbe.

- Odstranite baterije, če izdelka dlje časa ne boste uporabljali.

POZOR: Nevarnost poškodbe izdelka!

- Uporabljajte samo vrsto baterij, ki je navedena v navodilih.
- Baterije vstavite v izdelek v skladu z oznakami za polarnost (+) in (-) na bateriji in izdelku.
- Preden vstavite baterije, očistite kontakte na baterijah in predal za baterije z vatirano palčko ali suho krpo, ki ne pušča vlaken.
- Prazne baterije nemudoma odstranite iz izdelka.



NEVARNOST! Nevarnost električnega udara/ smrtna nevarnost!

- Izdelka in vtičnega napajalnika ne potaplajte v vodo ali druge tekočine, saj to lahko povzroči električni udar.
- Izdelka in vtičnega napajalnika se ne dotikajte z mokrimi rokami in ju ne uporabljajte na prostem ali v prostorih z visoko vlažnostjo.
- Na izdelek ali v njegovo neposredno bližino ne postavljajte posod, napolnjenih s tekočino (npr. vaz). Posoda se lahko prevrne, tekočina pa lahko ogrozi električno varnost.
- Ohišja izdelka in vtičnega napajalnika v nobenem primeru ne odpirajte oz. ne odstranjujte. Deli v notranjosti ohišja so pod napetostjo. Če se jih dotaknete, lahko pride do električnega udara.
- Ne vstavljajte predmetov v odprtine izdelka. Lahko se dotaknete katerega od delov pod napetostjo, zaradi česar obstaja nevarnost električnega udara.
- Vtični napajalnik izključite iz električne vtičnice, če pride do motenj med delovanjem (npr. motnje v delovanju ali dim), po uporabi in med nevihto. Vedno povlecite za vtični napajalnik in ne za kabel.
- Če želite izdelek popolnoma izklopiti iz napajanja, izvlecite vtični napajalnik iz električne vtičnice. Dokler je vtični napajalnik priključen na električno vtičnico, vedno porabi majhno količino električne energije.

To velja tudi, če izdelek ni priključen na vtični napajalnik.

- Električna vtičnica mora biti vedno lahko dostopna, da lahko v sili hitro povlečete za vtični napajalnik.
- Kabel vtičnega napajalnika položite tako, da ne bo povzročil nevarnosti spotikanja. Kabel vtičnega napajalnika ne sme biti prepognjen ali stisnjen.
- Vtični napajalnik držite stran od vročih površin in ostrih robov.
- Ne spreminjajte izdelka ali vtičnega napajalnika.
- Popravilo izdelka ali vtičnega napajalnika je dovoljeno samo v specializirani delavnici. Neustrezna popravila lahko uporabnika izpostavijo precejšnjim tveganjem.
- Izdelek uporabljajte samo s priloženim vtičnim napajalnikom. Vtični napajalnik uporabljajte samo za ta izdelek. V primeru okvare je vtični napajalnik dovoljeno zamenjati samo z vtičnim napajalnikom enake vrste.
- Uporabite samo polnilec SELV.
Napetost **SELV** opisuje napetost, ki je izbrana tako nizko, da pri neposrednem dotiku ni nevarnosti zaradi prevelikih tokov telesa, tako med predvidenim delovanjem kot v primeru posamezne napake.

Varna namestitvev izdelka

Izdelek postavite na trdno in ravno površino. Izdelek ni zasnovan za uporabo v prostorih z visoko vlažnostjo (npr. v kopalnici). Pred namestitvijo zaščitite občutljive površine, da preprečite nastanek prask.

Poskrbite, da:

- izdelka med delovanjem ne postavite na debelo preprogo ali posteljo;
- na izdelek ne vplivajo neposredni viri toplote (npr. ogrevanje);
- na izdelek ne sije neposredna sončna svetloba;
- se izognete brizganju ali kapljanju vode na izdelek (na izdelek ali blizu njega ne postavljajte predmetov, napolnjenih s tekočinami, npr. vaz);
- izdelek ni v neposredni bližini magnetnih polj (npr. zvočnikov);

- tujki ne morejo prodreti v izdelek;
- izdelek ves čas hranite stran od sveč in odprtega ognja, da preprečite širjenje ognja.

Prednji del s prikazovalnikom

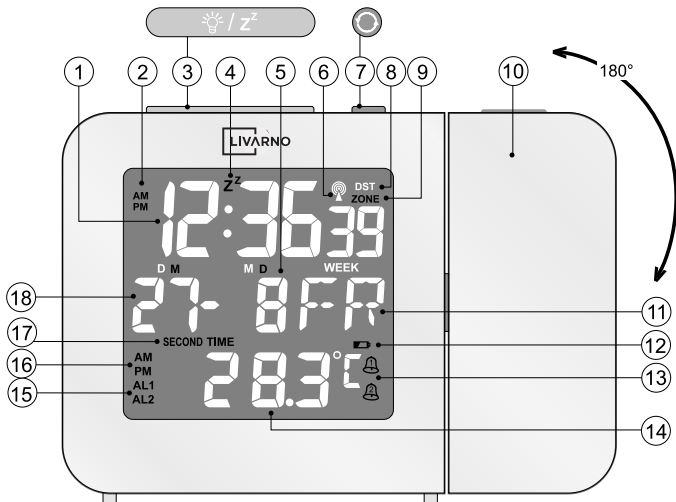

1	Čas	2	AM/PM (Dopoldne/ popoldne), 12-urni prikaz časa
3	Gumb za osvetlitev/ dremež	4	Indikator dremeža

5	Mesec (spremeni na dan)	6	Ikona radia, radijski stolp, radijski valovi
7	Vrtljivi gumb za spre- membo postaj	8	DST, prikaz poletnega časa
9	Indikator ZONE	10	Roka za projekcijo z lečo
11	Dan v tednu/ koledarski teden	12	Indikator napolnjenosti baterije
13	Ikona alarma 1, 2	14	Temperatura/čas alarma/ drugi čas
15	AL1, AL2, način alarma	16	AM/PM (Dopoldne/ popoldne), 12-urni prikaz alarma
17	Drugi čas (SECOND TIME)	18	Dan (spremeni v mesec)

Zadnja stran z nadzornimi ploščami

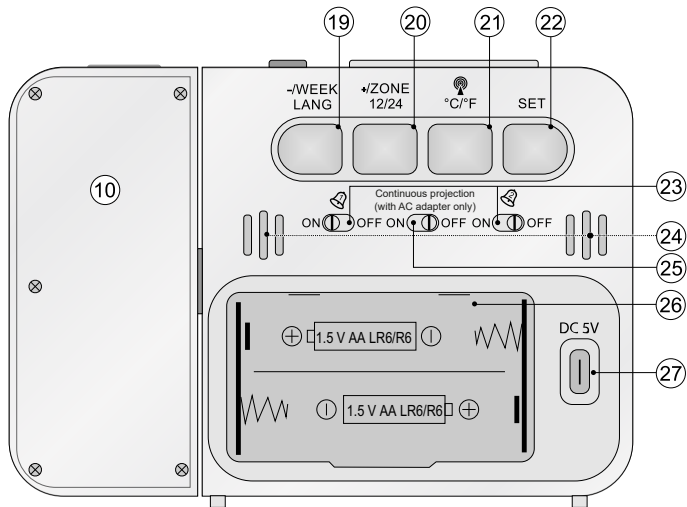

19	Gumb -/WEEK (teden)-/ jezik	20	Gumb +/ZONE- 12/24
21	Gumb RESET/°C/°F	22	Gumb za nastavitev (SET)
23	Gumb ALARM 1/2- ON/OFF (vklop/izklop)	24	Prezračevalne reže
25	Stikalo za ON/OFF (vklop/ izklop) trajne projekcije	26	Predal za baterije
27	Priključek za vtični napajalnik		

Prva uporaba

Opomba: Z izdelka popolnoma odstranite ves embalažni material. Pred prvo uporabo odstranite vse zaščitne folije. Preverite, ali so izdelek ali posamezni deli poškodovani. V tem primeru izdelka ne uporabljajte. Pokličite servis.

- Odprite predal za baterije **26**.
- Vstavite dve bateriji tipa 1,5 V AA LR6/R6 **polarno pravilno +/-** v skladu z oznako v predalu za baterije.
- Zaprite predal za baterije **26**. Zasliši se zvočni signal. Izdelek začne sprejemati radijski signal DCF77, na prikazovalniku pa utripa radijski stolp **6**. Ta postopek lahko traja od 3 do 10 minut.

Opomba: Med sprejemom radijskega signala DCF77 izdelka ne premikajte.

Izdelek sinhronizira notranji čas vsak dan od 01:00 do 04:00 (vsako polno uro). Če sprejem ne bo uspešen, se bo poskus ponovil ob 05:00 in 06:00. Če je sprejem signala neuspešen, ročno nastavite čas (glejte osnovno nastavitve).

Če je sprejem uspešen, se trajno prikaže radijski simbol **6**, samodejno pa se prikaže tudi osnovni način s časom **1**, dnevom **18**, mesecem **5** in dnem v tednu **11** v angleščini. V poletnem času se na prikazovalniku prikaže DST **8**.

Napajanje

Za trajno projekcijo in trajno osvetlitev prikazovalnika mora biti vtični napajalnik priključen na priključek **27** in na zunanji vir napajanja s kablom USB-A/C.

Radijski sprejem

Motnja sprejema

Radijski signal DCF77 se pošlje iz bližine Frankfurta na Majni. Mogoče ga

je sprejeti v radiju približno 2000 km od Frankfurta na Majni. Vendar obstajajo nekateri viri motenj, ki lahko znatno ovirajo sprejem. Če vaš izdelek radijskega signala DCF77 ne sprejema pravilno, ga obesite ali namestite na drugo mesto. Upoštevajte, da je lahko v bližini računalnikov, telefonov, radijskih sprejemnikov in televizorjev elektromagnetno sevanje, ki lahko moti sprejem radijskega signala DCF77. Drugi viri motenj za sprejem radijskega signala so lahko močna izolacija stavbe (kovinski deli), visoke gore ali motnje v ozračju. Po potrebi zamenjajte baterije.

Ponovno zaženite in izklopite radijski sprejem

- V običajnem prikazu pritisnite in držite gumb RESET/°C/°F **21**, da znova zaženete sprejem radijskega signala DCF77. Simbol radia **6** utripa na prikazovalniku.
Ta postopek lahko traja od 3 do 10 minut.
- Ko simbol radia **6** še vedno utripa, ponovno pritisnite in držite gumb RESET/°C/°F **21**, da izklopite sprejem radijskega signala DCF77. Simbol radia **6** izgine s prikazovalnika.
Izdelek bo ponovno sinhroniziral notranji čas vsako polno uro med 01:00 in 04:00.

Vklop/zatembitev osvetlitve prikazovalnika

Opomba: Za trajno osvetlitev prikazovalnika mora biti vtični napajalnik s kablom USB-A/C priključen na priključek **27** in na zunanji vir napajanja.

Delovanje z baterijami:

Pritisnite gumb za osvetlitev/dremež **3**, da za trenutek aktivirate projekcijo in osvetlitev ozadja.

Delovanje v električnem omrežju:

Pritisnite gumb za osvetlitev/dremež **3**, da izberete med stopnjo osvetlitve prikazovalnika: nizka, srednja, visoka, trajna ali brez osvetlitve.

Projekcija

Vaš izdelek lahko projicira čas, temperaturo ali čas alarma na ravni površini, kot je npr. stena v predhodno zatemnjeni sobi. Območje projekcije je mogoče zasukati za 180 ° od spredaj nazaj.

Razdalja projekcije ne sme presegati 4 m.

Nastavitev projekcije

1. Vključite trenutno ali trajno projekcijo za projekcijo časa na steni.
2. Poravnajte vrtljivo projekcijsko roko **10**.
3. Pritisnite in držite gumb za vrtenje **7** za čitljiv prikaz projekcije na steni pod kotom 90 °, 180 °, 270 ° in 360 °.

Začasna projekcija

Pritisnite gumb za osvetlitev/dremež **3**, da za trenutek aktivirate projekcijo in osvetlitev ozadja.

Trajna projekcija

Opomba: Za trajno projekcijo mora biti napajalna enota s kablom USB-A/C priključena na priključek **27** in na zunanji vir napajanja.

Nastavite stikalo za vklop/izklop trajne projekcije **25** na zadnji strani izdelka na položaj »ON«.

Opomba: Če napajalnik ni priključen v vtičnico, premaknite stikalo za vklop/izklop trajne projekcije **25** na položaj »OFF«.

Preklapljanje projekcije med časom, temperaturo in časom alarma

Med projeciranjem kratko pritisnite gumb za vrtenje **7** za preklp projekcije med časom, temperaturo in časom alarma.

Opomba: Projeciranje časa alarma je možno le, če je bil čas alarma predhodno nastavljen in aktiviran (gl. poglavje »Alarm«).

Uporaba

Hitra nastavitvev

Ko nastavljaš številke vrednosti, pritisni in drži gumb **-/WEEK-/** jezik **19** ali pa gumb **+ /ZONE-/12/24** **20** za hitrejšo spremembo vrednosti.

Opomba: Če med ročnim nastavljanjem približno 20 sekund ne pritisne nobenega gumba, se način nastavljanja prekine in prikazovalnik se preklopi na običajni prikaz. Shranjene bodo vse vrednosti, ki ste jih že vnesli.

Osnovna nastavitvev

- V osnovnem načinu pritisni in drži gumb SET **22**. Utripa leto in lahko ga nastaviš z gumbom **-/WEEK-/** jezik **19** ali z gumbom **+ /ZONE-/12/24** **20**.
- Potrdi vnos s pritiskom na gumb SET **22**.
- Na enak način nastaviš mesec **5**, dan **18**, položaj meseca **5** in dneva **18**, ure in minute.
Z zadnjo potrditvijo zapusti način vnosa.

Prikaz 12/24-urnega formata

V osnovnem načinu kratko pritisni gumb **+ /ZONE-/12/24** **20**, da preklopiš med 12- in 24-urnim formatom.

Če ste izbrali 12-urni format, bo pred dopoldanskim časom (00:00–11:59) prikazan znak AM **2**, pred popoldanskim (12:00–23:59) pa znak PM **2**. AM (dopoldan) ali PM (popoldan) se prikaže tudi pred časom alarma in drugim časom **16**.

Nastavitev temperaturne enote

Vaš izdelek lahko prikaže temperaturo v °C (stopinj Celzija) in v °F (stopinj Fahrenheita).

- Pritisni gumb RESET/°C/°F **21** za preklon med enotama °C in °F.

Nastavitev jezika za prikaz dneva v tednu

Vaš izdelek lahko prikaže dan v tednu v okrajšavah za 5 jezikov.

EN = angleščina, DE = nemščina, FR = francoščina, IT = italijanščina,

SP = španščina.

- V osnovnem načinu dolgo pritisnite in držite gumb **-/WEEK-/** jezik **19**, dokler se ne prikaže zeleni jezik.
- Spustite gumb in izdelek bo shranil nastavljeni jezik. Dnevi v tednu bodo prikazani v izbranem jeziku.

Prikaz koledarskega tedna

Vaš izdelek lahko prikaže koledarski teden **11**.

V osnovnem načinu kratko pritisnite gumb **-/WEEK-/** jezik **19**, da preklopite med tednom (WEEK) in dnevom v tednu.

Nastavitev drugega časa (SECOND TIME)

S to funkcijo lahko prikažete drugi vzporedni čas na dnu prikazovalnika **14**.

- V osnovnem načinu trikrat na kratko pritisnite gumb SET **22**. Na prikazovalniku se prikaže nastavitev drugega časa (SECOND TIME) **17**.
- Pritisnite in držite gumb SET **22**. Ure drugega časa utripajo in jih lahko spremenite z gumbom **-/WEEK-/** jezik **19** ali pa nastavite z gumbom **+ /ZONE-/12/24** **20**.
- Potrdite vnos s pritiskom na gumb SET **22**.
- Na enak način nastavite minute.
Z zadnjo potrditvijo zapustite način vnosa.
Drugi čas se prikaže na prikazovalniku **14**.

Prilagoditev časovnega pasu

Če ste v državi, kjer se trenutni čas razlikuje kljub sprejemu prek radijskega signala DCF77, uporabite prilagoditev časovnega pasu, da boste uporabljali izdelek v drugačnem časovnem pasu, kot je običajna nastavitev (UTC + 1 = srednjeevropski čas). Razliko v urah (npr. -01) nastavite na zeleni

časovni pas.

- V osnovnem načinu pritisnite in držite gumb +/ZONE-/12/24 **20**. Na prikazovalniku se prikaže simbol ZONE **9**.
- Pritisnite in držite gumb SET **22**. Utripa časovni pas 00. Lahko ga nastavite z gumbom -/WEEK/jezik **19** ali z gumbom +/ZONE-/12/24 **20**.
- Potrdite vnos s pritiskom na gumb SET **22**. Na prikazovalniku je zdaj prikazan čas v izbranem časovnem pasu.
- V osnovnem načinu pritisnite in držite gumb +/ZONE-/12/24 **20**, da preklopite med izbranim časovnim pasom in lokalnim časovnim pasom.

Alarm

Naprava ima dva ločeno nastavljiva časa alarma. Nastavljeni časi alarma se vedno nanašajo na čas, prikazan na prikazovalniku (lokalni čas ali časovni pas).

Nastavitev alarma

- V osnovnem načinu enkrat na kratko pritisnite gumb SET **22**. Na prikazovalniku se prikaže alarm AL1 **15**.
- Pritisnite in držite gumb SET **22**. Čas alarma utripa. Lahko ga spremenite z gumbom -/WEEK/jezik **19** ali pa nastavite z gumbom +/ZONE-/12/24 **20**.
- Potrdite vnos s pritiskom na gumb SET **22**.
Na enak način nastavite minute.
Z zadnjo potrditvijo zapustite način vnosa.
- V osnovnem načinu dvakrat na kratko pritisnite gumb SET **22**. Alarm AL2 **15** se prikaže na prikazovalniku. Lahko ga nastavite na enak način kot alarm AL1.

Vklop/izklop alarma

Ko nastavite ustrezne čase alarma, jih morate še vedno vklopiti.

- Premaknite ustrezen gumb ALARM1/2-ON/OFF **23** na položaj

»ON«. Prikaže se ustrezeni simbol alarma **13**, ki označuje, da je vklopljen alarm 1 ali 2.

- Premaknite ustrezen gumb ALARM 1/2-ON/OFF **23** na položaj »OFF«. Ustrezeni simbol alarma **13** izgine s prikazovalnika in alarm 1 ali alarm 2 je izklopljen.

Funkcija dremeža (SNOOZE)

- Ko se oglasi alarm, pritisnite gumb za osvetlitev/dremež **3**, da vklopite funkcijo dremeža.
- Signal alarma se prekine za približno 5 minut. Na prikazovalniku utripa indikator dremeža **Z^Z** **4** in ustrezeni simbol alarma **13**.

Indikator napolnjenosti baterije

Ko se na prikazovalniku prikaže indikator napolnjenosti baterije **12**, takoj odstranite vse baterije, saj obstaja povečana nevarnost puščanja.

Ne uporabljajte različnih baterij (starih in novih, alkalnih in ogljikovih itd.) hkrati.

Opomba: Če želite ohraniti nastavitve, ob menjavi baterij pustite napajalnik priključen.

Navodila za čiščenje



NEVARNOST! Nevarnost električnega udara/ smrtna nevarnost!



Pred čiščenjem izdelka izvalcite vtični napajalnik iz vtičnice. Izdelek in vtični napajalnik ne smeta biti izpostavljeni vlagi – izogibajte se kapljanju in brizganju vode.

Nepravilno čiščenje lahko poškoduje izdelek. Izdelka ne potaplajte v vodo

ali katerokoli drugo tekočino. Ne uporabljajte agresivnih čistilnih sredstev, ščetk s kovinskimi ali najlonskimi ščetinami oz. ostrih ali kovinskih predmetov za čiščenje, kot so noži, trde lopatice in podobno. Ti lahko poškodujejo površino.

Očistite izdelek z mehko, suho krpo, ki ne pušča vlaken, npr. krpo za čiščenje očal.

Hramba

Če izdelka dlje časa ne boste uporabljali, odstranite baterije iz izdelka, izdelek pa očistite in zaščitite pred sončno svetlobo ter shranite na suhem in hladnem mestu, najbolje v originalni embalaži.

Odstranjevanje

Napravo in embalažni material je mogoče reciklirati, zato jih za boljše ravnanje z odpadki zavržite ločeno. Kako odstraniti dotrajano napravo, lahko izveste pri vaši občinski ali mestni upravi.

Pri ločevanju odpadkov upoštevajte oznake embalažnih materialov, ki so označeni z okrajšavami (a) in številkami (b) z naslednjim pomenom:

1–7: plastika,

20–22: papir in karton,

80–98: kompoziti.



Odstranjevanje električne naprave

Simbol s prečrtanim smetnjakom na kolesih pomeni, da električne in elektronske opreme ne smete odvreči med gospodinjske odpadke. Potrošniki so zakonsko zavezani, da električno in elektronsko opremo ob koncu njihove življenjske dobe zbirajo ločeno od nerazvrščenih komunalnih odpadkov. Na ta način je zagotovljeno okolju prijazno recikliranje, ki varčuje z viri. Baterije in polnilne baterije, ki niso trdno vgrajene v električno ali elektronsko napravo in jih je mogoče odstraniti brez uničenja, je treba pred oddajo na zbirnem mes-



tu ločiti iz naprave in jih odpeljati na za to določeno odlagališče. Enako velja za sijalke, ki jih je mogoče odstraniti iz naprave brez uničenja. Lastniki električnih in elektronskih naprav iz zasebnih gospodinjstev lahko naprave oddajo na zbirnih mestih javnih organov za ravnanje z odpadki ali na zbirnih mestih, ki jih določijo proizvajalci ali distributerji. Oddaja starih naprav je brezplačna. Obveznost brezplačne oddaje starih naprav velja tako za nakupe v trgovini kot za dostavo na domači naslov. Staro napravo se vrne na enakem kraju, kot je veljal za izročitev naprave. Za vračilo starih naprav se ne sme zaračunati transportnih stroškov. Na splošno so distributerji dolžni zagotoviti, da brezplačno prevzamejo stare naprave tako, da zagotovijo ustrezne možnosti vračila v razumni razdalji. Potrošniki lahko staro napravo brezplačno vrnejo distributerju, ki jo mora sprejeti nazaj, če kupijo enakovredno novo napravo z načeloma enako funkcijo. Ta možnost obstaja tudi pri dostavi v zasebno gospodinjstvo. Pri prodaji na daljavo obstaja možnost brezplačnega odvoza ob nakupu nove naprave omejena na toplotne izmenjevalnike, naprave s prikazovalniki in velike naprave, ki imajo vsaj en zunanji rob daljši od 50 cm. Ob sklenitvi kupoprodajne pogodbe mora distributer potrošnika povprašati o nameri vračila. Poleg tega lahko potrošniki na zbirnem mestu distributerja brezplačno oddajo do tri elektronske naprave ene vrste, ne da bi bilo to povezano z nakupom nove naprave. Dolžine robov posameznih naprav pri tem ne smejo presežati 25 cm.

Pred odlaganjem odstranite baterijo, ne da bi pri tem uničili izdelek, in jo zavrzite ločeno (glejte »Odstranjevanje baterij«).

Odstranjevanje baterij

Ta simbol pomeni, da baterij in polnilnih baterij ne smete odvreči med običajne gospodinske odpadke. Po koncu njihove življenjske dobe ste jih zakonsko dolžni brezplačno oddati na javno zbirno mesto ali na zbirna mesta, ki so jih distributerji določili za recikliranje, v skladu z Uredbo o baterijah 2023/1542/EU in njenimi



spremembami.

Baterije in polnilne baterije, ki niso vgrajene v napravo in jih je mogoče odstraniti, ne da bi jih uničili, je treba ločiti od naprave in jih v izpraznjenem stanju odpeljati na za to predvideno odlagališče. Recikliranje in ponovna uporaba odpadne opreme in baterij predstavlja pomemben prispevek k varovanju našega okolja. V primeru nepravilnega odlaganja se lahko v okolje sprostijo strupene snovi, ki škodujejo zdravju ljudi, živali in rastlin.

Spodaj je navedenih nekaj najboljših praks in priporočil za podaljšanje življenjske dobe baterij in polnilnih baterij ter omogočanje njihove ponovne uporabe:

- Polnilne baterije pravilno in popolnoma napolnite, da podaljšate njihovo življenjsko dobo. Po potrebi jih pred ponovnim polnjenjem popolnoma izpraznite z ustreznim polnilnikom.
- Razmislite o možnosti uporabe polnilnih baterij. Te je mogoče večkrat uporabiti in napolniti, kar zmanjša količino baterijskih odpadkov.
- Za svoje naprave vedno uporabljajte pravo vrsto baterij. Nepravilna uporaba lahko skrajša življenjsko dobo baterij in morda povzroči škodljive učinke.

Pri ravnanju s starimi baterijami vedno upoštevajte varnostna navodila. Stare baterije, ki vsebujejo litij (Li = litij), predstavljajo veliko nevarnost požara. Zato je treba posebno pozornost nameniti pravilnemu odlaganju starih baterij in polnilnih baterij, ki vsebujejo litij. Nepravilno odlaganje lahko povzroči tudi notranji in zunanji kratki stik zaradi toplotnih učinkov (vročina) ali mehanskih poškodb. Kratak stik lahko povzroči požar ali eksplozijo in ima resne posledice za ljudi in okolje. Da bi se izognili kratkemu stiku, pred odlaganjem zalepite pole ali kontakte baterije.

Poenostavljena izjava EU o skladnosti

Družba digi-tech gmbh izjavlja, da je Radijsko vodena budilka s projekcijo 4-LD7175-1, 4-LD7175-2 v skladu z direktivami RoHS 2011/65/EU, (EU) 2015/863 in RED 2014/53/EU, člen 10(8), ter Uredbo o baterijah 2023/1542/EU.



Navodila za uporabo in izjavo o skladnosti lahko prenesete tukaj: www.digi-tech-gmbh.com/downloads

Nato kliknite na povečevalno steklo in vnesite številko izdelka 525304_2504.

Garancija podjetja digi-tech gmbh

Od datuma nakupa za to napravo prejmete **3** leta garancije. Če pride do napak na izdelku, lahko proti proizvajalcu izdelka uveljavljate pravice v skladu z zakonom. Kot je določeno spodaj, naša garancija ne omejuje teh zakonskih pravic.

Garancijski pogoji

Garancijsko obdobje se začne z datumom nakupa. Račun hranite na varnem mestu. Ta dokument služi kot dokazilo o nakupu. Če v treh letih od datuma nakupa pride do materialne ali proizvodne napake na tem izdelku, vam ga bomo po lastni presoji brezplačno popravili ali zamenjali. Če želite uveljavljati to garancijo, morate v treh letih od nakupa predložiti izdelek z napako in dokazilo o nakupu (račun) ter na kratko pisno opisati, za kakšno napako gre in kdaj se je pojavila. Če naša garancija krije napako, bomo izdelek popravili ali pa ga zamenjali z novim. Po popravilu ali zamenjavi izdelka garancijska doba ne začne ponovno teči.

Garancijsko obdobje in zakonsko določeni zahtevki za napake

Garancijsko obdobje se preko jamstva ne podaljša. To velja tudi za zamenjane in popravljene dele. Poškodbe ali pomanjkljivosti, ki so

prisotne že ob nakupu, morate prijaviti takoj po razpakiranju naprave. Popravila, opravljena po preteku garancijskega roka, so plačljiva.

Obseg garancije

Naprava je bila skrbno izdelana v skladu s strogimi smernicami kakovosti in pred dostavo skrbno preverjena. Garancija velja za napake v materialu oz. napake pri proizvodnji. Ta garancija ne zajema delov izdelka, ki so podvrženi normalni obrabi in jih lahko štejemo za potrošni material, prav tako pa ne krije poškodb krhkih delov, kot so stikala, polnilne baterije ali stekleni deli. Ta garancija je neveljavna, če je naprava poškodovana ali če je poškodba posledica nepravilne uporabe ali vzdrževanja. Za pravilno uporabo izdelka je treba dosledno upoštevati vsa navodila za uporabo. Če navodila za uporabo odsvetujejo določen namen uporabe ali dejanje oziroma ga prepovedujejo, se taki uporabi ali dejanjem strogo izogibajte. Izdelek je zasnovan samo za zasebno rabo in ni namenjen komercialnemu izkoriščanju. Garancija preneha veljati v primeru zlorabe in nepravilnega ravnanja, uporabe sile in posegov, ki jih ni izvedel naš pooblašteni servis.

Obravnavanje garancijskega zahtevka

Če želite zagotoviti hitro obravnavo svojega zahtevka, sledite spodnjim navodilom:

- Za vsa povpraševanja imejte pripravljen račun in številko izdelka (525304_2504) kot dokazilo o nakupu.
- Številko izdelka najdete na tipski ploščici, gravuri, naslovni strani navodil (spodaj levo) ali nalepki na hrbtni ali spodnji strani.
- Če pride do funkcionalnih napak ali drugih pomanjkljivosti, **se najprej po telefonu ali elektronski pošti obrnite na spodaj navedeno servisno službo.**



Ta navodila in številne druge priročnike, videoposnetke ter programsko opremo lahko prenesete s spletišča www.lidl-service.com.



S pomočjo te kode QR boste usmerjeni neposredno na Lidlovo stran za pomoč strankam (www.lidl-service.com), kjer lahko z vnosom številke izdelka (525304_2504) odprete navodila za uporabo.

Servis

Inter-Quartz GmbH, Valterweg 27A, 65817 Eppstein, NEMČIJA
E-poštna: support@inter-quartz.de, telefon: +49 (0)6198 571825



0800 80847



Dobavitelj

Upoštevajte, da naslednji naslov ni naslov za servis. Najprej se obrnite na zgoraj navedeno servisno službo.

digi-tech gmbh, Valterweg 27A, 65817 Eppstein, NEMČIJA





Leto izdelave: 2025

IAN 525304_2504, št.izd.: 4-LD7175-1, 4-LD7175-2

Pooblaščen serviser:

Inter-Quartz GmbH, Valterweg 27A, 65817 Eppstein, NEMČIJA

Hotline:  0800 80847, E-pošta: support@inter-quartz.de

Garancijski list

1. S tem garancijskim listom «digi-tech gmbh, Valterweg 27A, 65817 Eppstein, NEMČIJA» jamčimo, da bo izdelek v garancijskem roku ob normalni in pravilni uporabi brezhibno deloval in se zavezuje, da bomo ob izpolnjenih spodaj navedenih pogojih odpravili morebitne pomanjkljivosti in okvare zaradi napak v materialu ali izdelavi oziroma po svoji presoji izdelek zamenjali ali vrnili kupnino.
2. Garancija je veljavna na ozemlju Republike Slovenije.
3. Garancijski rok za proizvod je «duration of guarantee» od datuma izročitve blaga. Datum izročitve blaga je razviden iz računa.
4. Če izdelek ne izpolnjuje specifikacij ali nima lastnosti, navedenih v garancijskem listu ali oglaševalskem sporočilu, lahko potrošnik najprej zahteva odpravo napak. O napaki mora potrošnik obvestiti proizvajalca ali pooblaščen servis (kontaktna številka in elektronski naslov navedena zgoraj) in zahtevati odpravo napak. Kupec je dolžan ob uveljavljanju zahtevka predložiti garancijski list in račun, kot potrjeno in dokazilo o nakupu ter dnevu izročitve blaga. Svetujemo vam, da pred tem natančno preberete navodila o sestavi in uporabi izdelka.
5. Rok za odpravo napake je 30 dni od dneva, ko je proizvajalec ali pooblaščen servis prejel zahtevo za odpravo napake. Če napake v

tem roku niso odpravljene, mora proizvajalec potrošniku brezplačno zamenjati blago z enakim, novim in brezhibnim blagom. Rok se lahko zaradi narave in kompleksnosti blaga, narave in resnosti neskladnosti ter napora, ki je potreben za dokončanje popravila ali zamenjave podaljša za najkrajši čas, ki je potreben za dokončanje popravila, vendar največ za 15 dni. O številu dni podaljšanega roka in razlogih za podaljšanje mora biti potrošnik obveščen pred potekom 30 dnevnega roka za odpravo napak.

6. Če v roku 30 dni oz. v primeru podaljšanja v roku 45 dni blago ni popravljeno ali blago ni zamenjano z novim, lahko potrošnik od proizvajalca zahteva vračilo celotne kupnine ali zahteva sorazmerno znižanje kupnine. Sorazmerno znižanje kupnine je sorazmerno zmanjšanju vrednosti blaga, ki ga je potrošnik prejel, v primerjavi z vrednostjo, ki bi jo imelo blago, če bi bilo skladno.
7. Če se neskladnost pojavi v manj kot 30 dneh od dobave blaga, lahko potrošnik ob predložitvi blaga od proizvajalca takoj zahteva vračilo plačanega zneska.
8. Proizvajalec oziroma pooblaščen servis lahko potrošniku za čas popravila blaga, za katero je bila izdana obvezna garancija, zagotovi brezplačno uporabo podobnega blaga. Če proizvajalec potrošniku ne zagotovi nadomestnega blaga v začasno uporabo, ima potrošnik pravico uveljavljati škodo, ki jo je utrpel, ker blaga ni mogel uporabljati od trenutka, ko je zahteval popravilo ali zamenjavo, do njune izvršitve.
9. Stroške za material, nadomestne dele, delo, prenos in prevoz izdelkov, ki nastanejo pri odpravljanju okvar oziroma nadomestitvi blaga z novim, krije proizvajalec.
10. V primeru zamenjave blaga ali zamenjave bistvenega dela blaga z novim se potrošniku izda nov garancijski list.

11. V primeru, da proizvod popravljaja nepooblaščen servis ali nepooblaščen osebja, kupec ne more uveljavljati zahtevkov iz te garancije.
12. Vzroki za okvaro oziroma nedelovanje izdelka morajo biti lastnosti stvari same in ne vzroki, ki so zunaj proizvajalčeve oziroma prodajalčeve sfere. Kupec ne more uveljavljati zahtevkov iz te garancije, če se ni držal priloženih navodil za sestavo in uporabo izdelka ali če je izdelek kakorkoli spremenjen ali nepravilno vzdrževan.
13. Proizvajalec zagotavlja proti plačilu popravilo, vzdrževanje blaga, nadomestne dele in priklonpe aparate vsaj tri leta po poteku garancijskega roka,
14. Obrabni deli oz. potrošni material so izvzeti iz garancije.
15. Vsi potrebni podatki za uveljavljanje garancije in podatki, ki identificirajo blago za katerega velja garancija se nahajajo na dveh ločenih dokumentih (garancijski list, račun).
16. Ta garancija proizvajalca ne izključuje zakonske pravice potrošnika, da zoper prodajalca v primeru neskladnosti blaga brezplačno uveljavlja jamčevalne zahtevke. Ta garancija prav tako ne izključuje pravic potrošnika, ki izhajajo iz obveznega jamstva za skladnost blaga.

Prodajalec: Lidl Slovenija d.o.o. k.d., Pod lipami 1, SI-1218 Komenda

CZ Pokyny k obsluze a bezpečnostní pokyny

Obsah

Obsah	94
Úvod	96
Použití v souladu s určením	96
Rozsah dodání	96
Technické údaje	97
Rádiem řízený budík s projekcí	97
Síťový adaptér a kabel USB-A/C	97
Informace o baterii 1,5 V AA LR6	98
Vysvětlení signálních slov	98
Vysvětlení symbolů	99
Důležité bezpečnostní pokyny	102
Bezpečnostní pokyny pro uživatele	102
Bezpečnostní pokyny k displeji	103
Bezpečnostní upozornění ohledně baterií	103
Bezpečné postavení výrobku	106
Přední strana s displejem	107
Zadní strana s ovládacími panely	109
Uvedení do provozu	110
Napájení	110
Přijem rádiového signálu	110
Rušení příjmu	110
Restart a vypnutí příjmu rádiového signálu	111
Zapnutí/ztlumení osvětlení displeje	111
Projekce	112
Nastavení projekce	112
Krátká projekce	112
Trvalá projekce	112
Přepínání projekce mezi časem, teplotou a časem alarmu	112

Obsluha	113
Rychlé nastavení	113
Základní nastavení	113
Zobrazení 12/24 hodinového formátu	113
Nastavení jednotky teploty	113
Nastavení jazyka pro zobrazení dne v týdnu	113
Zobrazení kalendářního týdne	114
Nastavení druhého času (SECOND TIME)	114
Nastavení časového pásma	114
Buzení	115
Nastavení alarmu	115
Aktivování/zrušení alarmu	115
Funkce odloženého buzení (SNOOZE)	116
Výstražný indikátor stavu baterie	116
Rady pro čištění	116
Skladování	117
Likvidace	117
Likvidace elektrického zařízení	117
Likvidace baterií	118
Zjednodušené EU prohlášení o shodě	119
Záruka společnosti digi-tech gmbh	120
Záruční podmínky	120
Záruční doba a zákonné nároky týkající se vad	120
Rozsah záruky	120
Průběh reklamace	121
Servis	122
Dodavatel	122

Radiobudík s projekcí času

Úvod

Gratulujeme vám k zakoupení nového rádiem řízeného budíku s projekcí (dále jen „výrobek/produkt“ nebo „přístroj“). Vybrali jste si vysoce kvalitní výrobek. Návod k obsluze je součástí tohoto výrobku. Obsahuje důležitá upozornění týkající se bezpečnosti, použití a likvidace. Před použitím výrobku se seznámte se všemi pokyny pro obsluhu a bezpečnost. Výrobek používejte pouze popsáním způsobem a v uvedených oblastech použití.



Při předání výrobku třetím osobám předejte také všechny dokumenty. Obal a návod k použití si ponechte pro pozdější dotazy na výrobce.

Použití v souladu s určením

Výrobek je vhodný pro zobrazení času, k buzení a pro použití popsanych doplňkových funkcí. Jakékoli jiné použití nebo úprava produktu se považuje za nezamýšlené použití.

Produkt je vhodný pouze pro vnitřní použití.

Výrobce neručí za škody způsobené nesprávným používáním nebo nesprávnou obsluhou. Přístroj není určen pro komerční využití.

Rozsah dodání

Upozornění: Po zakoupení, prosím, zkontrolujte obsah balení. Ujistěte se, že jsou přítomny všechny díly a že nejsou vadné. Pokud je dodávka neúplná a/nebo jsou některé části poškozené, výrobek nepoužívejte. Kontaktujte servisní oddělení (viz „Postup v případě reklamace“).

1x radiobudík s projekcí času

1x síťový adaptér, model: HX06B-0501000-CG



1x kabel USB A/C

2x baterie typu 1,5 V AA LR6

1x stručný návod

Technické údaje

Rádiem řízený budík s projekcí

- Rádiem řízený čas DCF77
- Přenosová frekvence: 77,5 kHz
- Rozměry: cca 130 x 96 x 50 mm
- Hmotnost: cca Model 1: 177 g (bez baterie)
cca Model 2: 173 g (bez baterie)
- Vstup: 5,0 V  1,0 A, 5,0 W
- Klimatické podmínky pro skladování: 0 – 60 °C
- Třída ochrany: III, 
- Provoz na 2 baterie 1,5 V AA LR6/R6
- Baterie  – označení pro stejnosměrné napětí
- Provoz se síťovým adaptérem, model: HX06B-0501000-CG

Síťový adaptér a kabel USB-A/C

- Model: HX06B-0501000-CG
- Výrobce: Dongguan Shijie Hua Xu Electronics Factory
- Rozměry: cca 82,5 x 36 x 25 mm
- Hmotnost: 63 g
- USB kabel: USB-C (na zařízení), USB-A (na zástrčce)
- Délka kabelu: cca 1,5 m
- Vstup: 100 – 240 V, ~50/60 Hz, 0,3 A
- Výstup: 5,0 V  1,0 A, 5,0 W
- Průměrná provozní účinnost: 73,62 %
- Spotřeba energie bez zátěže: 0,1 W
- Třída ochrany: II, stupeň krytí IP20

Informace o baterii 1,5 V AA LR6



Výrobce:	Manufactured by Lidl Stiftung & Co.KG. Stiftsbergstraße 1 DE-74167 Neckarsulm E-mail: battery-service@lidl.com www.lidl-service.com
Místo výroby:	Zhejiang Mustang Battery Co. LTD. No. 818 Rongji road, Luotuo, Zhenhai district, Ning-po, ČLR
Označení:	Podrobnosti viz potisk na baterii
Datum výroby:	Podrobnosti viz potisk na baterii
Hmotnost:	cca 25 g
Kapacita:	Podrobnosti viz potisk na baterii
Chemické složení:	oxid manganičitý zinečnatý
Nebezpečné látky obsažené v baterii:	žádné
vhodná hasiva:	jakákoli třída požáru (bez omezení)
kritické suroviny:	mangan, grafit, nikl

Vysvětlení signálních slov















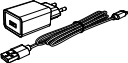

NEBEZPEČÍ!

Signální slovo označující bezprostředně hrozící nebezpečnou situaci, která, pokud se jí nezabrání, má za následek smrt nebo vážné zranění.

 VAROVÁNÍ!	<p>Signální slovo označující možnou nebezpečnou situaci, která, pokud se jí nezabrání, může mít za následek smrt nebo vážné poranění.</p>
 Nebezpečí úrazu elektrickým proudem / ohrožení života!	<p>Tento signální symbol / slovo označuje riziko úrazu elektrickým proudem.</p>
Upozornění:	<p>Toto signální slovo se používá pro další informace.</p>

Vysvětlení symbolů

	<p>Při nesprávném používání baterií hrozí nebezpečí výbuchu a vytečení tekutiny z baterie.</p>
	<p>Včetně alkalických baterií</p>
	<p>Baterie: 2x 1,5 V AA R6/LR6</p>
	<p>Označení stejnosměrného napětí</p>
	<p>Síťový adaptér Model: HX06B-0501000-CG, kabel USB-A/C</p>

	<p>Třída ochrany II, stupeň krytí IP20 Síťový zdroj není chráněn proti vodě. Síťový zdroj je chráněn před vniknutím pevných cizích těles o průměru větším než 12,5 mm. (Součástí pod napětím se není možné dotýkat).</p>
	<p>Třída ochrany III Rádiem řízený budík s projekcí Ochrana před úrazem elektrickým proudem (nebezpečné proudy) prostřednictvím ochranného velmi nízkého napětí (< 60 V DC)</p>
	<p>Přečtěte si návod k obsluze!</p>
	<p>Označením CE společnost digi-tech gmbh prohlašuje shodu výrobku s platnými směrnici EU.</p>
	<p>Vnitřní teplota</p>
	<p>Rádiem řízený čas DCF77</p>
	<p>Polarita USB-C</p>
	<p>Síťový adaptér TÜV Rheinland, GS – testovaná bezpečnost</p>
	<p>Stupeň energetické účinnosti VI</p>

	Baterie vždy uchovávejte mimo dosah dětí.
	Nevhazujte baterie do ohně a nepřidávejte je do kontaktu s ohněm.
	Baterie musí být vždy vloženy se správnou polaritou.
	Baterie nedeformujte ani nepoškozujte.
	Baterie neotevírejte ani nerozebírejte.
	Nekombinujte baterie různých značek nebo typů.
	Nekombinujte nové a použité baterie.
	Nenabíjejte baterie.
	Chraňte baterie před vlhkostí a kapalinami.
	Baterie nezkratujte!



Baterie vždy vkládejte se správnou polaritou.



Noste ochranné rukavice!

Důležité bezpečnostní pokyny

Bezpečnostní pokyny pro uživatele



VAROVÁNÍ! U malých dětí a dětí obecně hrozí nebezpečí ohrožení života a úrazu!

Děti nebezpečí často podceňují. Děti držte mimo dosah výrobku.

- Tento produkt mohou používat **děti** starší 8 let i osoby se sníženými fyzickými, smyslovými či mentálními schopnostmi nebo s nedostatkem zkušeností a znalostí, pokud jsou pod dohledem nebo byly poučeny ohledně bezpečného používání výrobku a chápou eventuálně vyplývající rizika. **Děti** si s výrobkem nesmí hrát. **Děti** nesmí provádět čištění ani uživatelskou údržbu.
- Obalový materiál není hračka. **Děti** by se do ní během hry mohly zachytit a udusit.
- Pokud je výrobek poškozen, nepoužívejte jej.
- Nevystavujte výrobek vlhkosti.
- Výrobek používejte pouze uvnitř.
- Tento výrobek neobsahuje žádné díly opravitelné spotřebitelem.

Bezpečnostní pokyny k displeji



VAROVÁNÍ!

Nebezpečí poranění!



Na displej netlačte a zamezte jeho kontaktu s ostrými předměty. Pokud se displej rozbije, použijte při sběru jednotlivých dílů rukavice.

- V případě kontaktu pokožky s kapalinou v displeji otřete zasažené místo čistým hadříkem a opláchněte pokožku velkým množstvím vody. V případě potřeby kontaktujte lékaře.
- V případě kontaktu očí s kapalinou displeje vypláchněte oči velkým množstvím vody. Okamžitě kontaktujte lékaře.
- Při požití tekutiny z displeje vypláchněte ústní dutinu vodou a poté vypijte velké množství vody. Okamžitě kontaktujte lékaře.

Bezpečnostní upozornění ohledně baterií



VAROVÁNÍ!

Smrtelné nebezpečí!

- Baterie udržujte mimo dosah dětí. Při požití okamžitě vyhledejte lékaře!
- Požití může způsobit popáleniny, perforaci měkkých tkání a smrt. K těžkým popáleninám může dojít do 2 hodin po požití.
- Nepoužívejte dobíjecí baterie!
- Nikdy nenabíjejte baterie, které k tomu nejsou určené.
- Různé typy baterií, nebo nové a použité baterie nesmí být používány dohromady!
- Nezkratujte baterie ani je neotevírejte. Může dojít k přehřátí, nebezpečí požáru nebo prasknutí.
- Nikdy nevhazujte baterie do ohně nebo vody.
- Nevystavujte baterie mechanické zátěži.

Riziko vytečení baterie



POZOR! Nebezpečí poranění!



Vytečené nebo poškozené baterie mohou při kontaktu s pokožkou způsobit poleptání.

V takovémto případě proto noste vhodné ochranné rukavice.

- Vyhněte se extrémním podmínkám a teplotám, které mohou mít vliv na baterie, např. radiátorům nebo přímému slunečnímu záření.
- Pokud baterie vytekly, zabraňte kontaktu pokožky, očí a sliznic s chemikáliemi! Postižená místa ihned opláchněte čistou vodou a vyhledejte lékaře!
- V případě vytečení baterie tyto okamžitě vyjměte z výrobku, abyste předešli jeho poškození.
- Pokud výrobek nebudete delší dobu používat, baterie vyjměte.

POZOR: Nebezpečí poškození výrobku!

- Používejte pouze uvedený typ baterie!
- Vložte baterie podle označení polaritativity (+) a (-) na baterii a na výrobku.
- Před vložením očistěte kontakty na baterii a v přihrádce pro baterii suchým hadříkem nepouštějícím vlákna nebo vatovým tamponem!
- Vybité baterie z výrobku okamžitě vyjměte.



NEBEZPEČÍ! Nebezpečí úrazu elektrickým proudem/ohrožení života!

- Neponořujte produkt a síťový adaptér do vody nebo jiných tekutin, jinak hrozí nebezpečí úrazu elektrickým proudem.
- Nedotýkejte se produktu a síťového adaptéru mokřkýma rukama a neprovozujte jej venku ani v místnostech s vysokou vlhkostí vzduchu.
- Nepokládejte žádné nádoby naplněné tekutinami, jako např. vázy, na produkt nebo do jeho bezprostřední blízkosti. Totéž platí pro napájecí zdroj. Nádoba by se mohla převrátit a tekutina by mohla narušit

elektrickou bezpečnost.

- Nikdy neotvírejte ani neodstraňujte kryt produktu a síťového adaptéru. Uvnitř krytu se nacházejí části pod napětím, jejichž dotyk může způsobit úraz elektrickým proudem.
- Do otvorů v produktu nestrkejte žádné předměty. Mohli byste se dotknout částí pod napětím a mohlo by dojít k úrazu elektrickým proudem.
- Pokud se během provozu vyskytnou problémy (například poruchy nebo kouř), a rovněž po použití a během bouřky, odpojte napájecí adaptér ze síťové zásuvky. Vždy tahejte za síťový adaptér, nikoli za šňůru.
- Chcete-li produkt zcela odpojit od napájení, vytáhněte napájecí adaptér ze zásuvky. Síťový adaptér vždy spotřebovává malé množství proudu, pokud je připojen k síťové zásuvce. A to i když produkt není připojen k síťovému adaptéru.
- Síťový adaptér musí být vždy snadno přístupný, abyste ho mohli v případě nouze rychle vytáhnout ze síťové zástrčky.
- Kabel síťového adaptéru vedte tak, aby nehrozilo zakopnutí. Kabel síťového adaptéru nesmí být nalomený ani skřípnutý.
- Kabel síťového adaptéru udržujte mimo horké povrchy a ostré hrany.
- Neprovádějte žádné změny v produktu ani v síťovém adaptéru.
- Opravy produktu nebo síťového adaptéru smí provádět pouze odborná dílna. Neodborné opravy mohou mít za následek značná nebezpečí pro uživatele.
- Produkt provozujte pouze s dodaným síťovým adaptérem. Tento síťový adaptér používejte pouze pro tento produkt. V případě závady může být síťový adaptér vyměněn pouze za adaptér stejného typu.
- Používejte výhradně napájecí zdroj SELV.

Safety Extra Low Voltage popisuje napětí, které je zvoleno tak nízké, že při přímém kontaktu jak během správného zamýšleného použití, tak během jednotlivých závad nehrozí žádné nebezpečí úrazu nadměrným elektrickým proudem.

Bezpečné postavení výrobku

Výrobek postavte na pevnou, rovnou plochu. Není určen k provozu v místnostech s vysokou vlhkostí vzduchu (např. koupelny). Před umístěním chraňte citlivé plochy, protože se mohou poškrabat.

Dbejte na to, aby:

- výrobek při provozu nestál na tlustém koberci nebo na posteli;
- na výrobek nepůsobily žádné přímé tepelné zdroje (např. topení);
- výrobek nebyl vystaven přímému slunečnímu světlu;
- na výrobek nekapala nebo nestříkala žádná kapalina (nestavte na výrobek nebo vedle něj žádné nádoby naplněné kapalinou, např. vázy s vodou);
- výrobek nestál v bezprostřední blízkosti magnetických polí (např. reproduktorů);
- se do výrobku nedostaly žádné cizí předměty;
- v blízkosti tohoto výrobku nikdy nebyly svíčky ani jiný otevřený oheň, aby se tak zamezilo rozšíření požáru.

Přední strana s displejem

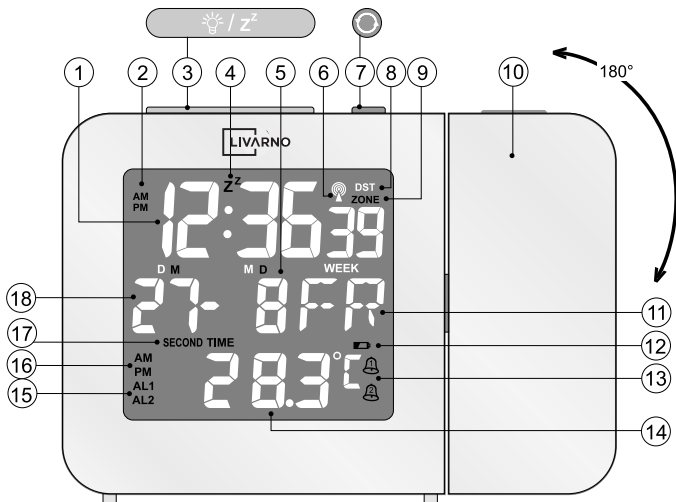

1	Čas	2	AM/PM, 12hodinový formát času
3	Tlačítko osvětlení/odložení	4	Indikátor odložení
5	Měsíc (změna na den)	6	Symbol rádiového signálu, rádiová věž, rádiové vlny
7	Tlačítko otáčení	8	DST, zobrazení letního času

9	Zobrazení ZONE	10	Projekční rameno s objektivem
11	Den v týdnu / kalendářní týden	12	Výstražný indikátor stavu baterie
13	Ikona alarmu 1, 2	14	Teplota / čas alarmu / druhý čas
15	AL1, AL2, režim alarmu	16	AM/PM, 12hodinový formát času alarmu
17	Second Time, druhý čas	18	Den (změna na měsíc)

Zadní strana s ovládacími panely

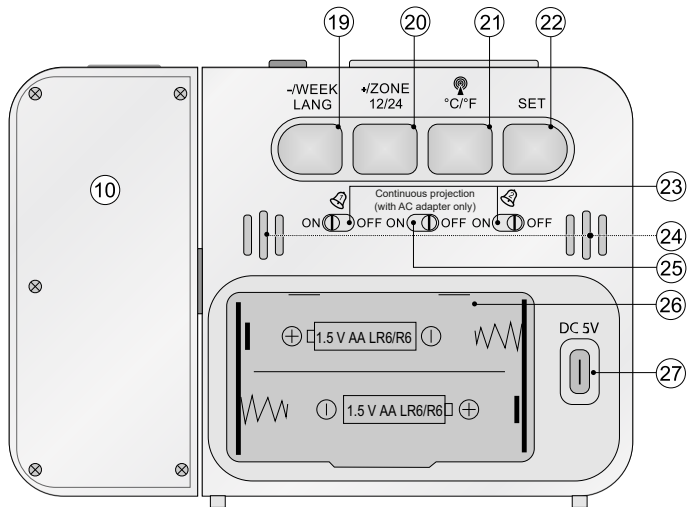

19	Tlačítko -/WEEK (týden) jazyk	20	Tlačítko +/ZONE 12/24
21	Tlačítko RESET rádia/°C/°F	22	Tlačítko SET
23	Vypínač ALARM 1/2 ON/OFF	24	Větrací otvory
25	Spínač ON/OFF pro nepřetržitou projekci	26	Prostor na baterie
27	Připojení síťového adaptéru		

Uvedení do provozu

Upozornění: Odstraňte z produktu veškerý obalový materiál. Před prvním použitím odstraňte všechny ochranné fólie. Zkontrolujte, zda produkt nebo jeho jednotlivé části nevykazují poškození. Pokud ano, produkt nepoužívejte. obraťte se na servis.

- Otevřete přihrádku na baterie **26**.
- Vložte dvě baterie typu 1,5 V AA LR6/R6 podle **vyznačené polarity +/-** v přihrádce.
- Zavřete přihrádku na baterie **26**. Zazní signální tón. Výrobek začne přijímat rádiový signál DCF77 a na displeji se rozblíká ikona vysílače **6**. Tento proces může trvat 3–10 minut.

Poznámka: Během přijímání rádiového signálu DCF77 produktem nepohybujte.

Produkt synchronizuje interní čas od 01:00 do 04:00 každou celou hodinu. Pokud je pokus o přijetí signálu neúspěšný, bude se opakovat v 05:00 a 06:00. Pokud je příjem rádiového signálu neúspěšný, nastavte čas ručně (viz základní nastavení).

Pokud je příjem úspěšný, zobrazí se trvale symbol rádiového signálu **6** a automaticky se nastaví základní režim s časem **1**, dnem **18**, měsícem **5** a dnem v týdnu **11** v angličtině. Během letního času se na displeji zobrazí DST **8**.

Napájení

Pro trvalou projekci, trvalé osvětlení displeje, musí být síťový adaptér s kabelem USB-A/C zapojen do konektoru **27** a k externímu zdroji napájení.

Přijem rádiového signálu

Rušení příjmu

Rádiový signál DCF77 je vysílán z blízkosti Frankfurtu nad Mohanem. Lze jej přijmout přibližně až v okruhu 2 000 km od Frankfurtu nad Mohanem.

Existují však některé rušivé zdroje, které mohou příjem signálu výrazně omezit. Pokud váš produkt nepřijímá rádiový signál DCF77 správně, zavěste jej nebo přesuňte na jiné místo. Nezapomeňte, že v blízkosti počítačů, telefonů, rádií a televizorů se může vyskytovat elektromagnetické vlnění, které může příjem rádiového signálu DCF77 rušit. Dalšími zdroji rušení příjmu rádiového signálu DCF77 může být silná izolace budovy (kovové stavební dílce), vysoké kopce nebo atmosférické rušení. V případě potřeby vyměňte baterie.

Restart a vypnutí příjmu rádiového signálu

- V běžném zobrazení restartujte příjem rádiového signálu DCF77 stisknutím a podržením tlačítka RESET rádia/°C/°F/ **21**. Na displeji se rozblíká symbol rádiového signálu **6**. Tento proces může trvat 3–10 minut.
- Dokud symbol rádiového signálu **6** bliká, vypnete příjem rádiového signálu DCF77 opětovným stisknutím a podržením tlačítka RESET rádia/°C/°F **21**. Symbol rádiového signálu **6** zmizí z displeje. Produkt znovu synchronizuje interní čas každou celou hodinu mezi 01:00 a 04:00.

Zapnutí/ztlumení osvětlení displeje

Upozornění: Pro trvalé osvětlení displeje musí být síťový adaptér s kabelem USB-A/C zapojen do konektoru **27** a k externímu zdroji napájení.

Bateriový provoz:

Stisknutím tlačítka světlo/odložení **3** krátce aktivujete projekci a osvětlení displeje.

Síťový provoz:

Stisknutím tlačítka světlo/odložení **3** vyberte mezi nízkým, středním, vysokým trvalým nebo žádným osvětlením displeje.

Projekce

Produkt může projektovat čas, teplotu nebo čas budíku na rovný povrch, např. stěnu pokud možno zatemněné místnosti. Projekční plochu lze otočit o 180° zepředu dozadu.

Vzdálenost projekce by neměla přesáhnout 4 m.

Nastavení projekce

1. Nastavením dočasné nebo trvalé projekce promítnete čas na zeď.
2. Vyrovnáte otočné rameno projekce **10**.
3. Opakovaným stisknutím a podržením tlačítka otáčení **7** otočíte projekci o 90°, 180°, 270° nebo 360° tak, aby byla na zdi čitelná.

Krátká projekce

Stisknutím tlačítka světlo/odložení **3** krátce aktivujete projekci a osvětlení displeje.

Trvalá projekce

Upozornění: Pro trvalou projekci musí být síťový adaptér s kabelem USB-A/C zapojen do konektoru **27** a k externímu zdroji napájení.

Nastavte spínač ON/OFF **25** trvalé projekce na zadní straně produktu do polohy „ON“.

Upozornění: Pokud není připojen síťový adaptér, musí být vypínač trvalé projekce **25** nastaven na „OFF“.

Přepínání projekce mezi časem, teplotou a časem alarmu

Během projekce přepínáte krátkým opakovaným stisknutím tlačítka otáčení **7** mezi časem, teplotou a časem alarmu.

Upozornění: Projekce času alarmu je možná pouze tehdy, pokud byl předem nastaven a aktivován čas alarmu (viz kapitola Alarm).

Obsluha

Rychlé nastavení

Při nastavování číselných hodnot můžete stisknutím a podržením tlačítka -/WEEK/jazyk **19** nebo +/ZONE/12/24 **20** hodnoty měnit rychleji.

Upozornění: Pokud během ručního nastavení nestisknete po dobu přibližně 20 sekund žádné tlačítko, režim nastavení se ukončí. Již provedené zadání se uloží.

Základní nastavení

- V základním režimu stiskněte a podržte tlačítko SET **22**. Začne blikat ukazatel roku a můžete je nastavit tlačítkem -/WEEK/jazyk **19** nebo +/ZONE/12/24 **20**.
- Potvrďte zadání stisknutím tlačítka SET **22**.
- Stejným způsobem nastavte měsíc **5**, den **18**, pozici měsíce **5** < - > dne **18**, hodiny a minuty.
Po posledním potvrzení režim zadávání opustíte.

Zobrazení 12/24 hodinového formátu

V základním režimu můžete krátkým stisknutím tlačítka +/ZONE/12/24 **20** přepínat mezi 12 a 24hodinovým formátem.

Pokud jste vybrali 12hodinový formát, ráno se zobrazí dopoledne (12:00–11:59) AM **2** a odpoledne (12:00–11:59) zase PM **2** před zobrazením času. AM nebo PM **16** se také zobrazí před časem alarmu a druhým časem.

Nastavení jednotky teploty

Váš produkt může zobrazovat teplotu ve °C (stupních Celsia) a °F (stupních Fahrenheita).

- Stisknutím tlačítka RESET rádia/°C/°F **21** přepínáte mezi °C a °F.

Nastavení jazyka pro zobrazení dne v týdnu

Váš produkt může zobrazovat dny v týdnu ve zkratkách pro 5 jazyků.

EN = angličtina, DE = němčina, FR = francouzština, IT = italština,

SP = španělština.

- V základním režimu stiskněte a podržte tlačítko -/WEEK/jazyk **19**, dokud se nezobrazí požadovaný jazyk.
- Uvolněte tlačítko a produkt přijme nastavený jazyk. Dny v týdnu se budou zobrazovat ve vybraném jazyce.

Zobrazení kalendářního týdne

Váš produkt může zobrazit kalendářní týden **11**.

V základním režimu můžete krátkým stisknutím tlačítka -/WEEK/jazyk **19** přepínat mezi kalendářním týdnem (WEEK) a dnem v týdnu.

Nastavení druhého času (SECOND TIME)

Tuto funkci můžete použít k zobrazení druhého paralelního času ve spodní části displeje **14**.

- V základním režimu stiskněte 3krát krátce tlačítko SET **22**. Na displeji se zobrazí nápis SECOND TIME **17**.
- Stiskněte a podržte tlačítko SET **22**. Začne blikat ukazatel hodin druhého času a můžete je nastavit tlačítkem -/WEEK/jazyk **19** nebo +/ZONE/12/24 **20**.
- Potvrďte zadání stisknutím tlačítka SET **22**.
- Stejným způsobem nastavte minuty.
Po posledním potvrzení režim zadávání opustíte.
Druhý čas se zobrazí na displeji **14**.

Nastavení časového pásma

Pokud se nacházíte v zemi, kde je aktuální čas i přes rádiový signál DCF77 odchýlný, využijte úpravu časového pásma, abyste produkt mohli užívat v jiném časovém pásmu, než je standardní nastavení (UTC + 1 = středoevropský čas). Nastavte rozdíl v hodinách (např. - 01) pro zobrazení žádaného časového pásma.

- V základním režimu stiskněte a podržte tlačítko +/ZONE/12/24 **20**.

- Na displeji se zobrazí ZONE **9**.
- Stiskněte a podržte tlačítko SET **22**. Začne blikat ukazatel časového pásma 00 a můžete je nastavit tlačítkem -/WEEK/jazyk **19** nebo +/-ZONE/12/24 **20**.
- Potvrďte zadání stisknutím tlačítka SET **22**. Na displeji se nyní zobrazuje čas zvoleného časového pásma.
- Mezi časovým pásmem a místním časem přepnete v základním režimu stisknutím a podržením tlačítka +/-ZONE/12/24 **20**.

Buzení

Produkt má 2 samostatně nastavitelné časy alarmu. Nastavené časy alarmu se vždy vztahují k času zobrazenému na displeji (místní čas nebo časové pásmo).

Nastavení alarmu

- V základním režimu stiskněte 1 krát tlačítko SET **22**. Na displeji se objeví alarm AL1 **15**.
- Stiskněte a podržte tlačítko SET **22**. Začne blikat ukazatel hodin alarmu a můžete je nastavit tlačítkem -/WEEK/jazyk **19** nebo +/-ZONE/12/24 **20**.
- Potvrďte zadání stisknutím tlačítka SET **22**.
Stejným způsobem nastavte minuty.
Po posledním potvrzení režim zadávání opusťte.
- V základním režimu stiskněte 2krát tlačítko SET **22**. Alarm AL2 **15** se zobrazí na displeji a lze jej nastavit stejným způsobem jako alarm AL1.

Aktivování/zrušení alarmu

Jakmile nastavíte příslušné časy alarmů, je třeba je ještě aktivovat.

- Posuňte příslušný spínač ALARM 1/2 ON/OFF **23** do polohy „ON“. Na displeji se zobrazí příslušný symbol alarmu **13** a signalizuje, že je aktivován alarm 1 nebo 2.
- Posuňte příslušný spínač ALARM 1/2 ON/OFF **23** do polohy

„OFF“. Příslušný symbol alarmu **13** zmizí z displeje a alarm 1 resp. 2 se deaktivuje.

Funkce odloženého buzení (SNOOZE)

- Když zazní signál alarmu, stisknutím tlačítka osvětlení/odložení **3** aktivujete funkci odložení.
- Signál alarmu se přeruší na přibl. 5 minut. Na displeji začne blikat zobrazení funkce odložení **Z^Z** **4** a příslušný symbol alarmu **13**.

Výstražný indikátor stavu baterie

Pokud se na displeji **12** objeví výstražný symbol baterie, okamžitě vyměňte všechny baterie, protože hrozí zvýšené riziko vytečení.

Nepoužívejte současně rozdílné baterie (staré a nové, alkalické a uhlíkové atd.).

Upozornění: Chcete-li zachovat nastavení, ponechte při výměně baterií připojený síťový adaptér.

Rady pro čištění



NEBEZPEČÍ! Nebezpečí úrazu elektrickým proudem/ohrožení života!



Před čištěním produktu vytáhněte síťový adaptér ze zásuvky. Produkt ani síťový adaptér nesmějí být vystaveny vlhkosti. Vyhněte se kapající a stříkající vodě.

Nesprávné čištění může výrobek poškodit. Neponořujte výrobek do vody nebo jiných kapalin. Nepoužívejte agresivní čisticí prostředky, kartáče s kovovými nebo nylonovými štetinami ani ostré či kovové čisticí předměty jako nože, tvrdé špachtle a podobné. Mohly by poškodit povrch.

Výrobek čistěte měkkým, suchým hadříkem nepouštějícím vlákna, jaký se používá např. k čištění brýlí.

Skladování

Pokud nebudete výrobek delší dobu používat, vyjměte baterie a výrobek uskladněte vyčištěný a chráněný před slunečním světlem na suchém a chladném místě, nejlépe v původním obalu.

Likvidace

Výrobek a obalové materiály jsou recyklovatelné, pro lepší likvidaci odpadu je prosím zlikvidujte odděleně. Možnosti likvidace výrobku, který Vám dosloužil, zjistěte u Vaší obecní či městské správy.

Při třídění odpadu dbejte na označení obalových materiálů, tyto jsou označeny zkratkami (a) a čísly (b) s následujícím významem:

1-7: Plasty

20-22: Papír a lepenka

80-98: Kompozity.



Likvidace elektrického zařízení

Symbol s přeškrtnutou popelnicí na kolečkách znamená, že elektrická a elektronická zařízení nesmí být likvidována s domovním odpadem. Spotřebitelé jsou ze zákona povinni sbírat elektrická a elektronická zařízení po skončení jejich životnosti odděleně od netříděného komunálního odpadu. Tímto způsobem je zajištěna recyklace šetrná k životnímu prostředí a zdrojům. Baterie a akumulátory, které nejsou pevně uzavřeny elektrickým nebo elektronickým zařízením a lze je vyjmout, aniž by byly zničeny, je nutné před odevzdáním do sběrný od zařízení oddělit a odevzdat na místo k tomu určené. Totéž platí pro lampy, které lze ze zařízení vyjmout, aniž by došlo k jejich zničení. Majitelé elektrických a elektronických zařízení z domácností je mohou odevzdat na sběrných místech orgánů veřejné správy odpadů nebo na sběrných místech zřízených výrobcem nebo distributorem. Likvidace starých zařízení je bezplatná. Tato povinnost bezplatného odběru zboží se vztahuje jak na nákup v prodejně, tak na doručení na domácí



adresu. Místo plnění pro povinnost odběru je shodné s místem plnění pro doručení. Za vrácená zařízení nesmějí být účtovány náklady na dopravu. Obecně platí, že distributoři jsou povinni zajistit bezplatný zpětný odběr starých zařízení poskytnutím vhodných možností vrácení v přiměřené vzdálenosti. Spotřebitelé mají možnost bezplatně odevzdat staré zařízení u prodejce, který je povinen jej převzít zpět, pokud si zakoupí ekvivalentní nové zařízení s v podstatě stejnou funkcí. Tato možnost existuje i pro dodávky do soukromé domácnosti. Při prodeji na dálku je možnost bezplatného odvozu při nákupu nového zařízení omezena na výměníky tepla, zobrazovací jednotky a velká zařízení, která mají alespoň jeden vnější okraj delší než 50 cm. Při uzavírání kupní smlouvy se prodejce musí spotřebitele dotázat ohledně příslušného záměru vrácení. Kromě toho mohou spotřebitelé na sběrném místě prodejce bezplatně odevzdat až tři staré přístroje jednoho typu, aniž by to bylo spojeno s nákupem nového přístroje. Délka okrajů příslušných zařízení však nesmí přesáhnout 25 cm. Před likvidací vyjměte baterii, aniž byste ji zničili, a zlikvidujte ji odděleně (viz oddíl Likvidace baterie).

Likvidace baterii

Tento symbol znamená, že baterie a akumulátory nesmí být likvidovány spolu s běžným domovním odpadem. Ze zákona jste povinni je na konci jejich životnosti bezplatně odevzdat na veřejném sběrném místě nebo na sběrném místě zřízeném distributory za účelem recyklace v souladu se nařízením o bateriích 2023/1542/EU a jeho novelami.



Baterie a akumulátory, které nejsou pevně uzavřeny v zařízení a lze je vyjmout, aniž by došlo k poškození, je třeba od zařízení oddělit a zlikvidovat ve vybitém stavu. Recyklace starých zařízení a baterií je důležitým aspektem ochrany našeho životního prostředí. Při nesprávné likvidaci mohou do životního prostředí uniknout toxické látky a nepříznivě ovlivnit zdraví lidí, zvířat a rostlin.

Níže jsou uvedeny některé osvědčené postupy a doporučení, jak prodloužit životnost baterií a akumulátorů a umožnit jejich opětovné použití:

- Nabíjejte baterie správně a úplně, abyste maximalizovali jejich životnost. V případě potřeby je před dobítím zcela vybijte vhodnou nabíječkou.

- Zvažte možnost použití dobíjecích baterií. Lze je používat a dobíjet opakovaně, čímž se sníží množství odpadu z baterií.

- Vždy používejte správný typ baterií vhodný pro vaše zařízení. Nevhodné použití může zkrátit životnost baterií a mít potenciálně škodlivé účinky.

Při manipulaci s použitými bateriemi vždy dodržujte bezpečnostní pokyny. U odpadních baterií obsahujících lithium (Li = lithium) hrozí velké nebezpečí požáru. Proto je nutno věnovat mimořádnou pozornost řádné recyklaci starých lithiových baterií a akumulátorů. Nevhodným zpracováním odpadu mohou kromě toho termickým působením (horkem) nastat vnitřní a vnější zkratky nebo mechanické poškození. Zkrat může způsobit požár nebo výbuch a může mít vážné následky pro lidi i životní prostředí. Abyste zabránili zkratu, před likvidací přelepte póly nebo kontakty baterie.

Zjednodušené EU prohlášení o shodě

Společnost digi-tech gmbh tímto prohlašuje, že rádiové zařízení typu Radiobudík s projekcí času 4-LD7175-1, 4-LD7175-2 odpovídá směrnicí o nebezpečných látkách 2011/65/EU, (EU) 2015/863, směrnicí o rádiových zařízeních 2014/53/EU, čl. 10 odst. 8 a nařízení o bateriích 2023/1542/EU.

Svůj návod k obsluze a prohlášení o shodě si můžete stáhnout zde: www.digi-tech-gmbh.com/downloads

Poté klikněte na lupu a zadejte číslo položky 525304_2504.



Záruka společnosti digi-tech gmbh

Na tento přístroj se vztahuje **tříletá** záruka od data zakoupení. V případě závad na produktu máte zákonná práva vůči prodejci výrobku. Vaše zákonná práva nejsou omezena naší zárukou, popsanou níže.

Záruční podmínky

Záruční doba začíná dnem zakoupení. Dobře si prosím uschovejte pokladní stvrzenku. Ta je vyžadována jako doklad o nákupu. Pokud dojde k závadě materiálu nebo objeví-li se výrobní vada do 3 let od data zakoupení tohoto produktu, produkt dle našeho uvážení zdarma buď opravíme, nebo vyměníme. Tato záruka vyžaduje, aby byly vadný přístroj a nákupní doklad (účtenka) předloženy během tříletého období a aby byla stručně písemně popsána povaha závady a kdy k ní došlo. Pokud je vada kryta naší zárukou, obdržíte opravený nebo nový produkt zpět. Opravou nebo výměnou přístroje nezačíná žádná nová záruční doba.

Záruční doba a zákonné nároky týkající se vad

Záruční doba se poskytnutím záruky neprodlužuje. To platí také pro vyměněné a opravené díly. Jakákoli poškození nebo vady, které byly přítomny již v době nákupu, musí být nahlášený ihned po vybalení přístroje. Opravy, které je nutné provést po uplynutí záruční doby, jsou zpoplatněny.

Rozsah záruky

Přístroj byl pečlivě vyroben s vysokými nároky na kvalitu a před dodáním svědomitě zkontrolován. Záruka se vztahuje na vady materiálu nebo výrobní vady. Tato záruka se nevztahuje na části výrobku, které podléhají běžnému opotřebení, a lze je proto považovat za opotřebitelné součásti, ani na poškození křehkých částí, např. spínače, baterie nebo skleněné části. Tato záruka zaniká, pokud byl produkt poškozen nebo nesprávně používán a udržován. Pro správné používání produktu je nutné přísně dodržovat všechny pokyny uvedené v ná-

vodu k obsluze. Je bezpodmínečně nutné vyhnout se použití a krokům, které návod k obsluze nedoporučuje nebo před nimiž varuje. Produkt je určen pouze pro soukromé a nikoli pro komerční použití. Záruka zaniká v případě hrubého a nesprávného zacházení, použití síly a zásahů, které nebyly provedeny naší autorizovanou servisní pobočkou.

Průběh reklamace

Aby mohla být vaše žádost rychle zpracována, postupujte prosím podle těchto pokynů:

- Připravte si prosím účtenku a číslo položky (525304_2504) jako doklad o nákupu pro případné dotazy.
- Číslo položky naleznete na typovém štítku, na gravuře, na titulní stránce návodu (vlevo dole) nebo na nálepce na zadní nebo spodní straně.
- Pokud se vyskytnou funkční vady nebo jiné závady, **nejprve telefonicky nebo e-mailem kontaktujte servisní oddělení uvedené níže.**



Na webu www.lidl-service.com si můžete stáhnout tento návod a mnoho dalších příruček, produktových videí a softwaru.



Naskenováním QR kódu se dostanete přímo na servisní stránku Lidl (www.lidl-service.com) a zadáním čísla položky (525304_2504) si můžete otevřít návod k obsluze.

Servis

Inter-Quartz GmbH, Valterweg 27A, 65817 Eppstein, NĚMECKO
E-mail: support@inter-quartz.de, Telefon: +49 (0)6198 571825



800 142 315



Dodavatel

Upozorňujeme, že následující adresa není adresou servisního místa. Nejprve kontaktujte servisní místo uvedené výše.

digi-tech gmbh, Valterweg 27A, 65817 Eppstein, NĚMECKO



Rok výroby: 2025

IAN 525304_2504, pol.č.: 4-LD7175-1, 4-LD7175-2



SK Prevádzkové a bezpečnostné pokyny

Obsah

Obsah	123
Úvod	125
Používanie v súlade s určením	125
Obsah dodávky	125
Technické údaje	126
Rádiobudík s projekciou	126
Napájací adaptér a USB-A/C kábel	126
Informácie o batérii 1,5 V AA LR6	127
Vysvetlenie signálnych slov	127
Vysvetlenie symbolov	128
Dôležité bezpečnostné pokyny	131
Bezpečnostné pokyny pre používateľov	131
Bezpečnostné pokyny pre displej	132
Bezpečnostné pokyny pre batérie	132
Výrobok bezpečne umiestnite	135
Predná strana s displejom	136
Zadná strana s ovládacími prvkami	138
Uvedenie do prevádzky	139
Napájacie napätie	139
Príjem rádiového signálu	139
Rušenie príjmu	139
Reštartovanie/vypnutie príjmu rádiového signálu	140
Zapnutie/stlmenie osvetlenia displeja	140
Projekcia	141
Nastavenie projekcie	141
Dočasná projekcia	141
Nepretržitá projekcia	141
Prepínanie medzi premietaním času, teploty a času budíka	141
Obsluha	142
Rýchle nastavenie	142

Základné nastavenie	142
Zobrazenie 12/24-hodinového formátu	142
Nastavenie jednotky teploty	142
Nastavenie jazyka pre zobrazenie dňa v týždni	142
Zobrazenie kalendárneho týždňa	143
Nastavenie druhého času (SECOND TIME)	143
Úprava časového pásma	143
Budík	144
Nastavenie budíka	144
Aktivácia alebo deaktivácia budíka	144
Funkcia odloženia (SNOOZE)	145
Výstražný indikátor stavu batérie	145
Pokyny pre čistenie	145
Skladovanie	146
Likvidácia	146
Likvidácia elektrického zariadenia	146
Likvidácia batérií	147
Zjednodušené vyhlásenie o zhode EÚ	149
Záruka spoločnosti digi-tech gmbh	149
Záručné podmienky	149
Záručná doba a zákonné nároky vyplývajúce z chyby prístroja ..	150
Rozsah záruky	150
Postup v prípade záruky	150
Servis	152
Dodávateľ	152

Budík s projekciou

Úvod

Blahoželáme vám k nákupu vášho nového rádiobudíka s projekciou (ďalej len „výrobok“ alebo „prístroj“). Rozhodli ste sa pre výrobok vysokej kvality. Návod na obsluhu je súčasťou tohto výrobku. Obsahuje dôležité informácie o bezpečnosti, použití a likvidácii. Pred použitím výrobku sa oboznámte so všetkými bezpečnostnými pokynmi a pokynmi k ovládaniu. Výrobok používajte iba tak, ako je to popísané, a len pre špecifikované oblasti použitia.



Ak výrobok odovzdávate iným osobám, odovzdajte spolu s ním aj všetky dokumenty. Obal a návod na používanie si uschovajte pre prípadné ďalšie neskoršie otázky.

Používanie v súlade s určením

Výrobok je vhodný na zobrazovanie času, na budenie a na používanie ďalších opísaných funkcií. Akékoľvek iné použitie alebo úpravy výrobku sú v rozpore s určeným použitím.

Výrobok je určený výhradne k používaniu v interiéri.

Výrobca nezodpovedá za škody spôsobené nesprávnym používaním alebo nesprávnou obsluhou. Výrobok nie je určený na komerčné použitie.

Obsah dodávky

Upozornenie: Po zakúpení skontrolujte obsah dodávky. Uistite sa, že sú dodané všetky diely a že nie sú poškodené. Ak dodávka nie je kompletná a/alebo sú niektoré diely poškodené, výrobok nepoužívajte. Obráťte sa na servisné oddelenie (pozri „Postup v prípade záruky“).

1 x budík s projekciou

1 x napájací adaptér, model: HX06B-0501000-CG



1 x USB A/C kábel

2 x batérie 1,5 V AA LR6

1 x stručný návod

Technické údaje

Rádiobudík s projekciou

- Rádiový časový signál DCF77
- Prenosová frekvencia: 77,5 kHz
- Rozmery: cca 130 x 96 x 50 mm
- Hmotnosť: cca Model 1: 177 g (bez batérií)
cca Model 2: 173 g (bez batérií)
- Vstup: 5,0 V  1,0 A, 5,0 W
- Klimatické podmienky pre skladovanie: 0 °C ~ 60 °C
- Trieda ochrany: III, 
- Prevádzka s 2 x 1,5 V AA LR6/R6 batériami
- Batéria  - Označenie pre jednosmerné napätie
- Prevádzka s napájacím adaptérom, model: HX06B-0501000-CG

Napájací adaptér a USB-A/C kábel

- Model: HX06B-0501000-CG
- Výrobca: Dongguan Shijie Hua Xu Electronics Factory
- Rozmery: cca 82,5 x 36 x 25 mm
- Hmotnosť: 63 g
- USB kábel: USB-C (na zariadení), USB-A (na zástrčke)
- Dĺžka kábla: cca 1,5 m
- Vstup: 100 – 240 V, ~50/60 Hz, 0,2 A
- Výstup: 5,0 V  1,0 A, 5,0 W
- Priemerná prevádzková účinnosť: 73,62 %
- Spotreba prúdu bez zaťaženia: 0,1 W
- Trieda ochrany: II, druh ochrany IP20

Informácie o batérii 1,5 V AA LR6



Výrobca:	Manufactured by Lidl Stiftung & Co.KG. Stiftsbergstrasse 1 DE-74167 Neckarsulm E-mail: battery-service@lidl.com www.lidl-service.com
Miesto výroby:	Zhejiang Mustang Battery Co. LTD. No. 818 Rongji road, Luotuo, Zhenhai district, Ningbo, P.R. China
Označenie:	Podrobnosti nájdete na štítku batérie
Dátum výroby:	Podrobnosti nájdete na štítku batérie
Hmotnosť:	cca 25 g
Kapacita:	Podrobnosti nájdete na štítku batérie
Chemické zloženie:	Oxid zinočnato-mangánový
V batérii sú obsiahnuté nebezpečné látky:	žiadne
použitie hasiaceho prostriedku:	akákoľvek trieda požiaru (bez obmed- zenia)
klúčové suroviny:	mangán, grafit, nikel

Vysvetlenie signálnych slov













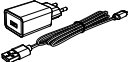

NEBEZPEČENSTVO!

Signálne slovo na označenie bezprostrednej nebezpečnej situácie, ktorá môže mať za následok smrť alebo vážne zranenie, ak sa jej nezabráni.

 VÝSTRAHA!	<p>Signálne slovo na označenie nožnej nebezpečnej situácie, ktorá môže mať za následok smrť alebo vážne zranenie, ak sa jej nezabráni.</p>
 Nebezpečenstvo zásahu/ohrozenia života elektrickým prúdom!	<p>Tento signálny symbol/toto signálne slovo označuje nebezpečenstvo úrazu elektrickým prúdom.</p>
Upozornenie:	<p>Toto signálne slovo sa používa pre dodatočné informácie.</p>

Vysvetlenie symbolov

	<p>Pri nesprávnom používaní batérií vzniká riziko výbuchu a vytečenia kvapaliny z batérie.</p>
	<p>Alkalické batérie sú súčasťou balenia.</p>
	<p>Batérie: 2 x 1,5 V AA R6/LR6</p>
	<p>Označenie pre jednosmerné napätie</p>
	<p>Sieťový napájací adaptér Model: HX06B-0501000-CG, USB-A/C kábel</p>

	<p>Trieda ochrany II, stupeň ochrany krytom IP20 Napájací adaptér nie je chránený proti vode. Napájací adaptér má ochranu proti vniknutiu cudzích pevných predmetov s priemerom viac ako 12,5 mm. (Nemôžete sa dotknúť živých častí).</p>
	<p>Trieda ochrany III Rádiobudík s projekciou Ochrana proti úrazu elektrickým prúdom (nebezpečným prúdom prechádzajúcim ľudským telom) prostredníctvom bezpečného extra nízkeho napätia (< 60 V DC)</p>
	<p>Prečítajte si návod na obsluhu!</p>
	<p>Na základe označenia CE spoločnosť digi-tech gmbh deklaruje zhodu s príslušnými smernicami EÚ.</p>
	<p>Vnútoraná teplota</p>
	<p>Rádiový časový signál DCF77</p>
	<p>Polarita USB-C</p>
	<p>Napájací adaptér TÜV Rheinland, GS – testovaná bezpečnosť</p>
	<p>Stupeň energetickej účinnosti VI</p>

	Batérie vždy uchovávajúce mimo dosahu detí.
	Batérie nevhadzujte do ohňa a zabráňte kontaktu s ohňom.
	Batérie musia byť vždy vložené so správnou polaritou.
	Batérie nedeformujte ani nepoškodzuje.
	Batérie neotvárajte ani nerozoberajte.
	Nemiešajte batérie rôznych značiek a typov.
	Nemiešajte nové a použité batérie.
	Nenabíjajte batérie.
	Chráňte batérie pred vlhkosťou a uchovávajúce ich mimo dosahu tekutín.
	Batérie neskratujte.



Batérie vždy vkladajte so správnou polaritou.



Noste ochranné rukavice!

Dôležité bezpečnostné pokyny

Bezpečnostné pokyny pre používateľov



VÝSTRAHA! Riziko ohrozenia života a úrazu pre dojčatá a deti!

Deti často podceňujú nebezpečenstvá. Výrobok vždy uchovávajte mimo dosahu detí.

- **Deti** od 8 rokov, ako aj osoby so zníženými fyzickými, zmyslovými alebo duševnými schopnosťami alebo nedostatkom skúseností a znalostí smú tento výrobok používať, len ak sú pod dozorom alebo boli poučené o bezpečnom používaní výrobku a chápu nebezpečenstvá, ktoré z toho vyplývajú. **Deti** sa s výrobkom nesmú hrať. Čistenie a používateľskú údržbu nesmú vykonávať **deti** bez dozoru.
- Obalový materiál nie je hračka. **Deti** sa do neho môžu zamotať a udusiť sa pri hraní.
- Výrobok nepoužívajte, ak je poškodený.
- Nevystavujte výrobok vlhkosti.
- Výrobok používajte iba v interiéri.
- Tento výrobok neobsahuje žiadne diely, ktorých údržbu môže vykonávať spotrebiteľ.

Bezpečnostné pokyny pre displej



VÝSTRAHA! Riziko zranenia!



Na displej nevyvíjajte žiadny tlak a ostré predmety uchovávajúte mimo dosahu displeja. Ak sa displej rozbije, používajte pri zbieraní jednotlivých častí rukavice.

- V prípade kontaktu pokožky s tekutinou displeja utrite pokožku čistou handričkou a opláchnite s dostatočným množstvom vody. V prípade potreby kontaktujte lekára.
- V prípade kontaktu očí s tekutinou displeja vypláchnite oko s dostatočným množstvom vody. Okamžite kontaktujte lekára.
- Pri prehltnutí tekutiny displeja vypláchnite ústnu dutinu vodou a potom pite veľa vody. Okamžite kontaktujte lekára.

Bezpečnostné pokyny pre batérie



VÝSTRAHA! Ohrozenie života!

- Batérie uchovávajúte mimo dosahu detí. Pri prehltnutí okamžite vyhľadajte lekára!
- Prehltnutie môže spôsobiť popáleniny, perforáciu mäkkých tkanív a smrť. Ťažké popáleniny môžu nastať do 2 hodín po prehltnutí.
- Nepoužívajte nabíjateľné batérie!
- Nikdy nenabíjajte nenabíjateľné batérie.
- Rôzne typy batérií alebo nové a použité batérie sa nesmú používať súčasne!
- Batérie neskratujte a/ani ich neatvárajte. Môže dôjsť k prehriatiu, nebezpečenstvu požiaru alebo výbuchu.
- Batérie nikdy nevhadzujte do ohňa ani vody.
- Nevystavujte batérie mechanickému namáhaniu.

Riziko vytečenia batérií



POZOR! Riziko poranenia!



Vytečené alebo poškodené batérie môžu pri kontakte s pokožkou spôsobiť poleptanie.

V tomto prípade preto použite vhodné ochranné rukavice.

- Vyhýbajte sa extrémnym podmienkam a teplotám, ktoré môžu vplývať na batérie, napr. na radiátoroch/pôsobenie priameho slnečného žiarenia.
- Ak batérie vytekli, zabráňte kontaktu pokožky, očí a slizníc s chemikáliami! Postihnuté miesta ihneď opláchnite čistou vodou a vyhľadajte lekára!
- V prípade vytečenia batérií ich ihneď vyberte z výrobku, aby ste predišli poškodeniu.
- Ak výrobok nebudete dlhší čas používať, batérie z neho vyberte.

POZOR: Riziko poškodenia výrobku!

- Používajte výlučne špecifikovaný typ batérie!
- Batérie vložte v súlade s označením polarít (+) a (-) na batérii a výrobku.
- Pred vložením vyčistite kontakty na batérii a v priehradke na batérie suchou handričkou, ktorá nepúšťa vlákna, alebo vatovou tyčinkou!
- Vybité batérie z výrobku ihneď vyberte.



NEBEZPEČENSTVO!

Nebezpečenstvo zásahu/ohrozenia života elektrickým prúdom!

- Neponárajte výrobok ani napájací adaptér do vody alebo iných tekutín, inak hrozí riziko zásahu elektrickým prúdom.
- Nedotýkajte sa výrobku ani napájacieho adaptéra mokrými rukami a nepoužívajte ich vonku ani v miestnostiach s vysokou vlhkosťou.
- Neumiestňujte žiadne nádoby naplnené tekutinami, ako napr. vázy,

na alebo v bezprostrednej blízkosti výrobku alebo napájacieho adaptéra. Nádoba by sa mohla prevrátiť a tekutina by mohla narušiť elektrickú bezpečnosť.

- Nikdy neotvárajte ani neodstraňujte kryt výrobku a napájacieho adaptéra. Vo vnútri krytu sa nachádzajú časti, ktoré sú pod napätím, pri kontakte s ktorými môže prísť k zásahu elektrickým prúdom.
- Nezasúvajte predmety do otvorov vo výrobku. Mohli by ste sa dotknúť častí, ktoré sú pod napätím a pri ktorých hrozí nebezpečenstvo zásahu elektrickým prúdom.
- Ak sa počas prevádzky, po použití a počas búrok, vyskytnú poruchy (napr. chybná funkcia alebo dym), vytiahnite zástrčku napájacieho adaptéra zo sieťovej zásuvky. Vždy ťahajte za napájací adaptér, nie za kábel.
- Ak chcete výrobok úplne odpojiť od zdroja napätia, vytiahnite sieťový napájací adaptér zo zásuvky. Napájací adaptér vždy spotrebúva malé množstvo elektriny, pokiaľ je pripojený k sieťovej zásuvke. Aj vtedy, keď výrobok nie je pripojený k sieťovému napájaciemu adaptéru.
- Zásuvka musí byť vždy ľahko prístupná, aby ste v prípade núdze mohli rýchlo vytiahnuť napájací adaptér.
- Kábel sieťového napájacieho adaptéra položte tak, aby nehrozil zakopnutím. Kábel sieťového napájacieho adaptéra nesmie byť založený ani stlačený.
- Udržujte kábel sieťového napájacieho adaptéra v dostatočnej vzdialenosti od horúcich povrchov a ostrých hrán.
- Nerobte žiadne zmeny na výrobku alebo na napájacom adaptéri.
- Opravy výrobku alebo sieťového napájacieho adaptéra smie vykonávať iba odborný servis. Neodborné opravy môžu predstavovať značné nebezpečenstvo pre používateľa.
- Výrobok používajte iba s dodaným sieťovým napájacím adaptérom. Sieťový napájací adaptér používajte iba pre tento výrobok. V prípade poruchy je možné vymeniť sieťový napájací adaptér iba za napájací adaptér rovnakého typu.

- Používajte výlučne sieťový napájací adaptér SELV.
Safety Extra Low Voltage oltage označuje napätie, ktoré je zvolené tak nízke, že pri priamom dotyku, či už pri bežnej prevádzke alebo pri samotnej poruche, nehrozí nebezpečenstvo nadmerných telesných prúdov.

Výrobok bezpečne umiestnite

Položte výrobok na pevný, rovný povrch. Nie je určený na použitie v miestnostiach s vysokou vlhkosťou vzduchu (napr. kúpeľne). Predtým, než prístroj položíte, chráňte citlivé povrchy, inak by mohlo dôjsť k poškrabaniu.

Dbajte na to, aby:

- výrobok nebol položený na hrubom koberci alebo posteli;
- na výrobok nepôsobili priame zdroje tepla (napr. kúrenie);
- na výrobok nesvietilo priame slnečné svetlo;
- sa zabránilo kontaktu so striekajúcou a kvapkajúcou vodou (vedľa výrobku ani do jeho blízkosti nikdy neumiestňujte žiadne predmety naplnené tekutinami, napr. vázy);
- výrobok nebol nestál v bezprostrednej blízkosti magnetických polí (napr. reproduktorov);
- do výrobku nevnikli žiadne cudzie telesá;
- v dosahu tohto výrobku nikdy neboli sviečky ani iný otvorený oheň, aby sa zabránilo šíreniu ohňa.

Predná strana s displejom

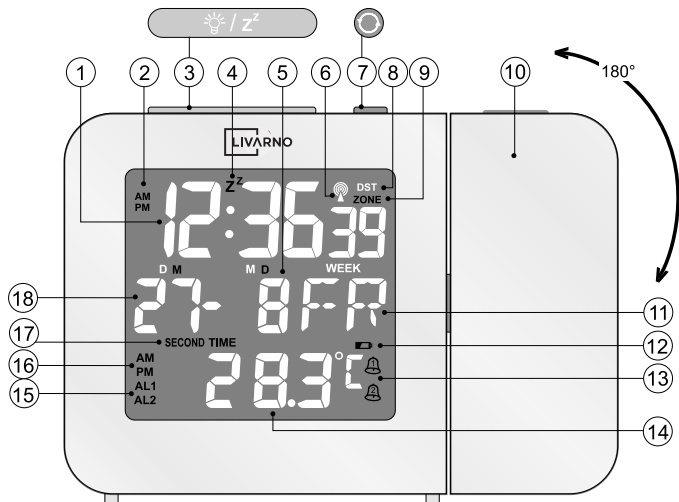

1	Čas	2	AM/PM, 12-hodinové zobrazenie času
3	Tlačidlo Light/Snooze	4	Indikátor odloženia
5	Mesiac (Prepnutie na deň)	6	Rádiový symbol, rádiová veža, rádiové vlny
7	Tlačidlo otáčania	8	DST, zobrazenie letného času
9	Indikátor ZONE (zóny)	10	Projekčné rameno s objektivom

11	Deň v týždni/ kalendárny týždeň	12	Výstražný indikátor stavu batérie
13	Symbol budíka 1, 2	14	Teplota/čas budenia/ druhý čas
15	AL1, AL2, režim budíka	16	AM/PM 12-hodinové zobrazenie času budíka
17	Second time, druhý čas	18	Deň (Prepnutie na mesiac)

Zadná strana s ovládacími prvky

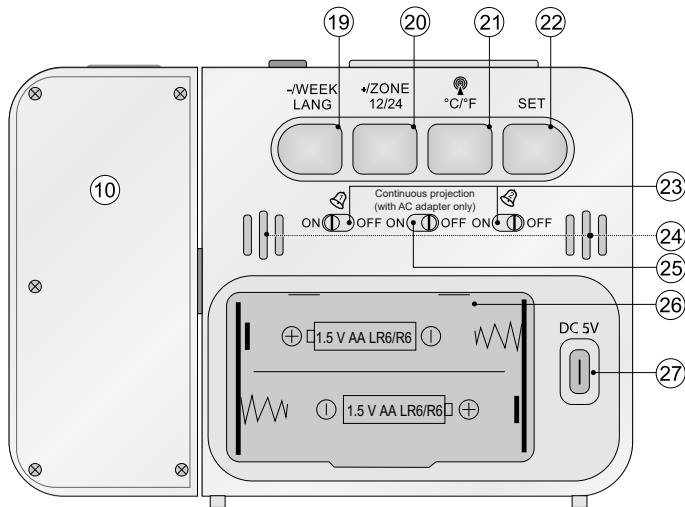

19	Tlačidlo -/WEEK (týždeň)-jazyk	20	Tlačidlo +/ZONE/ 12/24
21	Tlačidlo resetovania signálu, jednotky teploty RESET/°C/°F	22	Tlačidlo nastavenia SET
23	ALARM 1/2 -Prepínač ON/OFF	24	Vetracie otvory
25	Prepínač ON/OFF nepretržitej projekcie	26	Priehradka na batérie
27	Prípojka napájacieho adaptéra		

Uvedenie do prevádzky

Poznámka: Odstráňte z výrobku všetok obalový materiál. Pred prvým použitím odstráňte všetky ochranné fólie. Skontrolujte, či výrobok alebo jednotlivé časti nie sú poškodené. V takom prípade výrobok nepoužívajte. Obráťte sa na servis.

- Otvorte priehradku na batérie **26**.
- Vložte dve batérie 1,5 V AA LR6/R6 podľa označenia +/- v priehradke na batérie **so správnou polaritou**.
- Zatvorte priehradku na batérie **26**. Zaznie signálny tón. Výrobok začne prijímať rádiový signál DCF77 a na displeji bliká symbol rádiovkej veže **6**. Tento proces môže trvať 3 – 10 minút.

Poznámka: Počas prijímania rádiového signálu DCF77 nehybte s výrobkom.

Výrobok synchronizuje vnútorný čas denne od 01:00 hod. do 04:00 hod. každú celú hodinu. Ak je pokus o prijatie neúspešný, bude sa opakovať o 05:00 a 06:00 hod. Ak je príjem rádiového signálu neúspešný, nastavte čas manuálne (pozri časť Základné nastavenie).

Ak je príjem úspešný, zobrazí sa rádiový symbol **6** natrvalo a automaticky sa nastaví základný režim s časom **1**, dňom **18**, mesiacom **5** a dňom v týždni **11** v anglickom jazyku. Počas letného času sa na displeji zobrazuje DST **8**.

Napájacie napätie

Pre trvalú projekciu, trvalé osvetlenie displeja, musí byť napájací adaptér pripojený ku konektoru **27** a k externému zdroju napájania pomocou kábla USB-A/C.

Príjem rádiového signálu

Rušenie príjmu

Rádiový signál DCF77 sa vysiela z blízkosti Frankfurtu nad Mohanom.

Môže byť prijatý do vzdialenosti približne 2 000 km v okruhu od Frankfurtu nad Mohanom. Existujú však niektoré zdroje rušenia, ktoré môžu príjem výrazne obmedziť. Ak váš výrobok neprijíma rádiový signál DCF77 správne, zaveste alebo postavte výrobok na iné miesto. Upozorňujeme, že v blízkosti počítačov, telefónov, rádii a televízorov môže byť elektromagnetické žiarenie, ktoré môže rušiť príjem rádiového časového signálu DCF77. Ďalším zdrojom rušenia pre príjem rádiového časového signálu DCF77 môže byť silná izolácia budovy (kovové konštrukčné prvky), vysoké hory alebo atmosférické rušenie. V prípade potreby vymeňte batérie.

Reštartovanie/vypnutie príjmu rádiového signálu

- V normálnom zobrazení stlačte a podržte tlačidlo RESET-/°C/°F **21**, aby sa začal prijímať rádiový signál DCF77. Na displeji bliká rádiový symbol **6**.
Tento proces môže trvať 3 – 10 minút.
- Kým ešte bliká rádiový symbol **6**, stlačte a podržte znova tlačidlo RESET-/°C/°F, **21** aby sa príjem rádiového signálu DCF77 vypol. Rádiový symbol **6** zmizne z displeja.
Výrobok znova synchronizuje vnútorný čas každú celú hodinu medzi 01:00 a 04:00 hod.

Zapnutie/stlmenie osvetlenia displeja

Upozornenie: Pre trvalé osvetlenie displeja musí byť napájací adaptér pripojený pomocou kábla USB-A/C ku konektoru **27** a k externému zdroju napájania.

Prevádzka s batériami:

Pre aktiváciu projekcie a osvetlenia displeja na krátku dobu stlačte tlačidlo Licht/Snooze **3**.

Prevádzka s pripojením do siete:

Stláčajte tlačidlo Light/Snooze **3**, aby ste si mohli zvoliť medzi slabým, stredným, silným, trvalým alebo žiadnym osvetlením displeja.

Projekcia

Váš výrobok dokáže premietaf čas, teplotu alebo čas budíka na rovný povrch, napr. na stenu najlepšie v zatemnenej miestnosti. Projekčnú plochu je možné otočiť o 180° spredu dozadu.

Vzdialenosť projekcie by nemala presiahnuť 4 m.

Nastavenie projekcie

1. Nastavte dočasnú alebo nepretržitú projekciu tak, aby sa premietal čas na stenu.
2. Vyrovnajte otočné premietacie rameno **10**.
3. Stláčajte a podržte opakovane tlačidlo otáčania, **7** kým nebude 90°, 180°, 270°, 360° projekcia na stene čitateľná.

Dočasná projekcia

Pre aktiváciu projekcie a osvetlenia displeja na krátku dobu stlačte tlačidlo Licht/Snooze **3**.

Nepretržitá projekcia

Upozornenie: Pre trvalú projekciu musí byť napájací adaptér pripojený pomocou kábla USB-A/C ku konektoru **27** a k externému zdroju napájania.

Tlačidlo pre zapnutie/vypnutie nepretržitej projekcie **25** na zadnej strane výrobku prepnete do polohy „ON“.

Upozornenie: Ak nie je pripojený napájací adaptér do siete, prepínač nepretržitej projekcie ON/OFF **25** musí byť prepnutý do polohy „OFF“.

Prepínanie medzi premietaním času, teploty a času budíka

Pre prepínanie projekcie medzi časom, teplotou a časom budíka opakovane stláčajte tlačidlo otáčania **7**.

Upozornenie: Projekcia času budíka je možná iba vtedy, ak bol vopred nastavený a aktivovaný čas budíka (pozri časť Budík).

Obsluha

Rýchle nastavenie

Pri nastavovaní číselných hodnôt môžete stlačením a podržaním tlačidla -/WEEK/jazyk **19** alebo tlačidla +/ZONE-/12/24 **20** rýchlejšie zmeniť hodnoty.

Upozornenie: Ak počas manuálneho nastavenia nestlačíte približne 20 sekúnd žiadne tlačidlo, režim nastavenia sa ukončí. Vstupy, ktoré už boli zadané, sa uložia.

Základné nastavenie

- V základnom režime stlačte a podržte tlačidlo SET **22**. Bliká rok a dá sa nastaviť pomocou tlačidla -/WEEK/jazyk **19** alebo tlačidla +/Zone/12/24- **20**.
- Nastavenú hodnotu potvrdíte stlačením tlačidla SET **22**.
- Rovnakým spôsobom nastavte mesiac, **5** deň **18**, pozíciu mesiaca **5** < - > deň **18**, hodiny a minúty.
S posledným potvrdením opustíte režim zadávania.

Zobrazenie 12/24-hodinového formátu

Pre prepínanie medzi 12- a 24-hodinovým formátom času stlačte a podržte v základom režime tlačidlo +/ZONE/12/24 **20**.

Ak ste vybrali 12-hodinový formát, predpoludním (12:00 – 11:59 hod.) sa pred časom zobrazuje AM **2** a popoludní (12:00 – 11:59 hod.) PM **2**. Pre časom budíka a druhým časom sa tiež zobrazuje AM alebo PM **16**.

Nastavenie jednotky teploty

Váš výrobok dokáže zobrazovať teplotu v °C (stupňoch Celzia) a v °F (stupňoch Fahrenheita).

- Pre prepínanie medzi °C a °F stlačte tlačidlo **21** RESET-/°C/°F.

Nastavenie jazyka pre zobrazenie dňa v týždni

Váš výrobok dokáže zobrazovať deň v týždni v skratkách v 5 jazykoch.

EN = angličtina, DE = nemčina, FR = francúzština, IT = taliančina,
SP = španielčina.

- V základnom režime stlačte a podržte stlačené tlačidlo -/WEEK/jazyk **19**, kým sa nezobrazí požadovaný jazyk.
- Uvoľnite tlačidlo a výrobok prevezme nastavený jazyk. Dni v týždni sa zobrazujú vo zvolenom jazyku.

Zobrazenie kalendárneho týždňa

Výrobok dokáže zobrazovať aj kalendárny týždeň **11**.

Pre prepínanie medzi kalendárnym týždňom (WEEK) a dňom v týždni krátko stlačte v základnom režime tlačidlo -/WEEK/jazyk **19**.

Nastavenie druhého času (SECOND TIME)

Pomocou tejto funkcie sa dá zobraziť druhý paralelne prebiehajúci čas v spodnej časti displeja **14**.

- V základnom režime 3 x krátko stlačte tlačidlo SET **22**. Na displeji sa zobrazí SECOND TIME **17**.
- Stlačte a podržte tlačidlo SET **22**. Blikajú hodiny druhého času, ktoré je možné nastaviť tlačidlom -/WEEK/jazyk **19** alebo tlačidlom +/ZONE/12/24 **20**.
- Nastavenú hodnotu potvrdíte stlačením tlačidla SET **22**.
- Rovnakým spôsobom nastavte minúty.
S posledným potvrdením opustíte režim zadávania.
Na displeji **14** sa zobrazí druhý čas.

Úprava časového pásma

Ak sa nachádzate v krajine, kde sa aktuálny čas líši aj napriek rádiovému signálu DCF77, použite funkciu úpravy časového pásma, aby ste mohli svoj výrobok používať v inom časovom pásme, ako je štandardné nastavenie (UTC + 1 = stredoeurópsky čas). Nastavte rozdiel v hodinách (napr. - 01) voči požadovanému časovému pásme.

- V základnom režime stlačte a podržte tlačidlo +/ZONE/12/24 **20**.
Na displeji sa zobrazí ZONE **9**.

- Stlačte a podržte tlačidlo SET **22**. Bliká časové pásmo 00 a dá sa nastaviť pomocou tlačidla -/WEEK/jazyk **19** alebo tlačidla +/ZONE/12/24- **20**.
- Nastavenú hodnotu potvrdíte stlačením tlačidla SET **22**. Na displeji sa teraz zobrazí čas časového pásma.
- Pre prepínanie medzi časovým pásmom a miestnym časom v základnom režime stlačte a podržte tlačidlo +/ZONE/12/24 **20**.

Budík

Výrobok má 2 samostatne nastaviteľné časy budíka. Nastavené časy budíka sa vždy vzťahujú na čas zobrazený na displeji (miestny čas alebo časové pásmo).

Nastavenie budíka

- V základnom režime stlačte 1 x tlačidlo SET **22**. Na displeji sa zobrazí budík AL1 **15**.
- Stlačte a podržte tlačidlo SET **22**. Blikajú hodiny budíka, ktoré je možné nastaviť pomocou tlačidla -/WEEK/jazyk **19** alebo tlačidla +/ZONE/12/24 **20**.
- Nastavenú hodnotu potvrdíte stlačením tlačidla SET **22**. Rovnakým spôsobom nastavte minúty. S posledným potvrdením opustíte režim zadávania.
- V základnom režime stlačte 2 x tlačidlo SET **22**. Na displeji sa zobrazí budík AL2 **15**, ktorý je možné nastaviť rovnako ako budík AL1.

Aktivácia alebo deaktivácia budíka

Po nastavení príslušných časov budíka sa budík musí ešte aktivovať.

- Posuňte príslušný prepínač ALARM1/2-ON/OFF **23** do polohy „ON“. Na displeji sa zobrazí príslušný symbol budíka **13** a ukazuje, že budík 1 alebo budík 2 je aktivovaný.
- Prepnete príslušný prepínač ALARM1/2 ON/OFF **23** do polohy „OFF“. Príslušný symbol budíka **13** zmizne z displeja a budík 1

alebo 2 je deaktivovaný.

Funkcia odloženia (SNOOZE)

- Ak sa po zaznení budíka dotknete tlačidla Light/Snooze, aktivuje sa funkcia opakovaného budenia.
- Zvukový signál budíka sa preruší na približne 5 minút. Na displeji bliká indikátor odloženia budenia **Z^Z** a príslušný symbol budíka.

Výstražný indikátor stavu batérie

Keď sa na displeji objaví výstražný indikátor stavu batérie, okamžite vyberte všetky batérie, pretože hrozí zvýšené riziko vytečenia. Nepoužívajte súčasne rôzne batérie (staré a nové, alkalické a uhlíkové atď.).

Upozornenie: Aby ste zachovali svoje nastavenia, nechajte pri výmene batérií zapojený napájací adaptér v sieťovej zásuvke.

Pokyny pre čistenie



NEBEZPEČENSTVO!

Nebezpečenstvo zásahu/ohrozenia života elektrickým prúdom!



Pred čistením výrobku odpojte napájací adaptér zo zásuvky. Výrobok ani napájací adaptér nesmú byť vystavené vlhkosti, vyhnite sa kvapkajúcej a striekajúcej vode.

Nesprávne čistenie môže poškodiť výrobok. Neponárajte výrobok do vody ani do iných kvapalín. Nepoužívajte agresívne čistiace prostriedky, kefy s kovovými alebo nylonovými štetinami ani ostré alebo kovové čistiace predmety, ako sú nože, tvrdé špachtle a podobne. Môžu poškodiť povrch. Výrobok čistite len mäkkou, suchou handričkou, ktorá nepúšťa vlákna, aká

sa používa napr. na čistenie okuliarových šošoviek.

Skladovanie

Ak výrobok nebudete dlhšiu dobu používať, vyberte z neho batérie a vyčistený výrobok chránený pred slnečným žiarením uložte na suché a chladné miesto, ideálne v originálnom balení.

Likvidácia

Výrobok a obalové materiály sú recyklovateľné, preto ich kvôli lepšiemu spracovaniu odpadu zlikvidujte osobitne. Informácie o tom, ako zlikvidovať starý výrobok, získate na príslušnom miestnom alebo mestskom úrade.

Pri separovaní odpadu venujte pozornosť označeniu obalových materiálov, ktoré sú označené skratkami (a) a číslami (b) s nasledujúcim významom:

1-7: plasty

20-22: papier a lepenka

80-98: kompozity.



Likvidácia elektrického zariadenia

Symbol s preškrtnutým odpadkovým košom znamená, že elektrické a elektronické zariadenia sa nesmú likvidovať spolu s domovým odpadom. Spotrebiteľia sú zo zákona povinní odovzdať elektrické a elektronické zariadenia po skončení ich životnosti na zberných miestach oddelene od netriedeného komunálneho odpadu. Týmto spôsobom sa zabezpečí ekologická recyklácia, ktorá šetrí zdroje. Batérie a akumulátory, ktoré nie sú pevne zabudované v elektrickom alebo elektronickom zariadení a ktoré je možné vybrať nedeštruktívnym spôsobom, sa musia pred likvidáciou na zbernom mieste oddeliť od zariadenia a odovzdať k likvidácii na určenom mieste. To isté platí pre žiarovky, ktoré je možné zo zariadenia vybrať nedeštruktívnym spôsobom. Majitelia elektrických a elektronických zariadení z domácností

ich môžu odovzdať na zberných miestach komunálnych podnikov alebo na zberných miestach zriadených výrobcami alebo predajcami. Odovzdanie starých zariadení je bezplatné. Táto povinnosť bezplatného spätného odberu tovaru sa vzťahuje tak na nákup v predajni, ako aj na dodanie tovaru domov na adresu. Miesto plnenia pre povinnosť spätného odberu je zhodné s miestom plnenia pre dodávku. Za vrátené zariadenia sa nesmú účtovať prepravné náklady. Vo všeobecnosti sú distribútori povinní zabezpečiť, aby staré zariadenia bolo možné bezplatne odovzdať v mieste spätného odberu, ktoré sa nachádza v primeranej vzdialenosti. Spotrebiteľia majú možnosť bezplatne odovzdať staré zariadenie predajcovi, ktorý je povinný prevziať ich späť, ak si kúpia ekvivalentné nové zariadenie s v podstate rovnakou funkciou. Táto možnosť existuje aj pri dodávkach do súkromnej domácnosti. Pri predaji na diaľku je možnosť bezplatného vyzdvihnutia pri kúpe nového zariadenia obmedzená na výmenníky tepla, zobrazovacie jednotky a veľké zariadenia, ktoré majú aspoň jednu vonkajšiu hranu s dĺžkou viac ako 50 cm. Pri uzatváraní kúpnej zmluvy sa predajca musí spýtať spotrebiteľa na zodpovedajúci spôsob odovzdania starého zariadenia. Okrem toho môžu spotrebiteľia bezplatne odovzdať až tri staré zariadenia jedného typu na zbernom mieste predajcu bez toho, aby to bolo viazané na nákup nového zariadenia. Dĺžka hrán príslušných zariadení však nesmie presiahnuť 25 cm.

Pred likvidáciou vyberte batériu tak, aby ste ju nepoškodili, a zlikvidujte ju osobitne (pozri časť Likvidácia batérií).

Likvidácia batérií

Tento symbol znamená, že batérie a akumulátory sa nesmú vyhadzovať do bežného domového odpadu. Na konci ich životnosti ste zo zákona povinní ich bezplatne odovzdať na verejnom zbernom mieste alebo v zberných strediskách zriadených distribútormi na recykláciu v súlade s nariadením o batériách 2023/1542/EÚ a jeho zmenami.



Batérie a akumulátory, ktoré nie sú pevne uzavreté v zariadení a ktoré sa dajú nedeštruktívnym spôsobom vybrať, sa musia oddeliť a zlikvidovať vo vybitom stave. Opätovné použitie a recyklácia starých zariadení a batérií je dôležitým príspevkom k ochrane nášho životného prostredia. Pri nesprávnej likvidácii sa toxické zložky môžu dostať do životného prostredia a spôsobiť škodlivé účinky na zdravie ľudí, zvierat a rastlín.

Ďalej sú uvedené niektoré osvedčené postupy a odporúčania na predĺženie životnosti vašich batérií a akumulátorov a na ich opätovné použitie:

- Nabíjajte batérie správne a úplne, aby ste maximalizovali ich životnosť. V prípade potreby ich pred opätovným nabitím úplne vybite pomocou vhodnej nabíjačky.
- Zvážte možnosť použitia nabíjateľných akumulátorov. Tie sa dajú opakovane používať a nabíjať, čím sa znižuje množstvo odpadu z batérií.
- Vždy používajte správny typ batérií pre vaše zariadenia. Nesprávne používanie môže skrátiť životnosť batérií a môže mať škodlivé účinky.

Pri manipulácii so starými batériami vždy dodržiavajte bezpečnostné pokyny. Pri starých batériách obsahujúcich lítium (Li = lítium) existuje vysoké riziko požiaru. Preto je potrebné venovať osobitnú pozornosť správnej likvidácii starých batérií a akumulátorov obsahujúcich lítium. Nesprávna likvidácia môže tiež viesť k vnútorným a vonkajším skratom v dôsledku tepelných účinkov (horúčavy) alebo mechanického poškodenia. Skrat môže viesť k požiaru alebo výbuchu a môže mať vážne následky pre ľudí a životné prostredie. Aby ste zabránili skratu, pred likvidáciou batérie prelepte jej póly alebo kontakty páskou.

Zjednodušené vyhlásenie o zhode EÚ

Spoločnosť digi-tech gmbh týmto vyhlasuje, že rádiové zariadenie typu Budík s projekciou 4-LD7175-1, 4-LD7175-2 je v súlade so smernicami RoHS 2011/65/EÚ, (EÚ) 2015/863, RED 2014/53/EÚ, článkom 10 ods. 8 a nariadením o batériách 2023/1542/EÚ.



Návod na obsluhu a vyhlásenie o zhode si môžete stiahnuť tu: www.digi-tech-gmbh.com/downloads

Potom kliknite na lupu a zadajte číslo výrobku 525304_2504.

Záruka spoločnosti digi-tech gmbh

Na tento prístroj sa vzťahuje záruka **3** roky od dátumu zakúpenia. V prípade nedostatkov tohto výrobku máte zákonné práva voči predajcovi výrobku. Tieto zákonné práva nie sú obmedzené našou zárukou, ktorej podmienky sú uvedené nižšie.

Záručné podmienky

Záručná doba začína plynúť dňom zakúpenia. Uschovajte si pokladničný doklad. Tento dokument sa vyžaduje ako doklad o kúpe. Ak sa do 3 rokov od dátumu zakúpenia tohto výrobku vyskytne materiálová alebo výrobná chyba, výrobok vám bezplatne opravíme alebo vymeníme – podľa vášho uváženia. Pre uplatnenie záruky musí byť chybný prístroj spolu s dokladom o kúpe (pokladničným dokladom) predložený v trojročnej lehote, pričom je nutné stručne a písomne popísať, v čom spočíva chyba a kedy sa vyskytla. Ak sa na chybu vzťahuje naša záruka, dostanete opravený alebo nový výrobok späť. Po oprave alebo výmene výrobku nezačína plynúť žiadna nová záručná lehota.

Záručná doba a zákonné nároky vyplývajúce z chyby prístroja

Záruka sa nepredlžuje. To platí aj pre vymenené a opravené diely. Akékoľvek poškodenia alebo chyby, ktoré sa vyskytli v čase nákupu, sa musia nahlásiť ihneď po vybalení. Opravy vykonané po uplynutí záručnej doby sú spoplatnené.

Rozsah záruky

Prístroj bol starostlivo vyrobený podľa prísnych smerníc kvality a pred dodaním starostlivo skontrolovaný. Záruka sa vzťahuje na chyby materiálu alebo výrobné chyby. Táto záruka sa nevzťahuje na tie časti výrobku, ktoré sú bežne opotrebované, a preto ich možno považovať za diely podliehajúce opotrebeniu alebo na poškodenie krehkých častí, napr. spínače, batérie alebo časti zo skla. Táto záruka neplatí, ak bol výrobok poškodený, nesprávne používaný alebo udržiavaný. Pre správne použitie výrobku je potrebné prísne dodržiavať všetky pokyny uvedené v návode na obsluhu. Je nutné vyvarovať sa používaniu a činnostiam, ktoré sa v tomto návode neodporúčajú alebo pred ktorými tento návod varuje. Výrobok je určený iba na súkromné a nie na komerčné použitie. Záruka zaniká v prípade zneužitia a nesprávneho zaobchádzania, použitia sily a zásahov, ktoré neurobil náš autorizovaný servis.

Postup v prípade záruky

Ak chcete zabezpečiť rýchle spracovanie vašej žiadosti, postupujte podľa nižšie uvedených pokynov:

- Pre prípad akýchkoľvek otázok si ako doklad o kúpe pripravte pokladničný doklad a číslo výrobku (525304_2504).
- Číslo výrobku sa nachádza na typovom štítku, na rytine, na titulnej strane návodu (vľavo dole) alebo ako nálepka na zadnej alebo spodnej strane.
- Ak sa vyskytnú funkčné chyby alebo iné nedostatky, **kontaktujte najskôr nasledujúce servisné oddelenie telefonicky alebo e-mailom.**



Tento návod a mnohé ďalšie príručky, videá k produktom a soft-
vér si môžete stiahnuť na stránke www.lidl-service.com.



Prostredníctvom tohto QR-kódu sa dostanete
priamo na stránku služieb spoločnosti Lidl (www.lidl-service.com) a po zadaní čísla výrobku
(525304_2504) môžete otvoriť návod na obslu-
hu.

Servis

Inter-Quartz GmbH, Valterweg 27A, 65817 Eppstein, NEMECKO
E-Mail: support@inter-quartz.de, Telefón: +49 (0)6198 571825



0800 004449



Dodávateľ

Upozorňujeme, že nasledujúca adresa nie je adresou servisu. Najskôr kontaktujte vyššie uvedené servisné miesto.

digi-tech gmbh, Valterweg 27A, 65817 Eppstein, NEMECKO



Rok výroby: 2025

IAN 525304_2504, č.výr.: 4-LD7175-1, 4-LD7175-2



HR Upute za uporabu i sigurnosne napomene

Sadržaj

Sadržaj	153
Uvod	155
Namjenska uporaba	155
Opseg isporuke	155
Tehnički podaci	156
Budilica s projekcijom	156
Utikač za napajanje i USB kabel tipa A/C	156
Podaci o 1,5-V AA LR6 bateriji	157
Objašnjenje signalnih riječi	157
Objašnjenje simbola	158
Važne sigurnosne upute	161
Sigurnosne upute za korisnike	161
Sigurnosne upute za zaslon	161
Sigurnosne upute za baterije	162
Sigurno postavljanje proizvoda	164
Prednja strana sa zaslonom	165
Stražnja strana s upravljačkim pločama	167
Puštanje u rad	168
Napajanje	168
Prijem radiosignala	168
Smetnje u prijemu	168
Ponovno pokretanje i isključivanje prijema radiosignala	169
Uključivanje/prigušivanje osvjetljenja zaslona	169
Projekcija	170
Postavljanje projekcije	170
Kratkotrajna projekcija	170
Trajna projekcija	170
Promjena projekcije između vremena, temperature i vremena alarma	170
Rukovanje	171

Brzo postavljanje	171
Osnovna postavka	171
Prikaz 12/24-satnog formata	171
Postavljanje jedinice temperature	172
Postavljanje jezika prikaza dana u tjednu	172
Prikaz kalendarskog tjedna	172
Postavljanje drugog vremena (SECOND TIME)	172
Prilagodba vremenske zone	172
Alarm	173
Postavljanje alarma	173
Aktiviranje/deaktiviranje alarma	173
Funkcija drijemeža (SNOOZE)	174
Indikator upozorenja na razinu napunjenosti baterije	174
Napomena o čišćenju	174
Skladištenje	175
Odlaganje	175
Odlaganje električnog uređaja	175
Odlaganje baterija	176
Pojednostavljena EU Izjava o sukladnosti	178
Jamstvo društva digi-tech gmbh	178
Jamstveni uvjeti	178
Jamstveno razdoblje i zakonski zahtjevi na popravak kvarova	179
Opseg jamstva	179
Postupak u jamstvenom slučaju	179
Servis	181
Dobavljač	181

Budilica s projekcijom

Uvod

Čestitamo na kupnji vaše nove budilice s projekcijske (u daljnjem tekstu samo „proizvod“ ili „uređaj“). Odlučili ste se za visokokvalitetan proizvod.

Upute za uporabu dio su ovog proizvoda. One sadrže važne upute za sigurnost, uporabu i odlaganje. Upoznajte se sa svim uputama za uporabu i sigurnosnim uputama, prije uporabe proizvoda. Upotrebljavajte proizvod samo kako je opisano i za navedena područja primjene.

Izručite svu dokumentaciju prilikom predaje proizvoda trećoj osobi.

Sačuvajte ambalažu i Uputu za uporabu za kasnija pitanja.

Namjenska uporaba

Uređaj je prikladan za prikaz vremena, buđenje i za uporabu opisanih dodatnih funkcija. Svaka druga uporaba ili preinaka proizvoda smatra se nepropisnom uporabom.

Proizvod je prikladan samo za uporabu u zatvorenom prostoru.

Proizvođač ne snosi odgovornost za štetu nastalu nepropisnom uporabom ili nepravilnim rukovanjem. Proizvod nije predviđen za komercijalnu primjenu.

Opseg isporuke

Napomena: Molimo da nakon kupnje provjerite opseg isporuke. Provjerite, jesu li raspoloživi i neoštećeni svi dijelovi. Ako je isporuka nepotpuna i/ili su dijelovi oštećeni, nemojte upotrebljavati proizvod. Obratite se servisnom odjelu (pogledajte „Postupak u jamstvenom slučaju“).

1 × Budilica s projekcijom

1 × Utikač za napajanje, model: HX06B-0501000-CG



1 × USB kabel tipa A/C

2 × 1,5 V AA LR6 baterije

1 × Kratke upute za uporabu

Tehnički podaci

Budilica s projekcijom

- Vrijeme na radiosignal DCF77
- Frekvencija prijenosa: 77,5 kHz
- Dimenzije: oko 130 × 96 × 50 mm
- Težina: oko Model 1: 177 g (isklj. bateriju)
oko Model 2: 173 g (isklj. bateriju)
- Ulaz: 5,0 V  1,0 A, 5,0 W
- Klimatski uvjeti za skladištenje: 0 °C ~ 60 °C
- Razred zaštite: III, 
- Rad 2 × 1,5 V AA LR6/R6 baterije
- Baterija  – oznaka istosmjernog napona
- Rad s utikačem za napajanje, model: HX06B-0501000-CG

Utikač za napajanje i USB kabel tipa A/C

- Model: HX06B-0501000-CG
- Proizvođač: Dongguan Shijie Hua Xu Electronics Factory
- Dimenzije: oko 82,5 × 36 × 25 mm
- Težina: 63 g
- USB kabel: USB-C (na uređaju), USB-A (na utikaču)
- Duljina kabela: oko 1,5 m
- Ulaz: 100 – 240 V, ~50/60 Hz, 0,2 A
- Izlaz: 5,0 V  1,0 A, 5,0 W
- Prosječna radna učinkovitost: 73,62 %
- Potrošnja struje u stanju bez opterećenja: 0,1 W
- Razred zaštite: II, stupanj zaštite IP20

Podaci o 1,5-V AA LR6 bateriji



Proizvođač:	Manufactured by Lidl Stiftung & Co.KG. Stiftsbergstraße 1 DE-74167 Neckarsulm E-pošta: battery-service@lidl.com www.lidl-service.com
Mjesto proizvodnje:	Zhejiang Mustang Battery Co. LTD. No. 818 Rongji road, Luotuo, Zhenhai district, Ningbo, NR Kina
Oznaka:	pojediniosti su navedene na bateriji
Datum proizvodnje:	pojediniosti su navedene na bateriji
Težina:	oko 25 g
Kapacitet:	Pojediniosti su navedene na bateriji
Kemijski sastav:	cink-manganov dioksid
Opasne tvari sadržane u bateriji:	Nema
Propisano sredstvo za gašenje požara:	Svaki razred požara (bez ograničenja)
Kritične sirovine:	mangan, grafit, nikal

Objašnjenje signalnih riječi















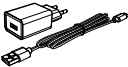

OPASNOST!

Signalna riječ koja označava neposrednu opasnu situaciju koja će, ako se ne izbjegne, rezultirati smrću ili ozbiljnim ozljedama.

 UPOZORENJE!	<p>Signalna riječ koja označava moguću opasnu situaciju koja, ako se ne izbjegne, može rezultirati smrću ili ozbiljnim ozljedama.</p>
 Opasnost od strujnog udara/ opasnost po život!	<p>Ovaj signalni simbol / signalna riječ označava opasnost od strujnog udara.</p>
Napomena:	<p>Ova se signalna riječ koristi za dodatne informacije.</p>

Objašnjenje simbola

	<p>Nepravilna uporaba baterija može uzrokovati eksploziju i curenje tekućine u bateriji.</p>
	<p>Uključujući alkalne baterije</p>
	<p>Baterija: 2 x 1,5-V AA R6/LR6</p>
	<p>Oznaka za istosmjerni napon</p>
	<p>Utikač za napajanje Model: HX06B-0501000-CG, USB kabel tipa A/C</p>

	<p>Razred zaštite II, stupanj zaštite IP20 Mrežni adapter nema zaštitu od vode. Das Steckernetzteil besitzt einen Berührungsschutz für feste Objekte mit einem Durchmesser von mehr als 12,5 mm. (Man kann die spannungsführenden Bauteile nicht berühren).</p>
	<p>Razred zaštite III Projekcijska budilica na radiosignal zaštita od strujnog udara (struje opasne za tijelo) putem sigurnosnog niskog napona (< 60 V DC)</p>
	<p>Pročitajte upute za uporabu!</p>
	<p>Oznakom CE digi-tech gmbh izjavljuje usklađenost s važećim smjernicama EU-a.</p>
	<p>Unutarnja temperatura</p>
	<p>Vrijeme na radiosignal DCF77</p>
	<p>Polaritet USB-C</p>
	<p>Utikač za napajanje TÜV Rheinland, GS – ispitana sigurnost</p>
	<p>Razina energetske učinkovitosti VI</p>
	<p>Uvijek čuvajte baterije izvan dohvata djece.</p>

	Nemojte bacati baterije u vatru niti ih dovoditi u dodir s vatrom.
	Baterije uvijek moraju biti umetnute s pravilnim polaritetom.
	Nemojte deformirati niti oštećivati baterije.
	Nemojte otvarati niti rastavljati baterije.
	Nemojte miješati baterije različitih marki i tipova.
	Nemojte miješati nove i rabljene baterije.
	Nemojte puniti baterije.
	Zaštitite baterije od vlage i držite ih dalje od tekućina.
	Nemojte kratko spajati baterije.
	Uvijek umetnite baterije s pravilnim polaritetom.
	Nosite zaštitne rukavice!

Važne sigurnosne upute

Sigurnosne upute za korisnike



UPOZORENJE!

Opasnost po život i opasnost od nezgoda za malu djecu i djecu!

Djeca često podcjenjuju opasnosti. Uvijek držite djecu podalje od proizvoda.

- Ovaj proizvod mogu upotrebljavati djeca od 8 godina nadalje i osobe sa smanjenim fizičkim, osjetilnim ili mentalnim sposobnostima ili nedostatkom iskustva i znanja ako su pod nadzorom ili su bile poučene o sigurnosti upotrebe proizvoda te razumiju opasnosti koje iz nje proizlaze. Djeca se ne smiju igrati proizvodom. Čišćenje i korisničko održavanje ne smiju provoditi djeca bez nadzora.
- Ambalažni materijal nije igračka. Tijekom igre se djeca mogu zaplesti u njega i ugušiti se.
- Nemojte pokretati proizvod, ako je oštećen.
- Ne izlažite proizvod vlazi.
- Upotrebljavajte proizvod samo u zatvorenom prostoru.
- Ovaj proizvod ne sadrži dijelove koje bi korisnik mogao održavati.

Sigurnosne upute za zaslon



UPOZORENJE! Opasnost od ozljede!



Na zaslon nemojte vršiti nikakav pritisak i držite oštre predmete podalje od zaslona. Ako je zaslon slomljen, nosite rukavice tijekom prikupljanja pojedinih dijelova.

- U slučaju dodira kože s tekućinom zaslona, obrišite je čistom krpom i isperite kožu obilnom količinom vode. Ako je potrebno, potražite liječničku pomoć.
- U slučaju da oči dođu u dodir s tekućinom zaslona, isperite oči obil-

nom količinom vode. Odmah potražite liječničku pomoć.

- Ako progutate tekućinu zaslona, isperite usnu šupljinu vodom, a zatim popijte obilnu količinu vode. Odmah potražite liječničku pomoć.

Sigurnosne upute za baterije



UPOZORENJE!

Opasnost po život!

- Držite baterije izvan dohvata djece. U slučaju gutanja odmah potražite liječničku pomoć!
- Gutanje može uzrokovati opekline, perforaciju mekog tkiva i smrt. Teške opekline mogu nastati unutar 2 sata od gutanja.
- Nemojte upotrebljavati punjive baterije!
- Nikada ne punite baterije, koje se mogu puniti.
- Različite vrste baterija ili nove i rabljene baterije ne smiju se zajedno upotrebljavati!
- Nemojte kratko spajati baterije niti ih otvarati. Posljedica može biti pregrijavanje, opasnost od požara ili puknuće.
- Nikada ne bacajte baterije u vatru ili vodu.
- Ne izlažite baterije mehaničkim opterećenjima.

Opasnost od istjecanja baterija



OPREZ! Opasnost od ozljede!

Istekle ili oštećene baterije u dodiru s kožom mogu prouzročiti opekotine.



Stoga u tom slučaju nosite odgovarajuće zaštitne rukavice.

- Izbjegavajte ekstremne uvjete i temperature, koje mogu imati utjecaj na baterije, npr. na radiatorima/izravnim sunčevim zračenjem.
- Ako su baterije iscurile, izbjegavajte dodir kože, očiju i sluznice s kemikalijama! Odmah isperite zahvaćena područja čistom vodom i potražite liječničku pomoć!
- U slučaju istjecanja baterija, odmah ih uklonite iz proizvoda, kako ne bi došlo do oštećenja.



- Izvadite baterije ako se proizvod dulje vrijeme neće upotrebljavati.

POZOR: Rizik oštećenja proizvoda!

- Upotrebljavajte isključivo navedenu vrstu baterije!
- Umetnite baterije u skladu s oznakama polariteta (+) i (-) baterije i proizvoda.
- Prije umetanja očistite kontakte na bateriji i u pretincu za baterije suhom krpom koja ne ostavlja dlačice ili vatenim štapićem!
- Iz proizvoda odmah uklonite istrošene baterije.



OPASNOST! Opasnost od strujnog udara/opasnost po život!

- Nemojte uranjati proizvod ni utikač za napajanje u vodu ni druge tekućine jer u protivnom postoji opasnost od strujnog udara.
- Nemojte dodirivati uređaj, niti utični punjač vlažnim rukama i ne ostavljajte uređaj da radi na otvorenom ili u prostorijama s visokom vlažnosti zraka.
- Nemojte postavljati nikakve posude napunjene tekućinom, npr. vaze, niti u neposrednoj blizini uređaja i utičnog punjača. Posuda se može prevrnuti, a tekućina može negativno utjecati na električnu sigurnost.
- Ni u kojem slučaju nemojte otvarati, niti uklanjati kućište uređaja i utičnog punjača. Unutar kućišta nalaze se dijelovi pod naponom, čije dodirivanje može dovesti do strujnog udara.
- U otvore proizvoda nemojte umetati predmete. Mogli biste dodirnuti dijelove, koji su pod naponom, zbog čega postoji opasnost od strujnog udara.
- Isključite utični punjač iz strujne utičnice, ako se pojave smetnje tijekom rada (npr. kvarovi ili dim), nakon upotrebe i tijekom grmljavinske oluje. Pritom uvijek povlačite za utični punjač, ne za kabel.
- Da biste uređaj u potpunosti odspojili iz strujnog napajanja, izvučite utični punjač iz strujne utičnice. Utični punjač uvijek troši malu količinu struje, kad je priključen u strujnu utičnicu. I tad, kad uređaj nije

priključen na utični punjač.

- Strujna utičnica uvijek mora biti lako dostupna, da biste u slučaju nužde brzo mogli izvući utični punjač.
- Položite kabel utičnog punjača, tako da ne postane mjestom spoticanja. Kabel utični punjač ne smije se savijati, niti prignječiti.
- Držite kabel utičnog punjača podalje od vrućih površina i oštih rubova.
- Na uređaju, niti na utičnom punjaču ne poduzimajte nikakve preinake.
- Popravci uređaja ili utičnog punjača smiju se poduzimati samo u specijaliziranoj servisnoj radionici. Neovlaštenem popravcima mogu za korisnika mogu nastati znatne opasnosti.
- Koristite uređaj samo s isporučenim utičnim punjačem. Koristite utični punjač samo za ovaj proizvod. U slučaju kvara, utični punjač smije se zamijeniti samo utičnim punjačem iste vrste.
- Upotrebljavajte isključivo punjač SELV.

Safety Extra Low Voltage opisuje napon, koji je odabran tako nizak, da ne postoji opasnost od prekomjernih strujanja kroz tijelo, kad se izravno dodirne, bilo tijekom uobičajenog rada ili u slučaju pojedinačnog kvara.

Sigurno postavljanje proizvoda

Postavite proizvod na čvrstu i ravnu površinu. Proizvod nije konstruiran za rad u prostorijama s visokim stupnjem vlage u zraku (npr. kupaćonice). Zaštitite osjetljive površine prije postavljanja, jer u protivnom mogu nastati ogrebotine.

Pazite na to da:

- se proizvod tijekom rada ne postavlja na debeli tepih ni krevet;
- nikakvi izravni izvori topline (npr. sustavi grijanja) ne utječu na proizvod;
- izravna sunčeva svjetlost ne pada na proizvod;
- se izbjegava dodir s vodom koja prska i kaplje (nemojte na proizvod ni pokraj njega postavljati predmete napunjene tekućinama, npr. vaze);

- proizvod ne nalazi u neposrednoj blizini magnetskih polja (npr. zvučnika);
- ne dođe do prodiranja stranih tijela;
- Svijeće i drugi izvori otvorenog plamena u svakom trenutku treba držati podalje od ovog proizvoda radi sprječavanja širenja vatre.

Prednja strana sa zaslonom

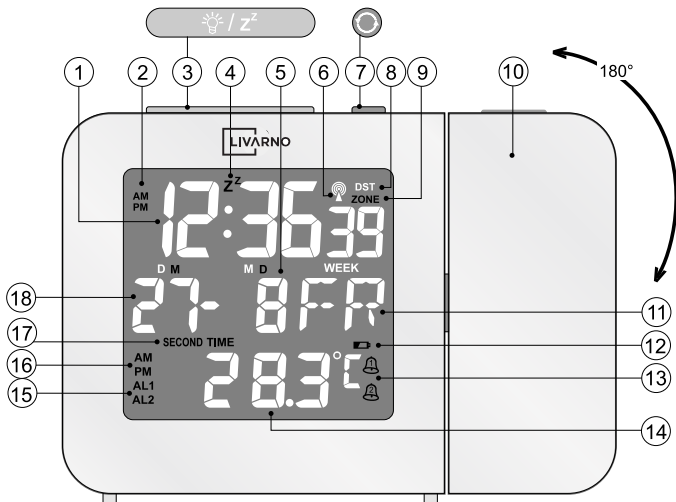

1	Vrijeme	2	AM/PM 12-satni prikaz vremena
3	Tipka za Svjetlo/Drijemež	4	Prikaz odgode

5	Mjesec (promjena u dan)	6	Simbol radiosignala, radijski toranj, radiovalovi
7	Rotacijska tipka	8	DST, prikaz ljetnog računanja vremena
9	Prikaz ZONE	10	Projekcijski krak s lećom
11	Dan u tjednu/ kalendarski tjedan	12	Indikator upozorenja na razinu napunjenosti ba- terije
13	Simbol alarma 1, 2	14	Temperatura / vrijeme alarma / drugo vrijeme
15	AL1, AL2, način rada alarma	16	AM/PM 12-satni prikaz alarma
17	„Second Time“, drugo vrijeme	18	Dan (promjena u mjesec)

Stražnja strana s upravljačkim pločama

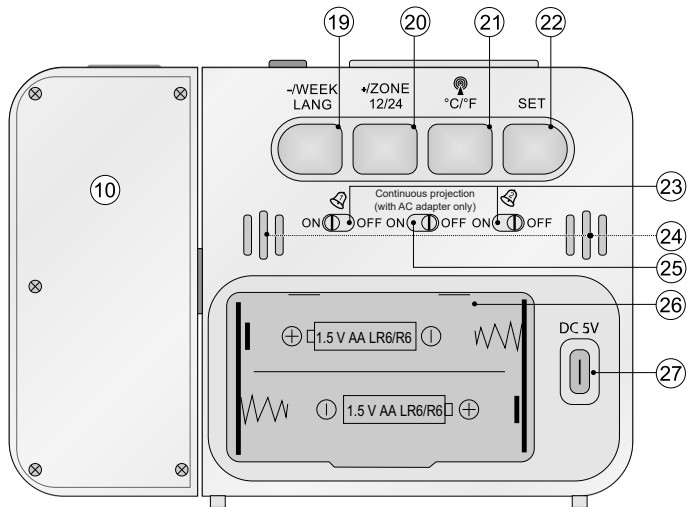

19	WEEK (Tjedan) Tipka za jezik	20	+ /ZONE- 12/24-Tipka
21	Tipka RESET (za resetiranje) radija/°C/°F	22	Tipka SET
23	Prekidač za ALARM 1/2 i za ON/OFF (uključivanje/ isključivanje)	24	Ventilacijski otvori
25	Prekidač za ON/OFF (uključivanje/isključivanje) trajne projekcije	26	Pretinac za baterije
27	Priključak utikača za napajanje		

Puštanje u rad

Napomena: Uklonite sav ambalažni materijal s proizvoda. Uklonite sve zaštitne folije prije prve uporabe. Provjerite jesu li proizvod ili pojedini dijelovi oštećeni. Ako jesu, nemojte upotrebljavati proizvod. Obratite se servisu.

- Otvorite pretinac za baterije **26**.
- Umetnite dvije 1,5-V AA LR6/R6 baterije u skladu s oznakom unutar pretinca za baterije **s pravilnim polaritetom +/-**.
- Zatvorite pretinac za baterije **26**. Oglasit će se zvučni signal. Proizvod počinje primati radiosignal DCF77 i radijski toranj **6** treperi na zaslonu. Ovaj postupak može potrajati 3 – 10 minuta.

Napomena: Molimo da uređaj tijekom prijema radiosignala DCF77 ne pomičete.

Uređaj sinkronizira interno vrijeme svaki dan od 1:00 do 4:00 sata na svaki puni sat. Ako je pokušaj prijema neuspješan, ponovit će se u 5:00 i 6:00 sati. Ako je prijam radiosignala ostao neuspješan, ručno postavite vrijeme (pogledajte Osnovne postavke).

Ako je prijam uspješan pojavljuje se simbol radiosignala, **6** trajno i automatski se postavlja osnovni način rada s vremenom **1**, danom **18**, mjesecom **5** i danom **11** u tjednu automatski na engleskom jeziku. Tijekom ljetnog vremena pojavljuje se DST **8** na zaslonu.

Napajanje

Za trajnu projekciju i trajno osvjetljenje zaslona utikač za napajanje mora biti priključen na priključak **27** i vanjski izvor struje s pomoću USB kabela tipa A/C.

Prijem radiosignala

Smetnje u prijemu

Radiosignal DCF77 šalje se iz blizine Frankfurta na Majni. Moguće je prijам

promjera približno 2000 km oko Frankfurta na Majni. Međutim, postoje određeni izvori smetnji, koji mogu znatno ograničiti prijam. Ako vaš proizvod pravilno ne prima radiosignal DCF77, objesite ili premjestite proizvod na drugo mjesto. Imajte na umu da u blizini računala, telefona, radija i televizora može postojati elektromagnetsko zračenje koje može ometati prijem radiosignala DCF77. Drugi izvori smetnji za prijem radiosignala DCF77 mogu biti jake izolacije građevina (metalne građevinske komponente), visoke planine ili atmosferske smetnje. Po potrebi zamijenite baterije.

Ponovno pokretanje i isključivanje prijema radiosignala

- U normalnom prikazu pritisnite i držite tipku za RESET radiosignala/°C/°F **21** pritisnutom da biste ponovno pokrenuli prijem radiosignala DCF77. Simbol radiosignala **6** treperi na zaslonu. Ovaj postupak može trajati 3 – 10 minuta.
- Pritisnite i ponovno držite pritisnutom, dok simbol radiosignala **6** još treperi, tipku za RESET radiosignala/°C/°F **21** da biste isključili prijem radiosignala DCF77. Simbol radiosignala **6** na zaslonu se gasi. Uređaj ponovno sinkronizira interno vrijeme između 1:00 i 4:00 sata na svaki puni sat.

Uključivanje/prigušivanje osvjetljenja zaslona

Napomena: Za trajno osvjetljenje zaslona utikač za napajanje mora biti priključen na priključak **27** i vanjski izvor struje s pomoću USB kabela tipa A/C.

Rad na baterije:

Pritisnite tipku za Svjetlo/Drijemež **3**, da biste kratkotrajno aktivirali projekciju i osvjetljenje zaslona.

Mrežni rad:

Pritisnite tipku Svjetlo/Drijemež **3**, da biste odabrali između slabog, srednjeg, jakog, trajnog ili isključenog osvjetljenja zaslona.

Projekcija

Vaš uređaj može projicirati vrijeme, temperaturu ili vrijeme alarma na ravnu površinu, npr. zid po mogućnosti zamračene prostorije. Područje projekcije može se zakretati za 180° od sprijeda prema unatrag.

Udaljenost projekcije ne smije prekoračiti 4 m.

Postavljanje projekcije

1. Uključite kratkotrajnu ili trajnu projekciju, da biste vrijeme projicirali na zid.
2. Izravnajte okretljiv projekcijski krak **10**.
3. Pritisnite i višekratno držite tipku za rotaciju **7** za čitljivu reprodukciju projekcije od 90 °, 180 °, 270 ° i 360 ° na zid.

Kratkotrajna projekcija

Pritisnite tipku za Svjetlo/Drijemež **3**, da biste kratkotrajno aktivirali projekciju i osvjetljenje zaslona.

Trajna projekcija

Napomena: Za trajnu projekciju utični prekidač mora biti priključen s pomoću USB kabela tipa A/C na priključak **27** i vanjski izvor struje.

Postavite prekidač za UKLJUČIVANJE/ISKLJUČIVANJE trajne projekcije **25** na poleđini proizvoda na „ON“ („Uključeno“).

Napomena: Ako se utikač za napajanje, prekidač za trajnu projekciju UKLJUČENO/ISKLJUČENO **25** mora se isključiti postavljanjem na „OFF“ („Isključeno“).

Promjena projekcije između vremena, temperature i vremena alarma

Tijekom projekcije kratko uzastopno pritisnite tipku za rotaciju **7** da biste promijenili projekciju između vremena, temperature i vremena alarma.

Napomena: Projekcija vremena alarma moguća je samo ako je vrijeme alarma (pogledajte poglavlje Alarm) prethodno bilo postavljeno i aktivirano.

Rukovanje

Brzo postavljanje

Prilikom postavljanja numeričkih vrijednosti možete pritiskom i držanjem tipke -/WEEK-/Jezik- **19** ili tipke +/ZONE-/12/24 **20**, da biste postigli bržu promjenu vrijednosti.

Napomena: Ako se tijekom ručnog postavljanja nijedna tipka ne pritisne za oko 20 sekundi, napušta se način rada postavljanja. Već aktivirani unosi bit će pohranjeni.

Osnovna postavka

- Pritisnite i držite u osnovnom načinu tipku SET **22**. Treperi godina i može se postaviti tipkom-/WEEK-/Jezik **19** ili tipkom +/ZONE-/12/24 **20**.
- Potvrdite unos pritiskom na tipku SET **22**.
- Na isti način postavite mjesec **5**, dan **18**, položaj mjeseca **5** < - > dan **18**, sate i minute.
Zadnjom potvrdom napuštate način rada za unos.

Prikaz 12/24-satnog formata

U osnovnom načinu rada kratko pritisnite tipku +/ZONE/12/24 **20** za prebacivanje između 12-satnog i 24-satnog formata.

Ako ste odabrali 12-satni format, pojavljuje prijepodne (12:00 - 11:59 Uhr) AM **2** i poslijepodne (12:00 - 11:59 Uhr) PM **2** ispred zapisa vremena. Ispred vremena alarma i drugog vremena također se prikazuje AM ili PM **16**.

Postavljanje jedinice temperature

Vaš proizvod može prikazivati temperaturu u °C (Celzijevi stupnjevi) i °F (Fahrenheitovi stupnjevi).

- Pritisnite tipku radiosignala-RESET/°C/°F **21** za prebacivanje između °C i °F.

Postavljanje jezika prikaza dana u tjednu

Vaš uređaj može prikazivati prikaz dana u tjednu u kraticama za 5 jezika. EN = Engleski, DE = Njemački, FR = Francuski, IT = Talijanski, SP = Španjolski.

- Pritisnite i u osnovnom načinu držite dovoljno dugo tipku -/WEEK/Jezik **19**, dok se ne prikaže željeni jezik.
- Ispustite tipku i uređaj će preuzeti postavljeni jezik. Dani u tjednu prikazat će se na odabranom jeziku.

Prikaz kalendarskog tjedna

Vaš proizvod može vam prikazivati **11** kalendarski tjedan.

U osnovnom načinu rada kratko pritisnite tipku -/WEEK/Jezik **19** za prebacivanje između kalendarskog tjedna (WEEK)i dana u tjednu.

Postavljanje drugog vremena (SECOND TIME)

Uz ovu funkciju može se prikazati drugo, paralelno tekuće vrijeme ispod na zaslonu **14**.

- Pritisnite u osnovnom načinu 3 x kratko tipku SET **22**. SECOND TIME **17** pojavljuje se na zaslonu.
- Pritisnite i držite tipku SET **22**. Trepere sati drugog vremena i mogu se postaviti tipkom -/WEEK/Jezik **19** ili tipkom +/ZONE/12/24 **20**.
- Potvrdite unos pritiskom na tipku SET **22**.
- Na isti način postavite minute.
S posljednjom potvrdom napuštate način rada za unos.
Na zaslonu će biti prikazano drugo vrijeme **14**.

Prilagodba vremenske zone

Ako se nalazite u državi, u kojoj trenutčno vrijeme odstupa unatoč ra-

diosignalu DCF77, koristite se prilagodbom vremenske zone, da biste se svojim proizvodom koristili u drugoj vremenskoj zoni od standardno postavljene (UTC + 1 = srednjoeuropsko vrijeme). Postavite razliku u satima (npr. -01) za željenu vremensku zonu.

- U osnovnom načinu rada pritisnite i držite tipku +/ZONE/12/24 **20**. Na zaslonu se pojavljuje ZONE **9**.
- Pritisnite i držite tipku SET **22**. Treperi vremenska ZONE 00 i može se postaviti tipkom -/WEEK/Jezik **19** ili tipkom +/ZONE/12/24 **20**.
- Potvrdite unos pritiskom na tipku SET **22**. Sad se na zaslonu prikazuje vrijeme vremenske zone.
- U osnovnom načinu rada pritisnite i držite tipku +/ZONE/12/24 **20** za prebacivanje između vremenske zone i lokalnog vremena.

Alarm

Uređaj ima 2 odvojeno podesiva vremena alarma. Postavljena vremena alarma uvijek se odnose na vrijeme prikazano na zaslonu (lokalno vrijeme ili vremensku zonu).

Postavljanje alarma

- U osnovnom načinu rada 1 x pritisnite tipku SET **22**. Na zaslonu se pojavljuje Alarm AL1 **15**.
- Pritisnite i držite tipku SET **22**. Trepere sati alarma i mogu se postaviti tipkom -/WEEK/Jezik **19** ili tipkom +/ZONE-/12/24 **20**.
- Potvrdite unos pritiskom na tipku SET **22**.
Na isti način postavite minute.
Zadnjom potvrdom napuštate način rada za unos.
- U osnovnom načinu rada 2 x pritisnite tipku SET **22**. Alarm AL2 **15** pojavljuje se na zaslonu i može se postaviti na isti način kao alarm AL1.

Aktiviranje/deaktiviranje alarma

Nakon postavljanja odgovarajućih vremena alarma, treba ih još aktivirati.

- Gurnite odgovarajući prekidač ALARM1/2-ON/OFF **23** u položaj „ON“. Na zaslonu se prikazuje odgovarajući simbol alarm **13** i označava da je Alarm 1 odnosno Alarm 2 aktiviran.
- Gurnite odgovarajući prekidač ALARM1/2-ON/OFF **23** u položaj „OFF“. Odgovarajući simbol alarma **13** gasi se na zaslonu i Alarm 1 odnosno Alarm 2 je deaktiviran.

Funkcija drijemeža (SNOOZE)

- Kad se oglasi signal alarma, dodirnite tipku za Svjetlo/Drijemež **3**, da biste aktivirali funkciju drijemeža.
- Signal alarma prekida se na oko 5 minuta. Na zaslonu trepere prikaz drijemeža **Z^Z 4** i odgovarajući simbol alarma **13**.

Indikator upozorenja na razinu napunjenosti baterije

Kad se indikator upozorenja za razinu napunjenosti baterije **12** pojavi na zaslonu, odmah uklonite baterije, jer postoji povećana opasnost od curenja baterija.

Nemojte istovremeno upotrebljavati različite baterije (stare i nove, alkalne i ugljene itd.).

Napomena: Kako biste zadržali svoju postavku, ostavite utikač za napajanje priključenim dok mijenjate baterije.

Napomena o čišćenju



OPASNOST! Opasnost od strujnog udara/opasnost po život!



Prije čišćenja izvucite utikač za napajanje iz strujne utičnice. Proizvod i utikač za napajanje ne smiju se izlagati vlazi, izbjegavajte kapanje i prskanje vode.

Nepravilno čišćenje može oštetiti proizvod. Nemojte uranjati proizvod u vodu ni u druge tekućine. Nemojte upotrebljavati agresivna sredstva za čišćenje, četke s metalnim ili najlonskim čekinjama ili oštre ili metalne predmete za čišćenje kao što su noževi, tvrde špatule i tome slično. Ona mogu oštetiti površinu.

Očistite proizvod mekom, suhom krpom koja ne ostavlja dlačice, npr. krpom koja služi za čišćenje naočalnih leća.

Skladištenje

Ako se proizvod dulje vrijeme ne upotrebljava, izvadite baterije i sačuvajte proizvod, očišćen i zaštićen od sunčeva svjetla, na suhom i hladnom mjestu, po mogućnosti u originalnom pakiranju.

Odlaganje

Proizvod i materijali za pakiranje mogu se reciklirati, stoga ih odložite odvojeno radi boljeg gospodarenja otpadom. O mogućnostima odlaganja dotrajalog proizvoda možete se raspitati u vašoj općinskoj ili gradskoj upravi.



Obratite pozornost na oznake na ambalažnom materijalu pri odvajanju otpada, oni su označeni kraticama (a) i brojevima (b) sa sljedećim značenjem:

1 – 7: plastika

20 – 22: papir i karton

80 – 98: kompoziti.



Odlaganje električnog uređaja

Simbol s prekriznom kantom za otpatke znači da se električna i elektronička oprema ne smije odlagati s kućnim otpadom.

Potrošači su po zakonu dužni prikupljati električnu i elektroničku opremu odvojeno od nerazvrstanog komunalnog otpada na kraju njihova vijeka trajanja. Time se osigurava ekološki prihvatljivo recikliranje kojim se ostvaruje očuvanje resursa. Baterije i akumulatori



koji nisu čvrsto zatvoreni u električnom ili elektroničkom uređaju i koji se mogu ukloniti bez uništavanja moraju se izvaditi iz uređaja prije nego što se predaju na sabirno mjesto i privedu predviđenom zbrinjavanju. Isto vrijedi za svjetiljke koje se mogu izvaditi iz uređaja bez uništavanja. Vlasnici električnih i elektroničkih uređaja iz privatnih kućanstava mogu ih predati na sabirnim mjestima javnih tijela za zbrinjavanje otpada ili na sabirnim mjestima koje su postavili proizvođači ili distributeri. Odlaganje starih uređaja je besplatno. Ova obveza preuzimanja robe bez naknade odnosi se kako na kupnju u trgovini tako i na dostavu na kućnu adresu. Mjesto ispunjenja obveze preuzimanja isto je kao mjesto ispunjenja isporuke. Za vraćene uređaje ne smiju se naplatiti troškovi prijevoza. Općenito, distributeri su dužni osigurati besplatno preuzimanje starih uređaja pružanjem odgovarajućih mogućnosti povrata na razumnoj udaljenosti. Potrošači imaju mogućnost besplatnog predavanja starog uređaja distributeru koji ga je dužan vratiti ako kupe ekvivalentan novi uređaj s u načelu jednakom funkcijom. Ova mogućnost postoji i za dostave u privatna kućanstva. Kod prodaje na daljinu mogućnost besplatnog preuzimanja pri kupnji novog uređaja ograničena je na izmjenjivače topline, zaslonske uređaje i velike uređaje koji imaju najmanje jedan vanjski rub duljine veće od 50 cm. Tijekom sklapanja kupoprodajnog ugovora distributer mora upitati potrošača o odgovarajućoj namjeri povrata. Osim toga, potrošači mogu besplatno predati do tri stara uređaja jedne vrste na sabirnom mjestu distributera, a da to nije povezano s kupnjom novog uređaja. Međutim, duljine rubova dotičnih uređaja ne smiju premašivati 25 cm. Prije odlaganja izvadite bateriju bez uništavanja i odvojeno je odložite (pogledajte Odlaganje baterija).

Odlaganje baterija

Ovaj simbol znači da se baterije ni punjive baterije ne smiju odlagati s običnim kućnim otpadom. Zakonski ste obvezni besplatno ih predati na kraju njihova vijeka trajanja na javno sabirno mjesto ili



na sabirna reciklažna mjesta koja su postavili distributeri u skladu s Uredbom o baterijama 2023/1542/EU te njezinim izmjenama i dopunama.

Baterije i punjive baterije koje nisu čvrsto zatvorene u uređaju i koje se mogu ukloniti bez razaranja moraju se odvojiti i odložiti u ispraznjenom stanju. Oporaba i recikliranje otpadnih uređaja i baterija važan je doprinos zaštiti našeg okoliša. U slučaju nepravilna odlaganja toksični sastojci mogu dospjeti u okoliš i uzrokovati štetne posljedice za ljude, životinje i biljke.

U nastavku su navedene najbolje prakse i preporuke za produljenje vijeka trajanja baterija i punjivih baterija te za omogućavanje njihove ponovne upotrebe:

- Pravilno i potpuno napunite baterije kako biste im produžili vijek trajanja. Ako je potrebno, potpuno ih ispraznite odgovarajućim punjačem prije ponovnog punjenja.
- Razmotrite mogućnost upotrebe punjivih baterija. Mogu se ponovno upotrebljavati i puniti nekoliko puta, čime se smanjuje količina otpada od baterija.
- Uvijek upotrebljavajte odgovarajuću vrstu baterija za svoje uređaje. Nepravilna uporaba može skratiti vijek trajanja baterija i imati potencijalno štetne učinke.

Tijekom rukovanja otpadnim baterijama uvijek se pridržavajte sigurnosnih uputa. Kod otpadnih baterija koje sadrže litij (Li = litij) postoji velika opasnost od požara. Stoga se posebna pažnja mora obratiti na pravilno odlaganje otpadnih baterija i punjivih baterija koje sadrže litij. Nepravilno odlaganje također može dovesti do unutarnjih i vanjskih kratkih spojeva zbog toplinskih učinaka (toplina) ili mehaničkih oštećenja. Kratki spoj može dovesti do požara ili eksplozije i imati ozbiljne poslje-

dice za ljude i okoliš. Kako biste izbjegli kratki spoj, oblijepite polove ili kontakte baterije prije odlaganja.

Pojednostavljena EU Izjava o sukladnosti

Ovime društvo digi-tech gmbh izjavljuje da je vrsta uređaja na radiosignal Budilica s projekcijom 4-LD7175-1, 4-LD7175-2 u skladu Direktivama RoHS 2011/65/EU, (EU) 2015/863, RED 2014/53/EU, člankom 10. stavkom 8. i Uredbom o baterijama 2023/1542/EU.



Ovdje možete preuzeti upute za uporabu i izjavu o sukladnosti:

www.digi-tech-gmbh.com/downloads

Zatim kliknite povećalo i upišite broj artikla 525304_2504.

Jamstvo društva digi-tech gmbh

Na ovaj uređaj dobivate i **3** godine jamstva od datuma kupnje. U slučaju kvarova ovog proizvoda imate svoja zakonska prava naspram prodavača proizvoda. Ta zakonska prava nisu ograničena našim u nastavku predstavljanim jamstvom.

Jamstveni uvjeti

Jamstveno razdoblje započinje datumom kupnje. Sačuvajte blagajnički račun. Taj je dokument potreban kao dokaz o kupnji. Ako u roku od tri godine od datuma kupnje ovog proizvoda nastupi greška na materijalu ili tvornička greška proizvod će biti - po našem izboru - za Vas besplatno popravljn ili zamijenjen. Ovo jamstvo zahtijeva da se unutar trogodišnjeg razdoblja neispravni uređaj i dokaz o kupnji (blagajnički račun) predoče i ukratko opišu u pisanom obliku, o kakvom je kvaru riječ i kada je nastupio. Ako kvar pokriva naše jamstvo, dobit ćete popravljn ili nov proizvod. Popravkom ni zamjenom proizvoda ne započinje novi jamstveni rok.

Jamstveno razdoblje i zakonski zahtjevi na popravak kvara

Jamstveno se razdoblje ne produljuje jamstvom. To vrijedi i za zamijenjene i popravljene dijelove. Eventualna oštećenja ili nedostatke, koji postoje tijekom kupnje treba prijaviti odmah nakon raspakiranja. Nakon isteka jamstvenog razdoblja popravci se moraju platiti.

Opseg jamstva

Proizvod je bio pažljivo proizveden u skladu sa strogim smjericama o kvaliteti i ispitan prije isporuke. Jamstvo se odnosi na pogreške na materijalu i tvorničke pogreške. Ovo jamstvo ne pokriva dijelove proizvoda koji su izloženi uobičajenom trošenju i stoga se mogu smatrati potrošnim dijelovima kao ni oštećenja na lomljivim dijelovima, npr. prekidačima, punjivim baterijama ni dijelovima koji su proizvedeni od stakla. Ovo jamstvo ne vrijedi ako se proizvod ošteti nestručnom uporabom ili održavanjem. Za pravilnu uporabu proizvoda moraju se točno pridržavati svih uputa navedenih u uputama za uporabu. Upotrebe i postupke, koji se u uputama za upotrebu ne preporučuju ili na koje se ne upozorava, obvezno je potrebno izbjegavati. Proizvod je namijenjen samo za privatnu i ne za komercijalnu uporabu. U slučaju nestručnog ili nepravilnog rukovanja, primjene sile i kod zahvata, koje nisu obavljene od strane našeg ovlaštenog servisnog ureda, jamstvo se gasi.

Postupak u jamstvenom slučaju

Kako biste osigurali da se vaš zahtjev brzo obradi, uvažite sljedeće napomene:

- Za sve upite pripremite račun i broj artikla (525304_2504) kao dokaz o kupnji.
- Broj artikla možete pronaći na pločici s oznakom tipa, gravuri, na naslovnoj strani svojih uputa (u donjem lijevom kutu) ili u obliku naljepnice na poleđini ili donjoj strani.
- Ako nastupe funkcijske pogreške ili ostali oblici kvara, **najprije**

se telefonski ili e-poštom obratite servisnom odjelu navedenom u nastavku.



Na www.lidl-service.com možete preuzeti ove upute te brojne druge priručnike, videozapise o proizvodima i softverske proizvode.



Ovim QR kôdom dospjet ćete izravno na servisno web-mjesto društva Lidl (www.lidl-service.com) i moći ćete unosom broja artikla (525304_2504) otvoriti njegove upute za uporabu.

Servis

Inter-Quartz GmbH, Valterweg 27A, 65817 Eppstein, NJEMAČKA
E-pošta: support@inter-quartz.de, telefon: +49 (0)6198 571825



0800 222943



Dobavljač

Napominjemo da adresa u nastavku nije servisna adresa. Najprije se obratite navedenom servisnom mjestu.

digi-tech gmbh, Valterweg 27A, 65817 Eppstein, NJEMAČKA



Godina proizvodnje: 2025.

IAN 525304_2504, br.art.: 4-LD7175-1, 4-LD7175-2

Izjava o sukladnosti za ovaj proizvod dostupna je na internet stranici
www.lidl.hr

RS Uputstva za rukovanje i bezbednost

Sadržaj

Sadržaj	182
Uvod	184
Pravilna upotreba	184
Obim isporuke	184
Tehnički podaci	185
Budilnik sa projektorom	185
Jedinica za napajanje i USB-A/C kabl	185
Podaci za bateriju 1,5 V AA LR6	186
Objašnjenje signalnih reči	186
Objašnjenje simbola	187
Važne bezbednosne napomene	190
Bezbednosna uputstva za korisnike	190
Bezbednosna uputstva u vezi displeja	190
Bezbednosne napomene u vezi sa baterijama	191
Bezbedno postavljanje proizvoda	193
Prednja strana sa displejem	194
Zadnja strana sa komandnim panelom	196
Puštanje u rad	197
Napajanje	197
Radio prijem	197
Smetnje u prijemu	197
Restartovanje i isključivanje radio prijema	198
Uključivanje/prigušivanje osvetljenja displeja	198
Projekcija	199
Podešavanje projekcije	199
Kratkotrajna projekcija	199
Kontinuirana projekcija	199
Promena projekcija između vremena, temperature i vremena alarma	199

Rukovanje	200
Brzo podešavanje	200
Osnovna postavka	200
Prikazivanje 12-/24-časovnog formata	200
Podešavanje jedinice za temperaturu	201
Podešavanje jezika za prikaz dana u nedelji	201
Prikazivanje kalendarske nedelje	201
Postavljanje drugog vremena (SECOND TIME)	201
Podešavanje vremenske zone	202
Alarm	202
Podešavanje alarma	202
Aktiviranje/deaktiviranje alarma	203
Funkcija odlaganja (SNOOZE)	203
Indikator nivoa napunjenosti baterije	203
Napomena za čišćenje	204
Skladištenje	204
Odlaganje	204
Odlaganje električnog uređaja	205
Odlaganje baterija	206
Pojednostavljena EU izjava o usaglašenosti	207
Garancija firme digi-tech gmbh	207
Garantni uslovi	207
Garantni rok i zakonsko pravo u slučaju nedostataka	208
Opseg garancije	208
Postupak u garantnom slučaju	208
Servis	209
Dobavljač	210
GARANCIJA I GARANTNI LIST	211

Budilnik sa projektorom

Uvod

Čestitamo na kupovini vašeg novog budilnika sa projektorom (u nastavku samo „uređaj“). Odlučili ste se za uređaj visokog kvaliteta. Uputstvo za upotrebu je deo ovog proizvoda. Sadrži važne informacije o bezbednosti, upotrebi i odlaganju. Pre korišćenja uređaja upoznajite se sa svim uputstvima za rad i bezbednost. Koristite uređaj samo kako je opisano i za navedena područja primene.

U slučaju prosleđivanja trećim licima, dostavite im kompletnu dokumentaciju. Sačuvajte pakovanje i uputstvo za upotrebu za kasnija pitanja.



Pravilna upotreba

Uređaj je pogodan za prikaz vremena, buđenje i za korišćenje opisanih dodatnih funkcija. Svaka druga upotreba ili modifikacija proizvoda smatra se nepropisnom.

Proizvod je pogodan samo za upotrebu u zatvorenom prostoru.

Proizvođač nije odgovoran za štetu uzrokovanu nepravilnim korišćenjem ili nepravilnim radom. Uređaj nije namenjen za komercijalnu upotrebu.

Obim isporuke

Napomena: Nakon kupovine proverite obim isporuke. Uverite se da su svi delovi prisutni i da nisu neispravni. Ako je isporuka nepotpuna i/ili su delovi oštećeni, nemojte koristiti uređaj. Obratite se servisu (pogledajte „Obrada u slučaju reklamacije“).

1 x Budilnik sa projektorom

1 x jedinica za napajanje, model: HX06B-0501000-CG



1 x USB A/C kabl

2 x baterije 1,5 V AA LR6

1 x kratko uputstvo

Tehnički podaci

Budilnik sa projektorom

- DCF77 radio-vreme
- Frekvencija prenosa: 77,5 kHz
- Dimenzije: oko 130 x 96 x 50 mm
- Težina: oko Model 1: 177 g (bez baterije)
oko Model 2: 173 g (bez baterije)
- Ulaz: 5,0 V  1,0 A, 5,0 W
- Klimatski uslovi za skladištenje: 0 °C ~ 60 °C
- Klasa zaštite: III, 
- Rad 2 x 1,5 V AA LR6/R6 baterije
- Baterija  - Oznaka za jednosmerni napon
- Rad sa jedinicom za napajanje, model: HX06B-0501000-CG

Jedinica za napajanje i USB-A/C kabl

- Model: HX06B-0501000-CG
- Proizvođač: Dongguan Shijie Hua Xu Electronics Factory
- Dimenzije: oko 82,5 x 36 x 25 mm
- Težina: 63 g
- USB kabl: USB-C (na uređaju), USB-A (na utikaču)
- Dužina kabla: oko 1,5 m
- Ulaz: 100 – 240 V, ~50/60 Hz, 0,2 A
- Izlaz: 5,0 V  1,0 A, 5,0 W
- Prosečna operativna efikasnost: 73,62 %
- Potrošnja energije bez opterećenja: 0,1 W
- Klasa zaštite: II, vrsta zaštite IP20

Podaci za bateriju 1,5 V AA LR6



Proizvođač:	Manufactured by Lidl Stiftung & Co.KG. Stiftsbergstraße 1 DE-74167 Neckarsulm E-pošta: battery-service@lidl.com www.lidl-service.com
Mesto proizvodnje:	Zhejiang Mustang Battery Co. LTD. No. 818 Rongji road, Luotuo, Zhenhai district, Ningbo, N.R. Kina
Oznaka:	Za detalje pogledajte otisak na bateriji
Datum proizvodnje:	Za detalje pogledajte otisak na bateriji
Težina:	oko 25 g
Kapacitet:	Za detalje pogledajte otisak baterije
Hemijski sastav:	Cink mangan-dioksid
Opasne materije sadržane u bateriji:	nema
sredstvo za gašenje požara koje se koristi:	bilo koja klasa požara (bez ograničenja)
kritične sirovine:	mangan, grafit, niki

Objašnjenje signalnih reči







OPASNOST!







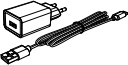



Signalna reč kojom se označava neposredna opasna situacija koja, ako se ne izbegne, za posledicu ima smrt ili ozbiljnu povredu.

 UPOZORENJE!	<p>Signalna reč kojom se označava moguća opasna situacija koja, ako se ne izbegne, može za posledicu imati smrt ili ozbiljnu povredu.</p>
 Opasnost od strujnog udara/ Opasnost po život!	<p>Ovaj signalni simbol/reč označava opasnost od strujnog udara.</p>
Napomena:	<p>Ova signalna reč se upotrebljava za dodatne informacije.</p>

Objašnjenje simbola

	<p>Kod nepravilne upotrebe baterija postoji opasnost od eksplozije i curenja tečnosti iz baterija.</p>
	<p>Alkalne baterije uključene</p>
 	<p>Baterija: 2 x 1,5 V AA R6/LR6</p>
	<p>Oznaka za jednosmerni napon</p>
	<p>Jedinica za napajanje Model: HX06B-0501000-CG, USB-A/C kabl</p>

	<p>Klasa zaštite II, vrsta zaštite IP20 Jedinica za napajanje nije zaštićena od vode. Jedinica za napajanje ima zaštitu od dodira za čvrste predmete prečnika većeg od 12,5 mm. (Ne mogu se dodirivati delovi pod naponom).</p>
	<p>Klasa zaštite III Bežični budilnik sa projektorom Zaštita od strujnog udara (opasne telesne struje) preko bezbednosnog niskog napona (< 60 V DC)</p>
	<p>Pročitajte uputstvo za upotrebu!</p>
	<p>Sa CE oznakom, digi-tech gmbh izjavljuje usklađenost sa važećim direktivama EU.</p>
	<p>Unutrašnja temperatura</p>
	<p>DCF77 radio-vreme</p>
	<p>Polaritet USB-C</p>
	<p>Jedinica za napajanje TÜV Rheinland, GS - testirana bezbednost</p>
	<p>Nivo energetske efikasnosti VI</p>
	<p>Baterije uvek držite van domašaja dece.</p>

	Nemojte bacati baterije u vatru ili ih dovesti u kontakt sa vatrom.
	Baterije uvek moraju biti umetnute uz ispravan polaritet.
	Nemojte deformisati ili oštetiti baterije.
	Ne otvarajte i ne rastavljajte baterije.
	Nemojte mešati baterije različitih marki i tipova.
	Nemojte mešati nove i korišćene baterije.
	Ne punite baterije.
	Zaštitite baterije od vlage i držite ih dalje od tečnosti.
	Nemojte kratko spajati baterije.
	Uvek ubacite baterije sa ispravnim polaritetom.
	Nosite zaštitne rukavice!

Važne bezbednosne napomene

Bezbednosna uputstva za korisnike



UPOZORENJE! Rizik od smrti i nezgoda za malu decu i decu!

Deca često potcenjuju opasnosti. Uvek držite decu podalje od proizvoda.

- Ovaj uređaj mogu koristiti deca od 8 godina i više kao i lica sa smanjenim fizičkim, senzornim ili mentalnim sposobnostima ili nedostatkom iskustva i znanja ako su pod nadzorom ili su poučeni o bezbednoj upotrebi uređaja i razumeju opasnosti koje proizilaze iz njegove upotrebe. Decu nije dozvoljeno da se igraju proizvodom. Čišćenje i korisničko održavanje ne smeju obavljati deca bez nadzora.
- Materijal za pakovanje nije igračka. Deca mogu da se uhvate u nju i da se uguše dok se igraju.
- Nemojte koristiti proizvod ako je oštećen.
- Ne izlažite proizvod vlazi.
- Proizvod koristite samo u zatvorenom prostoru.
- Ovaj proizvod ne sadrži delove koje može da servisira potrošač.

Bezbednosna uputstva u vezi displeja



UPOZORENJE! Opasnost od povrede!

Nemojte vršiti pritisak na displej i držite oštre predmete podalje od displeja. Ako je displej slomljen, nosite rukavice prilikom sakupljanja pojedinačnih delova.

- U slučaju kontakta kože sa tečnošću displeja, obrišite je čistom krpom i isperite kožu sa puno vode. Ako je potrebno, obratite se lekaru.
- U slučaju kontakta očiju sa tečnošću displeja, isperite oči sa puno vode. Odmah se obratite lekaru.
- Ako progutate tečnosti displeja, isperite usnu duplju vodom, a zatim popijte puno vode. Odmah se obratite lekaru.

Bezbednosne napomene u vezi sa baterijama



UPOZORENJE!

Opasnost po život!

- Držite baterije van domašaja dece. Ako se proguta, odmah se obratite lekaru!
- Gutanje može izazvati opekotine, perforaciju mekog tkiva i smrt. Teške opekotine mogu nastati u roku od 2 sata nakon gutanja.
- Nemojte koristiti punjive baterije!
- Nikada nemojte puniti nepunjive baterije.
- Ne smeju se mešati različite vrste baterija ili nove i polovne baterije!
- Nemojte praviti kratki spoj i/ili otvarati baterije. To može dovesti do pregrevanja, opasnosti od požara ili pucanja.
- Nikada ne bacajte baterije u vatru ili vodu.
- Ne izlažite baterije mehaničkim opterećenjima.

Rizik od curenja baterija



PAŽNJA! Opasnost od povrede!



Procurele ili oštećene baterije mogu izazvati opekotine ako dođu u kontakt sa kožom.

Stoga u ovom slučaju nosite odgovarajuće zaštitne rukavice.

- Izbegavajte ekstremne uslove i temperature koje mogu uticati na baterije, npr. na radiatorima/kroz direktnu sunčevu svetlost.
- Ako su baterije procurele, izbegavajte kontakt kože, očiju i sluzokože sa hemikalijama! Odmah isperite zahvaćene delove čistom vodu i obratite se lekaru!
- U slučaju curenja baterija, odmah ih uklonite iz proizvoda da biste izbegli oštećenja.
- Uklonite baterije ako se proizvod neće koristiti duži vremenski period.

PAŽNJA: Rizik od oštećenja proizvoda!

- Koristite isključivo navedeni tip baterije!
- Stavite baterije u skladu sa oznakama polariteta (+) i (-) na bateriji i proizvodu.
- Očistite kontakte na bateriji i u odeljku za baterije suvom krpom koja ne ostavlja vlakna ili pamučnim štapićem pre umetanja!
- Istrošene baterije odmah izvadite iz proizvoda.



OPASNOST! Opasnost od strujnog udara/Opasnost po život!

- Ne potapajte proizvod ili jedinicu napajanja u vodu ili druge tečnosti, u suprotnom postoji opasnost od strujnog udara.
- Ne dodirujte proizvod ili jedinicu napajanja mokrim rukama i nemojte ga koristiti na otvorenom ili u prostorijama sa visokom vlažnošću.
- Ne stavljajte posude napunjene tečnošću, npr. vaze, na ili u blizini proizvoda i jedinice napajanja. Posuda bi se mogla prevrnuti i tečnost bi mogla imati uticaja na električnu bezbednost.
- Ni pod kojim okolnostima nemojte otvarati ili uklanjati kućište proizvoda ili jedinice napajanja. Unutar kućišta se nalaze delovi pod naponom koji mogu izazvati strujni udar u slučaju kontakta.
- Ne stavljajte predmete u otvore proizvoda. Isti mogu doći u kontakt sa delovima pod naponom i postoji opasnost od strujnog udara.
- Izvucite jedinicu napajanja iz utičnice ako se tokom rada pojave smetnje (npr. neispravnost ili dim), nakon upotrebe i kod grmljavine. Pritom uvek povlačite jedinicu napajanja, a ne kabl.
- Da biste proizvod potpuno odvojili od napajanja, izvucite jedinicu napajanja iz utičnice. Jedinica napajanja uvek troši malu količinu struje sve dok je priključena na mrežnu utičnicu. Čak i kada proizvod nije priključen na jedinicu napajanja.
- Utičnica uvek mora biti lako dostupna kako biste u hitnim slučajevima mogli brzo da izvučete utikač iz utičnice.
- Kabl jedinice napajanja postavite tako da ne postoji opasnost od

saplitanja. Kabl jedinice napajanja ne sme biti savijen ili prignječen.

- Držite kabl jedinice napajanja podalje od vrelih površina i oštih ivica.
- Nemojte vršiti izmene na proizvodu ili jedinici napajanja.
- Popravke na proizvodu ili jedinici napajanja može vršiti samo specijalizovan servis. Nestručne popravke mogu izazvati značajne opasnosti za korisnika.
- Koristite proizvod samo sa priloženom jedinicom napajanja. Jedinicu za napajanje koristite samo za ovaj proizvod. U slučaju kvara se jedinica za napajanje može zameniti samo jedinicom za napajanje istog tipa.
- Koristite samo SELV jedinicu za napajanje.

Safety Extra Low Voltage opisuje napon koji je odabran tako nizak da, kada se direktno dodirne kako tokom normalnog rada tako i kod pojedinačnog kvara, ne postoji opasnost od prekomerne struje kroz telo.

Bezbedno postavljanje proizvoda

Postavite proizvod na čvrstu i ravnu površinu. On nije konstruisan za rad u prostorijama sa visokom vlažnošću (npr. kupatila). Zaštitite osetljive površine pre postavljanja, jer u protivnom može doći do ogrebotina.

Pazite da:

- proizvod prilikom rada ne bude postavljen na debeo tepih ili na krevet;
- na proizvod ne deluju direktni izvori toplote (npr. grejanje);
- nema direktne sunčeve svetlosti na proizvodu;
- bude zaštićen od prskanja i kapanja vode (ne postavljajte predmete napunjene tečnošću, npr. vaze, na proizvod ili pored proizvoda);
- uređaj nije u neposrednoj blizini magnetnih polja (npr. zvučnika);
- u uređaj pre prodru strana tela;
- sveće i drugi otvoreni plameni uvek budu podalje od ovog proizvoda kako bi se sprečilo širenje vatre.

Prednja strana sa displejem

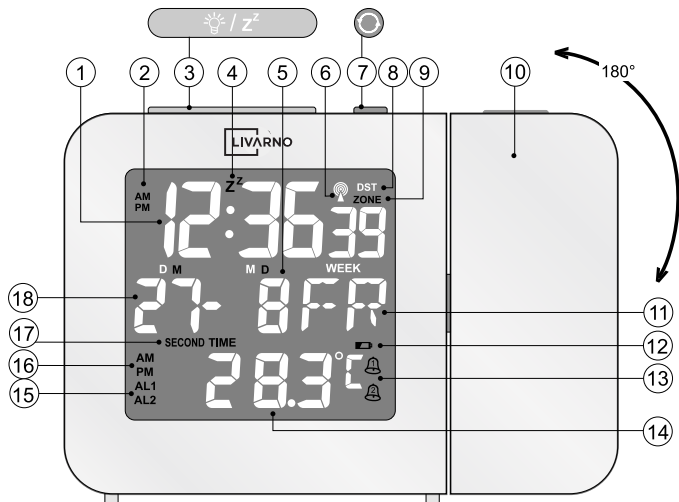

1	Vreme	2	AM/PM, 12-časovni prikaz vremena
3	Taster svetlo/snooze	4	Indikator dremanja
5	Mesec (promena na dan)	6	Simbol radio-veze radio toranj, radio talasi
7	dugme za rotaciju	8	DST, prikaz letnjeg racunanja vremena
9	ZONE indikator	10	Ruka projektor sa objektivom

11	Dan u nedelji/ kalendarska nedelja	12	Indikator nivoa napunjenosti baterije
13	Simbol alarma 1, 2	14	Temperatura/vreme alarma/drugo vreme
15	AL1, AL2, alarmni modus	16	AM/PM, 12-časovni prikaz alarma
17	Second Time, drugo vreme	18	Dan (promena na mesec)

Zadnja strana sa komandnim panelom

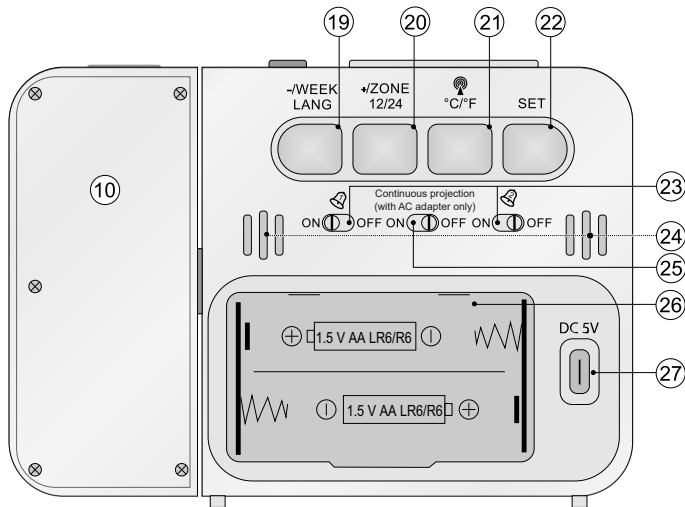

19	Taster -/WEEK (nedelja- jezik	20	Taster +/ZONE 12/24
21	Taster RESET radio signa- la/°C/°F	22	SET taster
23	ALARM1/2- ON/OFF taster	24	Ventilacioni prorezi
25	Taster ON/OFF za trajnu projekciju	26	Odeljak za baterije
27	Priključak za jedinicu za napajanje		

Puštanje u rad

Napomena: Uklonite sav ambalažni materijal sa proizvoda. Uklonite sve zaštitne folije pre prve upotrebe. Proverite da li su proizvod ili pojedinačni delovi oštećeni. Ako je to slučaj, nemojte koristiti proizvod. Obratite se servisnoj službi.

- Otvorite odeljak za baterije **26**.
- Stavite dve baterije 1,5 V AA LR6/R6 u skladu sa oznakom u odeljak za baterije **sa ispravnim +/- polaritetom**.
- Zatvorite odeljak za baterije **26**. Čućete zvučni signal. Proizvod počinje da prima DCF77 radio signal i radio toranj **6** treperi na displeju. Ovaj postupak može trajati od 3-10 minuta.

Napomena: Ne pomerajte proizvod tokom prijema DCF77 radio signala.

Proizvod sinhronizuje interno vreme svakodnevno na svaki sat od 01.00 do 04.00 časa. Ukoliko pokušaj prijema nije bio uspešan, biće ponovljen u 05.00 i 06.00 časova. Ako prijem radio signala ostane neuspešan, podešite vreme ručno (pogledajte Osnovne postavke).

Nakon uspešnog prijema se trajno pojavljuje simbol radio veze **6** i automatski se postavlja osnovni režim sa vremenom **1**, danom **18**, mesecom **5** i danom u nedelji **11** na engleskom jeziku. Tokom letnjeg računanja vremena se na displeju pojavljuje DST **8**.

Napajanje

Za trajnu projekciju, trajno osvetljenje displeja, jedinica za napajanje sa USB-A/C kablom mora biti povezana na priključak **27** i spoljni izvor napajanja.

Radio prijem

Smetnje u prijemu

DCF77 radio signal se emituje iz okoline Frankfurta na Majni. On se može

primati u prečniku od oko 2000 km od Frankfurta na Majni. Međutim, postoje neki izvori smetnji koji mogu značajno ometati prijem. Ukoliko vaš proizvod ne prima DCF77 radio signal kako treba, okačite ili postavite proizvod na neko drugo mesto. Imajte na umu da u blizini računara, telefona, radio i TV prijemnika može biti elektromagnetnog zračenja koje može ometati prijem DCF77 radio signala. Drugi izvori smetnji za prijem DCF77 radio signala mogu biti jaka izolacija zgrade (metalni elementi), visoka brda ili atmosferske smetnje. Po potrebi zamenite baterije.

Restartovanje i isključivanje radio prijema

- U standardnom prikazu pritisnite i držite taster °C/°F/RESET radio signala **21** kako biste ponovo pokrenuli prijem DCF77 radio signala. Radio simbol **6** treperi na displeju. Ovaj postupak može trajati od 3 - 10 minuta.
- Ponovo pritisnite i držite, dok radio simbol **6** još treperi, taster °C/°F/RESET radio signala **21** kako biste isključili prijem DCF77 radio signala. Radio simbol **6** na displeju se gasi. Proizvod ponovo na svaki sat sinhronizuje interno vreme između 01.00 i 04.00 časa.

Uključivanje/prigušivanje osvetljenja displeja

Napomena: Za trajno osvetljenje displeja, jedinica za napajanje sa USB-A/C kablom mora biti povezana na priključak **27** i spoljni izvor napajanja.

Rad na baterije:

Pritisnite taster za svetlo/snooze **3** kako biste nakratko uključili projekciju i osvetljenje displeja.

Rad na struju:

Pritisnite taster za svetlo/snooze **3** da biste izabrali između slabog, srednjeg, jakog trajnog ili isključenog osvetljenja displeja.

Projekcija

Vaš proizvod može projektovati vreme, temperaturu ili vreme alarma na nekoj ravnoj površini, poput npr. zida neke poželjno zamračene prostorije. Područje projekcije može se okretati za 180 ° od napred prema nazad. Udaljenost projekcije ne bi trebalo da bude veća od 4 m.

Podešavanje projekcije

1. Podesite kratkotrajnu ili kontinuiranu projekciju kako bi se vršila projekcija vremena na zidu.
2. Podesite okretnu ruku projektora **10**.
3. Pritisnite i više puta držite dugme za rotiranje **7** za prikaz čitljive projekcije od 90 °, 180 °, 270 °, 360 ° na zidu.

Kratkotrajna projekcija

Pritisnite taster za svetlo/snooze **3** kako biste nakratko uključili projekciju i osvetljenje displeja.

Kontinuirana projekcija

Napomena: Za trajnu projekciju, jedinica za napajanje sa USB-A/C kablom mora biti povezana na priključak **27** i spoljni izvor napajanja.

Postavite prekidač ON/OFF za kontinuiranu projekciju **25** na poledini proizvoda u položaj „ON” - uključeno.

Napomena: Ako se jedinica za napajanje ne priključuje, ON/OFF taster za kontinuiranu projekciju **25** mora biti u položaju „OFF” - isključeno.

Promena projekcija između vremena, temperature i vremena alarma

Tokom projekcije više puta kratko pritisnite taster za rotaciju **7** za promenu projekcije između vremena, temperature i vremena alarma.

Napomena: Projekcija vremena alarma je moguća samo ako je vreme alarma (pogledajte poglavlje Alarm) prethodno postavljeno i aktivirano.

Rukovanje

Brzo podešavanje

Kada postavljate numeričke vrednosti, pritiskanjem i držanjem tastera -/WEEK/jezik **19** ili tastera +/ZONE-/12/24 **20** možete postići bržu promenu vrednosti.

Napomena: Ako se tokom manualnog podešavanja oko 20 sekundi ne pritisne nijedan taster, režim podešavanja biće napušten. Već napravljeni unosi biće sačuvani.

Osnovna postavka

- U osnovnom režimu pritisnite i držite taster SET **22**. Treperi godina i može se podesiti tasterom -/WEEK/jezik **19** ili tasterom +/ZONE/12/24 **20**.
- Potvrdite unos pritiskom na taster SET **22**.
- Na isti način podesite mesec **5**, dan **18**, poziciju meseca **5** < - > dan **18**, sate i minute.
Poslednjom potvrdom napuštate režim unosa.

Prikazivanje 12-/24-časovnog formata

U osnovnom režimu kratko pritisnite taster +/ZONE/12/24 **20** za prebacivanje između 12-časovnog i 24-časovnog formata.

Ako ste izabrali 12-časovni format, ispred vremena se prepodne (00.00 - 11.59) pojavljuje AM **2**, a poslepodne (12.00 - 11.59) PM **2**. Ispred vremena alarma i drugog vremena se isto pojavljuje AM ili PM **16**.

Podešavanje jedinice za temperaturu

Vaš proizvod može prikazati temperaturu u °C (stepenima Celzijusa) i u °F (stepenima Farenhaјta).

- Pritisnite taster °C/°F/RESET radio signala **21** za prebacivanje između °C i °F.

Podešavanje jezika za prikaz dana u nedelji

Vaš proizvod može prikazati skraćeni oblik dana u nedelji na 5 jezika.

EN = engleski, DE = nemački, FR = francuski, IT = italijanski, SP = španski.

- U osnovnom režimu pritisnite i držite taster -/WEEK/jezik **19** sve dok se ne pojavi željeni jezik.
- Otpustite taster i proizvod će preuzeti podešeni jezik. Dani u nedelji će se prikazivati na izabranom jeziku.

Prikazivanje kalendarske nedelje

Vaš proizvod vam takođe može prikazati kalendarsku nedelju **11**.

U osnovnom režimu pritisnite kratko taster -/WEEK/jezik **19** za prebacivanje između kalendarske nedelje (WEEK) i dana u nedelji.

Postavljanje drugog vremena (SECOND TIME)

Pomoću ove funkcije može se prikazivati drugo vreme koje teče paralelno na dnu displeja **14**.

- U osnovnom režimu pritisnite 3 puta kratko taster SET **22**. Na displeju se pojavljuje SECOND TIME **17**.
- Pritisnite i držite taster SET **22**. Trepere sati za drugo vreme i mogu se podesiti tasterom -/WEEK/jezik **19** ili tasterom +/ZONE/12/24 **20**.
- Potvrdite unos pritiskom na taster SET **22**.
- Na isti način podesite minute.
Sa poslednjom potvrdom napuštate režim unosa.
Drugo vreme se prikazuje na displeju **14**.

Podešavanje vremenske zone

Ako se nalazite u zemlji u kojoj se trenutno, uprkos DCF77 radio-signalu, vreme razlikuje, koristite podešavanje vremenske zone kako biste proizvod koristili u drugoj vremenskoj zoni u odnosu na podrazumevane postavke (UTC + 1 = srednjoevropsko vreme). Podesite razliku u satima (npr. -01) na željenu vremensku zonu.

- U osnovnom režimu pritisnite i držite taster **+ /ZONE/12/24 20**. Na displeju se pojavljuje ZONE **9**.
- Pritisnite i držite taster SET **22**. Treperi vremenska zona 00 i može se podesiti tasterom **- /WEEK/jezik 19** ili tasterom **+ /ZONE/12/24 20**.
- Potvrdite unos pritiskom na taster SET **22**. Na displeju se sada prikazuje vreme te vremenske zone.
- U osnovnom režimu pritisnite i držite taster **+ /ZONE/12/24 20** za prebacivanje između vremenske zone i lokalnog vremena.

Alarm

Proizvod ima 2 zasebno podesiva vremena alarma. Vremena alarma uvek se odnose na vreme prikazano na displeju (lokalno vreme ili vremenska zona).

Podešavanje alarma

- U osnovnom režimu pritisnite jednom taster SET **22**. Na displeju se pojavljuje alarm AL1 **15**.
- Pritisnite i držite taster SET **22**. Trepere sati za alarm i mogu se podesiti tasterom **- /WEEK/jezik 19** ili tasterom **+ /ZONE/12/24 20**.
- Potvrdite unos pritiskom na taster SET **22**.
Na isti način podesite minute.
Poslednjom potvrdom napuštate režim unosa.
- U osnovnom režimu dvaput pritisnite taster SET **22**. Na displeju se pojavljuje alarm AL2 **15** i on se može podesiti na isti način

kao alarm AL1.

Aktiviranje/deaktiviranje alarma

Nakon što su odgovarajuća vremena alarma podešena, ona se još moraju aktivirati.

- Postavite odgovarajući ON/OFF prekidač za ALARM 1/2 **23** u položaj „ON“. Na displeju se pojavljuje odgovarajući simbol alarma **13** i označava da je aktiviran alarm 1 odn. alarm 2.
- Postavite odgovarajući ON/OFF prekidač za ALARM 1/2 **23** u položaj „OFF“. Odgovarajući simbol alarma **13** se gasi na displeju i alarm 1 odn. 2 je deaktiviran.

Funkcija odlaganja (SNOOZE)

- Kada se oglasi alarm, dodirnite taster svetlo/snooze **3** da biste aktivirali funkciju odlaganja.
- Signal alarma se prekida na oko 5 minuta. Na displeju trepere snooze indikator **Z^Z** **4** i odgovarajući simbol alarma **13**.

Indikator nivoa napunjenosti baterije

Kada se pojavi indikator nivoa napunjenosti baterije **12** na displeju, odmah uklonite sve baterije jer postoji povećan rizik od curenja.

Ne koristite istovremeno različite baterije (stare i nove, alkalne i ugljene itd).

Napomena: Da biste zadržali svoje postavke, ostavite jedinicu napajanja priključenu dok menjate baterije.

Napomena za čišćenje



OPASNOST! Opasnost od strujnog udara/Opasnost po život!



Izvučite jedinicu napajanja iz utičnice pre čišćenja proizvoda. Proizvod i jedinica napajanja ne smeju biti izlagani vlazi, izbegavajte kapanje i prskanje vodom.

Nepravilno čišćenje može oštetiti proizvod. Ne uranjajte uređaj u vodu ili druge tečnosti. Nemojte koristiti agresivna sredstva za čišćenje, četke s metalnim ili najlonskim vlaknima, niti oštre ili metalne predmete za čišćenje kao što su noževi, tvrde lopatice i slično. Oni mogu oštetiti površinu. Očistite uređaj mekom, suvom krpom koja ne ostavlja dlačice, npr. onom koja se koristi za čišćenje naočari.

Skladištenje

Ukoliko se proizvod duže vreme ne upotrebljava, izvadite baterije i proizvod, očišćen i zaštićen od sunčeve svetlosti, čuvajte na suvom i hladnom mestu, najbolje u originalnoj ambalaži.

Odlaganje

Proizvod i ambalažni materijali se mogu reciklirati, odvojite ih radi boljeg upravljanja otpadom. O mogućnostima za odlaganje dotrajalog proizvoda se raspitajte u vašoj opštinskoj ili gradskoj upravi.

Obratite pažnju na označavanje ambalažnog materijala prilikom odvajanja otpada, oni su označeni skraćenicama (a) i brojevima (b) sa sledećim značenjem:

1-7: Plastika

20-22: Papir i karton

80-98: Veziva



Odlaganje električnog uređaja

Simbol sa precrtanom kantom za otpatke na točkovima znači da se električna i elektronska oprema ne sme odlagati zajedno sa kućnim otpadom. Potrošači su zakonski obavezni da električnu i elektronsku opremu prikupljaju odvojeno od nesortiranog komunalnog otpada na kraju njihovog veka trajanja. Na taj način se osigurava njihova ponovna upotreba uz poštedu okoline i štednju resursa. Baterije i akumulatori koji nisu čvrsto zatvoreni u električnom ili elektronskom uređaju i koji se mogu ukloniti bez uništenja moraju se odvojiti od uređaja pre nego što se predaju na sabirno mesto i odnesu na određeno mesto za odlaganje. Isto važi i za lampe koje se mogu skinuti sa uređaja bez njihovog uništavanja. Vlasnici električnih i elektronskih uređaja iz privatnih domaćinstava mogu ih predati na sabirnim mestima javnih otpada ili na sabirnim mestima koje su postavili proizvođači ili distributeri. Odlaganje starih uređaja je besplatno. Ova obaveza besplatnog preuzimanja važi kako kod kupovine u radnji tako i kod isporuke na kućnu adresu. Mesto izvršenja za obavezu preuzimanja je isto kao mesto izvršenja isporuke. Za vraćene uređaje ne smeju se naplaćivati troškovi transporta. Generalno, distributeri su dužni da obezbede besplatno preuzimanje starih uređaja tako što će pružiti odgovarajuće mogućnosti povraćaja na razumnoj udaljenosti. Potrošači imaju mogućnost da besplatno predaju stare uređaje distributeru koji podleže preuzimanju ako kupe ekvivalentni novi aparat sa načelo istom funkcijom. Ova opcija takođe postoji za isporuke privatnom domaćinstvu. Za snabdevače, mogućnost besplatnog preuzimanja prilikom kupovine novog aparata ograničena je na grejne uređaje, uređaje sa ekranom i velike aparate koji imaju najmanje jednu spoljnu ivicu dužu od 50 cm. Distributer mora postaviti pitanje potrošaču o nameri da vrati stari uređaj prilikom zaključivanja kupoprodajnog ugovora. Pored toga, potrošači mogu besplatno da vrate do tri komada otpadnog uređaja jednog tipa na mesto prikupljanja kod distributera, a da to ne bude povezano sa kupovinom nove opreme. Međutim, dužine



rubova odgovarajućih uređaja ne smeju prelaziti 25 cm.

Pre odlaganja, izvadite bateriju bez uništavanja i odložite je zasebno (pogledajte „Odlaganje baterije“).

Odlaganje baterija

Ovaj simbol znači da se baterije i akumulatori ne smeju odlagati sa običnim kućnim otpadom. Zakonski su obavezni da ih na kraju svog radnog veka besplatno predaju na javno sabirno mesto ili na sabirna mesta za reciklažu koja su ustanovili distributeri, u skladu sa Uredbom o baterijama 2023/1542/EU i njegovim izmenama i dopunama.



Baterije i punjive baterije koje nisu čvrsto zatvorene uređajem i mogu se ukloniti bez razaranja moraju se izvaditi i u ispraznjenom stanju odložiti. Ponovna upotreba i reciklaža starih uređaja i baterija je važan doprinos zaštiti naše životne sredine. Ako se nepravilno odlažu, u životnu sredinu mogu dospeti toksični sastojci koji imaju štetan uticaj na zdravlje ljudi, životinja i biljaka.

U nastavku su navedene neke od dokazanih metoda i preporuke za produženje veka trajanja baterija i punjivih baterija, te omogućavanje njihove ponovne upotrebe:

- Punite vaše punjive baterije ispravno i potpuno kako biste maksimalno povećali njihov vek trajanja. Ako je potrebno, potpuno ih ispraznite pomoću odgovarajućeg punjača pre njihovog ponovnog punjenja.
- Razmotrite mogućnost korišćenja punjivih baterija. One se mogu više puta ponovo koristiti i dopunjavati, što smanjuje količinu otpada od baterija.
- Uvek koristite odgovarajući tip baterija za svoje uređaje. Nepravilna upotreba može skratiti vek trajanja baterija i imati potencijalno štetne efekte.

Uvek se pridržavajte bezbednosnih uputstava prilikom rukovanja korišćenim baterijama. Kod starih baterija koje sadrže litijum (Li = litijum) postoji velika opasnost od požara. Stoga se posebna pažnja mora posvetiti pravilnom odlaganju starih baterija i punjivih baterija koje sadrže litijum. Nepravilno odlaganje može takođe dovesti do unutrašnjih i spoljnih kratkih spojeva usled termičkog delovanja (toplote) ili mehaničkih oštećenja. Kratki spoj može izazvati požar ili eksploziju i imati ozbiljne posledice po ljude i životnu sredinu. Da biste izbegli kratak spoj, oblepите polove odn. kontakte baterije pre odlaganja.

Pojednostavljena EU izjava o usaglašenosti

Kompanija digi-tech gmbh ovime izjavljuje da je tip radio-opreme Budilnik sa projektorom 4-LD7175-1, 4-LD7175-2 je u skladu sa direktivama RoHS 2011/65/EU, (EU) 2015/863, RED 2014/53/EU, član 10 (8) i Uredbom o baterijama 2023/1542/EU.

Ovde možete preuzeti uputstvo za upotrebu i izjavu o usaglašenosti:

www.digi-tech-gmbh.com/downloads

Zatim kliknite na lupu i unesite broj artikla 525304_2504.



H005 26

Garancija firme digi-tech gmbh

Na ovaj uređaj dobijate garanciju od **3** godine od datuma kupovine. U slučaju nedostataka na ovom proizvodu imate zakonska prava u odnosu na prodavca proizvoda. Ova zakonska prava se ne ograničavaju našom garancijom koja sledi u nastavku.

Garantni uslovi

Garantni rok počinje od datuma kupovine. Molimo da sačuvate račun. Taj dokument je potreban kao dokaz o kupovini. Ako se u roku od 3 godine od datuma kupovine ovog proizvoda pojavi greška na materijalu ili proizvodna greška, proizvod će biti s naše strane – po našem izboru – za vas besplatno popravljen ili zamenjen. Ova garancija

zahteva da se unutar trogodišnjeg perioda neispravni uređaj i dokaz o kupovini (račun) predoče i ukratko u pisanom obliku opiše o kakvom kvaru je reč i kada je isti nastao. Ako je kvar pokriven našom garancijom, dobićete popravljene ili novi proizvod. Popravkom ili zamenom proizvoda ne počinje novi garantni rok.

Garantni rok i zakonsko pravo u slučaju nedostataka

Garancija ne produžava garantni rok. To važi i za zamenjene i popravljene delove. Eventualna oštećenja ili nedostatke koji su bili prisutni u vreme kupovine treba prijaviti odmah nakon raspakivanja. Popravke izvršene nakon isteka garancije se naplaćuju.

Opseg garancije

Uređaj je pažljivo proizveden u skladu sa strogim smernicama o kvalitetu i brižljivo proveren pre isporuke. Garancija važi za greške na materijalu ili proizvodne greške. Ova garancija ne pokriva delove proizvoda koji su izloženi normalnom trošenju i stoga se mogu smatrati potrošnim delovima ili oštećenja na lomljivim delovima, npr. prekidača, aku baterija ili delova koji su izrađeni od stakla. Ova garancija prestaje da važi ako je proizvod oštećen, nepravilno korišćen ili održavan. Za pravilnu upotrebu proizvoda je potrebno tačno se pridržavati svih uputstava koja su navedena u uputstvu za upotrebu. Upotrebe i radnje, koje se u uputstvu za upotrebu ne preporučuju ili na koje se upozorava, obavezno se moraju izbegavati. Proizvod je namenjen samo za privatnu, a ne za komercijalnu upotrebu. Garancija prestaje da važi u slučaju nestručnog ili nepravilnog rukovanja, primene sile i kod intervencija koje nije izvršio naš ovlašćeni servisni ogranak.

Postupak u garantnom slučaju

Sledite uputstva u nastavku kako biste osigurali brzu obradu vašeg zahteva:

- Za sve upite pripremite račun i broj artikla (525304_2504) kao dokaz o kupovini.

- Šifru artikla možete pronaći na natpisnoj pločici, gravuri, na naslovnoj strani uputstva za upotrebu (dole levo) ili na nalepnici na zadnjoj ili donjoj strani.
- Ako se pojave funkcionalne ili druge greške, **najpre telefonom ili e-poštom kontaktirajte servisno odeljenje navedeno u nastavku.**



Na adresi www.lidl-service.com možete preuzeti ovo uputstvo i brojne druge priručnike, video-zapise o proizvodima i softverske proizvode.



Ovaj QR kôd vas vodi direktno na Lidl servisnu stranicu (www.lidl-service.com) i omogućava vam da unošenjem šifre artikla (525304_2504) otvorite vaše uputstvo za upotrebu.

Servis

Inter-Quartz GmbH, Valterweg 27A, 65817 Eppstein, NEMAČKA
E-pošta: support@inter-quartz.de, telefon: +49 (0)6198 571825



0800 191026



Dobavljač

Imajte na umu da adresa u nastavku nije servisna adresa. Najpre se obratite gore navedenom servisnom centru.

digi-tech gmbh, Valterweg 27A, 65817 Eppstein, NEMAČKA



Godina proizvodnje: 2025.

IAN 525304_2504, br.artikla: 4-LD7175-1, 4-LD7175-2

Uvozi i stavlja u promet:

Lidl Srbija KD

Prva južna radna 3,

22330 Nova Pazova,

Republika Srbija

Tel. 0800-300-199, E-mail: kontakt@lidl.rs

Kako izjaviti reklamaciju?

Molimo Vas:

- da pozovete korisnički servis: 0800-300-199
- pošaljete e-mail na: kontakt@lidl.rs
- posetite najbližu Lidl prodavnicu.

Da bismo osigurali najbržu asistenciju, molimo da sačuvate fiskalni račun i date ga na uvid prilikom izjavljivanja reklamacije.

Lidl i proizvođač nisu u mogućnosti da garantuju obezbeđivanje servisiranja i dostupnost rezervnih delova nakon isteka garantog perioda/

perioda saobraznosti. Ukoliko za tim bude potrebe, putem naše Službe za potrošače možete proveriti dostupnost rezervnih delova i opcije za popravku. Hvala na razumevanju.

Davalac garancije- uvoznik:

Lidl Srbija KD

Prva južna radna 3,
22330 Nova Pazova,
Republika Srbija
Tel. 0800-300-199, E-mail: kontakt@lidl.rs

Davalac garancije- ovlašćeni servis:	Uvozi i stavlja u promet: Lidl Srbija KD
Inter-Quartz GmbH Republika Srbija Tel. 0800 191026 E-mail: support@inter-quartz.de	Prva južna radna 3, 22330 Nova Pazova, Republika Srbija Tel. 0800-300-199, E-mail: kontakt@lidl.rs

Datum predaje robe potrošaču: datum sa fiskalnog računa

Ova garancija ni na koji način ne utiče, niti isključuje prava koja kupac ima u skladu sa važećim Zakonom o zaštiti potrošača po osnovu zakonske odgovornosti prodavca za nesaobraznost robe ugovoru koja traje 2 godine od dana kada je roba predata kupcu.

GARANCIJA I GARANTNI LIST

Poštovani,

Ovim putem Vas upoznajemo sa Vašim pravima i obavezama koje proističu

iz Zakona o zaštiti potrošača, a u pogledu ostvarivanja prava iz garancije.

Ova garancija ni na koji način ne utiče, niti isključuje prava koja kupac ima u skladu sa važećim Zakonom o zaštiti potrošača po osnovu zakonske odgovornosti prodavca za nesaobraznost robe ugovoru koja traje 2 godine od dana kada je roba predata kupcu.

Davalac garancije ovom izjavom preuzima obavezu da kupcima svojih aparata, a pod uslovima definisanim u ovoj izjavi, obezbedi:

- besplatno otklanjanje kvarova u garantnom roku, koji bi nastali kod uobičajene upotrebe ili zbog grešaka u proizvodnji i materijalu, ili
- zamenu aparata, u garantnom roku predviđenim ovom garancijskom izjavom, u slučaju da opravka nije moguća, ili
- ako otklanjanje kvara nije moguće, kupac ima pravo da zahteva od prodavca povrat novca.

Ukupan rok garancije je **3** godine.

Garantni rok počinje da važi od datuma kupovine proizvoda, odnosno od prijema istog od strane kupca, a što se dokazuje fiskalnim računom.

Garancija važi na teritoriji Republike Srbije.

Kupac može da izjavi reklamaciju usmeno u nekom od prodajnih objekata Lidl Srbija KD, odnosno telefonom, pisanim putem ili elektronskim putem na kontakte kompanije Lidl Srbija KD, uz dostavu fiskalnog računa na uvid.

U cilju ispravnog funkcionisanja proizvod se koristi u skladu sa njegovom namenom i Uputstvom za upotrebu.

Na zahtev kupca, koji je izjavljen u garantnom roku, prodavac će izvršiti otklanjanje kvarova i nedostataka na proizvodu u roku predviđenom Zako-

nom

Garantni uslovi:

Pre obraćanja prodavcu za tehničku pomoć, potrebno je proveriti ispravnost instalacije i ostalih potrebnih uslova naznačenih u Uputstvu za upotrebu.

Kupac je dužan da prodavcu preda sve pripadajuće delove proizvoda koje je preuzeo u trenutku kupovine.

Popravke u roku garancije:

Garancija važi počev od dana kada je roba predata kupcu, a na osnovu fiskalnog odsečka. U istom periodu davalac garancije, odnosno prodavac je u obavezi da otkloni sve tehničke kvarove bez naknade, u zakonskom roku.

Garancija ne važi u sledećim slučajevima:

1. Ukoliko prodavcu uz aparat nije priložen fiskalni račun sa datumom prodaje.
2. Ukoliko je kvar prouzrokovan udarom groma, strujnim udarom ili sličnim delovanjem spoljne sile na sam uređaj (požar, poplava, naponski udar...).
3. Ukoliko su nastali kvarovi i oštećenja na uređaju posledica delovanja spoljnih uticaja, kao što su: velika vlaga, previsoka i suviše niska temperatura (pucanje cevi usled smrzavanja, oštećenja gumenih delova, rđanje, itd.)
4. Ukoliko proizvod nije korišćen u skladu sa Uputstvom za upotrebu.
5. Ukoliko je proizvod pokušalo da popravi treće neovlašćeno lice.
6. Ukoliko proizvod nije korišćen u skladu sa namenom.
7. Ukoliko je čišćenje i održavanje uređaja urađeno protivno Uputstvu za upotrebu.
8. Ukoliko je proizvod korišćen u profesionalne svrhe.

Naziv proizvoda:	Budilnik sa projektorom
Model:	4-LD7175-1, 4-LD7175-2
IAN/Serijski broj:	525304_2504
Proizvođač:	digi-tech gmbh, Valterweg 27A, 65817 Eppstein, NEMAČKA
Ovlašćeni serviser:	Inter-Quartz GmbH, Valterweg 27A, 65817 Eppstein, NEMAČKA
Datum predaje robe potrošaču:	datum sa fiskalnog računa
Uvozi i stavlja u promet:	Lidl Srbija KD, Prva južna radna 3, 22330 Nova Pazova, Republika Srbija, tel. 0800-300-199, e-mail: kontakt@lidl.rs

RO Instrucțiuni de operare și siguranță

Cuprins

Cuprins	215
Introducere	217
Utilizare conform destinației	217
Conținutul pachetului	217
Date tehnice	218
Ceas deșteptător cu proiector	218
Sursă de alimentare cu mufă și cablu USB-A/C	218
Informații despre bateria AA LR6 de 1,5 V	219
Explicarea termenilor de avertizare	220
Explicarea simbolurilor	220
Instrucțiuni de siguranță importante	223
Instrucțiuni de siguranță pentru utilizatori	223
Instrucțiuni de siguranță pentru afișaj	224
Instrucțiuni de siguranță pentru baterii	224
Configurați produsul în siguranță	227
Față cu afișaj	228
Spate cu panouri de control	230
Punere în funcțiune	231
Alimentare tensiune	231
Recepție radio	231
Interferențe ale recepției	231
Repornirea și oprirea recepției radio	232
Porniți/ diminueați iluminarea afișajului	232
Proiecție	233
Reglați proiecția	233
Proiecție pe termen scurt	233
Proiecție continuă	233
Comutați proiecția între oră, temperatură și ora alarmei	233
Operare	234
Setare rapidă	234

Valorile implicite	234
Afișarea formatului 12/24 de ore	234
Setarea unității de temperatură	234
Setarea limbii pentru afișarea zilei lucrătoare	235
Afișarea săptămânii calendaristice	235
Setarea celei de a doua ore (SECOND TIME)	235
Setarea fusului orar	235
Alarmă	236
Setarea alarmei	236
Activarea/dezactivarea alarmei	236
Funcția de amânare (SNOOZE)	237
Indicator de avertizare a nivelului bateriei	237
Instrucțiune de curățare	237
Depozitare	238
Eliminare	238
Eliminarea dispozitivului electric	238
Eliminarea bateriilor	239
Declarație simplificată de conformitate UE	241
Garanția digi-tech gmbh	241
Condiții de garanție	241
Perioada de garanție și pretențiile legale pentru defecte	241
Domeniul de aplicare a garanției	242
Procesarea în cazul unei garanții	242
Service	244
Furnizor	244

Ceas deșteptător cu proiector

Introducere

Felicitări pentru achiziționarea noului ceas deșteptător cu proiecție fără fir (denumit în continuare „produs” sau „dispozitiv”). Ați ales un produs de înaltă calitate. Instrucțiunile de utilizare însoțesc acest produs. Conțin informații importante despre siguranță, utilizare și eliminare. Familiarizați-vă cu toate instrucțiunile de utilizare și siguranță înainte de a utiliza produsul. Utilizați produsul doar așa cum este descris în instrucțiuni și pentru domeniile de utilizare specificate.



Predați toate documentele atunci când predați produsul unor terțe părți. Vă rugăm să păstrați ambalajul și instrucțiunile de utilizare pentru consultare ulterioară.

Utilizare conform destinației

Produsul este conceput pentru afișarea orei, pentru trezire și pentru utilizarea funcțiilor suplimentare descrise. Orice altă utilizare sau modificare a dispozitivului este considerată neconformă.

Produsul este potrivit doar pentru utilizare în interior.

Producătorul nu este responsabil pentru daunele cauzate de utilizarea necorespunzătoare sau de operarea incorectă. Produsul nu este destinat utilizării comerciale.

Conținutul pachetului

Notă: Vă rugăm să verificați pachetul după cumpărare. Asigurați-vă că toate piesele sunt prezente și nu sunt defecte. Nu utilizați produsul dacă pachetul este incomplet și/sau piesele sunt deteriorate. Contactați departamentul de service (consultați secțiunea „Procesarea în cazul unei cereri de garanție”).



1 x Ceas deșteptător cu proiector

1 x mufă de alimentare, model: HX06B-0501000-CG

- 1 x cablu USB A/C
- 2 x baterii 1,5 V AA LR6
- 1 x Scurtă introducere

Date tehnice

Ceas deșteptător cu proiector

- Oră radio DCF77
- Frecvența de transmisie: 77,5 kHz
- Dimensiuni: aproximativ 130 x 96 x 50 mm
- Greutate: aprox. Model 1: 177 g (excl. bateria)
aprox. Model 2: 173 g (excl. bateria)
- Intrare: 5,0 V  1,0 A, 5,0 W
- Condiții climatice de depozitare: 0 °C ~ 60 °C
- Clasa de protecție: III, 
- Funcționare 2 baterii AA LR6/R6 de 1,5 V
- Baterie  - Simbol pentru tensiunea continuă
- Funcționare cu mufă de alimentare, model: HX06B-0501000-CG



Sursă de alimentare cu mufă și cablu USB-A/C

- Model: HX06B-0501000-CG
- Producător: Dongguan Shijie Hua Xu Electronics Factory
- Dimensiuni: aproximativ 82,5 x 36 x 25 mm
- Greutate: 63 g
- Cablu USB: USB-C (pe dispozitiv), USB-A (pe mufă)
- Lungime cablu: aproximativ 1,5 m
- Intrare: 100 - 240 V, ~50/60 Hz, 0,2 A
- Ieșire: 5,0 V  1,0 A, 5,0 W
- Eficiență operațională medie: 73,62 %
- Consum de energie fără sarcină: 0,1 W
- Clasa de protecție: II, tip de protecție IP20





Informații despre bateria AA LR6 de 1,5 V









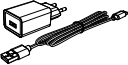

Producător:	Manufactured by Lidl Stiftung & Co.KG. Stiftsbergstrasse 1 DE-74167 Neckarsulm E-mail: battery-service@lidl.com www.lidl-service.com
Fabricat în:	Zhejiang Mustang Battery Co. LTD. No 818 Rongji road, Luotuo, Zhenhai district, Ningbo, R.P. China
Etichetare:	Pentru detalii, consultați eticheta bateriei
Data fabricației:	Pentru detalii, consultați eticheta bateriei
Greutate:	aprox. 25 g
Capacitate:	Pentru detalii, consultați eticheta bateriei
Compoziție chimică:	Dioxid de zinc-mangan
Substanțe periculoase conținute în baterie:	niciuna
agent de stingere a incendiilor de utilizat:	orice clasă de incendiu (fără restricții)
materii prime esențiale:	mangan, grafit, nichel



Explicarea termenilor de avertizare

 PERICOLI!	Cuvânt de avertizare pentru a indica o situație periculoasă iminentă care, dacă nu este evitată, va duce la deces sau vătămări grave.
 AVERTIZARE!	Cuvânt de avertizare pentru a indica o posibilă situație periculoasă care, dacă nu este evitată, poate duce la deces sau vătămări grave.
 Electrocutare/ pericol de moarte!	Acest simbol/cuvânt semnal indică un risc de electrocutare.
Notă:	Acest cuvânt de semnalizare este folosit pentru informații suplimentare.

Explicarea simbolurilor

	Dacă bateriile sunt utilizate necorespunzător, există riscul de explozie și scurgere de lichid din baterie.
	Baterii alcaline incluse
	Baterie: 2 x 1,5 V AA LR6/R6
	Marcajul pentru c.c.

	<p>Ștecăr de alimentare Model: HX06B-0501000-CG, cablu USB-A/C</p>
	<p>Clasa de protecție II, grad de protecție IP20 Ștecărul nu este protejat împotriva apei. Ștecărul are protecție la atingere pentru obiecte solide cu un diametru mai mare de 12,5 mm. (Nu atingeți părțile sub tensiune).</p>
	<p>Clasa de protecție III Ceas deșteptător fără fir cu proiecție Protecție împotriva electroșocurilor (curenți corporali periculoși) prin tensiune foarte joasă de siguranță (< 60 V DC)</p>
	<p>Citiți manualul de utilizare!</p>
	<p>Prin marcajul CE, digi-tech gmbh declară conformitatea cu directivele UE aplicabile.</p>
	<p>Temperatura interioară</p>
	<p>Oră radio DCF77</p>
	<p>Polaritate USB-C</p>
	<p>Mufă de alimentare TÜV Rheinland, GS - siguranță testată</p>
	<p>Nivelul de eficiență energetică VI</p>

	Nu lăsați niciodată bateriile la îndemâna copiilor.
	Nu aruncați bateriile în foc și nu le aduceți în contact cu focul.
	Bateriile trebuie introduse întotdeauna cu polaritatea corectă.
	Nu deformați și nu deteriorați bateriile.
	Nu deschideți sau dezasamblați bateriile.
	Nu amestecați baterii de diferite mărci și tipuri.
	Nu amestecați bateriile noi și uzate.
	Nu încărcați bateriile.
	Protejați bateriile de umezeală și țineți-le departe de lichide.
	Nu scurtcircuitați bateriile.



Introduceți întotdeauna bateriile cu polaritatea corectă.



Purtați mănuși de protecție!

Instrucțiuni de siguranță importante

Instrucțiuni de siguranță pentru utilizatori



AVERTIZARE! Risc de deces și accidente pentru sugari și copii!

Copiii subestimează adesea pericolele. Feriți întotdeauna copiii de produs.

- Acest produs poate fi utilizat de copii cu vârsta minimă de 8 ani, precum și de persoane cu capacități fizice, senzoriale sau mintale reduse sau fără experiența sau cunoștințele necesare, sub supraveghere sau dacă au fost instruiți privind utilizarea în siguranță a produsului și înțeleg pericolele care rezultă din aceasta. Copiii nu au voie să se joace cu produsul. Curățarea și întreținerea de către utilizator nu trebuie efectuate de către copii fără supraveghere.
- Materialul de ambalare nu este o jucărie. Copiii pot fi prinși în ea și se pot sufoca în timp ce se joacă.
- Nu utilizați produsul dacă este deteriorat.
- Nu expuneți produsul la umiditate.
- Utilizați produsul numai în interior.
- Acest produs nu conține piese care pot fi reparate de către consumatori.

Instrucțiuni de siguranță pentru afișaj



AVERTIZARE! Pericol de rănire!

Nu aplicați presiune pe afișaj și feriți obiectele ascuțite de afișaj.



Dacă afișajul este spart, purtați mănuși atunci când strângeți eventualele cioburi.

- În caz de contact al pielii cu lichidul de afișare, ștergeți cu o cârpă curată și clătiți pielea cu multă apă. Dacă este necesar, contactați un medic.
- În caz de contact al ochilor cu lichidul de afișare, clătiți ochiul cu multă apă. Contactați imediat un medic.
- Dacă înghițiți lichidul de afișare, clătiți cavitatea bucală cu apă și apoi beți multă apă. Contactați imediat un medic.

Instrucțiuni de siguranță pentru baterii



AVERTIZARE!

Pericol pentru viață!

- Nu lăsați bateriile la îndemâna copiii. În caz de înghițire, solicitați imediat asistență medicală!
- Ingerarea poate provoca arsuri, perforarea țesuturilor moi și moartea. Arsurile severe pot apărea în decurs de 2 ore de la ingestie.
- Nu utilizați baterii reîncărcabile!
- Nu reîncărcați niciodată bateriile nereîncărcabile.
- Nu trebuie utilizate împreună tipuri diferite de baterii sau baterii noi și baterii uzate!
- Nu scurtcircuitați și/sau deschideți bateriile. Poate rezulta supraîncălzire, pericol de incendiu sau spargere.
- Nu aruncați niciodată bateriile în foc sau în apă.
- Nu supuneți bateriile la solicitări mecanice.

Risc de scurgere a bateriilor



ATENȚIE! Pericol de rănire!



Scurgerile sau deteriorarea bateriilor pot provoca arsuri chimice dacă intră în contact cu pielea.

Prin urmare, în acest caz, purtați mănuși de protecție adecvate.

- Evitați condițiile și temperaturile extreme care pot afecta bateriile, cum ar fi: pe calorifere/de la lumina directă a soarelui.
- Dacă bateriile s-au scurs, evitați contactul pielii, ochilor și mucoaselor cu substanțele chimice! Clătiți imediat zonele afectate cu apă curată și solicitați asistență medicală!
- Dacă bateriile se scurg, scoateți-le imediat din produs pentru a evita deteriorarea.
- Scoateți bateriile dacă produsul nu este utilizat pentru o perioadă lungă de timp.

ATENȚIE: Risc de deteriorare a produsului!

- Folosiți doar tipul de baterie specificat!
- Introduceți bateriile conform marcajelor de polaritate (+) și (-) de pe baterie și produs.
- Înainte de a introduce bateria, curățați contactele de pe baterie și din compartimentul bateriei cu o cârpă uscată, fără scame sau un tampon de bumbac!
- Scoateți imediat bateriile uzate din produs.



PERICOL!

Electrocutare/pericol de moarte!

- Nu scufundați produsul și ștecărul în apă sau alte lichide, există riscul de electrocutare.
- Nu atingeți produsul sau ștecărul cu mâinile ude și nu îl utilizați în aer liber sau în încăperi cu umiditate ridicată.
- Nu așezați recipiente pline cu lichide, cum ar fi vase, pe sau în ime-

diata apropiere a produsului și a unității de alimentare. Vasul se poate răsturna, iar lichidul poate afecta siguranța electrică.

- Nu deschideți și nu îndepărtați niciodată carcasa produsului și a ștecherului. Există piese sub tensiune în interiorul carcasei, atingerea acestora poate duce la electrocutare.
- Nu introduceți niciun obiect în orificiile produsului. Puteți atinge piesele sub tensiune și există riscul de electrocutare.
- Deconectați ștecărul de alimentare de la priză dacă apar probleme în timpul funcționării (de exemplu, defecțiuni sau fum), după utilizare și în timpul unei furtuni. Trageți întotdeauna de ștecăr, nu de cablul de conectare.
- Pentru a deconecta complet produsul de la sursa de alimentare, trageți ștecărul din priză. Ștecărul consumă întotdeauna o cantitate mică de energie atunci când este conectat la o priză. Chiar dacă produsul nu este conectat la ștecăr.
- Priza trebuie să fie întotdeauna ușor accesibilă, astfel încât să puteți scoate rapid ștecărul în caz de urgență.
- Așezați cablul ștecherului astfel încât să nu apară un pericol de împiedicare. Cablul de alimentare al ștecherului nu trebuie să fie îndoit sau strivit.
- Țineți cablul ștecherului departe de suprafețe fierbinți și margini ascuțite.
- Nu faceți nicio modificare la produs sau la ștecăr.
- Reparațiile produsului sau ale ștecherului trebuie efectuate numai de un atelier specializat. Reparațiile necorespunzătoare pot duce la pericole considerabile pentru utilizator.
- Utilizați produsul numai cu ștecărul furnizat. Utilizați numai ștecherul pentru acest produs. În cazul unei defecțiuni, ștecărul poate fi schimbat numai cu un ștecăr de același tip.
- Folosiți doar o sursă de alimentare SELV.

Safety Extra Low Voltage descrie o tensiune aleasă atât de joasă încât să nu existe pericolul de curenți excesivi prin corp dacă dispozitivul este atins direct, fie în timpul funcționării normale, fie în cazul unei

singure defecțiuni.

Configurați produsul în siguranță

Așezați produsul pe o suprafață fermă și plană. Nu este proiectat pentru a fi utilizat în camere cu umiditate ridicată (de exemplu, băi). Protejați suprafețele sensibile înainte de instalare, pentru că altfel pot apărea zgârieturi.

Asigurați-vă că:

- produsul nu este așezat pe un covor gros sau pe pat când este utilizat;
- nicio sursă directă de căldură (de ex., încălzirea) nu afectează produsul;
- lumina soarelui nu cade niciodată direct pe produs;
- se evită contactul cu stropii și picăturile de apă (nu așezați obiecte umplute cu lichide, de exemplu vase, pe sau lângă produs);
- produsul nu se află în imediata apropiere a câmpurilor magnetice (de ex., difuzoare);
- nu pătrund corpuri străine înăuntru;
- lumânările și alte flăcări deschise trebuie ținute la distanță de acest produs în permanență pentru a preveni răspândirea focului.

Față cu afișaj

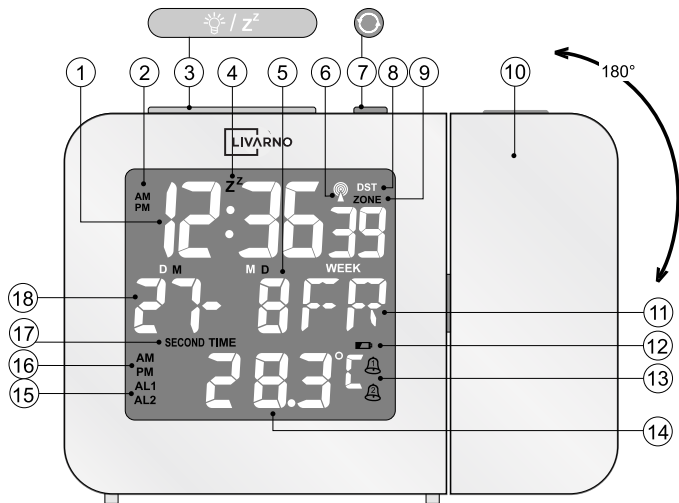

1	Ora	2	AM/PM, afișaj cu 12 ore
3	Butonul de lumină/ amânare	4	Afișaj de amânare
5	Lună (schimbarea la zi)	6	Simbol radio, Undele radio, simbolul radio
7	Butonul de rotație	8	DST, afișare a orei de vară
9	Afișaj ZONE	10	Braț de proiecție cu lentilă

11	Ziua săptămânii/ săptămâna calendaristică	12	Indicator de avertizare a nivelului bateriei
13	Pictograma de alarmă 1, 2	14	Temperatura/ora alarmei/a doua oră
15	AL1, AL2, Modul de alarmă	16	AM/PM, alarmă pe afișaj cu 12 ore
17	Second Time, a doua oară	18	Zi (schimbare în lună)

Sparte cu panouri de control

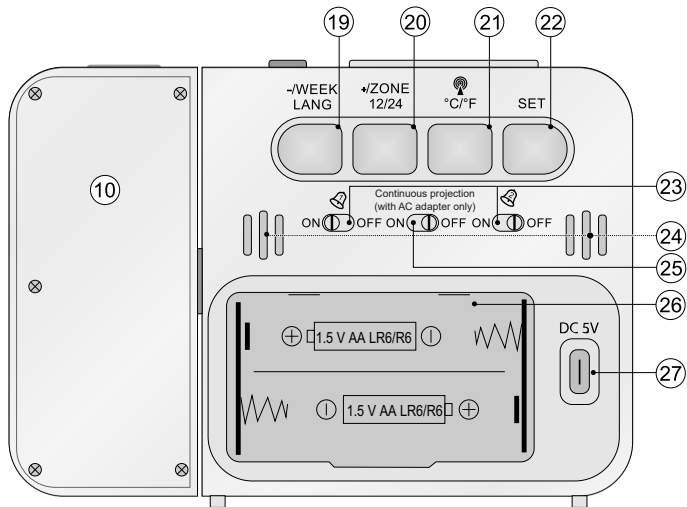

19	Buton WEEK (săptămână)/ limbă	20	Butonul +/ZONE-12/24
21	Buton Radio/RESET/°C/°F	22	Butonul SET
23	ALARM1/2- Comutator ON/OFF (POR-NIT/OPRIT)	24	Fante de ventilație
25	Comutator ON/OFF(POR-NIT/OPRIT) proiecție permanentă	26	Compartimentul pentru baterie
27	Conexiune ștecăr de alimentare		

Punere în funcțiune

Notă: Îndepărtați toate materialele de ambalare din produs. Îndepărtați toate foliile de protecție înainte de prima utilizare. Verificați dacă produsul sau piesele individuale sunt deteriorate. În acest caz, nu utilizați produsul. Contactați service-ul.

- Deschideți compartimentul bateriei **26**.
- Introduceți două baterii de 1,5 V AA LR6/R6 conform marcajului din compartimentul bateriei, **cu polaritatea corectă +/-**.
- Închideți compartimentul bateriei **26**. Se aude un bip. Produsul începe să primească semnalul radio DCF77 și semnalul radio **6** clipește pe afișaj. Acest proces poate dura între 3 și 10 minute.

Notă: Vă rugăm să nu mișcați produsul în timp ce se recepționează semnalul radio DCF77.

Produsul sincronizează ora internă zilnic de la 01:00 la 04:00 la fiecare oră întreagă. Dacă încercarea de recepție este nereușită, se repetă la 05:00 și 06:00. Dacă recepția semnalului radio nu reușește, setați manual ora (vedeți setarea de bază).

Dacă recepția este reușită, simbolul radio **6** apare permanent, iar modul de bază cu ora **1**, ziua **18**, luna **5** și ziua săptămânii **11** este setat automat în limba engleză. În timpul verii apare DST **8** pe afișaj.

Alimentare tensiune

Pentru proiecția permanentă, iluminarea permanentă a afișajului, unitatea de alimentare trebuie conectată la conector **27** și la o sursă de alimentare externă cu cablul USB-A/C.

Recepție radio

Interferențe ale recepției

Semnalul radio DCF77 este trimis de lângă Frankfurt am Main. Poate fi recepționat pe o rază de până la aproximativ 2.000 km de Frankfurt am

Main. Cu toate acestea, există unele surse de interferență care pot împiedica în mod semnificativ recepția. Dacă produsul dvs. nu recepționează corect semnalul radio DCF77, atârnați sau mutați produsul într-o altă locație. Rețineți că pot exista radiații electromagnetice în vecinătatea computerelor, telefoanelor, radiourilor și televizoarelor care pot interfera cu recepția semnalului radio DCF77. Alte surse de interferență pentru recepția semnalului radio DCF77 pot fi izolarea puternică a clădirii (componente metalice), munți înalți sau interferențe atmosferice. Înlocuiți bateriile, dacă este necesar.

Repornirea și oprirea recepției radio

- În afișajul normal, apăsați și mențineți apăsat butonul de resetare radio/°C/°F **21** pentru a reporni recepția semnalului radio DCF77. Simbolul radio **6** clipește pe afișaj. Acest proces poate dura între 3 și 10 minute.
- Apăsați și mențineți apăsat din nou butonul Radio/RESET/°C/°F **21** în timp ce simbolul radio **6** continuă să clipească, pentru a opri recepția semnalului radio DCF77. Simbolul radio **6** se stinge pe afișaj. Produsul sincronizează din nou ora internă între 01:00 și 04:00 la fiecare oră întreagă.

Porniți/ diminueați iluminarea afișajului

Notă: Pentru iluminarea continuă a afișajului, mufa de alimentare trebuie conectată cu cablul USB-A/C la conector **27** și la o sursă de alimentare externă.

Utilizare baterie:

Apăsați butonul de lumină/amânare **3** pentru a activa pe termen scurt proiecția și iluminarea de fundal.

Operarea în rețeaua electrică:

Apăsați butonul de lumină/amânare **3** pentru a alege între lumină de

fundal scăzută, medie, puternică sau fără lumină de fundal.

Proiecție

Produsul poate proiecta ora, temperatura sau ora alarmei pe o suprafață plană, cum ar fi un perete al unei încăperi de preferință întunecate. Zona de proiecție poate fi rotită cu 180° din față în spate.

Distanța de proiecție nu trebuie să depășească 4 m.

Reglați proiecția

1. Activați proiecția pe termen scurt sau permanentă pentru a proiecta ora pe perete.
2. Îndreptați brațul de proiecție **10** pivotant.
3. Apăsăți și mențineți apăsat butonul de rotire **7** pentru a afișa pe perete proiecția la 90°, 180°, 270°, 360°.

Proiecție pe termen scurt

Apăsăți butonul de lumină/amânare **3** pentru a activa pe termen scurt proiecția și iluminarea de fundal.

Proiecție continuă

Notă: pentru proiecția continuă, mufa de alimentare trebuie conectată cu cablul USB-A/C la conector **27** și la o sursă de alimentare externă.

Setați comutatorul pornit/oprit de proiecție continuă **25** de pe spatele produsului la „pornit”.

Notă: dacă ștecărul nu este conectat, comutatorul pornit/oprit **25** de proiecție continuă trebuie setat la „Oprit”.

Comutați proiecția între oră, temperatură și ora alarmei

În timpul proiecției, apăsați scurt butonul de rotație **7** pentru a comuta proiecția între oră, temperatură și ora alarmei.

Notă: proiectarea momentului alarmei este posibilă numai dacă

s-a setat și activat în prealabil un moment pentru alarmă (a se vedea capitolul Alarmă).

Operare

Setare rapidă

Când setați valori numerice, țineți apăsat butonul -/WEEK/limbă **19** sau butonul +/ZONE-/12/24 **20** pentru o schimbare mai rapidă a valorilor.

Notă: Dacă nu este apăsat niciun buton timp de aproximativ 20 de secunde în timpul setării manuale, modul de setare este închis. Intrările deja efectuate sunt salvate.

Valorile implicite

- În modul de bază, apăsați și mențineți apăsat butonul SET **22**. Luminează intermitent anul și poate fi setat cu butonul -/WEEK/limbă **19** sau butonul +/ZONE/12/24 **20**.
- Confirmați apăsând butonul SET (Setare) **22**.
- Setări luna **5**, ziua **18**, poziția lunii **5** < - > ziua **18**, orele și minutele în același mod.
Cu ultima confirmare părăsiți modul de introducere.

Afișarea formatului 12/24 de ore

În modul de bază, apăsați scurt butonul +/ZONE-/12/24 **20** pentru a comuta între formatul de 12 și 24 de ore.

Dacă ați ales formatul de 12 ore, dimineața (12:00 - 11:59) se va afișa cu AM **2** și după-amiaza cu (12:00 - 11:59) PM **2** înainte de oră. Înainte de ora alarmei și de a doua oră apar de asemenea AM sau PM **16**.

Setarea unității de temperatură

Produsul poate afișa temperatura în °C (grade Celsius) și în °F (grade Fahrenheit).

- Apăsați butonul Radio/RESET/°C/°F **21** pentru a comuta între °C și °F.

Setarea limbii pentru afișarea zilei lucrătoare

Produsul dvs. poate afișa ziua săptămânii în abrevieri pentru 5 limbi.
EN = engleză, GE = germană, FR = franceză, IT = italiană, SP = spaniolă.

- În modul de bază, apăsați lung și mențineți apăsat butonul **-/WEEK/limbă 19** până când este afișată limba dorită.
- Eliberați butonul și produsul adoptă limba setată. Zilele săptămânii sunt afișate în limba selectată.

Afișarea săptămânii calendaristice

Produsul vă poate afișa săptămâna calendaristică **11**.

În modul de bază, apăsați scurt butonul **-/WEEK/limbă 19** pentru a comuta între săptămâna calendaristică (WEEK) și ziua săptămânii.

Setarea celei de a doua ore (SECOND TIME)

Cu această funcție puteți vizualiza o a doua oră în paralel, în partea de jos a afișajului **14**.

- În modul de bază, apăsați scurt de 3 ori butonul SET **22**.
SECOND TIME **17** apare pe afișaj.
- Apăsați și mențineți apăsat butonul SET **22**. Orele pentru a doua oră clipesc și pot fi setate cu butonul **-/WEEK/limbă 19** sau butonul **+ / ZONE/12/24 20**.
- Confirmați apăsând butonul SET (Setare) **22**.
- Setati minutele în același mod.
Cu ultima confirmare, părăsiți modul de introducere.
A doua oră este afișată pe ecran **14**.

Setarea fusului orar

Dacă vă aflați într-o țară în care ora curentă diferă în pofida semnalului radio DCF77, utilizați reglajul fusului orar pentru a seta produsul într-un fus orar diferit de setarea standard (UTC+1 = ora Europei Centrale). Setati diferența de ore (de ex. - 01) până la fusul orar dorit.

- În modul de bază, țineți apăsat butonul **+ / ZONE/12/24 20**. Apare ZONE **9** pe afișaj.

- Apăsați și mențineți apăsat butonul SET **22**. Fusul orar clipește 00 și poate fi setat cu butonul -/WEEK/limbă **19** sau butonul +/ZONE/12/24 **20**.
- Confirmați apășând butonul SET (Setare) **22**. Ora fusului orar este acum afișată pe afișaj.
- În modul de bază, țineți apăsat butonul +/ZONE/12/24 **20** pentru a comuta între fusul orar și ora locală.

Alarmă

Produsul are 2 ore de alarmă reglabile separat. Orele de alarmă setate se referă întotdeauna la ora afișată pe afișaj (ora locală sau fusul orar).

Setarea alarmei

- În modul de bază, apăsați scurt o dată 1 x butonul SET **22**. Alarma AL1 **15** apare pe afișaj.
- Apăsați și mențineți apăsat butonul SET **22**. Orele alarmei vor clipi și pot fi setate cu butonul -/WEEK/limbă **19** sau butonul +/ZONE/12/24 **20**.
- Confirmați apășând butonul SET (Setare) **22**.
Setați minutele în același mod.
Cu ultima confirmare părăsiți modul de introducere.
- În modul de bază, apăsați scurt de două ori butonul SET **22**. Alarma AL2 **15** apare pe afișaj și poate fi setată în același mod ca alarma AL1.

Activarea/dezactivarea alarmei

După setarea orelor de alarmă respective, acestea mai trebuie să fie activate.

- Întoarceți comutatorul ALARM 1/2 pornit/oprit corespunzător **23** în poziția „pornit”. Simbolul de alarmă respectiv apare pe afișaj **13** și indică faptul că alarma 1 sau 2 este activată.
- Întoarceți comutatorul ALARM 1/2 pornit/oprit corespunzător **23** în poziția „oprit”. Simbolul de alarmă respectiv **13** dispăre de pe

afișaj și alarma 1 sau 2 este dezactivată.

Funcția de amânare (SNOOZE)

- Când sună alarma, atingeți butonul de lumină/amânare **3** pentru a activa funcția de amânare.
- Semnalul de alarmă este întrerupt timp de aproximativ 5 minute. Pe afișaj apare indicatorul de amânare **Z^Z** **4** și simbolul de alarmă respectiv clipește **13**.

Indicator de avertizare a nivelului bateriei

Când indicatorul de avertizare a nivelului bateriei **12** clipește pe afișaj, scoateți imediat toate bateriile deoarece există un risc crescut de scurgere. Nu utilizați baterii diferite (vechi și noi, alcaline și carbon etc.) în același timp.

Notă: Pentru a vă păstra setarea, lăsați ștecărul de alimentare conectat în timp ce schimbați bateria.

Instrucțiune de curățare



PERICOL!

Electrocutare/pericol de moarte!



Deconectați ștecărul de alimentare de la priză înainte de curățarea produsului. Produsul și ștecărul nu trebuie expuse la umezeală, evitați picurarea și stropirea cu apă.

Curățarea necorespunzătoare poate deteriora produsul. Nu scufundați produsul în apă sau în alte lichide. Nu utilizați agenți de curățare agresivi, perii cu peri de metal sau nailon sau obiecte de curățare ascuțite sau metalice, cum ar fi cuțite, spatule dure și altele asemenea. Acestea pot deteriora suprafața.

Curățați produsul cu o lavetă moale, uscată, fără scame, de ex., ca cele

folosite pentru curățarea lentilelor ochelarilor.

Depozitare

Dacă produsul nu este folosit pe o perioadă mai lungă de timp, scoateți bateriile și depozitați produsul, curățat și protejat de lumina soarelui, într-un loc uscat și răcoros, în mod ideal în ambalajul original.

Eliminare

Produsul și materialele de ambalare sunt reciclabile, vă rugăm să le eliminați separat pentru o mai bună gestionare a deșeurilor. Puteți afla cum să eliminați produsul uzat în comunitatea dumneavoastră sau de la administrația orașului.

Vă rugăm să rețineți etichetarea materialelor de ambalare la separarea deșeurilor; acestea sunt marcate cu abrevieri (a) și numere (b) cu următorul sens:

1-7: materiale plastice

20-22: hârtie și carton

80-98: compozite.



Eliminarea dispozitivului electric

Simbolul cu coșul de gunoi tăiat pe roți înseamnă că aparatele electrice și electronice nu trebuie aruncate împreună cu deșeurile menajere. Consumatorii sunt obligați prin lege să colecteze aparatele electrice și electronice separat de deșeurile municipale nesortate la sfârșitul duratei de viață. În acest fel, se asigură o reciclare ecologică și care economisește resursele. Bateriile și acumulatorii care nu sunt ferm închiși în dispozitivul electric sau electronic și care pot fi îndepărtați fără a fi distruși trebuie separați de dispozitiv înainte de a fi predați la un punct de colectare și duși la o unitate de eliminare desemnată. Același lucru este valabil și pentru lămpile care pot fi scoase din dispozitiv fără a le distruge. Proprietarii de aparate electrice și electronice din gospodării private le pot preda la punctele de colectare

ale autorităților publice de eliminare a deșeurilor sau la punctele de colectare amenajate de producători sau distribuitori. Eliminarea dispozitivelor vechi este gratuită. Această obligație de a prelua echipamentele vechi în mod gratuit se aplică atât în cazul achizițiilor dintr-un magazin, cât și în cazul livrărilor la adresele de domiciliu. Locul de executare pentru obligația de preluare este același cu locul de executare pentru livrare. Nu pot fi percepute costuri de transport pentru dispozitivele returnate. În general, distribuitorii sunt obligați să se asigure că dispozitivele vechi sunt preluate gratuit, oferind opțiuni de returnare adecvate la o distanță rezonabilă. Consumatorii au opțiunea de a preda gratuit un dispozitiv vechi unui distribuitor care este obligat să-l ia înapoi dacă achiziționează un dispozitiv nou de aceeași valoare cu, în esență, aceeași funcție. Această posibilitate există și pentru livrările către o gospodărie privată. În vânzarea la distanță, posibilitatea colectării gratuite la achiziționarea unui nou aparat este limitată la schimbătoarele de căldură, dispozitive cu ecrane și dispozitive mari care au cel puțin o margine exterioară cu lungimea mai mare de 50 cm. Distribuitorul trebuie să întrebe consumatorul la încheierea contractului de cumpărare dacă intenționează să returneze la un moment dat aparatul. În afară de aceasta, consumatorii pot preda gratuit până la trei dispozitive vechi de un tip la punctul de colectare al unui distribuitor, fără ca acest lucru să fie legat de achiziționarea unui dispozitiv nou. Cu toate acestea, lungimile marginilor dispozitivelor respective nu trebuie să depășească 25 cm.

Înainte de eliminare, scoateți bateria fără a o distruge și aruncați-o separat (consultați Eliminarea bateriei).

Eliminarea bateriilor

Acest simbol înseamnă că bateriile și acumulatorii nu trebuie aruncați împreună cu deșeurile menajere normale. Aveți obligația legală de a le preda gratuit la sfârșitul duratei de viață la un punct de colectare public sau la punctele de colectare înființate de distribuitori.



tori pentru reciclare, în conformitate cu Ordonanța privind bateriile 2023/1542/UE și modificările acesteia.

Bateriile și acumulatorii care nu sunt bine încorporate în dispozitiv și pot fi îndepărtate nedistructiv trebuie separate și aruncate în stare descărcată. Reciclarea și reutilizarea echipamentelor și bateriilor vechi reprezintă o contribuție importantă la protecția mediului nostru. Dacă sunt eliminate în mod necorespunzător, componentele toxice pot pătrunde în mediul înconjurător, provocând efecte dăunătoare asupra oamenilor, animalelor și plantelor.

Mai jos sunt câteva dintre cele mai bune practici și recomandări pentru a prelungi durata de viață a bateriilor și a permite reutilizarea acestora:

- Încărcați bateriile corect și complet pentru a le maximiza durata de viață. Dacă este necesar, descărcați-l complet cu un încărcător adecvat înainte de a-l reîncărca.

- Luați în considerare posibilitatea de a utiliza baterii reîncărcabile. Acestea pot fi refoșosite și reîncărcate de mai multe ori, reducând cantitatea de deșeuri de baterie.

- Utilizați întotdeauna tipul corect de baterii pentru dispozitivele dvs. Utilizarea necorespunzătoare poate scurta durata de viață a bateriei și poate provoca efecte dăunătoare.

Respectați întotdeauna instrucțiunile de siguranță atunci când manipulați bateriile uzate. În cazul bateriilor vechi care conțin litiu (Li = litiu) există un risc ridicat de incendiu. Prin urmare, trebuie acordată o atenție specială eliminării corespunzătoare a bateriilor și acumulatorilor vechi care conțin litiu. Eliminarea incorectă poate duce, de asemenea, la scurtcircuite interne și externe din cauza efectelor termice (căldură) sau a deteriorării mecanice. Un scurtcircuit poate duce la un incendiu sau la o explozie și poate avea consecințe grave pentru oameni și me-

diu. Pentru a evita un scurtcircuit, etanșați polii sau contactele bateriei înainte de eliminare.

Declarație simplificată de conformitate UE

Digi-tech gmbh declară prin prezenta că tipul de sistem radio Ceas deșteptător cu proiector 4-LD7175-1, 4-LD7175-2 respectă RoHS 2011/65/UE, (UE) 2015/863, RED 2014/53/UE, articolul 10 alineatul (8) și Regulamentul privind bateriile 2023/1542/UE. Puteți descărca manualul de utilizare și declarația de conformitate aici: www.digi-tech-gmbh.com/downloads



Apoi faceți clic pe lupă și introduceți numărul articolului 525304_2504.

Garanția digi-tech gmbh

Acest dispozitiv vine cu o garanție de **3** ani de la data cumpărării. În cazul defectelor acestui produs, aveți drepturi statutare împotriva vânzătorului dispozitivului. Aceste drepturi statutare nu sunt restricționate de garanția noastră, așa cum se arată mai jos.

Condiții de garanție

Perioada de garanție începe la data cumpărării. Vă rugăm să păstrați chitanța. Acest document este necesar ca dovadă a achiziției. Dacă apare un defect de material sau de fabricație în termen de 3 ani de la data achiziționării acestui produs, acesta va fi reparat sau înlocuit de noi, la discreția noastră, gratuit. Această garanție impune ca dispozitivul defect și chitanța de cumpărare (bonul de casă) să fie prezentate în termenul de trei ani, împreună cu o descriere pe scurt în scris, precizând natura defectului și momentul apariției acestuia. Dacă defectul este acoperit de garanția noastră, veți primi produsul reparat sau nou. Nicio perioadă nouă de garanție nu începe cu repararea sau înlocuirea dispozitivului.

Perioada de garanție și pretențiile legale pentru defecte

Garanția acordată nu prelungește perioada de garanție. Acest lucru

se aplică și pieselor înlocuite și reparate. Orice daune sau defecte deja prezente în momentul cumpărării trebuie raportate imediat după despachetare. Reparațiile efectuate după expirarea perioadei de garanție sunt contra cost.

Domeniul de aplicare a garanției

Dispozitivul a fost produs cu atenție în conformitate cu reguli stricte de calitate și verificat cu atenție înainte de livrare. Garanția se aplică defectelor de material sau de fabricație. Această garanție nu acoperă părțile produsului care sunt supuse uzurii normale și, prin urmare, pot fi considerate piese de uzură sau deteriorări ale pieselor fragile, de ex., întrerupătoare, baterii sau din sticlă. Această garanție este nulă dacă produsul este deteriorat, utilizat sau întreținut necorespunzător. Pentru utilizarea corectă a produsului, trebuie respectate cu strictețe toate instrucțiunile de utilizare. Utilizările și acțiunile care nu sunt recomandate sau menționate în instrucțiunile de utilizare trebuie evitate cu orice preț. Produsul este destinat numai pentru uz privat și nu pentru uz comercial. Garanția expiră în cazul unei manipulări abuzive și necorespunzătoare, a utilizării forței și a intervențiilor care nu au fost efectuate de către filiala noastră de service autorizată.

Procesarea în cazul unei garanții

Pentru a vă asigura că cererea dvs. este procesată rapid, vă rugăm să urmați instrucțiunile de mai jos:

- Pentru toate întrebările, vă rugăm să aveți pregătite chitanța și numărul articolului (525304_2504) ca dovadă de cumpărare.
- Numărul articolului poate fi găsit pe plăcuța de identificare, o gravură, pagina de titlu a instrucțiunilor dvs. (în stânga jos) sau ca autocolant pe spatele sau dedesubtul produsului.
- În cazul în care apar erori funcționale sau alte defecte, **contactați mai întâi următorul departament de service prin telefon sau e-mail.**



Puteți descărca acest manual și multe alte manuale, videoclipuri despre produse și software de la www.lidl-service.com.



Acest cod QR vă duce direct la pagina de service Lidl (www.lidl-service.com) și vă puteți deschide instrucțiunile de utilizare introducând numărul articolului (525304_2504).

Service

Inter-Quartz GmbH, Valterweg 27A, 65817 Eppstein, GERMANIA
E-mail: support@inter-quartz.de, Telefon: +49 (0)6198 571825



0800 896640



Furnizor

Vă rugăm să rețineți că următoarea adresă nu este o adresă de service. Mai întâi contactați punctul de service menționat mai sus.
digi-tech gmbh, Valterweg 27A, 65817 Eppstein, GERMANIA



An de fabricație: 2025

IAN 525304_2504, art.nr.: 4-LD7175-1, 4-LD7175-2



BG Инструкции за експлоатация и безопасност

Съдържание

Съдържание	245
Въведение	247
Употреба по предназначение	247
Обхват на доставката	247
Технически данни	248
Прожекционен будилник	248
Захранващ адаптер и USB A/C кабел	248
Информация за батерията 1,5 V AA LR6	249
Обяснение на сигналните думи	250
Обяснение на символите	250
Важни инструкции за безопасност	253
Инструкции за безопасност за потребителите	253
Инструкции за безопасност относно дисплея	254
Указания за безопасност за батериите	254
Настройте продукта безопасно	257
Предна страна с дисплей	258
Задна страна с панели за управление	260
Въвеждане в експлоатация	261
Електрозахранване	261
Приемане на радиосигнал	262
Смущения в получаването	262
Рестартиране и изключване на приемането на радиосигнал ..	262
Включване/затъмняване на осветлението на дисплея	262
Прожекция	263
Настройване на прожектирането	263
Кратко прожектиране	263
Продължително прожектиране	263

Превключване на прожектирането между час, температура и час на алармата	264
Обслужване	264
Бърза настройка	264
Основна настройка	264
Формат на дисплея 12/24 часа	265
Задаване на температурна единица	265
Задаване език за изписване на ден от седмицата	265
Показване на календарната седмица	265
Задаване на второ часово време (SECOND TIME)	266
Настройка на часовата зона	266
Аларма	267
Настройване на аларма	267
Активиране/деактивиране на алармата	267
Функция за отлагане (SNOOZE)	267
Индикатор за предупреждение за нивото на батерията	268
Указание относно почистването	268
Съхранение	269
Изхвърляне	269
Изхвърляне на електрическото устройство	269
Изхвърляне на батериите	271
Опростена ЕС декларация за съответствие	272
Гаранция от digi-tech gmbh	272
Гаранционни условия	272
Гаранционен срок и законоустановени претенции за дефекти	273
Обхват на гаранцията	273
Обработка в случай на гаранция	274
Сервизно обслужване	275
Доставчик	275
Гаранция	275
Гаранционни условия	276

Прожекционен будилник

Въведение

Поздравления за покупката на вашия нов прожекционен будилник (наричан по-долу „продукт“ или „устройство“).

Избрали сте един висококачествен продукт. Ръководството за експлоатация е част от този продукт. То съдържа важна информация относно безопасността, употребата и изхвърлянето. Запознайте се с всички инструкции за експлоатация и безопасност, преди да използвате продукта. Използвайте продукта само както е описано и за посочените области на приложение.

Предайте всички документи, когато предавате продукта на трети лица. Запазете опаковката и ръководството за експлоатация за справка, ако възникнат въпроси на по-късен етап.



Употреба по предназначение

Продуктът е подходящ за показване на часа и за използване на описаните допълнителни функции. Всяка друга употреба или модификация на продукта се счита за използване не по предназначение.

Продуктът е подходящ за употреба само в закрити пространства. Производителят не носи отговорност за щети, причинени от употреба извън предназначението или от неправилна експлоатация. Продуктът не е предназначен за търговска употреба.



Обхват на доставката

Забележка: Проверете дали долупосочените компоненти са включени в доставката след покупката. Уверете се, че всички части са налични и не са дефектни. Ако доставката е непълна и/или частите са повредени, не използвайте продукта. Свържете се със сервизния отдел (вижте „Обработка в случай на гаранция“).

- 1 x прожекционен будилник
- 1 x захранващ адаптер, модел: HX06B-0501000-CG
- 1 x USB A/C кабел
- 2 x батерии 1,5 V AA LR6
- 1 x кратко ръководство

Технически данни

Прожекционен будилник

- DCF77 радиоуправляема функция за време
- Честота на предаване: 77,5 kHz
- Размери: приблизително 130 x 96 x 50 mm
- Тегло: пригл. Модел 1: 177 g (без батерия)
пригл. Модел 2: 173 g (без батерия)
- Вход: 5,0 V  1,0 A, 5,0 W
- Климатични условия за съхранение: 0 °C ~ 60 °C
- Клас на защита: III, 
- Работа с 2 x батерии 1,5 V AA LR6/R6
- Батерия  – идентификатор за постоянно напрежение
- Работа със захранващия адаптер, модел: HX06B-0501000-CG



Захранващ адаптер и USB A/C кабел

- Модел: HX06B-0501000-CG
- Производител: Dongguan Shijie Hua Xu Electronics Factory
- Размери: пригл. 82,5 x 36 x 25 mm
- Тегло: 42 g
- USB кабел: USB C (на устройството), USB A (на щепсела)
- Дължина на кабела: пригл. 1,5 m
- Вход: 100 – 240 V, ~50/60 Hz, 0,2 A
- Изход: 5,0 V  1,0 A, 5,0 W
- Средна ефективност в работен режим: 73,62 %
- Консумирана мощност без товар: 0,1 W
- Клас на защита: II, степен на защита IP20





Информация за батерията 1,5 V AA LR6







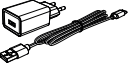

Производител:	Произведено от Lidl Stiftung & Co.KG. Stiftsbergstrasse 1 DE-74167 Neckarsulm Имейл: battery-service@lidl.com www.lidl-service.com
Място на производство:	Zhejiang Mustang Battery Co. LTD. No. 818 Rongji road, Luotuo, Zhenhai district, Ningbo, Китайска народна република
Идентификация:	За подробности вижте печата на батерията
Дата на производство:	За подробности вижте печата на батерията
Тегло:	прибл. 25 g
Капацитет:	За подробности вижте печата на батерията
Химически състав:	цинк – манганов диоксид
Съдържащи се в батерията опасни вещества:	няма
при използване на пожарогасител:	всеки клас пожар (без ограничение)
основни суровини:	манган, графит, никел

Обяснение на сигналните думи



 ОПАСНОСТ!	Сигнална дума, указваща непосредствена опасна ситуация, която, ако не бъде избегната, ще доведе до смърт или сериозно нараняване.
 ПРЕДУПРЕЖДЕНИЕ!	Сигнална дума, указваща възможна опасна ситуация, която, ако не бъде избегната, може да доведе до смърт или сериозно нараняване.
 Опасност от токов удар/опасност за живота!	Този сигнален символ/дума показва опасност от електрически токов удар.
Указание:	Тази сигнална дума се използва за допълнителна информация.

Обяснение на символите

	При неправилно използване на батериите съществува опасност от експлозия и изтичане на течността на батерията.
	Включени са алкални батерии
	Батерия: 2 x 1,5 V AA R6/LR6
	Обозначение за постоянно напрежение

	<p>Захранващ адаптер Модел: НХ06В-0501000-СG, USB А/С кабел</p>
	<p>Клас на защита II, степен на защита IP20 Захранващият адаптер не е защитен от вода. Захранващият адаптер има защита от докосване за твърди предмети с диаметър над 12,5 mm. (Не можете да докосвате частите под напрежение).</p>
	<p>Клас на защита III Радиопроекционен будилник Защита срещу токов удар (опасно протичане на ток през тялото) чрез безопасно свръхниско напрежение (< 60 V DC)</p>
	<p>Прочетете ръководството за експлоатация!</p>
	<p>С маркировката CE digi-tech gmbh декларира съответствие с приложимите директиви на ЕС.</p>
	<p>Вътрешна температура</p>
	<p>DCF77 радиоуправляема функция за време</p>
	<p>Полярност USB C</p>
	<p>Захранващ адаптер TÜV Rheinland, GS – тествана безопасност</p>

	Ниво на енергийна ефективност VI
	Винаги съхранявайте батериите далеч от деца.
	Не хвърляйте батериите в огън и не ги поставяйте в контакт с огън.
	Батериите трябва винаги да се поставят с правилен поляритет.
	Не деформирайте и не повреждайте батериите.
	Не отваряйте и не разглобявайте батериите.
	Не смесвайте батерии от различни марки и типове.
	Не смесвайте нови и използвани батерии.
	Не зареждайте батериите.
	Пазете батериите от влага и ги дръжте далеч от течности.

	Не допускайте късо съединение в батериите.
	Винаги поставяйте батериите с правилен поляритет.
	Носете защитни ръкавици!

Важни инструкции за безопасност

Инструкции за безопасност за потребителите



ПРЕДУПРЕЖДЕНИЕ! Риск от смърт и злополуки за бебета и деца!

Децата често подценяват опасностите. Дръжте продукта далеч от деца.

- Този продукт може да се използва от деца на възраст над 8 години, както и от лица с намалени физически, сетивни или умствени способности или липса на опит и знания, ако са под наблюдение или са били инструктирани относно безопасното използване на продукта и са разбрали произтичащите от това опасности. **Децата** не трябва да си играят с продукта. Почистването и поддръжката от потребителя не трябва да се извършват от **деца** без надзор.
- Опаковката не е играчка. **Децата** могат да попаднат в нея при игра и да се задушат.
- Не използвайте продукта, ако е повреден.
- Не излагайте продукта на влага.
- Използвайте продукта само на закрито.
- Този продукт не съдържа части, които могат да бъдат обслужвани технически от потребителя.

Инструкции за безопасност относно дисплея



ПРЕДУПРЕЖДЕНИЕ! Риск от нараняване!

Не прилагайте натиск върху дисплея и не поставяйте остри предмети в близост до него. Ако дисплеят е счупен, при събирането на отделните части ползвайте ръкавици.



- В случай на контакт на кожата с течността на дисплея я избършете с чиста кърпа и изплакнете обилно с вода. Ако е необходимо, свържете се с лекар.
- В случай на контакт на очите с течността на дисплея ги изплакнете обилно с вода. Незабавно се свържете с лекар.
- В случай на поглъщане на течността на дисплея изплакнете устната кухина с вода и след това пийте много вода. Незабавно се свържете с лекар.

Указания за безопасност за батериите



ПРЕДУПРЕЖДЕНИЕ! Опасност за живота!

- Дръжте батериите далеч от деца. При поглъщане незабавно потърсете лекар!
- Поглъщането може да причини изгаряния, перфорация на меките тъкани и смърт. Тежки изгаряния могат да настъпят в рамките на 2 часа след поглъщането.
- Не използвайте презареждащи се батерии!
- Никога не презареждайте неакумулаторни батерии.
- Не трябва да се използват заедно различни типове батерии или нови и използвани батерии!
- Не свързвайте накъсо и не отваряйте батериите. Това може да доведе до прегряване, опасност от пожар или спукване.
- Никога не хвърляйте батериите в огън и вода.

- Не подлагайте батериите на механично натоварване.

Риск от протичане на батериите



ВНИМАНИЕ! Риск от нараняване!



Протеклите или повредени батерии може да причинят химически изгаряния при контакт с кожата.

Затова в този случай носете подходящи защитни ръкавици.

- Избягвайте екстремни условия и температури, които могат да повлияят на батериите, напр. поставяне върху радиатори/излагане на пряка слънчева светлина.
- При протекли батерии избягвайте контакт на кожата, очите и лигавиците с химикалите! В случай на контакт незабавно изплакнете засегнатите места с чиста вода и се консултирайте с лекар!
- В случай на протичане на батериите незабавно ги отстранете от продукта, за да избегнете повреда.
- Извадете батериите, ако продуктът няма да се използва за дълъг период от време.

ВНИМАНИЕ: Риск от повреда на продукта!

- Използвайте само посочения тип батерия!
- Поставете батериите в съответствие с обозначението за полярност (+) и (-) на батерията и продукта.
- Преди да поставите батерията, почистете контактния панел и отделението за батерии със суха кърпа без власинки или с памучен тампон!
- Незабавно изваждайте изтощените батерии от продукта.



ОПАСНОСТ! Опасност от токов удар/опасност за живота!

- Не потапяйте устройството и захранващия адаптер във вода или други течности, тъй като в противен случай съществува риск от токов удар.
- Не докосвайте устройството или захранващия адаптер с влажни ръце и не работете с тях на открито или в помещения с висока влажност на въздуха.
- Не поставяйте контейнери, пълни с течности, напр. вази, върху или в непосредствена близост до устройството и захранващия адаптер. Съдът може да се преобърне и течността да повлияе на електрическата безопасност.
- Никога не отваряйте и не сваляйте корпусите на продукта и захранващия адаптер. Във вътрешната част на корпуса има части под напрежение, докосването на които може да доведе до токов удар.
- Не вкарвайте никакви предмети в отворите на продукта. Възможно е да докоснете части под напрежение и съществува риск от токов удар.
- След употреба и по време на гръмотевична буря изключете щепсела от контакта, ако възникнат смущения по време на работа (напр. неизправности или дим). При това издърпвайте щепсела, а не свързващия кабел.
- За да изключите напълно продукта от захранването, издърпайте щепсела от контакта. Захранващият адаптер винаги консумира малко количество енергия, когато е включен в контакта. Това се случва дори ако продуктът не е свързан към захранващия адаптер.
- Контактът трябва винаги да е леснодостъпен, за да можете бързо да извадите щепсела при спешен случай.
- Поставете захранващия кабел по такъв начин, че да не създава

опасност от спъване. Захранващият кабел не трябва да бъде прегънат или смачкан.

- Дръжте захранващия кабел далеч от горещи повърхности и остри ръбове.
- Не правете никакви промени по продукта или захранващия адаптер.
- Поправката на продукта или на захранващия адаптер трябва да се извършва само от специализиран сервиз. Неправилният ремонт може да доведе до значителни опасности за потребителя.
- Работете с продукта само с предоставения захранващ адаптер. Използвайте щепсела само за този продукт. В случай на дефект адаптерът може да бъде заменен само със захранващ адаптер от същия тип.
- Използвайте само захранване със свръхниско напрежение SELV. **Safety Extra Low Voltage** описва напрежение, което е избрано толкова ниско, че няма опасност от прекомерни токове в тялото при директен допир, както по време на употреба по предназначение, така и в случай на единична повреда.

Настройте продукта безопасно

Поставете продукта на твърда, гладка повърхност. Той не е предназначен за използване в помещения с висока влажност (напр. баня). Покрийте чувствителните повърхности преди поставянето, в противен случай може да се появят драскотини.

Уверете се, че:

- при използване продуктът не се поставя върху дебел килим или легло;
- никакви преки източници на топлина (например отоплителни уреди) не влияят на продукта;
- продуктът не е изложен на пряка слънчева светлина;
- се избягва контакт с пръскаща и капеща вода (не поставяйте предмети, пълни с течности, напр. вази, върху или близо до

продукта);

- продуктът не е поставен в непосредствена близост до магнитни полета (напр. високоговорители);
- не проникват чужди тела;
- дръжте свещи и други открити пламъци винаги далеч от този продукт, за да се предотврати разпространението на евентуален пожар.

Предна страна с дисплей

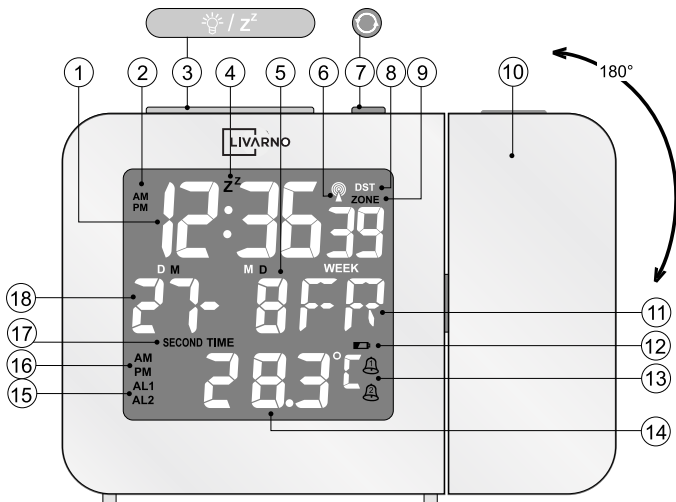

1	Час	2	AM/PM, 12-часов дисплей за часа
---	-----	---	---------------------------------

3	Бутон за светлина/ отлагане	4	Дисплей за отлагане
5	Месец (промяна на ден)	6	Символ за радиовълни, радио кула, радиовълни
7	Бутон за въртене	8	DST, дисплей за лятно часово време
9	Дисплей за ZONE (ЗОНА)	10	Прожекционно рамо с обектив
11	Ден от седмицата/ календарна седмица	12	Индикатор за предупреждение за нивото на батерията
13	Символ на аларма 1, 2	14	Температура/време на алармата/второ часово време
15	AL1, AL2, Режим на аларма	16	AM/PM, 12-часов дисплей аларма
17	Second Time, втори час	18	Ден (промяна на месец)

Задна страна с панели за управление

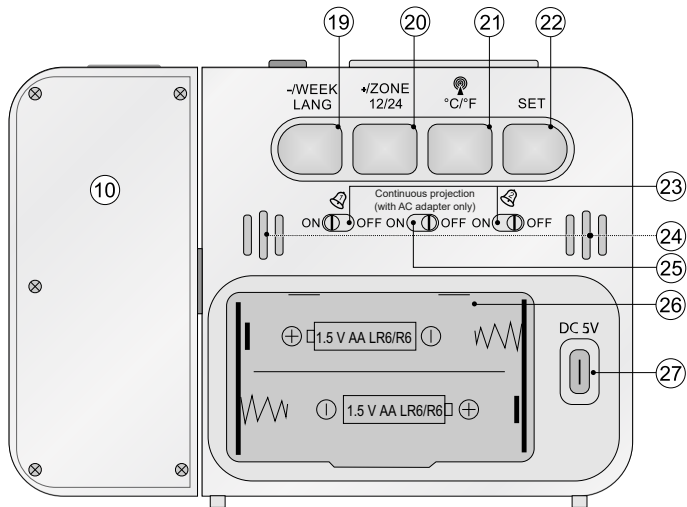

19	Бутон за -/WEEK /език	20	Бутон +/ZONE 12/24
21	Радио бутон RESET/°C/°F	22	Бутон SET
23	ALARM (АЛАРМА) 1/2-Превключвател ON/OFF	24	Вентилационни отвори
25	Постоянен превключвател Projektion-ON/OFF	26	Отделение за батерията
27	Включване на захранването		

Въвеждане в експлоатация

Забележка: Отстранете всички опаковъчни материали от продукта. Отстранете всички защитни фолиа преди първа употреба. Проверете дали по продукта или отделните части има повреди. Ако това е така, не използвайте продукта. Обърнете се към сервизния отдел.

- Отворете отделението за батерии **26**.
- Поставете две батерии 1,5 V AA LR6/R6 според етикета вътре в отделението за батерии с **правилен поляритет**.
- Затворете отделението за батерии **26**. Чува се звуков сигнал. Продуктът започва да приема радио сигнала DCF77 и радио кулата **6** мига на дисплея. Този процес може да продължи 3 – 10 минути.

Указание: Не местете продукта, докато се получава радиосигнал DCF77.

Продуктът синхронизира вътрешния час всеки ден от 01:00 до 04:00 ч. на всеки кръгъл час. Ако опитът за приемане е неуспешен, той се повтаря в 05:00 и 06:00 ч. Ако приемането на радиосигнала е неуспешно, настройте часа ръчно (вижте „Основни настройки“). Ако приемането е успешно, символът за радио **6** се появява постоянно и основният режим с час **1**, ден **18**, месец **5** и ден от седмицата **11** се задава автоматично на английски език. През лятното часово време на дисплея се показва DST **8**.

Електрозахранване

За продължително прожектиране и постоянно осветление на дисплея захранващият адаптер трябва да бъде свързан чрез USB A/C кабела към връзката **27** и към външен източник на захранване.

Приемане на радиосигнал

Смущения в получаването

Радиосигналят DCF77 се излъчва от станция в близост до Франкфурт на Майн. Този сигнал може да се приема в радиус до около 2000 km от Франкфурт на Майн. Въпреки това съществуват някои източници на смущения, които могат значително да попречат на приемането. Ако вашият продукт не приема правилно радиосигнала DCF77, окачете или поставете продукта на друго място. Имайте предвид, че в близост до компютри, телефони, радиа и телевизори може да възникнат електромагнитни излъчвания, които биха могли да попречат на приемането на радиосигнала DCF77. Други потенциални източници на смущения за приемане на радиосигнала DCF77 могат да бъдат дебела изолация на сградата (метални строителни компоненти), високи планини или атмосферни смущения. Сменете батериите, ако е необходимо.

Рестартиране и изключване на приемането на радиосигнал

- В нормален дисплей натиснете и задръжте радио бутона RE-SET/°C/°F **21**, за да рестартирате приемането на радиосигнала DCF77. Символът за радиовълни **6** мига на дисплея. Този процес може да продължи 3 – 10 минути.
- Докато символът за радиовълни **6** все още мига, натиснете и задръжте отново радио бутона RE-SET/°C/°F **21**, за да изключите приемането на радио сигнал DCF77. Символът за радиовълни **6** изчезва от дисплея. Продуктът отново синхронизира вътрешния час между 01:00 и 04:00 ч. на всеки кръгъл час.

Включване/затъмняване на осветлението на дисплея

Указание: За постоянно осветление на дисплея захранващият

адаптер трябва да бъде свързан чрез USB A/C кабела към връзката **27** и към външен източник на захранване.

При работа на батерии:

Докоснете бутона за светлина/отлагане **3**, за да включите осветлението на дисплея и прожекцията за около 5 секунди.

При работа на ток от електрическата мрежа:

Натиснете бутона за светлина/отлагане **3**, за да избирате между слаба, средна, висока постоянна или липса на осветление на дисплея.

Прожекция

Вашият продукт може да прожектира часа, температурата или часа на алармата върху равна повърхност, като например стена – за предпочитане – на затъмнена стая. Прожекционната зона може да се завърта на 180° отпред назад.

Прожекционното разстояние не трябва да надвишава 4 m.

Настройване на прожектирането

1. Включете краткото или продължителното прожектиране, за да прожектирате часа на стената.
2. Подравнете навън въртящото се прожекционно рамо **10**.
3. Натиснете и задръжте бутона за завъртане **7** многократно, за да покажете прожекцията на 90°, 180°, 270°, 360° четливо на стената.

Кратко прожектиране

Натиснете бутона за светлина/отлагане **3**, за моментално активиране на прожекцията и осветлението на дисплея.

Продължително прожектиране

Указание: За продължително прожектиране захранващият адаптер трябва да бъде свързан чрез USB A/C кабела към връзката **27** и към външен източник на захранване.

Задайте превключвателя ON/OFF за продължително прожектиране **25** на задната страна на продукта на „ON“ (Включено).

Указание: Ако захранващият адаптер не е свързан, превключвателят ON/OFF за продължително прожектиране **25** трябва да е зададен на „OFF“ (Изключено).

Превключване на прожектирането между час, температура и час на алармата

Докато се извършва прожектиране, натиснете неколккратно за кратко въртящия се бутон **7**, за да превключите прожектирането между час, температура и час на алармата.

Указание: Прожектиране на часът за аларма е възможно само ако предварително е зададен и активиран час за аларма (вж. глава „Аларма“).

Обслужване

Бърза настройка

Когато задавате цифрови стойности, можете да използвате бързата настройка, като натиснете и задръжите бутон -/WEEK/език **19** или бутон +/ZONE/12/24 **20** за по-бърза промяна на стойностите.

Указание: Ако по време на ръчната настройка не се натисне никой бутон за ок. 20 секунди, режимът на настройка се преустановява. Вече въведените данни ще бъдат запазени.

Основна настройка

- В основен режим натиснете и задръжете бутон SET **22**. Мига годината и може да се настрои с бутон -/WEEK/език **19** или бутон +/ZONE/12/24 **20**.
- Потвърдете въведеното чрез натискане на бутон SET **22**.

- Задайте по същия начин месец **5**, ден **18**, позиция на месеца **5** < - > ден **18**, часове и минути.
След последното потвърждение се излиза от режим на въвеждане.

Формат на дисплея 12/24 часа

За да превключите между 12 и 24 часов формат, в основен режим натиснете за кратко бутона +/ZONE/12/24 **20**.

Ако сте избрали 12-часов формат, преди часа сутрин (12:00 - 11:59) се изписва AM **2**, а следобед (12:00 - 11:59) – PM **2**. Пред часа на алармата и пред второто часово време също се изписва AM или PM **16**.

Задаване на температурна единица

Вашият продукт може да показва температурата в °C (градуси по Целзий) и във °F (градуси по Фаренхайт).

- За да превключите между °C и °F, натиснете бутон RESET/°C /°F **21**.

Задаване език за изписване на ден от седмицата

Вашият продукт може да изписва съкратено деня от седмицата на 5 езика.

EN = английски, DE = немски, FR = френски, IT = италиански,
SP = испански.

- В основен режим натиснете продължително и задръжте бутон -/WEEK/език **19**, докато се появи желаният език.
- Щом освободите бутона, устройството ще възприеме зададения език. Дните от седмицата се изписват на избрания език.

Показване на календарната седмица

Вашият продукт може да показва календарната седмица **11**.

За да превключите между календарна седмица (WEEK) и ден от седмицата, в основен режим натиснете за кратко бутона -/WEEK/език **19**.

Задаване на второ часово време (SECOND TIME)

С помощта на тази функция имате възможност да зададете второ часово време, което се отчита паралелно в долната част на дисплея

14.

- В основен режим натиснете 3 пъти за кратко бутон SET 22. SECOND TIME 17 се показва на дисплея.
- Натиснете и задръжте бутона SET 22. Часовете на втория час премигват и се настройват с бутон -/WEEK/език 19 или бутон +/- ZONE/12/24 20.
- Потвърдете въведеното чрез натискане на бутон SET 22.
- Задайте минутите по същия начин.
С последното потвърждение напускате режима на въвеждане. На дисплея 14 се показва второто часово време.

Настройка на часовата зона

Ако се намирате в държава, където текущото часово време се различава въпреки радиосигнала DCF77, настройката на часовата зона ви дава възможност да използвате вашия продукт в различна часова зона от тази, която е настроена по подразбиране (UTC + 1 = централноевропейско време). Задайте разликата в часове (напр. - 01) до желаната часова зона.

- В основен режим натиснете и задръжте бутона +/- ZONE/12/24 20. На дисплея се показва ZONE 9.
- Натиснете и задръжте бутона SET 22. Мига часовата зона 00 и може да се настрои с бутон -/WEEK/език 19 или бутон +/- ZONE/12/24 20.
- Потвърдете въведеното чрез натискане на бутон SET 22. На дисплея вече се показва часът в съответната часова зона.
- За да превключите между часова зона и местно време, в основен режим натиснете и задръжте бутон +/- ZONE/12/24 20.

Аларма

Продуктът разполага с две аларми, които могат да се настройват отделно една от друга. Зададеният час за алармите винаги съответства на показания на дисплея час (местно време или часова зона).

Настройване на аларма

- В основен режим натиснете 1 x бутон SET **22**. Аларма AL1 **15** се показва на дисплея.
- Натиснете и задръжте бутона SET **22**. Часовете на алармата ще премигват и могат да се настройват с бутон -/WEEK/език **19** или бутон +/ ZONE/12/24 **20**.
- Потвърдете въведеното чрез натискане на бутон SET **22**. Задайте минутите по същия начин. След последното потвърждение се излиза от режим на въвеждане.
- В основен режим натиснете 2 x бутон SET **22**. Аларма AL2 **15** се показва на дисплея и може да се настройва по същия начин като аларма AL1.

Активиране/деактивиране на алармата

След като настроите часа на съответната аларма, тя трябва да бъде активирана.

- Плъзнете превключвател ON/OFF съответно за ALARM1/2 **23** на позиция „ON“. На дисплея се появява съответният символ на алармата **13** и показва, че аларма 1 или 2 е активирана.
- Плъзнете превключвател ON/OFF съответно за ALARM1/2 **23** на позиция „OFF“. Символът за аларма **13** изчезва от дисплея и съответната аларма 1 респ. 2 е деактивирана.

Функция за отлагане (SNOOZE)

- За да активирате функцията за отлагане, когато се включи алармата докоснете бутон Светлина/Отлагане **3**.

- Алармата прекъсва за около 5 минути. На дисплея мигат индикаторът за отлагане **Z^Z 4** и съответният символ за аларма **13**.

Индикатор за предупреждение за нивото на батерията

Ако на дисплея се появи предупредителен индикатор за ниво на батерията **12**, незабавно извадете всички батерии, тъй като съществува повишен риск от утечка.

Не използвайте едновременно различни батерии (стари и нови, алкални и въглеродни и т.н.).

Указание: За да запазите настройките си, докато сменят батерия не изключвайте устройството от захранването.

Указание относно почистването



ОПАСНОСТ! Опасност от токов удар/опасност за живота!



Изключете захранващия адаптер от контакта, преди да почистите устройството. Продуктът и захранващият адаптер не трябва да се излагат на влага, избягвайте капки и пръски вода.

Неправилното почистване може да повреди продукта. Не поталяйте продукта във вода или други течности. Не използвайте агресивни почистващи препарати, четки с метални или найлонови влакна, или остри или метални почистващи предмети като ножове, твърди шпатули и други подобни. Те могат да повредят повърхността.

Почиствайте продукта с мека, суха кърпа без власинки, която се използва напр. за почистване на стъклата на очила.

Съхранение

Ако продуктът не се използва за по-дълъг период от време, извадете батериите и съхранявайте продукта почистен и защитен от слънчева светлина на сухо и хладно място – в идеалния случай в оригиналната опаковка.

Изхвърляне

Продуктът и опаковъчните материали могат да се рециклират – изхвърлете ги разделно за по-добро управление на отпадъците. Начините за изхвърляне на старите продукти може да ви бъдат посочени от местните власти или градската администрация.

Обърнете внимание на етикетирането на опаковъчните материали, когато разделяте отпадъците, те са маркирани със съкращения (а) и цифри (б) със следното значение:

1-7: Пластмаси

20-22: хартия и картон

80 – 98: Композитни материали.



Изхвърляне на електрическото устройство

Символът със зачеркнатата кофа за боклук означава, че електрическото и електронното оборудване не трябва да се изхвърля с битовите отпадъци. Потребителите са законово задължени да събират електрическото и електронното оборудване отделно от несортираните битови отпадъци в края на полезния му живот. По този начин се осигурява екологично и пестящо ресурси рециклиране. Батериите и акумулаторните батерии, които не са здраво затворени от електрическото или електронното устройство и могат да бъдат извадени, без да бъдат унищожени, трябва да бъдат отделени от устройството, преди да бъдат предадени на пункт за събиране и отнесени до определено съоръжение за изхвърляне. Същото важи и за лампите, които



могат да бъдат извадени от устройството, без да се унищожават. Собствениците на електрически и електронни устройства от частни домакинства могат да ги предават в пунктовете за събиране на обществените органи за извозване на отпадъци или в събирателните пунктове, създадени от производителите или дистрибуторите. Предаването на стари устройства е безплатно. Това задължение за безплатно обратно приемане се отнася както за покупки в магазин, така и за доставки до домашни адреси. Мястото на изпълнение на задължението за обратно приемане е същото като мястото на изпълнение на доставката. За върнатите устройства не се начисляват транспортни разходи. Като цяло, дистрибуторите са длъжни да гарантират, че старите устройства се връщат безплатно, като предоставят подходящи опции за връщане на разумно разстояние. Потребителите имат възможността да предадат безплатно старо устройство на дистрибутор, който е длъжен да го вземе обратно, ако закупят еквивалентно ново устройство с по същество същата функция. Тази възможност съществува и при доставки до частно домакинство. При дистанционните продажби възможността за безплатно вземане при закупуване на ново устройство е ограничена до топлообменници, екранни устройства и големи устройства, които имат поне един външен ръб с дължина над 50 cm. При сключване на договора за покупка дистрибуторът е длъжен да попита потребителя за съответното намерение за връщане. Освен това потребителите могат да предадат безплатно до три стари уреда от един вид в събирателен пункт на дистрибутор, без това да е обвързано с покупката на ново устройство. Въпреки това дължините на ръбовете на съответните устройства не трябва да надвишават 25 cm.

Преди да изхвърлите, извадете батерията, без да я унищожавате, и я изхвърлете отделно (вж. „Изхвърляне на батериите“).

Изхвърляне на батериите

Този символ означава, че батериите и акумулаторите не трябва да се изхвърлят с обикновените битови отпадъци.



По закон сте задължени да ги предадете безплатно в края на експлоатационния им живот на обществен събирателен пункт или на събирателните пунктове, създадени от дистрибуторите за рециклиране, в съответствие Регламент 2023/1542/ЕС за батериите и неговите изменения.

Батериите и акумулаторните батерии, които не са трайно вградени в устройството и могат да бъдат извадени без увреждане, трябва да бъдат отстранени и изхвърлени в разредено състояние.

Повторното използване и рециклирането на стари устройства и батерии е важен принос за опазването на околната среда. Ако се изхвърлят неправилно, токсичните вещества могат да попаднат в околната среда и да имат вредно въздействие върху хората, животните и растенията.

По-долу са изброени някои установени практики и препоръки, за да удължите живота на вашите батерии и акумулаторни батерии и те да може да се използват повторно:

- Зареждайте акумулаторните батерии правилно и напълно, за да увеличите максимално живота им. Ако е необходимо, разредете ги напълно с подходящо зарядно устройство преди презареждането.
- Обмислете възможността за използване на акумулаторни батерии. Те могат да се използват повторно и да се презареждат няколко пъти, като по този начин се намалява количеството отпадъци от батерии.
- Винаги използвайте правилния тип батерии за вашите устройства. Неправилната употреба може да съкрати живота на батериите и да има потенциално вредни ефекти.

Винаги спазвайте инструкциите за безопасност при работа с използвани батерии. При старите батерии, съдържащи литий (Li = литий), съществува голям риск от пожар. Поради това трябва да се обърне специално внимание на правилното изхвърляне на старите батерии и акумулатори, съдържащи литий. Неправилното изхвърляне може също да доведе до вътрешни и външни къси съединения поради топлинни ефекти (топлина) или механични повреди. Късото съединение може да доведе до пожар или експлозия и да има сериозни последици за хората и околната среда. За да се избегне късо съединение, запечатайте полюсите или контактите на батерията преди изхвърляне.

Опростена ЕС декларация за съответствие

С настоящото digi-tech gmbh декларира, че типът радиосистема Проекционен будилник 4-LD7175-1, 4-LD7175-2 отговаря на изискванията на Директиви RoHS 2011/65/EC, (EC) 2015/863 и RED 2014/53/EC, член 10 (8) и на изискванията на Регламента за батериите 2023/1542/EC.



Вашите ръководство за експлоатация и декларация за съответствие може да изтеглите тук: www.digi-tech-gmbh.com/downloads
След това кликнете върху лупата и въведете артикулен номер 525304_2504.

Гаранция от digi-tech gmbh

Получавате това устройство с **3** години гаранция от датата на покупка. В случай на дефекти в този продукт имате законни права срещу продавача на продукта. Тези законови права не са ограничени от нашата гаранция, както е посочено по-долу.

Гаранционни условия

Срокът на гаранцията започва от датата на покупка. Пазете разписката на сигурно място. Този документ се изисква като

доказателство за покупката. Ако в рамките на 3 години от датата на закупуване на този продукт възникне материален или производствен дефект, продуктът ще ви бъде поправен или заменен от нас безплатно – по наш избор. Тази гаранция изисква дефектното устройство и касовата бележка (касовата разписка) да бъдат представени в рамките на тригодишния период и да бъдат описани накратко в писмена форма, като се посочва естеството на дефекта и кога е възникнал. Ако дефектът се покрива от нашата гаранция, ще получите обратно ремонтирания или нов продукт. С ремонта или замяната на устройството не започва нов гаранционен период.

Гаранционен срок и законоустановени претенции за дефекти

Гаранцията не удължава гаранционния срок. Това важи и за сменените или ремонтирани части. Евентуалните повреди или дефекти, които вече са налице по време на покупката, трябва да бъдат докладвани веднага след разопаковането. Ремонтите, направени след изтичане на гаранционния срок, се заплащат.

Обхват на гаранцията

Устройството е произведено старателно в съответствие със строги насоки за качество и е внимателно проверено преди доставката. Гаранцията се отнася за материални или производствени дефекти. Тази гаранция не покрива части от продукта, които са обект на нормално износване и поради това могат да се считат за износени части или за повреда на крехки части, напр. ключове, батерии или компоненти, направени от стъкло. Тази гаранция се отменя, ако продуктът е повреден, неправилно използван или поддържан. За правилното използване на продукта трябва да се спазват стриктно всички инструкции, дадени в ръководството за експлоатация. На всяка цена трябва да се избягват употреби и действия, които не се препоръчват или за които се предупреждава в ръководството

за експлоатация. Продуктът е предназначен за частна, а не за търговска употреба. Гаранцията изтича в случай на злоупотреба и неправилно боравене, използване на сила и намеси, които не са извършени от нашия оторизиран сервизен клон.

Обработка в случай на гаранция

За да сте сигурни, че заявката ви се обработва бързо, следвайте указанията по-долу:

- При всички запитвания пригответе касовата бележка и артикулния номер (525304_2504) като доказателство за покупката.
- Артикулният номер може да намерите на табелката, на гравюрата, на заглавната страница на вашето ръководство (долу вляво) или като стикер на гърба или от долната страна.
- Ако възникнат функционални грешки или други дефекти, първо се свържете с близкия сервизен отдел по телефона или по електронната поща.



Може да изтеглите това ръководство, както и много други наръчници, видеоклипове за продукти и софтуер на адрес www.lidl-service.com.



Този QR код ви отвежда директно до страницата за обслужване на Lidl (www.lidl-service.com), където може да отворите ръководството за експлоатация, като въведете артикулния номер (525304_2504).

Сервизно обслужване

Inter-Quartz GmbH, Valterweg 27A, 65817 Eppstein, ГЕРМАНИЯ
Имейл: support@inter-quartz.de, Телефон: +49 (0)6198 571825



 00800 1114916



Доставчик

Обърнете внимание, че посоченият по-долу адрес не е адрес на сервиз. Първо се свържете с посочения по-горе пункт за обслужване. digi-tech gmbh, Valterweg 27A, 65817 Eppstein, ГЕРМАНИЯ



Година на производство: 2025 г.

IAN 525304_2504, Арт.№: 4-LD7175-1, 4-LD7175-2

Гаранция

Уважаеми клиенти, за този уред получавате **3** години гаранция от датата на покупката. В случай на несъответствие на продукта с договора за продажба Вие имате законно право да предявите рекламация пред продавача на продукта при условията и в сроковете, определени в глава трета, раздел II и III и глава четвърта от Закона за предоставяне на цифрово съдържание и цифрови услуги и за продажба на стоки (ЗПЦСЦУПС)*.

Вашите права, произтичащи от посочените разпоредби, не се ограничават от нашата по-долу представена търговска гаранция, не са свързани с разходи за потребителите и независимо от нея продавачът на продукта отговаря за липсата на съответствие на потребителската

стока с договора за продажба съгласно ЗПЦСЦУПС.

Гаранционни условия

Гаранционният срок е 3 години от датата на получаване на стоката. Пазете добре оригиналната касова бележка. Този документ е необходим като доказателство за покупката. Ако в рамките на три години от датата на закупуване на този продукт се появи дефект на материала или производствен дефект, продуктът ще бъде безплатно ремонтиран или заменен. Гаранцията предполага в рамките на тригодишния гаранционен срок да се представят дефектния уред, касовата бележка (касовият бон), както и всички други документи, установяващи наличието на дефект и писмено да се обясни в какво се състои дефектът и кога е възникнал. Ако дефектът е покрит от нашата гаранция, Вие ще получите обратно ремонтирания или нов продукт. В случай на замяна на дефектна стока първоначалните гаранционен срок и гаранционни условия се запазват. В случай на ремонт на дефектна стока, срокът на ремонта се прибавя към гаранционния срок. За евентуално наличните и установени повреди и дефекти още при покупката трябва да се съобщи веднага след разопаковането. Евентуалните ремонти след изтичане на гаранционния срок са срещу заплащане.

Ремонтът или замяната на продукта не поражда нова гаранция.

Обхват на гаранцията

Уредът е произведен грижливо според строгите изисквания за качество и добросъвестно изпитан преди доставка. Гаранцията важи за дефекти на материала или производствени дефекти. Гаранцията не обхваща консумативите, както и частите на продукта, които подлежат на нормално износване, поради което могат да бъдат разглеждани като бързо износващи се части (например филтри или приставки) или повредите на чупливи части (например прекъсвачи, батерии или такива произведени от стъкло). Гаранцията отпада, ако

уредът е повреден поради неправилно използване или в резултат на неосъществяване на техническа поддръжка. За правилната употреба на продукта трябва точно да се спазват всички указания в упътването за експлоатация. Предназначение и действия, които не се препоръчват от упътването за експлоатация или за които то предупреждава, трябва задължително да се избягват. Продуктът е предназначен само за частна, а не за професионална употреба. При злоупотреба и неправилно третиране, употреба на сила и при интервенции, които не са извършени от клона на нашия оторизиран сервиз, гаранцията отпада.

Процедура при гаранционен случай

За да се гарантира бърза обработка на Вашия случай, следвайте следните указания:

- За всички запитвания подгответе касовата бележка и идентификационния номер (IAN 525304_2504) като доказателство за покупката.
- Вземете артикулния номер от фабричната табелка.
- При възникване на функционални или други дефекти първо се свържете по телефона или чрез имейл с долупосочения сервизен отдел. След това ще получите допълнителна информация за уреждането на Вашата рекламация.
- След съгласуване с нашия сервиз можете да изпратите дефектния продукт на посочения Ви адрес на сервиза безплатно за Вас, като приложите касовата бележка (касовия бон) и посочите писмено в какво се състои дефектът и кога е възникнал. За да се избегнат проблеми с приемането и допълнителни разходи, задължително използвайте само адреса, който Ви е посочен. Осигурете изпращането да не е като експресен товар или като друг специален товар. Изпратете уреда заедно с всички принадлежности, доставени при покупката, и осигурете достатъчно сигурна транспортна опаковка.

Ремонтен сервиз/извънгаранционно обслужване

Ремонти извън гаранцията можете да възложите на клона на нашия сервиз срещу заплащане. Той с удоволствие ще Ви направи предварителна kalkulация. Можем да обработваме само уреди, които са достатъчно опаковани и изпратени с платени транспортни разходи.

Внимание: Изпратете Вашия уред на клона на нашия сервиз почистен и с указание за дефекта.

Уредите, предмет на извънгаранционно обслужване, изпратени с неплатени транспортни разходи – с наложен платеж, като експресен или друг специален товар – не се приемат.

Ние ще извършим безплатно изхвърлянето на изпратените от Вас дефектни уреди.

Сервизно обслужване

БЪЛГАРИЯ

Тел.: 00800 1114916

Е-мейл: support@inter-quartz.de

IAN 525304_2504

Вносител

Моля, обърнете внимание, че следващият адрес не е адрес на сервиза. Първо се свържете с горепосочения сервизен център. digi-tech gmbh, Valterweg 27A, 65817 Erpstein, ГЕРМАНИЯ

* Като физическо лице – потребител, независимо от настоящата търговска гаранция, Вие се ползвате от правата на законовата гаранция, предоставена от Закона за предоставяне на цифрово съдържание и цифрови услуги и за продажбата на стоки /ЗПЦСЦУПС/. По-специално Вие имате право при несъответствие на стоката да бъде извършен ремонт или замяна по Ваш избор, освен ако това е невъзможно или е свързано с непропорционално големи разходи за продавача. Вие имате право на пропорционално намаляване на цената или на разваляне на договора при наличие на условията на чл. 33, ал. 3 от ЗПЦСЦУПС. Условията и сроковете на законовата гаранция са регламентирани в глава трета, раздел II и III и в глава четвърта на ЗПЦСЦУПС

GR|CY Οδηγίες χρήσης και ασφάλειας

Πίνακας περιεχομένων

Πίνακας περιεχομένων	279
Εισαγωγή	281
Προβλεπόμενη χρήση	281
Περιεχόμενα παράδοσης	281
Τεχνικά χαρακτηριστικά	282
Ασύρματο ζυγνητήρι προβολή	282
Βύσμα τροφοδοσίας και καλώδιο USB-A/C	282
Προδιαγραφές μπαταρίας 1,5 V AA LR6	283
Επεξήγηση των λέξεων σημάνσεων	284
Επεξήγηση συμβόλων	284
Σημαντικές οδηγίες ασφαλείας	287
Οδηγίες ασφαλείας για τους χρήστες	287
Οδηγίες ασφαλείας για την οθόνη	288
Οδηγίες ασφαλείας για τις μπαταρίες	288
Τοποθετήστε το προϊόν με ασφάλεια	291
Μπροστινή όψη με οθόνη	292
Πίσω όψη με πίνακες χειρισμού	294
Έναρξη λειτουργίας	295
Παροχή ηλεκτρικού ρεύματος	295
Λήψη ραδιοσήματος	296
Παρεμβολές στη λήψη	296
Επανεκκίνηση της ραδιοφωνικής λήψης και απενεργοποίηση	296
Ενεργοποίηση/μείωση έντασης φωτισμού της οθόνης	297
Προβολή	297
Ρύθμιση της προβολής	297
Βραχυπρόθεσμη προβολή	297
Συνεχή προβολή	298

Εναλλαγή προβολής μεταξύ ώρας, θερμοκρασίας και ώρας αφύπνισης	298
Χρήση	298
Γρήγορη ρύθμιση	298
Βασική ρύθμιση	299
Εμφάνιση μορφής 12/24 ωρών	299
Ρύθμιση μονάδας θερμοκρασίας	299
Ρύθμιση γλώσσας εμφάνισης της ημέρας της εβδομάδας	299
Εμφάνιση ημερολογιακής εβδομάδας	300
Ρύθμιση της δεύτερης ώρας (SECOND TIME)	300
Ρύθμιση ζώνης ώρας	300
Ξυπνητήρι	301
Ρύθμιση λειτουργίας αφύπνισης	301
Ενεργοποίηση ή απενεργοποίηση αφύπνισης	301
Λειτουργία αναβολής αφύπνισης (SNOOZE)	302
Ένδειξη προειδοποίησης στάθμης μπαταρίας	302
Οδηγίες καθαρισμού	302
Αποθήκευση	303
Απόρριψη	303
Απόρριψη της ηλεκτρικής συσκευής	303
Απόρριψη των μπαταριών	305
Απλοποιημένη δήλωση συμμόρφωσης ΕΕ	306
Εγγύηση της digi-tech gmbh	307
Όροι εγγύησης	307
Περίοδος εγγύησης και νόμιμες αξιώσεις για ελαττώματα	307
Πεδίο εφαρμογής της εγγύησης	307
Διαδικασία σε περίπτωση αξίωσης εγγύησης	308
Σέρβις	309
Προμηθευτής	309

Ασύρματο ζυπνητήρι προβολή

Εισαγωγή

Συγχαρητήρια για την αγορά του νέου Ασύρματο ζυπνητήρι προβολής (εφεξής το «προϊόν» ή η «συσκευή»). Έχετε επιλέξει ένα προϊόν υψηλής ποιότητας. Οι οδηγίες χρήσης αποτελούν βασικό μέρος αυτού του προϊόντος. Περιέχουν σημαντικές πληροφορίες για την ασφάλεια, τη χρήση και την απόρριψη του προϊόντος. Εξοικειωθείτε με όλες τις οδηγίες χρήσης και ασφάλειας πριν χρησιμοποιήσετε το προϊόν. Χρησιμοποιήστε το προϊόν μόνο όπως περιγράφεται και για τους καθορισμένους τομείς εφαρμογής.

Παραδώστε όλα τα έγγραφα κατά τη μεταβίβαση του προϊόντος σε τρίτους. Φυλάξτε τη συσκευασία και τις οδηγίες λειτουργίας για μελλοντική χρήση.



Προβλεπόμενη χρήση

Το προϊόν προορίζεται για προβολή της ώρας, την αφύπνιση και για τη χρήση των πρόσθετων λειτουργιών που περιγράφονται. Οποιαδήποτε άλλη χρήση ή τροποποίηση του προϊόντος θεωρείται μη ενδεδειγμένη.

Το προϊόν είναι κατάλληλο μόνο για χρήση σε εσωτερικούς χώρους.

Ο κατασκευαστής δεν φέρει ευθύνη για ζημιές που προκαλούνται από την ακατάλληλη χρήση ή εσφαλμένο χειρισμό. Το προϊόν δεν προορίζεται για εμπορική χρήση.



Περιεχόμενα παράδοσης

Σημείωση: Παρακαλούμε να ελέγξετε το περιεχόμενο της συσκευασίας μετά την αγορά. Βεβαιωθείτε ότι υπάρχουν όλα τα εξαρτήματα και ότι δεν είναι ελαττωματικά. Εάν τα περιεχόμενα συσκευασίας είναι ελλιπή ή/και τα εξαρτήματα έχουν υποστεί ζημιά, μη χρησιμοποιήσετε το προϊόν. Επικοινωνήστε με το τμήμα εξυπηρέτησης (βλ. «Διαδικασία σε περίπτωση αξίωσης εγγύησης»).

- 1 x Ασύρματο ζυπνητήρι προβολή
- 1 x Τροφοδοτικό ρεύματος, μοντέλο: HX06B-0501000-CG
- 1 x καλώδιο USB A/C
- 2 x μπαταρίες 1,5V AA LR6
- 1 x Συνοπτικές οδηγίες χρήσης

Τεχνικά χαρακτηριστικά

Ασύρματο ζυπνητήρι προβολή

- DCF77-Ραδιοελεγχόμενο ρολόι
- Συχνότητα μετάδοσης: 77,5 kHz
- Διαστάσεις: περ. 130 x 96 x 50 mm
- Βάρος: περ. Μοντέλο 1: 177 g (χωρίς μπαταρίες)
περ. Μοντέλο 2: 173 g (χωρίς μπαταρίες)
- Είσοδος: 5,0 V  1,0 A, 5,0 W
- Κλιματικές συνθήκες αποθήκευσης: 0 °C ~ 60 °C
- Κατηγορία προστασίας: III, 
- Λειτουργία με 2 x 1,5 V AA LR6/R6 μπαταρίες
- Ένδειξη μπαταρίας  για συνεχές ρεύμα (DC)
- Λειτουργία με το τροφοδοτικό ρεύματος, μοντέλο: HX06B-0501000-CG

Βύσμα τροφοδοσίας και καλώδιο USB-A/C



- Μοντέλο: HX06B-0501000-CG
- Κατασκευαστής: Dongguan Shijie Hua Xu Electronics Factory
- Διαστάσεις: περ. 82,5 x 36 x 25 mm
- Βάρος: 42 γρ.
- Καλώδιο USB: USB-C (στη συσκευή), USB-A (στο βύσμα)
- Μήκος καλωδίου: περ. 1,5 m
- Είσοδος: 100 - 240 V, ~50/60 Hz, 0,2 A
- Έξοδος: 5,0 V  1,0 A, 5,0 W
- Μέση απόδοση κατά τη λειτουργία: 73,62 %
- Κατανάλωση ισχύος χωρίς φορτίο: 0,1 W

- Κατηγορία προστασίας II, βαθμός προστασίας IP20





Προδιαγραφές μπαταρίας 1,5 V AA LR6

Κατασκευαστής:	Κατασκευάζεται από την Lidl Stiftung & Co.KG. Stiftsbergstraße 1 DE-74167 Neckarsulm E-Mail: battery-service@lidl.com www.lidl-service.com
Τόπος κατασκευής:	Zhejiang Mustang Battery Co., LTD. No. 818 Rongji Road, Luotuo, Zhenhai District, Ningbo, P.R. Kiva
Αναγνωριστική σήμανση:	Για λεπτομέρειες, δείτε την αναγραφή της μπαταρίας
Ημερομηνία κατασκευής:	Για λεπτομέρειες, δείτε την αναγραφή της μπαταρίας
Βάρος:	περ. 25 g
Χωρητικότητα:	Για λεπτομέρειες, δείτε την αναγραφή της μπαταρίας
Χημική σύσταση:	Διοξείδιο ψευδαργύρου-μαγγανίου
Επικίνδυνες ουσίες που περιέχονται στην μπαταρία:	καμία
μέσο πυρόσβεσης:	οποιαδήποτε κατηγορία πυρκαγιάς (χωρίς περιορισμό)
κρίσιμες πρώτες ύλες:	Μαγγάνιο, γραφίτης, νικέλιο









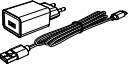

Επεξήγηση των λέξεων σημάτων



 ΚΙΝΔΥΝΟΣ!	Προειδοποιητική λέξη για πιθανή επικίνδυνη κατάσταση, η οποία, εάν δεν αποφευχθεί, μπορεί να οδηγήσει σε θάνατο ή σοβαρό τραυματισμό.
 ΠΡΟΕΙΔΟΠΟΙΗΣΗ!	Προειδοποιητική λέξη για πιθανή επικίνδυνη κατάσταση, η οποία, εάν δεν αποφευχθεί, μπορεί να οδηγήσει σε θάνατο ή σοβαρό τραυματισμό.
 ΚΙΝΔΥΝΟΣ ΗΛΕΚΤΡΟΠΛΗΞΙΑΣ/ ΘΑΝΑΤΟΥ!	Αυτό το σύμβολο/λέξη υποδηλώνει κίνδυνο ηλεκτροπληξίας.
Σημείωση:	Αυτή η λέξη χρησιμοποιείται για πρόσθετες πληροφορίες.

Επεξήγηση συμβόλων

	Σε περίπτωση ακατάλληλης χρήσης των μπαταριών, υπάρχει κίνδυνος έκρηξης και διαρροής των υγρών της μπαταρίας.
	Περιλαμβάνονται αλκαλικές μπαταρίες
	Μπαταρίες: 2 x 1,5 V AA R6/LR6
	Ένδειξη τάσης συνεχούς ρεύματος

	<p>Τροφοδοτικό ρεύματος Μοντέλο: ΗΧ06Β-0501000-CG, καλώδιο USB-A/C</p>
	<p>Κατηγορία προστασίας II, βαθμός προστασίας IP20 Το τροφοδοτικό δεν διαθέτει προστασία από το νερό. Το τροφοδοτικό διαθέτει προστασία επαφής για στερεά αντικείμενα με διάμετρο μεγαλύτερη από 12,5 mm. (Δεν μπορείτε να αγγίζετε τα ηλεκτροφόρα μέρη).</p>
	<p>Κατηγορία προστασίας III Ασύρματο ρολόι-ξυπνητήρι με προβολή Προστασία από ηλεκτροπληξία (επικίνδυνα ρεύματα σώματος) μέσω εξαιρετικά χαμηλής τάσης ασφαλείας (< 60 V DC)</p>
	<p>Διαβάστε τις οδηγίες λειτουργίας!</p>
	<p>Με τη σήμανση CE, η digi-tech gmbh δηλώνει τη συμμόρφωσή της με τις ισχύουσες διατάξεις της ΕΕ.</p>
	<p>Εσωτερική θερμοκρασία</p>
	<p>DCF77-Ραδιοελεγχόμενο ρολόι</p>
	<p>Πολικότητα USB-C</p>
	<p>Βύσμα τροφοδοσίας TàV Rheinland, GS - ελεγμένη ασφάλεια</p>

	Επίπεδο ενεργειακής απόδοσης VI
	Να φυλλάσσετε πάντα τις μπαταρίες μακριά από παιδιά.
	Μην πετάτε τις μπαταρίες στη φωτιά και μην τις φέρνετε σε επαφή με τη φωτιά.
	Οι μπαταρίες πρέπει να τοποθετούνται πάντα με τη σωστή πολικότητα.
	Μην παραμορφώνετε ή καταστρέφετε τις μπαταρίες.
	Μην ανοίγετε ή αποσυναρμολογείτε τις μπαταρίες.
	Μην αναμιγνύετε μπαταρίες διαφορετικής μάρκας ή τύπου.
	Μη χρησιμοποιείτε καινούριες και χρησιμοποιημένες μπαταρίες μαζί.
	Μη φορτίζετε τις μπαταρίες.
	Προστατέψτε τις μπαταρίες από την υγρασία και κρατήστε τις μακριά από υγρά.

	Μη βραχυκυκλώνετε τις μπαταρίες.
	Τοποθετείτε πάντα τις μπαταρίες με τη σωστή πολικότητα.
	Φοράτε προστατευτικά γάντια!

Σημαντικές οδηγίες ασφαλείας

Οδηγίες ασφαλείας για τους χρήστες



ΠΡΟΕΙΔΟΠΟΙΗΣΗ! Κίνδυνος για τη ζωή και ατυχήματα για βρέφη και παιδιά!

Τα παιδιά συχνά υποτιμούν τους κινδύνους. Κρατάτε πάντα **τα παιδιά** μακριά από το προϊόν.

- Το παρόν προϊόν μπορεί να χρησιμοποιηθεί από **παιδιά** άνω των 8 ετών καθώς και από πρόσωπα με μειωμένες φυσικές, αισθητηριακές ή πνευματικές ικανότητες ή με έλλειψη εμπειρίας και γνώσης, εφόσον επιβλέπονται ή έχουν ενημερωθεί σχετικά με την ασφαλή χρήση του προϊόντος και έχουν καταλάβει τους κινδύνους που προκύπτουν από αυτό. **Τα παιδιά** δεν επιτρέπεται να παίζουν με το προϊόν. Ο καθαρισμός και η συντήρηση από τον χρήστη δεν πρέπει να πραγματοποιούνται από **παιδιά** χωρίς επίβλεψη.
- Το υλικό συσκευασίας δεν είναι παιχνίδι. **Τα παιδιά** μπορούν να παγιδευτούν σε αυτό ενώ παίζουν και να πάθουν ασφυξία.
- Μην χρησιμοποιείτε το προϊόν εάν έχει υποστεί ζημιά.
- Μην εκθέτετε το προϊόν σε υγρασία.
- Χρησιμοποιείτε το προϊόν μόνο σε εσωτερικούς χώρους.

- Αυτό το προϊόν δεν περιέχει εξαρτήματα που μπορούν να συντηρηθούν από τον καταναλωτή.

Οδηγίες ασφαλείας για την οθόνη



ΠΡΟΕΙΔΟΠΟΙΗΣΗ! Κίνδυνος τραυματισμού!



Μην ασκείτε πίεση στην οθόνη και κρατάτε τα αιχμηρά αντικείμενα μακριά από αυτήν. Εάν η οθόνη είναι σπασμένη, φοράτε γάντια κατά τη συλλογή των μεμονωμένων κομματιών.

- Σε περίπτωση επαφής του δέρματος με το υγρό της οθόνης, σκουπίστε το με ένα καθαρό πανί και ξεπλύνετε το δέρμα με άφθονο νερό. Εάν είναι απαραίτητο, επικοινωνήστε με έναν γιατρό.
- Σε περίπτωση επαφής των ματιών με το υγρό της οθόνης, ξεπλύνετε τα μάτια με άφθονο νερό. Επικοινωνήστε αμέσως με έναν γιατρό.
- Κατά την κατάποση του υγρού οθόνης, ξεπλύνετε τη στοματική κοιλότητα με νερό και στη συνέχεια πιείτε άφθονο νερό. Επικοινωνήστε αμέσως με έναν γιατρό.

Οδηγίες ασφαλείας για τις μπαταρίες



ΠΡΟΕΙΔΟΠΟΙΗΣΗ! Κίνδυνος θανάτου!

- Κρατήστε τις μπαταρίες μακριά από **παιδιά**. Σε περίπτωση κατάποσης, αναζητήστε αμέσως ιατρική βοήθεια!
- Η κατάποση μπορεί να προκαλέσει εγκαύματα, διάτρηση μαλακών ιστών και θάνατο. Σοβαρά εγκαύματα μπορεί να εμφανιστούν εντός 2 ωρών από την κατάποση.
- Μην χρησιμοποιείτε επαναφορτιζόμενες μπαταρίες!
- Απαγορεύεται αυστηρά η επαναφόρτιση των μη-επαναφορτιζόμενων μπαταριών.
- Διαφορετικοί τύποι μπαταριών ή καινούριες και μεταχειρισμένες μπαταρίες δεν πρέπει να χρησιμοποιούνται μαζί!

- Μην βραχυκυκλώνετε ή/και μην ανοίγετε τις μπαταρίες. Αυτό μπορεί να οδηγήσει σε υπερθέρμανση, κίνδυνο πυρκαγιάς ή έκρηξη.
- Μην πετάτε ποτέ τις μπαταρίες σε φωτιά ή νερό.
- Μην εκθέτετε τις μπαταρίες σε μηχανική καταπόνηση.

Κίνδυνος διαρροής μπαταριών



ΠΡΟΣΟΧΗ! Κίνδυνος τραυματισμού!



Μπαταρίες με διαρροή ή με βλάβη ενδέχεται να προκαλέσουν χημικά εγκαύματα εάν έρθουν σε επαφή με το δέρμα.

Επομένως, φορέστε κατάλληλα προστατευτικά γάντια σε αυτή την περίπτωση.

- Αποφύγετε ακραίες συνθήκες και θερμοκρασίες που μπορεί να επηρεάσουν τις μπαταρίες, π.χ. θερμαντικά σώματα/άμεση ηλιακή ακτινοβολία.
- Σε περίπτωση διαρροής των μπαταριών, αποφύγετε την επαφή των χημικών ουσιών με το δέρμα, τα μάτια και τις βλεννογόνους! Σε περίπτωση επαφής, ξεπλύνετε αμέσως τις πληγείσες περιοχές με καθαρό νερό και συμβουλευτείτε έναν γιατρό!
- Σε περίπτωση διαρροής των μπαταριών, αφαιρέστε τις αμέσως από το προϊόν για να αποφύγετε την πρόκληση ζημιών.
- Αφαιρέστε τις μπαταρίες εάν το προϊόν δεν πρόκειται να χρησιμοποιηθεί για μεγάλο χρονικό διάστημα.

ΠΡΟΣΟΧΗ: Κίνδυνος ζημιάς στο προϊόν!

- Χρησιμοποιείτε μόνο τον προβλεπόμενο τύπο μπαταριών!
- Τοποθετήστε τις μπαταρίες σύμφωνα με τη σήμανση πολικότητας (+) και (-) στην μπαταρία και στο προϊόν.
- Καθαρίστε τις επαφές στην μπαταρία και στη θήκη μπαταριών πριν την τοποθέτηση με ένα στεγνό πανί που δεν αφήνει χνούδι ή μία μπατονέτα!
- Αφαιρέστε αμέσως τις εξαντλημένες μπαταρίες από το προϊόν.



ΚΙΝΔΥΝΟΣ!

ΚΙΝΔΥΝΟΣ ΗΛΕΚΤΡΟΠΛΗΞΙΑΣ/ ΘΑΝΑΤΟΥ!

- Μη βυθίζετε τη συσκευή και το τροφοδοτικό σε νερό ή άλλα υγρά, διαφορετικά υπάρχει κίνδυνος ηλεκτροπληξίας.
- Μην αγγίζετε τη συσκευή και το τροφοδοτικό με βρεγμένα χέρια και μην τη χρησιμοποιείτε σε εξωτερικούς χώρους ή χώρους με υψηλή υγρασία.
- Μην τοποθετείτε δοχεία γεμάτα με υγρά, όπως π. χ. βάζα, πάνω ή σε άμεση γεινίαση με τη συσκευή και το τροφοδοτικό. Το δοχείο μπορεί να ανατραπεί και το υγρό μπορεί να επηρεάσει την ηλεκτρική ασφάλεια.
- Ποτέ μην ανοίγετε ή αφαιρείτε το περίβλημα της συσκευής και του τροφοδοτικού. Μέσα στο περίβλημα υπάρχουν λειτουργικά μέρη που, αν τα αγγίζετε, μπορεί να προκαλέσουν ηλεκτροπληξία.
- Μην τοποθετείτε αντικείμενα στα ανοίγματα του προϊόντος. Αν αγγίζετε ηλεκτροφόρα μέρη, υπάρχει κίνδυνος ηλεκτροπληξίας.
- Αποσυνδέστε το τροφοδοτικό από την πρίζα εάν παρουσιαστούν προβλήματα κατά τη λειτουργία (π.χ. δυσλειτουργίες ή καπνός), μετά τη χρήση και κατά τη διάρκεια καταιγίδας. Να τραβάτε πάντα το τροφοδοτικό και όχι το καλώδιο σύνδεσης.
- Για να αποσυνδέσετε τελείως τη συσκευή από την παροχή ρεύματος, τραβήξτε το τροφοδοτικό από την πρίζα. Το τροφοδοτικό καταναλώνει πάντα μια μικρή ποσότητα ενέργειας όταν συνδέεται σε μια πρίζα. Ακόμα κι αν η συσκευή δεν είναι συνδεδεμένη στο τροφοδοτικό.
- Η πρίζα πρέπει να είναι πάντα εύκολα προσβάσιμη, ώστε να μπορείτε να τραβήξετε γρήγορα το τροφοδοτικό σε περίπτωση έκτακτης ανάγκης.
- Τοποθετήστε το καλώδιο του τροφοδοτικού με τέτοιο τρόπο ώστε να μην υπάρχει κίνδυνος να σκοντάψει κάποιος. Το καλώδιο τροφοδοσίας δεν πρέπει να είναι τσακισμένο ή παραμορφωμένο.

- Κρατήστε το καλώδιο του τροφοδοτικού μακριά από ζεστές επιφάνειες και αιχμηρές άκρες.
- Μην κάνετε καμία αλλαγή στη συσκευή ή στο τροφοδοτικό.
- Οι επισκευές της συσκευής ή του τροφοδοτικού πρέπει να γίνονται μόνο από εξειδικευμένο συνεργείο. Η ακατάλληλη επισκευή μπορεί να οδηγήσει σε σημαντικό κίνδυνο για τον χρήστη.
- Θέτετε σε λειτουργία το προϊόν μόνο με το παρεχόμενο τροφοδοτικό. Χρησιμοποιείτε το τροφοδοτικό μόνο για αυτό το προϊόν. Σε περίπτωση ελαττώματος, το τροφοδοτικό μπορεί να αντικατασταθεί μόνο με τροφοδοτικό του ίδιου τύπου.
- Χρησιμοποιήστε μόνο τροφοδοτικό τύπου SELV. Η λέξη SELV (**S**afety **E**xtra **L**ow **V**oltage - Εξαιρετικά Χαμηλή Τάση Ασφαλείας) περιγράφει μια τάση που επιλέγεται τόσο χαμηλή, ώστε να μην υπάρχει κίνδυνος από υπερβολικά υψηλή τάση ρεύματος για το σώμα κατά την άμεση επαφή, την κανονική λειτουργία όσο και σε περίπτωση μεμονωμένης βλάβης.

Τοποθετήστε το προϊόν με ασφάλεια

Τοποθετήστε το προϊόν σε σταθερή, επίπεδη επιφάνεια. Η συσκευή δεν έχει σχεδιαστεί για χρήση σε χώρους με υψηλή υγρασία (π. χ. μπάνιο). Προστατέψτε τις ευαίσθητες επιφάνειες πριν την τοποθέτηση, διαφορετικά ενδέχεται να προκληθούν γρατζουνιές.

Βεβαιωθείτε ότι:

- το προϊόν δεν έχει τοποθετηθεί επάνω σε πυκνό χαλί ή κρεβάτι κατά τη λειτουργία,
- καμία άμεση πηγή θερμότητας (π. χ. θέρμανση) δεν επηρεάζει το προϊόν.
- το προϊόν δεν εκτίθεται σε άμεσο ηλιακό φως,
- αποφεύγεται η επαφή με πιτσιλιές ή σταγόνες νερού (μην τοποθετείτε αντικείμενα γεμάτα με υγρά, π. χ. βάζα, πάνω ή κοντά στο προϊόν).
- το προϊόν δεν κρέμεται ή βρίσκεται σε άμεση γεινίαση με μαγνητικά πεδία (π. χ. ηχεία),

- Δεν εισχωρούν στο προϊόν ξένα σώματα,
- Τα κεριά και άλλες γυμνές φλόγες πρέπει να παραμένουν μακριά από το προϊόν ανά πάσα στιγμή για την αποφυγή πυρκαγιάς.

Μπροστινή όψη με οθόνη

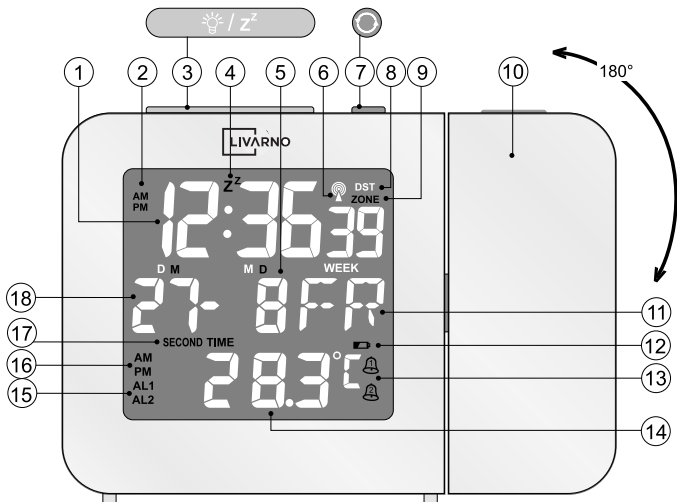

1	Ωρα	2	AM/PM (ΠΜ/ΜΜ), χρόνος εμφάνισης 12 ωρών
3	Πλήκτρο φως/αναβολή	4	Ένδειξη αναβολής
5	Μήνας (αλλαγή σε ημέρα)	6	Ραδιοσύμβολο, ραδιοπύργος, ραδιοκύματα

7	Κουμπί περιστροφής	8	DST (Θερινή ώρα), ένδειξη θερινής ώρας
9	Ένδειξη ZONE (ΖΩΝΗΣ)	10	Βραχίονας προβολής με φακό
11	Ημέρα της εβδομάδας/ Ημερολογιακή εβδομάδα	12	Ένδειξη προειδοποίησης στάθμης μπαταρίας
13	Εικονίδιο αφύπνισης 1, 2	14	Θερμοκρασία/Ωρα αφύπνισης/Δεύτερη ώρα
15	AL1, AL2, λειτουργία αφύπνισης	16	AM/PM (ΠΜ/ΜΜ), χρόνος εμφάνισης 12 ωρών αφύπνιση
17	Δεύτερη ώρα	18	Ημέρα (αλλαγή σε μήνα)

Πίσω όψη με πίνακες χειρισμού

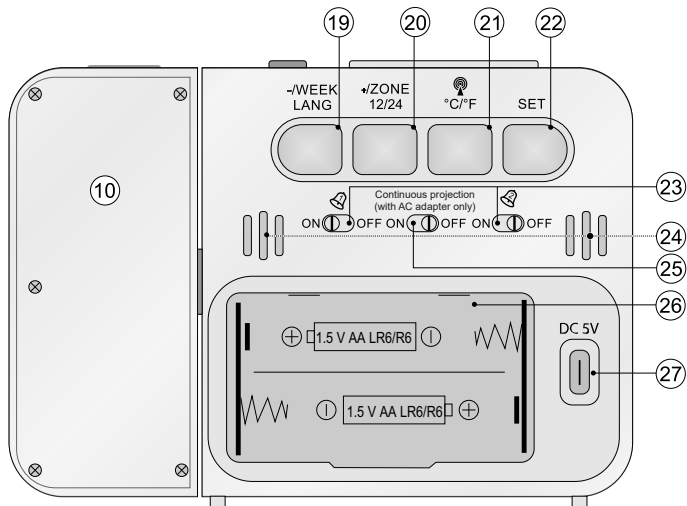

19	Πλήκτρο -/WEEK Κουμπί Γλώσσα	20	Πλήκτρο +/ZONE- /12/24
21	Πλήκτρο επαναφοράς ραδιοσυχνοτήτων RESET/°C/°F	22	Πλήκτρο SET
23	ALARM (ΑΦΥΠΝΙΣΗ) 1/2- Πλήκτρο ON/OFF (έναρξης/λήξης)	24	Θυρίδες εξαερισμού
25	Πλήκτρο ON/OFF (έναρξης/ λήξης) μόνιμης προβολής	26	Θήκη μπαταριών
27	Σύνδεση βύσματος τροφοδοτικού ρεύματος		

Έναρξη λειτουργίας

Υπόδειξη: Αφαιρέστε όλα τα υλικά συσκευασίας από το προϊόν. Αφαιρέστε όλες τις προστατευτικές μεμβράνες πριν από την πρώτη χρήση. Ελέγξτε εάν το προϊόν ή τα μεμονωμένα εξαρτήματά του έχουν βλάβη. Σε αυτήν την περίπτωση, μη χρησιμοποιείτε το προϊόν. Επικοινωνήστε με την υπηρεσία σέρβις.

- Ανοίξτε τη θήκη μπαταριών **26**.
- Τοποθετήστε δύο μπαταρίες 1,5 V AA LR6/R6 σύμφωνα με την ετικέτα μέσα στη θήκη μπαταριών με **σωστή πολικότητα +/-**.
- Κλείστε τη θήκη μπαταριών **26**. Ακούγεται ένα ηχητικό σήμα. Το προϊόν ξεκινά να λαμβάνει το ραδιοσήμα DCF77 και ο ραδιοφωνικός πύργος **6** αναβοσβήνει στην οθόνη. Αυτή η διαδικασία μπορεί να διαρκέσει 3-10 λεπτά.

Σημείωση: Μην μετακινείτε το προϊόν κατά τη διάρκεια λήψης του ραδιοσήματος DCF77.

Η μονάδα συγχρονίζει την εσωτερική ώρα κάθε ημέρα από τις 01:00 έως τις 04:00 ανά ώρα. Εάν η προσπάθεια λήψης είναι ανεπιτυχής, θα επαναληφθεί στις 05:00 και στις 06:00. Εάν η λήψη του ραδιοσήματος δεν είναι επιτυχής, ρυθμίστε την ώρα χειροκίνητα (βλ. τη βασική ρύθμιση). Εάν η λήψη είναι επιτυχής, εμφανίζεται **6** μόνιμα το σύμβολο του ραδιοφώνου και η βασική λειτουργία με την ώρα **1**, την ημέρα **18**, τον μήνα **5** και την ημέρα της εβδομάδας **11** ρυθμίζεται αυτόματα στα αγγλικά. Κατά τη λειτουργία θερινής ώρας εμφανίζεται στην οθόνη το DST **8**.

Παροχή ηλεκτρικού ρεύματος

Για συνεχή προβολή και συνεχή φωτισμό οθόνης, το τροφοδοτικό πρέπει να συνδεθεί με το καλώδιο USB-A/C στη θύρα **27** και σε εξωτερική πηγή ρεύματος.

Λήψη ραδιοσήματος

Παρεμβολές στη λήψη

Το ραδιοσήμα DCF77 εκπέμπεται από περιοχή πλησίον της Φρανκφούρτης. Μπορεί να ληφθεί σε ακτίνα περίπου 2000 χιλιομέτρων περιμετρικά της Φρανκφούρτης. Ωστόσο, υπάρχουν ορισμένες πηγές παρεμβολών που μπορούν να παρεμποδίσουν σημαντικά τη λήψη του ραδιοσήματος. Εάν το προϊόν σας δεν λαμβάνει σωστά το ραδιοσήμα DCF77, μετακινήστε ή τοποθετήστε το προϊόν σε άλλο σημείο. Σημειώστε ότι πλησίον υπολογιστών, τηλεφώνων, ραδιοφώνων και τηλεοράσεων ενδέχεται να υπάρχει ηλεκτρομαγνητική ακτινοβολία, η οποία μπορεί να επηρεάσει τη λήψη του ραδιοσήματος DCF77. Άλλες πηγές παρεμβολών για τη λήψη του ραδιοσήματος DCF77 μπορεί να είναι η ισχυρή μόνωση κτιρίων (μεταλλικά δομικά στοιχεία), ψηλά βουνά ή ατμοσφαιρικές διαταραχές. Αντικαταστήστε τις μπαταρίες εάν είναι απαραίτητο.

Επανεκκίνηση της ραδιοφωνικής λήψης και απενεργοποίηση

- Στην κανονική οθόνη, πατήστε και κρατήστε πατημένο το πλήκτρο επαναφοράς RESET/°C/°F του ραδιοφώνου **21** για να επανεκκινήσετε τη λήψη του ραδιοσήματος DCF77. Το εικονίδιο του ραδιοφώνου **6** αναβοσβήνει στην οθόνη. Αυτή η διαδικασία μπορεί να διαρκέσει 3-10 λεπτά.
- Ενώ το σύμβολο του ραδιοφώνου **6** εξακολουθεί να αναβοσβήνει, πατήστε και κρατήστε πατημένο ξανά το πλήκτρο RESET/°C/°F **21** για να απενεργοποιήσετε τη λήψη του ραδιοσήματος DCF77. Το σύμβολο του ραδιοφώνου **6** εξαφανίζεται από την οθόνη. Το προϊόν συγχρονίζει την εσωτερική ώρα κάθε ημέρα από τις 01:00 έως τις 04:00 ανά ώρα.

Ενεργοποίηση/μείωση έντασης φωτισμού της οθόνης

Σημείωση: Για συνεχή φωτισμό οθόνης, το βύσμα ρεύματος πρέπει να συνδεθεί με το καλώδιο USB-A/C στη θύρα 27 και σε εξωτερική πηγή ρεύματος.

Λειτουργία μπαταρίας:

Πατήστε ελαφρά το πλήκτρο φως/αναβολή αφύπνισης 3 για να ενεργοποιήσετε τον φωτισμό της οθόνης και την προβολή για περίπου 5 δευτερόλεπτα.

Λειτουργία ρεύματος:

Πατήστε το πλήκτρο φως/αναβολή αφύπνισης 3 για να επιλέξετε ανάμεσα σε χαμηλό, μεσαίο, υψηλό ή καθόλου φωτισμό της οθόνης.

Προβολή

Η συσκευή σας μπορεί να προβάλλει την ώρα, τη θερμοκρασία ή την ώρα αφύπνισης σε μία επίπεδη επιφάνεια, όπως π. χ. ο τοίχος ενός κατά προτίμηση σκοτεινού δωματίου. Η περιοχή προβολής μπορεί να περιστραφεί 180° από μπροστά προς τα πίσω.

Η απόσταση προβολής δεν πρέπει να υπερβαίνει τα 4 μέτρα.

Ρύθμιση της προβολής

1. Ρυθμίστε τη στιγμιαία ή μόνιμη προβολή για την προβολή της ώρας στον τοίχο.
2. Ευθυγραμμίστε τον περιστρεφόμενο βραχίονα προβολής 10.
3. Πατήστε και κρατήστε πατημένο το κουμπί περιστροφής 7 για να εμφανίσετε την προβολή 90°, 180°, 270°, 360° στον τοίχο.

Βραχυπρόθεσμη προβολή

Πατήστε το πλήκτρο φως/αναβολή αφύπνισης 3 για να ενεργοποιήσετε στιγμιαία την προβολή και τον φωτισμό της οθόνης.

Συνεχή προβολή

Σημείωση: Για συνεχή φωτισμό οθόνης, το βύσμα ρεύματος πρέπει να συνδεθεί με το καλώδιο USB-A/C στη θύρα **27** και σε εξωτερική πηγή ρεύματος.

Θέστε το πλήκτρο μόνιμης προβολής ON/OFF **25** στο πίσω μέρος του προϊόντος στη θέση «ON» (ενεργοποιημένο).

Σημείωση: Εάν δεν είναι συνδεδεμένο το τροφοδοτικό ρεύματος, το πλήκτρο μόνιμης προβολής ON/ **25** OFF πρέπει να τεθεί στη θέση «OFF» (απενεργοποίηση).

Εναλλαγή προβολής μεταξύ ώρας, θερμοκρασίας και ώρας αφύπνισης

Κατά την προβολή, πατήστε σύντομα το κουμπί περιστροφής **7** για εναλλαγή της προβολής μεταξύ ώρας, θερμοκρασίας και ώρας αφύπνισης.

Σημείωση: Η προβολή της ώρας αφύπνισης είναι δυνατή μόνο εάν έχει ρυθμιστεί και ενεργοποιηθεί εκ των προτέρων μία ώρα αφύπνισης (βλ. κεφάλαιο Αφύπνιση).

Χρήση

Γρήγορη ρύθμιση

Κατά τη ρύθμιση αριθμητικών τιμών, πατώντας παρατεταμένα το πλήκτρο -/ WEEK/Γλώσσα **19** ή το κουμπί +/ZONE/12/24 **20** μπορείτε να αλλάζετε ταχύτερα τις αριθμητικές τιμές.

Σημείωση: Εάν δεν πατήσετε κανένα κουμπί για περ. **20** δευτερόλεπτα κατά τη διάρκεια της μη αυτόματης ρύθμισης, η λειτουργία ρύθμισης τερματίζεται. Τα στοιχεία που έχουν καταχωρηθεί αποθηκεύονται.

Βασική ρύθμιση

- Στη βασική λειτουργία, πατήστε και κρατήστε πατημένο το πλήκτρο SET **22**. Αναβοσβήνει το έτος και μπορεί να ρυθμιστεί με το πλήκτρο -/WEEK/Γλώσσα **19** ή το πλήκτρο +/ZONE/12/24 **20**.
- Επιβεβαιώστε την καταχώρισή σας πατώντας το πλήκτρο SET **22**.
- Ρυθμίστε με τον ίδιο τρόπο τον μήνα **5**, την ημέρα **18**, τη θέση του μήνα **5** < - > ημέρα **18**, τις ώρες και τα λεπτά.
Με την τελευταία επιβεβαίωση βγαίνετε από τη λειτουργία καταχώρισης.

Εμφάνιση μορφής 12/24 ωρών

Στη βασική λειτουργία, πατήστε σύντομα το κουμπί +/ZONE/12/24 **20** για εναλλαγή μεταξύ μορφής 12 και 24 ωρών.

Εάν έχετε επιλέξει τη 12ωρη μορφή, η ένδειξη AM (π.μ.) εμφανίζεται πριν από την ώρα το πρωί (12:00 - 11:59) **2** και η ένδειξη PM (μ.μ.) το απόγευμα (12:00 - 11:59) **2** πριν από την ώρα. Πριν από την ώρα αφύπνισης και τη δεύτερη ώρα εμφανίζεται επίσης η ένδειξη AM ή PM **16**.

Ρύθμιση μονάδας θερμοκρασίας

Το προϊόν σας μπορεί να εμφανίζει τη θερμοκρασία σε °C (βαθμούς Κελσίου) και σε °F (βαθμούς Φαρενάιτ).

- Πατήστε το πλήκτρο επαναφοράς του ραδιοσυμβόλου RESET/°C/°F **21** για εναλλαγή μεταξύ °C και °F.

Ρύθμιση γλώσσας εμφάνισης της ημέρας της εβδομάδας

Η συσκευή σας μπορεί να εμφανίζει την ημέρα της εβδομάδας σε συντομογραφίες σε 5 γλώσσες.

EN = Αγγλικά, DE = Γερμανικά, FR = Γαλλικά, IT = Ιταλικά, SP = Ισπανικά.

- Στη βασική λειτουργία, πατήστε παρατεταμένα το κουμπί -/WEEK/Γλώσσα μέχρι να **19** εμφανιστεί η επιθυμητή γλώσσα.
- Αφήστε το κουμπί και η συσκευή υιοθετεί την καθορισμένη γλώσσα. Οι ημέρες της εβδομάδας εμφανίζονται στην επιλεγμένη γλώσσα.

Εμφάνιση ημερολογιακής εβδομάδας

Το προϊόν σας μπορεί να σας εμφανίσει την **11** ημερολογιακή εβδομάδα. Στη βασική λειτουργία, πατήστε σύντομα το πλήκτρο **-/WEEK/Γλώσσα 19** για εναλλαγή μεταξύ της ημερολογιακής εβδομάδας (WEEK) και της ημέρας της εβδομάδας.

Ρύθμιση της δεύτερης ώρας (SECOND TIME)

Η λειτουργία αυτή σας επιτρέπει να εμφανίσετε μία δεύτερη, παράλληλη ώρα λειτουργίας στο κάτω μέρος της οθόνης **14**.

- Στη βασική λειτουργία, πατήστε σύντομα το πλήκτρο SET 3 φορές **22**. Η ένδειξη δεύτερη ώρα SECOND TIME **17** εμφανίζεται στην οθόνη.
- Πατήστε και κρατήστε πατημένο το πλήκτρο SET **22**. Οι ώρες της δεύτερης ώρας αναβοσβήνουν και μπορούν να ρυθμιστούν με το πλήκτρο **-/WEEK/Γλώσσα 19** ή το πλήκτρο **+ /ZONE/12/24 20**.
- Επιβεβαιώστε την καταχώρισή σας πατώντας το πλήκτρο SET **22**.
- Ρυθμίστε τα λεπτά με τον ίδιο τρόπο.
Με την τελευταία επιβεβαίωση, εξέρχεται από τη λειτουργία εισαγωγής. Η δεύτερη ώρα εμφανίζεται στην **14** οθόνη.

Ρύθμιση ζώνης ώρας

Εάν βρίσκεστε σε χώρα, στην οποία η τρέχουσα ώρα διαφέρει παρά τη λήψη του ραδιοσήματος DCF77, χρησιμοποιήστε τη ρύθμιση ζώνης ώρας για να χρησιμοποιήσετε το προϊόν σας σε μια ζώνη ώρας διαφορετική από την προεπιλεγμένη ρύθμιση (UTC + 1 = ώρα Κεντρικής Ευρώπης). Ορίστε τη διαφορά σε ώρες (π.χ. -01) στην επιθυμητή ζώνη ώρας.

- Στη βασική λειτουργία, πατήστε και κρατήστε πατημένο το κουμπί **+ /ZONE/12/24 20**. Στην οθόνη εμφανίζεται η ένδειξη ZONH (ZONE) **9**.
- Πατήστε και κρατήστε πατημένο το πλήκτρο SET **22**. Αναβοσβήνει η ζώνη ώρας 00 και μπορεί να ρυθμιστεί με το πλήκτρο **-/WEEK/Γλώσσα 19** ή το πλήκτρο **+ /ZONE/12/24 20**.
- Επιβεβαιώστε την καταχώρισή σας πατώντας το πλήκτρο SET **22**. Η

- ώρα της ζώνης ώρας εμφανίζεται πλέον στην οθόνη.
- Στη βασική λειτουργία, πατήστε και κρατήστε πατημένο το κουμπί +/ZONE/12/24 για εναλλαγή **20** μεταξύ της ζώνης ώρας και της τοπικής ώρας.

Ξυπνητήρι

Η συσκευή διαθέτει 2 χωριστά ρυθμιζόμενες ώρες αφύπνισης. Οι καθορισμένοι χρόνοι αφύπνισης αναφέρονται πάντα στην ώρα που εμφανίζεται στην οθόνη (τοπική ώρα ή ζώνη ώρας).

Ρύθμιση λειτουργίας αφύπνισης

- Στη βασική λειτουργία, πατήστε το πλήκτρο SET 1 φορά **22**. Το ξυπνητήρι με την ένδειξη AL1 **15** εμφανίζεται στην οθόνη.
- Πατήστε και κρατήστε πατημένο το πλήκτρο SET **22**. Οι ώρες της αφύπνισης θα αναβοσβήνουν και μπορούν να ρυθμιστούν με το πλήκτρο -/WEEK/Γλώσσα **19** ή το πλήκτρο +/ZONE/12/24 **20**.
- Επιβεβαιώστε την καταχώρισή σας πατώντας το πλήκτρο SET **22**. Ρυθμίστε τα λεπτά με τον ίδιο τρόπο.
Με την τελευταία επιβεβαίωση βγαίνετε από τη λειτουργία καταχώρισης.
- Στη βασική λειτουργία, πατήστε το πλήκτρο SET 2 φορές **22**. Το ξυπνητήρι με την ένδειξη AL2 **15** εμφανίζεται στην οθόνη και μπορεί να ρυθμιστεί με τον ίδιο τρόπο όπως το ξυπνητήρι AL1.

Ενεργοποίηση ή απενεργοποίηση αφύπνισης

Αφού ρυθμίσετε τους αντίστοιχους χρόνους αφύπνισης, πρέπει αυτοί να ενεργοποιηθούν.

- Σύρετε τον αντίστοιχο διακόπτη ALARM 1/2-ON/OFF **23** στη θέση «ON». Στην οθόνη εμφανίζεται το αντίστοιχο σύμβολο αφύπνισης **13** και υποδεικνύει ότι έχει ενεργοποιηθεί το ξυπνητήρι 1 ή το ξυπνητήρι 2.
- Σύρετε τον αντίστοιχο διακόπτη ALARM 1/2-ON/OFF **23** στη

θέση «OFF». Το αντίστοιχο σύμβολο αφύπνισης **13** εξαφανίζεται από την οθόνη και το ζυπνητήρι 1 ή 2, π.χ., απενεργοποιείται.

Λειτουργία αναβολής αφύπνισης (SNOOZE)

- Όταν ηχήσει ο συναγερμός, αγγίζετε το πλήκτρο φως/αναβολή αφύπνισης **3** για να ενεργοποιήσετε τη λειτουργία αναβολής αφύπνισης.
- Ο ήχος αφύπνισης διακόπτεται για περίπου 5 λεπτά. Στην οθόνη αναβοσβήνει η ένδειξη snooze (αναβολή) **Z^Z 4** και το αντίστοιχο σύμβολο του ζυπνητηριού **13**.

Ένδειξη προειδοποίησης στάθμης μπαταρίας

Όταν εμφανιστεί η **12** ένδειξη προειδοποίησης στάθμης μπαταρίας στην οθόνη, αφαιρέστε αμέσως όλες τις μπαταρίες καθώς υπάρχει αυξημένος κίνδυνος διαρροής.

Μην χρησιμοποιείτε διαφορετικές μπαταρίες (μεταχειρισμένες και νέες, αλκαλικές και άνθρακα κ.λπ.) ταυτόχρονα.

Σημείωση: Για να διατηρήσετε τη ρύθμισή σας, αφήστε το τροφοδοτικό συνδεδεμένο ενώ αλλάζετε την μπαταρία.

Οδηγίες καθαρισμού



ΚΙΝΔΥΝΟΣ! ΚΙΝΔΥΝΟΣ ΗΛΕΚΤΡΟΠΛΗΞΙΑΣ/ΘΑΝΑΤΟΥ!



Αποσυνδέστε το τροφοδοτικό από την πρίζα πριν καθαρίσετε τη συσκευή. Το προϊόν και το τροφοδοτικό δεν πρέπει να εκτίθενται σε υγρασία. Αποφεύγετε την επαφή με νερό από σταγόνες ή πιτσιλίσματα.

Ο ακατάλληλος καθαρισμός μπορεί να προκαλέσει βλάβη στο προϊόν. Μη βυθίζετε τη συσκευή σε νερό ή άλλα υγρά. Μη χρησιμοποιείτε ισχυρά

καθαριστικά, βούρτσες με μεταλλικές ή νάιλον τρίχες ή αιχμηρά ή μεταλλικά αντικείμενα καθαρισμού όπως μαχαιρία, σκληρές σπάτουλες και παρόμοια. Μπορεί να βλάψουν τις επιφάνειες.

Καθαρίστε το προϊόν με ένα μαλακό, στεγνό πανί που δεν αφήνει χνούδι, π.χ. όπως αυτό που χρησιμοποιείται για τον καθαρισμό των φακών στα γυαλιά οράσεως.

Αποθήκευση

Εάν το προϊόν πρόκειται να μείνει αχρησιμοποίητο για μεγάλο χρονικό διάστημα, αφαιρέστε τις μπαταρίες και αποθηκεύστε το προϊόν, αφού το καθαρίσετε, μακριά από το φως του ήλιου, σε ξηρό και δροσερό μέρος, ιδανικά στην αρχική του συσκευασία.

Απόρριψη

Το προϊόν και τα υλικά συσκευασίας είναι ανακυκλώσιμα. Απορρίψτε τα ξεχωριστά για καλύτερη επεξεργασία αποβλήτων. Για πληροφορίες σχετικά με την απόρριψη του χρησιμοποιημένου προϊόντος απευθυνθείτε στον δήμο ή τη δημοτική σας αρχή.



Λάβετε υπόψη την επισήμανση των υλικών συσκευασίας κατά το διαχωρισμό των απορριμμάτων, τα οποία φέρουν συντομογραφίες (α) και αριθμούς (β) με την ακόλουθη σημασία:

1-7: Πλαστικό

20-22: Χαρτί και χαρτόνι

80-98: Συνθετικά υλικά.



Απόρριψη της ηλεκτρικής συσκευής

Το σύμβολο με τον διαγραμμένο κάδο απορριμμάτων σημαίνει ότι ο ηλεκτρικός και ηλεκτρονικός εξοπλισμός δεν πρέπει να απορρίπτεται μαζί με τα οικιακά απορρίμματα. Οι καταναλωτές είναι νομικά υποχρεωμένοι να συλλέγουν τις ηλεκτρικές και ηλεκτρονικές συσκευές χωριστά από τα μη διαλεγμένα αστικά απόβλητα



στο τέλος της ωφέλιμης ζωής τους. Με αυτό τον τρόπο διασφαλίζεται ότι η ανακύκλωση θα είναι φιλική προς το περιβάλλον και την εξοικονόμηση πόρων. Οι μπαταρίες και οι συσσωρευτές που δεν είναι ενσωματωμένοι στην ηλεκτρική ή ηλεκτρονική συσκευή και μπορούν να αφαιρεθούν χωρίς να καταστραφούν, πρέπει να διαχωριστούν από τη συσκευή πριν την παράδοση της συσκευής σε σημείο συλλογής και να μεταφερθούν σε καθορισμένη εγκατάσταση απόρριψης. Το ίδιο ισχύει και για τους λαμπτήρες που μπορούν να αφαιρεθούν από τη συσκευή χωρίς να καταστραφούν. Οι κάτοχοι ηλεκτρικών και ηλεκτρονικών συσκευών από ιδιωτικά νοικοκυριά μπορούν να τις παραδώσουν στα σημεία συλλογής των δημόσιων αρχών διάθεσης απορριμμάτων ή στα σημεία συλλογής που έχουν δημιουργηθεί από τους κατασκευαστές ή τους διανομείς. Η απόρριψη των παλαιών συσκευών γίνεται χωρίς χρέωση. Αυτή η υποχρέωση δωρεάν επιστροφής ισχύει τόσο για τις αγορές στο κατάστημα όσο και για την παράδοση στη διεύθυνση κατοικίας. Ο τόπος εκτέλεσης της υποχρέωσης επιστροφής είναι ο ίδιος με τον τόπο εκτέλεσης της παράδοσης. Τα έξοδα μεταφοράς δεν μπορούν να χρεωθούν για τις επιστρεφόμενες συσκευές. Γενικά, οι διανομείς υποχρεούνται να διασφαλίζουν ότι οι παλιές συσκευές παραλαμβάνονται δωρεάν, παρέχοντας κατάλληλες επιλογές επιστροφής σε εύλογη απόσταση. Οι καταναλωτές έχουν τη δυνατότητα να παραδώσουν μια παλιά συσκευή δωρεάν σε έναν διανομέα που είναι υποχρεωμένος να την παραλάβει, εάν αγοράσουν μια νέα συσκευή ίδιας αξίας με ουσιαστικά την ίδια λειτουργία. Αυτή η δυνατότητα υπάρχει και για παραδόσεις σε ένα ιδιωτικό νοικοκυριό. Στις εξ αποστάσεως πωλήσεις, η δυνατότητα δωρεάν παραλαβής κατά την αγορά μιας νέας συσκευής περιορίζεται σε εναλλάκτες θερμότητας, συσκευές προβολής και μεγάλες συσκευές που έχουν τουλάχιστον ένα εξωτερικό άκρο με μήκος μεγαλύτερο από 50 cm. Ο διανομέας πρέπει να ρωτήσει τον καταναλωτή κατά τη σύναψη της σύμβασης αγοράς εάν σκοπεύει να επιστρέψει τα αγαθά. Εκτός αυτού, οι καταναλωτές μπορούν να παραδώσουν έως και τρεις παλιές συσκευές ενός τύπου συσκευής

δωρεάν σε σημείο συλλογής διανομέα, χωρίς αυτό να συνδέεται με την αγορά νέας συσκευής. Ωστόσο, τα μήκη των άκρων των αντίστοιχων συσκευών δεν πρέπει να υπερβαίνουν τα 25 εκ.

Αφαιρέστε τις μπαταρίες πριν από την απόρριψη χωρίς να τις καταστρέψετε και απορρίψτε τις ξεχωριστά (βλ. Απόρριψη μπαταριών).

Απόρριψη των μπαταριών

Αυτό το σύμβολο σημαίνει ότι οι μπαταρίες και οι επαναφορτιζόμενες μπαταρίες δεν πρέπει να απορρίπτονται στα κοινά οικιακά απορρίμματα. Είστε νομικά υποχρεωμένοι να τις επιστρέψετε δωρεάν στο τέλος της διάρκειας ζωής τους σε δημόσιο σημείο συλλογής ή στα σημεία συλλογής που έχουν δημιουργήσει οι διανομείς για ανακύκλωση, σύμφωνα με τον κανονισμό 2023/1542/ΕΕ για τις μπαταρίες και τις τροποποιήσεις του.



Οι μπαταρίες και οι επαναφορτιζόμενες μπαταρίες που δεν είναι σταθερά κλεισμένες στη συσκευή και μπορούν να αφαιρεθούν χωρίς να καταστραφούν, πρέπει να διαχωρίζονται και να απορρίπτονται με τον κατάλληλο τρόπο όταν αποφορτιστούν. Η επαναχρησιμοποίηση και ανακύκλωση παλαιών συσκευών και μπαταριών αποτελεί σημαντική συμβολή στην προστασία του περιβάλλοντός μας. Η ακατάλληλη απόρριψη μπορεί να απελευθερώσει στο περιβάλλον τοξικές ουσίες που είναι επιβλαβείς για τον άνθρωπο, τα ζώα και τα φυτά.

Ακολουθούν ορισμένες βέλτιστες πρακτικές και συστάσεις για την παράταση της διάρκειας ζωής των μπαταριών και των επαναφορτιζόμενων μπαταριών και για τη δυνατότητα επαναχρησιμοποίησής τους:

- Φορτίζετε τις επαναφορτιζόμενες μπαταρίες σωστά και πλήρως για να μεγιστοποιήσετε τη διάρκεια ζωής τους. Εάν είναι απαραίτητο, αποφορτίστε τις πλήρως με έναν κατάλληλο φορτιστή πριν από την επαναφόρτιση.

- Εξετάστε τη δυνατότητα χρήσης επαναφορτιζόμενων μπαταριών. Μπορούν να επαναχρησιμοποιηθούν και να επαναφορτιστούν αρκετές φορές, γεγονός που μειώνει την ποσότητα των αποβλήτων από μπαταρίες.

- Χρησιμοποιείτε πάντα τον σωστό τύπο μπαταριών για τις συσκευές σας. Η λανθασμένη χρήση μπορεί να μειώσει τη διάρκεια ζωής των μπαταριών και να έχει δυνητικά επιβλαβείς επιπτώσεις.

Τηρείτε πάντα τις οδηγίες ασφαλείας κατά τον χειρισμό παλιών μπαταριών. Οι παλιές μπαταρίες που περιέχουν λίθιο (Li = λίθιο) ενέχουν υψηλό κίνδυνο πυρκαγιάς. Επομένως, πρέπει να δοθεί ιδιαίτερη προσοχή στη σωστή απόρριψη παλιών μπαταριών και συσσωρευτών που περιέχουν λίθιο. Η εσφαλμένη απόρριψη μπορεί επίσης να οδηγήσει σε εσωτερικά και εξωτερικά βραχυκυκλώματα λόγω θερμικών επιδράσεων (θερμότητας) ή μηχανικών βλαβών. Ένα βραχυκύκλωμα μπορεί να οδηγήσει σε πυρκαγιά ή έκρηξη και να έχει σοβαρές συνέπειες για τους ανθρώπους και το περιβάλλον. Για να αποφύγετε το βραχυκύκλωμα, αφαιρέστε τους πόλους ή τις επαφές της μπαταρίας πριν από την απόρριψη.

Απλοποιημένη δήλωση συμμόρφωσης ΕΕ

Η digi-tech gmbh δηλώνει δια του παρόντος ότι ο τύπος ραδιοσυστήματος του Ασυρματο ζυπνητηρι προβολης 4-LD7175-1, 4-LD7175-2 συμμορφώνεται με την οδηγία RoHS 2011/65/EE,  την οδηγία (ΕΕ) 2015/863, την οδηγία RED 2014/53/EE, το άρθρο 10 παράγραφος 8 και τον κανονισμό για τις μπαταρίες 2023/1542/EE. Μπορείτε να κατεβάσετε το εγχειρίδιο χρήσης και τη δήλωση συμμόρφωσης εδώ: www.digi-tech-gmbh.com/downloads
Στη συνέχεια, κάντε κλικ στον μεγεθυντικό φακό και εισαγάγετε τον αριθμό στοιχείου 525304_2504.

Εγγύηση της digi-tech gmbh

Η συσκευή αυτή συνοδεύεται από εγγύηση **3** ετών από την ημερομηνία αγοράς. Σε περίπτωση ελαττωμάτων σε αυτό το προϊόν, έχετε νόμιμα δικαιώματα εναντίον του πωλητή του προϊόντος. Τα εν λόγω νόμιμα δικαιώματα δεν περιορίζονται από την εγγύησή μας, που ορίζεται ως ακολούθως.

Όροι εγγύησης

Η περίοδος εγγύησης ξεκινά κατά την ημερομηνία αγοράς. Φυλάξτε την απόδειξη σε ασφαλές μέρος. Το εν λόγω έγγραφο είναι απαραίτητο ως απόδειξη αγοράς. Εάν παρουσιαστεί κάποιο ελάττωμα υλικού ή κατασκευής εντός 3 ετών από την ημερομηνία αγοράς αυτής της συσκευής, η συσκευή κατά την κρίση μας θα επισκευαστεί ή αντικατασταθεί από εμάς δωρεάν. Για την παροχή της εν λόγω εγγύησης απαιτείται η προσκόμιση της ελαττωματικής συσκευής και της απόδειξης αγοράς (απόδειξη ταμειακής μηχανής) εντός της περιόδου των τριών ετών και η υποβολή σύντομης γραπτής περιγραφής της φύσης του ελαττώματος και του πότε παρουσιάστηκε. Εάν το ελάττωμα καλύπτεται από την εγγύησή μας, θα λάβετε το επισκευασμένο ή ένα νέα προϊόν πίσω. Η επισκευή ή αντικατάσταση του προϊόντος δεν συνιστά έναρξη νέας περιόδου εγγύησης.

Περίοδος εγγύησης και νόμιμες αξιώσεις για ελαττώματα

Η εγγύηση δεν παρατείνεται λόγω της επισκευής. Αυτό ισχύει επίσης για ανταλλακτικά και επισκευασμένα ανταλλακτικά. Τυχόν ζημιές ή ελαττώματα που υπάρχουν ήδη κατά τη στιγμή της αγοράς πρέπει να αναφέρονται αμέσως μετά την αποσυσκευασία. Οι επισκευές που πραγματοποιούνται μετά τη λήξη της περιόδου εγγύησης χρεώνονται.

Πεδίο εφαρμογής της εγγύησης

Η συσκευή κατασκευάστηκε προσεκτικά σύμφωνα με αυστηρές οδηγίες ποιότητας και ελέγχθηκε προσεκτικά πριν από την παράδοση. Η εγγύηση ισχύει για ελαττώματα υλικού ή κατασκευής. Η παρούσα

εγγύηση δεν καλύπτει μέρη του προϊόντος που υπόκεινται σε φυσιολογική φθορά και μπορούν επομένως να θεωρηθούν ως αναλώσιμα μέρη ή για ζημιές σε εύθραυστα μέρη, π.χ. διακόπτες, μπαταρίες ή μέρη που είναι κατασκευασμένα από γυαλί. Η παρούσα εγγύηση καθίσταται άκυρη εάν το προϊόν υποστεί βλάβη λόγω ακατάλληλης χρήσης ή συντήρησης. Για τη σωστή χρήση της συσκευής, όλες οι οδηγίες που δίνονται στις οδηγίες λειτουργίας πρέπει να τηρούνται αυστηρά. Πρέπει να τηρούνται πάντα οι συνιστώμενες χρήσεις και χειρισμοί και οπωσδήποτε να αποφεύγονται οι συνθήκες, που αναφέρονται στις προειδοποιήσεις. Η συσκευή προορίζεται μόνο για ιδιωτική και όχι για εμπορική χρήση. Η εγγύηση παύει να ισχύει σε περίπτωση καταχρηστικού και ακατάλληλου χειρισμού, χρήσης βίας και παρεμβάσεων που δεν πραγματοποιήθηκαν από εξουσιοδοτημένο κατάστημα τεχνικής υποστήριξης.

Διαδικασία σε περίπτωση αξίωσης εγγύησης

Για να βεβαιωθείτε ότι το αίτημά σας θα διεκπεραιωθεί γρήγορα, ακολουθήστε τις παρακάτω οδηγίες:

- Για όλα τα ερωτήματα, έχετε έτοιμη την απόδειξη και τον κωδικό του προϊόντος (525304_2504) ως αποδεικτικό στοιχείο.
- Ο κωδικός προϊόντος αναγράφεται στην πινακίδα του κατασκευαστή, σε μια εγχάραξη, στην πρώτη σελίδα του εγχειριδίου σας (κάτω αριστερά) ή στην αυτοκόλλητη ετικέτα στο πίσω ή στο κάτω μέρος.
- Σε περίπτωση που προκύψουν προβλήματα λειτουργίας ή συναφή ελαττώματα, **επικοινωνήστε πρώτα τηλεφωνικά με το κέντρο επισκευών που αναφέρεται παρακάτω ή μέσω μηνύματος ηλεκτρονικού ταχυδρομείου.**



Μπορείτε να κατεβάσετε το παρόν εγχειρίδιο καθώς και πολλά άλλα εγχειρίδια, βίντεο προϊόντων και εφαρμογές λογισμικού στη διεύθυνση www.lidl-service.com.



Με αυτόν τον κωδικό QR θα μεταφερθείτε απευθείας στη σελίδα εξυπηρέτησης της Lidl (www.lidl-service.com) όπου μπορείτε να ανοίξετε τις οδηγίες χρήσης πληκτρολογώντας τον αριθμό προϊόντος (525304_2504).

Σέρβις

Inter-Quartz GmbH, Valterweg 27A, 65817 Eppstein, ΓΕΡΜΑΝΙΑ
Email: support@inter-quartz.de, Τηλέφωνο: +49 (0)6198 571825



00800 44140855



8009 4403



Προμηθευτής

Παρακαλούμε λάβετε υπόψη σας ότι η ακόλουθη διεύθυνση δεν αποτελεί διεύθυνση τεχνικής υποστήριξης. Πρώτα επικοινωνήστε με το παραπάνω τμήμα εξυπηρέτησης.

digitech gmbh, Valterweg 27A, 65817 Eppstein, ΓΕΡΜΑΝΙΑ



Έτος κατασκευής: 2025

IAN 525304_2504, Αρ. πρ.: 4-LD7175-1, 4-LD7175-2



 **digi-tech**
GERMANY
Valterweg 27A
65817 Eppstein
GERMANY

Last information update · Utolsó módosítás · Datum zadnje revizije besedila
Stav informací · Stav informácií · Stanje informacija ·
Poslednje ažuriranje informacija · Versiunea informaŃiilor ·
Последна редакция · Ημερομηνία ενημέρωσης:
06/2025
Art.-Nr.: 4-LD7175-1, 4-LD7175-2

IAN 525304_2504

3 