

/// PARKSIDE

A

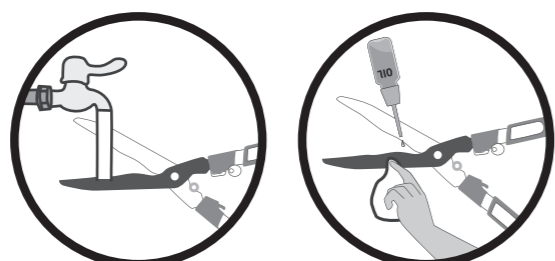
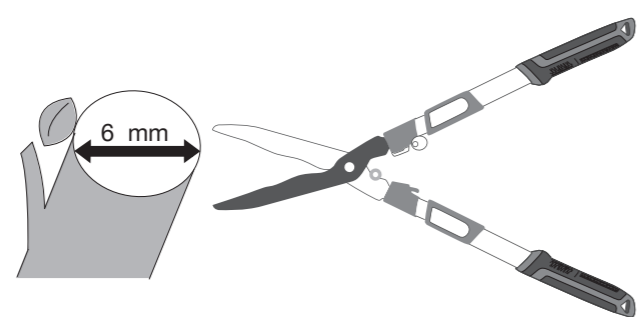
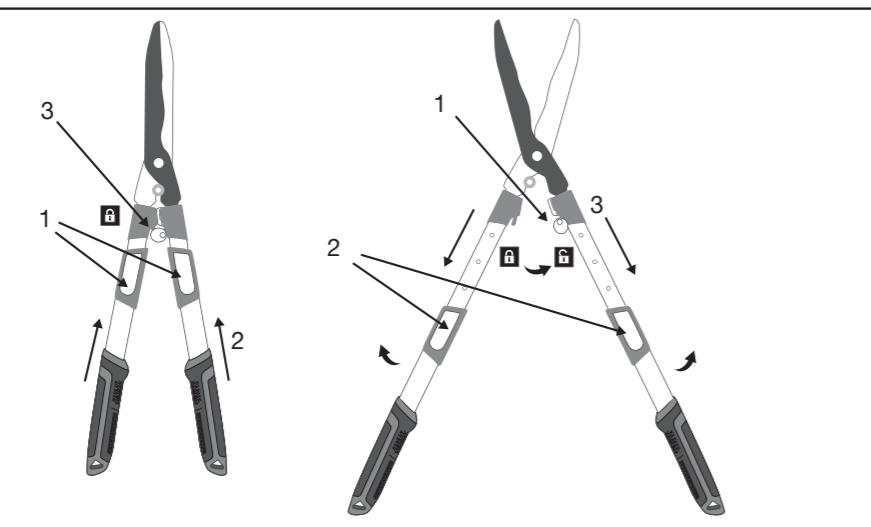

1

Introduction
We congratulate you on the purchase of your new product. You have chosen a high quality product. Familiarise yourself with the product before using it for the first time. In addition, please carefully refer to the operating instructions and the safety advice below. Only use the product as instructed and only for the indicated field of application. Keep these instructions in a safe place. If you pass the product on to anyone else, please ensure that you also pass on all the documentation with it.

- **Locking**
 1. Press the buttons.
 2. Set the product to the minimum length.
 3. Lock the shears.

- **Use**
 1. Unlock the shears to open the product.
 2. Press the buttons.
 3. Pull the handle to set the desired length.

● **Disposal**
The packaging is made entirely of recyclable materials, which you may dispose of at local recycling facilities. Contact your local refuse disposal authority for more details of how to dispose of your worn-out product.

2

Warranty
The product has been manufactured to strict quality guidelines and meticulously examined before delivery. In the event of material or manufacturing defects you have legal rights against the retailer of this product. Your legal rights are not limited in any way by our warranty detailed below. The warranty for this product is 3 years from the date of purchase. Keep the original sales receipt in a safe location as this document is required as proof of purchase. Any damage or defects already present at the time of purchase must be reported without delay after unpacking the product. Should the product show any fault in materials or manufacture within 3 years from the date of purchase, we will repair or replace it – at our choice – free of charge to you. The warranty period is not extended as a result of a claim being granted. This also applies to replaced and repaired parts. This warranty becomes void if the product has been damaged, or used or maintained improperly.

- **Service**
 1. Nyomja meg a gombokat.
 2. Állítsa a terméket a legkisebb hosszra.
 3. Reteszélje az ólót.

- **Használat**
 1. A termék kinyitására óvja ki az ólót zárat.
 2. Nyomja meg a gombokat.
 3. A kívánt hossz beállításához húzza meg a fogót.

● **Mentésítés**
A csomagolás környezetbarát anyagokból készült, amelyet a helyi újrahasznosító helyeken adhat le ártalmatlanítás céljából. A kiszolgált termék megsemmisítését lehetővé teszi a lakóhelye illetékes önkormányzatának tájékoztatója.

The warranty covers material or manufacturing defects. This warranty does not cover product parts subject to normal wear and tear, thus not consumables (e.g. batteries, rechargeable batteries, tubes, cartridges), nor damage to fragile parts, e.g. switches or glass parts.

Warranty claim procedure
So that your request can be processed quickly, please observe the following instructions:
For all inquiries, please have the receipt and item number (IAN 478555_2410) ready as proof of purchase. The article number can be taken from the identification label on the product, engraving on the product, the front cover of your manual (at the bottom left), or the sticker on the back or bottom of the product.
If malfunctions or other defects arise, first contact the service department indicated below by phone or email. You can then send a product recorded as defective to the communicated service address postage-free, making sure to enclose proof of purchase (receipt) and information on the details of the defect and when it occurred.



You can download and view this and numerous other manuals at parkside-diy.com. This QR code takes you directly to parkside-diy.com. Choose your country and use the search screen to search for the operating instructions. Entering the item number (IAN 478555_2410) takes you to the operating instructions for your item.

Service
Service Great Britain
Tel.: 0800 0569216
E-Mail: owim@lidl.co.uk

Bevezető
Gratulálunk új termékének vásárlása alkalmából. Ezzel egy magas minőségű termék mellett döntött. Ez elsősorban az üzemeltetéstől előző ismerkedjen meg a készülékkel. Ehhez figyelmesen olvassa el a következő használati utasítást és a biztonsági tudnivalókat. A terméket csak a leírtak szerint és a megadott felhasználási területeken alkalmazza. Őrítse meg ezt az útmutatót egy biztos helyen. A termék használati kézikönyve tartózkodás esetén mellékelve a termék a teljes dokumentációját is.

Reteszelés

1. Nyomja meg a gombokat.
2. Állítsa a terméket a legkisebb hosszra.
3. Reteszélje az ólót.

Használat

1. A termék kinyitására óvja ki az ólót zárat.
2. Nyomja meg a gombokat.
3. A kívánt hossz beállításához húzza meg a fogót.

Mentésítés
A csomagolás környezetbarát anyagokból készült, amelyet a helyi újrahasznosító helyeken adhat le ártalmatlanítás céljából. A kiszolgált termék megsemmisítését lehetővé teszi a lakóhelye illetékes önkormányzatának tájékoztatója.

3

Garancia
A termék gondosan, szigorú minőségi előírások betartásával gyártották, és a szállítás előtt gondosan ellenőrizték. Amennyiben a termék hibásan érkezik meg, a termék eladójával szemben törvényes jogok illetik meg. Az Ön törvényes jogait az általunk alább meghatározott garancia semmilyen módon nem korlátozza. Ere a termék 3 év garanciát adunk a vásárlás dátumától számítva. A garancia idő a vásárlás dátumával kezdődik. Biztonságos helyen őrizze meg az eredeti vásárlói bizonylatot, mert ez a dokumentum szükséges a vásárlás bizonyításához. A vásárlásakor fennálló árkakat és hiányosságokat a termék kicsomagolása után haladéktalanul jelezze. Ha ezen a terméken a vásárlásától számított 3 éven belül anyag- vagy gyártási hibát észlel, vászástársunk szerint ingyenesen megvizsgáljuk vagy kicseréljük a terméket. A garancia idő nem hosszabbodik meg a helyette nyújtott szavatossági igény által. Ez a kicserélt vagy javított alkatrészekre is érvényes.

A garancia megszűnik, ha a terméket megrongálták, ill. nem szakemberrel kezelték vagy végzetek a karbantartást. A garancia az anyag- és gyártási hibákra vonatkozik. Ez a garancia nem terjed ki azokra a termékalkatrészekre, amelyek normál kopásnak vannak kitéve, és ezért gyorsan kopó alkatrészek minőségűek (pl. elemek, akkumulátorok, tömlők, tintapatronák), illetve a törékeny alkatrészek sérülésére, pl. kapcsolókra vagy üveg alkatrészekre.

Garanciális ügyek lebonyolítása
Megkeresése gyors feldolgozásához kérjük, kövesse az alábbi utasításokat. Megkeresése esetén kérjük, mindig készítsen elő a pénztárbölcst és a termékszámot (IAN 478555_2410) a vásárlás igazolására. A termékszámot kérjük, olvassa le a tipusjelről. A termék elhelyezését gravírozásból, az útmutató címlapjáról (alul a bal oldalon), vagy a termék hátulján vagy alsó oldalán található matricáról.

Működési hiba vagy egyéb hiányosság fellépése esetén először vegye fel a kapcsolatot a következőkben felsorolt szervizek valamelyikével telefonon, vagy e-mailen. A hibásnak ítélt terméket a pénztárbölcst és a hiba leírásával a következő címre meg kell küldeni, díjmentesen küldheti el az Ön számára kijelölt szerviz címére.

Garanciális ügyek lebonyolítása
Megkeresése gyors feldolgozásához kérjük, kövesse az alábbi utasításokat. Megkeresése esetén kérjük, mindig készítsen elő a pénztárbölcst és a termékszámot (IAN 478555_2410) a vásárlás igazolására. A termékszámot kérjük, olvassa le a tipusjelről. A termék elhelyezését gravírozásból, az útmutató címlapjáról (alul a bal oldalon), vagy a termék hátulján vagy alsó oldalán található matricáról.

Működési hiba vagy egyéb hiányosság fellépése esetén először vegye fel a kapcsolatot a következőkben felsorolt szervizek valamelyikével telefonon, vagy e-mailen. A hibásnak ítélt terméket a pénztárbölcst és a hiba leírásával a következő címre meg kell küldeni, díjmentesen küldheti el az Ön számára kijelölt szerviz címére.

Garanciális ügyek lebonyolítása
Megkeresése gyors feldolgozásához kérjük, kövesse az alábbi utasításokat. Megkeresése esetén kérjük, mindig készítsen elő a pénztárbölcst és a termékszámot (IAN 478555_2410) a vásárlás igazolására. A termékszámot kérjük, olvassa le a tipusjelről. A termék elhelyezését gravírozásból, az útmutató címlapjáról (alul a bal oldalon), vagy a termék hátulján vagy alsó oldalán található matricáról.

Működési hiba vagy egyéb hiányosság fellépése esetén először vegye fel a kapcsolatot a következőkben felsorolt szervizek valamelyikével telefonon, vagy e-mailen. A hibásnak ítélt terméket a pénztárbölcst és a hiba leírásával a következő címre meg kell küldeni, díjmentesen küldheti el az Ön számára kijelölt szerviz címére.

Garanciális ügyek lebonyolítása
Megkeresése gyors feldolgozásához kérjük, kövesse az alábbi utasításokat. Megkeresése esetén kérjük, mindig készítsen elő a pénztárbölcst és a termékszámot (IAN 478555_2410) a vásárlás igazolására. A termékszámot kérjük, olvassa le a tipusjelről. A termék elhelyezését gravírozásból, az útmutató címlapjáról (alul a bal oldalon), vagy a termék hátulján vagy alsó oldalán található matricáról.

Működési hiba vagy egyéb hiányosság fellépése esetén először vegye fel a kapcsolatot a következőkben felsorolt szervizek valamelyikével telefonon, vagy e-mailen. A hibásnak ítélt terméket a pénztárbölcst és a hiba leírásával a következő címre meg kell küldeni, díjmentesen küldheti el az Ön számára kijelölt szerviz címére.

Garanciális ügyek lebonyolítása
Megkeresése gyors feldolgozásához kérjük, kövesse az alábbi utasításokat. Megkeresése esetén kérjük, mindig készítsen elő a pénztárbölcst és a termékszámot (IAN 478555_2410) a vásárlás igazolására. A termékszámot kérjük, olvassa le a tipusjelről. A termék elhelyezését gravírozásból, az útmutató címlapjáról (alul a bal oldalon), vagy a termék hátulján vagy alsó oldalán található matricáról.

Működési hiba vagy egyéb hiányosság fellépése esetén először vegye fel a kapcsolatot a következőkben felsorolt szervizek valamelyikével telefonon, vagy e-mailen. A hibásnak ítélt terméket a pénztárbölcst és a hiba leírásával a következő címre meg kell küldeni, díjmentesen küldheti el az Ön számára kijelölt szerviz címére.

Garanciális ügyek lebonyolítása
Megkeresése gyors feldolgozásához kérjük, kövesse az alábbi utasításokat. Megkeresése esetén kérjük, mindig készítsen elő a pénztárbölcst és a termékszámot (IAN 478555_2410) a vásárlás igazolására. A termékszámot kérjük, olvassa le a tipusjelről. A termék elhelyezését gravírozásból, az útmutató címlapjáról (alul a bal oldalon), vagy a termék hátulján vagy alsó oldalán található matricáról.

Működési hiba vagy egyéb hiányosság fellépése esetén először vegye fel a kapcsolatot a következőkben felsorolt szervizek valamelyikével telefonon, vagy e-mailen. A hibásnak ítélt terméket a pénztárbölcst és a hiba leírásával a következő címre meg kell küldeni, díjmentesen küldheti el az Ön számára kijelölt szerviz címére.

Garanciális ügyek lebonyolítása
Megkeresése gyors feldolgozásához kérjük, kövesse az alábbi utasításokat. Megkeresése esetén kérjük, mindig készítsen elő a pénztárbölcst és a termékszámot (IAN 478555_2410) a vásárlás igazolására. A termékszámot kérjük, olvassa le a tipusjelről. A termék elhelyezését gravírozásból, az útmutató címlapjáról (alul a bal oldalon), vagy a termék hátulján vagy alsó oldalán található matricáról.

Működési hiba vagy egyéb hiányosság fellépése esetén először vegye fel a kapcsolatot a következőkben felsorolt szervizek valamelyikével telefonon, vagy e-mailen. A hibásnak ítélt terméket a pénztárbölcst és a hiba leírásával a következő címre meg kell küldeni, díjmentesen küldheti el az Ön számára kijelölt szerviz címére.

Garanciális ügyek lebonyolítása
Megkeresése gyors feldolgozásához kérjük, kövesse az alábbi utasításokat. Megkeresése esetén kérjük, mindig készítsen elő a pénztárbölcst és a termékszámot (IAN 478555_2410) a vásárlás igazolására. A termékszámot kérjük, olvassa le a tipusjelről. A termék elhelyezését gravírozásból, az útmutató címlapjáról (alul a bal oldalon), vagy a termék hátulján vagy alsó oldalán található matricáról.

Működési hiba vagy egyéb hiányosság fellépése esetén először vegye fel a kapcsolatot a következőkben felsorolt szervizek valamelyikével telefonon, vagy e-mailen. A hibásnak ítélt terméket a pénztárbölcst és a hiba leírásával a következő címre meg kell küldeni, díjmentesen küldheti el az Ön számára kijelölt szerviz címére.

Garanciális ügyek lebonyolítása
Megkeresése gyors feldolgozásához kérjük, kövesse az alábbi utasításokat. Megkeresése esetén kérjük, mindig készítsen elő a pénztárbölcst és a termékszámot (IAN 478555_2410) a vásárlás igazolására. A termékszámot kérjük, olvassa le a tipusjelről. A termék elhelyezését gravírozásból, az útmutató címlapjáról (alul a bal oldalon), vagy a termék hátulján vagy alsó oldalán található matricáról.

Működési hiba vagy egyéb hiányosság fellépése esetén először vegye fel a kapcsolatot a következőkben felsorolt szervizek valamelyikével telefonon, vagy e-mailen. A hibásnak ítélt terméket a pénztárbölcst és a hiba leírásával a következő címre meg kell küldeni, díjmentesen küldheti el az Ön számára kijelölt szerviz címére.

Garanciális ügyek lebonyolítása
Megkeresése gyors feldolgozásához kérjük, kövesse az alábbi utasításokat. Megkeresése esetén kérjük, mindig készítsen elő a pénztárbölcst és a termékszámot (IAN 478555_2410) a vásárlás igazolására. A termékszámot kérjük, olvassa le a tipusjelről. A termék elhelyezését gravírozásból, az útmutató címlapjáról (alul a bal oldalon), vagy a termék hátulján vagy alsó oldalán található matricáról.

Működési hiba vagy egyéb hiányosság fellépése esetén először vegye fel a kapcsolatot a következőkben felsorolt szervizek valamelyikével telefonon, vagy e-mailen. A hibásnak ítélt terméket a pénztárbölcst és a hiba leírásával a következő címre meg kell küldeni, díjmentesen küldheti el az Ön számára kijelölt szerviz címére.

Garanciális ügyek lebonyolítása
Megkeresése gyors feldolgozásához kérjük, kövesse az alábbi utasításokat. Megkeresése esetén kérjük, mindig készítsen elő a pénztárbölcst és a termékszámot (IAN 478555_2410) a vásárlás igazolására. A termékszámot kérjük, olvassa le a tipusjelről. A termék elhelyezését gravírozásból, az útmutató címlapjáról (alul a bal oldalon), vagy a termék hátulján vagy alsó oldalán található matricáról.

Működési hiba vagy egyéb hiányosság fellépése esetén először vegye fel a kapcsolatot a következőkben felsorolt szervizek valamelyikével telefonon, vagy e-mailen. A hibásnak ítélt terméket a pénztárbölcst és a hiba leírásával a következő címre meg kell küldeni, díjmentesen küldheti el az Ön számára kijelölt szerviz címére.

Garanciális ügyek lebonyolítása
Megkeresése gyors feldolgozásához kérjük, kövesse az alábbi utasításokat. Megkeresése esetén kérjük, mindig készítsen elő a pénztárbölcst és a termékszámot (IAN 478555_2410) a vásárlás igazolására. A termékszámot kérjük, olvassa le a tipusjelről. A termék elhelyezését gravírozásból, az útmutató címlapjáról (alul a bal oldalon), vagy a termék hátulján vagy alsó oldalán található matricáról.

Működési hiba vagy egyéb hiányosság fellépése esetén először vegye fel a kapcsolatot a következőkben felsorolt szervizek valamelyikével telefonon, vagy e-mailen. A hibásnak ítélt terméket a pénztárbölcst és a hiba leírásával a következő címre meg kell küldeni, díjmentesen küldheti el az Ön számára kijelölt szerviz címére.

Garanciális ügyek lebonyolítása
Megkeresése gyors feldolgozásához kérjük, kövesse az alábbi utasításokat. Megkeresése esetén kérjük, mindig készítsen elő a pénztárbölcst és a termékszámot (IAN 478555_2410) a vásárlás igazolására. A termékszámot kérjük, olvassa le a tipusjelről. A termék elhelyezését gravírozásból, az útmutató címlapjáról (alul a bal oldalon), vagy a termék hátulján vagy alsó oldalán található matricáról.

Működési hiba vagy egyéb hiányosság fellépése esetén először vegye fel a kapcsolatot a következőkben felsorolt szervizek valamelyikével telefonon, vagy e-mailen. A hibásnak ítélt terméket a pénztárbölcst és a hiba leírásával a következő címre meg kell küldeni, díjmentesen küldheti el az Ön számára kijelölt szerviz címére.

Garanciális ügyek lebonyolítása
Megkeresése gyors feldolgozásához kérjük, kövesse az alábbi utasításokat. Megkeresése esetén kérjük, mindig készítsen elő a pénztárbölcst és a termékszámot (IAN 478555_2410) a vásárlás igazolására. A termékszámot kérjük, olvassa le a tipusjelről. A termék elhelyezését gravírozásból, az útmutató címlapjáról (alul a bal oldalon), vagy a termék hátulján vagy alsó oldalán található matricáról.

Működési hiba vagy egyéb hiányosság fellépése esetén először vegye fel a kapcsolatot a következőkben felsorolt szervizek valamelyikével telefonon, vagy e-mailen. A hibásnak ítélt terméket a pénztárbölcst és a hiba leírásával a következő címre meg kell küldeni, díjmentesen küldheti el az Ön számára kijelölt szerviz címére.

Garanciális ügyek lebonyolítása
Megkeresése gyors feldolgozásához kérjük, kövesse az alábbi utasításokat. Megkeresése esetén kérjük, mindig készítsen elő a pénztárbölcst és a termékszámot (IAN 478555_2410) a vásárlás igazolására. A termékszámot kérjük, olvassa le a tipusjelről. A termék elhelyezését gravírozásból, az útmutató címlapjáról (alul a bal oldalon), vagy a termék hátulján vagy alsó oldalán található matricáról.

Működési hiba vagy egyéb hiányosság fellépése esetén először vegye fel a kapcsolatot a következőkben felsorolt szervizek valamelyikével telefonon, vagy e-mailen. A hibásnak ítélt terméket a pénztárbölcst és a hiba leírásával a következő címre meg kell küldeni, díjmentesen küldheti el az Ön számára kijelölt szerviz címére.

Garanciális ügyek lebonyolítása
Megkeresése gyors feldolgozásához kérjük, kövesse az alábbi utasításokat. Megkeresése esetén kérjük, mindig készítsen elő a pénztárbölcst és a termékszámot (IAN 478555_2410) a vásárlás igazolására. A termékszámot kérjük, olvassa le a tipusjelről. A termék elhelyezését gravírozásból, az útmutató címlapjáról (alul a bal oldalon), vagy a termék hátulján vagy alsó oldalán található matricáról.

Működési hiba vagy egyéb hiányosság fellépése esetén először vegye fel a kapcsolatot a következőkben felsorolt szervizek valamelyikével telefonon, vagy e-mailen. A hibásnak ítélt terméket a pénztárbölcst és a hiba leírásával a következő címre meg kell küldeni, díjmentesen küldheti el az Ön számára kijelölt szerviz címére.

4

Szerviz
Szerviz Magyarország
Tel.: 0680021536
E-mail: owim@lidl.hu

Üvod
Iskrène čistilke ob nakupu vašega novega izdelka. Očisti ste se za kakovosten izdelek. Pred prvo uporabo se seznanite z izdelkom. V ta namen pazno preberite naslednja navodila za uporabo in varnostne napotke. Izdelek uporabljajte samo tako, kot je opisano in samo za navedena področja uporabe. To navodilo hranite na varnem mestu. V primeru izročitve izdelka tretjim, jim prodajte tudi vso dokumentacijo.

Zaklep

1. Pritisnite tipke.
2. Prilagodite izdelek na najmanjšo dolžino.
3. Zaklenite škarje.

Uporaba

1. Odsklenite škarje, da odprete izdelek.
2. Pritisnite tipke.
3. Potegnite ročaj, da nastavite želeno dolžino.

Odstranjanje
Embalaza je narejena iz okolju prijemnih materialov, ki jih lahko oddate za recikliranje na lokalnih zbirališčih odpadkov. O možnostih odstranjanja odpadnega izdelka se lahko pozanimajte pri svoji občinski ali mestni upravi.

Pooblaščen servis:
OWIM GmbH & Co. KG
Stiftsbergstraße 1
74167 Neckarsulm
NEMCIJA
Servisna telefonska številka: 00386 (0) 80 080 917

Garancijski list
1. S tem garancijskim listom OWIM GmbH & Co. KG, Stiftsbergstraße 1, 74167 Neckarsulm, Nemčija jamarimo, da bo izdelek v garancijskem roku ob normalni in pravilni uporabi brezhibno deloval in se zavežemo, da bomo ob izpolnitveni spoštaj navedenih pogojev odpravili morebitne pomanjkljivosti in okvare zaradi napak v materialu ali izdelavi oziroma po svoji presoji izdelek zamenjali ali vrnili kupnino.

2. Garancija je veljavna na ozemlju Republike Slovenije. Garancijski rok za proizvod je 3 leta od datuma izročitve blaga. Datum izročitve blaga je razviden iz računa.

4. Če izdelek ne izpolnjuje specifikacij ali nima lastnosti, navedenih v garancijskem listu ali oglaševalnem sporočilu, lahko potrošnik najprej zahteva odpravo napak. O napaki mora potrošnik obvestiti proizvajalca ali pooblaščenega servis (kontaktna številka in elektronski naslov navedena zgoraj) in zahtevati odpravo napak. Kupec je dolžan ob uveljavljanju zahtevka predložiti garancijski list in račun, kot potrdilo in dokazilo o nakupu ter dnevni izročitvi blaga. Svetujemo vam, da pred tem natančno preberete navodila o sestavi in uporabi izdelka.

5. Rok za odpravo napake je 30 dni od dneva, ko je proizvajalec ali pooblaščen servis prejel zahtevo za odpravo napake. Če napake v tem roku niso odpravljene, mora proizvajalec potrošniku brezplačno zamenjati blago z enakim, novim in brezhibnim blagom. Rok se lahko zaradi narave in kompleksnosti blaga, narave in resnosti neskladnosti ter napora, ki je potreben za dokončanje popravila ali zamenjavo potrdila za najrajši čas, ki je potreben za dokončanje popravila, vendar največ za 15 dni. O številu dni podaljšanega roka in razlogih za podaljšanje mora biti potrošnik obveščen pred potekom 30 dnevnega roka za odpravo napake.

6. Če v roku 30 dni oz. v primeru podaljšanja v roku 45 dni blago ni popravljeno ali blago ni zamenjano z novim, lahko potrošnik od proizvajalca zahteva vračilo celotne kupnine ali zahteva sorazmerno znižanje kupnine. Sorazmerno znižanje kupnine je sorazmerno zmanjšanju vrednosti blaga, ki ga je potrošnik prejel, v primerjavi z vrednostjo, ki bi jo imelo blago, če bi bilo skladno.

7. Če se neskladnost pojavi v manj kot 30 dneh od dobave blaga, lahko potrošnik ob predložitvi blaga od proizvajalca tako zahteva vračilo plačanega zneska. Proizvajalec oziroma pooblaščen servis lahko potrošniku za čas popravila blaga, za katero je bila izdana obvezna garancija, zagotovi brezplačno uporabo podobnega blaga. Če proizvajalec potrošniku ne zagotovi nadomestnega blaga v začetno uporabo, ima potrošnik pravico uveljavljati škodo, ki jo je utrpel, ker blaga ni mogel uporabiti ob trenutku, ko je zahteval popravilo ali zamenjavo, do njune izročitve.

9. Stroške za material, nadomestne dele, delo, prenos in prevoz izdelkov, ki nastanejo pri odpravljanju okvar oziroma nadomestitvi blaga z novim, krije proizvajalec. V primeru zamenjave blaga ali zamenjave bistvenega dela blaga z novim se potrošniku izda nov garancijski list.

11. V primeru, da proizvod popravja nepooblaščen servis ali nepooblaščenec oseba, kupec ne more uveljavljati zahtevkov iz te garancije.

12. Vzroki za okvaro oziroma nedelovanje izdelka morajo biti lastnosti stvari same in ne vzroki, ki so zunaj proizvajalčeve oziroma prodajalčeve odgovornosti. Kupcu ne more uveljavljati zahtevkov iz te garancije, če se ni držal priloženih navodil za sestavo in uporabo izdelka ali če je izdelek kakorkoli spremenjal ali nepravilno vzdrževal.

13. Proizvajalec zagotavlja priložilo popravilo, vzdrževanje blaga, nadomestne dele in priklipne aparate vsaj tri leta po poteku garancijskega roka. Obratni deli oz. potrdni materiali so izvirni iz garancije.

15. Vsi potrebni podatki za uveljavljanje garancije in podatki, ki identificirajo blago za katerega velja garancija se nahajajo na dveh ločenih dokumentih (garancijski list, račun).

16. Ta garancija proizvajalca ne izključuje zakonske pravice potrošnika, da zoper prodajalca v primeru neskladnosti blaga brezplačno uveljavlja jamarske zahtevke. Ta garancija prav tako ne izključuje pravic potrošnika, ki izhajajo iz obveznega jamstva za skladnost blaga.

Postopek pri uveljavljanju garancije
Za zagotavljanje hitre obdelave vaše zadeve sledite naslednjim napotkom:
● Za vse proizvedbe imajte pripravljeno potrdilo o nakupu in številko izdelka (IAN 478555_2410) kot dokazilo o nakupu.

Številka izdelka je navedena na tipki priložila na izdelku, gravirani na izdelku, naslovnem listu vaših navodil (spodaj levo) ali nalepek na hrbtni ali spodnji strani izdelka. Če pride do napake v delovanju ali drugih pomanjkljivosti, se najprej obrnite na spodaj navedeni servisni oddelk po telefonu ali e-pošti.

Izdelek, ki je označen za pokvarjenega, lahko nato s priloženo računa (potrdilo o nakupu) ter z navedbo pomanjkljivosti in kdaj je do ne prišlo brezplačno podljete na navedeni servisni naslov.

PDF ONLINE
parkside-diy.com

PDF ONLINE
parkside-diy.com

PDF ONLINE
parkside-diy.com

PDF ONLINE
parkside-diy.com

PDF ONLINE
parkside-diy.com

PDF ONLINE
parkside-diy.com

PDF ONLINE
parkside-diy.com

PDF ONLINE
parkside-diy.com

PDF ONLINE
parkside-diy.com

PDF ONLINE
parkside-diy.com

PDF ONLINE
parkside-diy.com

PDF ONLINE
parkside-diy.com

PDF ONLINE
parkside-diy.com

6. Če v roku 30 dni oz. v primeru podaljšanja v roku 45 dni blago ni popravljeno ali blago ni zamenjano z novim, lahko potrošnik od proizvajalca zahteva vračilo celotne kupnine ali zahteva sorazmerno znižanje kupnine. Sorazmerno znižanje kupnine je sorazmerno zmanjšanju vrednosti blaga, ki ga je potrošnik prejel, v primerjavi z vrednostjo, ki bi jo imelo blago, če bi bilo skladno.

7. Če se neskladnost pojavi v manj kot 30 dneh od dobave blaga, lahko potrošnik ob predložitvi blaga od proizvajalca tako zahteva vračilo plačanega zneska. Proizvajalec oziroma pooblaščen servis lahko potrošniku za čas popravila blaga, za katero je bila izdana obvezna garancija, zagotovi brezplačno uporabo podobnega blaga. Če proizvajalec potrošniku ne zagotovi nadomestnega blaga v začetno uporabo, ima potrošnik pravico uveljavljati škodo, ki jo je utrpel, ker blaga ni mogel uporabiti ob trenutku, ko je zahteval popravilo ali zamenjavo, do njune izročitve.

9. Stroške za material, nadomestne dele, delo, prenos in prevoz izdelkov, ki nastanejo pri odpravljanju okvar oziroma nadomestitvi blaga z novim, krije proizvajalec. V primeru zamenjave blaga ali zamenjave bistvenega dela blaga z novim se potrošniku izda nov garancijski list.

11. V primeru, da proizvod popravja nepooblaščen servis ali nepooblaščenec oseba, kupec ne more uveljavljati zahtevkov iz te garancije.

12. Vzroki za okvaro oziroma nedelovanje izdelka morajo biti lastnosti stvari same in ne vzroki, ki so zunaj proizvajalčeve oziroma prodajalčeve odgovornosti. Kupcu ne more uveljavljati zahtevkov iz te garancije, če se ni držal priloženih navodil za sestavo in uporabo izdel