



FLEXIBLE GARDEN HOSE SET

(GB)

FLEXIBLE GARDEN HOSE SET

Instructions for use

(SI)

KOMPLET GIBLJIVE VRTNE CEVI

Navodila za uporabo

(SK)

FLEXIBILNÁ ZÁHRADNÁ HADICA

Návod na používanie

(HU)

RUGALMAS LOCSOLÓTÖMLŐ KÉSZLET

Használati útmutató

(CZ)

FLEXIBILNÍ ZAHRADNÍ HADICE

Návod k použití

(DE)

(AT)

(CH)

FLEXI-GARTENSCHLAUCHSET

Gebrauchsanweisung

IAN 437109_2304

(GB) (HU) (SI) (CZ)
(SK) (DE) (AT) (CH)

A

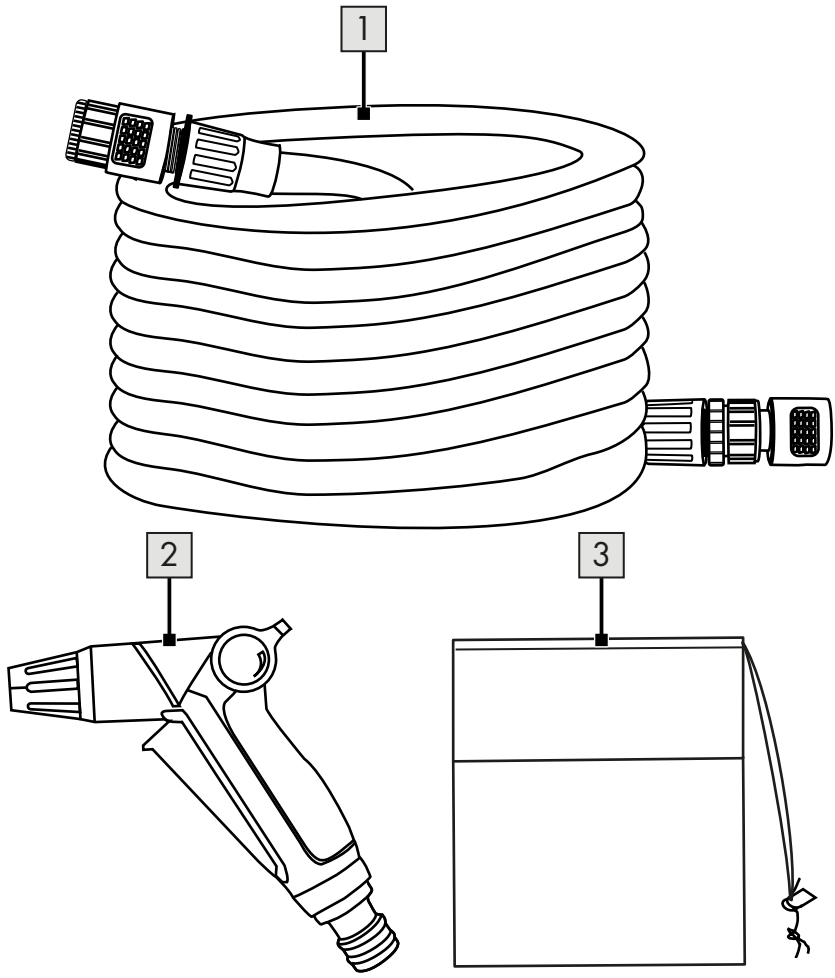

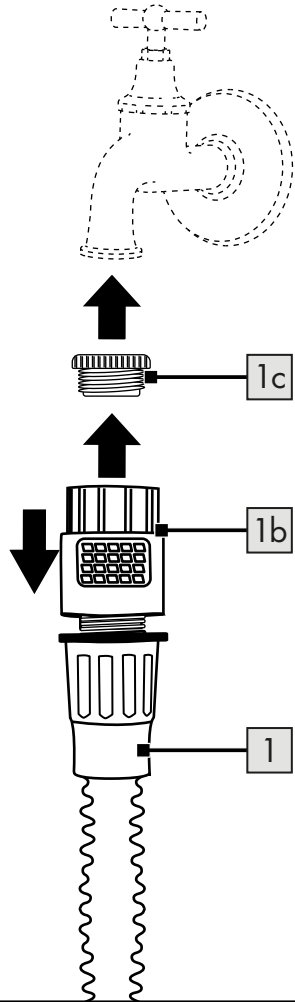
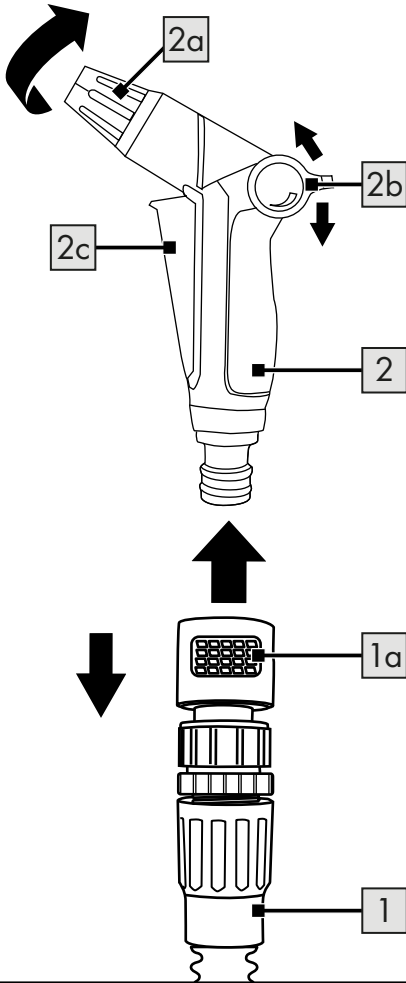
B

GB		HU	
Package contents (Fig. A)	6	A csomag tartalma (A ábra)	14
Technical data	6	Műszaki adatok	14
Symbols and signal words used	6	Alkalmazott jelölések és jelzőszavak	14
Intended use	7	Rendeltetésszerű használat	15
Safety information	7	Biztonsági tudnivalók	16
Risk of strangulation and suffocation!	8	Fojtás- és fulladásveszély!	16
Risk of injury!	8	Sérülésveszély!	16
Danger of slipping!	9	Csúszásveszély!	17
Avoidance of material damage!	9	Anyagi károk elkerülése!	17
Use	10	Használat	18
Repair, maintenance	10	Javítás és karbantartás	19
Storage, cleaning	10	Tárolás, tisztítás	19
Disposal	11	Tudnivalók a hulladékkezelésről	19
Notes on the guarantee and service handling	11	A garanciával és a szerviz lebonyolításával kapcsolatos útmutató	20
Troubleshooting	13	Hibaelhárítás	22

SI		CZ	
Vsebina kompleta (slika A)	23	Obsah balení (obr. A)	32
Tehnični podatki	23	Technické údaje	32
Uporabljeni simboli in opozorilne besede	23	Použité symboly a signální slova	32
Namenska uporaba	24	Použití v souladu s určením	33
Varnostni napotki	25	Bezpečnostní upozornění	34
Nevarnost davljenja in zadužitve!	25	Nebezpečí uškrcení a udušení!	34
Nevarnost telesnih poškodb!	25	Nebezpečí zranění!	34
Nevarnost zdrsa!	26	Nebezpečí uklouznutí!	35
Preprečevanje materialne škode!	26	Zabránění věcným škodám!	35
Uporaba	27	Použití	36
Popravilo, vzdrževanje	28	Oprava, údržba	37
Shranjevanje, čiščenje	28	Skladování, čištění	37
Napotki za odlaganje v smeti	28	Pokyny k likvidaci	37
Napotki za garancijo in izvajanje servisne storitve	28	Pokyny k záruce a průběhu služby	38
Odpravljanje napak	31	Odstranění chyb	39

SK		DE AT CH	
Obsah balenia (obr. A)	40	Lieferumfang (Abb. A)	49
Technické údaje	40	Technische Daten	49
Použité symboly a signálne slová	40	Verwendete Symbole und Signalwörter	49
Použitie v súlade s určením	41	Bestimmungsgemäße Verwendung	50
Bezpečnostné upozornenia	42	Sicherheitshinweise	51
Nebezpečenstvo úškrtenia a udusení! ...	42	Strangulations- und Erstickungsgefahr!	51
Nebezpečenstvo poranenia!	42	Verletzungsgefahr!	51
Nebezpečenstvo pošmyknutia!	43	Rutschgefahr!	52
Predchádzanie vecným škodám!	43	Vermeidung von Sachschäden!	52
Použitie	44	Verwendung	53
Oprava, údržba	45	Reparatur, Wartung	54
Skladovanie, čistenie	45	Lagerung, Reinigung	55
Pokyny k likvidácii	46	Hinweise zur Entsorgung	55
Pokyny k záruke a priebehu servisu	46	Hinweise zur Garantie und	
Odstránenie chyby	48	Serviceabwicklung	55
		Fehlerbehebung	57

Congratulations!

In making this purchase, you have chosen a high-quality product. Familiarise yourself with the product before using it for the first time.



Please read the following instructions for use carefully.

Only use the product as described and for the specified areas of application. Keep these instructions for use in a safe place. Hand over all documents when passing on the product to third parties.

Package contents (Fig. A)

- 1 x flexi garden hose (1)
including coupling piece for watering spray and plug-in system tap connection with 26.5mm thread (G 3/4") and reducing adapter with 21mm thread (G 1/2")
- 1 x watering spray (2)
- 1 x storage bag (3)
- 1 x Instructions for use

Technical data

Hose length: expandable from 10 m (emptied) to 30 m (filled)
Nominal pressure: 6 bar
Nominal size: suitable for two connections (see package contents)



Date of manufacture (month/year): 11/2023

Symbols and signal words used



Mandatory sign warning each user to read the instructions for use carefully before use and to make them always available to all users.



General warning sign used for identifying dangers and hazards (e.g. risk of death, injury, or crushing).

WARNING!

This signal word designates a hazard with a high degree of risk that could result in death or serious injury if not averted.

CAUTION!

This signal word indicates a hazard with a low degree of risk which, if not avoided, may result in minor or moderate injury.



This symbol indicates possible dangers in relation to children.



This symbol indicates the age rating of the product.



This symbol indicates possible dangers with regard to electric shocks.



This symbol indicates that the product is UV resistant.



This symbol indicates that the product is weather resistant.



This symbol indicates that water from the product is not suitable for drinking.



These signs inform you about disposal of the packaging and product.



Safety tested: Products marked with

this symbol comply with the requirements of the German Product Safety Act (ProdSG).

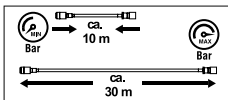

This sign indicates the changing length of the hose with varying

water pressure.



This sign indicates an easy-to-use plug-in connection between the tap and the hose.



These signs indicate the water pressure.

Intended use

The Flexi garden hose set, hereinafter referred to as the garden hose, is intended for watering patio and balcony plants and gardens. It can be connected to taps with external threads (G 1/2" or G 3/4").

The garden hose is intended for private use only and not for commercial use. Any other use or modification of the garden hose is not permitted and may result in damage to the garden hose. Life-threatening hazards and injuries can also result from improper use. The manufacturer accepts no liability for damage caused by improper use.

Safety information

Important: Read these instructions for use and the safety information carefully and keep them in a safe place!

Risk of strangulation and suffocation!

WARNING!



If children play with the garden hose or the packaging, they can become entangled in it and suffocate!

- Do not let children play with the garden hose or the packaging.
- Supervise children near the garden hose.
- Keep the garden hose and the packaging out of the reach of children.

Risk of injury!

WARNING!



Not suitable for children under 8 years of age!

There is a risk of injury!



Children aged 8 and over and persons with limited physical, sensory or mental capabilities or lack of experience and knowledge must be supervised and/or instructed in the safe use of the garden hose and understand the hazards involved.

- Maintenance and/or cleaning of the garden hose must not be carried out by children without supervision.

Secure the garden hose to prevent unauthorised use (especially by children)!

- Store the garden hose in a dry, safe place at a height that is out of the reach of children.

CAUTION!

Incorrect installation or use may result in injury.

- Make sure that all parts are undamaged and properly assembled. There is a risk of injury if the product is not installed correctly. Damaged parts can affect safety and function.
- Water pressure must be properly controlled to prevent water escaping under high pressure and causing injury.
- **WARNING!** Never point the water jet at people or animals!

WARNING!

 **Never point the water jet at electrical equipment. There is a risk of electric shock!**

- Do not leave the garden hose unattended during operation.



The garden hose is not suitable as a drinking water pipe/drinking water pipe component.

⚠ Danger of slipping!

CAUTION!

If the ground is wet, you may slip and injure yourself.

- Make sure that the ground near the garden hose is kept as dry as possible.
- Turn off the tap when the garden hose is not in use.

⚠ Avoidance of material damage!

CAUTION!

Improper handling of the garden hose can cause damage to it.

- Do not guide the garden hose around corners or edges or along pointed or sharp-edged objects. The resulting damage can cause the garden hose to leak.
- Do not lay the garden hose in areas over which vehicles drive. Running over it can cause the garden hose to burst.

- Make sure that dirt particles do not clog or damage the connections or get into the inside of the garden hose.
- When the garden hose is not in use: Dismantle the garden hose and allow the residual water inside it to run out.
- To avoid frost damage in winter, dismantle the garden hose, empty it and store it in a dry place.

CAUTION!

If you open the packaging carelessly with a sharp knife or other pointed objects, the garden hose may be damaged.

- Be very careful when opening it.
- Remove the garden hose and all accessories from the packaging.
- Check that all parts are present (see "Package contents").
- Check for damage to the garden hose and the individual parts. If any damage is apparent, do not use the garden hose. Contact the manufacturer at the service address provided.

Use

Watering spray

1. Connect the garden hose (1) to the watering spray (2) as shown in Fig. B.

2. Check that it is firmly in place.

Note: Coupling piece (1a): fit to the side of the watering spray.

Making the tap connection

1. Turn off the water tap.

2. Connect the product to the water tap as shown in Fig. B.

3. Check that it is firmly in place.

Note: Plug-in system tap connection (1b): fit to the side of the water tap.

Note: If your tap has a G 1/2" external thread, use the reducing adapter (1c).

4. Unroll the garden hose completely before use.

5. Turn the tap on just a little at first and increase the water pressure steadily. The garden hose will unroll.

6. As soon as the garden hose is completely unrolled, open the valve by lightly pressing the trigger (2c). Then turn the regulating tip (2a) of the watering spray until water comes out.

7. To vary the pattern of the water jet, use the regulating tip.

8. To adjust the power of the water jet, use the thumb lever (2b) on the watering spray:

- Thumb lever down: water jet reduces.

- Thumb lever up: water jet increases.

9. Turn off the water supply by closing the tap when you no longer need the garden hose.

10. Open the valve by pressing the trigger lightly so that it engages audibly. After the water has run out, the garden hose returns to its original length.

Repair, maintenance

- Only connect suitable fittings with the correct thread size to the hose.
- Check the threads after each season by turning off the connections and greasing them, if necessary, to ensure a smooth fit and proper function.

Storage, cleaning

Improper handling of the garden hose can lead to damage.

- Use the storage bag to store the item.

The product must be completely dry with no water residue for storage to avoid mould growth.

- Always store the product in dry and clean condition at room temperature when not in use.
- Do not use aggressive cleaning agents, brushes with metal or nylon bristles or sharp or metallic cleaning objects such as knives, hard spatulas, etc. These can damage the surfaces.
- Clean the item with a slightly damp, lint-free cloth.

Disposal



Dispose of the product and packaging materials in accordance with current local regulations. Store the packaging materials (foil bags, for example) out of the reach of children. For further information about disposal of the product no longer needed, contact your local council.

Dispose of the product and the packaging in an environmentally friendly manner.



The Recycling Code distinguishes different materials to be returned for recycling.

The Code consists of the recycling symbol for the recycling process and a number that identifies the material.

Notes on the guarantee and service handling

The product was produced with great care and under continuous quality control. DELTA-SPORT HANDELSKONTOR GmbH gives private end customers a three-year guarantee on this product from the date of purchase (guarantee period) in accordance with the following provisions. The guarantee is only valid for material and manufacturing defects. The guarantee does not cover parts subject to normal wear and tear that are thus considered wear parts (e.g. batteries) or fragile parts such as switches, rechargeable batteries, or parts made of glass.

Claims under this guarantee are excluded if the product has been used incorrectly, improperly, or contrary to the intended purpose, or if the provisions in the instructions for use were not observed, unless the end customer proves that a material or manufacturing defect exists that was not caused by one of the aforementioned circumstances.

Claims under the guarantee can only be made within the guarantee period by presenting the original sales receipt. Please therefore keep the original sales receipt. The guarantee period is not extended by any repairs carried out under the guarantee, under statutory guarantees, or as a gesture of goodwill. This also applies to replaced and repaired parts.

If you wish to make a claim please first contact the service hotline mentioned below or contact us by e-mail. If there is a guarantee case, then the product will be repaired or replaced free of charge to you or the purchase price will be refunded, depending on our choice.

Your legal rights, in particular guarantee claims against the respective seller, are not limited by this guarantee.

IAN: 437109_2304

 Service Great Britain

Tel.: 0800 404 7657

E-Mail: deltasport@lidl.co.uk

Troubleshooting

Error	Possible cause	Solution
The water does not flow.	The inlet is not fully open.	Turn on the water tap.
	There is not enough water pressure on the pipe.	Check whether the water tap is turned on fully.
	The nozzle is not positioned correctly.	Check that the nozzle has been inserted as described.
	The hose is kinked.	Roll out the hose completely.
	The connections are dirty.	Clean the connections with clean water.

Gratulálunk!

Vásárlásával egy kiváló minőségű termék mellett döntött. A beüzemelés előtt ismerkedjen meg a termékkel.



Kérjük, figyelmesen olvassa el az alábbi használati útmutatót.

A terméket csak a leírtak szerint és a meghatározott alkalmazási területeken használja. Gondosan őrizze meg ezt a használati útmutatót. Ha a terméket harmadik félnek továbbítja, vele együtt adjon át minden dokumentumot.

A csomag tartalma (A ábra)

- 1 x flexibilis locsolótömlő (1) csatlakozóidommal együtt locsolópisztolyhoz és gyorscsatlakozó vízcsap-csatlakozóhoz 26,5 mm (G 3/4") és szűkítő adapterrel 21 mm (G 1/2") méretben
- 1 x locsolópisztoly (2)
- 1 x tároló táska (3)
- 1 x használati útmutató

Műszaki adatok

Tömlőhossz: 10 m-től (üres) 30 m-ig (töltve) nyújtható
Névleges nyomás: 6 bar
Névleges méret: két csatlakozóhoz alkalmas (lásd a csomag tartalmát)



Gyártási idő (hónap/év):
11/2023

Alkalmazott jelölések és jelzőszavak



A rendelkező jelzések minden felhasználót arra figyelmeztetnek, hogy használat előtt figyelmesen olvassák el a használati útmutatót, és azt mindig tegyék az összes felhasználó számára elérhetővé.



Az általános figyelmeztető jelzések a veszélyek és veszélyeztetések azonosítására szolgálnak (pl. életveszély, sérülés vagy zúzódás).

FIGYELMEZTETÉS!

Ez a figyelmeztetés olyan nagyfokú kockázattal járó veszélyeztetést jelez, amelynek elkerülése nélkül halál vagy súlyos sérülés következhet be.

VIGYÁZAT!

Ez a jelzőszó alacsony kockázatú veszélyt jelöl, amelyet ha nem kerülnek el, kisebb vagy közepesen súlyos sérülésekhez vezethet.



Ez a szimbólum a gyermekeket érintő lehetséges veszélyekre figyelmeztet.



Ez a szimbólum a termék korhatárát figyelmeztet.



Ez a szimbólum az áramütéssel összefüggő lehetséges veszélyekre figyelmeztet.



Ez a szimbólum azt jelzi, hogy a termék UV-álló.



Ez a szimbólum azt jelzi, hogy a termék időjárásálló.



Ez a szimbólum arra figyelmeztet, hogy a termék ivóvízhez való használatra nem megengedett.



Ezek a jelek a csomagolás és a termék ártalmatlanításáról tájékoztatják Önt.



Ellenőrzött biztonság: A jellel ellátott

termékek megfelelnek a német termékbiztonsági (ProdSG) jogszabályok követelményeinek.

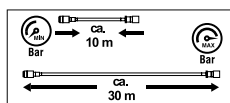

Ez a jel a tömlőnek a különböző

víznyomásnál változó hosszára figyelmeztet.



Ez a jel a vízcsap és a tömlő között egyszerűen használható gyorscsatlakozót jelez.

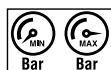

Ezek a jelek a víznyomásra figyelmeztetnek.

Rendeltetésszerű használat

A flexibilis locsolótömlő-készlet – a továbbiakban locsolótömlő – terasz- és erkélynövények, valamint kertek öntözésére szolgál. Külső menetes (G 1/2" vagy G 3/4") vízcsapokhoz csatlakoztatható.

A locsolótömlő kizárólag magánhasználatra készült, ipari, kereskedelmi használatra nem alkalmas. A locsolótömlő bármilyen más használata vagy módosítása nem megengedett, és károsíthatja a locsolótömlőt.

Ezenkívül a nem rendeltetésszerű használat életveszélyes veszélyeket és sérüléseket eredményezhet. A gyártó nem vállal felelősséget a szakszerűtlen használatból eredő károkért.

Biztonsági tudnivalók

Fontos: Figyelmesen olvassa el és feltétlenül őrizze meg ezt a használati útmutatót és a biztonsági tudnivalókat!

⚠ Fojtás- és fulladásveszély!

FIGYELMEZTETÉS!



Ha gyerekek játszanak a locsolótömlővel vagy a csomagolással, akkor belegabalyodhatnak és megfulladhatnak!

- Ne engedje, hogy gyerekek a locsolótömlővel vagy a csomagolással játsszanak.
- Ügyeljen a locsolótömlő közelében levő gyermekekre.
- A locsolótömlőt és a csomagolást gyermekektől távol tárolja.

⚠ Sérülésveszély!

FIGYELMEZTETÉS!



**Nem alkalmas 8 év alatti gyermekek számára!
Sérülésveszély áll fenn!**



A 8. évüket betöltött gyermekeket, valamint csökkent fizikai, érzékszervi vagy szellemi képességű, illetve tapasztalattal és tudással nem rendelkező személyeket a locsolótömlő használatakor felügyelni kell, és/vagy ki kell oktatni őket a locsolótömlő biztonságos használatára és az ebből eredő veszélyekre.

- A locsolótömlő karbantartását és/vagy tisztítását gyermekek felügyelet nélkül nem végezhetik.

Biztosítsa a kerti tömlőt illetéktelen (különösen gyerekek általi) használat ellen!

- A locsolótömlőt gyerekek által nem elérhető száraz, magasan levő és biztonságos helyen tárolja.

VIGYÁZAT!

A hibás telepítés vagy használat sérüléseket okozhat.

- Győződjön meg róla, hogy minden alkatrész sértetlen és megfelelően van összeszerelve. Nem megfelelő összeszerelés esetén sérülésveszély áll fenn. A sérült alkatrészek befolyásolhatják a biztonságot és a működést.

- A víznyomást megfelelően szabályozni kell, hogy a nagy nyomású víz ne távozzon és ne okozzon sérülést.
- **FIGYELMEZTETÉS!** Soha ne irányítsa a vízugarat emberekre vagy állatokra!

FIGYELMEZTETÉS!



Soha ne irányítsa a vízugarat elektromos berendezések felé! Áramütés veszélye áll fenn!

- Használat közben ne hagyja felügyelet nélkül a locsolótömlőt.



A locsolótömlő nem alkalmas ivóvízvezeték/ivóvízvezetékek alkatrészei céljára.

⚠ Csúszásveszély!

VIGYÁZAT!

Ha a talaj nedves, megcsúszhat a talajon és megsérülhet.

- Ügyeljen rá, hogy a locsolótömlő közelében lévő talaj lehetőleg száraz maradjon.
- Zárja el a vízcsapot, ha a locsolótömlőt nem használja.

⚠ Anyagi károk elkerülése!

VIGYÁZAT!

A locsolótömlő szakszerűtlen használata a locsolótömlő károsodásához vezethet.

- Ne vezesse a locsolótömlőt sarkok vagy élek mentén, és ne húzza át hegyes vagy éles szélű tárgyakon.
- Az ebből eredő károsodások a locsolótömlő szivárgását okozhatják.
- Ne vezesse a kerti tömlőt olyan helyeken, ahol járművek közlekednek. Járművel való áthaladás esetén a locsolótömlő szétrepedhet.
- Ügyeljen rá, hogy szennyeződések ne tömítsék el vagy ne károsítsák a csatlakozókat, és a locsolótömlőbe se kerüljenek.
- Ha nem használja a locsolótömlőt: Szerelje szét a locsolótömlőt, és engedje le a locsolótömlőben maradt vizet.
- A fagykár elkerülése érdekében télen szerelje szét a locsolótömlőt, ürítse le és száraz állapotban tárolja.

VIGYÁZAT!

Ha a csomagolást figyelmen kívül, éles késsel vagy más hegyes tárggyal nyitja ki, a locsolótömlő megsérülhet.

- A csomagolás kinyitásakor óvatosan járjon el.
- Vegye ki a locsolótömlőt és az összes tartozékot a csomagolásból.
- Ellenőrizze, hogy a csomag hiánytalan-e (lásd „A csomag tartalma” című fejezetet).
- Ellenőrizze, hogy nincs-e sérülés a locsolótömlőn vagy az alkatrészein. Ebben az esetben ne használja a locsolótömlőt. Ez esetben keresse fel a vásárlás helyszínét, vagy amennyiben az megfelelőbb, forduljon a gyártóhoz a jótállási adatlapon megadott szervizcímen.

Használat

Locsolópisztoly

1. Szerelje össze a locsolótömlőt (1) és a locsolópisztolyt (2) a B ábrának megfelelően.
2. Ellenőrizze a stabil illeszkedést.

Megjegyzés: Csatlakozóidom (1a): Felszerelés a locsolópisztoly oldalra.

Vízcsap-csatlakozás létesítése

1. Zárja el a vízcsapot.
2. Csatlakoztassa a terméket a vízcsaphoz a B ábrának megfelelően.
3. Ellenőrizze a stabil illeszkedést.

Megjegyzés: Gyorscsatlakozó vízcsapcsatlakozó (1b): Felszerelés a vízcsap oldalra.

Megjegyzés: Ha a vízcsap G 1/2"-os külső menettel rendelkezik, akkor használja a szűkítő adaptert (1c).

4. Üzembe helyezés előtt teljesen csévélje le a locsolótömlőt.
5. Először csak egy kicsit nyissa meg a vízcsapot, majd egyenletesen növelje a víznyomást. A locsolótömlő lecsavarodik.
6. Miután a locsolótömlő teljesen lecsévélődött, nyissa a szelepet a kioldó (2c) enyhe megnyomásával. Ezután addig forgassa el a locsolópisztoly szabályozócsúcsát (2a), amíg a víz nem folyik ki.
7. A vízszög változtatásához használja a szabályozócsúcsot.

8. A vízszugár erejének szabályozásához használja a locsolópisztolyon lévő hüvelykujj-kart (2b):
- hüvelykujj-kar lefelé: a vízszugár gyengül.
 - hüvelykujj-kar felfelé: a vízszugár erősebb lesz.
9. A vízcsap elzárásával zárja el a vízellátást, ha már nincs szüksége a locsolótömlőre.
10. A kioldó – enyhe megnyomás hatására – helyére kattintásával nyissa a szelepet. A víz kifolyása után a locsolótömlő visszanyeri eredeti hosszát.

Javítás és karbantartás

- A tömlőre csak a hozzávaló menetmérettel rendelkező megfelelő idomokat csatlakoztassa.
- Minden szezon után ellenőrizze a meneteket a csatlakozások lecsavarásával és szükség esetén kenje meg zsírral a pontos illeszkedés és a jó működés érdekében.

Tárolás, tisztítás

A locsolótömlő szakszerűtlen használata károsodásokhoz vezethet.

- A termék tárolására használja a tárolótáskát. A penészesedés elkerülése érdekében a terméket teljesen szárazon és benne maradt víz nélkül kell tárolni.
- Használaton kívül mindig száraz és tiszta állapotban, szobahőmérsékleten tárolja a terméket.
- Ne használjon agresszív tisztítószeret, fém- vagy műanyag sörtéjű keféket, valamint éles, fém tisztítóeszközt, például kést, kemény kaparót vagy más hasonló tárgyakat. Ezek az eszközök károsíthatják a felületet.
- Tisztítsa meg a terméket enyhén nedves, szálmentes törlőkendővel.

Tudnivalók a hulladékkezelésről



A terméket és a csomagolóanyagokat a hatályos helyi előírásoknak megfelelően semmisítse meg. A csomagolóanyagokat (például fóliatasakokat) tartsa távol a gyermekektől. Az elhasználdott termék ártal-

matlanításával kapcsolatos további információkat a települési vagy városi önkormányzattól tudhatja meg. A terméket és a csomagolást környezetkímélő módon kell ártalmatlanítani.



Az újrahasznosítási kód az újrafelhasználási ciklusba való visszavezetésre (újrahasznosítás) szánt különböző anyagok azonosítására szolgál. A kód az újrahasznosítási ciklus újrafelhasználási szimbólumából és az anyagot azonosító számból áll.

A garanciával és a szerviz lebonyolításával kapcsolatos útmutató

A termék nagy gondossággal és állandó ellenőrzés mellett készült. A DELTA-SPORT HANDELSKONTOR GmbH privát végső felhasználóknak a vásárlás dátumától számított három év (garancia időtartama) garanciát ad erre a termékre a következő rendelkezések szerint. A garancia csak anyaghibára és feldolgozási hibára érvényes.

A garancia nem terjed ki a szokásos elhasználódásnak kitett, ezért kopó alkatrésznek tekintendő alkatrészekre (pl. elemek), valamint a törékeny alkatrészekre sem, például a kapcsolókra, az akkumulátorokra vagy az üvegből készült alkatrészekre.

Kizárásra kerül a garanciaigény, ha a terméket szakszerűtlenül vagy helytelenül, nem rendeltetésszerűen vagy nem az előírt irányított felhasználási körben használták, vagy figyelmen kívül hagyták a kezelési útmutató előírásait, kivéve, ha a végső felhasználó bizonyítja, hogy olyan anyag- vagy feldolgozási hiba áll fenn, amely nem a fent említett körülmények valamelyikéből ered.

A garanciaigény csak a garancia időtartamán belül, az eredeti pénztári bizonylat bemutatásával érvényesíthető. Ezért kérjük, őrizze meg az eredeti pénztári bizonylatot. A garancia, a törvényes garancia vagy a méltányosság alapján végzett esetleges javítások a garancia időtartamát nem hosszabbítják meg. Ez vonatkozik a kicserélt és javított alkatrészekre is.

Kérjük, hogy reklamáció esetén először az alábbi szervizvonalat hívja, vagy e-mailen keressen minket. Garanciális esetekben a terméket saját döntésünk alapján ingyenesen megjavítjuk, kicseréljük vagy megtérítjük a vételárat. A garanciából további jogok nem következnek.

A jelen garancia nem korlátozza az Ön törvényes jogait, különösen a mindenkori értékesítővel szembeni garanciaigényét.

IAN: 437109_2304

 Szerviz Magyarország
Tel.: 06800 21225
E-Mail: deltasport@lidl.hu

Hibaelhárítás

Hiba	Lehetséges ok	Megoldás
A víz nem folyik.	A vízellátás nincs teljesen megnyitva.	Nyissa meg a vízcsapot.
	Nincs elegendő víznyomás a vezetékben.	Ellenőrizze, hogy a vízcsap teljesen nyitva van-e.
	A fúvóka nincs megfelelően behelyezve.	Ellenőrizze, hogy a fúvóka a leírtak szerint került-e behelyezésre.
	A tömlő megtört.	Csévélje le teljesen a tömlőt.
	A csatlakozások szennyezettek.	Tisztítsa meg a csatlakozásokat tiszta vízzel.

Čestitke!

Z nakupom ste se odločili za kakovosten izdelek. Pred prvo uporabo se seznanite z izdelkom.



Prosimo, da natančno preberete naslednja navodila za uporabo.

Izdelek uporabljajte le tako, kot je opisano in za navedena področja uporabe. Ta navodila za uporabo hranite na varnem mestu. Pri predaji izdelka tretjim osebam jim hkrati z njim izročite tudi te dokumente.

Vsebina kompleta (slika A)

- 1 x fleksibilna vrtna cev (1) vključno s priključnim nastavkom za namakalno brizgo in vtičnim sistemskim nastavkom za pipo s 26,5 mm (G 3/4") ter redukcijskim adapterjem z 21 mm (G 1/2")
- 1 x brizgalna pištola (2)
- 1 x torba za shranjevanje (3)
- 1 x navodila za uporabo

Tehnični podatki

Dolžina cevi: razteza se od 10 m (prazna) do 30 m (napolnjena)

Nazivni tlak: 6 bar

Nazivna velikost: primerna za dva priključka (glejte vsebino kompleta)



Datum izdelave
(mesec/leto): 11/2023

Uporabljeni simboli in opozorilne besede



Znak zapovedi opozarja vsakega uporabnika, da pred uporabo natančno prebere navodila za uporabo in jih vedno da na voljo vsem uporabnikom.



Splošni opozorilni znak, ki se uporablja za označevanje nevarnosti (npr. nevarnost smrti, telesnih poškodb ali zmečkanin).

OPOZORILO!

Signalna beseda označuje nevarnost z visoko stopnjo tveganja, ki ima lahko v primeru, da se ji ne izognete, za posledico smrt ali hude telesne poškodbe.

POZOR!

Ta opozorilna beseda označuje nevarnost z nizko stopnjo tveganja, ki lahko, če se ji ne izognete, povzroči lažje ali zmerne telesne poškodbe.



Ta simbol označuje možne nevarnosti, povezane z otroci.



Ta simbol označuje starostno omejitev uporabe izdelka.



Ta simbol označuje možne nevarnosti, povezane z električnim udarom.



Ta simbol označuje, da je izdelek odporen proti UV žarkom.



Ta simbol označuje, da je izdelek odporen na vremenske vplive.



Ta simbol označuje, da izdelka ni dovoljeno uporabljati kot vir pitne vode.



Ti znaki vas obveščajo o odlaganju embalaže in izdelka med odpadke.



Preverjena varnost: Izdelki, označeni s tem

simbolom, izpolnjujejo zahteve nemškega zakona o varnosti izdelkov (ProdSG).

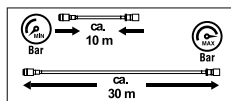

Ta znak označuje spremljivo dolžino cevi

pri različnem vodnem tlaku.



Ta znak označuje vtično povezavo med vodno pipo in cevjo, ki je enostavna za uporabo.

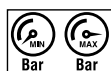

Ti znaki kažejo pritisk vode.

Namenska uporaba

Fleksibilna vrtna cev v kompletu, v nadaljevanju imenovana vrtna cev, je namenjena zalivanju terasnih in balkonskih rastlin ter vrtov. Lahko se priključi na vodne pipe z zunanjim navojem (G 1/2" ali G 3/4").

Vrtna cev je namenjena samo za zasebno uporabo in ni predvidena za komercialno uporabo. Kakršna koli druga uporaba ali spreminjanje vrtnice ni dovoljeno in lahko privede do poškodb vrtnice.

Poleg tega lahko nenamenska uporaba privede do smrtnih nevarnosti in telesnih poškodb. Proizvajalec ne prevzema nobene odgovornosti za škodo, nastalo zaradi nepravilne uporabe.

Varnostni napotki

Pomembno: Pozorno preberite ta navodila za uporabo in varnostna navodila ter jih obvezno shranite!

Nevarnost davljenja in zadužitve!

OPOZORILO!



Če se otroci igrajo z vrtno cevjo ali embalažo, se lahko vanju zapletejo in zadušijo!

- Otrokom ne dovolite, da se igrajo z vrtno cevjo ali embalažo.
- Nadzirajte otroke v bližini vrtno cevi. Vrtno cev in embalažo hranite izven dosega otrok.

Nevarnost telesnih poškodb!

OPOZORILO!



**Ni primerno za otroke, mlajše od 8 let!
Obstaja nevarnost telesnih poškodb!**



To vrtno cev lahko uporabljajo otroci, starejši od osem let, ter osebe z zmanjšanimi telesnimi, zaznavnimi ali duševnimi sposobnostmi, ali s pomanjkanjem izkušenj in znanja, če so pod nadzorom ali so bile seznanjene z varno uporabo vrtno cevi in razumejo posledične nevarnosti.

- Vzdrževanje in/ali čiščenje vrtno cevi otroci ne smejo opravljati brez nadzora.

Zavarujte vrtno cev pred nepooblaščeno uporabo (predvsem otrok)!

- Vrtno cev hranite na suhem, višje ležečem in varnem mestu izven dosega otrok.

POZOR!

Neppravilna namestitev ali uporaba lahko privede do telesnih poškodb.

- Prepričajte se, da so vsi deli nepoškodovani in pravilno nameščeni. V primeru nepravilne namestitve obstaja nevarnost telesnih poškodb. Poškodovani deli lahko vplivajo na varnost in delovanje.

- Vodni tlak je potrebno pravilno nadzorovati, da preprečite, da bi voda pod visokim tlakom uhajala in povzročila telesne poškodbe.
- **OPOZORILO!** Vodnega curka nikoli ne usmerjajte v ljudi ali živali!

OPOZORILO!



Vodnega curka nikoli ne usmerite na električno opremo. Obstaja nevarnost električnega udara!

Obstaja nevarnost električnega udara!

- Med uporabo vrtno cevi ne puščajte brez nadzora.
-  Vrtna cev ni primerna za uporabo kot vodovodna cev za pitno vodo/sestavni del vodovoda za pitno vodo.

! Nevarnost zdrsa!

POZOR!

Če so tla mokra, vam lahko spodrsne in se poškodujete.

Prepričajte se, da so tla v bližini vrtno cevi čim bolj suha.

- Zaprite vodno pipo, ko vrtno cevi ne uporabljate.

! Preprečevanje materialne škode!

POZOR!

Nepravilno ravnanje z vrtno cevjo lahko privede do poškodb vrtno cevi.

- Vrtno cevi ne napeljujte okoli vogalov ali robov in vzdolž koničastih ali ostrih predmetov. Posledične poškodbe lahko povzročijo puščanje vrtno cevi.
- Vrtno cevi ne polagajte po območjih, kjer vozijo vozila. Če vozila zapeljejo prek vrtno cevi, lahko vrtna cev počí.
- Pazite, da delci umazanije ne zamašijo ali poškodujejo priključkov in ne zaidejo v vrtno cev.
- Ko ne uporabljate vrtno cevi: Razstavite vrtno cev in izpustite preostalo vodo iz vrtno cevi.
- Da se izognete poškodbam zaradi zmrzali, vrtno cev pozimi razstavite, izpraznite in shranite na suhem.

POZOR!

Če embalažo neprevidno odprete z ostrim nožem ali drugim koničastim predmetom, lahko poškodujete vrtno cev.

Pri odpiranju bodite zelo previdni.

- Vzemite vrtno cev in vse dele pribora iz embalaže.
- Preverite, ali je komplet popoln (glejte »Vsebina kompleta«).
- Preverite, ali so vrtna cev ali posamezni deli morda poškodovani. Če je temu tako, vrtno cevi ne uporabljajte. Obrnite se na proizvajalca prek navedenega naslova servisa.

Uporaba

Brizgalna pištola

1. Sestavite vrtno cev (1) in brizgalno pištolo (2), kot je prikazano na sliki B.

2. Preverite tesno prileganje.

Napotek: Priključni nastavek (1a): montaža ob strani brizgalne pištole.

Priključitev na vodno pipo

1. Zaprite pipo.

2. Priključite izdelek na vodno pipo, kot je prikazano na sliki B.

3. Preverite tesno prileganje.

Napotek: Vtični sistemski nastavek za pipo (1b): Namestitev na strani vodne pipe.

Napotek: Če ima vaša vodna pipa zunanji navoj G 1/2", uporabite redukcijski adapter (1c).

4. Pred uporabo do konca odvijte vrtno cev.

5. Najprej malenkost odprite vodno pipo in enakomerno povečajte vodni tlak. Vrtna cev se odvijte.

6. Ko je vrtna cev popolnoma odvita, odprite ventil z nežnim pritiskom na sprožilec (2c). Nato obračajte regulacijsko konico (2a) brizgalne pištole, dokler ne priteče voda.

7. Za spreminjanje vodnega curka uporabite regulacijsko konico.

8. Za nastavitev trdote vodnega curka uporabite ročico za palec (2b) na pištoli za zalivanje:

- Ročica za palec navzdol: vodni curek se zmanjša.
- Ročica za palec navzgor: vodni curek se poveča.

9. Zaprite dovod vode, tako da zaprete vodno pipo, ko vrtno cevi ne potrebujete več.

10. Odprite ventil, tako da nežno pritisnete sprožilec in se ta slišno zaskoči. Ko voda odteče, se vrtna cev povrne na prvotno dolžino.

Popravilo, vzdrževanje

- Na cev priključite samo ustrezne priključke s pravilno velikostjo navoja.
- Po vsaki sezoni preverite navoje, tako da odvijete priključke in jih po potrebi namažete, da zagotovite gladko prileganje in dobro delovanje.

Shranjevanje, čiščenje

Nepravilno ravnanje z vrtno cevjo lahko privede do poškodb.

Za shranjevanje izdelka uporabite torbo za shranjevanje. Izdelek mora biti shranjen popolnoma suh in brez ostankov vode, da preprečite nastanek plesni.

- Ko izdelka ne uporabljate, ga vedno hranite na suhem in čistem mestu pri sobni temperaturi.
- Ne uporabljajte agresivnih čistilnih sredstev, krtač s kovinskimi ali najlonskimi ščetinami ter ostrih ali kovinskih predmetov za čiščenje, kot so noži, trde lopatice ipd. Te lahko poškodujejo površine.
- Izdelek očistite z rahlo vlažno krpo, ki ne pušča vlaken.

Napotki za odlaganje v smeti



Izdelek in embalažni material zavrzite v skladu z veljavnimi lokalnimi predpisi.

Embalažni material (kot so npr. vrečke iz folije) hranite izven dosega otrok. Druge informacije o odstranjevanju odsluženega izdelka med odpadke lahko dobite pri svoji občinski ali mestni upravi. Izdelek in embalažo zavrzite okolju prijazno.



Koda za recikliranje je namenjena označevanju različnih materialov za vrnitev v cikel recikliranja. Koda je sestavljena iz simbola recikliranja za cikel recikliranja in številke, ki označuje material.

Napotki za garancijo in izvajanje servisne storitve

Izdelek je bil izdelan z veliko skrbnostjo in pod stalno kontrolo. DELTA-SPORT HANDELSKONTOR GmbH zasebnim končnim kupcem od datuma nakupa (garancijskega obdobja) v skladu z naslednjimi določbami odobri triletno garancijo na to postavko.

Garancija velja samo za napake v materialu in obdelavi. Garancija ne velja za dele, ki so podvrženi običajni obrabi in jih je zato treba šteti za obrabljive dele (npr. baterije), in za lomljive dele, kot so npr. stikala, akumulatorji ali deli iz stekla.

Zahtevki iz te garancije so izključeni, če je bil izdelek uporabljen nepravilno ali pretirano ali če ni bil uporabljen v okviru predvidenega namena ali predvidenega obsega uporabe ali če niso bile upoštevane specifikacije v navodilih za uporabo, razen če končni kupec lahko dokaže, da gre za napako v materialu ali izdelavi, ki ne temelji na eni od zgoraj navedenih okoliščin.

Garancijski zahtevki se lahko uveljavljajo le v garancijskem roku ob predložitvi originalnega računa. Zato originalni račun shranite. Garancijski čas se zaradi morebitnih popravil na podlagi garancije, zakonskega jamstva ali kulance ne podaljša. To velja tudi za zamenjane in popravljene dele.

Pri morebitnih reklamacijah se najprej obrnite na spodaj navedeno servisno številko za nujne primere ali stopite z nami v stik po elektronski pošti. Če obstaja garancijski primer, vam bomo izdelek po naši izbiri brezplačno popravili, zamenjali ali pa vam bomo povrnili kupnino. Druge pravice iz garancije ne obstajajo. Ta garancija ne omejuje vaših zakonskih pravic, še posebej garancijskih zahtevkov do prodajalca.

IAN: 437109_2304

SI Servis Slovenija
Tel.: 080 080917
E-Mail: deltasport@lidl.si

Garancijski list

1. S tem garancijskim listom DELTA-SPORT HAN-DELSKONTOR GMBH jamčimo, da bo izdelek v garancijskem roku ob normalni in pravilni uporabi brezhibno deloval in se zaveujemo, da bomo ob izpolnjenih spodaj navedenih pogojih odpravili morebitne pomanjkljivosti in okvare zaradi napak v materialu ali izdelavi oziroma po svoji presoji izdelek zamenjali ali vrnili kupnino.
2. Garancija je veljavna na ozemlju Republike Slovenije.
3. Garancijski rok za proizvod je 3 leta od datuma izročitve blaga. Datum izročitve blaga je razviden iz računa.
4. Če izdelek ne izpolnjuje specifikacij ali nima lastnosti, navedenih v garancijskem listu ali oglaševalskem sporočilu, lahko potrošnik najprej zahteva odpravo napak. O napaki mora potrošnik obvestiti proizvajalca ali pooblaščen servis (kontaktna številka in elektronski naslov navedena zgoraj) in zahtevati odpravo napak. Kupec je dolžan ob uveljavljanju zahtevka predložiti garancijski list in račun, kot potrdilo in dokazilo o nakupu ter dnevno izročitve blaga. Svetujemo vam, da pred tem natančno preberete navodila o sestavi in uporabi izdelka.
5. Rok za odpravo napake je 30 dni od dneva, ko je proizvajalec ali pooblaščen servis prejel zahtevo za odpravo napake. Če napake v tem roku niso odpravljene, mora proizvajalec potrošniku brezplačno zamenjati blago z enakim, novim in brezhibnim blagom. Rok se lahko zaradi narave in kompleksnosti blaga, narave in resnosti neskladnosti ter napore, ki je potreben za dokončanje popravila ali zamenjave podaljša za najkrajši čas, ki je potreben za dokončanje popravila, vendar največ za 15 dni. O številu dni podaljšane roka in razlogih za podaljšanje mora biti potrošnik obveščen pred potekom 30 dnevnega roka za odpravo napak.
6. Če v roku 30 dni oz. v primeru podaljšanja v roku 45 dni blago ni popravljeno ali blago ni zamenjano z novim, lahko potrošnik od proizvajalca zahteva vračilo celotne kupnine ali zahteva sorazmerno znižanje kupnine. Sorazmerno znižanje kupnine je sorazmerno zmanjšanju vrednosti blaga, ki ga je potrošnik prejel, v primerjavi z vrednostjo, ki bi jo imelo blago, če bi bilo skladno.
7. Če se neskladnost pojavi v manj kot 30 dneh od dobave blaga, lahko potrošnik ob predložitvi blaga od proizvajalca takoj zahteva vračilo plačanega zneska.
8. Proizvajalec oziroma pooblaščen servis lahko potrošniku za čas popravila blaga, za katero je bila izdana obvezna garancija, zagotovi brezplačno uporabo podobnega blaga. Če proizvajalec potrošniku ne zagotovi nadomestnega blaga v začasno uporabo, ima potrošnik pravico uveljavljati škodo, ki jo je utrpel, ker blaga ni mogel uporabljati od trenutka, ko je zahteval popravilo ali zamenjavo, do njune izvršitve.
9. Stroške za material, nadomestne dele, delo, prenos in prevoz izdelkov, ki nastanejo pri odpravljanju okvar oziroma nadomestitvi blaga z novim, krije proizvajalec.
10. V primeru zamenjave blaga ali zamenjave bistvene dela blaga z novim se potrošniku izda nov garancijski list.
11. V primeru, da proizvod popravilja nepooblaščen servis ali nepooblaščen oseba, kupec ne more uveljavljati zahtevkov iz te garancije.
12. Vzroki za okvaro oziroma nedelovanje izdelka morajo biti lastnosti stvari same in ne vzroki, ki so zunaj proizvajalčeve oziroma prodajalčeve sfere. Kupec ne more uveljavljati zahtevkov iz te garancije, če se ni držal priloženih navodil za sestavo in uporabo izdelka ali če je izdelek kakorkoli spremenjen ali nepravilno vzdrževan.
13. Proizvajalec zagotavlja proti plačilu popravilo, vzdrževanje blaga, nadomestne dele in priklopne aparate vsaj tri leta po poteku garancijskega roka.
14. Obrabni deli oz. potrošni material so izvzeti iz garancije.
15. Vsi potrebni podatki za uveljavljanje garancije in podatki, ki identificirajo blago za katerega velja garancija se nahajajo na dveh ločenih dokumentih (garancijski list, račun).
16. Ta garancija proizvajalca ne izključuje zakonske pravice potrošnika, da zoper prodajalca v primeru neskladnosti blaga brezplačno uveljavlja jamčevalne zahtevke. Ta garancija prav tako ne izključuje pravic potrošnika, ki izhajajo iz obveznega jamstva za skladnost blaga.

Prodajalec: Lidl Slovenija d.o.o. k.d.,
Pod lipami 1, SI-1218 Komenda

Odpravljanje napak

Napaka	Možen vzrok	Rešitev
Voda ne teče.	Dovod ni popolnoma odprt.	Odprite pipo.
	Vodni tlak v vodu je premajhen.	Preverite, ali je pipa popolnoma odprta.
	Šoba ni pravilno nameščena.	Preverite, ali je šoba vstavljena, kot je opisano.
	Cev je prepognjena.	Cev popolnoma odvijte.
	Priključki so umazani.	Priključke očistite s čisto vodo.

Gratulujeme!

Nákupem jste se rozhodli pro vysoce kvalitní výrobek. Před prvním uvedením do provozu se s výrobkem seznámte.



Přečtěte si prosím pozorně následující návod k použití.

Používejte výrobek pouze tak, jak je popsáno, a pro specifikované oblasti použití. Uschovejte tento návod k použití na bezpečném místě. Při předání výrobku třetím osobám rovněž předejte veškeré dokumenty.

Obsah balení (obr. A)

- 1 x zahradní hadice Flexi (1)
včetně spojky pro Zavlažovací
tryska a zásuvný systém
připojení kohoutku s
26,5 mm (G 3/4")
a redukčním adaptérem s
21 mm (G 1/2")
- 1 x zavlažovací tryska (2)
- 1 x úložná taška (3)
- 1 x návod k použití

Technické údaje

Délka hadice: rozpínatelná od 10 m (prázdná) do 30 m (naplněná)

Nominální tlak: 6 barů

Nominální velikost: vhodná pro dvě přípojky (viz obsah balení)

 Datum výroby (měsíc/rok):
11/2023

Použité symboly a signální slova



Příkazová značka připomíná každému uživateli, aby si před použitím pozorně přečetl návod k použití a vždy jej zpřístupnil všem uživatelům.



Obecná výstražná značka slouží k identifikaci nebezpečí a ohrožení (např. ohrožení života, nebezpečí úrazu nebo přiskřípnutí).

VÝSTRAHA!

Toto signální slovo označuje nebezpečí s vysokou mírou rizika, které, pokud se mu nevyhnete, může mít za následek smrt nebo těžké zranění.

UPOZORNĚNÍ!

Toto signální slovo označuje nebezpečí s nízkým stupněm rizika, které, pokud se mu nezabrání, může mít za následek lehké nebo středně těžké zranění.



Tento symbol označuje možná nebezpečí týkající se dětí.



Tento symbol označuje schválenou trvanlivost výrobku.



Tento symbol označuje potenciální nebezpečí související s úrazem elektrickým proudem.



Tento symbol označuje, že je výrobek odolný vůči UV záření.



Tento symbol označuje, že je výrobek odolný vůči povětrnostním vlivům.



Tento symbol označuje, že výrobek není schválen pro odběr pitné vody.



Tyto značky vás informují o likvidaci obalu a výrobku.



Certifikovaná bezpečnost: Výrobky ozna-

čené tímto symbolem splňují požadavky německého zákona o bezpečnosti výrobků (ProdSG).

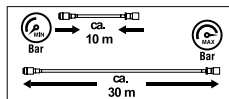

Tato značka označuje měnící se délku

hadice při různém tlaku vody.



Tato značka označuje snadno použitelné zásuvné spojení mezi vodovodním kohoutkem a hadicí.



Tyto značky informují o tlaku vody.

Použití v souladu s určením

Sada flexibilní zahradní hadice, dále označovaná jako zahradní hadice, je určena k zavlažování terasových a balkónových rostlin a zahrad. Lze ji připojit ke kohoutkům s vnějším závitem (G 1/2" nebo G 3/4"). Zahradní hadice je určena pouze pro soukromé použití, nikoli pro komerční použití. Jakékoli jiné použití nebo úprava zahradní hadice nejsou povoleny a mohou zahradní hadici poškodit.

Kromě toho mohou při nesprávném použití vzniknout život ohrožující nebezpečí a zranění. Výrobce neodpovídá za škody způsobené nesprávným použitím.

Bezpečnostní upozornění

Důležité: Přečtěte si pozorně tento návod k použití a bezpečnostní upozornění a bezpodmínečně je uschovejte!

 **Nebezpečí uškrcení a udušení!**

VÝSTRAHA!



Pokud si děti hrají se zahradní hadicí nebo obalem, mohou se v ní zamotat a udusit!

- Nenechávejte děti, aby si hrály se zahradní hadicí nebo obalem.
- Dohlížejte na děti kolem zahradní hadice.
- Zahradní hadici a obaly uschovejte mimo dosah dětí.

 **Nebezpečí zranění!**

VÝSTRAHA!



**Nevhodné pro děti do 8 let!
Hrozí nebezpečí úrazu!**



Děti ve věku 8 let a starší a osoby se sníženými fyzickými, smyslovými nebo duševními schopnostmi nebo s nedostatkem zkušeností a znalostí musí být při používání zahradní hadice pod dohledem a/nebo musí být poučeny o bezpečném používání zahradní hadice a pochopit z toho vyplývající nebezpečí.

- Údržbu a/nebo čištění zahradní hadice nesmí provádět děti bez dozoru.

Zajistěte zahradní hadici proti neoprávněnému použití (zejména dětmi)!

- Zahradní hadici skladujte na suchém, ve výšce položeném a bezpečném místě mimo dosah dětí.

UPOZORNĚNÍ!

Nesprávná instalace nebo použití mohou způsobit zranění.

- Ujistěte se, že jsou všechny díly nepoškozené a správně smontované. V případě neodborné montáže hrozí nebezpečí zranění. Poškozené díly mohou ovlivnit bezpečnost a funkci.

- Tlak vody se musí řádně kontrolovat, aby se zabránilo úniku vody pod vysokým tlakem a způsobení zranění.
- **VÝSTRAHA!** Nikdy nesměřujte vodní paprsek na lidi nebo zvířata!

VÝSTRAHA!



Nikdy nesměřujte proud vody na elektrická zařízení. Hrozí nebezpečí úrazu elektrickým proudem!

- Nenechávejte zahradní hadici během používání bez dozoru.



Zahradní hadice není vhodná jako potrubí na pitnou vodu /komponent potrubí na pitnou vodu.

! Nebezpečí uklouznutí!
UPOZORNĚNÍ!

Pokud je podlaha mokrá, můžete na podlaze uklouznout a zranit se.

- Zajistěte, aby byla zem v blízkosti zahradní hadice udržována pokud možno suchá.
- Vypněte vodovodní kohoutek, když zahradní hadici nepoužíváte.

! Zabránění věcným škodám!

UPOZORNĚNÍ!

Nesprávná manipulace se zahradní hadicí může zahradní hadici poškodit.

- Neved'te zahradní hadici kolem rohů nebo hran a neved'te ji podél špičatých nebo ostrých předmětů.
- Následné poškození může způsobit netěsnost zahradní hadice.
- Neved'te zahradní hadici v oblastech, kde jezdí vozidla. Přejetí může způsobit prasknutí zahradní hadice.
- Dbejte na to, aby částice nečistot neucpaly nebo nepoškodily přípojky ani se nedostaly dovnitř zahradní hadice.
- Když zahradní hadici nepoužíváte: Demontujte zahradní hadici a vypusťte zbývající vodu uvnitř zahradní hadice.
- Abyste zabránili poškození mrazem, zahradní hadici v zimě rozeberte, vypusťte a uložte v suchu.

UPOZORNĚNÍ!

Pokud nebudete při otevírání obalu ostrým nožem nebo jiným špičatým předmětem opatrní, můžete zahradní hadici poškodit.

- Při otevírání buďte velmi opatrní.
- Vyjměte zahradní hadici a veškeré příslušenství z obalu.
- Zkontrolujte, zda je balení kompletní (viz „obsah balení“).
- Zkontrolujte, zda zahradní hadice nebo jednotlivé díly nejeví známky poškození. V takovém případě zahradní hadici nepoužívejte. Kontaktujte výrobce na uvedené servisní adrese.

Použití

Zavlažovací tryska

1. Sestavte zahradní hadici (1) a zavlažovací trysku (2) tak, jak je znázorněno na obr. B.
2. Zkontrolujte pevné usazení.

Upozornění: Spojka (1a): Montáž na straně zavlažovací trysky.

Proved'te připojení vodního kohoutku

1. Vypněte kohoutek.
2. Připojte výrobek ke kohoutku tak, jak je znázorněno na obr. B.

3. Zkontrolujte pevné usazení.

Upozornění: Zásuvný systém připojení kohoutku (1b): Montáž na straně vodovodního kohoutku.

Upozornění: Pokud má váš vodovodní kohoutek vnější závit G 1/2, použijte redukční adaptér (1c).

4. Před použitím zahradní hadici úplně rozviňte.
5. Nejprve trochu otáčejte vodovodním kohoutkem a rovnoměrně zvyšujte tlak vody. Zahradní hadice se rozvine.
6. Jakmile je zahradní hadice úplně rozvinutá, otevřete ventil jemným stisknutím spouštěcího spínače (2c). Poté otáčejte regulačním hrotem (2a) zavlažovací trysky, dokud voda nezačne proudit.
7. Pro změnu svazku vodního paprsku použijte regulační hrot.
8. Pro regulaci tvrdosti vodního paprsku použijte palcovou páčku (2b) na zavlažovací trysce:
 - Palcová páčka dole: Proud vody je snížen.
 - Palcová páčka nahoře: Proud vody je zvýšen.

9. Když už zahradní hadici nepotřebujete, vypněte přívod vody uzavřením vodovodního kohoutku.

10. Otevřete ventil jemným stisknutím spouštěcího spínače, když slyšitelně zaklapne. Po odtečení vody se zahradní hadice opět vrátí do původní délky.

Oprava, údržba

- K hadici připojujte pouze vhodné přípojky se správnou velikostí závitů.
- Po každé sezóně zkontrolujte závitů odšroubováním spojů a v případě potřeby je namažte, aby bylo zajištěno přesné lícování usazení a dobrá funkce.

Skladování, čištění

Nesprávná manipulace se zahradní hadicí může vést k poškození.

- Pro skladování výrobku použijte úložnou tašku. Výrobek musí být skladován zcela v suchu a bez zbytků vody, aby se zabránilo růstu plísní.
- Pokud výrobek nepoužíváte, vždy jej skladujte na suchém a čistém místě při pokojové teplotě.

Nepoužívejte agresivní čisticí prostředky, kartáče s kovovými nebo nylonovými štětinami ani ostré nebo kovové čisticí předměty, jako jsou nože, tvrdé špachtle a podobně. To může poškodit povrchy.

- Výrobek vyčistěte mírně navlhčeným hadříkem, který nepouští vlákna.

Pokyny k likvidaci



Výrobek a obalové materiály likvidujte podle aktuálních místních předpisů. Uchovávejte obalové materiály (jako např. fóliové sáčky) nedostupné pro děti. O možnostech likvidace vysloužilého výrobku se informujte u Vaší obecní nebo městské správy. Výrobek a obaly likvidujte ekologicky.



Recyklační kód slouží ke značení různých materiálů pro proces opětovného zhodnocení (recyklace). Kód sestává ze symbolu recyklace, který má odrážet proces zhodnocení, a čísla, které označuje materiál.

Pokyny k záruce a průběhu služby

Výrobek byl vyroben s velkou péčí a za stálé kontroly. DELTA-SPORT HANDELSKONTOR GmbH poskytuje koncovým privátním zákazníkům na tento výrobek tři roky záruky od data nákupu (záruční lhůta) podle následující ustanovení. Záruka se týká pouze vad materiálu a závad ve zpracování. Záruka se nevztahuje na díly, které podléhají normálnímu opotřebení, a proto je nutné na ně pohlížet jako na rychle opotřebitelné díly (např. baterie), a na křehké díly, např. vypínače, akumulátory nebo díly vyrobené ze skla.

Nároky z této záruky jsou vyloučeny, pokud výrobek byl používán neodborně nebo nedovoleným způsobem nebo nikoli v rámci stanoveného účelu určení nebo předpokládaného rozsahu používání nebo nebyla dodržena zadání v návodu k obsluze, ledaže by koncový zákazník prokázal, že existuje vada materiálu nebo došlo k chybě ve zpracování, které nevyplývají z některé výše uvedených okolností.

Nároky ze záruky lze uplatnit pouze v rámci záruční lhůty po předložení originálního pokladního dokladu. Proto si prosím uschovejte originál pokladního dokladu. Doba záruky se neprodlužuje případnými opravami na základě záruky, zákonné záruky nebo kulance. Totéž platí také pro vyměněné a opravené díly. Při reklamaci se prosím obračejte na níže uvedenou horkou linku servisu nebo se s námi spojte e-mailem. Pokud se vyskytne případ reklamace, výrobek Vám - dle naší volby - bezplatně opravíme, vyměníme nebo Vám vrátíme kupní cenu. Další práva ze záruky nevznikají.

Vaše zákonná práva, zejména nároky na zajištění záruky vůči konkrétnímu prodejci, nejsou touto zárukou omezena.

IAN: 437109_2304

© Servis Česko

Tel.: 800 143 873

E-Mail: deltasport@lidl.cz

Odstranění chyb

Chyba	Možná příčina	Řešení
Voda neteče.	Přítok není zcela otevřen.	Otevřete kohoutek.
	Ve vedení je nedostatečný tlak vody.	Zkontrolujte, zda je kohoutek úplně otevřený.
	Tryska není správně usazena.	Zkontrolujte, zda byla tryska vložena podle popisu.
	Hadice je zalomená.	Hadici úplně rozviňte.
	Přípojky jsou znečištěné.	Vyčistěte přípojky čistou vodou.

Gratulujeme!

Svojím nákupom ste sa rozhodli pre kvalitný výrobok. Pred prvým uvedením do prevádzky sa s výrobkom oboznámte.



Pozorne si prečítajte nasledujúci návod na použitie.

Výrobok používajte len predpísaným spôsobom a v uvedených oblastiach použitia. Uschovajte si tento návod na použitie. Pri odovzdávaní výrobku tretím osobám odovzdajte aj všetky podklady.

Obsah balenia (obr. A)

- 1 x záhradná hadica Flexi (1) vrát. spojky pre zavlažovací postrekovač a nástrčný systém s pripojením k vodovodnému kohútiku 26,5 mm (G 3/4") a redukčný adaptér 21 mm (G 1/2")
- 1 x zavlažovací postrekovač (2)
- 1 x úložné vrečko (3)
- 1 x návod na použitie

Technické údaje

Dĺžka hadice: rozťahnutie od 10 m (prázdna) do 30 m (naplnená)

Menovitý tlak: 6 bar

Menovitá veľkosť: vhodné pre dve prípojky (pozri obsah balenia)



Dátum výroby (mesiac/rok): 11/2023

Použitie symboly a signálne slová



Príkazová značka, upozorňuje každého používateľa na to, aby si pred používaním starostlivo prečítal návod na používanie a poskytol ho vždy všetkým.



Všeobecná výstražná značka, slúži na označenie nebezpečenstiev a ohrození (napr. nebezpečenstvá života, poranenia alebo pomliaždenia).

VÝSTRAHA!

Toto signálne slovo označuje ohrozenie s vysokým stupňom rizika. Ak sa tomuto ohrozeniu nevyhnete, môže to mať za následok smrť alebo ťažké poranenie.

OPATRNE!

Toto signálne slovo označuje hrozbu s nízkym stupňom rizika, ktorá, ak sa jej nezabráni, môže mať za následok nepatrné alebo mierne zranenie.



Tento symbol označuje možné nebezpečenstvá vo vzťahu k deťom.



Tento symbol označuje vekovú kategóriu používateľov výrobku.



Tento symbol označuje potenciálne nebezpečenstvá súvisiace so zásahmi elektrickým prúdom.



Tento symbol označuje, že výrobok je odolný voči UV žiareniu.



Tento symbol označuje, že výrobok je odolný voči poveternostným vplyvom.



Tento symbol označuje, že výrobok nie je schválený na odber pitnej vody.



Tieto značky vás informujú o likvidácii obalu a výrobku.



Testovaná bezpečnosť: Výrobky označené týmto symbolom spĺňajú požiadavky nemeckého zákona o bezpečnosti výrobkov (ProdSG).

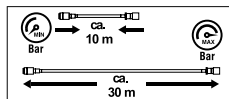

Tento znak označuje meniacu sa dĺžku hadice pri rôznom tlaku vody.



Tento znak označuje jednoducho použiteľné nástrčné spojenie medzi vodovodným kohútikom a hadicou.



Tieto znaky označujú tlak vody.

Použitie v súlade s určením

Súprava záhradnej hadice Flexi, ďalej len záhradná hadica, je určená na zavlažovanie terasových a balkónových rastlín a záhrad. Možno ju pripojiť k vodovodným kohútikom s vonkajším závitom (G 1/2" alebo G 3/4"). Záhradná hadica je určená len na súkromné a nie na komerčné použitie. Akékoľvek iné použitie alebo úprava záhradnej hadice nie je povolená a môže viesť k poškodeniu záhradnej hadice.

Navyše môže pri používaní v rozpore s účelom dôjsť k ohrozeniu života a zraneniam. Výrobca nepreberá zodpovednosť za škody spôsobené nesprávnym používaním.

Bezpečnostné upozornenia

Dôležité: Pozorne si prečítajte tento návod na použitie a bezpečnostné upozornenia a bezpodmienečne si ich uschovajte!

⚠ Nebezpečenstvo úškrtienia a udusenía!

VÝSTRAHA!



Ak sa deti hrajú so záhradnou hadicou alebo obalom, môžu sa do nich zachytiť a udusiť!

- Nenechávajte deti hrať sa so záhradnou hadicou alebo obalom.
- Dohliadajte na deti v blízkosti záhradnej hadice.
- Záhradnú hadicu a obal uchovávajte mimo dosahu detí.

⚠ Nebezpečenstvo poranenia!

VÝSTRAHA!



Nevhodné pre deti do 8 rokov!

Hrozí nebezpečenstvo poranenia!



Deti vo veku 8 rokov a staršie a osoby so zníženými fyzickými, zmyslovými alebo mentálnymi schopnosťami, alebo s nedostatočnými skúsenosťami a znalosťami musia byť pri používaní záhradnej hadice pod dohľadom a/alebo poučené o bezpečnom používaní záhradnej hadice a musia rozumieť nebezpečenstvám, ktoré z toho vyplývajú.

- Údržbu a/alebo čistenie záhradnej hadice nesmú vykonávať deti bez dozoru.

Zabezpečte záhradnú hadicu proti neoprávnenému použitiu (najmä deťmi)!

- Záhradnú hadicu skladujte na suchom, vysoko položenom a bezpečnom mieste mimo dosahu detí.

OPATRNE!

Nesprávna inštalácia alebo používanie môže viesť k poraneniam.

- Uistite sa, že všetky časti sú nepoškodené a správne zmontované. Pri neodbornej montáži hrozí nebezpečenstvo poranenia. Poškodené diely môžu ovplyvniť bezpečnosť a funkčnosť.
- Tlak vody sa musí riadne skontrolovať, aby sa zabránilo úniku vody pod vysokým tlakom a zraneniam.
- **VÝSTRAHA!** Prúd vody nikdy nesmerujte na ľudí alebo zvieratá!

VÝSTRAHA!



Prúd vody nikdy nesmerujte na elektrické zariadenia.

Hrozí nebezpečenstvo zásahu elektrickým prúdom!

- Keď sa záhradná hadica používa, nenechávajte ju bez dozoru.



Záhradná hadica nie je vhodná ako vodovodné potrubie/komponent vodovodného potrubia.

⚠ Nebezpečenstvo pošmyknutia!

OPATRNE!

Ak je podlaha mokrá, môžete sa na nej pošmyknúť a poraniť sa.

- Uistite sa, že zem v blízkosti záhradnej hadice je čo najsuchšia.
- Zatvorte vodovodný kohútik, keď sa záhradná hadica nepoužíva.

⚠ Predchádzanie vecným škodám!

OPATRNE!

Nesprávna manipulácia so záhradnou hadicou môže viesť k jej poškodeniam.

- Záhradnú hadicu neved'te okolo rohov alebo hrán a neved'te ju po špicatých predmetoch alebo predmetoch s ostrými hranami. Vzniknuté poškodenie môžu spôsobiť netesnosť záhradnej hadice.
- Neved'te záhradnú hadicu v miestach, kde jazdia vozidlá. Prejazd záhradnej hadice vozidlom môže spôsobiť jej prasknutie.

- Dbajte na to, aby čiastočky nečistôt neupchali ani nepoškodili prípojky, ani sa nedostali dovnútra záhradnej hadice.
- Pri nepoužívaní záhradnej hadice: Demontujte záhradnú hadicu a vypustite zvyšnú vodu vo vnútri záhradnej hadice.
- Aby ste predišli poškodeniu mrazom, v zime záhradnú hadicu rozložte, vyprázdňte a uskladnite na suchom mieste.

OPATRNE!

Pri neopatrnom otváraní obalu ostrým nožom alebo iným špicatým predmetom môžete záhradnú hadicu poškodiť.

- Pri otváraní postupujte veľmi opatrne.
- Vyberte záhradnú hadicu a všetko príslušenstvo z obalu.
- Skontrolujte, či je dodávka kompletná (pozri „Obsah balenia“).
- Skontrolujte, či záhradná hadica alebo jednotlivé diely nejavia známky poškodenia. Ak áno, záhradnú hadicu nepoužívajte. Kontaktujte výrobcu na uvedenej servisnej adrese.

Použitie

Zavlažovací postrekovač

1. Záhradnú hadicu (1) a zavlažovací postrekovač (2) zmontujte tak, ako je znázornené na obr. B.
2. Skontrolujte pevnosť zaistenia spojov.

Upozornenie: Spojka (1a): Montáž na zavlažovací postrekovač.

Vytvorenie pripojenia k vodovodnému kohútiku

1. Zatvorte vodovodný kohútik.
2. Pripojte výrobok k vodovodnému kohútiku, ako je znázornené na obr. B.
3. Skontrolujte pevnosť zaistenia spojov.

Upozornenie: Nástrčný systém s pripojením k vodovodnému kohútiku (1b): Montáž na vodovodný kohútik.

Upozornenie: Ak váš vodovodný kohútik disponuje vonkajším závitom G 1/2, použite redukčný adaptér (1c).

4. Pred uvedením do prevádzky záhradnú hadicu úplne rozviňte.

5. Najskôr otočte vodovodným kohútikom len trochu a rovnomerne zvyšujte tlak vody. Záhradná hadica sa rozvinie.
6. Keď je záhradná hadica úplne rozvinutá, otvorte ventil jemným stlačením spúšte (2c). Následnej otáčajte regulačným hrotom (2a) zavlažovacieho postrekovača, kým nepotečie voda.
7. Na zmenu prúdu vody použite regulačný hrot.
8. Na reguláciu tvrdosti prúdu vody použite palcovú páku (2b) na zavlažovacom postrekovači:
 - Palcová páka nadol: Prúd vody sa zníži.
 - Palcová páka nahor: Prúd vody sa zvýši.
9. Keď už záhradnú hadicu nepotrebuje, zatvorte prívod vody zatvorením vodovodného kohútika.
10. Otvorte ventil ľahkým stlačením spúšte tak, aby počutelne zapadla. Po odtečení vody sa záhradná hadica vráti do pôvodnej dĺžky.

Oprava, údržba

- K hadici pripájajte iba vhodné prípojky so správnou veľkosťou závitů.
- Po každej sezóne skontrolujte závitů odskrutkovaním prípojok a v prípade potreby ich namažte, aby ste zaistili bezproblémové a pevné uchytienie a dobrú funkciu.

Skladovanie, čistenie

Nesprávna manipulácia so záhradnou hadicou môže viesť k poškodeniam.

Na uloženie výrobku použite úložné vrečko. Výrobok sa musí skladovať úplne suchý a bez zvyškov vody, aby sa zabránilo tvorbe plesní.

- Keď výrobok nepoužívate, skladujte ho vždy na suchom a čistom mieste pri izbovej teplote.
- Nepoužívajte agresívne čistiace prostriedky, kefy s kovovými alebo nylonovými štetinami ani ostré alebo kovové čistiace predmety ako nože, tvrdé špachtle a pod. Tie môžu poškodiť povrchy.

- Výrobok čistite jemne navlhčenou handričkou, ktorá nepúšťa vlákna.

Pokyny k likvidácii

 Výrobok a obalový materiál zlikvidujte podľa aktuálnych miestnych predpisov. Obalový materiál (ako napr. fóliové vrecká) uschovajte mimo dosahu detí. Ďalšie informácie o možnostiach likvidácie zastaraného výrobku dostanete na svojej obecnej alebo mestskej správe. Výrobok a obal zlikvidujte ekologicky.

 Recyklačný kód slúži na označenie rôznych materiálov za účelom vrátenia do kolobehu opätovného používania (recyklácia). Kód pozostáva z recyklačného symbolu pre zobrazenie kolobehu opätovného používania a čísla, ktoré označuje materiál.

Pokyny k záruke a priebehu servisu

Výrobok bol vyrobený veľmi starostlivo a pod stálou kontrolou. Na tento výrobok poskytuje DELTA-SPORT HANDELSKONTOR GmbH súkromným koncovým užívateľom trojročnú záruku odo dňa kúpy (záručná lehota) po splnení nasledovných podmienok. Záruka platí len na chyby materiálu a spracovania. Záruka sa netýka dielov, ktoré podliehajú bežnému opotrebeniu a preto ich možno považovať za opotrebitelné diely (napr. batérie), ako aj krehkých dielov, napr. vypínače, akumulátory alebo diely, ktoré sú vyrobené zo skla.

Nároky z tejto záruky zanikajú, keď sa výrobok používal neodborne alebo nesprávne, mimo určenia na používanie alebo určeného rozsahu používania alebo neboli dodržané pokyny návodu na obsluhu, s výnimkou, že koncový užívateľ preukáže, že ide o chybu materiálu alebo spracovania, ktorá nebola spôsobená niektorou z hore uvedených okolností.

Záruku je možné uplatniť len počas záručnej lehoty po predložení originálu pokladničného dokladu. Originál pokladničného dokladu preto prosím uschovajte. Záručná doba sa kvôli prípadným záručným opravám, zákonnej záruke alebo ako obchodné gesto nepredlžuje. Platí to aj pre vymenené a opravené diely. Pri reklamáciách sa prosím najskôr obráťte na dole uvedenú Service-Hotline alebo sa s nami spojte prostredníctvom e-mailu. Ak sa jedná o záručný prípad, výrobok – podľa našej voľby – bezplatne opravíme, vymeníme alebo vrátime kúpnu cenu. Ďalšie práva zo záruky nevyplývajú. Vaše zákonné práva, hlavne nároky na záručné plnenie voči príslušnému predajcovi, nie sú touto zárukou obmedzené.

IAN: 437109_2304

 Servis Slovensko

Tel.: 0850 232001

E-Mail: deltasport@lidl.sk

Odstránenie chyby

Chyba	Možná príčina	Náprava
Voda netečie.	Prívod nie je úplne otvorený.	Otvorte vodovodný kohútik.
	Vo vedení je nedostačujúci tlak vody.	Skontrolujte, či je vodovodný kohútik úplne otvorený.
	Dýza nie je správne nasadená.	Skontrolujte, či sa dýza vložila podľa popisu.
	Hadica je zalomená.	Hadicu úplne rozviňte.
	Prípojky sú znečistené.	Vyčistite prípojky čistou vodou.

Herzlichen Glückwunsch!
Mit Ihrem Kauf haben Sie sich für einen hochwertigen Artikel entschieden. Machen Sie sich vor der ersten Inbetriebnahme mit dem Artikel vertraut.



Lesen Sie hierzu aufmerksam die nachfolgende Gebrauchsanweisung.

Benutzen Sie den Artikel nur wie beschrieben und für die angegebenen Einsatzbereiche. Bewahren Sie diese Gebrauchsanweisung gut auf. Händigen Sie alle Unterlagen bei Weitergabe des Artikels an Dritte ebenfalls mit aus.

Lieferumfang (Abb. A)

- 1 x Flexi-Gartenschlauch (1)
inkl. Kupplungsstück für
Bewässerungsspritze
und Stecksystem-Hahn-
anschluss mit 26,5 mm
(G 3/4") und Reduzieradapter
mit 21 mm (G 1/2")
- 1 x Bewässerungsspritze (2)
- 1 x Aufbewahrungstasche (3)
- 1 x Gebrauchsanweisung

Technische Daten

Schlauchlänge: dehnbar von
10 m (entleert) auf 30 m (gefüllt)
Nenndruck: 6 bar
Nominale Größe: passend für
zwei Anschlüsse (siehe Lieferum-
fang)



Herstellungsdatum
(Monat/Jahr): 11/2023

Verwendete Symbole und Signalwörter



Gebotszeichen, weist jeden Benutzer darauf hin, die Gebrauchsanweisung vor dem Gebrauch sorgfältig durchzulesen und für alle Benutzer stets zur Verfügung zu stellen.



Allgemeines Warnzeichen, dient der Kennzeichnung von Gefahren und Gefährdungen (z. B. Strangulations- und Erstickungs-, Verletzungs-, Rutschgefahr oder Sachschäden).

WARNUNG!

Dieses Signalwort bezeichnet eine Gefährdung mit einem hohen Risikograd, die, wenn sie nicht vermieden wird, den Tod oder eine schwere Verletzung zur Folge haben kann.

VORSICHT!

Dieses Signalwort bezeichnet eine Gefährdung mit einem niedrigen Risikograd, die, wenn sie nicht vermieden wird, eine geringfügige oder mäßige Verletzung zur Folge haben kann.



Dieses Symbol weist auf mögliche Gefahren in Bezug auf Kinder hin.



Dieses Symbol weist auf die Altersfreigabe des Artikels hin.



Dieses Symbol weist auf mögliche Gefahren in Bezug auf Stromschläge hin.



Dieses Symbol weist darauf hin, dass der Artikel UV-beständig ist.



Dieses Symbol weist darauf hin, dass der Artikel witterungsbeständig ist.



Dieses Symbol weist darauf hin, dass das Produkt nicht für die Trinkwasserentnahme zulässig ist.



Diese Zeichen informieren Sie über die Entsorgung von Verpackung und Produkt.



Geprüfte Sicherheit: Produkte, die mit diesem Symbol gekennzeichnet sind, entsprechen den Anforderungen des deutschen Produktsicherheitsgesetzes (ProdSG).

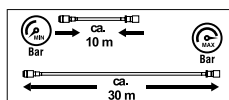

Dieses Zeichen weist auf die sich verändernde Länge des Schlauchs bei unterschiedlichem Wasserdruck hin.



Dieses Zeichen weist auf eine einfach zu handhabende Steckverbindung zwischen Wasserhahn und Schlauch hin.

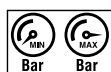

Diese Zeichen weisen auf den Wasserdruck hin.

Bestimmungsgemäße Verwendung

Das Flexi-Gartenschlauchset, im Folgenden Gartenschlauch genannt, ist zur Bewässerung von Terrassen- und Balkonpflanzen sowie Gärten vorgesehen. Er kann an Wasserhähne mit Außengewinde angeschlossen werden (G 1/2" oder G 3/4").

Der Gartenschlauch ist nur zur Verwendung im privaten Bereich, nicht aber für den gewerblichen Gebrauch vorgesehen. Eine andere Verwendung oder eine Veränderung des Gartenschlauchs ist nicht zulässig und kann zur Beschädigung des Gartenschlauchs führen.

Darüber hinaus können aus einer nicht bestimmungsgemäßen Verwendung lebensgefährliche Gefahren und Verletzungen resultieren. Für durch unsachgemäße Verwendung entstandene Schäden übernimmt der Hersteller keine Haftung.

Sicherheitshinweise

Wichtig: Lesen Sie diese Gebrauchsanweisung und die Sicherheitshinweise sorgfältig und bewahren Sie sie unbedingt auf!

 **Strangulations- und Erstickungsgefahr!**

WARNUNG!



Wenn Kinder mit dem Gartenschlauch oder der Verpackung spielen, können sie sich darin verfangen und ersticken!

- Lassen Sie Kinder nicht mit dem Gartenschlauch oder der Verpackung spielen.
- Beaufsichtigen Sie Kinder in der Nähe des Gartenschlauchs.
- Bewahren Sie den Gartenschlauch und die Verpackung außerhalb der Reichweite von Kindern auf.

 **Verletzungsgefahr!**

WARNUNG!



**Nicht für Kinder unter 8 Jahren geeignet!
Es besteht Verletzungsgefahr!**



Kinder ab 8 Jahren und darüber sowie Personen mit verringerten physischen, sensorischen oder mentalen Fähigkeiten oder Mangel an Erfahrung und Wissen müssen bei der Benutzung des Gartenschlauchs beaufsichtigt und/oder bezüglich des sicheren Gebrauchs des Gartenschlauchs unterwiesen werden und die daraus resultierenden Gefahren verstehen.

- Wartung und/oder Reinigung des Gartenschlauchs dürfen nicht von Kindern ohne Beaufsichtigung durchgeführt werden.

Gartenschlauch gegen Fremdbenutzung (insbesondere durch Kinder) sichern!

- Bewahren Sie den Gartenschlauch an einem trockenen, hochgelegenen und sicheren Ort außerhalb der Reichweite von Kindern auf.

VORSICHT!

Eine fehlerhafte Installation oder Benutzung kann zu Verletzungen führen.

- Stellen Sie sicher, dass alle Teile unbeschädigt und sachgerecht montiert sind. Bei unsachgemäßer Montage besteht Verletzungsgefahr. Beschädigte Teile können die Sicherheit und Funktion beeinflussen.
- Der Wasserdruck muss ordnungsgemäß kontrolliert werden, um zu verhindern, dass das Wasser mit hohem Druck entweicht und zu Verletzungen führt.
- **WARNUNG!** Wasserstrahl niemals auf Personen oder Tiere richten!

WARNUNG!



Richten Sie den Wasserstrahl niemals auf elektrische Einrichtungen. Es besteht die Gefahr eines Stromschlags!

- Lassen Sie den Gartenschlauch während des Betriebs nicht unbeaufsichtigt.



Der Gartenschlauch ist nicht als Trinkwasserleitung/Trinkwasserleitungskomponente geeignet.

! Rutschgefahr!

VORSICHT!

Wenn der Boden nass ist, können Sie auf dem Boden ausrutschen und sich verletzen.

- Stellen Sie sicher, dass der Boden in der Nähe des Gartenschlauchs möglichst trocken gehalten wird.
- Drehen Sie den Wasserhahn zu, wenn der Gartenschlauch nicht in Gebrauch ist.

! Vermeidung von Sachschäden!

VORSICHT!

Unsachgemäßer Umgang mit dem Gartenschlauch kann zu Beschädigungen des Gartenschlauchs führen.

- Führen Sie den Gartenschlauch nicht um Ecken oder Kanten und nicht an spitzen oder scharfkantigen Gegenständen entlang.

- Die entstehenden Beschädigungen können dazu führen, dass der Gartenschlauch undicht wird.
- Verlegen Sie den Gartenschlauch nicht in Bereichen, die von Fahrzeugen befahren werden. Das Überfahren kann den Gartenschlauch zum Platzen bringen.
 - Achten Sie darauf, dass Schmutzpartikel weder die Anschlüsse verstopfen oder beschädigen noch in das Gartenschlauchinnere gelangen.
 - Bei Nichtbenutzung des Gartenschlauchs: Demontieren Sie den Gartenschlauch und lassen Sie das Restwasser im Gartenschlauchinneren auslaufen.
 - Um Frostschäden zu vermeiden, demontieren Sie den Gartenschlauch im Winter, entleeren Sie ihn und lagern Sie ihn trocken.

VORSICHT!

Wenn Sie die Verpackung unvorsichtig mit einem scharfen Messer oder anderen spitzen Gegenständen öffnen, kann der Gartenschlauch beschädigt werden.

- Gehen Sie beim Öffnen sehr vorsichtig vor.
- Nehmen Sie den Gartenschlauch und alle Zubehörteile aus der Verpackung.
- Prüfen Sie, ob die Lieferung vollständig ist (siehe „Lieferumfang“).
- Kontrollieren Sie, ob der Gartenschlauch oder die Einzelteile Schäden aufweisen. Ist dies der Fall, benutzen Sie den Gartenschlauch nicht. Wenden Sie sich über die angegebene Serviceadresse an den Hersteller.

Verwendung

Bewässerungsspritze

1. Setzen Sie den Gartenschlauch (1) und die Bewässerungsspritze (2) zusammen, wie in Abb. B dargestellt.
2. Kontrollieren Sie den festen Sitz.

Hinweis: Kupplungsstück (1 a): Montage auf der Seite der Bewässerungsspritze (2).

Wasserhahnanschluss herstellen

1. Drehen Sie den Wasserhahn zu.
2. Schließen Sie den Artikel an den Wasserhahn an, wie in Abb. B dargestellt.

3. Kontrollieren Sie den festen Sitz.

Hinweis: Stecksystem-Hahnanschluss (1b): Montage auf der Seite des Wasserhahns.

Hinweis: Wenn Ihr Wasserhahn ein G $\frac{1}{2}$ "-Außengewinde besitzt, verwenden Sie den Reduzieradapter (1c).

4. Rollen Sie den Gartenschlauch vor Inbetriebnahme vollständig aus.

5. Drehen Sie den Wasserhahn zunächst nur ein wenig auf und erhöhen Sie den Wasserdruck gleichmäßig. Der Gartenschlauch rollt aus.

6. Sobald der Gartenschlauch vollständig ausgerollt ist, öffnen Sie das Ventil durch leichtes Drücken des Triggers (2c). Drehen Sie anschließend die Regulierspitze (2a) der Bewässerungsspritze so weit auf, bis Wasser fließt.

7. Um die Bündelung des Wasserstrahls zu variieren, verwenden Sie die Regulierspitze.

8. Um die Härte des Wasserstrahls zu regulieren, verwenden Sie den Daumenhebel (2b) an der Bewässerungsspritze:

- Daumenhebel nach unten: Wasserstrahl wird reduziert.

- Daumenhebel nach oben: Wasserstrahl wird gesteigert.

9. Stellen Sie die Wasserversorgung durch Schließen des Wasserhahns ab, wenn Sie den Gartenschlauch nicht mehr benötigen.

10. Öffnen Sie das Ventil, indem Sie den Trigger durch leichtes Drücken hörbar einrasten lassen. Nachdem das Wasser abgelaufen ist, nimmt der Gartenschlauch wieder seine ursprüngliche Länge an.

Reparatur, Wartung

- Schließen Sie nur geeignete Anschlüsse mit der richtigen Gewindegröße an den Schlauch an.
- Prüfen Sie die Gewinde nach jeder Saison, indem Sie die Anschlüsse abdrehen und ggf. einfetten, um eine reibungslose Passgenauigkeit und eine gute Funktion zu gewährleisten.

Lagerung, Reinigung

Unsachgemäßer Umgang mit dem Gartenschlauch kann zu Beschädigungen führen.

Zur Lagerung des Artikels verwenden Sie die Aufbewahrungstasche. Der Artikel muss vollständig trocken und ohne Wasserrückstände gelagert werden, um Schimmelbildung zu vermeiden.

- Lagern Sie den Artikel bei Nichtbenutzung immer trocken und sauber bei Raumtemperatur.
- Verwenden Sie keine aggressiven Reinigungsmittel, Bürsten mit Metall- oder Nylonborsten sowie keine scharfen oder metallischen Reinigungsgegenstände wie Messer, harte Spachtel und dergleichen. Diese können die Oberflächen beschädigen.
- Reinigen Sie den Artikel mit einem leicht angefeuchteten, fusselfreien Tuch.

Hinweise zur Entsorgung



Entsorgen Sie den Artikel und die Verpackungsmaterialien entsprechend den aktuellen örtlichen Vorschriften.

Bewahren Sie Verpackungsmaterialien (wie z. B. Folienbeutel) für Kinder unerreichbar auf. Weitere Informationen zur Entsorgung des ausgedienten Artikels erhalten Sie bei Ihrer Gemeinde- oder Stadtverwaltung. Entsorgen Sie den Artikel und die Verpackung umweltschonend.



Der Recycling-Code dient der Kennzeichnung verschiedener Materialien zur Rückführung in den Wiederverwertungskreislauf (Recycling). Der Code besteht aus einem Recyclingsymbol für den Verwertungskreislauf und einer Nummer, die das Material kennzeichnet.

Hinweise zur Garantie und Serviceabwicklung

Der Artikel wurde mit großer Sorgfalt und unter ständiger Kontrolle produziert. DELTA-SPORT HANDELSKONTOR GmbH räumt privaten Endkunden auf diesen Artikel drei Jahre Garantie ab Kaufdatum (Garantiefrist) nach Maßgabe der folgenden Bestimmungen ein. Die Garantie gilt nur für Material- und Verarbeitungsfehler.

Die Garantie erstreckt sich nicht auf Teile, die der normalen Abnutzung unterliegen und deshalb als Verschleißteile anzusehen sind (z. B. Batterien) sowie nicht auf zerbrechliche Teile, z. B. Schalter, Akkus oder Teile, die aus Glas gefertigt sind.

Ansprüche aus dieser Garantie sind ausgeschlossen, wenn der Artikel unsachgemäß oder missbräuchlich oder nicht im Rahmen der vorgesehenen Bestimmung oder des vorgesehenen Nutzungsumfangs verwendet wurde oder Vorgaben in der Anleitung/Anweisung nicht beachtet wurden, es sei denn, der Endkunde weist nach, dass ein Material- oder Verarbeitungsfehler vorliegt, der nicht auf einem der vorgenannten Umstände beruht.

Ansprüche aus der Garantie können nur innerhalb der Garantiefrist unter Vorlage des Originalkassenbelegs geltend gemacht werden. Bitte bewahren Sie deshalb den Originalkassenbeleg auf. Die Garantiefrist wird durch etwaige Reparaturen aufgrund der Garantie, gesetzlicher Gewährleistung oder Kulanz nicht verlängert.

Dies gilt auch für ersetzte und reparierte Teile.

Bitte wenden Sie sich bei Beanstandungen zunächst an die untenstehende Service-Hotline oder setzen Sie sich per E-Mail mit uns in Verbindung. Liegt ein Garantiefall vor, wird der Artikel von uns – nach unserer Wahl – für Sie kostenlos repariert, ersetzt oder der Kaufpreis erstattet. Weitere Rechte aus der Garantie bestehen nicht.

Ihre gesetzlichen Rechte, insbesondere Gewährleistungsansprüche gegenüber dem jeweiligen Verkäufer, werden durch diese Garantie nicht eingeschränkt.

IAN: 437109_2304

- Ⓓ Kundenservice Deutschland
Tel.: 0800 5435 111
E-Mail: deltasport@lidl.de
- Ⓐ Service Österreich
Tel.: 0800 447744
E-Mail: deltasport@lidl.at
- Ⓒ Service Schweiz
Tel.: 0800 56 44 33
E-Mail: deltasport@lidl.ch

Fehlerbehebung

Fehler	Mögliche Ursache	Lösung
Das Wasser fließt nicht.	Der Zulauf ist nicht voll aufgedreht.	Drehen Sie den Wasserhahn auf.
	Es ist nicht ausreichend Wasserdruck auf der Leitung vorhanden.	Prüfen Sie, ob der Wasserhahn voll aufgedreht ist.
	Die Düse sitzt nicht korrekt.	Prüfen Sie, ob die Düse wie beschrieben eingesetzt wurde.
	Der Schlauch ist geknickt.	Rollen Sie den Schlauch vollständig aus.
	Die Anschlüsse sind verschmutzt.	Reinigen Sie die Anschlüsse mit sauberem Wasser.

DELTA-SPORT HANDELSKONTOR GMBH

Wragekamp 6 • 22397 Hamburg
GERMANY



11/2023

Delta-Sport-Nr.: GB-13285

08.17.2023 / AM 8:39

IAN 437109_2304

4 Δ