

## SET DE BUTS ET PANIERS GONFLABLES

(FR) (BE)

### SET DE BUTS ET PANIERS GONFLABLES

Notice d'utilisation

(DE) (AT) (CH)

### AUFBLASBARES POOL-TOR-UND-KORB-SET

Gebrauchsanweisung

(NL) (BE)

### OPBLAASBARE ZWEMBADSET MET DOEL EN KORF

Gebruiksaanwijzing

(GB)

### INFLATABLE POOL GOAL & HOOP SET

Instructions for use



IAN 407895\_2207

(FR) (BE) (NL) (DE)  
(AT) (CH) (GB)

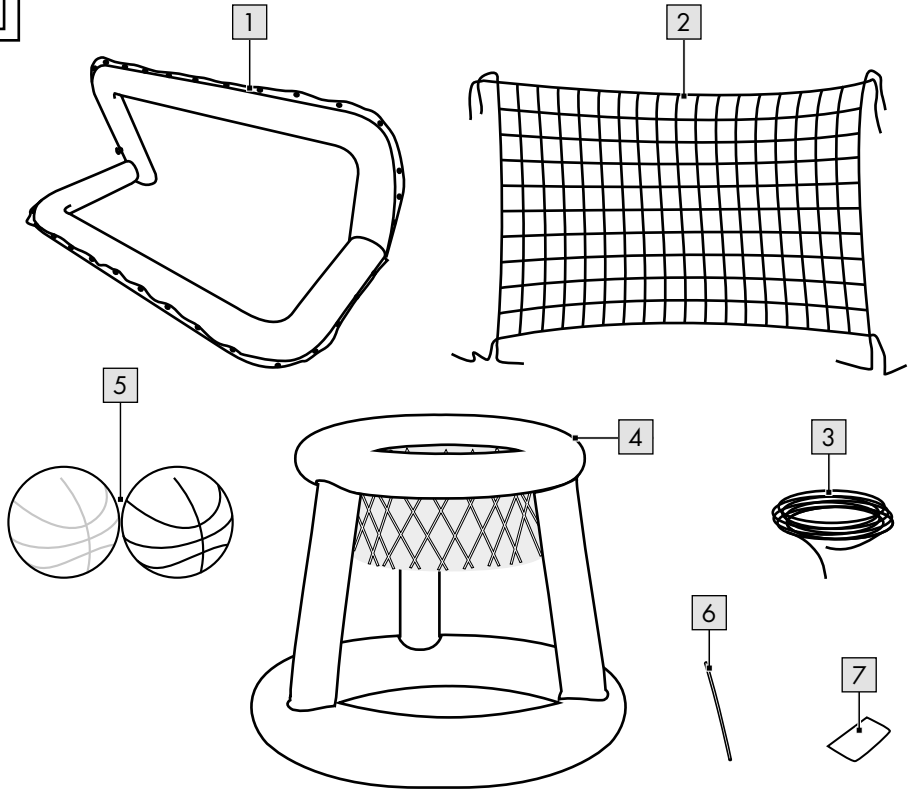
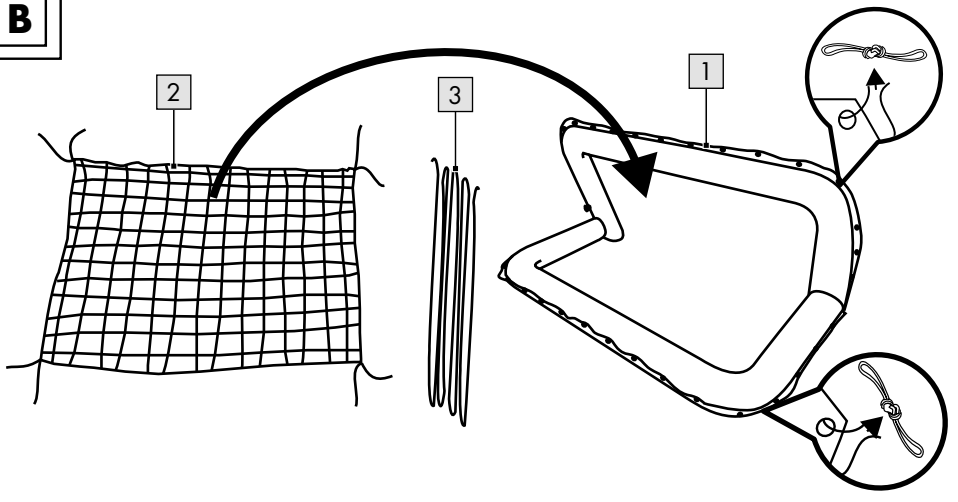
**A****B**

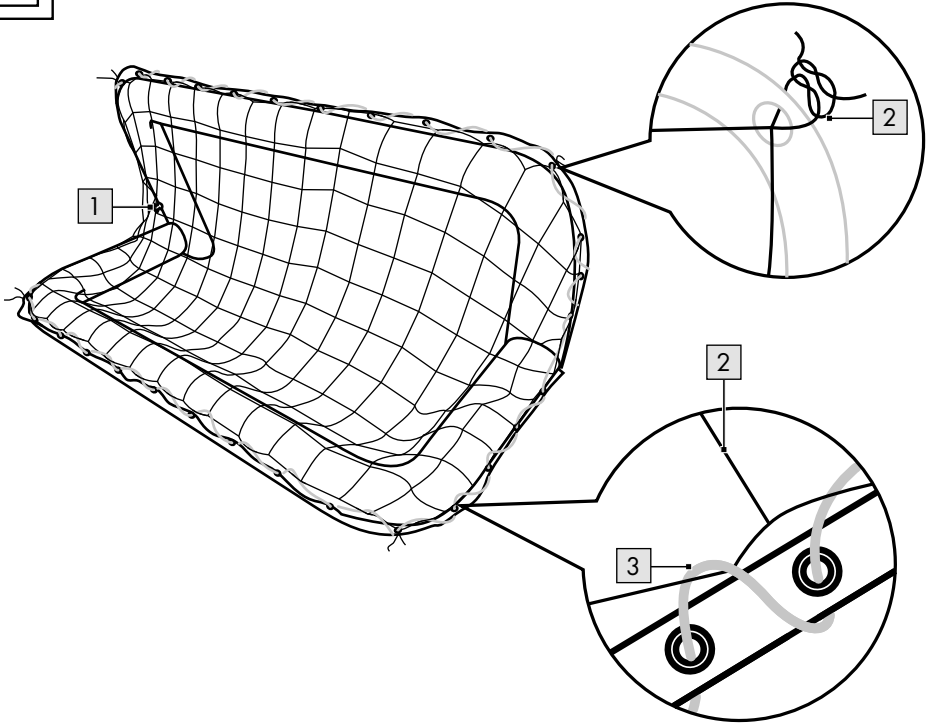
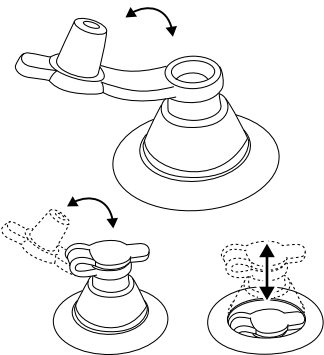
**C****D**

Félicitations !

Vous venez d'acquérir un article de grande qualité. Avant la première utilisation, familiarisez-vous avec l'article.



**Pour cela, veuillez lire attentivement la notice d'utilisation suivante.**

Utilisez l'article uniquement comme indiqué et pour les domaines d'utilisation mentionnés. Conservez bien cette notice d'utilisation. Si vous cédez l'article à un tiers, veuillez à lui remettre l'ensemble de la documentation.

## Contenu de la livraison (fig. A)

- 1 but de water-polo, gonflable (1)
- 1 filet (2)
- 1 corde (3)
- 1 panier de basket, gonflable (4)
- 2 balle, gonflable (5)
- 1 tuyau de dégonflage (6)
- 1 pièce de réparation (7)
- 1 notice d'utilisation

## Données techniques

Dimensions (gonflés) :

But: env. 137 x 66 x 58 cm (l x h x p)

Panier : env. 59 x 49 cm (Ø x h)



Date de fabrication (mois/année) :  
01/2023



Par la présente, Delta-Sport Handelskontor GmbH déclare que cet article est conforme aux exigences de base

suivantes et aux autres réglementations pertinentes en vigueur :

2009/48/CE – Directive relative à la sécurité des jouets

## Utilisation conforme

Cet article est un jouet pour les enfants à partir de 3 ans destiné à un usage privé pour une utilisation dans l'eau.

## Consignes de sécurité



### Danger de mort !

- Attention. Ne convient pas aux enfants de moins de 36 mois. Danger de strangulation. Longue corde.
- Attention. À utiliser uniquement en eau peu profonde et sous la surveillance d'adultes.
- Attention. Les matériaux d'emballage et de fixation ne font pas partie du jouet et doivent toujours être retirés pour des raisons de sécurité avant que les enfants ne puissent jouer avec.



### Risque de blessure !

- Assemblage par un adulte requis.
- Attention. Réservé à un usage familial.
- Pour protéger l'article des dommages et pour éviter que des personnes ne se blessent, l'article ne doit être utilisé qu'une fois qu'il est complètement gonflé.
- Informez vos enfants des consignes d'utilisation de l'article, afin qu'ils puissent jouer en toute sécurité.
- Ne pas grimper sur l'article.
- Ne pas s'asseoir sur l'article.
- N'apportez aucune modification à l'article.
- N'utilisez pas l'article si de l'air s'en échappe.
- Avant chaque utilisation, vérifiez que l'article ne montre aucun signe de dégradation ou d'usure. L'article ne doit être utilisé qu'en parfait état !



### Évitez les dégâts matériels !

- Tous les articles gonflables sont sensibles au froid. Par conséquent, ne jamais déplier ni gonfler l'article à une température de moins de 15 °C !
- Attention. Évitez l'utilisation d'écran solaire et de produits de soin pour la peau à base d'alcool. Les écrans solaires et produits de soin pour la peau à base d'alcool peuvent décoller le revêtement coloré des articles gonflables en PVC. Cela pourrait déteindre sur votre corps, vos vêtements ou d'autres objets en contact.

- Ne pas trop gonfler, sinon les lignes de soudure risquent de se déchirer. Fermez correctement les valves après le gonflage.
- Si la pression de l'air augmente sous un soleil ardent, compensez en relâchant l'air en conséquence.
- Assurez-vous que l'article – en particulier lorsqu'il est gonflé – n'entre pas en contact avec des pierres, du gravier ou des objets coupants et qu'il ne frotte ni ne traîne nulle part, sinon son matériau pourrait être endommagé.
- N'insérez qu'un adaptateur de pompe approprié dans les valves de sécurité. Autrement, les valves pourraient être endommagées.
- Éviter le contact avec des objets coupants, brûlants, pointus ou dangereux.

## Montage

**Le montage doit toujours être assuré par un adulte. Veuillez suivre les différentes étapes du montage dans l'ordre indiqué.**

### Gonflage

#### ATTENTION !

- **Les chambres à air doivent toujours être complètement gonflées !**
- **Suivez l'ordre approprié pour gonfler les chambres à air.**
- **Évitez de trop gonfler les chambres à air, sinon vous risqueriez de tendre excessivement les soudures ou même de les déchirer.**
- **Pour gonfler l'article, utilisez une pompe à pied disponible dans le commerce, ou bien une pompe à piston à double chambre avec un adaptateur approprié.**
- **Pour gonfler l'article, n'utilisez pas de compresseur ni de bouteilles d'air comprimé. Ceci peut endommager l'article.**
- **Faites attention à ce que l'air soit réparti de manière homogène dans les chambres à air.**

- **Gonflez chaque chambre à air jusqu'à ce qu'elle soit ferme au toucher. En appuyant légèrement avec le pouce sur la chambre à air, celui-ci doit pouvoir s'enfoncer un peu.**

#### Veuillez suivre l'ordre suivant :

1. Chambre à air inférieure du but de water-polo
2. Chambre à air supérieure du but de water-polo
3. Chambre à air du panier de basket
4. Balles

Pour gonfler, veuillez suivre les étapes suivantes :

1. Ouvrez le clapet de la valve (fig. D).
2. Pressez sur la tige de la valve et gonflez les chambres à air jusqu'à ce que l'article soit suffisamment tendu.
3. Fermez le clapet de la valve et enfoncez la valve en appliquant une légère pression (fig. D).

**But de water-polo :** Posez l'article sur une surface stable et suivez les étapes de montage des figures B à C.

### Démontage

**But de water-polo :** Défaites le nœud du filet et retirez ce dernier de l'article trou par trou.

### Dégonflage

1. Sortez la valve en la tirant et ouvrez-la.
2. Pressez légèrement sur la tige de la valve pour que l'air puisse s'échapper ou insérez le tuyau de dégonflage (6) dans la valve, pour permettre à l'air de s'échapper rapidement.

### Réparation

Les petites fissures ou les petits trous peuvent être réparés à l'aide de la pièce de réparation (7) fournie.

**Important ! Après la réparation de l'article, celui-ci ne doit pas être gonflé avant 20 minutes ! N'utilisez pas les pièces de réparation pour les fissures ou les trous présents sur les coutures.**

1. Laissez l'air s'échapper complètement de l'article.
2. Nettoyez bien la zone autour de la fuite. La zone doit être sèche et dénuée de toute graisse.

- Découpez un morceau du matériau de réparation, de taille suffisante pour que ses bords dépassent d'environ 1,3 cm autour de la zone endommagée.
- Détachez la pièce de réparation du papier, positionnez-la sur la zone endommagée et pressez fermement dessus.

## Stockage, nettoyage

Lorsque vous n'utilisez pas l'article, rangez-le toujours non gonflé dans un endroit sec, propre et à une température ambiante. Les valves doivent toujours être fermées pendant le stockage. Lors du stockage hivernal, ne placer aucun objet pointu sur le produit et ne pas pulvériser de talc. Nettoyez l'article uniquement avec un chiffon de nettoyage humide, puis l'essuyez. **IMPORTANT !** Ne jamais laver avec des produits de nettoyage agressifs.

## Mise au rebut



Ce produit est recyclable. Il est soumis à la responsabilité élargie du fabricant et est collecté séparément.



MANUEL  
À DÉPOSER DANS  
LE BAC DE TRI



LE TRI  
+ FACILE

ÉLÉMENTS  
D'EMBALLAGE



Séparez les éléments avant de trier



FR  
Ce produit se recycle

À DÉPOSER  
EN MAGASIN



À DÉPOSER  
EN DÉCHÈTERIE



Points de collecte sur [www.quefairedemesdechets.fr](http://www.quefairedemesdechets.fr)  
Privilégiez la réparation ou le don de votre produit !



Éliminez produit et les matériaux d'emballage conformément aux réglementations locales actuelles en vigueur. Conservez les matériaux d'emballage (comme les sachets en plastique) hors de portée des enfants. Vous obtiendrez plus d'informations relatives à l'élimination de l'article usagé auprès de votre commune ou de votre municipalité. Éliminez l'article et l'emballage dans le respect de l'environnement.



Le code de recyclage est utilisé pour identifier les différents matériaux à retourner dans le cycle de recyclage. Ce code se compose du symbole de recyclage, représentant le cycle de recyclage ainsi que d'un numéro identifiant le matériau.

## Indications concernant la garantie et le service après-vente

L'article a été produit avec grand soin et sous un contrôle constant. DELTA-SPORT HANDELS-KONTOR GmbH accorde au client final privé une garantie de trois ans sur cet article à compter de la date d'achat (période de garantie) conformément aux dispositions suivantes. La garantie ne vaut que pour les défauts de matériaux et de fabrication. La garantie ne couvre pas les pièces soumises à une usure normale, lesquelles doivent donc être considérées comme des pièces d'usure (comme par ex. les piles), de même qu'elle ne couvre pas les pièces fragiles, telles que les interrupteurs, les batteries ou les pièces fabriquées en verre.

Les réclamations au titre de cette garantie sont exclues si l'article a été utilisé de manière abusive ou inappropriée, hors du cadre de son usage ou du champ d'application prévu ou si les instructions de la notice d'utilisation n'ont pas été respectées, à moins que le client final ne prouve que l'article présentait un défaut de matériau ou de fabrication n'étant pas dû à l'une des conditions mentionnées ci-dessus.

Les réclamations au titre de la garantie ne peuvent être adressées pendant la période de garantie qu'en présentant le ticket de caisse original. Veuillez pour cela conserver le ticket de caisse original. Ceci s'applique également aux pièces remplacées et réparées.

Si vous avez des plaintes à formuler, veuillez d'abord contacter le service d'assistance téléphonique ci-dessous ou nous contacter par courrier électronique. Si le cas est couvert par la garantie, nous nous engageons - à notre appréciation - à réparer ou à remplacer l'article gratuitement pour vous ou à vous rembourser le prix d'achat. Aucun autre droit ne découle de la garantie.

Vos droits légaux, en particulier les droits de garantie contre le vendeur concerné, ne sont pas limités par cette garantie.

### **Article L217-16 du Code de la consommation**

Lorsque l'acheteur demande au vendeur, pendant le cours de la garantie commerciale qui lui a été consentie lors de l'acquisition ou de la réparation d'un bien meuble, une remise en état couverte par la garantie, toute période d'immobilisation d'au moins sept jours vient s'ajouter à la durée de la garantie qui restait à courir. Cette période court à compter de la demande d'intervention de l'acheteur ou de la mise à disposition pour réparation du bien en cause, si cette mise à disposition est postérieure à la demande d'intervention.

Indépendamment de la garantie commerciale souscrite, le vendeur reste tenu des défauts de conformité du bien et des vices rédhibitoires dans les conditions prévues aux articles L217-4 à L217-13 du Code de la consommation et aux articles 1641 à 1648 et 2232 du Code Civil.

### **Article L217-4 du Code de la consommation**

Le vendeur livre un bien conforme au contrat et répond des défauts de conformité existant lors de la délivrance.

Il répond également des défauts de conformité résultant de l'emballage, des instructions de montage ou de l'installation lorsque celle-ci a été mise à sa charge par le contrat ou a été réalisée sous sa responsabilité.

### **Article L217-5 du Code de la consommation**

Le bien est conforme au contrat :

1° S'il est propre à l'usage habituellement attendu d'un bien semblable et, le cas échéant :

- s'il correspond à la description donnée par le vendeur et posséder les qualités que celui-ci a présentées à l'acheteur sous forme d'échantillon ou de modèle ;
- s'il présente les qualités qu'un acheteur peut légitimement attendre eu égard aux déclarations publiques faites par le vendeur, par le producteur ou par son représentant, notamment dans la publicité ou l'étiquetage ;

2° Ou s'il présente les caractéristiques définies d'un commun accord par les parties ou être propre à tout usage spécial recherché par l'acheteur, porté à la connaissance du vendeur et que ce dernier a accepté.

### **Article L217-12 du Code de la consommation**

L'action résultant du défaut de conformité se prescrit par deux ans à compter de la délivrance du bien.

### **Article 1641 du Code civil**

Le vendeur est tenu de la garantie à raison des défauts cachés de la chose vendue qui la rendent impropre à l'usage auquel on la destine, ou qui diminuent tellement cet usage que l'acheteur ne l'aurait pas acquise, ou n'en aurait donné qu'un moindre prix, s'il les avait connus.

### **Article 1648 1er alinéa du Code civil**

L'action résultant des vices rédhibitoires doit être intentée par l'acquéreur dans un délai de deux ans à compter de la découverte du vice.

Les pièces détachées indispensables à l'utilisation du produit sont disponibles pendant la durée de la garantie du produit.

IAN : 407895\_2207

**(FR)** Service France  
Tel. : 0800 919270  
E-Mail : [deltasport@lidl.fr](mailto:deltasport@lidl.fr)

**(BE)** Service Belgique  
Tel. : 0800 12089  
E-Mail : [deltasport@lidl.be](mailto:deltasport@lidl.be)

Gefeliciteerd!

Met uw aankoop hebt u voor een hoogwaardig artikel gekozen. Zorg ervoor dat u voor het eerste gebruik met het artikel vertrouwd raakt.

 **Lees hiervoor de volgende gebruiksaanwijzing zorgvuldig door.**

Gebruik het artikel alleen zoals omschreven en voor het aangegeven doel. Bewaar deze gebruiksaanwijzing goed. Geef alle documenten mee als u het artikel aan iemand anders geeft.

## In het leveringspakket inbegrepen (afb. A)

1 x waterpolodoel, opblaasbaar (1)

1 x net (2)

1 x touw (3)

1 x basketbalkorf, opblaasbaar (4)

2 x bal, opblaasbaar (5)

1 x ontluichtingsbuisje (6)

1 x reparatiedoek (7)

1 x gebruiksaanwijzing

## Technische gegevens

Afmetingen (met lucht gevuld):

Doel: ca. 137 x 66 x 58 cm (b x h x d)

Korf: ca. 59 x 49 cm (Ø x h)

 Productiedatum (maand/jaar):  
01/2023

 Hiermee verklaart de firma Delta-Sport Handelskontor GmbH dat dit artikel aan de volgende fundamentele eisen voldoet en met de overige ter zake geldende bepalingen overeenstemt:  
2009/48/EG - Speelgoedrichtlijn

## Voorgeschreven gebruik

Dit artikel werd ontwikkeld als speelgoed voor kinderen met een leeftijd vanaf 3 jaar voor privégebruik op het water.

## Veiligheidsinstructies

### Levensgevaar!

- Waarschuwing. Niet geschikt voor kinderen jonger dan 36 maanden. Verwurgingsgevaar. Lang doord.
- Waarschuwing. Alleen in ondiep water en onder toezicht van volwassenen gebruiken.
- Waarschuwing. Alle verpakkings- en bevestigingsmaterialen zijn geen bestanddeel van het speelgoed en moeten veiligheidshalve steeds verwijderd worden voordat het artikel aan kinderen overhandigd wordt om ermee te spelen.

### Gevaar voor blessures!

- Te monteren door een volwassene.
- Waarschuwing. Uitsluitend voor huishoudelijk gebruik.
- Om het artikel tegen beschadigingen en personen tegen blessures te beschermen, mag het artikel pas gebruikt worden wanneer het volledig opgeblazen is.
- Informeer uw kinderen over de gebruikstips om met het artikel veilig te spelen.
- Niet op het artikel klauteren.
- Niet op het artikel zitten.
- Voer geen veranderingen aan het artikel door.
- Gebruik het artikel niet wanneer er lucht ontsnapt.
- Controleer het artikel telkens vóór gebruik op beschadigingen of slijtageverschijnselen. Het artikel mag uitsluitend in een perfecte staat gebruikt worden!

### Preventie van materiële schade!

- Alle opblaasartikelen zijn gevoelig voor koude. Het artikel daarom nooit onder een temperatuur van 15 °C uitvouwen en oppompen!
- Waarschuwing. Vermijd het gebruik van alcoholhoudende zonnebrand- en huidverzorgingsmiddelen. Alcoholhoudende zonnebrand- en huidverzorgingsmiddelen kunnen de verflaag van de PVC opblaasartikelen losweken. Dat kan tot verkleuringen op uw lichaam, uw kleding of andere, daarmee in aanraking komende voorwerpen leiden.



- Niet te stevig oppompen, omdat anders het gevaar bestaat dat de lasnaden openscheuren. Ventielen na het oppompen goed afsluiten.
- Indien de luchtdruk in de brandende zon toeneemt, moet deze passend gecompenseerd worden door de lucht te laten ontsnappen.
- Let erop dat het artikel – in het bijzonder in de opgepompte toestand – niet met stenen, grind of puntige voorwerpen in aanraking komt en nergens schuurt of sleept, omdat er zich anders beschadigingen aan de folie kunnen voordoen.
- Uitsluitend geschikte pompadapters in de veiligheidsventielen steken. Anders zouden de ventielen beschadigd kunnen worden.
- Contact met scherpe, hete, puntige of gevaarlijke voorwerpen vermijden.

## Montage

**De montage dient altijd door een volwassene uitgevoerd te worden. Gelieve de afzonderlijke stappen van de montage in de aangegeven volgorde te volgen.**

### Oppompen

#### WAARSCHUWING!

- **De luchtkamers altijd volledig oppompen!**
- **Neem de correcte volgorde bij het opblazen van de luchtkamers in acht.**
- **Vermijd het bovenmatig oppompen van de luchtkamers. In het andere geval bestaat er gevaar voor overmatige uitzetting of zelfs voor het openscheuren van de lasnaden.**
- **Gebruik voor het oppompen van het artikel in de handel verkrijgbare voetspomp of met dubbele slag werkende zuigerpompen met passende pompadapters.**
- **Gebruik voor het oppompen van het artikel noch een compressor noch persluchtflenzen. Dit kan tot beschadigingen aan het artikel leiden.**
- **Let erop dat de kamers gelijkmatig met lucht gevuld zijn.**

- **Pomp de betreffende luchtkamer zodanig op, dat ze stevig aanvoelt. Bij het drukken met de duim op de luchtkamer moet ze nog gemakkelijk ingedrukt kunnen worden.**

#### Neem volgende volgorde in acht:

1. Onderste luchtkamer van het waterpolodoel
2. Bovenste luchtkamer van het waterpolodoel
3. Luchtkamer basketbalkorf
4. Ballen

Volg voor het oppompen volgende stappen:

1. Open de ventielafsluiting (afb. D).
2. Druk de klepsteel in elkaar en pomp de luchtkamer op totdat het artikel strak genoeg is.
3. Sluit de ventielafsluiting en druk zachtjes het ventiel naar onder (afb. D).

**Waterpolodoel:** Zet het artikel op een stevige ondergrond en volg de montageschappen van de afbeeldingen B-C.

## Demontage

**Waterpolodoel:** Maak de knoop aan het net los en trek het gat na het artikel uit het artikel.

## Lucht ledigen

1. Trek het ventiel uit en open het.
2. Druk de klepsteel lichtjes in elkaar, zodat de lucht kan ontsnappen of steek het ontluchtingsbuisje (6) in het ventiel om de lucht snel te laten ontsnappen.

## Reparatie

Scheurtjes of gaatjes kunnen met de bijgevoegde reparatiedoek (7) verholpen worden.

**Belangrijk! Na de reparatie het artikel 20 minuten lang niet oppompen! Gebruik de doek niet bij scheuren of gaatjes op de naad.**

1. Laat de lucht volledig uit het artikel ontsnappen.
2. Reinig het oppervlak rond het lek grondig. Het oppervlak moet droog en vetvrij zijn.
3. Knip een stuk reparatiemateriaal uit, groot genoeg zodat de randen daarvan ca. 1,3 cm over het beschadigde oppervlak uitsteken.

4. Trek de doek van het papier af, zet de doek op het beschadigde oppervlak en druk de doek stevig aan.

## Opslag, reiniging

Berg het artikel bij niet-gebruik altijd droog, schoon en niet opgepompt bij kamertemperatuur op.

De ventielen dienen bij de opslag steeds gesloten te zijn. Bij het opbergen in de winter geen scherpe voorwerpen op het artikel zetten en niet met talkpoeder bestrooien.

Reinig het artikel alleen met een vochtige schoonmaakdoek en droog het vervolgens af. BELANGRIJK! Reinig nooit met agressieve reinigingsmiddelen.

## Afvalverwerking



Voer het artikel en de verpakkingsmaterialen af in overeenstemming met de actuele lokale voorschriften. Berg verpakkingsmaterialen (zoals bv. foliezakjes) op buiten het bereik van kinderen. Bijkomende informatie over de afvoer van het onbruikbaar geworden artikel krijgt u bij uw gemeente- of stadsbestuur. Voer het artikel en de verpakking milieuvriendelijk af.



De recyclingcode dient om verschillende materialen voor recyclingdoeleinden te kenmerken. De code bestaat uit een recyclingsymbool voor de recyclingcyclus en een nummer dat het materiaal kenmerkt.

## Opmerkingen over garantie en serviceafhandeling

Het artikel werd met de grootste zorgvuldigheid en onder permanent toezicht geproduceerd. De firma DELTA-SPORT HANDELSKONTOR GmbH verleent particuliere eindklanten op dit artikel drie jaar garantie, te rekenen vanaf de datum van aankoop (garantietermijn) en dit op grond van de volgende bepalingen. De garantie geldt alleen voor materiaal- en verwerkingsfouten.

De garantie is niet van toepassing op onderdelen die aan een normale slijtage onderhevig zijn en daarom als niet-slijtvaste onderdelen te beschouwen zijn (bv. batterijen) en evenmin op breekbare onderdelen, bv. schakelaars, accu's of onderdelen die van glas gemaakt zijn. Uit de garantie voortvloeiende claims zijn uitgesloten als het artikel onvakkundig, verkeerd of niet in het kader van de voorziene bepaling of in het kader van het voorziene gebruiksdoeleinde gebruikt werd of indien richtlijnen in de gebruiksaanwijzing niet in acht genomen werden, tenzij de eindklant aantoonde dat er sprake is van een materiaal- of verwerkingsfout die niet op één van de hoger vermelde omstandigheden gebaseerd is.

Uit de garantie voortvloeiende claims kunnen alleen tijdens de garantieperiode op vertoon van de originele kassabon ingediend worden. Gelieve daarom de originele kassabon te bewaren. De garantieperiode wordt door eventuele reparaties op grond van de garantie, wettelijke waarborg of coulance niet verlengd. Dit geldt ook voor vervangen en gerepareerde onderdelen.

Gelieve u bij klachten in eerste instantie tot de hieronder vermelde servicehotline te richten of met ons per e-mail contact op te nemen. Is er sprake van een garantiegeval, dan wordt het artikel door ons – naar onze keuze – voor u gratis gerepareerd, wordt het vervangen of wordt de aankoopsom terugbetaald. Verdere rechten op grond van de garantie bestaan niet.

Uw wettelijke rechten, in het bijzonder rechten op garantie tegenover de betreffende verkoper, worden door deze garantie niet beperkt.

IAN: 407895\_2207

 Service België  
Tel.: 0800 12089  
E-Mail: [deltasport@lidl.be](mailto:deltasport@lidl.be)

Herzlichen Glückwunsch!

Mit Ihrem Kauf haben Sie sich für einen hochwertigen Artikel entschieden. Machen Sie sich vor der ersten Verwendung mit dem Artikel vertraut.



### **Lesen Sie hierzu aufmerksam die nachfolgende Gebrauchsanweisung.**

Benutzen Sie den Artikel nur wie beschrieben und für die angegebenen Einsatzbereiche. Bewahren Sie diese Gebrauchsanweisung gut auf. Händigen Sie alle Unterlagen bei Weitergabe des Artikels an Dritte ebenfalls mit aus.

## **Lieferumfang (Abb. A)**

1 x Wasserballtor, aufblasbar (1)

1 x Netz (2)

1 x Seil (3)

1 x Basketballkorb, aufblasbar (4)

2 x Ball, aufblasbar (5)

1 x Entlüftungsröhrchen (6)

1 x Reparaturflicken (7)

1 x Gebrauchsanweisung

## **Technische Daten**

Maße (luftbefüllt):

Wasserballtor: ca. 137 x 66 x 58 cm (B x H x T)

Basketballkorb: ca. 59 x 49 cm (Ø x H)



Herstellungsdatum (Monat/Jahr):  
01/2023



Hiermit erklärt Delta-Sport Handelskontor GmbH, dass dieser Artikel mit den folgenden grundlegenden

Anforderungen und den übrigen einschlägigen Bestimmungen übereinstimmt:

2009/48/EG - Spielzeug-Richtlinie

## **Bestimmungsgemäße Verwendung**

Dieser Artikel ist als Spielzeug für Kinder ab 3 Jahren zur Verwendung auf dem Wasser für den privaten Gebrauch konzipiert.

## **Sicherheitshinweise**



### **Lebensgefahr!**

- Achtung. Nicht für Kinder unter 36 Monaten geeignet. Strangulationsgefahr. Lange Schnur.
- Achtung. Nur im flachen Wasser und unter der Aufsicht von Erwachsenen verwenden.
- Achtung. Alle Verpackungs- und Befestigungsmaterialien sind nicht Bestandteil des Spielzeugs und müssen aus Sicherheitsgründen stets entfernt werden, bevor der Artikel Kindern zum Spielen übergeben wird.



### **Verletzungsgefahr!**

- Der Zusammenbau ist durch einen Erwachsenen vorzunehmen.
- Um den Artikel vor Beschädigungen und Personen vor Verletzungen zu schützen, darf der Artikel erst benutzt werden, wenn er vollständig aufgeblasen ist.
- Informieren Sie Ihre Kinder über die Benutzungshinweise für sicheres Spielen.
- Nicht auf den Artikel klettern.
- Nicht auf den Artikel setzen.
- Nehmen Sie keine Veränderungen an dem Artikel vor.
- Verwenden Sie den Artikel nicht, wenn Luft entweicht.
- Prüfen Sie den Artikel vor jedem Gebrauch auf Beschädigungen oder Abnutzungen. Der Artikel darf nur in einwandfreiem Zustand verwendet werden!



### **Vermeidung von Sachschäden!**

- Alle Aufblasartikel sind kälteempfindlich. Den Artikel daher nie unter einer Temperatur von 15 °C auseinanderfalten und aufpumpen!
- Achtung. Vermeiden Sie die Verwendung von alkoholhaltigen Sonnenschutz- und Hautpflegemitteln. Alkoholhaltige Sonnenschutz- und Hautpflegemittel können die Farbbeschichtung der PVC-Aufblasartikel ablösen. Das kann zu Abfärbungen auf Ihrem Körper, Ihrer Kleidung oder anderen, sich in Kontakt befindenden Gegenständen führen.

- Nicht zu prall aufpumpen, da ansonsten die Gefahr besteht, dass die Schweißnähte aufreißen. Ventile nach dem Aufpumpen gut verschließen.
- Falls der Luftdruck in der prallen Sonne zunimmt, muss dieser durch Ablassen der Luft entsprechend ausgeglichen werden.
- Achten Sie darauf, dass der Artikel – besonders im aufgepumpten Zustand – nicht mit Steinen, Kies oder spitzen Gegenständen in Berührung kommt und nirgends scheuert oder schleift, da ansonsten Beschädigungen an der Folie auftreten können.
- Nur geeignete Pumpenadapter in die Sicherheitsventile stecken. Andernfalls könnten die Ventile beschädigt werden.
- Kontakt mit scharfkantigen, heißen, spitzen oder gefährlichen Gegenständen vermeiden.

## Aufbau

**Der Aufbau soll immer durch einen Erwachsenen erfolgen. Bitte befolgen Sie die einzelnen Schritte des Aufbaus in der angegebenen Reihenfolge.**

### Aufpumpen

#### ACHTUNG!

- **Die Luftkammern immer vollständig aufpumpen!**
- **Halten Sie die richtige Reihenfolge beim Aufblasen der Luftkammern ein.**
- **Vermeiden Sie ein übermäßiges Aufpumpen der Luftkammern, da ansonsten die Gefahr einer Überdehnung oder gar eines Aufreißen der Schweißnähte besteht.**
- **Verwenden Sie zum Aufpumpen des Artikels handelsübliche Fußpumpen oder Doppelhub-Kolbenpumpen mit entsprechenden Pumpenadaptern.**
- **Verwenden Sie zum Aufpumpen des Artikels weder einen Kompressor noch Druckluftflaschen. Dies kann zu Beschädigungen am Artikel führen.**
- **Achten Sie darauf, dass die Kammern gleichmäßig mit Luft befüllt sind.**

- **Pumpen Sie die jeweilige Luftkammer so weit auf, bis sie sich fest anfühlt. Beim Druck mit dem Daumen auf die Luftkammer sollte sich diese noch leicht eindrücken lassen.**

#### Beachten Sie folgende Reihenfolge:

1. Untere Luftkammer des Wasserballtors
2. Obere Luftkammer des Wasserballtors
3. Luftkammer Basketballkorb
4. Bälle

Befolgen Sie zum Aufpumpen folgende Schritte:

1. Öffnen Sie den Ventilverschluss (Abb. D).
2. Drücken Sie den Ventilschaft zusammen und pumpen Sie die Luftkammer auf, bis der Artikel straff genug ist.
3. Schließen Sie den Ventilverschluss und versenken Sie das Ventil durch leichten Druck (Abb. D).

**Wasserballtor:** Stellen Sie den Artikel auf einen festen Untergrund und befolgen Sie die Aufbauschritte der Abbildungen B-C.

## Abbau

**Wasserballtor:** Lösen Sie den Knoten am Netz und ziehen Sie es Loch für Loch aus dem Artikel.

## Luft entleeren

1. Ziehen Sie das Ventil heraus und öffnen Sie es.
2. Drücken Sie den Ventilschaft leicht zusammen, sodass die Luft entweichen kann, oder führen Sie das Entlüftungsröhrchen (6) in das Ventil, um die Luft schnell entweichen zu lassen.

## Reparatur

Kleine Risse oder Löcher können mit dem beiliegenden Reparaturflicken (7) ausgebessert werden.

**Wichtig! Nach der Reparatur den Artikel für 20 Minuten nicht aufpumpen! Verwenden Sie den Flicker nicht bei Rissen oder Löchern auf der Naht.**

1. Lassen Sie die Luft vollständig aus dem Artikel entweichen.

2. Reinigen Sie den Bereich um das Leck herum gründlich. Der Bereich muss trocken und fettfrei sein.
3. Schneiden Sie ein Stück Reparaturmaterial aus, groß genug, dass seine Ränder ca. 1,3 cm über den beschädigten Bereich hinausragen.
4. Ziehen Sie den Flicker vom Papier ab, setzen Sie ihn auf den beschädigten Bereich auf und drücken Sie ihn fest an.

## Lagerung, Reinigung

Lagern Sie den Artikel bei Nichtbenutzung immer trocken, sauber und unaufgepumpt bei Raumtemperatur.

Die Ventile sollen bei der Lagerung stets geschlossen sein. Beim Einlagern für den Winter keine scharfen Gegenstände auf den Artikel stellen und nicht mit Talkum einpudern. Nur mit einem feuchten Reinigungstuch reinigen und anschließend trockenwischen. WICHTIG! Nie mit scharfen Reinigungsmitteln reinigen.

## Hinweise zur Entsorgung



Entsorgen Sie den Artikel und die Verpackungsmaterialien entsprechend den aktuellen örtlichen Vorschriften.

Bewahren Sie Verpackungsmaterialien (wie z. B. Folienbeutel) für Kinder unerschwinglich auf. Weitere Informationen zur Entsorgung des ausgedienten Artikels erhalten Sie bei Ihrer Gemeinde- oder Stadtverwaltung. Entsorgen Sie den Artikel und die Verpackung umweltschonend.



Der Recycling-Code dient der Kennzeichnung verschiedener Materialien zur Rückführung in den Wiederverwertungskreislauf (Recycling). Der Code besteht aus einem Recyclingsymbol für den Verwertungskreislauf und einer Nummer, die das Material kennzeichnet.

## Hinweise zur Garantie und Serviceabwicklung

Der Artikel wurde mit großer Sorgfalt und unter ständiger Kontrolle produziert. DELTA-SPORT HANDELSKONTOR GmbH räumt privaten Endkunden auf diesen Artikel drei Jahre Garantie ab Kaufdatum (Garantiefrist) nach Maßgabe der folgenden Bestimmungen ein. Die Garantie gilt nur für Material- und Verarbeitungsfehler.

Die Garantie erstreckt sich nicht auf Teile, die der normalen Abnutzung unterliegen und deshalb als Verschleißteile anzusehen sind (z. B. Batterien) sowie nicht auf zerbrechliche Teile, z. B. Schalter, Akkus oder Teile, die aus Glas gefertigt sind.

Ansprüche aus dieser Garantie sind ausgeschlossen, wenn der Artikel unsachgemäß oder missbräuchlich oder nicht im Rahmen der vorgesehenen Bestimmung oder des vorgesehenen Nutzungsumfangs verwendet wurde oder Vorgaben in der Anleitung/Anweisung nicht beachtet wurden, es sei denn, der Endkunde weist nach, dass ein Material- oder Verarbeitungsfehler vorliegt, der nicht auf einem der vorgenannten Umstände beruht. Ansprüche aus der Garantie können nur innerhalb der Garantiefrist unter Vorlage des Originalkassenbelegs geltend gemacht werden. Bitte bewahren Sie deshalb den Originalkassenbeleg auf.

Die Garantiefrist wird durch etwaige Reparaturen aufgrund der Garantie, gesetzlicher Gewährleistung oder Kulanz nicht verlängert. Dies gilt auch für ersetzte und reparierte Teile. Bitte wenden Sie sich bei Beanstandungen zunächst an die untenstehende Service-Hotline oder setzen Sie sich per E-Mail mit uns in Verbindung. Liegt ein Garantiefall vor, wird der Artikel von uns – nach unserer Wahl – für Sie kostenlos repariert, ersetzt oder der Kaufpreis erstattet. Weitere Rechte aus der Garantie bestehen nicht. Ihre gesetzlichen Rechte, insbesondere Gewährleistungsansprüche gegenüber dem jeweiligen Verkäufer, werden durch diese Garantie nicht eingeschränkt.

IAN: 407895\_2207

**DE** Kundenservice Deutschland  
Tel.: 0800 5435 111  
E-Mail: [deltasport@lidl.de](mailto:deltasport@lidl.de)

**AT** Service Österreich  
Tel.: 0800 447744  
E-Mail: [deltasport@lidl.at](mailto:deltasport@lidl.at)

**CH** Service Schweiz  
Tel.: 0800 56 44 33  
E-Mail: [deltasport@lidl.ch](mailto:deltasport@lidl.ch)

Congratulations!

You have chosen to purchase a high-quality product. Familiarise yourself with the product before using it for the first time.

 **Read the following instructions for use carefully.**

Use the product only as described and only for the given areas of application. Store these instructions for use carefully. When passing the product on to third parties, please also hand over all accompanying documents.

## Scope of delivery (fig. A)

- 1 x water polo goal, inflatable (1)
- 1 x net (2)
- 1 x cord (3)
- 1 x basketball hoop, inflatable (4)
- 2 x ball, inflatable (5)
- 1 x deflation tube (6)
- 1 x repair patch (7)
- 1 x instructions for use

## Technical data

Dimensions (inflated):

Goal: approx. 137 x 66 x 58cm (W x H x D)

Hoop: approx. 59 x 49cm (Ø x H)

 Date of manufacture (month/year):  
01/2023

**UK CA** UK Conformity Assessed  
Delta-Sport Handelskontor GmbH hereby declares that this product meets the following basic requirements, as well as other important regulations:

Toys (Safety) Regulations 2011

**CE** Delta-Sport Handelskontor GmbH hereby declares that this product conforms to the following basic requirements and other applicable regulations: Directive 2009/48/EC on the safety of toys

## Intended use

This product is a toy for children over the age of 3 and has been designed for private use on the water.

## Safety instructions

### **Danger to life!**

- Warning. Not suitable for children under 36 months. Strangulation hazard. Long cord.
- Warning. Use only in shallow water and under the supervision of adults.
- Warning. None of the packaging and fastening materials are considered part of the toy and must always be removed for safety reasons before the product can be given to children to play with.

### **Risk of injury!**

- Adult assembly required.
- Warning. Only for domestic use.
- The product may not be used until it is fully inflated to prevent damage to the product and injuries to people.
- Speak to your children about how to use the product while playing safely.
- Do not climb on the product.
- Do not sit on the product.
- Do not modify the product in any way.
- Do not use the product if air is leaking.
- Check the product for damage and wear before each use. The product may only be used in good order and condition!

### **Avoiding material damage!**

- All inflatables are susceptible to cold. For this reason never unfold and inflate the product at a temperature lower than 15 °C!
- Warning. Avoid using sunscreen and skin care products containing alcohol. Sunscreen and skin care products containing alcohol can cause the colour coating of this PVC inflatable product to peel. This can lead to stains on your body, your clothing, or other objects that come into contact.
- Do not over-inflate because you then risk tearing open the welded seams. Close the valves properly after inflating.
- In the event that the air pressure increases in the hot sun, it must be balanced accordingly by letting out air.

- Make sure that the product, especially when inflated, does not come into contact with stones, gravel, or sharp objects and does not rub or scrape against anything as this can cause damage to the plastic foil.
- Use only the correct pump adapters to insert into the safety valves. The valves might otherwise be damaged.
- Avoid contact with sharp-edged, hot, pointed or dangerous objects.

## Assembly

**The product should always be assembled by an adult. Please follow the individual assembly steps in the order indicated.**

## Inflation

### WARNING!

- **Always inflate the air chambers fully!**
- **Follow the correct sequence when inflating the air chambers.**
- **Avoid inflating the air chambers too much because there is the risk of over-stretching the welded seams or even tearing them open.**
- **Use standard commercial foot pumps or double-stroke piston pumps with matching adapter attachments to inflate the product.**
- **Do not use a compressor or compressed air bottles to inflate the product. This can lead to damage to the product.**
- **Make sure that the chambers are filled with air uniformly.**
- **Inflate each air chamber until it feels firm to the touch. When you press with your thumb against the air chamber it should still give a little.**

### Assemble in the following order:

1. Lower air chamber of the water polo goal
2. Upper air chamber of the water polo goal
3. Air chamber, basketball hoop
4. Balls

Proceed as follows to inflate:

1. Open the valve seal (fig. D).
2. Squeeze the valve stem together and inflate the air chamber until the product is sufficiently firm.
3. Close the valve seal and push in the valve by pressing lightly (fig. D).

**Water polo goal:** Stand the product on a firm surface and follow the assembly steps in figs. B-C.

## Disassembly

**Water polo goal:** Untie the knots on the net and pull it out of the product hole by hole.

## Deflation

1. Pull the valve out and open it.
2. Squeeze the valve stem together lightly so that the air can escape or insert the deflation tube (6) into the valve to allow the air to escape rapidly.

## Repairs

Minor cracks or holes can be repaired with the repair patch (7) supplied.

**Important! Do not inflate the product for 20 minutes after repair! Do not use the patch for cracks or holes on the seam.**

1. Let the air out of the product completely.
2. Clean the area around the leak thoroughly. The area must be dry and free from grease.
3. Cut out a piece of the repair material that is big enough for its edges to overlap the damaged area by about 1.3cm.
4. Peel the patch off the paper, place it on the damaged area and press tight.

## Storage, cleaning

When not in use, always store the product clean, dry, and not inflated at room temperature.

The valves should always be closed during storage. When storing for the winter do not place any sharp objects on the product and do not apply talcum powder.



Only clean the product with a damp cloth and wipe dry afterwards.

**IMPORTANT!** Never clean the product with harsh cleaning agents.

## Disposal



Dispose of the product and packaging materials in accordance with current local regulations. Store the packaging materials (foil bags, for example) out of the reach of children. For further information about disposal of the product no longer needed, contact your local council. Dispose of the product and the packaging in an environmentally friendly manner.



The Recycling Code distinguishes different materials to be returned for recycling. The Code consists of the recycling symbol for the recycling process and a number that identifies the material.

## Notes on the guarantee and service handling

The product was produced with great care and under continuous quality control. DELTA-SPORT HANDELSKONTOR GmbH gives private end customers a three-year guarantee on this product from the date of purchase (guarantee period) in accordance with the following provisions.

The guarantee is only valid for material and manufacturing defects. The guarantee does not cover parts subject to normal wear and tear that are thus considered wear parts (e.g. batteries) or fragile parts such as switches, rechargeable batteries, or parts made of glass.

Claims under this guarantee are excluded if the product has been used incorrectly, improperly, or contrary to the intended purpose, or if the provisions in the instructions for use were not observed, unless the end customer proves that a material or manufacturing defect exists that was not caused by one of the aforementioned circumstances.

Claims under the guarantee can only be made within the guarantee period by presenting the original sales receipt. Please therefore keep the original sales receipt. The guarantee period is not extended by any repairs carried out under the guarantee, under statutory guarantees, or as a gesture of goodwill. This also applies to replaced and repaired parts.

If you wish to make a claim please first contact the service hotline mentioned below or contact us by e-mail. If there is a guarantee case, then the product will be repaired or replaced free of charge to you or the purchase price will be refunded, depending on our choice.

Your legal rights, in particular guarantee claims against the respective seller, are not limited by this guarantee.

IAN: 407895\_2207



Service Great Britain

Tel.: 0800 404 7657

E-Mail: [deltasport@lidl.co.uk](mailto:deltasport@lidl.co.uk)





**DELTA-SPORT HANDELSKONTOR GMBH**

Wragekamp 6 • DE-22397 Hamburg

GERMANY



01/2023

Delta-Sport-Nr.: PB-12196

---

11.07.2022 / AM 6:53

IAN 407895\_2207

20