



CROSS LINE LASER PKLL 10 B3

(GB)

CROSS LINE LASER

Translation of the original instructions

(SI)

KRIŽNO LINIJSKI LASER

Prevod originalnega navodila za uporabo

(SK)

KŘÍŽOVÝ LÍNIOVÝ LASER

Preklad originálneho návodu
na obsluhu

(HU)

KERESZTVONALAS LÉZER

Az originál használati utasítás fordítása

(CZ)

KŘÍŽOVÝ LINIOVÝ LASER

Překlad originálního provozního návodu

(DE) (AT) (CH)

KREUZLINIENLASER

Originalbetriebsanleitung

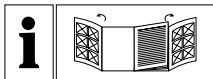

GB	Translation of the original instructions	Page	5
HU	Az originál használati utasítás fordítása	Oldal	17
SI	Prevod originalnega navodila za uporabo	Stran	29
CZ	Překlad originálního provozního návodu	Strana	41
SK	Preklad originálneho návodu na obsluhu	Strana	53
DE/AT/CH	Originalbetriebsanleitung	Seite	65

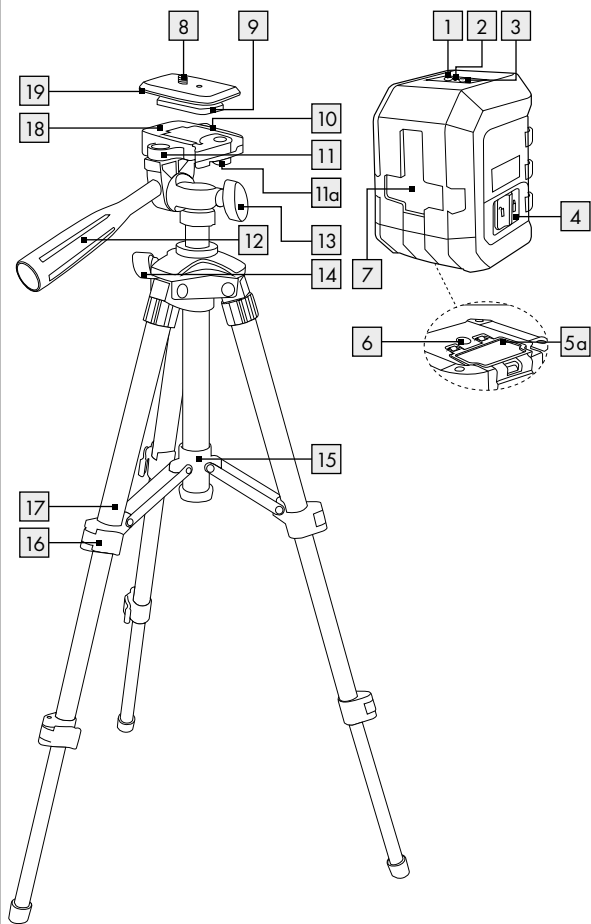
A

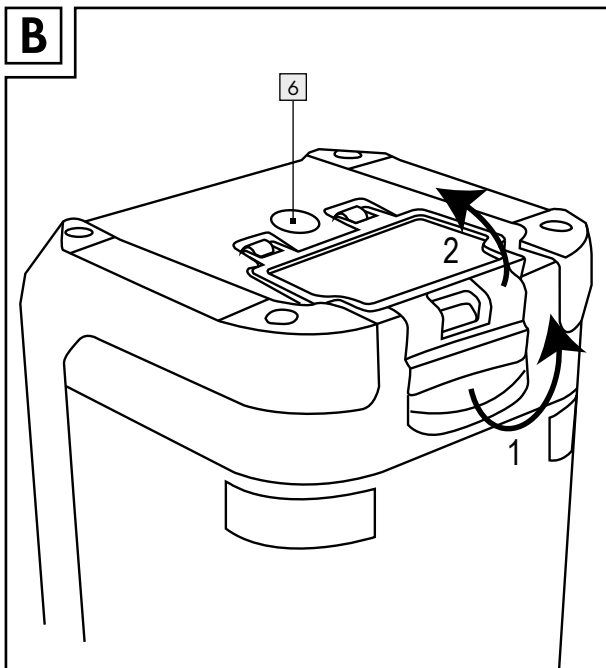
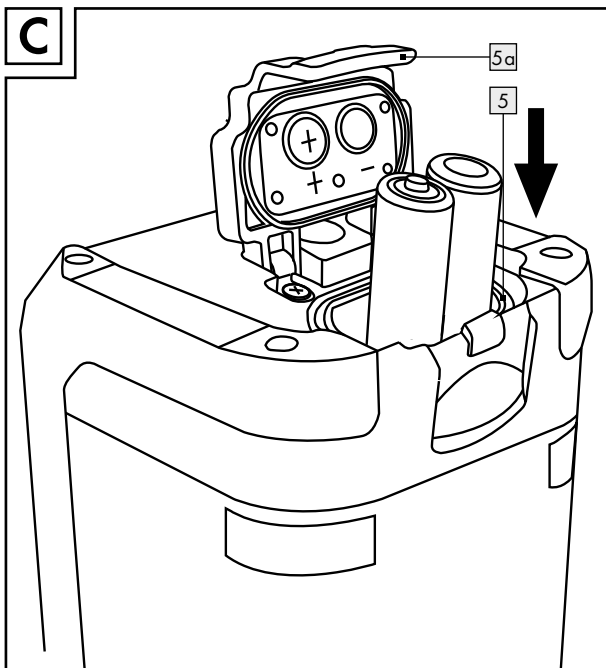
B**C**

List of pictograms used	Page 6
Introduction	Page 6
Intended use.....	Page 7
Description of parts.....	Page 7
Scope of delivery.....	Page 7
Technical data.....	Page 8
Safety notes	Page 8
Safety instructions for batteries/rechargeable batteries.....	Page 10
Initial use	Page 11
Inserting/Changing batteries.....	Page 11
Switching on/off.....	Page 11
Use automatic levelling system.....	Page 11
Using individual lines and crossed lines.....	Page 12
Working without the automatic levelling system.....	Page 12
Practical guidance.....	Page 12
Working with the tripod.....	Page 13
Maintenance and cleaning	Page 14
Storage	Page 14
Disposal	Page 14
Warranty	Page 15
Warranty claim procedure.....	Page 16
Service.....	Page 16

List of pictograms used	
	Please read the instructions for use.
	Danger of explosion!
	Wear safety gloves!
	Attention!
	Protect yourself from laser radiation!
	Do not stare into the laser beam!
	Direct current/voltage
	Including batteries
	Safety notes Instructions for use
	CE mark indicates conformity with relevant EU directives applicable for this product.

Cross line laser

● Introduction



We congratulate you on the purchase of your new product. You have chosen a high quality product. The instructions for use are part of the product. They contain important information concerning safety, use and disposal. Before using the product, please familiarise yourself with all of the safety information and instructions for use. Only use the product as described and for the specified applications. If you pass the product on to anyone else, please ensure that you also pass on all the documentation with it.

● Intended use

The product is suitable for the the determination and verification of horizontal and vertical lines. The product is exclusively suitable for use in enclosed operating sites. Any other use or modification of the product shall be considered improper use and may result in serious accidents. The manufacturer assumes no liability for damages due to improper use. Not intended for commercial purposes.

● Description of parts

- 1 H-button to switch on/off horizontal line
- 2 LED indicator (red: levelling off, green levelling on)
- 3 V-button to switch on/off vertical line
- 4 LOCK switch
- 5 Battery compartment
- 5a Battery compartment cover
- 6 ¼"- Tripod thread (underneath)
- 7 Laser beam opening
- 8 ¼"- quick-release fixing screw (to align with ¼" tripod thread of cross line laser)
- 9 Metal bracket (to adjust ¼" screw on the quick shoe)
- 10 Locking screw (to adjust the angle of tripod flat head to up to 90 degree)
- 11 Bubble level
- 11a Lever (to fix the quick shoe)
- 12 Long Handle
- 13 Locking screw (to rotate the tripod flat head up to 360 degree horizontally)
- 14 Locking screw (to adjust the height of the centre column)
- 15 Plastic ring
- 16 Blocking lever (to adjust the height of the legs)
- 17 Legs of the tripod
- 18 Tripod flat head
- 19 Quick shoe

● Scope of delivery

- 1 Cross line laser
- 1 Tripod
- 2 1.5 V-Batteries, Type AA
- 1 Set of instructions for use

● Technical data

Operating voltage:	3 V \equiv
Working area at least ¹⁾ :	10 m
Levelling accuracy:	+/- 0.5 mm/m
Typical self-levelling range:	$\pm 4^\circ$
Typical levelling time:	approx. 4 seconds
Operating temperature:	+5 °C - 35 °C
Max. relative humidity:	$\leq 90\%$
Laser class:	2
Wave length (λ):	620-690 nm
Maximum performance	
P max:	1 mW
Tripod mount:	1/4"
Batteries:	2 x 1.5 V-Batteries, Type AA
Product weight:	260 g (without batteries)
Tripod weight:	320 g
Product dimensions:	approx. 70 x 61 x 90 mm
Tripod dimensions:	65 cm

1) The operating range can be reduced by unfavourable environmental conditions (e.g. direct sunlight).



Safety notes

- **DANGER OF SUFFOCATION!** Packaging materials (e.g. films or polystyrene) can not be used as toys. Always keep children away from the packaging material. The packaging material is not a toy.
- Do not work with the measuring tool in an environment where there is a danger of explosion, where there are flammable liquids, gasses or dusts. Sparks can be created in the product, which could ignite dust or fumes.
- This product may be used by children from the age of 8, by persons of reduced physical, sensory or mental abilities or a lack of experience and/or knowledge if they are supervised or instructed with regard to the safe use of the product and have understood the risks resulting from use. Do not allow children to play with the product. Cleaning and user maintenance may not be carried out by children unless they are supervised.
- Do not leave the switched-on product unattended and switch the product off after use. Others could be blinded by the laser beam. Risk of eye injury.
- Do not expose the product to moisture or direct sunlight.

- Do not expose the product to extremely high temperatures or temperature fluctuations. For example, do not leave it in your car for a long time. In the case of large temperature fluctuations, let the product acclimatise before using it. In extreme temperatures or temperature fluctuations, the precision of the product can be impaired.
- Avoid strong impacts against the measuring tool. Damage to the measuring tool can impair its accuracy. After a strong impact compare the laser line with a known vertical or horizontal reference line to check it.
- Turn the measuring tool off when you transport it. When it is switched off the pendulum unit is locked, which otherwise can be damaged in strong movements.
- Do not bring the measuring tool near to heart pacemakers. The magnet inside the measuring tool creates a field that can impair the function of pacemakers.
- Keep the measuring tool away from magnetic data carriers and devices that are sensitive to magnetic influences. The effects of the magnet can lead to irreversible data losses.



⚠ WARNING! Protect yourself from laser radiation!

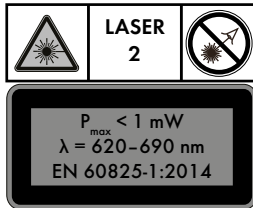

- Do not look directly into the laser beam or the laser beam opening **7**.
- ⚠ WARNING!** Viewing the laser beam with optical instruments (e.g. loupe, magnifying glass etc.) is associated with risk injury to the eyes.
- ⚠ CAUTION!** If operating or adjusting devices than other than those described here are used or other procedures are carried out, this can lead to dangerous radiation effects.
- Never direct the laser beam at people, animals or reflective surfaces. Even looking briefly into the laser beam can cause damage to the eyes.



Safety instructions for batteries/ rechargeable batteries

- **DANGER TO LIFE!** Keep batteries/rechargeable batteries out of reach of children. If accidentally swallowed seek immediate medical attention.
- Swallowing may lead to burns, perforation of soft tissue, and death. Severe burns can occur within 2 hours of ingestion.
-  **DANGER OF EXPLOSION!** Never recharge non-rechargeable batteries. Do not short-circuit batteries/rechargeable batteries and/or open them. Overheating, fire or bursting can be the result.
- Never throw batteries/rechargeable batteries into fire or water.
- Do not exert mechanical loads to batteries/rechargeable batteries.

Risk of leakage of batteries/rechargeable batteries

- Avoid extreme environmental conditions and temperatures, which could affect batteries/rechargeable batteries, e.g. radiators/direct sunlight.
- If batteries/rechargeable batteries have leaked, avoid contact with skin, eyes and mucous membranes with the chemicals! Flush immediately the affected areas with fresh water and seek medical attention!
-  **WEAR PROTECTIVE GLOVES!** Leaked or damaged batteries/rechargeable batteries can cause burns on contact with the skin. Wear suitable protective gloves at all times if such an event occurs.
- In the event of a leakage of batteries/rechargeable batteries, immediately remove them from the product to prevent damage.
- Only use the same type of batteries/rechargeable batteries. Do not mix used and new batteries/rechargeable batteries.
- Remove batteries/rechargeable batteries if the product will not be used for a longer period.

Risk of damage of the product

- Only use the specified type of battery/rechargeable battery!
- Insert batteries/rechargeable batteries according to polarity marks (+) and (-) on the battery/rechargeable battery and the product.
- Use a dry lint-free cloth or cotton swab to clean the contacts on the battery/rechargeable battery and in the battery compartment before inserting!
- Remove exhausted batteries/rechargeable batteries from the product immediately.

● Initial use

- Check that the delivery is complete and that there is no visible damage.
- Remove the packaging material from the product.

● Inserting/Changing batteries



- Open the battery compartment cover **5a** (see fig. B).
- Insert batteries into the battery compartment **5** (see fig. C). Make sure that the batteries are inserted in a correct polarity (see fig. C) before closing back the battery compartment cover **5a**.

Note: When the battery is low, the LED indicator **2** blinks.

Always replace all batteries at the same time. Only use batteries from the same manufacturer and with the same capacity.

- Remove the batteries from the product if it will not be in use for a prolonged period of time. In long periods of storage the batteries can corrode and can run themselves down.

● Switching on/off

- To switch the product on, push the LOCK switch **4** to the position . Immediately after being switched on, the product releases two laser lines from the laser beam opening **7**.
- To switch the product off, push the LOCK switch **4** to the position . When switched off, the pendulum unit is locked.

● Use automatic levelling system

- To work with automatic levelling, place the product on a level, firm surface, or fasten it with the 1/4"- tripod thread **6** to the tripod.
- When it is switched on, the automatic levelling system automatically corrects irregularities of $\pm 4^\circ$ within the self levelling area. The levelling is concluded when the laser lines stop moving and the LED indicator **2** goes green.
- If automatic levelling is not possible, e.g. because the base of the measuring tool deviates by more than 4° from the horizontal or because the product is being freely hand-held, the LED indicator **2** will go red and the horizontal and vertical laser lines will be switched off.

Note: operation without automatic levelling will always be indicated via the red LED indicator **2**.

Note: if the product is agitated or its position is changed during operation, the product will automatically re-level. After re-levelling check the positions of the horizontal and vertical laser lines against reference points to avoid errors.

● Using individual lines and crossed lines

- When the product is performing automatic levelling and the base of the measurement device deviates from the horizontal by less than 4° (green LED on), carefully press the H-button **1** to turn the horizontal line on or off.
- Or correspondingly press the V-button **3** to turn the vertical line on or off.

Crossed lines can be locked with this product:

- When the product is performing automatic levelling and the base of the measurement device deviates from the horizontal by less than 4° (green LED on) hold down the H-button **1** until the LED indicator **2** goes red. Now automatic levelling is switched off and the crossed lines are permanently switched on - even if the base of the measurement device deviates from the horizontal by more than 4° .
- You can turn this mode off again by pressing and holding down the H-button **1** until the LED indicator **2** goes green again. The automatic levelling system has been switched on again.

The crossed lines are turned off as soon as the base of the measuring tool deviates from the horizontal by more than 4° , and the LED indicator **2** will turn red again.

● Working without the automatic levelling system

- Put the LOCK switch **4** into the position .
- Hold down the H-button **1** until the red LED indicator **2** comes on. Now the product will release two laser lines from the laser beam opening **7** that are not levelled. Operation without automatic levelling will always be indicated via the red LED indicator **2**.

● Practical guidance

- Always use only the middle of the laser line for markings. The width of the line depends on the distance.

● Working with the tripod

Setup and alignment

1. Pull all the three legs [17] of the tripod apart. The plastic ring [15], which is connecting all the three cross hinges will be moved to the end of the middle column.
2. Release the blocking levers [16] and extend the legs until you get your desired height.
3. Then, fold-back all those blocking levers [16].
4. Check the straight positioning by using the bubble level [11]. If the tripod is straight, the air bubble will be positioned in the centre of the circle. If necessary, readjust the length of the legs [17].
5. If additional height is necessary, loosen the locking screw [14] and extend the centre column to desired height. Once reached the desired height, tighten the locking screw [14].
6. For a horizontal alignment of the tripod flat head [18], loosen the long handle [12] by turning anti-clockwise and move the handle up or down as desired. If the air bubble of the spirit level [11] is located exactly in the middle of the circle, the tripod flat head is aligned horizontally. Then, tighten the long handle [12] by turning it clockwise.
7. If necessary, loosen the locking screw [13] to rotate the tripod flat head [18] up to 360 degree horizontally to get desired side. Once reached the desired side, tighten the locking screw [13].
8. If necessary, loosen the locking screw [10] to adjust the angle of the tripod flat head [18] up to 90 degree vertically to get desired angle. Once reached the desired angle, tighten the locking screw [10].

Securing the Cross Line Laser

Align 1/4"-thread [6] of cross line laser with the 1/4"-quick-release fixing screw [8] of the quick shoe and make sure to tighten the screw well by screwing the metal bracket [9] clockwise. The metal bracket [9] is on the bottom side of the quick shoe [19].

Removing quick shoe from tripod:

User can just remove the cross line laser together with quick shoe [19] from tripod by following below steps:

1. Pull the lever [11a] on the tripod flat head [18] along the side.
2. Remove the quick shoe [19].
3. If want to put back the cross line laser on the tripod again, pull the lever [11a] on the tripod flat head [18] and place the quick shoe [19] back firmly on the tripod flat head [18]. Then, release the lever [11a] to bring back to original position and to firmly hold the quick shoe [19] (see fig. A).

4. Check the tight fitting of the quick shoe **19** within the tripod flat head **18**.

● Maintenance and cleaning

The product requires no maintenance.

- **ATTENTION!** Never submerge the product in water or other liquids. Do not allow water to enter into the product during cleaning.
- Keep the product clean to ensure good, secure work.
- Use a dry cloth to clean the outside.
- Clean the laser beam opening **7** with a soft air jet. In cases of heavy contamination, remove the dirt with a slightly damp Q-tip. Do not exert any strong pressure!

A WARNING! For repair purposes the product may only be opened by a professional.

- Have the measuring tool repaired by qualified professionals and only with original replacement parts. This ensures that the safety of the measuring tool is maintained.

● Storage

- If you will not be using the product for a prolonged period of time, remove the batteries and store it in a clean, dry place that is not exposed to direct sunlight.

● Disposal

The packaging is made entirely of recyclable materials, which you may dispose of at local recycling facilities.



Observe the marking of the packaging materials for waste separation, which are marked with abbreviations (a) and numbers (b) with following meaning: 1-7: plastics/20-22: paper and fibreboard/80-98: composite materials.



The product and packaging materials are recyclable, dispose of it separately for better waste treatment. The Triman logo is valid in France only.



Contact your local refuse disposal authority for more details of how to dispose of your worn-out product.



To help protect the environment, please dispose of the product properly when it has reached the end of its useful life and not in the household waste. Information on collection points and their opening hours can be obtained from your local authority.

Faulty or used batteries/rechargeable batteries must be recycled in accordance with Directive 2006/66/EC and its amendments. Please return the batteries/rechargeable batteries and/or the product to the available collection points.



Environmental damage through incorrect disposal of the batteries/rechargeable batteries!

Batteries/rechargeable batteries may not be disposed of with the usual domestic waste. They may contain toxic heavy metals and are subject to hazardous waste treatment rules and regulations. The chemical symbols for heavy metals are as follows: Cd = cadmium, Hg = mercury, Pb = lead. That is why you should dispose of used batteries/rechargeable batteries at a local collection point.

● **Warranty**

The product has been manufactured to strict quality guidelines and meticulously examined before delivery. In the event of product defects you have legal rights against the retailer of this product. Your legal rights are not limited in any way by our warranty detailed below.

The warranty for this product is 3 years from the date of purchase. The warranty period begins on the date of purchase. Please keep the original sales receipt in a safe location. This document is required as your proof of purchase.

Should this product show any fault in materials or manufacture within 3 years from the date of purchase, we will repair or replace it – at our choice – free of charge to you. This warranty becomes void if the product has been damaged, or used or maintained improperly.

The warranty applies to defects in material or manufacture. This warranty does not cover product parts subject to normal wear, thus possibly considered consumables (e.g. batteries) or for damage to fragile parts, e.g. switches, rechargeable batteries or glass parts.

● Warranty claim procedure

To ensure quick processing of your case, please observe the following instructions:

Please have the till receipt and the item number (IAN 390387_2201) available as proof of purchase.

You will find the item number on the rating plate, an engraving on the front page of the instructions for use (bottom left), or as a sticker on the rear or bottom of the product.

If functional or other defects occur, please contact the service department listed either by telephone or by e-mail.

You can return a defective product to us free of charge to the service address that will be provided to you. Ensure that you enclose the proof of purchase (till receipt) and information about what the defect is and when it occurred.

● Service

Service Great Britain

Tel.: 08000569216

E-Mail: owim@lidl.co.uk



Az alkalmazott piktogramok jelmagyarázata	Oldal 18
Bevezető	Oldal 18
Rendeltetésszerű használat	Oldal 19
Alkatrészleírás	Oldal 19
A csomag tartalma.....	Oldal 19
Műszaki adatok	Oldal 20
Biztonsági utasítások	Oldal 20
Az elemekre/akkukra vonatkozó biztonsági tudnivalók.....	Oldal 21
Üzembehelyezés	Oldal 22
Az elemek behelyezése/cseréje.....	Oldal 23
Be-/kikapcsolás.....	Oldal 23
A kiegyenlítő-automatika használata.....	Oldal 23
Az egyes és a keresztezett vonalak használata.....	Oldal 24
A kiegyenlítő-automatika nélküli munkavégzés.....	Oldal 24
A munkára vonatkozó tudnivalók	Oldal 24
Állvánnyal történő munkavégzés:.....	Oldal 25
Karbantartás és tisztítás	Oldal 26
Tárolás	Oldal 26
Mentesítés	Oldal 26
Garancia	Oldal 27
Garanciális ügyek lebonyolítása	Oldal 28
Szerviz	Oldal 28

Az alkalmazott piktogramok jelmagyarázata

	Olvassa el a Használati utasítást.
	Robbanásveszély!
	Viseljen védőkesztyűt!
	Figyelem!
	Védje magát a lézersugárzástól!
	Ne nézzen a lézerefénybe!
	Egyenáram / -feszültség
	Elemek mellékelve
	Biztonsági tudnivalók Kezelési utasítások
	A CE-jelölés a termékre vonatkozó EU-irányelveknek való megfelelést tanúsítja.

Keresztvonalas lézer

● Bevezető

 Gratulálunk új termékének vásárlása alkalmából. Ezzel a döntésével vállalatunk értékes terméke mellett döntött. A használati utasítás ezen termék része. A biztonságra, a használatára és a megsemmisítésre vonatkozó fontos tudnivalókat tartalmazza. A termék használata előtt ismerje meg az összes használati és biztonsági tudnivalót. A terméket csak a leírtak szerint és a megadott felhasználási területeken alkalmazza. A termék harmadik személy számára való továbbadása esetén kézbesítse vele annak a teljes dokumentációját is.

● Rendeltetészerű használat

A termék a vízszintes és függőleges vonalak kiszámítására és ellenőrzésére alkalmas. A termék kizárólag zárt helyiségekben üzemeltethető. Minden más jellegű használat vagy a termék megváltoztatása nem rendeltetészerűnek minősül és rendkívül balesetveszélyes. A nem rendeltetészerű használatból fakadó károkért a gyártó nem vállal felelősséget. Nem ipari felhasználásra való.

● Alkatrészleírás

- 1 H-gomb (a vízszintes vonal be-/kikapcsolásához)
- 2 LED-ellenőrzőlámpa (piros: színtezés ki, zöld: színtezés be)
- 3 V-gomb (a függőleges vonal be-/kikapcsolásához)
- 4 LOCK-kapcsoló
- 5 Elemrekesz
- 5a Elemrekeszfedél
- 6 ¼"-os Állvány-menet (alsó oldal)
- 7 Lézer kimeneti nyílás
- 8 ¼"-rögzítőcsavar (a keresztvonalas lézer ¼"statív-csavarmentével történő beállításához)
- 9 Fém tartórész (a cserélhető lemez ¼" csavarjának beállítására)
- 10 Biztosítócsavar (a statív lapos feje szögének justírozásához 90 fokig)
- 11 Vízszintmérő
- 11a Kar (a cserélhető lemez rögzítésére)
- 12 Hosszú markolat
- 13 Biztosítócsavar (a statív lapos fején elforgatására vízszintesen 360 fokig)
- 14 Biztosítócsavar (a középső oszlop magasságának beállítására)
- 15 Műanyag gyűrű
- 16 Beállító kar (a lábak magasságának beállítására)
- 17 Statívlábak
- 18 Statív lapos fej
- 19 Cserélhető lemez

● A csomag tartalma

- 1 körvonalas lézer
- 1 állvány
- 2 1,5V-os elem, AA típus
- 1 használati útmutató

● Műszaki adatok

Üzemi feszültség:	3 V ₌₌₌
Mukaterület legalább ¹⁾ :	10 m
Kiegyenlítési pontosság:	+/- 0,5 mm/m
Tipikus önkiegyenlítő pontosság:	± 4°
Tipikus kiegyenlítési idő:	kb. 4 másodperc
Üzemi hőmérséklet:	+5 °C–35 °C
A levegő relatív páratartalma max.:	≤ 90 %
Lézerosztály:	2
Hullámhossz (λ):	620–690 nm
Maximális teljesítmény P max:	1 mW
Állványfoglat:	¼"
Elemek:	2 x 1,5 V-os elem, AA típus
A termék súlya:	260 g (elem nélkül)
Az állvány súlya:	320 g
A termék mérete:	kb. 70 x 61 x 90 mm
Az állvány mérete:	65 cm

1) A mukaterületet a kedvezőtlen környezeti körülmények (pl. közvetlen napsütés) lecsökkenthetik.



Biztonsági utasítások

- **FULLADÁSVESZÉLY!** A csomagolóanyaggal (pl. fóliák, vagy polisztirol) nem szabad játszani. Tartsa távol a csomagolóanyagot a gyerekektől. A csomagolóanyag nem játékszer.
- Ne dolgozzon a mérőkészülékkel robbanásveszélyes környezetben, ahol gyúlékony folyadék, gőz, gáz vagy por található. A termékben szikrák képződhetnek, amelyek a port, vagy a gőzöket meggyújtathatják.
- A terméket 8 éves kor feletti gyermekek, valamint korlátozott fizikai, érzékszervi vagy szellemi képességgel élő vagy nem megfelelő tapasztalattal és tudással rendelkező személyek csak felügyelet mellett, illetve a termék biztonságos használatára vonatkozó felvilágosítás és/vagy a lehetséges veszélyek megértése után használhatják. Ne hagyja a gyerekeket a termékkel játszani. A tisztítást és karbantartást gyermek csak felügyelet mellett végezheti.
- A bekapcsolt terméket ne hagyja felügyelet nélkül és a használat végeztével kapcsolja ki azt. A lézersugár más személyeket megvakíthat. Szemsérülés veszélye.
- Óvja a terméket nedvességtől és a közvetlen napsugárzástól.
- Ne tegye ki a terméket szélsőséges hőmérsékletnek, vagy hőingadozásnak. Ne hagyja azt pl. hosszabb időre az autóban. Nagyobb

hőingadozást követően hagyja, hogy a termék alkalmazkodjon a hőmérsékletéhez, mielőtt üzembe veszi azt. Extrém hőmérsékleten, vagy hőingadozás esetén a termék pontossága csökkenhet.

- Kerülje az erős ütések, vagy a mérőeszköz leesését. A mérőeszköz sérülése miatt a pontosság csökkenhet. Erős ütközést, vagy leesést követően a lézervonalat hasonlítsa össze egy ismert vízszintes, vagy függőleges referenciavonallal.
- Kapcsolja ki a mérőeszközt, ha szállítja azt. Kikapcsoláskor az ingaegységet rögzítjük, különben az erős mozgás károsíthatná.
- Ne tegye a mérőeszközt szívritmusszabályozó közelébe. A mérőeszköz belsejében lévő mágnes olyan mezőt képez, amely a szívritmusszabályozó működését ronthatja.
- Tartsa a mérőeszközt mágneses adattárolóktól és a mágnesességre kényes készülékektől távol. A mágnes hatására visszafordíthatatlan adatvesztésre kerülhet sor.



⚠ FIGYELMEZTETÉS! Védje magát a lézersugárzástól!

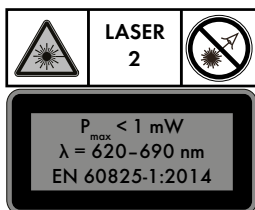

- Ne nézzen közvetlenül a lézersugárba, ill. a lézernyílásba [7].

⚠ FIGYELMEZTETÉS! A lézersugar optikai eszközökkel (pl. mikroszkóppal, nagyítóval, stb.) történő megfigyelése veszélyezteti a szemet.

⚠ VIGYÁZAT! Ha az itt megadott kezelő-, vagy kalibrálóeszközöket használ, vagy a leírtaktól eltérő módon jár el, úgy az veszélyes sugárzási hatásokat okozhat.

- Soha ne irányítsa a lézersugarat fényvisszaverő felületekre, személyekre, vagy állatokra. Már rövid belepillantás a lézersugárba is szemkárosodást okozhat.



Az elemekre/akkukra vonatkozó biztonsági tudnivalók

- **ÉLETVESZÉLY!** Tartsa távol az elemeket/akkumulátorokat a gyermekektől. Lenyelés esetén azonnal forduljon orvoshoz!

- A lenyelés égési sérülésekhez, puha szövetek perforációjához és halálhoz vezethet. 2 órán belül a lenyelés után súlyos égési sérülések léphetnek fel.
-  **ROBBANÁSVESZÉLY!** Soha ne töltsse a nem feltölthető elemeket. Az elemeket/akkukat tilos rövidre zárni és/vagy felnyitni. Annak következménye túlhevülés, tűzveszély vagy a kihaladásuk lehet.
- Soha ne dobja az elemeket/akkukat tűzbe vagy vízbe.
- Ne tegye ki az elemeket/akkukat mechanikai terhelésnek!

Az elemek/akkuk kifolyásának kockázata

- Kerülje a szélsőséges körülményeket és hőmérsékleteket, mint pl. fűtőtestek/közvetlen napsugárzás, amelyek hatással lehetnek az elemekre/akkukra.
- Ha az elemek/akkumulátorok kifolytak, kerülje el bőrt, a szemek és a nyálkahártyák vegyszerekkel való érintkezését! Azonnal mossa le az érintett helyet tiszta vízzel és forduljon orvoshoz!
-  **VISELJEN VÉDŐKESZTYŰT!** A kifutott, vagy sérült elemek/akkuk a bőrrel érintkezve felmarhatják azt. Ezért ilyen esetben mindenképpen húzzon megfelelő védőkesztyűt.
- Az elem/akku kifolyása esetén távolítsa el azt azonnal a termékből a sérülések elkerülése érdekében.
- Csak azonos típusú elemeket/akkukat használjon! Ne használjon együtt régi és új elemeket/akkukat!
- Távolítsa el az elemeket/akkukat, ha hosszabb ideig nem használja a terméket.

A termék sérülésének veszélye

- Kizárólag a megadott típusú elemeket/akkukat használja.
- Az elemeket/akkut a termék és az elem/akku (+) és (-) polaritásjelzésének megfelelően helyezze be.
- Behelyezés előtt tisztítsa meg az elem/akkumulátor és az elemrekesz érintkezőit egy száraz, szőszmentes kendővel vagy fültisztító pálcikával!
- A lemerült elemeket/akkukat haladéktalanul távolítsa el a készülékből.



● Üzembehelyezés

- Ellenőrizze a szállítmányt a teljesség és a látható kérok vonatkozásában.
- Távolítsa el teljesen a csomagolóanyagot a termékről.

● Az elemek behelyezése/cseréje

- Nyissa ki az elemrekeszfedelet **5a** (lásd B ábra).
 - Helyezze az elemeket az elemrekeszbe **5** (lásd C ábra). Győződjön meg róla, hogy az elemek körben helyesen lettek berakva (lásd C ábra), mielőtt újra bezárná az elemrekeszfedelet **5a**.
- Tudnivaló:** Gyenge elem esetén a LED-ellenőrlámpa **2** villog. Mindig egyszerre cserélje az összes elemet. Csak egyazon gyártó azonos teljesítményű elemét használja.
- Ha a terméket hosszabb ideig nem használja, távolítsa el az elemeket a készülékből. Az elemek hosszabb használaton kívüli idő esetén rozsdásodhatnak és maguktól lemerülhetnek.

● Be-/kikapcsolás

- A termék bekapcsolásához tolja a LOCK-kapcsolót **4**  helyzetbe. A termék a bekapcsolást követően azonnal két lézervonalat bocsát ki a lézernyílásból **7**.
- A termék kikapcsolásához tolja a LOCK-kapcsolót **4**  helyzetbe. Kikapcsoláskor az ingaegységet rögzítjük.

● A kiegyenlítő-automatika használata

- A kiegyenlítőautomatikával történő munkavégzéshez tegye a terméket egy vízszintes, szilárd alapra, vagy rögzítse azt az 1/4"-os állványfoglalattal **6** az állványra.
- A bekapcsolást követően a kiegyenlítőautomatika a $\pm 4^\circ$ -os kiegyenlítő tartományon belül kiegyenlíti az egyenletlenségeket. A kiegyenlítés kizárt, ha a lézervonalak nem mozognak és ha a LED-ellenőrlámpa **2** zölden világít.
- Ha az automatikus kiegyenlítés nem lehetséges, mert p. a mérőeszköz alja több mint 4° -ban eltér a vízszintestől, vagy ha a terméket szabadkézzel tartjuk, akkor a LED-ellenőrlámpa **2** pirosan világít és a vízszintes és fűhőleges lézervonalak kikapcsolnak.

Tudnivaló: A kiegyenlítőautomatika nélküli munkavégzést a piros LED-ellenőrlámpa **2** jelzi.

Tudnivaló: Rázkodás, vagy a üzemelés alatti szintváltás esetén a termék automatikusan újra kiegyenlítődik. Az ismételt kiegyenlítést követően ellenőrizze a vízszintes ill. a függőleges lézervonal referenciapontokhoz viszonyított helyzetét a hibák elkerülése érdekében.

● Az egyes és a keresztezett vonalak használata

- Ha a termék az automatikus kiegyenlítő módban található és ha a mérőeszköz alsó oldala kevesebb mint 4° -ban tér el a vízszintestől (zöld LED bekapcsol), óvatosan nyomja meg a H-gombot **1** a vízszintes vonal be- ill. kikapcsolásához.
- Nyomja meg a V-gombot **3**, a függőleges vonal be- ill. kikapcsolásához.

Keresztezett vonalak esetén ennél a termékénél megállapítható:

- Ha a termék az automatikus kiegyenlítő módban található és ha a mérőeszköz alsó oldala kevesebb mint 4° -ban tér el a vízszintestől (zöld LED bekapcsol), tartsa lenyomva a H-gombot **1** amíg a LED-ellenőrzőlámpa **2** piros nem lesz. Ekkor az automatikus kiegyenlítés kikapcsol és a keresztezett vonalak folyamatosan bekapcsolva maradnak - akkor is, ha a mérőeszköz alsó oldala 4° -nál nagyobb mértékben eltér a vízszintestől.
- Ezt a módot újra kikapcsolhatja, ha lenyomva tartja a H-gombot **1**, amíg a LED-ellenőrzőlámpa **2** ismét zölden nem világít. A kiegyenlítőautomatika újra bekapcsolva.

A keresztezett vonalak ismét be vannak kapcsolva, amint azonban a mérőeszköz alsó oldala 4° -nál nagyobb mértékben eltér a vízszintestől, a LED-ellenőrzőlámpa **2** ismét pirosan világít.

● A kiegyenlítő-automatika nélküli munkavégzés

- Tolja a LOCK-kapcsolót **4** az  állásba.
- Ha tartsa lenyomva a H-gombot **1** amíg a piros LED-ellenőrzőlámpa **2** be nem kapcsol. A termék ekkor két lézervonalat bocsát ki a lézernyílásból **7**, amelyek nincsenek kiegyenlítve. A kiegyenlítőautomatika nélküli munkavégzést mindig a piros LED-ellenőrzőlámpa **2** jelzi.

● A munkára vonatkozó tudnivalók

- Mindig csak a lézervonal közepét használja a jelöléshez. A lézervonal szélessége a távolsággal változik.

● Állvánnyal történő munkavégzés:

Összeszerelés és beállítás

1. Húzza szét a statív három lábát [17]. A három átlós csuklót összekötő műanyag gyűrű [15] a középső oszlop közepe felé mozog.
2. Lazítsa meg a rögzítő kart [16] és hosszabbítsa meg a lábakat a kívánt magasságra.
3. Hajtsa vissza a rögzítő kart [16].
4. A vízmérték [11] segítségével ellenőrizze az egyenes beállítást. A légbuborék a kör közepén van, ha a statív egyenesen áll. Szükség esetén állítsa be újra a lábak [17] hosszúságát.
5. Lazítsa meg a biztosítócsavart [14] és hosszabbítsa meg a középső oszlopot, ha nagyobb magasság szükséges. Húzza meg a biztosítócsavart [14], ha elérte a kívánt magasságot.
6. A statív lapos fejének [18] vízszintes beállításához lazítsa meg a hosszú markolatot [12] oly módon, hogy elforgatja az óramutató járásával ellentétes irányban és szükség szerint felfelé vagy lefelé mozgatja. Ha a vízmérték légbuboréka [11] pontosan a kör közepén van, akkor a statív lapos feje be van állítva. Ekkor húzza meg a hosszú markolatot [12] oly módon, hogy az óramutató járásával megegyező irányban elforgatja.
7. Szükség esetén lazítsa meg a biztosítócsavart [13] a statív lapos fejének [18] legfeljebb 360 fokban történő vízszintes elforgatásához és a kívánt pozíció eléréséhez. Ha elérte a kívánt pozíciót, húzza meg a biztosítócsavart [13].
8. Szükség esetén lazítsa meg a biztosítócsavart [10] a statív lapos fejének [18] legfeljebb 90 fokban történő függőleges beállításához és a kívánt szög eléréséhez. Ha elérte a kívánt pozíciót, húzza meg a biztosítócsavart [10].

A keresztvonalas lézer rögzítése

Állítsa be a keresztvonalas lézer $\frac{1}{4}$ " csavarmenetét [6] a cserélhető lemez $\frac{1}{4}$ " rögzítőcsavarján [8] és győződjön meg arról, hogy szorosan meg legyen húzva a csavar, úgy hogy elforgatja a fém tartórészt [9] az óramutató járásával megegyező irányban. A fém tartórész [9] a cserélhető lemez alsó oldalán található [19].

A cserélhető lemez eltávolítása a statívról

A keresztvonal lézert a gyorscsereelő lemezzel [19] együtt egyszerűen eltávolíthatja az állvánnyal a következő lépésekkel:

1. Húzza oldalra a statív lapos fejének [18] karját [11a].
2. Távolítsa el a cserélhető lemezt [19].
3. Ha ismét a statívról szeretné rögzíteni a keresztvonalas lézert, húzza meg a statív lapos fejének [18] karját [11a], és rögzítse a cserélhető

lemezt [19] ismét a statív lapos fejére [18]. Ezután lazítsa meg a kart [11a] a kiindulási helyzetbe történő visszaállításhoz és a cserélhető lemez [19] rögzítéséhez (A ábra).

4. Ellenőrizze, hogy a cserélhető lemez [19] megfelelően rögzítve legyen a statív lapos fején [18].

● Karbantartás és tisztítás

A termék nem igényel karbantartást.

- **FIGYELEM!** Soha ne merítse a terméket vízbe vagy más folyadékba. A tisztítás során nem kerülhet folyadék a termékbe.
- Tartsa a terméket tisztán, hogy jól és biztosan dolgozhasson.
- A burkolat tisztításához egy száraz kendőt használjon.
- Enyhe légárammal tisztítsa a lézernyílást [7]. Erős szennyeződés esetén távolítsa el a szennyeződést egy enyhén benedvesített fülpiszkáló rúddal. Ezalatt ne fejtse ki erős nyomást!

A FIGYELMEZTETÉS! A terméket javítás céljából csak szakember nyithatja fel.

- A mérőeszközt csak képzett szakemberrel és csak eredeti tartozékokkal javíttassa. Ezzel garantálja, hogy mérőeszköze biztonságos maradjon.

● Tárolás

- Ha hosszabb ideig nem használja a terméket, vegye ki az elemeket, majd egy tiszta, száraz, napfénytől mentes helyen tárolja a terméket.

● Mentesítés

A csomagolás környezetbarát anyagokból készült, amelyeket a helyi újrahasznosító helyeken adhat le ártalmatlanítás céljából.



A hulladék elkülönítéséhez vegye figyelembe a csomagolóanyagon található jelzéseket. Ezek rövidítéseket (a) és számokat (b) tartalmaznak a következő jelentéssel: 1-7: műanyagok/20-22: papír és karton/80-98: kötőanyagok.



A termék és a csomagolóanyagok újrahasznosíthatóak, semmisítse meg ezeket elkülönítve a jobb hulladékkezelés érdekében. A Triman-logó csak Franciaországra vonatkozik.



A kiszolgált termék megsemmisítési lehetőségeiről lakóhelye illetékes önkormányzatánál tájékozódhat.



A környezete érdekében, ne dobja a kiszolgált terméket a háztartási szemétkébe, hanem adja le szakszerű ártalmatlanításra. A gyűjtőhelyekről és azok nyitvatartási idejéről az illetékes önkormányzatnál tájékozódhat.

A hibás vagy elhasznált elemeket/akkukat a 2006/66/EK irányelv és módosításai értelmében újra kell hasznosítani. Szolgáltassa vissza az elemeket/akkukat és/vagy a terméket az ajánlott gyűjtőállomásokon keresztül.



Környezeti károk az elemek/akkuk hibás megsemmisítése következtében!

Az elemeket/akkukat nem szabad a háziszemétkébe dobni. Mérgező hatású nehézfémeket tartalmazhatnak és ezért különleges kezelést igénylő hulladéknak számítanak. A nehézfémek vegyjelei a következők: Cd = kadmium, Hg = higany, Pb = ólom. Ezért az elhasznált elemeket/akkukat egy közösségi gyűjtőhelyen adja le.

● Garancia

A terméket szigorú minőségi előírások betartásával gondosan gyártottuk, és szállítás előtt lelkiismeretesen ellenőriztük. Ha a terméken hiányosságot tapasztal, akkor a termék eladójával szemben törvényes jogok illetik meg Önt. Ezeket a törvényes jogokat a következőkben ismertetett garancia vállalásunk nem korlátozza.

A termékre 3 év garanciát adunk a vásárlás dátumától számítva. A garanciális idő a vásárlás dátumával kezdődik. Kérjük, jól őrizze meg a pénztári blokkot. Ez a bizonylat szükséges a vásárlás tényének az igazolásához.

Ha a termék vásárlásától számított 3 éven belül anyag- vagy gyártási hiba merül fel, akkor a választásunk szerint a terméket ingyen megjavítjuk vagy kicseréljük. A garancia megszűnik, ha a terméket megrongálták, nem szakszerűen kezelték vagy tartották karban.

A garancia az anyag- vagy gyártáshibákra vonatkozik. A garancia nem terjed ki azokra a termékreszerekre, melyek normál kopásnak vannak kitéve és ezért fogyóeszköznek tekinthetők (pl. elemek), vagy a törékeny részekre sérülésére, pl. kapcsolók, akkuk, vagy üvegből készült részek.

● Garanciális ügyek lebonyolítása

Ügyének gyors elintézhetsége céljából, kérjük kövesse az alábbi útmutatást:

Kérjük, kérdések esetére készítse elő a pénztárblokkot és a cikkszámot (IAN 390387_2201) a vásárlás tényének az igazolására.

Kérjük, hogy a cikkszámot olvassa le a típustábláról, a gravírozásból, az Útmutató címlapjáról (balra lent), illetve a hátoldalon, vagy a termék alján található matricáról.

Amennyiben működési hibák, vagy egyéb hiányosság lépne fel, előszöris vegye fel a kapcsolatot a következőkben megnevezett szervizek egyikével telefonon, vagy e-mailen.

A hibásnak ítélt terméket ezután a vásárlást igazoló blokk, valamint a hiba leírásának és keletkezési idejének mellékelésével díjmentesen postázhatja az Önnel közölt szervizcímre.

● Szerviz

 **Szerviz Magyarország**

Tel.: 0680021536

E-mail: owim@lidl.hu



Legenda uporabljenih piktogramov	Stran 30
Uvod	Stran 30
Predvidena uporaba	Stran 31
Opis delov	Stran 31
Obseg dobave	Stran 31
Tehnični podatki	Stran 32
Varnostni napotki	Stran 32
Varnostni napotki za baterije/akumulatorje	Stran 33
Začetek uporabe	Stran 34
Vstavljanje/menjava baterij	Stran 35
Vklonp/izklonp	Stran 35
Uporaba nivelirne avtomatike	Stran 35
Uporaba posameznih črt ali križanja črt	Stran 36
Delo brez nivelirne avtomatike	Stran 36
Navodila za delo	Stran 36
Delo s stojalom	Stran 36
Vzdrževanje in čiščenje	Stran 38
Skladiščenje	Stran 38
Odstranjevanje	Stran 38
Garancija	Stran 39
Postopek pri uveljavljanju garancije	Stran 39
Servis	Stran 39
Garancijski list	Stran 40

Legenda uporabljenih piktogramov	
	Preberite navodilo za uporabo.
	Nevarnost eksplozije!
	Nosite zaščitne rokavice!
	Pozor!
	Zaščitite se pred laserskim sevanjem!
	Ne glejte v laserski žarek!
	Enosmerni tok / enosmerna napetost
	Baterije priložene
 	Varnostni napotki Navodila za upravljanje
	Znak CE potrjuje skladnost z EU-direktivami, ki zadevajo izdelek.

Križno linijski laser

● Uvod



Iskrene čestitke ob nakupu vašega novega izdelka. Odločili ste se za zelo kakovosten izdelek. To navodilo za uporabo je sestavni del tega izdelka. Vsebuje pomembna navodila za varnost, uporabo in odstranitev. Preden začnete izdelek uporabljati, se seznanite z vsemi navodili za uporabo in varnostnimi napotki. Izdelek uporabljajte samo tako, kot je opisano, in samo za navedena področja uporabe. Če izdelek odstopite novemu lastniku, mu zraven izročite tudi vse dokumente.

● Predvidena uporaba

Izdelek je primeren za ugotavljanje in preverjanje vodoravnih in navpičnih črt. Izdelek je primeren izključno za obratovanje na zaprtih mestih uporabe. Kakršna koli drugačna uporaba ali sprememba izdelka ni v skladu z določili in predstavlja znatno nevarnost nesreč. Za poškodbe, nastale zaradi nenamenske uporabe, proizvajalec ne prevzema odgovornosti. Ni namenjen za poslovno uporabo.

● Opis delov

- 1 Tipka H (za vklop/izklop vodoravne črte)
- 2 LED kontrolna lučka (rdeča: niveliranje izklopljeno, zelena: niveliranje vklopljeno)
- 3 Tipka V (za vklop/izklop navpične črte)
- 4 Stikalo LOCK
- 5 Predalček za baterije
- 5a Pokrov predalčka za baterije
- 6 $\frac{1}{4}$ " navoj stojala (spodnja stran)
- 7 Izstopna odprtina laserja
- 8 $\frac{1}{4}$ " pritrdilni vijak (za uravnavanje z $\frac{1}{4}$ " navojem stojala križnega laserja)
- 9 Kovinski nosilec (za nastavljanje $\frac{1}{4}$ "vijaka na ploščo za hitro menjavo)
- 10 Pritrdilni vijak (za nastavljanje kota ploščate glave stojala do 90 stopinj)
- 11 Vodna tehtnica
- 11a Vzvod (za pritrditev plošče za hitro menjavo)
- 12 Dolg ročaj
- 13 Pritrdilni vijak (za vrtenje ploske glave stojala do 360 stopinj vodoravno)
- 14 Pritrdilni vijak (za nastavljanje višine srednjega stebra)
- 15 Obroč iz umetne mase
- 16 Aretirni vzvod (za nastavljanje višine nog)
- 17 Noge stojala
- 18 Ploska glava stojala
- 19 Plošča za hitro menjavo

● Obseg dobave

- 1 laser s križnima črtama
- 1 stojalo
- 2 1,5-voltni bateriji, tip AA
- 1 navodilo za uporabo

● Tehnični podatki

Obratovalna napetost:	3 V \equiv
Delovno območja najmanj ¹⁾ :	10 m
Natančnost niveliranja:	+/- 0,5 mm/m
Tipično območja samoniveliranja:	$\pm 4^\circ$
Tipični čas niveliranja:	pribl. 4 sekunde
Obratovalna temperatura:	+5 °C–35 °C
Relativna vlažnost zraka, maks.:	$\leq 90\%$
Razred laserja:	2
Valovna dolžina (λ):	620–690 nm
Največja moč P maks:	1 mW
Vpenjalo stojala:	1/4"
Baterije:	2 x 1,5-voltna baterija, tip AA
Teža izdelka:	260 g (brez baterij)
Teža stojala:	320 g
Mere izdelka:	pribl. 70 x 61 x 90 mm
Mere stojala:	65 cm

1) Delovno območje se lahko zaradi neugodnih pogojev okolice (npr. neposrednega sončnega sevanja) zmanjša.



Varnostni napotki

- **NEVARNOST ZADUŠITVE!** Embalažni materiali (npr. folije ali polistirol) se ne smejo uporabljati kot igrače. Otrok ne pustite v bližino embalažnega materiala. Embalažni material ni igrača.
- Z merilnim orodjem ne delajte v okolici, kjer obstaja nevarnost eksplozije in v kateri se lahko nahajajo gorljive tekočine, plini ali prah. Na izdelku lahko pride do nastanka isker, zaradi katerih se prah ali hlapi vnamejo.
- Ta izdelek lahko uporabljajo otroci od 8. leta naprej ter osebe z zmanjšanimi telesnimi, zaznavnimi ali duševnimi sposobnostmi ali osebe s pomanjkljivimi izkušnjami in/ali znanjem, če so pod nadzorom ali če so bili poučeni o varni uporabi izdelka in razumejo nevarnosti, do katerih lahko pride med uporabo. Otroci se ne smejo igrati z izdelkom. Čiščenje in vzdrževanje smejo izvajati otroci samo v primeru, če so pod nadzorom.
- Vklapljenega izdelka ne puščajte nenadzorovanega in po uporabi izklopite izdelek. Laserski žarek lahko zaslepi druge osebe. Nevarnost poškodb oči.
- Izdelek zaščitite pred mokroto in neposrednimi sončnimi žarki.
- Izdelka ne izpostavljajte ekstremnim temperaturam ali temperaturnim nihanjem. Npr. ne pustite ga dlje časa v avtomobilu. Pri močnih

temperaturnih nihanjih pustite izdelek, da se prilagodi na temperaturo, preden ga začnete uporabljati. Ekstremne temperature ali temperaturna nihanja lahko vplivajo na natančnost izdelka.

- Preprečite močne udarce ali padce merilnega orodja. Poškodbe merilnega orodja lahko negativno vplivajo na natančnost. Po močnem udarcu ali padcu primerjajte lasersko črto z znano vodoravno ali navpično referenčno črto.
- Merilno orodje med prevozom izklopite. Ob izklopu se nihajna enota zapahne, saj jo lahko večji premiki poškodujejo.
- Merilnega orodja ne približujte srčnim spodbujevalnikom. Zaradi magnetna v notranjosti merilnega orodja se ustvari polje, ki lahko negativno vpliva na delovanje srčnega spodbujevalnika.
- Merilnega orodja ne približujte magnetnim nosilcem podatkov in napravam, občutljivim na magnetne. Zaradi učinkovanja magnetna lahko pride do nepopravljive izgube podatkov.



⚠ OPOZORILO! Zaščitite se pred laserskim sevanjem!

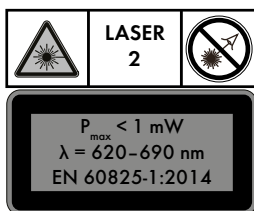

- Ne glejte neposredno v laserski žarek oz. v izstopno odprtino laserja **7**.

⚠ OPOZORILO! Gledanje laserskega žarka z optičnimi instrumenti (npr. z lupo, povečevalnim steklom ipd.) je povezano s tveganjem za poškodbe oči.

- ⚠ **PREVIDNO!** Če uporabljate druge naprave za upravljanje in nastavljanje, ki niso navedene tukaj, ali če izvajate druge postopke, lahko to privede do nevarnega učinkovanja žarkov.
- Laserskega žarka nikoli ne usmerjajte v odsevne površine, osebe ali živali. Že kratek vizualni stik z laserskim žarkom lahko povzroči poškodbe oči.



Varnostni napotki za baterije/ akumulatorje

- **SMRTNA NEVARNOST!** Baterije/akumulatorje shranjujte zunaj dosega otrok. V primeru zaužitja nemudoma poiščite zdravniško pomoč!

- Zaužitje lahko privede do opeklin, perforacij mehkega tkiva in smrti. Do hudih opeklin lahko pride v 2 urah po zaužitju.
-  **NEVARNOST EKSPLOZIJE!** Baterij, ki niso predvidene za polnjenje, nikoli znova ne polnite. Ne povzročite kratkega stika baterij/akumulatorjev in/ali jih odpirajte. Posledice so lahko pregretje in nevarnost požara, lahko jih tudi raznese.
- Baterij/akumulatorjev nikoli ne mečite v ogenj ali vodo.
- Baterij/akumulatorjev ne izpostavljajte mehanskim obremenitvam.

Tveganje iztekanja baterij/akumulatorjev

- Izogibajte se izrednim pogojem in temperaturam, ki bi lahko vplivale na baterije/akumulatorje, npr. na radiatorju/neposredni sončni svetlobi.
- Če baterije/akumulatorji iztečejo, preprečite stik kemikalij s kožo, z očmi in s sluznicami! Prizadeta mesta takoj sperite s čisto vodo in takoj poiščite zdravniško pomoč!
-  **NOSITE ZAŠČITNE ROKAVICE!** Iztekle ali poškodovane baterije/akumulatorji lahko ob stiku s kožo povzročijo razjede. V takšnem primeru nosite primerne zaščitne rokavice.
- V primeru iztekanja baterij/akumulatorjev le-te takoj odstranite iz izdelka, da preprečite poškodbe.
- Uporabljajte samo baterije/akumulatorje enakega tipa. Ne mešajte starih baterij/akumulatorjev z novimi!
- Baterije/akumulatorje odstranite, kadar izdelka dlje časa ne uporabljate.

Tveganje poškodb izdelka

- Uporabljajte izključno navedeni tip baterije/akumulatorja!
- Baterije/akumulatorje vstavite v izdelek skladno z oznakama polarnosti (+) in (-) na bateriji/akumulatorju in izdelku.
- Pred vstavljanjem očistite kontakte baterije/akumulatorja in v predalčku za baterije s suho krpo, ki ne pušča vlaken ali z vatirano palčko!
- Iztrošene baterije/akumulatorje nemudoma odstranite iz izdelka.

● Začetek uporabe

- Preverite dobavo glede popolnosti in vidnih poškodb.
- Z izdelka odstranite ves embalažni material.

● Vstavljanje/menjava baterij



- Odprite pokrov predalčka za baterije [5a] (glejte sliko B).
- Vstavite baterije v predalček za baterije [5] (glejte sliko C). Prepričajte se, ali so baterije pravilno vstavljene (glejte sliko C), preden znova zaprete pokrov predalčka za baterije [5a].

Napotek: Pri skoraj izpraznjenih baterijah utripa kontrolna lučka LED [2].

Vse baterije vedno zamenjajte istočasno. Uporabljajte le baterije enega proizvajalca in enake zmogljivosti.

- Če izdelka dlje časa ne uporabljate, odstranite bateriji. Pri daljši hrambi lahko baterije korodirajo in se samodejno izpraznijo.

● Vklop/izklop

- Za vklop izdelka premaknite stikalo LOCK [4] v položaj . Izdelek takoj po vklopu pošlje dve laserski črti iz izstopne odprtine laserja [7].
- Za izklop izdelka premaknite stikalo LOCK [4] v položaj . Ob izklopu se nihajna enota zapahne.

● Uporaba nivelirne avtomatike

- Za delo z nivelirno avtomatiko postavite izdelek na vodoravno, trdno podlago ali pa ga pritrdite z 1/4" navojem [6] na stojalo.
- Po vklopu nivelirna avtomatika samodejno izravnava neravnine znotraj območja samoniveliranja $\pm 4^\circ$. Niveliranje je zaključeno, ko se laserski črti več ne premikata in LED kontrolna lučka [2] sveti zeleno.
- Če samodejno niveliranje ni mogoče, npr. če spodnja stran merilnega orodja odstopa več kot 4° od vodoravne podlage ali če izdelek držite v roki, potem sveti LED kontrolna lučka [2] rdeče in vodoravne in navpične črte se izklopijo.

Napotek: Delo z nivelirno avtomatiko je vedno prikazano prek rdeče LED kontrolne lučke [2].

Napotek: V primeru pretresa ali spremembe položaja med obratovanjem se izdelek samodejno znova nivelira. Po ponovnem niveliranju preverite položaj vodoravne oz. navpične laserske črte glede na referenčne točke, da boste preprečili napake.

● Uporaba posameznih črt ali križanja črt

- Ko je izdelek v načinu samodejnega niveliranja in spodnja stran merilnega orodja odstopa od vodoravne črte manj kot 4° (zelena LED lučka sveti), previdno pritisnite tipko H [1], da vklopite oz. izklopite vodoravno črto.
- Ustrezno pritisnite tipko V [3], da vklopite oz. izklopite navpično črto.

Križane črte lahko pri tem izdelku določajo:

- Ko je izdelek v načinu samodejnega niveliranja in spodnja stran merilnega orodja odstopa od vodoravne črte manj kot 4° (zelena LED lučka sveti), previdno pritisnite tipko H [1], da LED kontrolna lučka [2] zasveti rdeče. Zdaj je samodejno niveliranje izklopljeno in križane črte so trajno vklopljene – tudi če je spodnja stran merilnega orodja več kot 4° odmaknjena od vodoravne podlage.
- Ta način lahko znova izklopite tako, da pritisnete in zadržite tipko H [1], da LED kontrolna lučka [2] znova zasveti zeleno. Nivelirna avtomatika je znova vklopljena.

Križane črte se izklopijo, takoj ko merilno orodje odstopa več kot 4° od vodoravne podlage, LED kontrolna lučka [2] pa v tem primeru spet sveti rdeče.

● Delo brez nivelirne avtomatike

- Premaknite stikalo LOCK [4] v položaj .
- Pritisnite in zadržite tipko H [1], da se vklopi rdeča LED kontrolna lučka [2]. Zdaj pošilja izdelek dve laserski črti iz izstopne odprtine laserja [7], ki nista nivelirani. Delo z nivelirno avtomatiko je vedno prikazano prek rdeče LED kontrolne lučke [2].

● Navodila za delo

- Za označevanje vedno uporabljajte le sredino laserske črte. Širina laserske črte se spreminja z oddaljenostjo.

● Delo s stojalom

Sestavljanje in usmerjanje

1. Razklopite tri noge [17] stojala. Obroč iz umetne mase [15], ki povezuje vse tri prečne zglobe, se premakne do konca srednjega stebra.
2. Popustite aretirni vzvod [16] in podaljšajte noge do zelene višine.

3. Nato sklopite vse te aretirne vzvode [16].
4. Preverite ravno usmerjenost s pomočjo vodne tehtnice [11]. Če je stojalo naravnost, je zračni mehurček na sredini kroga. Po potrebi popravite dolžino nog [17].
5. Popustite pritrdilni vijak [14] in po potrebi podaljšajte srednji steber, če potrebujete večjo višino. Zategnite pritrdilni vijak [14], ko je dosežena zelena višina.
6. Za vodoravno usmeritev ploske glave stojala [18] popustite dolgi ročaj [12], tako da ga zavrtite v nasprotni smeri urnega kazalca in po potrebi premaknete navzgor ali navzdol. Ko je zračni mehurček vodne tehtnice [11] natančno v sredini kroga, je ploska glava stojala usmerjena vodoravno. Nato zategnite dolgi ročaj [12], tako da ga zavrtite v smeri urnega kazalca.
7. Po potrebi popustite pritrdilni vijak [13], da zavrtite plosko glavo stojala [18] za do 360 stopinj vodoravno in dosežete želeni položaj. Ko dosežete želeni položaj, zategnite pritrdilni vijak [13].
8. Po potrebi popustite pritrdilni vijak [10], da nastavite kot ploske glave stojala [18] navpično za do 90 stopinj in dobite želeni kot. Ko dosežete želeni kot, zategnite pritrdilni vijak [10].

Pritrditev križnega laserja

Poravnajte ¼" navoj [6] križnega laserja na ¼" pritrdilni vijak [8] plošče za hitro menjavo in poskrbite, da bo vijak zategnjen, tako da kovinski nosilec [9] zavrtite v smeri urnega kazalca. Kovinski nosilec [9] je na spodnji strani plošče za hitro menjavo [19].

Odstranjevanje plošče za hitro menjavo s stojala

Laser s križnimi črtami lahko preprosto odstranite skupaj s ploščo za hitro menjavo [19] s stojala z naslednjimi koraki:

1. Povlecite vzvod [11a] ploske glave stojala [18] v stran.
2. Odstranite ploščo za hitro menjavo [19].
3. Če želite križni laser znova pritrditi na stojalo, povlecite za vzvod [11a] ploske glave stojala [18] in pritrdite ploščo za hitro menjavo [19] znova na plosko glavo stojala [18]. Nato popustite vzvod [11a], da ga vrnete v izhodiščni položaj in pritrdite ploščo za hitro menjavo [19] (sl. A).
4. Preverite, ali je plošča za hitro menjavo [19] ustrezno pritrjena na plosko glavo stojala [18].

● Vzdrževanje in čiščenje

Izdelek ne potrebuje vzdrževanja.

- **POZOR!** Izdelka nikoli ne potaplajte v vodo ali druge tekočine. Med čiščenjem v izdelek ne sme priti vlaga.
- Izdelek mora biti čist, da lahko dobro in varno delate.
- Za čiščenje ohišja uporabljajte suho krpo.
- Izstopno odprtino laserja  čistite z rahlim curkom zraka. Pri močnejši umazaniji odstranite umazanijo z rahlo navlaženo vatirano palčko. Pri tem ne pritiskajte premočno!

⚠ OPOZORILO! Izdelek sme za namene popravila odpreti le strokovnjak.

- Merilno orodje dajte v popravilo samo kvalificiranemu strokovnemu osebju in samo z uporabo originalnih nadomestnih delov. S tem se zagotovi, da varnost merilnega orodja ostane ohranjena.

● Skladiščenje

- Če izdelka dlje časa ne boste uporabljali, odstranite bateriji in ju shranite na čistem, suhem mestu brez neposredne sončne svetlobe.

● Odstranjevanje

Embalaza je narejena iz okolju primernih materialov, ki jih lahko oddate za recikliranje na lokalnih zbirališčih odpadkov.



Upoštevajte oznake embalažnih materialov za ločevanje odpadkov, ki so označene s kraticami (a) in števkami (b) z naslednjim pomenom: 1–7: umetne mase/20–22: papir in karton/80–98: vezni materiali.



Izdelek in materiale embalaže je mogoče reciklirati; za lažjo obdelavo odpadkov jih odstranite ločeno. Logotip Triman velja samo za Francijo.



O možnostih odstranjevanja odsluženega izdelka se lahko pozanimате pri svoji občinski ali mestni upravi.



Ko je vaš izdelek dotrajan, ga zaradi varovanja okolja ne odvrzite med gospodinjske odpadke, temveč ga oddajte na ustreznem zbirališču tovrstnih odpadkov. O zbirnih mestih in njihovih delovnih časih se lahko pozanimате pri svoji pristojni občinski upravi.

Pokvarjene ali iztrošene baterije/akumulatorje je treba reciklirati v skladu z Direktivo 2006/66/ES in njenimi spremembami. Baterije/akumulatorje in/ali izdelek vrnite na ponujenih zbirnih mestih.



Škoda na okolju zaradi napačnega odstranjevanja baterij/akumulatorjev!

Baterij/akumulatorjev ni dovoljeno odstraniti skupaj z gospodinjskimi odpadki. Vsebujejo lahko strupene težke kovine in so podvržene določbam za ravnanje z nevarnimi odpadki. Kemični simboli težkih kovin so naslednji: Cd = kadmij, Hg = živo srebro, Pb = svinec. Zato iztrošene baterije/akumulatorje oddajte na komunalnem zbirnem mestu.

● **Garancija**

● **Postopek pri uveljavljanju garancije**

Za zagotovitev hitre obdelave vašega primera vas prosimo, da sledite naslednjim napotkom:

Prosimo, da za vsa vprašanja pripravite račun in številko izdelka (IAN 390387_2201) kot dokazilo o nakupu.

Številko izdelka najdete na identifikacijski ploščici, gravuri, naslovni strani v navodilih (spodaj levo) ali na nalepki na hrbtni ali spodnji strani.

Če pride do napačnega delovanja ali drugih pomanjkljivosti, se obrnite najprej na v nadaljevanju navedeni servisni oddelek po telefonu ali prek e-pošte.

Izdelek, označen kot okvarjen, lahko nato brez poštnine pošljete na navedeni naslov servisa, zraven pa priložite potrdilo o nakupu (blagajniški račun) in navedite, za kakšno pomanjkljivost gre in kdaj je nastala.

● **Servis**

SI Servis Slovenija

Tel.: 00386 (0) 80 70 60

E-Mail: owim@lidl.si



Pooblašчени serviser:

OWIM GmbH & Co. KG
Stiftsbergstraße 1
74167 Neckarsulm
NEMČIJA

Servisna telefonska številka: 00386 (0) 80 70 60

Garancijski list

1. S tem garancijskim listom OWIM GmbH & Co. KG, Stiftsbergstraße 1, 74167 Neckarsulm, Nemčija jamčimo, da bo izdelek v garancijskem roku ob normalni in pravilni uporabi brezhibno deloval in se zavežemo, da bomo ob izpolnjenih spodaj navedenih pogojih odpravili morebitne pomanjkljivosti in okvare zaradi napak v materialu ali izdelavi oziroma po svoji presoji izdelek zamenjali ali vrnili kupnino.
2. Garancija je veljavna na ozemlju Republike Slovenije.
3. Garancijski rok za proizvod je 3 leta od datuma izročitve blaga. Datum izročitve blaga je razviden iz računa.
4. Kupec je dolžan okvaro javiti pooblaščenemu servisu oziroma se informirati o nadaljnjih postopkih na zgoraj navedeni telefonski številki. Svetujemo vam, da pred tem natančno preberete navodila o sestavi in uporabi izdelka.
5. Kupec je dolžan pooblaščenemu servisu predložiti garancijski list in račun, kot potrdilo in dokazilo o nakupu ter dnevu izročitve blaga.
6. V primeru, da proizvod popravlja nepooblaščen servis ali oseba, kupec ne more uveljavljati zahtevkov iz te garancije.
7. Vzroki za okvaro oziroma nedelovanje izdelka morajo biti lastnosti stvari same in ne vzroki, ki so zunaj proizvajalčeve oziroma prodajalčeve sfere. Kupec ne more uveljavljati zahtevkov iz te garancije, če se ni držal priloženih navodil za sestavo in uporabo izdelka ali če je izdelek kakorkoli spremenjen ali nepravilno vzdrževan.
8. Jamčimo servis in rezervne dele še 3 leta po preteku garancijskega roka.
9. Obrabni deli oz. potrošni material so izvzeti iz garancije.
10. Vsi potrebni podatki za uveljavljanje garancije se nahajajo na dveh ločenih dokumentih (garancijski list, račun).
11. Ta garancija proizvajalca ne izključuje pravic potrošnika, ki izhajajo iz odgovornosti prodajalca za napake na blagu.

Prodajalec:

Lidl Slovenija d.o.o. k.d., Pod lipami 1, SI-1218 Komenda

Legenda použitých piktogramů	Strana 42
Úvod	Strana 42
Použití ke stanovenému účelu	Strana 43
Popis dílů	Strana 43
Obsah dodávky	Strana 43
Technické údaje	Strana 44
Bezpečnostní upozornění	Strana 44
Bezpečnostní pokyny pro baterie a akumulátory	Strana 45
Uvedení do provozu	Strana 46
Vložení a výměna baterií	Strana 47
Zapínání a vypínání	Strana 47
Použití automatické nivelace	Strana 47
Použití jedné a křížených linií	Strana 47
Práce bez automatické nivelace	Strana 48
Pracovní pokyny	Strana 48
Práce se stativem	Strana 48
Údržba a čištění	Strana 49
Skladování	Strana 50
Zlikvidování	Strana 50
Záruka	Strana 51
Postup v případě uplatňování záruky	Strana 51
Servis	Strana 52

Legenda použitých piktogramů	
	Přečtěte si návod k obsluze.
	Nebezpečí výbuchu!
	Noste ochranné rukavice!
	Pozor!
	Chraňte se před laserovým zářením!
	Nedívat se do laserového paprsku!
	Stejnoseměrný proud/stejnoseměrné napětí
	Včetně baterií
	Bezpečnostní pokyny Instrukce
	Symbol CE potvrzuje shodu se směrnicemi EU, příslušnými pro daný výrobek.

Křížový liniový laser

● Úvod

 Blahopřejeme Vám ke koupi nového výrobku. Rozhodli jste se pro kvalitní produkt. Návod k obsluze je součástí tohoto výrobku. Obsahuje důležité pokyny pro bezpečnost, použití a likvidaci. Před použitím výrobku se seznamte se všemi pokyny k obsluze a bezpečnostními pokyny. Používejte výrobek jen popsáním způsobem a na uvedených místech. Při předání výrobku třetí osobě předejte i všechny podklady.

● Použití ke stanovenému účelu

Výrobek je vhodný na určení a kontrolu vodorovných a svislých linií. Výrobek je určen výhradně k použití v uzavřených místnostech. Jakékoli jiné použití nebo úprava výrobku je v rozporu s předpokládaným použitím a skrývá značné nebezpečí zranění. Výrobce neručí za škody vzniklé jiným použitím než použitím k určenému účelu. Výrobek není určen k využití k výdělečné činnosti.

● Popis dílů

- 1 Tlačítko H (na zapnutí a vypnutí vodorovné linie)
- 2 LED kontrolka (červená: nivelace vypnutá, zelená: nivelace zapnutá)
- 3 Tlačítko V (k zapnutí a vypnutí svislé linie)
- 4 Spínač LOCK
- 5 Příhrádka na baterie
- 5a Víčko příhrádky na baterie
- 6 Stativový závit 1/4" (spodní strana)
- 7 Otvor pro výstup laserového paprsku
- 8 Upevňovací šroub 1/4" (k seřízení pomocí závitu 1/4" stativu křížového laseru)
- 9 Kovový držák (k nastavení šroubu 1/4" na rychlovýměnné desce)
- 10 Jistící šroub (na jistění nastaveného úhlu ploché hlavy stativu až do 90 stupňů)
- 11 Vodováha
- 11a Páka (na připevnění rychlovýměnné desky)
- 12 Dlouhá rukojeť
- 13 Jistící šroub (na jistění vodorovného natočení ploché hlavy stativu až o 360 stupňů)
- 14 Jistící šroub (na jistění nastavené výšky středního sloupku)
- 15 Umělohmotný kroužek
- 16 Aretační páka (na aretaci nastavené výšky nohou)
- 17 Nohy stativu
- 18 Plochá hlava stativu
- 19 Rychlovýměnná deska

● Obsah dodávky

- 1 křížový laser
- 1 stativ
- 2 baterie 1,5V, typ AA
- 1 návod k obsluze

● Technické údaje

Provozní napětí:	3 V ₌₌₌
Pracovní oblast nejméně ¹⁾ :	10 m
Přesnost nivelace:	+/- 0,5 mm/m
Rozsah samočinné nivelace typický:	± 4°
Doba nivelace typická:	cca 4 vteřiny
Provozní teplota:	+5 °C–35 °C
Relativní vlhkost maximálně:	≤ 90%
Třída laseru:	2
Vlnová délka (λ):	620–690 nm
Maximální výkon P max.:	1 mW
Závit stavivu:	¼"
Baterie:	2 x baterie 1,5V, typ AA
Váha výrobku:	260g (bez baterií)
Váha stavivu:	320g
Rozměry výrobku:	cca 70 x 61 x 90 mm
Rozměry stavivu:	65 cm

1) Pracovní dosah se může vlivem nepříznivých podmínek zmenšit (např. vlivem slunečního záření).



Bezpečnostní upozornění

- **NEBEZPEČÍ UDUŠENÍ!** S obalovými materiály (např. s fóliemi nebo polystyrolem) si děti nesmí hrát. Držte neustále obalový materiál mimo dosah dětí. Obalový materiál není hračkou.
- Nepracujte s výrobkem ve výbušném prostředí, ve kterém se nacházejí vznětlivé kapaliny, plyny nebo prachy. Ve výrobku vzniklé jiskry mohou zapálit prach nebo páry.
- Tento výrobek mohou používat děti od 8 let, osoby se sníženými fyzickými, smyslovými nebo duševními schopnostmi nebo s nedostatečnými zkušenostmi a znalostmi, jestliže budou pod dohledem nebo byly poučeny o bezpečném používání výrobku a chápou nebezpečí, která z jeho používání vyplývají. Děti si nesmí s výrobkem hrát. Děti nesmí provádět bez dohledu čištění ani uživatelskou údržbu výrobku.
- Nenechávejte zapnutý výrobek nikdy bez dohledu, po použití ho vždy vypněte. Ostatní osoby mohou být laserovým paprskem oslněny. Nebezpečí zranění zraku.
- Chraňte výrobek před mokrem a přímým slunečním zářením.
- Nevystavujte výrobek extrémním teplotám nebo teplotním výkyvům. Nenechávejte výrobek např. ležet delší dobu v autě. Při větších výkyvech teploty nechte nejdříve vyrovnat teplotu výrobku než ho

vedete do provozu. Extrémní teplota nebo její kolísání mohou ovlivnit přesnost výrobku.

- Chraňte výrobek před silnými nárazy nebo pády. Poškození výrobku může negativně ovlivnit jeho přesnost. Po pádu výrobku zkontrolujte laserové linie s referenčními vodorovnými a svislými liniemi.
- Před transportem výrobek vypněte. Po vypnutí se zablokuje kyvadlová jednotka, která by se mohla pohyby při transportu poškodit.
- Nepřibližujte výrobek do blízkosti kardiostimulátorů. Magnet uvnitř výrobku vytváří magnetické pole, které může negativně ovlivnit funkci kardiostimulátorů.
- Držte výrobek v odstupě od magnetických nosičů dat a přístrojů citlivých na magnetické pole. Působením magnetu může dojít k nevratným ztrátám dat.



⚠ VÝSTRAHA! Chraňte se před laserovým zářením!

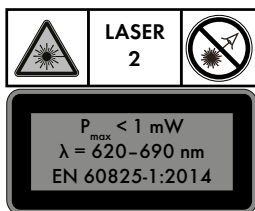

- Nedívejte se nikdy přímo do laserového paprsku resp. do výstupního otvoru **7**.
- ⚠ VÝSTRAHA!** Pozorování laserového paprsku optickými instrumenty ohrožuje zrak (např. lupou, zvětšovacím sklem, apod.).
- ⚠ POZOR!** V případě použití jiných než zde uvedených zařízení k obsluze, kalibraci nebo jiných pracovních postupů, může dojít k nebezpečnému účinku záření.
- Nemiřte laserovým paprskem na plochy, které ho odráží, osoby nebo zvířata. Již krátký pohled do laserového paprsku může vést ke zranění zraku.



Bezpečnostní pokyny pro baterie a akumulátory

- **NEBEZPEČÍ OHROŽENÍ ŽIVOTA!** Uchovávejte baterie a akumulátory mimo dosah dětí. V případě spolknutí okamžitě vyhledejte lékařskou pomoc!
- Při požití může dojít k popáleninám, perforaci měkkých tkání a úmrtí. K závažným popáleninám může dojít do 2 hodin po požití.

-  **NEBEZPEČÍ VÝBUCHU!** Nenabíjecí baterie nikdy znovu nenabíjejte. Baterie nebo akumulátory nezkratujte ani je neotevírejte. Hrozí přehřátí, nebezpečí požáru nebo jejich prasknutí.
- Nikdy neházejte baterie nebo akumulátory do ohně ani do vody.
- Nevystavujte baterie nebo akumulátory mechanickému zatížení.

Nebezpečí vytečení baterií/akumulátorů

- Zabráňte extrémním podmínkám a teplotám, např. na topení anebo na slunci, které mohou negativně ovlivnit funkci baterií nebo akumulátorů.
- V případě vytečení baterií/akumulátorů zabráňte kontaktu chemikálií s pokožkou, očima a sliznicemi! Omyjte ihned postižená místa dostatečným množstvím čisté vody a vyhledejte lékařskou pomoc!
-  **NOSTE OCHRANNÉ RUKAVICE!** Vyteklé i poškozené baterie nebo akumulátory mohou při kontaktu s pokožkou způsobit její poleptání. Noste proto vhodné rukavice.
- V případě vytečení ihned odstraňte baterie nebo akumulátory z výrobku, abyste zabránili jeho poškození!
- Používejte jen baterie nebo akumulátory stejného typu. Nekombinujte staré baterie nebo akumulátory s novými!
- Odstraňte baterie nebo akumulátory při delším nepoužívání z výrobku.

Nebezpečí poškození výrobku

- Používejte jen udaný typ baterie nebo akumulátoru!
- Nasazujte baterie nebo akumulátory podle označení polarit (+) a (-) na bateriích nebo akumulátorech a na výrobku.
- Vyčistěte kontakty na baterii/akumulátoru a v přihrádce na baterie před jejich vložením suchou utěrkou, která nepouští vlákna, nebo vatovým tamponem!
- Vybité baterie nebo akumulátory ihned vyjměte z výrobku.

● Uvedení do provozu

- Zkontrolujte úplnost obsahu dodávky a jeho bezvadný stav.
- Odstraňte veškerý obalový materiál z výrobku.

● Vložení a výměna baterií



- Otevřete víčko přihrádky na baterie [5a] (viz obr. B).
- Vložte baterie do přihrádky na baterie [5] (viz obr. C). Zkontrolujte, zda jsou baterie správně vloženy (viz obr. C) dříve, než opět zavřete víčko přihrádky na baterie [5a].

Poznámka: Při nízkém stavu nabití baterie bliká LED kontrolka [2].

Vyměňujte vždy všechny baterie. Používejte baterie jen jednoho výrobce a se stejnou kapacitou.

- Při delším nepoužívání výrobku vyjměte baterie. Při delším skladování baterie korodují a vybíjí se.

● Zapínání a vypínání

- K zapnutí výrobku posuňte spínač LOCK [4] do polohy . Ihned po zapnutí vysílá výrobek z výstupního otvoru [7] dvě laserové linie.
- K vypnutí výrobku posuňte spínač LOCK [4] do polohy . Po vypnutí se zablokuje kyvadlová jednotka.

● Použití automatické nivelace

- Pro práci s nivelační automatikou postavte výrobek na pevný, vodorovný podklad a přišroubujte ho pomocí závitů 1/4" [6] na stativ.
- Po zapnutí vyrovná automatika nerovnosti v rozmezí samočinné nivelace $\pm 4^\circ$. Nivelace je ukončená jakmile se laserové linie nepohybují a LED kontrolka [2] svítí zeleně.
- Jestliže není automatická nivelace možná, např. když je spodní strana výrobku odkloněná od vodorovné polohy o více než 4° nebo jestliže je výrobek držení v ruce, pak svítí LED kontrolka [2] červeně a obě linie, vodorovná i svislá, se vypnou.

Poznámka: Používání bez automatické nivelace je vždy signalizováno červenou LED kontrolkou [2].

Poznámka: Po ořesech nebo změně polohy během provozu se výrobek zase automaticky niveluje. Po nové nivelaci zkontrolujte polohu vodorovné resp. svislé linie pomocí referenčních bodů, abyste vyloučili jejich chybné projekce.

● Použití jedné a křížených linií

- Jestliže se výrobek automaticky niveluje a jeho spodní strana je méně než 4° od vodorovné polohy (zelená LED svítí), stiskněte pro zapnutí resp. vypnutí opatrně tlačítko H [1].

- Pro zapnutí resp. vypnutí svislé linie stiskněte odpovídajícím způsobem tlačítko V [3].

Překřížené linie jsou u tohoto výrobku viditelné:

- Jestliže se výrobek automaticky niveluje a jeho spodní strana se odchyluje o méně než 4° od vodorovné polohy (LED svítí zeleně), přidržíte tlačítko H [1] až se LED [2] rozsvítí červeně. Nyní je automatická nivelace vypnutá, překřížené linie jsou trvale zapnuté - i když se spodní strana výrobku od vodorovné polohy odchyluje o více než 4°.
- Tento režim můžete zase vypnout stisknutím a přidržením tlačítka H [1] až se zase LED kontrolka [2] rozsvítí zeleně. Automatická nivelace je zase zapnutá.

Překřížené linie se vypnou, jakmile se spodní strana výrobku odchýlí od vodorovné polohy o více než 4°, LED kontrolka [2] potom svítí zase červeně.

● **Práce bez automatické nivelace**

- Nastavte spínač LOCK [4] do polohy .
- Přidržíte tlačítko H [1] stisknuté, až se rozsvítí LED kontrolka [2] červeně. Nyní vysílá výrobek z výstupního otvoru [7] dvě laserové linie, které nejsou nivelované. Používání výrobku bez automatické nivelace je vždy signalizováno červenou LED kontrolkou [2].

● **Pracovní pokyny**

- Na označení používejte vždy jen střed laserové linie. Šířka laserové linie se mění se vzdáleností.

● **Práce se stativem**

Postavení a seřízení

1. Roztáhněte nohy stativu [17]. Umělohmotný kroužek [15], spojující všechny tři příčné klouby, se pohybuje směrem ke konci středního sloupku.
2. Povolte aretační páky [16] a prodlužte nohy na požadovanou výšku stativu.
3. Zaklapněte všechny aretační páky [16] zase zpátky.

4. Zkontrolujte vyrovnaní pomocí vodováhy [11]. Stativ stojí rovně když je vzduchová bublinka uprostřed kruhu. V případě potřeby nastavte znovu délku nohou [17].
5. V případě, že je zapotřebí větší výška, povolte jistící šroub [14] a prodlužte střední sloupek. Po nastavení požadované výšky utáhněte pevně jistící šroub [14].
6. Pro vodorovné vyrovnaní ploché hlavy stativu [18] povolte dlouhou rukojeť [12] otočením proti směru chodu hodinových ručiček a podle potřeby pohybujte nahoru nebo dolů. Plochá hlava stativu je vyrovnaná do vodorovné polohy, jestliže je vzduchová bublinka vodováhy [11] uprostřed kruhu. Potom utáhněte dlouhou rukojeť [12] otáčením ve směru chodu hodinových ručiček.
7. K vodorovnému otočení ploché hlavy stativu [18] až o 360 stupňů do požadované polohy povolte nejdříve jistící šroub [13]. Po nastavení požadované polohy jistící šroub [13] pevně utáhněte.
8. Ke svislému nastavení ploché hlavy stativu [18] až o 90 stupňů, k dosažení požadovaného úhlu povolte nejdříve jistící šroub [10]. Po nastavení požadovaného úhlu utáhněte pevně jistící šroub [10].

Přípevnění křížového laseru

Nasměrujte závit $\frac{1}{4}$ " [6] křížového laseru na upevňovací šroub $\frac{1}{4}$ " [8] rychlovýměnné desky a utáhněte pevně šroub otáčením kovového držáku [9] ve směru hodinových ručiček. Kovový držák [9] je na spodní straně rychlovýměnné desky [19].

Sejmutí rychlovýměnné desky ze stativu

Křížový laser spolu s rychloupínací deskou [19] můžete následujícím způsobem snadno odmontovat ze stativu:

1. Zatáhněte za páku [11a] ploché hlavy stativu [18] do strany.
2. Sejměte rychlovýměnnou desku [19].
3. Jestliže chcete křížový laser zase na stativ připevnit, zatáhněte za páku [11a] ploché hlavy stativu [18] a připevněte rychlovýměnnou desku [19] na plochou hlavu stativu [18]. K dosažení výchozí polohy a zafixování rychlovýměnné desky [19] povolte páku [11a] (obr. A).
4. Zkontrolujte, jestli je rychlovýměnná deska [19] dostatečně připevněná na ploché hlavě stativu [18].

● Údržba a čištění

Výrobek nevyžaduje údržbu.

- **POZOR!** Neponořujte výrobek nikdy do vody nebo jiných tekutin. Při čištění nesmí vniknout do výrobku vlhkost.
- Udržujte výrobek v čistotě pro dobrou a bezpečnou práci.

- Na čištění tělesa použijte suchý hadr.
- Výstupní otvor pro laserový paprsek  čistěte mírným proudem vzduchu. Silná znečištění vyčistěte mírně navlhčenou vatovou tyčinkou. Na výrobek netlačte!

⚠ VÝSTRAHA! Výrobek smí za účelem opravy otevřít jen odborník.

- Opravovat nechte výrobek jen kvalifikovaným personálem a jen s originálními náhradními díly. Tím zajistíte zachování bezpečnosti výrobku.

● Skladování

- V případě, že nebudete výrobek delší dobu používat, vyjměte baterie a skladujte ho na čistém, suchém, před prachem a přímým sluncem chráněném místě.

● Zlikvidování

Obal se skládá z ekologických materiálů, které můžete zlikvidovat prostřednictvím místních sběrů recyklovatelných materiálů.



Při třídění odpadu se řiďte podle označení obalových materiálů zkratkami (a) a čísly (b), s následujícím významem: 1-7: umělé hmoty/20-22: papír a lepenka/80-98: složené látky.



Výrobek a obalové materiály jsou recyklovatelné, zlikvidujte je odděleně pro lepší odstranění odpadu. Logo Triman platí jen pro Francii.



O možnostech likvidace vysloužilých zařízení se informujte u správy vaší obce nebo města.



V zájmu ochrany životního prostředí vysloužilý výrobek nevyhazujte do domovního odpadu, ale předejte k odborné likvidaci. O sběrnách a jejich otevíracích hodinách se můžete informovat u příslušné správy města nebo obce.

Vadné nebo vybité baterie resp. akumulátory se musí, podle směrnice 2006/66/ES a jejich příslušných změn, recyklovat. Baterie, akumulátory i výrobek odevzdejte zpět do nabízených sběrů.



Ekologické škody v důsledku chybné likvidace baterií/akumulátorů!

Baterie/akumulátory se nesmí zlikvidovat v domácím odpadu. Mohou obsahovat jedovaté těžké kovy a musí se zpracovávat jako zvláštní odpad. Chemické symboly těžkých kovů: Cd = kadmium, Hg = rtuť, Pb = olovo. Proto odevzdejte opotřebované baterie/akumulátory u komunální sběrně.

● **Záruka**

Výrobek byl vyroben s nejvyšší pečlivostí podle přísných kvalitativních směrnic a před odesláním prošel výstupní kontrolou. V případě závad máte možnost uplatnění zákonných práv vůči prodejci. Vaše práva ze zákona nejsou omezena naší níže uvedenou zárukou.

Na tento artikl platí 3 záruka od data zakoupení. Záruční lhůta začíná od data zakoupení. Uschovejte si dobře originál pokladní stvrzenky. Tuto stvrzenku budete potřebovat jako doklad o zakoupení.

Pokud se do 3 let od data zakoupení tohoto výrobku vyskytne vada materiálu nebo výrobní vada, výrobek Vám – dle našeho rozhodnutí – bezplatně opravíme nebo vyměníme. Tato záruka zaniká, jestliže se výrobek poškodí, neodborně použil nebo neobdržel pravidelnou údržbu.

Záruka platí na vady materiálu a výrobní vady. Tato záruka se nevztahuje na díly výrobku podléhající opotřebení (např. na baterie), dále na poškození křehkých, choulostivých dílů, např. vypínačů, akumulátorů nebo dílů zhotovených ze skla.

● **Postup v případě uplatňování záruky**

Pro zajištění rychlého zpracování Vašeho případu se řiďte následujícími pokyny:

Pro všechny požadavky si připravte pokladní stvrzenku a číslo artiklu (IAN 390387_2201) jako doklad o zakoupení.

Číslo artiklu najdete na typovém štítku, gravuře, titulní stránce návodu (vlevo dole) nebo na nálepce na zadní nebo spodní straně.

V případě poruch funkce nebo jiných závad nejdříve kontaktujte, telefonicky nebo e-mailem, v následujícím textu uvedené servisní oddělení. Výrobek registrovaný jako vadný potom můžete s příloženým dokladem o zakoupení (pokladní stvrzenkou) a údaji k závadě a kdy k ní došlo, bezplatně zaslat na adresu servisu, která Vám byla sdělena.

● Servis

CZ Servis Česká republika

Tel.: 800600632

E-Mail: owim@lidl.cz



Legenda použitých piktogramov	Strana 54
Úvod	Strana 54
Používanie v súlade s určeným účelom	Strana 55
Popis častí	Strana 55
Obsah dodávky	Strana 55
Technické údaje	Strana 56
Bezpečnostné upozornenia	Strana 56
Bezpečnostné upozornenia týkajúce sa batérií/akumulátorových batérií	Strana 58
Uvedenie do prevádzky	Strana 59
Výmena/vkladanie batérií	Strana 59
Za-/vypnutie	Strana 59
Používanie nivelačnej automatiky	Strana 59
Používanie jednotlivých línií a skrížených línií	Strana 60
Práca bez nivelačnej automatiky	Strana 60
Pracovné pokyny	Strana 60
Práca so statívom	Strana 61
Údržba a čistenie	Strana 62
Skladovanie	Strana 62
Likvidácia	Strana 62
Záruka	Strana 63
Postup v prípade poškodenia v záruke	Strana 64
Servis	Strana 64

Legenda použitých piktogramov	
	Prečítajte si návod na obsluhu.
	Nebezpečenstvo explózie!
	Noste ochranné rukavice!
	Pozor!
	Chráňte sa pred laserovým žiarením!
	Nepozerajte do laserového lúča!
	Jednosmerný prúd / napätie
	Vrátane batérií
	Bezpečnostné upozornenia Manipulačné pokyny
	Značka CE potvrdzuje zhodu so smernicami EÚ vzťahujúcimi sa na tento výrobok.

Križový líniový laser

● Úvod



Blahoželáme Vám ku kúpe Vášho nového výrobku. Rozhodli ste sa pre veľmi kvalitný výrobok. Návod na obsluhu je súčasťou tohto výrobku. Obsahuje dôležité upozornenia týkajúce sa bezpečnosti, používania a likvidácie. Skôr ako začnete výrobok používať, oboznámte sa so všetkými pokynmi k obsluhu a bezpečnosti. Výrobok používajte iba v súlade s popisom a v uvedených oblastiach používania. V prípade postúpenia výrobku ďalším osobám odovzdajte aj všetky dokumenty patriace k výrobku.

● Používanie v súlade s určeným účelom

Výrobok je vhodný na stanovenie a kontrolovanie vodorovných a zvislých línií. Výrobok je vhodný výlučne na prevádzku v uzatvorených miestach nasadenia. Akékoľvek iné použitie alebo zmena výrobku je v rozpore s určeným účelom a predstavuje značné nebezpečenstvá úrazu. Výrobca nezodpovedá za škody vzniknuté používaním výrobku, ktoré je v rozpore s jeho určeným účelom. Nevhodné na priemyselné používanie.

● Popis častí

- 1 Tlačidlo H (pre za-/vypnutie horizontálnej línie)
- 2 LED-kontrolka (červená: nivelácia vypnutá, zelená: nivelácia zapnutá)
- 3 Tlačidlo V (pre za-/vypnutie vertikálnej línie)
- 4 Spínač LOCK
- 5 Priečnik pre batérie
- 5a Kryt priečinka pre batérie
- 6 ¼"-závit statívu (spodná strana)
- 7 Výstupný otvor pre laserový lúč
- 8 ¼"-Upevňovacia skrutka (pre nasmerovanie s ¼"-závitom statívu krížového lasera)
- 9 Kovový držiak (pre nastavenie ¼"-skrutky na rýchlovýmennnej platni)
- 10 Poistná skrutka (pre nastavenie uhla plochej hlavy statívu až do 90 stupňov)
- 11 Vodováha
- 11a Páka (pre upevnenie rýchlovýmennnej platne)
- 12 Dlhá rukoväť
- 13 Poistná skrutka (pre otočenie plochej hlavy statívu až o 360 stupňov horizontálne)
- 14 Poistná skrutka (pre nastavenie výšky stredného stĺpika)
- 15 Plastový krúžok
- 16 Aretačná páka (pre nastavenie výšky nôh)
- 17 Nohy statívu
- 18 Plochá hlava statívu
- 19 Rýchlovýmenná platňa

● Obsah dodávky

- 1 krížový laser
- 1 statív
- 2 1,5V-batérie, typ AA
- 1 návod na používanie

● Technické údaje

Prevádzkové napätie:	3 V ₌₌₌
Pracovná oblasť minimálne ¹⁾ :	10 m
Presnosť nivelácie:	+/- 0,5 mm/m
Samonivelačná oblasť typicky:	± 4°
Čas nivelácie typicky:	cca. 4 sekundy
Prevádzková teplota:	+5 °C - 35 °C
Relatívna vlhkosť vzduchu max.:	≤ 90%
Laserová trieda:	2
Vlnová dĺžka (λ):	620-690 nm
Maximálny výkon P max:	1 mW
Upnutie statíva:	¼"
Batérie:	2 x 1,5V batéria, typ AA
Hmotnosť produktu:	260 g (bez batérií)
Hmotnosť statívu:	320 g
Rozmery produktu:	cca. 70 x 61 x 90 mm
Rozmery statívu:	65 cm

1) Pracovná oblasť môže byť v dôsledku nepriaznivých okolitých podmienok (napr. priame slnečné žiarenie) zmenšená.



Bezpečnostné upozornenia

- **NEBEZPEČENSTVO ZADUSENIA!** Obalový materiál (napr. fólie alebo polystyrén) nesmie byť používaný na hranie. Obalový materiál držte vždy mimo dosahu detí. Obalový materiál nie je hračka.
- Nepoužívajte merací nástroj v okolí s nebezpečenstvom explózie, v ktorom sa nachádzajú horľavé kvapaliny, plyny alebo prachy. Vo výrobku môžu byť vytvárané iskry, ktoré môžu zapáliť prach alebo výpary.
- Tento výrobok môžu používať deti od 8 rokov, ako aj osoby so zníženými psychickými, sensorickými alebo duševnými schopnosťami alebo s nedostatkom skúseností a/alebo vedomostí, ak sú pod dozorom, alebo ak boli poučené ohľadom bezpečného používania výrobku, a ak porozumeli nebezpečenstvám spojeným s jeho používaním. Deti sa s výrobkom nesmú hrať. Čistenie a údržbu nesmú vykonávať deti, okrem prípadu, keď sú pod dozorom.
- Zapnutý výrobok nenechávajte bez dozoru a po použití ho vypnite. Iné osoby môžu byť oslepené laserovým lúčom. Nebezpečenstvo poranenia očí.
- Chráňte výrobok pred vlhkosťou a priamym slnečným žiarením.

- Nevystavujte výrobok extrémnym teplotám alebo teplotným výkyvom. Nenechávajte ho napr. ležať dlhší čas v aute. Pri väčších teplotných výkyvoch nechajte výrobok pred uvedením do prevádzky prispôbiť sa teplote okolia. Pri extrémnych teplotách alebo teplotných výkyvoch môže byť ovplyvnená precíznosť výrobku.
- Zabráňte silným nárazom alebo pádom meracieho nástroja. Poškodením meracieho nástroja sa môže narušiť jeho presnosť. Po silnom náraze alebo páde porovnajte laserovú líniu za účelom kontroly so známou vodorovnou alebo zvislou referenčnou líniou.
- Počas transportu merací nástroj vypnite. Pri vypnutí je kyvadlová jednotka zablokovaná, pretože by sa pri silných pohyboch mohla poškodiť.
- Merací nástroj držte v bezpečnej vzdialenosti od kardiostimulátorov. Magnet vo vnútri meracieho nástroja vytvára pole, ktoré môže ovplyvňovať funkciu kardiostimulátorov.
- Držte merací nástroj vzdialený od magnetických nosičov údajov a magneticky senzibilných prístrojov. V dôsledku účinku magnetu môže dôjsť k nezvratným stratám údajov.



VAROVANIE! Chráňte sa pred laserovým žiarením!

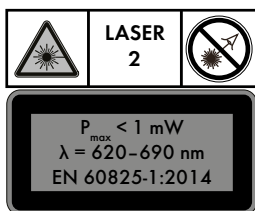

- Nepozerajte sa priamo do laserového lúča resp. do výstupného otvoru pre laserový lúč [7].
- VAROVANIE!** Pozorovanie laserového lúča optickými nástrojmi (napr. lupa, zväčšovacie sklá a pod.) je spojené s ohrozením očí.
- POZOR!** Ak sú používané iné ovládacie alebo nastavovacie zariadenia alebo sú uskutočnené iné spôsoby postupu ako je tu uvedené, môže to viesť k nebezpečnému pôsobeniu žiarenia.
- Nikdy nenasmerujte laserový lúč na reflektujúce povrchy, osoby alebo zvieratá. I krátky vizuálny kontakt s laserovým lúčom môže viesť k poškodeniu očí.



Bezpečnostné upozornenia týkajúce sa batérií/akumulátorových batérií

- **NEBEZPEČENSTVO OHROZENIA ŽIVOTA!** Batérie/akumulátorové batérie držte mimo dosahu detí. V prípade prehltnutia okamžite vyhľadajte lekára!
- Prehltnutie môže mať za následok popáleniny, perforáciu mäkkých tkanív a smrť. Ťažké popáleniny môžu nastať do 2 hodín po prehltnutí.
-  **NEBEZPEČENSTVO EXPLÓZIE!** Nenabíjateľné batérie nikdy znova nenabíjajte. Batérie/akumulátorové batérie neskratujte a/alebo neotvárajte. Následkom môže byť prehriatie, požiar alebo explózia.
- Batérie/akumulátorové batérie nikdy nehádzte do ohňa alebo vody.
- Nevystavujte batérie/akumulátorové batérie mechanickej záťaži.

Riziko vytečenia batérií/akumulátorových batérií

- Batérie/akumulátorové batérie nikdy nevystavujte extrémnym podmienkam a teplotám, ktoré by na ne mohli pôsobiť, napr. na vykurovacích telesách/priamom slnečnom žiarení.
- Ak batérie/akumulátorové batérie vytekli, zabráňte kontaktu pokožky, očí a slizníc s chemikáliami! Ihneď vypláchnite postihnuté miesta väčším množstvom čistej vody a okamžite vyhľadajte lekára!
-  **NOSTE OCHRANNÉ RUKAVICE!** Vytečené alebo poškodené batérie/akumulátorové batérie môžu pri kontakte s pokožkou spôsobiť poleptanie. V takom prípade preto noste vhodné ochranné rukavice.
- V prípade vytečenia batérií/akumulátorových batérií ich ihneď vyberte z výrobku, aby ste predišli vzniku škôd.
- Používajte iba batérie/akumulátorové batérie rovnakého typu. Nekombinujte staré batérie/akumulátorové batérie s novými!
- Ak produkt dlhší čas nepoužívate, vyberte z neho batérie/akumulátorové batérie.

Riziko poškodenia produktu

- Používajte výhradne uvedený typ batérií/akumulátorových batérií!
- Vložte batérie/akumulátorové batérie podľa označenia polarít (+) a (-) na batérii/akumulátorovej batérii a výrobku.
- Pred vložením očistite kontakty na batérii/akumulátorovej batérii a v priečinku pre batériu suchou handričkou, ktorá nepúšťa vlákna, alebo vatovou tyčinkou!
- Vybité batérie/akumulátorové batérie ihneď vyberte z produktu.

● Uvedenie do prevádzky

- Skontrolujte obsah dodávky ohľadom úplnosti a viditeľných poškodení.
- Odstráňte celý obalový materiál z výrobku.

● Výmena/vkladanie batérií



- Otvorte kryt priečinka pre batérie [5a] (pozri obr. B).
- Do priečinka pre batérie [5] vložte batérie (pozri obr. C). Uistite sa, že sú batérie správne vložené (pozri obr. C) predtým, ako opäť zatvoríte priečinok pre batérie [5a].

Poznámka: Pri nízkej nabitosti batérie bliká LED-kontrolka [2].

Vymeňte vždy všetky batérie naraz. Používajte iba batérie od rovnakého výrobcu a s rovnakou kapacitou.

- Ak výrobok dlhší čas nepoužívate, vyberte z neho batérie. Pri dlhšom uskladnení môžu batérie korodovať a samé sa vybiť.

● Za-/vypnutie

- Pre zapnutie výrobku posuňte spínač LOCK [4] do pozície . Ihneď po zapnutí vysielajú produkt dve laserové línie z výstupného otvoru pre laserový lúč [7].
- Pre vypnutie výrobku posuňte spínač LOCK [4] do pozície . Pri vypnutí je kyvadlová jednotka zablokovaná.

● Používanie nivelačnej automatiky

- Pre používanie nivelačnej automatiky postavte výrobok na vodorovnú, pevnú podložku alebo ho upevnite pomocou 1/4"- závitú statíva [6] na statíve.
- Nivelačná automatika po zapnutí automaticky vyrovná nerovnosti v rámci samonivelačnej oblasti $\pm 4^\circ$. Nivelácia je ukončená, ak náhle sa už laserové línie nepohybujú a LED-kontrolka [2] svieti zeleno.
- Ak nie je možná automatická nivelácia, napr. pretože sa spodná strana meracieho nástroja odchyľuje o viac ako 4° od vodorovnej alebo držíte výrobok voľne v ruke, svieti LED-kontrolka [2] červeno a horizontálne a vertikálne laserové línie sú vypnuté.

Poznámka: Práca bez nivelačnej automatiky je vždy zobrazená prostredníctvom červenej LED-kontrolky [2].

Poznámka: Pri otrasoch alebo zmene polohy počas prevádzky je výrobok automaticky znovu vyrovnaný. Po novej nivelácii skontrolujte pozíciu vodorovných resp. zvislých laserových línií vzhľadom k referenčným bodom, aby ste predišli chybám.

● Používanie jednotlivých línií a skrížených línií

- Keď sa výrobok nachádza v automatickej nivelácii a spodná strana meracieho nástroja sa odchyľuje menej ako 4° od vodorovnej (zelená LED svieti), opatrne stlačte tlačidlo H [1], aby ste za- resp. vypli horizontálnu líniu.
- Zodpovedajúc tomu stlačte tlačidlo V [3], aby ste za- resp. vypli vertikálnu líniu.

Skrížené línie môžu byť u tohto výrobku zaistené:

- Keď sa výrobok nachádza v automatickej nivelácii a spodná strana meracieho nástroja sa odchyľuje menej ako 4° od vodorovnej (zelená LED svieti), držte tlačidlo H [1] stlačené, až kým bude LED-kontrolka [2] červená. Teraz je automatická nivelácia vypnutá a skrížené línie sú permanentne zapnuté – aj keď sa spodná strana meracieho nástroja odchyľuje viac ako 4° od vodorovnej.
- Tento režim môžete znova vypnúť tak, že stlačíte tlačidlo H [1] a držíte ho, kým LED-kontrolka [2] opäť svieti zeleno. Niveláčna automatika je znova zapnutá.

Skrížené línie sa vypnú, akonáhle sa spodná strana meracieho nástroja odchyľuje viac ako 4° od vodorovnej, LED-kontrolka [2] potom svieti znova červeno.

● Práca bez niveláčnej automatiky

- Spínač LOCK [4] posuňte do pozície .
- Podržte stlačené tlačidlo H [1], kým sa nezapne červená LED-kontrolka [2]. Teraz produkt z výstupného otvoru pre laserový lúč [7] vysielajú dve laserové línie, ktoré nie sú nivelované. Práca bez niveláčnej automatiky je vždy zobrazovaná prostredníctvom červenej LED-kontrolky [2].

● Pracovné pokyny

- Na označenie vždy používajte iba stred laserovej línie. Šírka laserovej línie sa mení so vzdialenosťou.

● Práca so statívom

Montáž a nastavenie

1. Rozložte tri nohy statívu [17] od seba. Plastový krúžok [15], ktorý spája všetky tri priečne kĺby, sa posunie na koniec strednej priečky.
2. Uvoľnite aretačné páky [16] a predĺžte nohy na želanú dĺžku.
3. Potom všetky tieto aretačné páky sklopte naspäť [16].
4. Skontrolujte rovné nastavenie pomocou vodováhy [11]. Keď statív stojí rovno, nachádza sa vzduchová bublina v strede kruhu. V prípade potreby nastavte dĺžku nôh nanovo [17].
5. Uvoľnite poistnú skrutku [14] a predĺžte strednú priečku podľa potreby, ak je potrebná väčšia výška. Pevne zatahnite poistnú skrutku [14], keď ste dosiahli želanú výšku.
6. Pre horizontálne nastavenie plochej hlavy statívu [18] uvoľnite dlhú rukoväť [12] tak, že ju zatočíte proti smeru hodinových ručičiek a podľa potreby hýbete smerom hore alebo dole. Keď sa vzduchová bublina vodováhy [11] nachádza presne v strede kruhu, je plochá hlava statívu horizontálne nastavená. Potom pevne zatahnite dlhú rukoväť [12] tak, že ju zatočíte v smere hodinových ručičiek.
7. V prípade potreby uvoľnite poistnú skrutku [13], aby ste plochú hlavu statívu [18] otočili až do 360 stupňov horizontálne a dosiahli želanú pozíciu. Keď dosiahnete želanú pozíciu, pevne zatahnite poistnú skrutku [13].
8. V prípade potreby uvoľnite poistnú skrutku [10], aby ste uhol plochej hlavy statívu [18] nastavili vertikálne až do 90 stupňov a dosiahli želaný uhol. Keď dosiahnete želaný uhol, pevne zatahnite poistnú skrutku [10].

Upevnenie krížového lasera

Vyrovajte ¼"-závit [6] krížového lasera na ¼"-upevňovacej skrutke [8] rýchlovýmennej platne a uistite sa, že je skrutka pevne zatahnutá tak, že kovový držiak [9] otáča v smere hodinových ručičiek. Kovový držiak [9] sa nachádza na spodnej strane rýchlovýmennej platne [19].

Odstránenie rýchlovýmennej platne zo statívu

Krížový laser môžete jednoducho odstrániť zo statívu spolu s rýchlovýmennou platňou [19] pomocou nasledujúcich krokov:

1. Potiahnite páku [11a] plochej hlavy statívu [18] nabok.
2. Odstráňte rýchlovýmennú platňu [19].
3. Ak chcete krížový laser opäť umiestniť na statív, potiahnite páku [11a] plochej hlavy statívu [18] a opäť umiestnite rýchlovýmennú platňu [19] na plochú hlavu statívu [18]. Potom uvoľnite páku [11a], aby ste ju dostali do východiskovej pozície a upevnili rýchlovýmennú platňu [19] (obr. A).

4. Skontrolujte, či je rýchlovýmenná platňa [19] dostatočne upevnená na plochej hlave statívu [18].

● Údržba a čistenie

Výrobok si nevyžaduje údržbu.

- **POZOR!** Výrobok nikdy neponárajte do vody alebo iných kvapalín. Pri čistení do výrobku nesmie preniknúť vlhkosť.
- Udržiavajte výrobok čistý, aby ste mohli dobre a bezpečne pracovať.
- Na čistenie schránky používajte suchú handričku.
- Výstupný otvor pre laserový lúč čistite [7] pomocou jemného laserového lúča. Pri silnejších znečisteniach odstráňte nečistotu jemne navlhčenou vatovou tyčinkou. Nevyvíjajte pritom silný tlak!

⚠ VAROVANIE! Za účelom opravy smie výrobok otvárať iba kvalifikovaný odborník.

- Opravu meracieho nástroja smie vykonávať iba kvalifikovaný odborný personál a možno pritom používať iba originálne náhradné diely. Tým sa zabezpečí zachovanie bezpečnosti meracieho nariadenia.

● Skladovanie

- Ak výrobok dlhší čas nepoužívate, vyberte z neho batérie a uskladnite ich na suchom, čistom mieste bez priameho slnečného žiarenia.

● Likvidácia

Obal pozostáva z ekologických materiálov, ktoré môžete odovzdať na miestnych recyklačných zberných miestach.



Všímajte si prosím označenie obalových materiálov pre triedenie odpadu, sú označené skratkami (a) a číslami (b) s nasledujúcim významom: 1–7: Plasty/20–22: Papier a kartón/80–98: Spojené látky.



Výrobok a obalové materiály sú recyklovateľné, zlikvidujte ich oddelene pre lepšie spracovanie odpadu. Triman-Logo platí iba pre Francúzsko.



O možnostiach likvidácie opotrebovaného výrobku sa môžete informovať na Vašej obecnej alebo mestskej správe.



Ak výrobok doslúžil, v záujme ochrany životného prostredia ho neodhodíte do domového odpadu, ale odovzdajte na odbornú likvidáciu. Informácie o zberných miestach a ich otváracích hodinách získate na Vašej príslušnej správe.

Defektné alebo použité batérie/akumulátorové batérie musia byť odovzdané na recykláciu podľa smernice 2006/66/ES a jej zmien. Batérie/akumulátorové batérie a/alebo výrobok odovzdajte prostredníctvom dostupných zberných stredísk.



Nesprávna likvidácia batérii/akumulátorových batérii ničí životné prostredie!

Batérie/akumulátorové batérie sa nesmú likvidovať spolu s domovým odpadom. Môžu obsahovať jedovaté ťažké kovy a je potrebné zaobchádzať s nimi ako s nebezpečným odpadom. Chemické značky ťažkých kovov sú nasledovné: Cd = kadmium, Hg = ortuť, Pb = olovo. Opatrované batérie/akumulátorové batérie preto odovzdajte v komunálnej zberni.

● Záruka

Tento výrobok bol dôkladne vyrobený podľa prísnych akostných smerníc a pred dodaním svedomito testovaný. V prípade nedostatkov tohto výrobku Vám prináležia zákonné práva voči predajcovi produktu. Tieto zákonné práva nie sú našou nižšie uvedenou zárukou obmedzené.

Na tento produkt poskytujeme 3-ročnú záruku od dátumu nákupu. Záručná doba začína plynúť dátumom kúpy. Starostlivo si prosím uschovajte originálny pokladničný lístok. Tento doklad je potrebný ako dôkaz o kúpe.

Ak sa v rámci 3 rokov od dátumu nákupu tohto výrobku vyskytne chyba materiálu alebo výrobná chyba, výrobok Vám bezplatne opravíme alebo vymeníme – podľa nášho výberu. Táto záruka zaniká, ak bol produkt poškodený, neodborne používaný alebo neodborne udržiavaný.

Poskytnutie záruky sa vzťahuje na chyby materiálu a výrobné chyby. Táto záruka sa nevzťahuje na časti produktu, ktoré sú vystavené normálnemu opotrebovaniu, a preto ich je možné považovať za opotrebovateľné diely (napr. batérie) alebo na poškodenia na rozbitných dieloch, napr. na spínači, akumulátorových batériách alebo častiach, ktoré sú zhotovené zo skla.

● Postup v prípade poškodenia v záruke

Pre zaručenie rýchleho spracovania Vašej požiadavky dodržte prosím nasledujúce pokyny:

Pre všetky otázky majte pripravený pokladničný doklad a číslo výrobku (IAN 390387_2201) ako dôkaz o kúpe.

Číslo výrobku nájdete na typovom štítku, gravúre, na prednej strane Vášho návodu (dole vľavo) alebo ako nálepku na zadnej alebo spodnej strane.

Ak sa vyskytnú funkčné poruchy alebo iné nedostatky, najskôr telefonicky alebo e-mailom kontaktujte následne uvedené servisné oddelenie. Produkt označený ako defektný potom môžete s priloženým dokladom o kúpe (pokladničný lístok) a uvedením, v čom spočíva nedostatok a kedy sa vyskytol, bezplatne odoslať na Vám oznámenú adresu servisného pracoviska.

● Servis

SK Servis Slovensko

Tel.: 0800 008158

E-pošta: owim@lidl.sk



Legende der verwendeten Piktogramme	Seite 66
Einleitung	Seite 66
Bestimmungsgemäßer Gebrauch	Seite 67
Teilebeschreibung	Seite 67
Lieferumfang	Seite 68
Technische Daten	Seite 68
Sicherheitshinweise	Seite 68
Sicherheitshinweise für Batterien/Akkus	Seite 70
Inbetriebnahme	Seite 71
Batterien einsetzen/wechseln	Seite 71
Ein-/Ausschalten	Seite 71
Nivellierautomatik verwenden	Seite 72
Einzellinie und gekreuzte Linien verwenden	Seite 72
Ohne Nivellierautomatik arbeiten	Seite 73
Arbeitshinweise	Seite 73
Mit dem Stativ arbeiten	Seite 73
Wartung und Reinigung	Seite 74
Lagerung	Seite 75
Entsorgung	Seite 75
Garantie	Seite 76
Abwicklung im Garantiefall	Seite 76
Service	Seite 77

Legende der verwendeten Piktogramme

	Lesen Sie die Bedienungsanleitung.
	Explosionsgefahr!
	Schutzhandschuhe tragen!
	Achtung!
	Schützen Sie sich vor Laserstrahlung!
	Nicht in den Laserstrahl blicken!
	Gleichstrom/-spannung
	Batterien inklusive
	Sicherheitshinweise
	Handlungsanweisungen
	Das CE-Zeichen bestätigt die Konformität mit den für das Produkt zutreffenden EU-Richtlinien.

Kreuzlinienlaser

● Einleitung



Wir beglückwünschen Sie zum Kauf Ihres neuen Produkts. Sie haben sich damit für ein hochwertiges Produkt entschieden. Die Bedienungsanleitung ist Teil dieses Produkts. Sie enthält wichtige Hinweise für Sicherheit, Gebrauch und Entsorgung. Machen Sie sich vor der Benutzung des Produkts mit allen Bedien- und Sicherheitshinweisen vertraut. Benutzen Sie das Produkt nur wie beschrieben und für die angegebenen Einsatzbereiche. Händigen Sie alle Unterlagen bei Weitergabe des Produkts an Dritte mit aus.

● Bestimmungsgemäßer Gebrauch

Das Produkt eignet sich zum Ermitteln und Überprüfen von waagrechten und senkrechten Linien. Das Produkt ist ausschließlich für den Betrieb an geschlossenen Einsatzorten geeignet. Jede andere Verwendung oder Veränderung des Produkts gilt als nicht bestimmungsgemäß und birgt erhebliche Unfallgefahren. Für aus bestimmungswidriger Verwendung entstandene Schäden übernimmt der Hersteller keine Haftung. Nicht für den gewerblichen Einsatz bestimmt.

● Teilebeschreibung

- 1 H-Taste (zum Ein-/Ausschalten der horizontalen Linie)
- 2 LED-Kontrollleuchte (rot: Nivellierung aus, grün: Nivellierung ein)
- 3 V-Taste (zum Ein-/Ausschalten der vertikalen Linie)
- 4 LOCK-Schalter
- 5 Batteriefach
- 5a Batteriefachdeckel
- 6 ¼"-Stativgewinde (Unterseite)
- 7 Laseraustrittsöffnung
- 8 ¼"-Befestigungsschraube (zum Ausrichten mit dem ¼"-Stativgewinde des Kreuzlinienlasers)
- 9 Metallhalterung (zum Einstellen der ¼"-Schraube an der Schnellwechselplatte)
- 10 Sicherungsschraube (zum Justieren des Winkels des Stativ-Flachkopfs auf bis zu 90 Grad)
- 11 Wasserwaage
- 11a Hebel (zum Befestigen der Schnellwechselplatte)
- 12 Langer Griff
- 13 Sicherungsschraube (zum Drehen des Stativ-Flachkopfs um bis zu 360 Grad horizontal)
- 14 Sicherungsschraube (zum Einstellen der Höhe der Mittelsäule)
- 15 Kunststoffring
- 16 Arretierhebel (zum Einstellen der Höhe der Beine)
- 17 Stativbeine
- 18 Stativ-Flachkopf
- 19 Schnellwechselplatte

● Lieferumfang

- 1 Kreuzlinienlaser
- 1 Stativ
- 2 1,5 V-Batterien, Typ AA
- 1 Bedienungsanleitung

● Technische Daten

Betriebsspannung:	3 V \equiv
Arbeitsbereich mindestens ¹⁾ :	10 m
Nivelliergenauigkeit:	+/- 0,5 mm/m
Selbstnivellierbereich typisch:	$\pm 4^\circ$
Nivellierzeit typisch:	ca. 4 Sekunden
Betriebstemperatur:	+5 °C - 35 °C
Relative Luftfeuchte max.:	$\leq 90\%$
Laserklasse:	2
Wellenlänge (λ):	620 - 690 nm
Maximale Leistung P max:	1 mW
Stativaufnahme:	1/4"
Batterien:	2 x 1,5 V-Batterien, Typ AA
Gewicht Produkt:	260 g (ohne Batterien)
Gewicht Stativ:	320 g
Maße Produkt:	ca. 70 x 61 x 90 mm
Maße Stativ:	65 cm

1) Der Arbeitsbereich kann durch ungünstige Umgebungsbedingungen (z. B. direkte Sonneneinstrahlung) verringert werden.



Sicherheitshinweise

- **ERSTICKUNGSGEFAHR!** Verpackungsmaterialien (z. B. Folien oder Polystyrol) dürfen nicht zum Spielen verwendet werden. Halten Sie Kinder stets von Verpackungsmaterial fern. Das Verpackungsmaterial ist kein Spielzeug.
- Arbeiten Sie mit dem Messwerkzeug nicht in explosionsgefährdeter Umgebung, in der sich brennbare Flüssigkeiten, Gase oder Stäube befinden. Im Produkt können Funken erzeugt werden, die den Staub oder die Dämpfe entzünden.
- Dieses Produkt kann von Kindern ab 8 Jahren sowie von Personen mit reduzierten physischen, sensorischen oder mentalen Fähigkeiten oder Mangel an Erfahrung und/oder Wissen benutzt werden, wenn sie beaufsichtigt oder bezüglich des sicheren Gebrauchs des Produkts

unterwiesen wurden und die daraus resultierenden Gefahren verstanden haben. Kinder dürfen nicht mit dem Produkt spielen. Reinigung und Benutzer-Wartung dürfen nicht durch Kinder durchgeführt werden, es sei denn, sie sind beaufsichtigt.

- Lassen Sie das eingeschaltete Produkt nicht unbeaufsichtigt und schalten Sie das Produkt nach Gebrauch ab. Andere Personen könnten vom Laserstrahl geblendet werden. Gefahr von Augenverletzungen.
- Schützen Sie das Produkt vor Nässe und direkter Sonneneinstrahlung.
- Setzen Sie das Produkt keinen extremen Temperaturen oder Temperaturschwankungen aus. Lassen Sie es z. B. nicht längere Zeit im Auto liegen. Lassen Sie das Produkt bei größeren Temperaturschwankungen erst austemperieren, bevor Sie es in Betrieb nehmen. Bei extremen Temperaturen oder Temperaturschwankungen kann die Präzision des Produkts beeinträchtigt werden.
- Vermeiden Sie heftige Stöße oder Stürze des Messwerkzeuges. Durch Beschädigungen des Messwerkzeugs kann die Genauigkeit beeinträchtigt werden. Vergleichen Sie nach einem heftigen Stoß oder Sturz die Laserlinie zur Kontrolle mit einer bekannten waagrecht oder senkrechten Referenzlinie.
- Schalten Sie das Messwerkzeug aus, wenn Sie es transportieren. Beim Ausschalten wird die Pendeleinheit verriegelt, die sonst bei starken Bewegungen beschädigt werden kann.
- Bringen Sie das Messwerkzeug nicht in die Nähe von Herzschrittmachern. Durch den Magnet im Inneren des Messwerkzeugs wird ein Feld erzeugt, das die Funktion von Herzschrittmachern beeinträchtigen kann.
- Halten Sie das Messwerkzeug fern von magnetischen Datenträgern und magnetisch empfindlichen Geräten. Durch die Wirkung des Magnets kann es zu irreversiblen Datenverlusten kommen.



⚠️ WARNUNG! Schützen Sie sich vor Laserstrahlung!

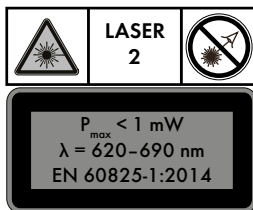

- Schauen Sie nicht direkt in den Laserstrahl bzw. in die Laseraustrittsöffnung 7.

⚠️ WARNUNG! Das Betrachten des Laserstrahls mit optischen Instrumenten (z. B. Lupe, Vergrößerungsgläsern u. ä.) ist mit einer Augengefährdung verbunden.

⚠️ VORSICHT! Wenn andere als die hier angegebenen Bedienungs- oder Justiereinrichtungen benutzt oder andere Verfahrensweisen ausgeführt werden, kann dies zu gefährlicher Strahlungseinwirkung führen.

- Richten Sie den Laserstrahl niemals auf reflektierende Flächen, Personen oder Tiere. Bereits ein kurzer Sichtkontakt mit dem Laserstrahl kann zu Augenschäden führen.



Sicherheitshinweise für Batterien/Akkus

- **LEBENSGEFAHR!** Halten Sie Batterien/Akkus außer Reichweite von Kindern. Suchen Sie im Falle eines Verschluckens sofort einen Arzt auf!

- Verschlucken kann zu Verbrennungen, Perforation von Weichgewebe und Tod führen. Schwere Verbrennungen können innerhalb von 2 Stunden nach dem Verschlucken auftreten.

-  **EXPLOSIONSGEFAHR!** Laden Sie nicht aufladbare Batterien niemals wieder auf. Schließen Sie Batterien/Akkus nicht kurz und/oder öffnen Sie diese nicht. Überhitzung, Brandgefahr oder Platzen können die Folge sein.

- Werfen Sie Batterien/Akkus niemals in Feuer oder Wasser.
- Setzen Sie Batterien/Akkus keiner mechanischen Belastung aus.

Risiko des Auslaufens von Batterien/Akkus

- Vermeiden Sie extreme Bedingungen und Temperaturen, die auf Batterien/Akkus einwirken können, z. B. auf Heizkörpern/durch direkte Sonneneinstrahlung.
- Wenn Batterien/Akkus ausgelaufen sind, vermeiden Sie den Kontakt von Haut, Augen und Schleimhäuten mit den Chemikalien! Spülen Sie die betroffenen Stellen sofort mit klarem Wasser und suchen Sie einen Arzt auf!

-  **SCHUTZHANDSCHUHE TRAGEN!** Ausgelaufene oder beschädigte Batterien/Akkus können bei Berührung mit der Haut Verätzungen verursachen. Tragen Sie deshalb in diesem Fall geeignete Schutzhandschuhe.

- Im Falle eines Auslaufens der Batterien/Akkus entfernen Sie diese sofort aus dem Produkt, um Beschädigungen zu vermeiden.
- Verwenden Sie nur Batterien/Akkus des gleichen Typs. Mischen Sie nicht alte Batterien/Akkus mit neuen!

- Entfernen Sie die Batterien/Akkus, wenn das Produkt längere Zeit nicht verwendet wird.

Risiko der Beschädigung des Produkts

- Verwenden Sie ausschließlich den angegebenen Batterietyp/Akkutyp!
- Setzen Sie Batterien/Akkus gemäß der Polaritätskennzeichnung (+) und (-) an Batterie/Akku und des Produkts ein.
- Reinigen Sie Kontakte an Batterie/Akku und im Batteriefach vor dem Einlegen mit einem trockenen, fusselfreien Tuch oder Watte-
stäbchen!
- Entfernen Sie erschöpfte Batterien/Akkus umgehend aus dem Produkt.

● **Inbetriebnahme**

- Prüfen Sie die Lieferung auf Vollständigkeit und auf sichtbare Schäden.
- Entfernen Sie das gesamte Verpackungsmaterial vom Produkt.

● **Batterien einsetzen/wechseln**

- Öffnen Sie den Batteriefachdeckel **5a** (siehe Abb. B).
- Legen Sie die Batterien in das Batteriefach **5** ein (siehe Abb. C). Vergewissern Sie sich, dass die Batterien richtig herum eingelegt sind (siehe Abb. C), bevor Sie den Batteriefachdeckel **5a** wieder schließen.

Hinweis: Bei geringem Batteriezustand blinkt die LED-Kontrollleuchte **2**.

Ersetzen Sie immer alle Batterien gleichzeitig. Verwenden Sie nur Batterien eines Herstellers und mit gleicher Kapazität.

- Nehmen Sie die Batterien aus dem Produkt, wenn Sie es längere Zeit nicht benutzen. Die Batterien können bei längerer Lagerung korrodieren und sich selbst entladen.

● **Ein-/Ausschalten**

- Zum Einschalten des Produkts schieben Sie den LOCK-Schalter **4** in die Position **■**. Das Produkt sendet sofort nach dem Einschalten zwei Laserlinien aus der Laseraustrittsöffnung **7**.
- Zum Ausschalten des Produkts schieben Sie den LOCK-Schalter **4** in die Position **■**. Beim Ausschalten wird die Pendeleinheit verriegelt.

● Nivellierautomatik verwenden

- Um mit der Nivellierautomatik zu arbeiten, stellen Sie das Produkt auf eine waagrechte, feste Unterlage, oder befestigen Sie es mit dem 1/4"- Stativgewinde **6** auf dem Stativ.
- Nach dem Einschalten gleicht die Nivellierautomatik Unebenheiten innerhalb des Selbstnivellierbereiches von $\pm 4^\circ$ automatisch aus. Die Nivellierung ist abgeschlossen, sobald sich die Laserlinien nicht mehr bewegen und die LED-Kontrollleuchte **2** grün leuchtet.
- Ist die automatische Nivellierung nicht möglich, z. B. weil die Unterseite des Messwerkzeugs mehr als 4° von der Waagrechten abweicht oder das Produkt frei in der Hand gehalten wird, dann leuchtet die LED-Kontrollleuchte **2** rot und die horizontalen und vertikalen Laserlinien werden ausgeschaltet.

Hinweis: Das Arbeiten ohne Nivellierautomatik wird immer durch die rote LED-Kontrollleuchte **2** angezeigt.

Hinweis: Bei Erschütterungen oder Lageänderungen während des Betriebs wird das Produkt automatisch wieder einnivelliert. Überprüfen Sie nach einer erneuten Nivellierung die Position der waagrechten bzw. senkrechten Laserlinie in Bezug auf Referenzpunkte, um Fehler zu vermeiden.

● Einzellinie und gekreuzte Linien verwenden

- Wenn sich das Produkt in der automatischen Nivellierung befindet und die Unterseite des Messwerkzeugs weniger als 4° von der Waagrechten abweicht (grüne LED ein), drücken Sie vorsichtig die H-Taste **1**, um die horizontale Linie ein- bzw. auszuschalten.
- Drücken Sie entsprechend die V-Taste **3**, um die vertikale Linie ein- bzw. auszuschalten.

Die gekreuzten Linien können bei diesem Produkt festgestellt werden:

- Wenn sich das Produkt in der automatischen Nivellierung befindet und die Unterseite des Messwerkzeugs weniger als 4° von der Waagrechten abweicht (grüne LED ein), halten Sie die H-Taste **1** gedrückt, bis die LED-Kontrollleuchte **2** rot wird. Nun ist die automatische Nivellierung ausgeschaltet und die gekreuzten Linien sind permanent eingeschaltet – auch wenn die Unterseite des Messwerkzeugs mehr als 4° von der Waagrechten abweicht.
- Sie können diesen Modus wieder ausschalten, indem Sie die H-Taste **1** drücken und halten, bis die LED-Kontrollleuchte **2** wieder grün leuchtet. Die Nivellierungsautomatik ist wieder eingeschaltet.

Die gekreuzten Linien werden abgeschaltet, sobald die Unterseite des Messwerkzeugs mehr als 4° von der Waagerechten abweicht, die LED-Kontrollleuchte **2** leuchtet dann wieder rot.

● Ohne Nivellierautomatik arbeiten

- Schieben Sie den LOCK-Schalter **4** in die Position **LOCK**.
- Halten Sie die H-Taste **1** gedrückt, bis sich die rote LED-Kontrollleuchte **2** einschaltet. Nun sendet das Produkt zwei Laserlinien aus der Laseraustrittsöffnung **7**, die nicht nivelliert sind. Das Arbeiten ohne Nivellierautomatik wird immer durch die rote LED-Kontrollleuchte **2** angezeigt.

● Arbeitshinweise

- Verwenden Sie immer nur die Mitte der Laserlinie zum Markieren. Die Breite der Laserlinie ändert sich mit der Entfernung.

● Mit dem Stativ arbeiten

Aufbau und Ausrichtung

1. Ziehen Sie die drei Beine **17** des Stativs auseinander. Der Kunststoffring **15**, der alle drei Quergelenke verbindet, wird zum Ende der Mittelsäule bewegt.
2. Lösen Sie die Arretierhebel **16** und verlängern Sie die Beine, bis zu der gewünschten Höhe.
3. Klappen Sie dann alle diese Arretierhebel zurück **16**.
4. Überprüfen Sie die gerade Ausrichtung mithilfe der Wasserwaage **11**. Wenn das Stativ gerade steht, befindet sich die Luftblase in der Mitte des Kreises. Stellen Sie die Länge der Beine bei Bedarf neu ein **17**.
5. Lösen Sie die Sicherungsschraube **14** und verlängern Sie die Mittelsäule nach Bedarf, wenn mehr Höhe benötigt wird. Ziehen Sie die Sicherungsschraube **14** fest, wenn die gewünschte Höhe erreicht ist.
6. Lösen Sie für eine horizontale Ausrichtung des Stativ-Flachkopfs **18** den langen Griff **12**, indem Sie ihn gegen den Uhrzeigersinn drehen und nach Bedarf nach oben oder unten bewegen. Wenn sich die Luftblase der Wasserwaage **11** genau in der Mitte des Kreises befindet, ist der Stativ-Flachkopf horizontal ausgerichtet. Ziehen Sie dann den langen Griff **12** fest, indem Sie ihn im Uhrzeigersinn drehen.

7. Lösen Sie bei Bedarf die Sicherungsschraube [13], um den Stativ-Flachkopf [18] um bis zu 360 Grad horizontal zu drehen und die gewünschte Position zu erreichen. Wenn Sie die gewünschte Position erreicht haben, ziehen Sie die Sicherungsschraube [13] fest.
8. Lösen Sie bei Bedarf die Sicherungsschraube [10], um den Winkel des Stativ-Flachkopfs [18] vertikal um bis zu 90 Grad einzustellen und den gewünschten Winkel zu erhalten. Wenn Sie den gewünschten Winkel erreicht haben, ziehen Sie die Sicherungsschraube [10] fest.

Befestigen des Kreuzlinienlasers

Richten Sie das 1/4"-Gewinde [6] des Kreuzlinienlasers an der 1/4"- Befestigungsschraube [8] der Schnellwechselplatte aus und stellen Sie sicher, dass die Schraube festgezogen ist, indem Sie die Metallhalterung [9] im Uhrzeigersinn drehen. Die Metallhalterung [9] befindet sich auf der Unterseite der Schnellwechselplatte [19].

Schnellwechselplatte vom Stativ entfernen

Sie können den Kreuzlinienlaser einfach zusammen mit der Schnellwechselplatte [19] vom Stativ durch die folgenden Schritte entfernen:

1. Ziehen Sie den Hebel [11a] des Stativ-Flachkopfs [18] zur Seite.
2. Entfernen Sie die Schnellwechselplatte [19].
3. Wenn Sie den Kreuzlinienlaser wieder am Stativ befestigen möchten, ziehen Sie am Hebel [11a] des Stativ-Flachkopfs [18] und befestigen Sie die Schnellwechselplatte [19] wieder auf dem Stativ-Flachkopf [18]. Lösen Sie dann den Hebel [11a], um diesen in die Ausgangsposition zu bringen und die Schnellwechselplatte [19] zu fixieren (Abb. A).
4. Überprüfen Sie, ob die Schnellwechselplatte [19] am Stativ-Flachkopf [18] ausreichend befestigt ist.

● Wartung und Reinigung

Das Produkt ist wartungsfrei.

- **ACHTUNG!** Tauchen Sie das Produkt niemals in Wasser oder andere Flüssigkeiten. Beim Reinigen darf keine Feuchtigkeit in das Produkt dringen.
- Halten Sie das Produkt sauber, um gut und sicher zu arbeiten.
- Verwenden Sie zum Reinigen des Gehäuses ein trockenes Tuch.
- Reinigen Sie die Laseraustrittsöffnung [7] mit einem sanften Luftstrahl. Bei stärkeren Verunreinigungen entfernen Sie den Schmutz mit einem leicht angefeuchteten Wattestäbchen. Üben Sie dabei keinen starken Druck aus!

⚠️ WARNUNG! Das Produkt darf zu Reparaturzwecken nur von einer Fachkraft geöffnet werden.

- Lassen Sie das Messwerkzeug von qualifiziertem Fachpersonal und nur mit Original-Ersatzteilen reparieren. Damit wird sichergestellt, dass die Sicherheit des Messwerkzeuges erhalten bleibt.

● Lagerung

- Sollten Sie das Produkt längere Zeit nicht benutzen, entnehmen Sie die Batterien und lagern Sie es an einem sauberen, trockenen Ort ohne direkte Sonneneinstrahlung.

● Entsorgung

Die Verpackung besteht aus umweltfreundlichen Materialien, die Sie über die örtlichen Recyclingstellen entsorgen können.



Beachten Sie die Kennzeichnung der Verpackungsmaterialien bei der Abfalltrennung, diese sind gekennzeichnet mit Abkürzungen (a) und Nummern (b) mit folgender Bedeutung: 1-7: Kunststoffe/20-22: Papier und Pappe/80-98: Verbundstoffe.



Das Produkt und die Verpackungsmaterialien sind recycelbar, entsorgen Sie diese getrennt für eine bessere Abfallbehandlung. Das Triman-Logo gilt nur für Frankreich.



Möglichkeiten zur Entsorgung des ausgedienten Produkts erfahren Sie bei Ihrer Gemeinde- oder Stadtverwaltung.



Werfen Sie Ihr Produkt, wenn es ausgedient hat, im Interesse des Umweltschutzes nicht in den Hausmüll, sondern führen Sie es einer fachgerechten Entsorgung zu. Über Sammelstellen und deren Öffnungszeiten können Sie sich bei Ihrer zuständigen Verwaltung informieren.

Defekte oder verbrauchte Batterien/Akkus müssen gemäß Richtlinie 2006/66/EG und deren Änderungen recycelt werden. Geben Sie Batterien/Akkus und/oder das Produkt über die angebotenen Sammel-einrichtungen zurück.



Umweltschäden durch falsche Entsorgung der Batterien/Akkus!

Batterien/Akkus dürfen nicht über den Hausmüll entsorgt werden. Sie können giftige Schwermetalle enthalten und unterliegen der Sondermüllbehandlung. Die chemischen Symbole der Schwermetalle sind wie folgt: Cd = Cadmium, Hg = Quecksilber, Pb = Blei. Geben Sie deshalb verbrauchte Batterien/Akkus bei einer kommunalen Sammelstelle ab.

● **Garantie**

Das Produkt wurde nach strengen Qualitätsrichtlinien sorgfältig produziert und vor Anlieferung gewissenhaft geprüft. Im Falle von Mängeln dieses Produkts stehen Ihnen gegen den Verkäufer des Produkts gesetzliche Rechte zu. Diese gesetzlichen Rechte werden durch unsere im Folgenden dargestellte Garantie nicht eingeschränkt.

Sie erhalten auf dieses Produkt 3 Jahre Garantie ab Kaufdatum. Die Garantiefrist beginnt mit dem Kaufdatum. Bitte bewahren Sie den Original-Kassenbon gut auf. Diese Unterlage wird als Nachweis für den Kauf benötigt.

Tritt innerhalb von 3 Jahren ab dem Kaufdatum dieses Produkts ein Material- oder Fabrikationsfehler auf, wird das Produkt von uns – nach unserer Wahl – für Sie kostenlos repariert oder ersetzt. Diese Garantie verfällt, wenn das Produkt beschädigt, nicht sachgemäß benutzt oder gewartet wurde.

Die Garantieleistung gilt für Material- oder Fabrikationsfehler. Diese Garantie erstreckt sich nicht auf Produktteile, die normaler Abnutzung ausgesetzt sind (z. B. Batterien) und daher als Verschleißteile angesehen werden können oder Beschädigungen an zerbrechlichen Teilen, z. B. Schalter, Akkus oder die aus Glas gefertigt sind.

● **Abwicklung im Garantiefall**

Um eine schnelle Bearbeitung Ihres Anliegens zu gewährleisten, folgen Sie bitte den folgenden Hinweisen:

Bitte halten Sie für alle Anfragen den Kassenschein und die Artikelnummer (IAN 390387_2201) als Nachweis für den Kauf bereit.

Die Artikelnummer entnehmen Sie bitte dem Typenschild, einer Gravur, auf dem Titelblatt Ihrer Bedienungsanleitung (unten links) oder als Aufkleber auf der Rück- oder Unterseite des Produkts.

Sollten Funktionsfehler oder sonstige Mängel auftreten, kontaktieren Sie zunächst die nachfolgend benannte Serviceabteilung telefonisch oder per E-Mail.

Ein als defekt erfasstes Produkt können Sie dann unter Beifügung des Kaufbelegs (Kassenschein) und der Angabe, worin der Mangel besteht und wann er aufgetreten ist, für Sie portofrei an die Ihnen mitgeteilte Service-Adresse übersenden.

● Service

DE Service Deutschland

Tel.: 0800 5435 111

E-Mail: owim@lidl.de

AT Service Österreich

Tel.: 0800 292726

E-Mail: owim@lidl.at

CH Service Schweiz

Tel.: 0800562153

E-Mail: owim@lidl.ch



OWIM GmbH & Co. KG

Stiftsbergstraße 1
74167 Neckarsulm
GERMANY

Model-No.: HG05420
Version: 06/2022

Last Information Update · Információk állása
Stanje informacij · Stav informací
Stav informácií · Stand der Informationen:
04/2022 · Ident.-No.: HG05420042022-4



IAN 390387_2201

