

**● Introduction**

We congratulate you on the purchase of your new appliance. You have chosen a high quality appliance. Before assembling and using the device for the first time, take time to familiarise yourself with the product first. Read the following assembly instructions and safety instructions carefully. Only use the product as described and for the designated areas of application. Please keep these instructions in a safe place. If you hand this product on to a third party, you must also pass on all documents relating to the product.

**● Proper Use**

The product is intended for storing objects. It is only intended for private use indoors. Any use other than previously mentioned or any product modification is prohibited and can lead to injuries and/or product damage. The manufacturer is not liable for any damages caused by any use other than for the intended purpose. The product is not intended for commercial use.

**● Included items / Description of parts**

- 8 x Upright
- 10 x Cross piece (approx. 901 x 52 mm)

- 10 x Cross piece (approx. 441 x 52 mm)
- 8 x Connector piece
- 8 x End cap
- 5 x Shelf
- 2 x Countersunk head screw (approx. ø 6 x 50 mm)
- 2 x Plain washer
- 2 x Dowel

**● Dimensions / materials**

**Heavy duty shelving:**  
Vertical arrangement: approx. 92 x 180 x 46 cm (W x H x D)  
Horizontal arrangement: approx. 184 x 90 x 46 cm (W x H x D)

**Material:**  
Shelves: Wood  
Uprights, connector pieces, cross pieces: Metal, powder-coated RAL 7024 graphite grey  
End caps: HDSE  
Max. load: 175 kg per shelf

**● Warranty**

The product has been manufactured to strict quality guidelines and meticulously examined before delivery. In the event of product defects you have legal rights against the retailer of this product. Your legal rights are not limited in any way by our warranty detailed below.

The warranty for this product is 3 years from the date of purchase. Should this product show any fault in materials or manufacture within 3 years from the date of purchase, we will repair or replace it – at our choice – free of charge to you.

The warranty period begins on the date of purchase. Please keep the original sales receipt in a safe location. This document is required as your proof of purchase. This warranty becomes void if the product has been damaged, or used or maintained improperly.

The warranty applies to defects in material or manufacture. This warranty does not cover product parts subject to normal wear, thus possibly considered consumables (e.g. batteries) or for damage to fragile parts, e.g. switches, rechargeable batteries or glass parts.

- Assembler l'étagère pour charges lourdes (variante de construction verticale) conformément aux illustrations A – G.
- Assembler l'étagère pour charges lourdes (variante de construction horizontale) conformément aux illustrations A, B, C et H.

**● Nettoyage et entretien**

- N'utilisez en aucun cas de l'essence, des solvants ou des nettoyants caustiques.
- Utilisez pour le nettoyage un chiffon légèrement humidifié ne peluchant pas.
- En cas d'encrassements plus importants, utilisez un chiffon légèrement humidifié ne peluchant pas et un produit nettoyant doux.

**● Mise au rebut**

L'emballage se compose de matières recyclables. Veuillez les mettre au rebut dans les conteneurs de recyclage locaux.

Renseignez-vous auprès de votre mairie ou de l'administration municipale concernant les possibilités de mise au rebut du produit usé.

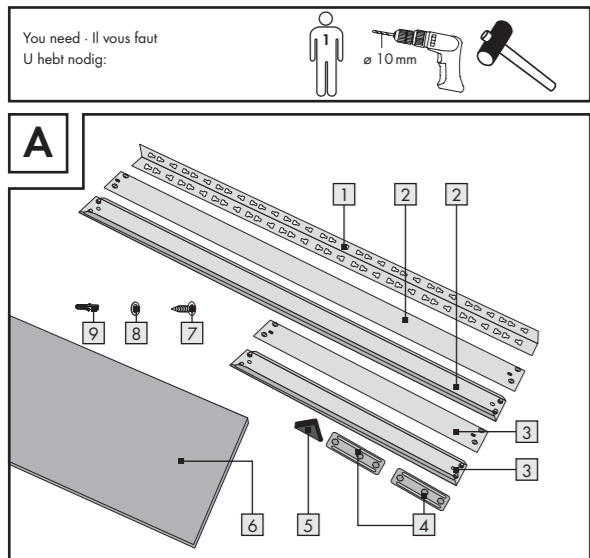

**● Introduction**

Félicitations pour l'achat de ce nouvel appareil. Vous avez opté pour un produit de grande qualité. Avant le montage et la première mise en service, vous devez vous familiariser avec le produit. Veuillez lire attentivement la notice de montage ci-dessous et les consignes de sécurité. Ce produit doit uniquement être utilisé conformément aux instructions et dans les domaines d'application spécifiés. Soigneusement conserver ces instructions. Remettez les documents aux utilisateurs lorsque vous prêtez ce produit.

**● Utilisation conforme**

Le produit est conçu pour le rangement d'objets. Le produit est uniquement prévu pour un usage dans des locaux intérieurs privés. Toute autre utilisation que celle plus haut décrite ou modification du produit n'est pas autorisée et peut causer des blessures et/ou endommager le produit. Le constructeur décline toute responsabilité pour les dégâts issus d'une utilisation non conforme. Ce produit n'est pas conçu pour une utilisation commerciale.

**● Fourniture / description des pièces**

- 8 x Montants en équerre

**● Garantie**

Le produit a été fabriqué selon des critères de qualité stricts et contrôlé consciencieusement avant sa livraison. En cas de défaillance, vous êtes en droit de retourner ce produit au vendeur. La présente garantie ne constitue pas une restriction de vos droits légaux.

Ce produit bénéficie d'une garantie de 3 ans à compter de sa date d'achat. La durée de garantie débute à la date d'achat. Veuillez conserver le ticket de caisse original. Il fera office de preuve d'achat.

Si un problème matériel ou de fabrication devait survenir dans 3 ans suivant la date d'achat de ce produit, nous assurons à notre discrétion la réparation ou le remplacement du produit sans frais supplémentaires. La garantie prend fin si le produit est endommagé suite à une utilisation inappropriée ou à un entretien défectueux.

La garantie couvre les vices matériels et de fabrication. Cette garantie ne s'étend ni aux pièces du produit soumises à une usure normale (p. ex. des piles) et qui, par conséquent, peuvent être considérées comme des pièces d'usure, ni aux dommages sur des composants fragiles, comme des interrupteurs, des batteries ou des éléments fabriqués en verre.

**▲ Safety advice**

KEEP ALL THE SAFETY ADVICE AND INSTRUCTIONS IN A SAFE PLACE FOR FUTURE REFERENCE!

- ▲ WARNING! DANGER OF LOSS OF LIFE AND ACCIDENT TO INFANTS AND CHILDREN!** Never leave children unsupervised with the packaging materials. Danger of suffocation. Keep out of the reach of children.

It is not a toy.

- ▲ WARNING! RISK OF FATAL INJURY!** Please ensure that you do not drill into any electrical wiring, gas or water pipes in the wall. If necessary, carry out checks with a wire, pipe and stud detector before you drill into a wall.

- CAUTION! DANGER OF INJURY!** Please ensure that no parts are damaged and that all parts are correctly assembled. Incorrect assembly or fitting may lead to injury. Damaged parts can adversely affect safety and proper function.

- CAUTION!** Do not leave children unattended. The product is not a climbing frame or toy. Make sure that nobody climbs or leans on the product, particularly children. This may result in injury and/or damage.

- Every effort is made during manufacture to avoid creating sharp edges on this product. Handle the individual parts with care to avoid accidents or injuries during assembly and use.

- Wear protective gloves at all times during assembly.

- 10 x Traverses (env. 901 x 52 mm)
- 10 x Traverses (env. 441 x 52 mm)
- 8 x Raccords
- 8 x Capuchons
- 5 x Étagères
- 2 x Vis autotaraudeuses (env. 6 x 50 mm)
- 2 x Rondelles
- 2 x Chevilles

**● Dimensions / matériaux**

**Étagère pour charges lourdes :**  
Variante de construction verticale : env. 92 x 180 x 46 cm (l x h x p)

Variante de construction horizontale : env. 184 x 90 x 46 cm (l x h x p)

**Matériaux :**  
Étagères : bois  
Montants, raccords, traverses : métal, peint par poudrage RAL 7024 gris graphite  
Cornières d'angle : HDSE  
Charge max. : 175 kg par étagère

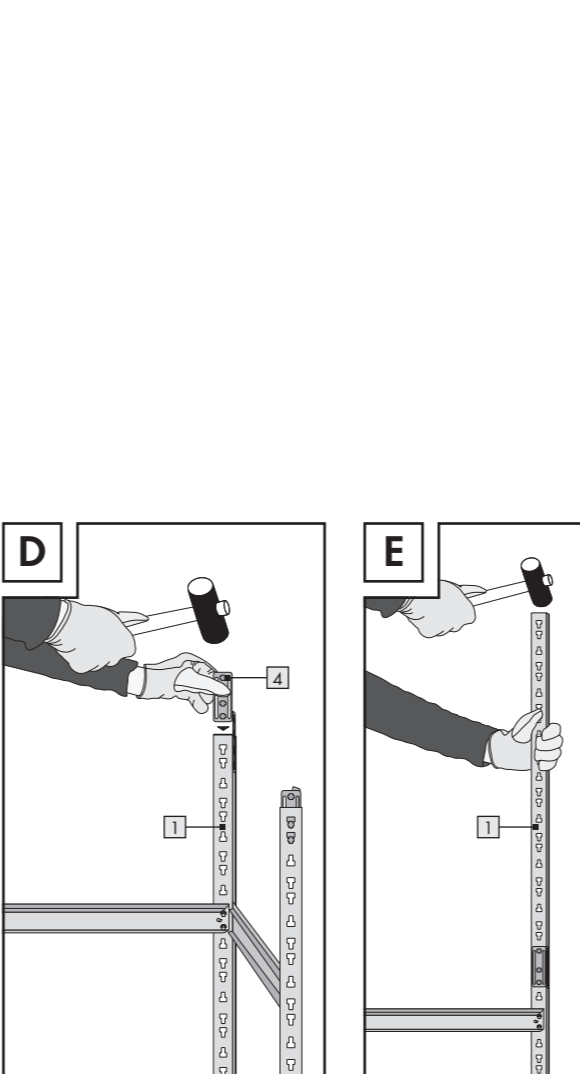

- Ensure that the product is assembled by suitably experienced or qualified persons only.
- Erect the shelving on a level, solid supporting surface.
- Check that the product is stable before using it.
- The load on the product must not exceed 175 kg per shelf. Failure to observe this advice risks injury and/or damage to the product.

- The member showing the maximum load information must be installed at eye level (front).
- Ensure that the load is evenly distributed – avoid overloading.
- Fit the protective end caps to prevent damage to the floor.
- Check that all the parts are firmly connected to one another after assembly.
- This product must be attached to a wall!
- Before wall installation please ensure that the selected wall is suitable for attaching the product. Ask in specialist shops if necessary.
- Before installing the product on the wall you should find out about the appropriate installation material for your wall. For wall installation we have enclosed installation material that is suitable for standard masonry.

**● Assembly**

- CAUTION! RISK OF INJURY!** Consult the operating instructions of your drill.
- Before installing the cross pieces ensure that the profile edges point upwards to accept the shelves .

**▲ Consignes de sécurité**

CONSERVER TOUTES LES CONSIGNES DE SECURITE ET INSTRUCTIONS POUR CONSULTATION ULTERIEURE !

- ▲ AVERTISSEMENT! DANGER DE MORT, ACCIDENT POUR LES ENFANTS EN BAS ÂGE ET LES ENFANTS !** Ne jamais laisser les enfants manipuler sans surveillance le matériel d'emballage. Risque d'étouffement.

Tenir le produit à l'écart des enfants. Ce produit n'est pas un jouet.

- ▲ AVERTISSEMENT! DANGER DE MORT !** Lorsque vous percez dans un mur, il faut vous assurer que vous ne risquez pas de toucher des lignes électriques ou des conduites de gaz ou d'eau. Le cas échéant, utiliser un détecteur avant de percer un trou dans un mur.

- PRUDENCE ! RISQUE DE BLESSURES !** Vérifier que toutes les pièces sont en parfait état et correctement montées. Risque de blessures en cas de montage incorrect. Les pièces endommagées peuvent affecter la sécurité et le fonctionnement.

- PRUDENCE !** Ne pas laisser les enfants sans surveillance ! Ce produit n'est pas un échafaudage, ni un jouet ! Veiller à ce que personne, spécialement les enfants, ne grimpe ou ne s'appuie sur le produit. Ceci peut causer des blessures et/ou des dégâts matériels.

- Lors de la fabrication, tout le soin requis a été apporté pour éviter que ce produit comporte des arêtes vives. Manipuler les éléments avec prudence de manière à éviter tout accident ou blessure lors du montage.

- Il est indispensable de porter des gants de protection lors du montage.

- Assemble the heavy duty shelving (vertical arrangement) in accordance with Figs. A – G.
- Assemble the heavy duty shelving (horizontal arrangement) in accordance with Figs. A, B, C and H.

**● Cleaning and care**

- Never use petrol, solvents or corrosive cleaners.
- Use a slightly damp, fluff-free cloth for cleaning the product.
- Use a slightly moist, fluff-free cloth and a mild cleaning agent to remove stubborn dirt.

**● Disposal**

The packaging is made entirely of recyclable materials, which you may dispose of at local recycling facilities.

Contact your local refuse disposal authority for more details of how to dispose of your worn-out product.

- Veiller à ce que le produit soit uniquement monté par des personnes qualifiées.
- Uniquement installer cette étagère sur une surface plane et solide.
- Contrôler la stabilité du produit avant l'utilisation.
- Ne pas soumettre le produit à une charge supérieure à 175 kg par étagère. Autrement, vous risquez de provoquer des blessures et/ou d'endommager le produit.
- La pièce indiquant la charge maximale doit être assemblée à hauteur des yeux (sur la face avant).
- Veiller à une répartition régulière de la charge et éviter toute surcharge.
- Monter les capuchons pour prévenir tout éventuel endommagement du sol.
- Après le montage, vérifier l'assemblage correct de toutes les pièces.
- La fixation au mur est indispensable !
- Avant le montage mural, vérifier que le mur choisi soit adapté pour fixer le produit. Au besoin, se renseigner dans le commerce spécialisé.
- Avant d'effectuer le montage mural, vous devez vous renseigner sur le matériel de montage adapté pour votre mur. Le matériel de montage fourni est adapté pour les ouvrages de maçonnerie usuelle solide.

**● Montage**

- PRUDENCE ! RISQUE DE BLESSURES !** Consulter le mode d'emploi de votre perceuse.
- Lors du montage des traverses veiller à ce que l'arête de support pour les étagères soit dirigée vers le haut.

● **Inleiding**

 Gefeliciteerd met de aankoop van uw nieuwe apparaat. U heeft voor een hoogwaardig product gekozen. Maak uzelf vóór de montage vertrouwd met de veiligheidsinstructies en de montagehandleiding. Lees daarvoor de volgende montagehandleiding en de veiligheidsinstructies zorgvuldig door. Gebruik het product alléén op de beschreven manier en alleen voor de vermelde toepassingsgebieden. Bewaar deze handleiding goed. Wanneer u het product doorgeeft aan derden, geef dan ook alle documenten door.

● **Doelmatig gebruik**

Het product is bedoeld voor de opslag van voorwerpen. Het product is alléén geschikt voor privégebruik binnenshuis. Een ander gebruik als eerder beschreven of een verandering van het product is niet toegestaan en kan tot letsel en/of beschadiging van het product voeren. Voor uit onbedoeld gebruik voortvloeiende schade is de fabrikant niet aansprakelijk. Het product is niet voor zakelijke doeleinden geschikt.

● **Leveringsomvang / onderdelenbeschrijving**

8 x  staander









● **Garantie**

Het product wordt volgens strenge kwaliteitsrichtlijnen zorgvuldig geproduceerd en voor levering grondig getest. In geval van schade aan het product kunt u rechtmatig beroep doen op de verkoper van het product. Deze wettelijke rechten worden door onze hierna vermelde garantie niet beperkt.

Op dit product verlenen wij 3 jaar garantie vanaf aankoopdatum. De garantieperiode start op de dag van aankoop. Bewaar de originele kassabon alstublieft. Dit document is nodig als bewijs voor aankoop.

Wanneer binnen 3 jaar na de aankoopdatum van dit product een materiaal- of productiefout optreedt, dan wordt het product door ons - naar onze keuze - gratis voor u gerepareerd of vervangen. Deze garantie komt te vervallen als het product beschadigd wordt, niet correct gebruikt of onderhouden wordt.

De garantie geldt voor materiaal- en productiefouten. Deze garantie is niet van toepassing op productonderdelen, die onderhevig zijn aan normale slijtage en hierdoor als aan slijtage onderhevige onderdelen gelden (bijv. batterijen) of voor beschadigingen aan breekbare onderdelen, zoals bijv. schakelaars, accu's of dergelijke onderdelen, die gemaakt zijn van glas.

- 10 x  traverse (ca. 901 x 52 mm)
- 10 x  traverse (ca. 441 x 52 mm)
- 8 x  verbinder
- 8 x  beschermkap
- 5 x  legbodem
- 2 x  platverzinken schroef (ca. 6 x 50 mm)
- 2 x  onderlegging
- 2 x  plug

● **Afmetingen / materiaal**

**Rek voor zware lasten:**  
 Opbouwvariant verticaal: ca. 92 x 180 x 46 cm (B x H x D)  
 Opbouwvariant horizontaal: ca. 184 x 90 x 46 cm (B x H x D)



**Materiaal:**  
 Legbodems: hout  
 Steunen, verbinders, trassers: gepoedercoat RAL 7024 grafitgrijs  
 Montagehoeken: HDSE  
 Max. belastbaarheid: 175 kg per legbodem

IAN 314991  
**TKT GmbH**  
 Zum Möhnwehr 25  
 DE-59755 Arnsberg  
 GERMANY  
 Version: 12 / 2018





Last Information Update · Version des informations · Stand van de informatie:  
 01 / 2019 · Ident-No.: 314991012019-8

 **Veiligheidsinstructies**

BEWAAR ALLE VEILIGHEIDSIINSTRUCTIES EN AANWIJZINGEN VOOR LATER GEBRUIK!



-  **WAARSCHUWING! LEVENSGEVAAR EN GEVAAR VOOR ON-GEVALLEN VOOR KLEINE KINDEREN EN JONGEREN!** Laat kinderen nooit zonder toezicht hanteren met het verpakkingsmateriaal. Hier bestaat verstikkingsgevaar. Niet in handen van kinderen laten komen. Dit artikel is geen speelgoed!
-  **WAARSCHUWING! LEVENSGEVAAR!** Waarborg dat u niet op stroom-, gas- of waterleidingen stoot wanneer u in de muur boort. Controleer de wand eventueel met een leidingzoeker voordat u er in boort.
- **VOORZICHTIG! GEVAAR VOOR LETSEL!** Waarborg dat alle onderdelen intact en deskundig gemonteerd zijn. Bij ondeskundige montage bestaat gevaar voor letsel. Beschadigde onderdelen kunnen de veiligheid en de functie negatief beïnvloeden.
- **VOORZICHTIG!** Laat kinderen nooit zonder toezicht! Dit product is geen klim- of speeltoestel! Verzeker U ervan dat personen, vooral kinderen, niet op het product klimmen c. q. niet tegen het product aanleunen. Letsel en / beschadigingen kunnen het gevolg zijn.
- Bij de vervoerdiging werd alles gedaan om scherpe randen aan het product te vermijden. Behandel de onderdelen voorzichtig om ongevallen resp. letsel tijdens de montage en het gebruik te vermijden.
-  Draag bij de montage absoluut veiligheidshandschoenen.

- Zorg ervoor dat het product alleen wordt gemonteerd door vakkundige personen.
- Plaats het rek alleen op een veilige, vlakke ondergrond.
- Controleer vóór gebruik de stabiliteit van het product.
-  Belast het product niet met meer dan 175 kg per legbodem. In het andere geval dreigt gevaar voor letsel en / of schade aan het product.

- Het onderdeel met de vermelding van de max. belasting moet zichtbaar op de voorzijde worden aangebracht.
- Let op een gelijkmatige lastverdeling - vermijd overbelasting.
- Breng veiligheidskappen  aan om eventuele schade aan de vloer te vermijden.
- Controleer na de montage of alle onderdelen vast met elkaar verbonden zijn.
- Wandbevestiging vereist!
- Controleer vóór de wandmontage eerst of de wand stevig genoeg is om het product te dragen. Vraag eventueel informatie in de vakhandel.
- Informeer vóór de wandmontage naar het geschikte montage materiaal voor uw wand. Voor de wandmontage hebben wij montage materiaal (, , ) bijgevoegd dat voor gebruikelijk, vast muurwerk geschikt is.

● **Montage**

- **VOORZICHTIG! GEVAAR VOOR LETSEL!** Raadpleeg de gebruiksaanwijzing van uw boormachine.

- Let bij de montage van de trassers ,  op dat de draagrand voor de schapbodems  naar boven wijst.
- Monteer het rek voor zware lasten (opbouwvariant verticaal) overeenkomstig de afbeeldingen A - G.
- Monteer het rek voor zware lasten (opbouwvariant horizontaal) overeenkomstig de afbeeldingen A, B, C en H.

● **Reiniging en onderhoud**

- Gebruik in géén geval benzine of bijtende reinigingsmiddelen.
- Gebruik voor de reiniging alleen een iets vochtige, pluisvrije doek.
- Gebruik in geval van ernstige verontreinigingen een iets vochtige, pluisvrije doek en een mild reinigingsmiddel.

● **Verwijdering**

De verpakking bestaat uit milieuvriendelijke materialen die u via de plaatselijke recyclingdiensten kunt afvoeren.

Informatie over de mogelijkheden, om het uitgediende artikel na gebruik af te voeren verstrekt uw gemeentelijke overheid.

You need - Il vous faut  
 U hebt nodig:



ø 10 mm

