



**INSPECTION CAMERA PKI 2.8 B2**  
**INSEKTIOSKAMERA PKI 2.8 B2**  
**CAMÉRA D'INSPECTION PKI 2.8 B2**

**TARGA GMBH**  
Coesterweg 45  
59494 Soest  
GERMANY

Stand der Informationen - Last Information Update  
Version des informations - Datum nieuwste versie  
Ostatnia aktualizacja - Aktualizace na základě nejnovějších informací  
Aktualizácia na základe najnovších informácií - Última actualizació del contenido  
Seneste informationsopdatering - Versione delle informazioni  
Legutóbbi adatfrissítés - Zadnja posodobitev:  
11 / 2021 - Ident.-No.: PKI 2.8 B2 112021-1

- DE AT Bedienungsanleitung und Sicherheitshinweise
- GB IE Operating instructions and safety instructions
- FR BE Mode d'emploi et consignes de sécurité
- NL BE Handleiding en veiligheidsaanwijzingen
- PL Instrukcja montażu i wskazówki bezpieczeństwa
- CZ Návod k obsluze a bezpečnostní pokyny
- SK Návod na používanie a bezpečnostné pokyny
- ES Manual de instrucciones e indicaciones de seguridad
- DK Betjeningsvejledning og sikkerhedsanvisninger
- IT Istruzioni d'uso e disposizioni di sicurezza
- HU Kezelési útmutató és biztonsági tudnivalók
- SI Navodila za uporabo in varnostna opozorila

IAN 385152\_2107



IAN 385152\_2107

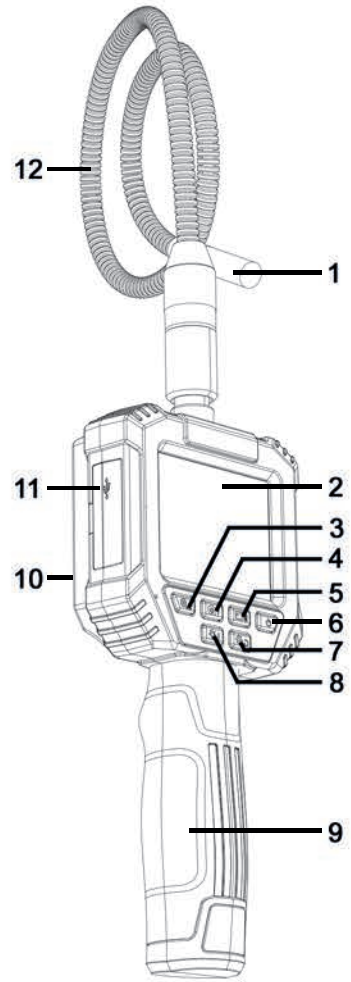

<b>Deutsch</b> .....	<b>2</b>
<b>English</b> .....	<b>24</b>
<b>Français</b> .....	<b>46</b>
<b>Nederlands</b> .....	<b>71</b>
<b>Polski</b> .....	<b>93</b>
<b>Čeština</b> .....	<b>115</b>
<b>Slovensky</b> .....	<b>137</b>
<b>Español</b> .....	<b>159</b>
<b>Dansk</b> .....	<b>181</b>
<b>Italiano</b> .....	<b>203</b>
<b>Magyar</b> .....	<b>225</b>
<b>Slovenščina</b> .....	<b>247</b>

# Inhaltsverzeichnis

---

<b>1. Verwendete Symbole und ihre Bedeutung .....</b>	<b>4</b>
<b>2. Bestimmungsgemäße Verwendung .....</b>	<b>5</b>
<b>3. Lieferumfang .....</b>	<b>6</b>
<b>4. Technische Daten .....</b>	<b>7</b>
<b>5. Sicherheitshinweise .....</b>	<b>7</b>
<b>6. Inbetriebnahme und Bedienung .....</b>	<b>11</b>
6.1 Übersicht der Bedienelemente und Tastenfunktionen .....	11
6.2 Übersicht der Displaysymbole .....	11
6.3 Batterien einsetzen/austauschen.....	12
6.4 Schwanenhals aufstecken/abnehmen .....	13
6.5 Gerät verwenden.....	13
6.5.1 Ein-/Ausschalten der Inspektionskamera .....	13
6.5.2 Beleuchtung.....	13
6.5.3 Displayhelligkeit .....	14
6.5.4 Zoom-Funktion.....	14
6.5.5 Anzeige anpassen .....	14
6.5.6 Anzeige auf Schwarz-Weiß umstellen .....	15
6.5.7 Bild aufnehmen .....	15
6.5.8 Wiedergabe Funktion.....	15
6.5.9 Aufsätze montieren .....	16
6.5.10 Bilder auf einen Computer übertragen .....	17
6.6 Lagerung bei Nichtbenutzung .....	18
<b>7. Fehlerbehebung .....</b>	<b>18</b>
<b>8. Reinigung .....</b>	<b>18</b>

---

---

<b>9. Umwelthinweise und Entsorgungshinweise .....</b>	<b>19</b>
<b>10. Konformitätsvermerke.....</b>	<b>21</b>
<b>11. Urheberrecht.....</b>	<b>22</b>
<b>12. Hinweise zu Garantie und Serviceabwicklung .....</b>	<b>22</b>

### **Herzlichen Glückwunsch!**

Mit dem Kauf der Inspektionskamera PARKSIDE PKI 2.8 B2 haben Sie sich für ein hochwertiges Produkt entschieden. Die Kamera mit dem beweglichen Schwanenhals und der einstellbaren LED-Beleuchtung kann an schwer zugänglichen Stellen als Hilfsmittel zur Inspektion und Fehleranalyse eingesetzt werden.

Machen Sie sich vor der ersten Inbetriebnahme mit der Inspektionskamera vertraut und lesen Sie diese Bedienungsanleitung aufmerksam durch. Beachten Sie vor allem die Sicherheitshinweise und benutzen Sie die Inspektionskamera nur, wie in dieser Bedienungsanleitung beschrieben und für die angegebenen Einsatzbereiche.

Bewahren Sie diese Bedienungsanleitung gut auf. Händigen Sie alle Unterlagen bei Weitergabe der Inspektionskamera an Dritte ebenfalls mit aus. Die Bedienungsanleitung ist Bestandteil des Produktes.

## 1. Verwendete Symbole und ihre Bedeutung

---



**GEFAHR!** Dieses Signalwort bezeichnet eine Gefährdung mit einem hohen Risikograd, die, wenn sie nicht vermieden wird, den Tod oder schwere Verletzung zur Folge hat.



**WARNUNG!** Dieses Signalwort bezeichnet eine Gefährdung mit einem mittleren Risikograd, die, wenn sie nicht vermieden wird, den Tod oder schwere Verletzung zur Folge haben kann.



**VORSICHT!** Dieses Signalwort bezeichnet eine Gefährdung mit einem niedrigen Risikograd, die, wenn sie nicht vermieden wird, eine geringfügige oder mäßige Verletzung zur Folge haben kann.



**ACHTUNG!** Dieses Signalwort kennzeichnet wichtige Hinweise zum Schutz vor Sachschäden.



Dieses Symbol kennzeichnet weitere informative Hinweise zum Thema.



Gleichspannung

---

## 2. Bestimmungsgemäße Verwendung

---

Bei der Inspektionskamera PARKSIDE PKI 2.8 B2 handelt es sich um ein optisches Inspektionsgerät. Die Kamera mit dem beweglichen Schwanenhals und der einstellbaren LED-Beleuchtung kann an schwer zugänglichen Stellen als Hilfsmittel zur Inspektion und Fehleranalyse eingesetzt werden.

Der Schwanenhals ist wasserdicht und für den Einsatz in Flüssigkeiten geeignet. Bitte beachten Sie, dass nur der Schwanenhals und nicht das Bedienelement Feuchtigkeit ausgesetzt werden darf. Der Einsatz des Gerätes in Ölen, Laugen oder Säuren ist nicht gestattet.

Der Hersteller übernimmt keine Haftung, wenn

- die Inspektionskamera nicht bestimmungsgemäß verwendet wird.
- durch unsachgemäße Handhabung der Inspektionskamera oder Nichtbeachtung dieser Anleitung Sach- oder Personenschäden verursacht werden.
- die Inspektionskamera beschädigt, unvollständig oder umgebaut in Betrieb genommen wird.

Dies ist ein Gerät der Informationstechnik. Es darf nur zu privaten Zwecken, nicht zu industriellen, kommerziellen oder medizinischen Zwecken verwendet werden.

Bitte beachten Sie die Landesvorschriften bzw. Gesetze des jeweiligen Einsatzlandes.

### 3. Lieferumfang

Nehmen Sie das Gerät und alle Zubehörteile aus der Verpackung. Entfernen Sie alle Verpackungsmaterialien und überprüfen Sie, ob alle Teile vollständig und unbeschädigt sind. Im Falle einer unvollständigen oder beschädigten Lieferung wenden Sie sich bitte an den Hersteller.

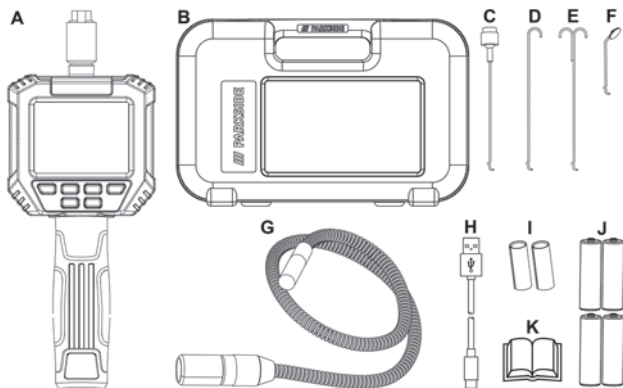

- A Inspektionskamera PARKSIDE PKI 2.8 B2
- B Koffer
- C Kameraaufsatz "Magnet"
- D Kameraaufsatz "Haken"
- E Kameraaufsatz "Doppelhaken"
- F Kameraaufsatz "Spiegel"
- G Schwanenhals
- H USB-Kabel (USB-A auf USB-C)
- I Aufsatzbefestigung (2 Stück)
- J 4 x 1,5V AA (Mignon) / LR6 Batterien
- K Diese Bedienungsanleitung (Symbolbild)
- L Quick Start Guide (ohne Abbildung)



## 4. Technische Daten

Display	7,1 cm / 2,8" Bilddiagonale
Display-Auflösung	240 x 320
Kamera-Auflösung	640 x 480
Interner Speicher	für bis zu 2000 Bilder
Anschluss	USB-C-Anschluss
Kamerabeleuchtung	6 weiße LEDs (einstellbar in 10 Stufen)
Displaybeleuchtung	Helligkeit einstellbar in 10 Stufen
Spannungsversorgung	6V  4 x 1,5V AA (Mignon) / LR6 Batterien
Laufzeit	min. 350 Minuten
Umgebungs-/Außentemperatur	-10°C bis +50°C
zulässige Lagerbedingungen	-10°C bis +50°C, max. 85% rel. Feuchte (nicht kondensierend)
Gesamtlänge Schwanenhals mit Kamerakopf	ca. 120 cm
Kamera-Durchmesser	8 mm
Schutzart flexibler Schwanenhals	IP67
Gewicht (ohne Batterien)	ca. 370 g
Abmessung Handgerät (B x H x T)	ca. 9 x 23 x 3,8 cm

Änderungen der technischen Daten sowie des Designs können ohne Ankündigung erfolgen.

## 5. Sicherheitshinweise

### Allgemein



**GEFAHR!** Die Inspektionskamera ist nicht zugelassen für den medizinischen Bereich! Führen Sie die Inspektionskamera nicht in Körperöffnungen ein. Es besteht die Gefahr lebensgefährlicher Verletzungen!

- Falls Sie Rauchentwicklung, ungewöhnliche Geräusche oder Gerüche feststellen, darf das Gerät nicht weiter verwendet werden, bevor eine Überprüfung durch einen Fachmann durchgeführt wurde. Schalten Sie in diesem Fall das Gerät sofort aus und entnehmen Sie die Batterien.
- Eine Anwendung bei Menschen und Tieren ist unzulässig. Für alle Personen- und Sachschäden, die aus nicht bestimmungsgemäßer Verwendung entstehen, ist nicht der Hersteller, sondern der Betreiber verantwortlich.
- Überprüfen Sie die Inspektionskamera vor jeder Verwendung auf Beschädigungen. Bei Beschädigungen darf das Gerät nicht verwendet werden.



### **GEFAHR! Personensicherheit**

Elektrische Geräte gehören nicht in Kinderhände. Auch Personen mit eingeschränkten physischen, sensorischen oder geistigen Fähigkeiten sollten elektrische Geräte nur angemessen verwenden. Lassen Sie Kinder und Personen mit Einschränkungen niemals unbeaufsichtigt elektrische Geräte benutzen. Es sei denn, sie wurden entsprechend eingewiesen oder werden durch eine für Ihre Sicherheit zuständige Person beaufsichtigt. Kinder sollten grundsätzlich beaufsichtigt werden, damit sichergestellt werden kann, dass sie mit diesem Gerät nicht spielen. Reinigung und Benutzerwartung dürfen nicht von Kindern ohne Beaufsichtigung durchgeführt werden. Kleinteile können bei Verschlucken lebensgefährlich sein. Wurden Kleinteile verschluckt, muss sofort medizinische Hilfe in Anspruch genommen werden. Halten Sie auch die Verpackungsfolien fern. Verpackungsmaterialien sind kein Spielzeug.



### **Es besteht Erstickungsgefahr!**



## **WARNUNG! Display**

Üben Sie keinen Druck auf das Display aus und halten Sie spitze Gegenstände vom Display fern. Bei einem gebrochenen Display besteht Verletzungsgefahr. Tragen Sie Handschuhe, wenn Sie die gebrochenen Teile einsammeln und setzen Sie sich gegebenenfalls mit dem Hersteller in Verbindung.

Sollte Flüssigkeit ausgetreten sein, beachten Sie die folgenden Hinweise:

- Falls die Flüssigkeit auf die Haut gelangt, wischen Sie diese mit einem sauberen Tuch ab und spülen dann mit reichlich Wasser nach. Kontaktieren Sie gegebenenfalls einen Arzt.
- Wenn die Flüssigkeit ins Auge gelangt ist, spülen Sie diese mit reichlich sauberem Wasser aus. Kontaktieren Sie anschließend sofort einen Arzt bzw. begeben Sie sich in ärztliche Behandlung.
- Wird die Flüssigkeit verschluckt, spülen Sie den Mund zuerst mit Wasser aus und trinken Sie anschließend reichlich Wasser. Kontaktieren Sie sofort einen Arzt!



## **ACHTUNG! Betriebssicherheit**

Das Gehäuse der Inspektionskamera darf nicht geöffnet werden, da sich im Inneren keine zu wartenden Teile befinden. Achten Sie darauf, dass das Gerät keinen übermäßigen Temperaturschwankungen ausgesetzt wird, da sonst Luftfeuchtigkeit kondensieren und zu elektrischen Kurzschlüssen führen kann. Wurde das Gerät jedoch starken Temperaturschwankungen ausgesetzt, warten Sie (ca. 2 Stunden) mit der Inbetriebnahme, bis das Gerät die Umgebungstemperatur angenommen hat.



## **GEFAHR! Batterien**

Legen Sie die Batterien stets polrichtig ein. Beachten Sie dazu die Kennzeichnung auf den Batterien und im Batteriefach. Versuchen Sie nicht, Batterien wieder aufzuladen und werfen Sie diese unter keinen Umständen ins Feuer. Verwenden Sie keine unterschiedlichen Batterien (alte und neue, Alkali und Kohle, usw.) gleichzeitig. Entnehmen Sie die Batterien, wenn Sie das Gerät über einen längeren Zeitraum nicht verwenden. Bei unsachgemäßem Gebrauch besteht Explosions- und Auslaufgefahr.

Batterien dürfen nicht geöffnet, verformt oder kurzgeschlossen werden, da auslaufende Chemikalien Verletzungen verursachen können. Sollten die Batterien ausgelaufen sein, entnehmen Sie diese, um Schäden am Gerät zu vermeiden. Ausgelaufene Batterieflüssigkeit können Sie mit einem trockenen, saugfähigen Tuch entfernen. Benutzen Sie dabei geeignete Handschuhe! Der Kontakt zur Haut ist unbedingt zu vermeiden. Bei Haut- oder Augenkontakt muss sofort mit viel Wasser ab- bzw. ausgespült werden und ein Arzt aufgesucht werden. Batterien können bei Verschlucken lebensgefährlich sein. Batterien sind kein Kinderspielzeug. Bewahren Sie die Batterien für Kinder unerreikbaar auf. Wurde eine Batterie verschluckt, muss sofort medizinische Hilfe in Anspruch genommen werden.



## **ACHTUNG! Betriebsumgebung/Umweltbedingungen**

Halten Sie das Bedienteil von Feuchtigkeit fern und achten Sie darauf, dass keine Fremdkörper eindringen. Stellen Sie keine mit Flüssigkeit gefüllten Gegenstände z. B. Vasen oder Getränke auf oder neben das Gerät. Vermeiden Sie Erschütterungen, Staub, Hitze und achten Sie darauf, dass kein direktes Sonnenlicht oder starkes Kunstlicht auf das Gerät trifft. Das Gerät könnte dadurch beschädigt werden.

Achten Sie darauf, dass keine offenen Brandquellen (z. B. brennende Kerzen) auf oder neben dem Gerät stehen.





## 6. Inbetriebnahme und Bedienung

### 6.1 Übersicht der Bedienelemente und Tastenfunktionen

Diese Bedienungsanleitung ist mit einem ausklappbaren Umschlag versehen. Klappen Sie die Umschlagseite aus, damit Sie die Bedienelemente immer vor Augen haben.

<b>1</b>	Kamerakopf	<b>2</b>	Display
<b>3</b>	Zoom-Taste (Schwarz-Weiß Funktion)	<b>4</b>	Aufnahme-Taste (Bilder durchblättern)
<b>5</b>	Wiedergabe-Taste (Bild löschen)	<b>6</b>	Ein-/Aus-Taste (Zurück)
<b>7</b>	Displayhelligkeits-Taste (Anzeige drehen/spiegeln)	<b>8</b>	Beleuchtungs-Taste (Bilder durchblättern)
<b>9</b>	Griff	<b>10</b>	Batteriefach (auf der Rückseite)
<b>11</b>	USB-C-Anschluss	<b>12</b>	Schwanenhals

### 6.2 Übersicht der Displaysymbole

	Batterieladestandsanzeige
	Zoom
	LED-Beleuchtung des Kamerakopfes
	Displayhelligkeit
	Wiedergabemodus

### 6.3 Batterien einsetzen/austauschen

Achten Sie darauf, dass die Kamera ausgeschaltet ist. Das Batteriefach [10] befindet sich auf der Rückseite des Gerätes.

Öffnen Sie die Batteriefachabdeckung, indem Sie die Entriegelung eindrücken und die Batteriefachabdeckung aufklappen. Das Stoffband im Batteriefach soll Ihnen später das Entnehmen der Batterien erleichtern. Achten Sie beim Einlegen der Batterien darauf, dass dieses Stoffband komplett unter allen 4 Batterien verläuft und das Ende des Stoffbandes nach dem Einlegen der Batterien von oben greifbar ist.

Legen Sie 4 Stück 1,5V AA (Mignon) / LR6 Batterien polungsrichtig in das Batteriefach [10] ein. Beachten Sie hierbei die Kennzeichnung im Batteriefach [10] und auf den Batterien.

Klappen Sie anschließend die Batteriefachabdeckung zu, bis die Verriegelung hörbar einrastet.

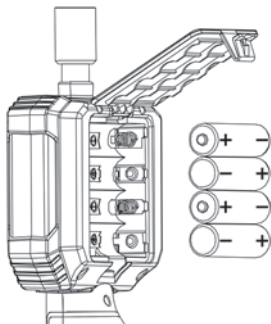

## 6.4 Schwanenhals aufstecken/abnehmen

Der Schwanenhals kann durch den Verpolungsschutz nur in einer Richtung aufgesteckt werden. Führen Sie dazu den Verpolungsschutz in die dafür vorgesehene Aussparung ein.

Der Schwanenhals muss nun noch verschraubt werden. Drehen Sie den Schraubverschluss solange gegen den Uhrzeigersinn, bis dieser fest verschraubt ist.

Um den Schwanenhals abzunehmen, drehen Sie den Schraubverschluss in Richtung „Remove“, bis dieser gelöst ist. Danach kann der Schwanenhals abgezogen werden.

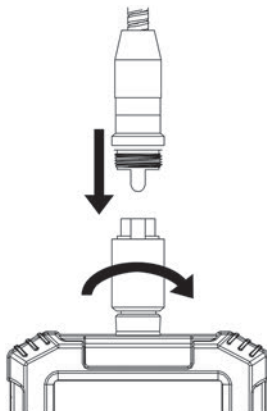

## 6.5 Gerät verwenden

### 6.5.1 Ein-/Ausschalten der Inspektionskamera

Um die Inspektionskamera einzuschalten, halten Sie die Ein-/Aus-Taste [6] ca. 3 Sekunden gedrückt, bis sich das Display [2] einschaltet. Halten Sie die Ein-/Aus-Taste [6] ca. 3 Sekunden lang gedrückt, um die Inspektionskamera auszuschalten.

### 6.5.2 Beleuchtung

Der Kamerakopf [1] ist mit 6 LEDs ausgestattet. Diese Beleuchtung kann über die Beleuchtungs-Taste [8] eingeschaltet werden. Ebenso kann durch mehrmaliges Drücken dieser Taste die Helligkeit der LEDs stufenweise erhöht werden. 10 verschiedene Stufen sind einstellbar. Wurde die höchste Stufe

erreicht und die Beleuchtungs-Taste [8] wird erneut gedrückt, schaltet sich die Beleuchtung aus. Eine veränderte Einstellung der Beleuchtung wird, nachdem die Kamera aus- und erneut eingeschaltet wurde, wieder auf die Standardeinstellung zurückgesetzt.



Es handelt sich hierbei um eine Spezialleuchte, welche nicht für die Raumbelichtung im Haushalt geeignet ist, sondern zur Beleuchtung des Arbeitsbereiches dient.

### ***6.5.3 Displayhelligkeit***

Über die Displayhelligkeits-Taste [7] kann die Helligkeit des Displays [2] verändert werden. Durch mehrmaliges Drücken dieser Taste wird die Helligkeit des Displays [2] stufenweise erhöht. 10 verschiedene Stufen sind einstellbar. Wurde die höchste Stufe erreicht und die Displayhelligkeits-Taste [7] wird erneut gedrückt, wird die Helligkeit auf den niedrigsten Wert eingestellt. Eine Rücksetzung auf die Standardeinstellung erfolgt, wenn die Kamera aus- und erneut eingeschaltet wird.

### ***6.5.4 Zoom-Funktion***

Über die Zoom-Taste [3] kann die Zoom-Funktion aktiviert werden. Drücken Sie diese Taste, um die Zoom-Funktion stufenweise zu erhöhen. Es stehen vier Zoom-Stufen zur Verfügung. Wurde die höchste Zoom-Stufe erreicht und die Zoom-Taste [3] wird erneut gedrückt, wird die Zoom-Funktion wieder deaktiviert. Ebenso erfolgt eine Rücksetzung auf die Standardeinstellung, wenn die Kamera aus- und erneut eingeschaltet wird.

### ***6.5.5 Anzeige anpassen***

Halten Sie die Displayhelligkeits-Taste [7] ca. 2 Sekunden gedrückt, um die Anzeige anzupassen. Diese Einstellung bietet Ihnen die Möglichkeit Ihre Anzeige in den folgenden vier verschiedenen Ansichten darzustellen: Anzeige um 180° drehen, Anzeige spiegeln, Anzeige spiegeln und um 180° drehen und die normale Anzeige. Eine veränderte Darstellung der Anzeige wird,



nachdem die Kamera aus- und erneut eingeschaltet wurde, wieder in der Standarddarstellung wiedergegeben.

### ***6.5.6 Anzeige auf Schwarz-Weiß umstellen***

Halten Sie die Zoom-Taste [3] ca. 2 Sekunden gedrückt, um die Anzeige auf Schwarz-Weiß bzw. Farbe zu stellen. Eine Rücksetzung auf Farbe erfolgt auch, wenn die Kamera aus- und erneut eingeschaltet wird.

### ***6.5.7 Bild aufnehmen***

Drücken Sie die Aufnahme-Taste [4], um ein Bild aufzunehmen. Aufgenommene Bilder werden auf dem internen Speicher der Kamera gespeichert. Es können ca. 2000 Bilder gespeichert werden. Sollte der interne Speicher voll sein, erscheint die Anzeige „100%“ auf dem Display [2]. Um ein weiteres Bild aufzunehmen zu können, müssen erst Bilder gelöscht werden. Beachten Sie dazu das folgende Kapitel „Wiedergabe Funktion“.

### ***6.5.8 Wiedergabe Funktion***

Drücken Sie die Wiedergabe-Taste [5], um sich aufgenommene Bilder anzeigen zu lassen. Verwenden Sie zum Durchschalten der Bilder die Aufnahme-Taste [4] oder die Beleuchtungs-Taste [8].

Um das aktuell ausgewählte Bild zu löschen, halten Sie die Wiedergabe-Taste [5] ca. 2 Sekunden gedrückt.

Um alle Bilder zu löschen, halten Sie die Wiedergabe-Taste [5] und die Displayhelligkeits-Taste [7] ca. 5 Sekunden gedrückt. Bestätigen Sie, sobald das Löschen-Symbol auf dem Display [2] angezeigt wird, den Löschvorgang durch kurzes Drücken der Wiedergabe-Taste [5] oder brechen Sie den Vorgang durch kurzes Drücken der Ein-/Aus-Taste [6] ab.

Drücken Sie kurz die Wiedergabe-Taste [5], um wieder zum Live-Bild zu gelangen.

### 6.5.9 Aufsätze montieren

Dem Gerät liegen folgende Aufsätze/Befestigungen bei:



Magnet [C]



Haken [D]



Doppelhaken [E]



Spiegel [F]



Aufsatzbefestigung [I]

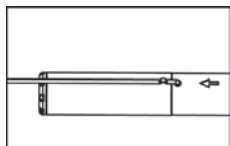

Legen Sie den kleinen Widerhaken des Aufsatzes in die dafür vorgesehene Öffnung am Ende des Schwanhalses kurz unterhalb des Kamerakopfes [1].

Hinweis: Beim Magnet [C] muss die Aufsatzbefestigung wegen der Größe bereits vorher auf den Aufsatz geschoben werden.

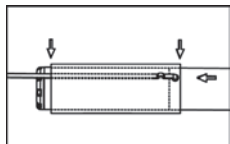

Schieben Sie nun die Aufsatzbefestigung [I] vorsichtig und vollständig über den Kamerakopf [1]. Achten Sie darauf, dass der Aufsatz in der vorgesehenen Aussparung der Aufsatzbefestigung liegt.

### **6.5.10 Bilder auf einen Computer übertragen**

Sie können Ihre Bilder auf einen Computer (Systemanforderung: 1 freier USB-Port) übertragen, indem Sie die Inspektionskamera mit Ihrem Computer über das beiliegende USB-Kabel [H] verbinden. Gehen Sie dazu wie folgt vor:

#### **ACHTUNG! Datenverlust**

Vorsicht beim Umbenennen der Verzeichnisse und Dateien. Verändern Sie Verzeichnis- oder Dateinamen des Gerätes nicht mit einem Computer. Andernfalls können die darauf enthaltenen Dateien nicht mehr mit der Inspektionskamera gelesen werden.

Wenn die Dateien oder Verzeichnisse auf den Computer kopiert sind, können diese selbstverständlich umbenannt oder bearbeitet werden.



Entfernen Sie den Wechseldatenträger immer über die Auswurffunktion Ihres Betriebssystems, bevor Sie das USB-Kabel [H] von der Inspektionskamera und Ihrem Computer trennen.

Der Hersteller übernimmt keine Haftung für einen möglichen Datenverlust!

- Schließen Sie das USB-Kabel [H] an den USB-C-Anschluss [11] und an einen freien USB-Anschluss Ihres eingeschalteten Computers an.
- Sollte die Inspektionskamera ausgeschaltet sein, schaltet sie sich automatisch ein. Es wird auf dem Display [2] ein USB-Stick-Symbol angezeigt.
- Ihr Computer richtet nun einen Wechseldatenträger ein, über den Sie Zugriff auf die Aufnahmen haben.
- Sie können die Bilder nun auf Ihrem Computer übertragen.
- Nachdem Sie die Bilder auf Ihrem Computer übertragen haben, entfernen Sie den Wechseldatenträger über die Auswurffunktion Ihres Betriebssystems.
- Trennen Sie das USB-Kabel [H] von der Inspektionskamera und Ihrem Computer.
- Die Inspektionskamera schaltet sich automatisch aus.

## 6.6 Lagerung bei Nichtbenutzung



Wenn Sie die Inspektionskamera für längere Zeit nicht benutzen, entnehmen Sie die Batterien, um einem Auslaufen vorzubeugen.

Bewahren Sie die gereinigte, trockene Inspektionskamera und die Zubehörteile im mitgelieferten Koffer [B] an einem trockenen und kühlen Ort auf.

## 7. Fehlerbehebung

---

### Das Gerät lässt sich nicht einschalten

1. Batterien sind möglicherweise leer, legen Sie neue Batterien ein.
2. Prüfen Sie, ob die Batterien richtig eingelegt wurden.

### Auf den Bildern sind Flecken oder Schatten

1. Reinigen Sie die Linse am Kamerakopf [1] mit einem leicht feuchten Tuch.

### Es können keine Bilder mehr aufgenommen werden

1. Der Speicher ist voll, löschen Sie ein paar Bilder.

### Bilder bzw. Display [2] ist sehr dunkel

1. Stellen Sie die Displayhelligkeit ein.
2. Schalten Sie die Beleuchtung ein.





## 8. Reinigung



---







Reinigen Sie das Gerät bei Verschmutzung mit einem trockenen Tuch, bei hartnäckigen Verschmutzungen mit einem leicht angefeuchteten Tuch. Achten Sie darauf, dass beim Reinigen des Displays [2] kein starker Druck ausgeübt werden darf, um das Display [2] nicht zu beschädigen. Verwenden Sie keine Lösungsmittel, ätzende oder gasförmige Reinigungsmittel. Es darf keine Feuchtigkeit in das Bedienteil eindringen.







Verwenden Sie zur Reinigung des Schwanenhalses ein leicht angefeuchtetes Tuch ggf. mit etwas Spülmittel.

## 9. Umwelthinweise und Entsorgungshinweise

 	<p>Die mit diesem Symbol gekennzeichneten Geräte unterliegen der europäischen Richtlinie 2012/19/EU. Alle Elektro- und Elektronik-Altgeräte müssen getrennt vom Hausmüll über dafür staatlich vorgesehene Stellen entsorgt werden. Mit der ordnungsgemäßen Entsorgung des alten Geräts vermeiden Sie Umweltschäden und eine Gefährdung Ihrer persönlichen Gesundheit. Weitere Informationen zur vorschriftsgemäßen Entsorgung des alten Geräts erhalten Sie bei der Stadtverwaltung, beim Entsorgungsamt oder in dem Geschäft, wo Sie das Gerät erworben haben.</p>
	<p>Die Batterien müssen aus dem Gerät entfernt werden, bevor es verschrottet wird. Denken Sie an den Umweltschutz. Verbrauchte Batterien gehören nicht in den Hausmüll. Sie müssen bei einer Sammelstelle für Altbatterien abgegeben werden. Bitte beachten Sie, dass Batterien nur im entladenen Zustand in die Sammelbehälter für Geräte-Altbatterien gegeben werden dürfen bzw. bei nicht vollständig entladenen Batterien Vorsorge gegen Kurzschlüsse getroffen werden muss.</p>
	<p>Führen Sie auch die Verpackung einer umweltgerechten Entsorgung zu. Kartonagen können bei Altpapiersammlungen oder an öffentlichen Sammelplätzen zur Wiederverwertung abgegeben werden. Folien und Kunststoffe des Lieferumfangs werden über Ihr örtliches Entsorgungsunternehmen eingesammelt und umweltgerecht entsorgt.</p>
 <b>ES/PT</b>	

	<p><b>Nur relevant für Frankreich:</b></p> <p>Das Produkt ist recycelbar, unterliegt einer erweiterten Herstellerverantwortung und wird getrennt gesammelt.</p>
	<p>Beachten Sie die Kennzeichnung der Verpackungsmaterialien bei der Abfalltrennung, diese sind gekennzeichnet mit Abkürzungen (a) und Nummern (b) mit folgender Bedeutung:</p> <p>1-7: Kunststoffe / 20-22: Papier und Pappe / 80-98: Verbundstoffe.</p>
	

Symbol	Werkstoff	Enthalten in folgenden Verpackungsbetanteilen dieses Produktes
	Polyethylenterephthalat	Schrumpffolie um die Batterien, Tüte für Zubehör
	Polyethylen High-Density	—
	Polyvinylchlorid	—
	Polyethylen Low-Density	—
	Polypropylen	—
	Polystyrol	—

	Andere Kunststoffe	–
	Wellpappe	Verkaufsverpackung
	Sonstige Pappe	–
	Papier	–
	Papier/Pappe/Kunststoff	–
	Papier/Pappe/Kunststoff/ Aluminium	–

## 10. Konformitätsvermerke



Dieses Produkt erfüllt die Anforderungen der geltenden europäischen und nationalen Richtlinien. Die Konformität wurde nachgewiesen. Entsprechende Erklärungen und Unterlagen sind beim Hersteller hinterlegt.



Dieses Produkt erfüllt die Anforderungen der geltenden nationalen Richtlinien der Republik Serbien.

Dieses Produkt erfüllt die Anforderungen der geltenden nationalen Richtlinien Großbritanniens.

Der vollständige Text der EU-Konformitätserklärung ist unter folgender Internetadresse verfügbar: [https://www.targa.gmbh/downloads/conformity/385152\\_2107.pdf](https://www.targa.gmbh/downloads/conformity/385152_2107.pdf)

## **11. Urheberrecht**

---

Alle Inhalte dieser Bedienungsanleitung unterliegen dem Urheberrecht und werden dem Leser ausschließlich als Informationsquelle bereitgestellt. Jegliches Kopieren oder Vervielfältigen von Daten und Informationen ist ohne ausdrückliche und schriftliche Genehmigung durch den Autor verboten. Dies betrifft auch die gewerbliche Nutzung der Inhalte und Daten. Text und Abbildungen entsprechen dem technischen Stand bei Drucklegung.

## **12. Hinweise zu Garantie und Serviceabwicklung**

---

### **Garantie der TARGA GmbH**

Sie erhalten auf dieses Gerät 3 Jahre Garantie ab Kaufdatum. Bitte bewahren Sie den originalen Kassenbon als Nachweis für den Kauf auf. Bitte lesen Sie vor Inbetriebnahme Ihres Produktes die beigelegte Dokumentation. Sollte es einmal zu einem Problem kommen, welches auf diese Weise nicht gelöst werden kann, wenden Sie sich bitte an unsere Hotline. Bitte halten Sie für alle Anfragen die Artikelnummer bzw. wenn vorhanden die Seriennummer bereit. Für den Fall, dass eine telefonische Lösung nicht möglich ist, wird durch unsere Hotline in Abhängigkeit der Fehlerursache ein weiterführender Service veranlasst. In der Garantie wird das Produkt bei Material- oder Fabrikationsfehler – nach unserer Wahl – kostenlos repariert oder ersetzt. Mit Reparatur oder Austausch des Produkts beginnt kein neuer Garantiezeitraum. Verbrauchsmaterial wie Batterien, Akkus und Leuchtmittel sind von der Garantie ausgeschlossen.

Ihre gesetzlichen Gewährleistungsansprüche gegenüber dem Verkäufer bestehen neben dieser Garantie und werden durch diese nicht eingeschränkt.





## Service



Telefon: 0800 5435111

E-Mail: [targa@lidl.de](mailto:targa@lidl.de)



Telefon: 0820 201222

E-Mail: [targa@lidl.at](mailto:targa@lidl.at)



Telefon: 0842 665 566

E-Mail: [targa@lidl.ch](mailto:targa@lidl.ch)

**IAN: 385152\_2107**



## Hersteller

TARGA GmbH

Coesterweg 45

59494 Soest

DEUTSCHLAND

---

## Table of Contents

---

<b>1. Explanation of used symbols .....</b>	<b>26</b>
<b>2. Intended use.....</b>	<b>27</b>
<b>3. Package contents .....</b>	<b>28</b>
<b>4. Technical specifications .....</b>	<b>29</b>
<b>5. Safety instructions .....</b>	<b>29</b>
<b>6. Getting started and operation .....</b>	<b>33</b>
6.1 Overview of controls and button functions .....	33
6.2 Overview of display symbols.....	33
6.3 Inserting or replacing the batteries.....	34
6.4 Fitting/removing the gooseneck .....	35
6.5 Using the Device.....	35
6.5.1 Switching the borescope on/off.....	35
6.5.2 Lighting .....	35
6.5.3 Display brightness.....	36
6.5.4 Zoom function .....	36
6.5.5 Customising the display.....	36
6.5.6 Switching to black and white display .....	36
6.5.7 Capturing a picture.....	37
6.5.8 Playback function.....	37
6.5.9 Installing the tools .....	38
6.5.10 Transferring pictures to a computer .....	39
6.6 Storage when not in use .....	40
<b>7. Troubleshooting .....</b>	<b>40</b>
<b>8. Cleaning .....</b>	<b>40</b>

---

---

<b>9. Environmental regulations and disposal information .....</b>	<b>41</b>
<b>10. Conformity notes.....</b>	<b>43</b>
<b>11. Copyright .....</b>	<b>44</b>
<b>12. Warranty and service information .....</b>	<b>44</b>

### **Congratulations!**

By purchasing the PARKSIDE PKI 2.8 B2 borescope (inspection camera), you have opted for a quality product. The camera with gooseneck and adjustable LED lighting can be used in areas with poor accessibility as an aid for inspection and fault analysis.

Before first using it, familiarise yourself with the way the borescope works and read these operating instructions through carefully. Be careful to follow the safety instructions and only use the borescope as described in the operating instructions and for the applications given.

Keep these operating instructions in a safe place. If you pass the borescope on to someone else, make sure to give them all the relevant documents with it. The operating instructions form part of the product.

## 1. Explanation of used symbols

---



**DANGER!** This signal word indicates a danger with a high risk, which will lead to death or major injuries if not avoided.



**WARNING!** This signal word indicates a danger with a moderate risk, which can lead to death or major injuries if not avoided.



**ATTENTION!** This signal word indicates a danger with a low risk, which can lead to minor or moderate injuries if not avoided.



**CAUTION!** This signal word indicates important instructions to protect against damage to property.



This symbol denotes further information on the topic.



DC voltage

## 2. Intended use

---

The PARKSIDE PKI 2.8 B2 borescope is an optical examination device. The camera with gooseneck and adjustable LED lighting can be used in areas with poor accessibility as an aid for inspection and fault analysis.

The gooseneck is waterproof and suitable for use in liquids. Please note that only the gooseneck may be exposed to moisture, but not the main unit. The device must not be used in oils, alkalis or acids.

The manufacturer accepts no liability if

- the borescope is not used in accordance with the intended use.
- damage to property or personal injury is caused as the result of the improper handling of the borescope or failure to comply with these instructions.
- the borescope is damaged or operated when incomplete or modified.

This is an information technology device. It may only be used for private purposes, not for industrial, commercial or medical purposes.

Observe the regulations and laws in the respective country of use.

### 3. Package contents

Remove the device and all the accessories from the packaging. Remove all packaging material and check that all parts are complete and undamaged. If you find anything missing or damaged, please contact the manufacturer.

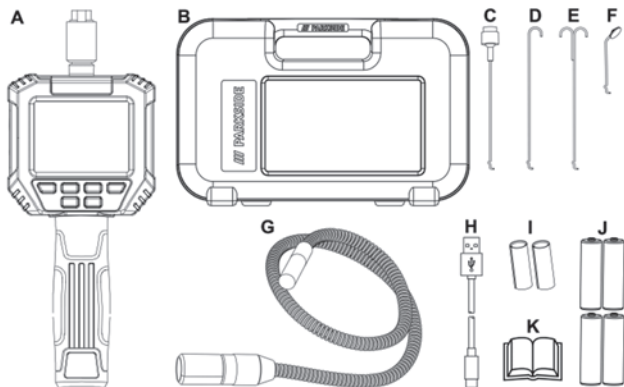

- A PARKSIDE PKI 2.8 B2 borescope
- B Instrument case
- C "Magnet" camera tool
- D "Hook" camera tool
- E "Double hook" camera tool
- F "Mirror" camera tool
- G Gooseneck
- H USB cable (USB-A to USB-C)
- I Tool holder (2 pieces)
- J 4x LR6 batteries (1.5V, size AA, Mignon)
- K These operating instructions (line-art illustration)
- L Quick Start Guide (not illustrated)

## 4. Technical specifications

Display	2,8" / 7,1 cm diagonal image size
Display resolution	240 x 320
Camera resolution	640 x 480
Internal memory	for up to 2000 pictures
Connection	USB-C port
Camera lighting	6 white LEDs (adjustable to 10 levels)
Display brightness	Brightness adjustable to 10 levels
Power supply	6V  4x LR6 batteries (1.5V, size AA, Mignon)
Runtime	min. 350 minutes
Environment/outdoor temperature	-10°C to +50°C
Permissible storage conditions	-10°C to +50°C, max. 85% rel. humidity (non-condensing)
Total gooseneck length with camera head	approx. 120 cm
Camera diameter	8 mm
Flexible gooseneck protection class	IP67
Weight (without batteries)	approx. 370 g
Dimensions of handheld unit (W x H x D)	approx. 9 x 23 x 3,8 cm

Technical specifications and design are subject to change without notice.

## 5. Safety instructions

### General



**DANGER!** The borescope is not approved for medical applications! It must never be inserted into bodily orifices! There is the risk of life-threatening injuries!

- If you notice any smoke, unusual noise or strange smells, the device should no longer be used and should be inspected by authorized service personnel. In this case, switch the device off immediately and remove the batteries.
- Using the product on humans or animals is not allowed. For all personal injury and material damage arising from non-intended use, the operator, not the manufacturer, is responsible!
- Before each use of the borescope, double-check there is no external damage. If the device is damaged, do not use it.



### **DANGER! Personal safety**

Electrical devices are not suitable for children. Also persons with reduced physical, sensory or mental capabilities should only use electrical devices in appropriate circumstances. Never allow children or persons with disabilities to use electrical devices unsupervised. unless they are instructed accordingly and supervised by a competent person responsible for their safety. Children should always be supervised to ensure that they do not play with the product. The product must not be cleaned or maintained by unsupervised children. Small parts can represent choking hazards. If small parts are swallowed, seek medical help immediately. Keep the packaging out of the reach of these people. Packaging material is not a toy.



### **There is a risk of suffocation.**



**WARNING! Display**

Do not apply any pressure to the screen and keep sharp objects away from the screen. A broken screen represents a risk of injury. Wear gloves when collecting the broken parts and contact the manufacturer if necessary.

If fluid does escape, proceed as follows:

- If the fluid comes into contact with the skin, wipe off with a clean cloth and rinse with plenty of water. Contact a doctor if necessary.
- If battery fluid gets into the eye, rinse it out with plenty of clean water. Then contact a doctor immediately or seek medical attention.
- If the fluid is swallowed, first rinse the mouth out with water and then drink plenty of water. Contact a doctor immediately!

**CAUTION! Operational safety**

The casing of the borescope must not be opened, there are no parts requiring maintenance inside. The device must not be subject to any excessive temperature fluctuations as this can lead to the moisture in the air condensing and causing short-circuits. If the device has been exposed to extreme temperature fluctuations, wait for it to reach the ambient temperature before switching it on (about 2 hours).



### **DANGER! Batteries**

Insert the batteries with the correct polarity. Refer to the diagram on the batteries and inside the battery compartment. Do not attempt to recharge any batteries and never throw the batteries into a fire. Do not mix battery types (old and new or carbon and alkaline, etc.). Remove the batteries when the device is not to be used for an extended period. Improper use may cause explosions and danger to life.

Batteries must never be opened, deformed or short-circuited, as this could result in chemicals leaking out which could cause injuries. If the batteries have leaked, remove them to prevent damage to the device. You can wipe off any leaked battery fluid by using a dry, absorbing cloth. Always wear protective gloves! Avoid any skin contact. If the battery fluid comes into contact with the skin or eyes, rinse immediately with plenty of water and seek medical aid. Batteries can represent choking hazards. Batteries are not toys! Keep batteries out of reach of children. If a battery is swallowed, seek medical help immediately.



### **CAUTION! Operating environment / environmental conditions**

Keep the main unit away from moisture and make sure that no foreign bodies can enter it. Do not place any recipients containing liquids (beverages, vases, etc.) onto or next to the device. Avoid vibrations, dust and heat and also make sure that no direct sunlight or bright artificial light reaches the device, otherwise the device may be damaged.

Make sure that no fire hazards (e.g. burning candles) are placed on or near the device.





## 6. Getting started and operation

### 6.1 Overview of controls and button functions

These operating instructions have a fold-out cover. Fold-out the cover so you can refer to the relevant controls at any time.

<b>1</b>	Camera head	<b>2</b>	Display
<b>3</b>	Zoom button (black and white function)	<b>4</b>	Recording button (scroll pictures)
<b>5</b>	Playback button (delete picture)	<b>6</b>	On/Off button (back)
<b>7</b>	Display brightness button (rotate / mirror picture)	<b>8</b>	Light button (scroll pictures)
<b>9</b>	Handle	<b>10</b>	Battery compartment (on the back)
<b>11</b>	USB-C port	<b>12</b>	Gooseneck

### 6.2 Overview of display symbols

	Battery level indicator
	Zoom
	Camera head LED light
	Display brightness
	Playback mode

### 6.3 Inserting or replacing the batteries

Please make sure that your camera is switched off. The battery compartment [10] is located on the rear of the device.

Open the battery compartment, by pushing down the catch and folding out the battery compartment cover. The fabric strip in the battery compartment makes it easier to take the batteries out. When inserting the batteries, make sure the fabric strip runs all the way under all four batteries and the end of the fabric strip is easily accessible from the top with the batteries in place.

Insert four 1.5V AA-sized / LR6 (Mignon) batteries into the battery compartment [10]. Please note the diagram in the battery compartment [10] and on the batteries.

Then close the battery compartment cover until it clicks in place.

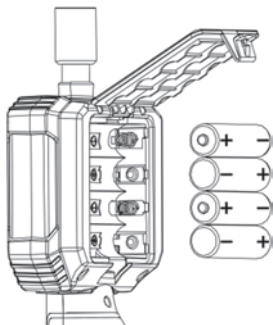

## 6.4 Fitting/removing the gooseneck

Because of the reverse polarity protection, the gooseneck can only be fitted in one direction. To do this, guide the reverse polarity protection into the recess provided. The gooseneck now needs to be screwed in. Turn the screw connection anticlockwise until it is tight.

To remove the gooseneck, turn the screw connection towards the "Remove" until it releases. Then you can remove the gooseneck.

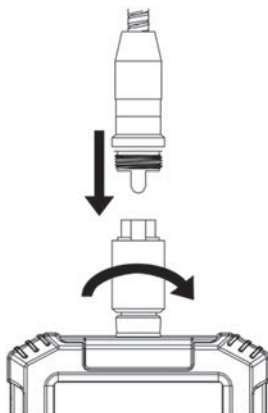

## 6.5 Using the Device

### 6.5.1 Switching the borescope on/off

To switch the borescope on, press and hold the On/Off button [6] for about 3 seconds until the display [2] illuminates. To switch the borescope off, press and hold the On/Off button [6] for approx. 3 seconds.

### 6.5.2 Lighting

There are 6 LEDs in the camera head [1]. You can switch on the lighting by pressing the Light button [8]. Pressing this button multiple times will stepwise increase the LED brightness. There are 10 adjustable levels. Once the highest level has been reached, pressing the Light button [8] again will turn the light off. If you change the brightness setting and then power the camera off and back on, the light brightness will be reset to the default value.



This is a special lamp not suitable for domestic room illumination but intended to illuminate the working space only.

### ***6.5.3 Display brightness***

You can use the Display brightness button [7] to adjust the brightness of the display [2]. Pressing this button multiple times will stepwise increase the display [2] brightness. There are 10 adjustable levels. Once the highest level has been reached, pressing the Display brightness button [7] again will reset the brightness to the lowest value. The value will be reset to the default if you power the camera off and back on.

### ***6.5.4 Zoom function***

You can use the Zoom button [3] to enable the zoom function. Press this button to increase the zoom stepwise. There are four zoom levels available. Once the highest zoom level has been reached, pressing the Zoom button [3] again will disable the zoom. The value will also be reset to the default if you power the camera off and back on.

### ***6.5.5 Customising the display***

Press and hold the Display brightness button [7] for approx. 2 seconds to customise the display. This setting allows you to show the picture in four different views: Rotate display 180°, mirror display, mirror display plus rotate the display 180°, and normal display. If you change the setting and then power the camera off and back on, the picture display will be reset to the default value.

### ***6.5.6 Switching to black and white display***

Press and hold the Zoom button [3] for approx. 2 seconds to toggle the display between black and white, and colour. The function will be reset to colour display if you power the camera off and back on.

### ***6.5.7 Capturing a picture***

Press the record button [4] to take a picture. Any captured pictures are stored in the internal memory of the camera. You can save up to approx. 2000 pictures. If the internal memory is full, "100%" reads on the display [2]. Before you can capture more pictures, you need to erase some pictures first. For more on this, see next chapter "Playback function".

### ***6.5.8 Playback function***

Press the Playback button [5] to show any captured pictures. Use the Record button [4] or the Light button [8] to toggle between the different pictures.

To delete the currently selected picture, press and hold the Playback button [5] for approx. 2 seconds.

To delete all images, press and hold the playback button [5] and the display brightness button [7] for about 5 seconds. When the delete symbol appears on the display [2] confirm by briefly pressing the playback button [5] or cancel by briefly pressing the on/off button [6].

Press the playback button [5] briefly to revert back to the live image.

### **6.5.9 Installing the tools**

The following tools/holders are supplied with the device:



Magnet [C]



Hook [D]



Double hook [E]



Mirror [F]



Tool holder [I]

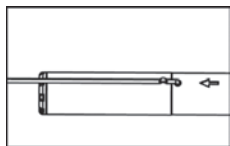

Place the small barbed hook of the tools in the opening at the end of the goose neck, just below the camera head [1].

Note: For the magnet [C], the tool holder must be pushed onto the attachment beforehand because of its size.

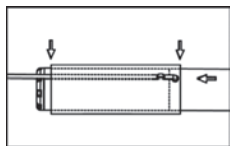

Carefully slide the tool holder [I] completely over the camera head [1]. Make sure that the attachment is in the insertion recess of the tool holder.



---

### **6.5.10 Transferring pictures to a computer**

You can use the USB cable [H] supplied to connect the borescope to a computer (system requirements: 1 free USB port) and transfer your pictures to it. Proceed as follows:

#### **CAUTION! Loss of data**

Be careful when renaming any folders and files. Do NOT try to change the folder or file names stored on the device from the computer or you may not be able to read any files contained here on your borescope.



Once you have copied your files or folders to the computer, you can rename or edit them on the computer.

Unplug the mass storage device via the operating system's safely remove hardware feature before disconnecting the USB cable [H] from the borescope and the computer.

The manufacturer accepts no liability for any loss of data!

- Plug the USB cable [H] into the USB-C port [11] and into a free USB port on your powered-on computer.
- If the borescope was switched off, it will switch on automatically. A USB stick symbol appears on the display [2].
- The computer will now set up a removable disk that can be used to access your recordings.
- Now you can transfer the pictures to your computer.
- After you have finished transferring the pictures to your computer, safely unplug the removable storage media using the corresponding function of your operating system.
- Unplug the USB cable [H] from the borescope and the computer.
- The borescope switches off automatically.

## 6.6 Storage when not in use



If you will not be using the borescope for a long period of time, remove the batteries to prevent any leaking.

Store the clean and dry borescope and its accessories in the supplied instrument case [B] and in a dry, cool place.

## 7. Troubleshooting

---

### The device does not switch on

1. The batteries may be empty, fit new batteries.
2. Test that the batteries are fitted with the correct polarity.

### The pictures show stains or shadows.

1. Clean the lens on the camera head [1] with a slightly moistened cloth.

### No more pictures can be captured.

1. The memory is full. Delete some pictures.

### The pictures or the display [2] are very dark.

1. Adjust the display brightness.
2. Turn on the lighting.





## 8. Cleaning



---







If dirty, clean the device with a dry cloth or use a slightly damp cloth for stubborn dirt. Make sure not to apply any strong pressure when cleaning the display [2] in order to avoid damage to the display [2]. Do not use any solvents, irritants or gaseous cleaners. No moisture must penetrate into the main unit.







To clean the gooseneck, use a slightly dampened cloth and, if necessary, with some dishwashing liquid.

## 9. Environmental regulations and disposal information

	<p>Devices marked with this symbol are subject to the European Directive 2012/19/EU. All electrical and electronic devices must be disposed of separately from household waste at official disposal centres. Avoid damage to the environment and risks to your personal health by disposing of the device properly. For further information about proper disposal, contact your local government, disposal bodies or the shop where you bought the device.</p>
	<p>The batteries must be removed from the device before it is scrapped. Respect the environment. Old batteries must not be disposed of with domestic waste. They must be handed in at a collection point for waste batteries. Please note that batteries must be disposed of fully discharged at appropriate collection points for old batteries. If disposing of batteries which are not fully discharged, take precautions to prevent short circuits.</p>
	<p>Dispose of all packaging in an environmentally friendly manner. Cardboard packaging can be taken to paper recycling centres or public collection points for recycling.</p>
 <p><b>ES/PT</b></p>	<p>Any film or plastic contained in the packaging should be taken to your public collection points for disposal.</p>

	<p><b>Only relevant for France:</b></p> <p>The product is recyclable, but is subject to more restrictive manufacturer responsibility terms and must be collected separately.</p>
	<p>Please note the markings on the packaging material when disposing of it, it is labelled with abbreviations (a) and numbers (b), the meanings of which are as follows:</p>
	<p>1-7: plastic / 20-22: paper and cardboard / 80-98: composite materials.</p>

Symbol	Material	Contained in the following packaging elements for this product
	Polyethylene terephthalate	Shrink film containing the batteries, bag for accessories
	High density polyethylene	—
	Polyvinyl chloride	—
	Low density polyethylene	—
	Polypropylene	—
	Polystyrene	—

	Other plastics	–
	Corrugated cardboard	Sales packaging
	Other cardboard	–
	Paper	–
	Paper/cardboard/plastic	–
	Paper/cardboard/plastic/ aluminium	–

## 10. Conformity notes



The product complies with the requirements of the applicable European and national directives. Evidence of conformity has been provided. The manufacturer has the relevant declarations and documentation.



The product complies with the requirements of the applicable national directives of the Republic of Serbia.

The product complies with the requirements of the applicable national directives for Great Britain.

The complete text of the EU Declaration of Conformity is available at the following address: [https://www.targa.gmbh/downloads/conformity/385152\\_2107.pdf](https://www.targa.gmbh/downloads/conformity/385152_2107.pdf)

## **11. Copyright**

---

All the contents of this user manual are protected by copyright and provided to the reader for information only. Copying data and information without the prior explicit written consent of the author is strictly forbidden. This also applies to any commercial use of the contents and information. All texts and diagrams are up-to-date as of the date of printing.

## **12. Warranty and service information**

---

### **Warranty of TARGA GmbH**

This device is sold with three years warranty from the date of purchase. Please keep the original receipt in a safe place as proof of purchase. Before using your product for the first time, please read the enclosed documentation. Should any problems arise which cannot be solved in this way, please call our hotline. Please have the article number and, if available, the serial number to hand for all enquiries. If it is not possible to solve the problem on the phone, our hotline support staff will initiate further servicing procedures depending on the fault. Within the warranty period the product will be repaired or replaced free of charge as we deem appropriate. No new warranty period commences if the product is repaired or replaced. Consumables such as batteries, rechargeable batteries and lamps are not covered by the warranty.

Your statutory rights towards the seller are not affected or restricted by this warranty.

**Service**

Phone: 0800 404 7657

E-Mail: [targa@lidl.co.uk](mailto:targa@lidl.co.uk)

Phone: 1890 930 034

E-Mail: [targa@lidl.ie](mailto:targa@lidl.ie)

Phone: 800 62230

E-Mail: [targa@lidl.com.mt](mailto:targa@lidl.com.mt)

Phone: 8009 4409

E-Mail: [targa@lidl.com.cy](mailto:targa@lidl.com.cy)**IAN: 385152\_2107****Manufacturer**

TARGA GmbH

Coesterweg 45

59494 Soest

GERMANY

---

## Table des matières

---

<b>1. Explication des symboles utilisés .....</b>	<b>48</b>
<b>2. Utilisation prévue .....</b>	<b>49</b>
<b>3. Contenu de l'emballage .....</b>	<b>50</b>
<b>4. Spécifications techniques .....</b>	<b>51</b>
<b>5. Consignes de sécurité .....</b>	<b>52</b>
<b>6. Prise en main et utilisation .....</b>	<b>55</b>
6.1 Aperçu des commandes et fonctions des boutons .....	55
6.2 Aperçu des symboles à l'écran .....	55
6.3 Insertion ou remplacement des piles .....	56
6.4 Installation/retrait du col de cygne .....	57
6.5 Utilisation de l'appareil .....	57
6.5.1 Allumage/extinction de la caméra d'inspection .....	57
6.5.2 Éclairage .....	57
6.5.3 Luminosité de l'écran .....	58
6.5.4 Fonction de zoom .....	58
6.5.5 Personnalisation de l'écran .....	58
6.5.6 Passage à l'écran noir et blanc .....	59
6.5.7 Prise de photo .....	59
6.5.8 Fonction lecture .....	59
6.5.9 Installation des accessoires .....	60
6.5.10 Transfert de photos sur un ordinateur .....	61
6.6 Stockage en cas de non-utilisation .....	62
<b>7. Résolution des problèmes .....</b>	<b>62</b>
<b>8. Nettoyage .....</b>	<b>62</b>

---



---

<b>9. Réglementation environnementale et informations sur la mise au rebut .....</b>	<b>63</b>
<b>10. Avis de conformité .....</b>	<b>65</b>
<b>11. Droits d’auteur .....</b>	<b>66</b>
<b>12. Informations relatives à la garantie et à l’assistance.....</b>	<b>66</b>

## **Félicitations !**

En achetant la caméra d’inspection PARKSIDE PKI 2.8 B2, vous avez choisi un produit de qualité. La caméra avec col de cygne et éclairage à LED réglable peut être utilisée dans les endroits peu accessibles, pour les inspecter et aider l’utilisateur à analyser les pannes éventuelles.

Avant de l’utiliser pour la première fois, veuillez vous familiariser avec la manière dont la caméra d’inspection fonctionne et lire ce manuel d’utilisation avec la plus grande attention. Veuillez à respecter les consignes de sécurité et n’utilisez la caméra d’inspection que de la manière décrite dans le manuel d’utilisation et pour les usages indiqués.

Conservez ce manuel d’utilisation dans un endroit sûr. Si vous cédez la caméra d’inspection à quelqu’un d’autre, veuillez à lui remettre également tous les documents qui s’y rapportent. Le manuel d’utilisation fait partie intégrante du produit.

## 1. Explication des symboles utilisés

---



**DANGER !** Ce mot d'avertissement indique un danger impliquant un risque élevé, qui entraînera la mort ou des blessures graves s'il n'est pas évité.



**AVERTISSEMENT !** Ce mot d'avertissement indique un danger impliquant un risque modéré, qui peut entraîner la mort ou des blessures graves s'il n'est pas évité.



**ATTENTION !** Ce mot d'avertissement indique un danger impliquant un risque faible, qui peut mener à des blessures légères ou modérées s'il n'est pas évité.



**AVIS !** Ce mot d'avertissement indique des instructions importantes à respecter pour éviter les dommages matériels.



Ce symbole signale la présence d'informations supplémentaires sur le sujet.



Tension CC

## 2. Utilisation prévue

---

La caméra d'inspection Parkside PKI 2.8 B2 est un appareil d'examen optique. La caméra avec col de cygne et éclairage à LED réglable peut être utilisée dans les endroits peu accessibles, pour les inspecter et aider l'utilisateur à analyser les pannes éventuelles.

Le col de cygne est résistant à l'eau et peut donc être utilisé dans des liquides. Sachez que seul le col de cygne peut être exposé à l'humidité, mais pas l'unité principale. L'appareil ne doit pas être utilisé dans les huiles, les produits alcalins ou acides.

Le fabricant ne pourra pas être tenu responsable si :

- la caméra d'inspection n'est pas utilisée conformément à l'utilisation prévue.
- des dommages matériels ou des blessures sont causés suite à la mauvaise manipulation de la caméra d'inspection ou au non-respect de ces instructions.
- la caméra d'inspection est endommagée ou utilisée alors qu'elle est incomplète ou si elle a été modifiée.

Cet appareil est un périphérique informatique destiné à un usage exclusivement privé, et en aucun cas à un usage industriel, commercial ou médical.

Veuillez respecter les réglementations et législations en vigueur dans le pays d'utilisation.

### 3. Contenu de l'emballage

Sortez l'appareil et tous les accessoires de l'emballage. Retirez tous les matériaux d'emballage et vérifiez que toutes les pièces sont complètes et intactes. Si un ou plusieurs composants manquent ou sont endommagés, veuillez contacter le fabricant.

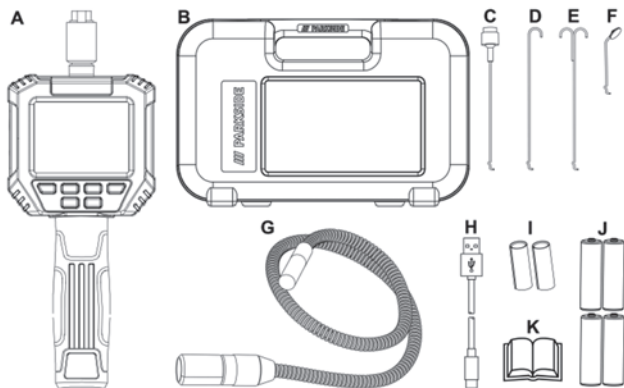

- A Caméra d'inspection PARKSIDE PKI 2.8 B2
- B Étui de l'instrument
- C Accessoire de la caméra « Aimant »
- D Accessoire de la caméra « Crochet »
- E Accessoire de la caméra « Crochet double »
- F Accessoire de la caméra « Miroir »
- G Col de cygne
- H Câble USB (USB-A vers USB-C)
- I Support d'accessoires (2 pièces)
- J 4 piles LR6 (1,5 V, AA, Mignon)
- K Ce mode d'emploi (représenté par un dessin)
- L Guide de mise en route rapide (non illustré)

## 4. Spécifications techniques

Écran	Taille de l'image en diagonale 2,8" / 7,1 cm
Résolution d'affichage	240 x 320
Résolution de la caméra	640 x 480
Mémoire interne	jusqu'à 2 000 photos
Connexion	Port USB-C
Éclairage de la caméra	6 LED blanches (avec 10 niveaux ajustables)
Luminosité de l'écran	Luminosité réglable jusqu'à 10 niveaux
Alimentation	6 V  4 piles LR6 (1,5 V, AA, Mignon)
Autonomie	350 minutes mini
Température ambiante/extérieure	-10 °C à +50 °C
Conditions de stockage autorisées	-10 °C à +50 °C, 85 % d'humidité relative maxi (sans condensation)
Longueur totale du col de cygne avec la tête de la caméra	environ 120 cm
Diamètre de la caméra	8 mm
Classe de protection du col de cygne flexible	IP67
Poids (sans les piles)	environ 370 g
Dimensions de l'unité portable (L x H x P)	env. 9 x 23 x 3,8 cm

Les spécifications techniques et la conception sont susceptibles de modifications sans préavis.

## 5. Consignes de sécurité

---

### Informations générales



**DANGER !** La caméra d'inspection n'est pas approuvée pour les applications médicales ! Elle ne doit jamais être insérée dans des orifices corporels ! Son utilisation pour ce type d'application pourrait être à l'origine de blessures pouvant s'avérer fatales !

- En cas de fumée, d'odeur ou de bruit inhabituel, cessez immédiatement de l'utiliser et faites réviser l'appareil par un service technique agréé. Si cela se produit, éteignez immédiatement l'appareil et retirez les piles.
- L'utilisation du produit sur des êtres humains ou des animaux n'est pas autorisée. En cas de blessures ou de dommages matériels dérivant d'une utilisation non autorisée, c'est l'opérateur qui sera responsable et non le fabricant !
- Avant chaque utilisation de la caméra d'inspection, vérifiez qu'elle ne présente pas de dommages extérieurs. Si l'appareil est endommagé, ne l'utilisez pas.



### **DANGER ! Sécurité des personnes**

Les appareils électriques doivent être tenus hors de portée des enfants. En outre, ils ne peuvent être utilisés par des personnes dont les capacités physiques, sensorielles ou mentales sont réduites que dans des circonstances appropriées. Ne laissez jamais les enfants et les personnes handicapées utiliser les appareils électriques sans surveillance, à moins qu'ils aient reçu les instructions nécessaires et qu'ils soient supervisés par une personne compétente veillant à leur sécurité. Vous devez veiller à ce que les enfants soient constamment surveillés afin qu'ils ne jouent pas avec l'appareil. Le produit ne doit pas être nettoyé ou entretenu par des enfants sans surveillance. Les petites pièces impliquent un risque d'étouffement. En cas d'ingestion

accidentelle, consultez rapidement un médecin. Maintenez l'emballage hors de portée de ces personnes. L'emballage n'est pas un jouet.



### **Risque d'asphyxie.**



### **AVERTISSEMENT ! Écran**

N'exercez jamais de pression sur l'écran et gardez les objets pointus à distance de ce dernier. Un écran cassé constitue un risque de blessure. Si jamais cela se produit, portez des gants pour ramasser les morceaux cassés et contactez le fabricant si nécessaire.

Si jamais un fluide s'en échappe, procédez comme suit :

- Si le fluide entre en contact avec votre peau, essuyez-le avec un chiffon propre et rincez abondamment à l'eau. Contactez un médecin si nécessaire.
- Si le fluide des piles entre en contact avec vos yeux, rincez-les abondamment à l'eau claire. Contactez immédiatement un médecin.
- Si jamais du fluide est avalé, rincez-vous d'abord la bouche à l'eau puis buvez une grande quantité d'eau. Contactez immédiatement un médecin !



### **AVIS ! Sécurité opérationnelle**

Le boîtier de la caméra d'inspection ne doit pas être ouvert. Il ne contient aucune pièce nécessitant un quelconque entretien. L'appareil ne doit pas être soumis à des changements excessifs de température car l'humidité présente dans l'air pourrait alors créer de la condensation et causer des courts-circuits. Si l'appareil a tout de même été exposé à des variations extrêmes de température, attendez avant de le rallumer (environ 2 heures), qu'il soit revenu à la température ambiante.



## **DANGER ! Piles**

Insérez les piles en respectant la polarité. Reportez-vous au schéma des piles et du compartiment des piles. N'essayez pas de recharger les piles et ne les jetez jamais au feu. Ne mélangez pas différents types de piles (neuves et usées, alcalines et carbone, etc.). Retirez les piles de l'appareil si vous ne comptez pas l'utiliser pendant une longue période. Toute utilisation incorrecte présente un risque d'explosion et de blessures.

Les piles ne doivent jamais être ouvertes ni déformées ni court-circuitées, car les produits chimiques qu'elles contiennent pourraient couler et occasionner des blessures. Si les piles ont coulé, retirez-les pour éviter d'endommager l'appareil. Vous pouvez essuyer le fluide qui s'est écoulé des piles à l'aide d'un chiffon sec absorbant. Portez systématiquement des gants de protection ! Évitez tout contact avec la peau. Si le fluide de la pile entre en contact avec votre peau ou vos yeux, rincez-les abondamment à l'eau fraîche immédiatement et consultez un médecin. Les piles comportent un risque d'étouffement. Les piles ne sont pas des jouets ! Conservez-les hors de portée des enfants. En cas d'ingestion accidentelle, consultez immédiatement un médecin.



## **AVIS ! Conditions/ environnement d'utilisation**

Conservez l'unité principale à l'abri de l'humidité et veillez à ce qu'aucun corps étranger ne puisse pénétrer à l'intérieur. Ne placez aucun récipient contenant du liquide (boissons, vases, etc.) sur l'appareil ou à proximité. Évitez les vibrations, la poussière et la chaleur et veillez également à ne pas exposer l'appareil à la lumière directe du soleil ou à une lumière artificielle trop intense car cela pourrait l'endommager.

Veillez à ne pas placer de sources incandescentes (bougies allumées, etc.) sur l'appareil ou à proximité.







## 6. Prise en main et utilisation

### 6.1 Aperçu des commandes et fonctions des boutons

Ce manuel d'utilisation inclut une couverture dépliant. Dépliez la couverture afin de pouvoir vous référer à tout moment aux différentes commandes.

<b>1</b>	Tête de la caméra	<b>2</b>	Écran
<b>3</b>	Bouton de zoom (fonction noir et blanc)	<b>4</b>	Bouton d'enregistrement (défilement des photos)
<b>5</b>	Bouton de lecture (suppression de photo)	<b>6</b>	Bouton marche/arrêt (retour)
<b>7</b>	Bouton de luminosité de l'écran (rotation/inversion de photo)	<b>8</b>	Bouton de l'éclairage (défilement des photos)
<b>9</b>	Poignée	<b>10</b>	Compartiment des piles (à l'arrière)
<b>11</b>	Port USB-C	<b>12</b>	Col de cygne

### 6.2 Aperçu des symboles à l'écran

	Indicateur de niveau des piles
	Zoom
	Lampe à LED de la tête de caméra
	Luminosité de l'écran
	Mode de lecture

### 6.3 Insertion ou remplacement des piles

Assurez-vous que votre caméra est bien éteinte. Le compartiment des piles [10] se situe à l'arrière de l'appareil.

Ouvrez le compartiment des piles, en appuyant sur le loquet puis en soulevant le couvercle du compartiment des piles. Le ruban en tissu présent dans le compartiment des piles facilite le retrait des piles. Lors de l'insertion des piles, vérifiez que le ruban en tissu passe entièrement sous les quatre piles et que l'extrémité du ruban en tissu est facilement accessible sur le dessus une fois les piles installées.

Insérez quatre piles 1,5 V AA/LR6 (Mignon) dans le compartiment des piles [10], comme indiqué sur les piles elles-mêmes et sur le schéma situé dans leur compartiment [10].

Fermez ensuite le couvercle du compartiment des piles jusqu'au déclic indiquant qu'il est bien en place.

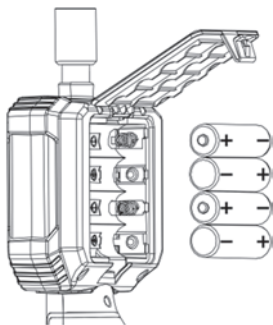

## 6.4 Installation/retrait du col de cygne

En raison de la protection de polarité inversée, le col de cygne peut uniquement être installé dans un seul sens. Pour ce faire, guidez la protection de polarité inversée dans la rainure existante.

Vissez le col de cygne. Faites tourner le raccord à vis vers la gauche jusqu'à ce qu'il soit bien serré.

Pour retirer le col de cygne, faites tourner le raccord à vis vers le mot « Remove » (Retirer) jusqu'à ce qu'il se libère. Vous pouvez alors retirer le col de cygne.

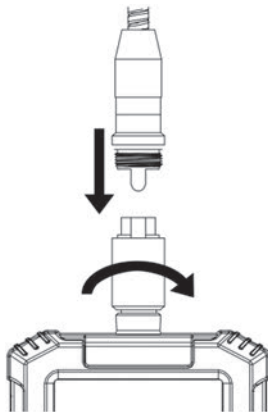

## 6.5 Utilisation de l'appareil

### 6.5.1 Allumage/extinction de la caméra d'inspection

Pour allumer la caméra d'inspection, appuyez pendant environ 3 secondes sur le bouton marche-arrêt [6] jusqu'à ce que l'écran [2] s'allume. Pour éteindre la caméra d'inspection, appuyez pendant environ 3 secondes sur le bouton marche-arrêt [6].

### 6.5.2 Éclairage

La tête de la caméra est équipée de 6 LED [1]. Vous pouvez allumer l'éclairage en appuyant sur le bouton de l'éclairage [8]. Appuyez plusieurs fois sur ce bouton pour augmenter progressivement la luminosité des LED. Il y a 10 niveaux d'ajustement. Une fois le niveau le plus élevé atteint, appuyez à nouveau sur le bouton de l'éclairage [8] pour éteindre la lampe. Si vous

modifiez le réglage de la luminosité, puis éteignez et rallumez la caméra, la luminosité de la lampe est alors réinitialisée par défaut.



Cette lampe spéciale n'est pas adaptée pour éclairer les pièces de la maison, mais elle est destinée à éclairer uniquement l'espace de travail.

### **6.5.3 Luminosité de l'écran**

Vous pouvez utiliser le bouton de luminosité de l'écran [7] pour ajuster la luminosité de l'écran [2]. Appuyez plusieurs fois sur ce bouton pour augmenter progressivement la luminosité de l'écran [2]. Il y a 10 niveaux d'ajustement. Une fois que le niveau le plus haut a été atteint, si l'on appuie de nouveau sur le bouton de luminosité de l'écran [7], la luminosité sera réinitialisée à son niveau le plus bas. Le niveau reviendra à sa valeur par défaut si vous éteignez puis rallumez la caméra.

### **6.5.4 Fonction de zoom**

Vous pouvez utiliser le bouton de zoom [3] pour activer la fonction de zoom. Appuyez sur ce bouton pour augmenter progressivement le zoom. Il existe quatre niveaux de zoom. Une fois le niveau de zoom le plus élevé atteint, appuyez à nouveau sur le bouton de zoom [3] pour désactiver le zoom. Le niveau reviendra également à sa valeur par défaut si vous éteignez puis rallumez la caméra.

### **6.5.5 Personnalisation de l'écran**

Appuyez sur le bouton de luminosité de l'écran [7] et maintenez-le enfoncé pendant environ 2 secondes pour personnaliser l'écran. Ce réglage vous permet d'afficher les images dans quatre vues différentes : Rotation de l'affichage de 180°, mise en miroir, mise en miroir plus rotation de l'affichage de 180°, et affichage standard. Si vous modifiez le réglage, puis éteignez et rallumez la caméra, l'affichage des images est alors réinitialisé par défaut.

### ***6.5.6 Passage à l'écran noir et blanc***

Appuyez pendant environ 2 secondes sur le bouton de zoom [3] pour faire basculer l'écran entre l'affichage noir et blanc et l'affichage couleur. La fonction repassera à l'affichage couleur si vous éteignez puis rallumez la caméra.

### ***6.5.7 Prise de photo***

Appuyez sur le bouton d'enregistrement [4] pour prendre une photo. Toutes les photos prises sont stockées dans la mémoire interne de la caméra. Vous pouvez mémoriser jusqu'à environ 2 000 photos. Si la mémoire interne est pleine, « 100 % » apparaît sur l'écran [2]. Avant de pouvoir prendre de nouvelles photos, vous devez d'abord en supprimer. Pour en savoir plus à ce propos, consultez le chapitre suivant « Fonction lecture ».

### ***6.5.8 Fonction lecture***

Appuyez sur le bouton de lecture [5] pour afficher les photos prises. Utilisez le bouton d'enregistrement [4] ou sur le bouton de la lampe [8] pour basculer entre les différentes photos.

Pour supprimer la photo sélectionnée, appuyez sur le bouton de lecture [5] pendant environ 2 secondes.

Pour supprimer toutes les images, appuyez sur le bouton de lecture [5] et sur le bouton de luminosité de l'écran [7] et maintenez-les enfoncés pendant 5 secondes environ. Lorsque le symbole de suppression apparaît sur l'écran [2], confirmez en appuyant brièvement sur le bouton de lecture [5] ou annulez en appuyant brièvement sur le bouton marche-arrêt [6].

Appuyez brièvement sur le bouton de lecture [5] pour repasser à l'image observée en temps réel.

### 6.5.9 Installation des accessoires

Les accessoires/supports suivants sont fournis avec l'appareil :



Aimant [C]



Crochet [D]



Crochet double [E]



Miroir [F]



Support d'accessoires [I]

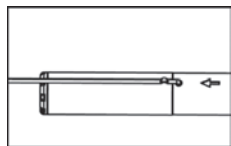

Placez le petit crochet cranté fourni avec les accessoires dans l'ouverture à l'extrémité du col de cygne, juste sous la tête de la caméra [1].

Remarque : Pour l'aimant [C], le support d'accessoires doit d'abord être enfoncé sur la fixation en raison de sa taille.

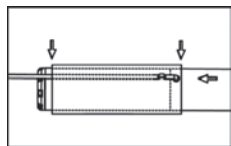

Faites glisser avec précaution le support d'accessoires [I] intégralement sur la tête de la caméra [1]. Assurez-vous que la fixation est bien en place dans la fente d'insertion du support d'accessoires.

---

### **6.5.10 Transfert de photos sur un ordinateur**

Vous pouvez utiliser le câble USB [H] fourni pour connecter la caméra d'inspection à un ordinateur (configuration système requise : 1 port USB disponible) et y transférer vos photos. Procédez comme suit :

#### **AVIS ! Perte de données**

Soyez prudent lorsque vous renommez des dossiers et des fichiers. N'essayez JAMAIS de renommer des dossiers ou des fichiers présents sur l'appareil à partir de l'ordinateur. Vous risqueriez de ne plus pouvoir lire les fichiers sur la caméra d'inspection.



Une fois les dossiers et fichiers copiés sur l'ordinateur, vous pouvez librement les renommer ou les modifier sur l'ordinateur.

Débranchez le périphérique de stockage de masse en utilisant la fonction de retrait du matériel en toute sécurité du système d'exploitation avant de débrancher le câble USB [H] de la caméra d'inspection et de l'ordinateur.

Le fabricant ne pourra pas être tenu responsable en cas de perte de données !

- Branchez le câble USB [H] dans la prise USB-C [11] et dans un port USB libre de votre ordinateur tandis que celui-ci est allumé.
- Si la caméra d'inspection a été éteinte, elle se rallumera automatiquement. Un symbole représentant un clé USB apparaît à l'écran [2].
- L'ordinateur crée alors un disque amovible que vous pouvez utiliser pour accéder à vos enregistrements.
- Vous pouvez désormais transférer les photos sur votre ordinateur.
- Une fois que vous avez terminé de transférer les photos sur votre ordinateur, débranchez le périphérique de stockage en utilisant la fonction correspondante de votre système d'exploitation.
- Débranchez le câble USB [H] de la caméra d'inspection et de l'ordinateur.
- La caméra d'inspection s'éteint automatiquement.

## 6.6 Stockage en cas de non-utilisation



Si vous prévoyez de ne pas utiliser la caméra d'inspection pendant une période prolongée, retirez les piles afin de prévenir tout risque de fuite.

Stockez la caméra d'inspection propre et sèche et ses accessoires dans l'étui de l'instrument [B] fourni, dans un endroit sec et frais.

## 7. Résolution des problèmes

---

### L'appareil ne s'allume pas.

1. Les piles sont peut-être déchargées. Dans ce cas, remplacez-les par des piles neuves.
2. Vérifiez que les piles sont insérées dans le bon sens.

### Des taches ou des ombres apparaissent sur les images.

1. Nettoyez la lentille située sur la tête de la caméra [1] avec un chiffon légèrement humide.

### Il n'est pas possible de prendre d'autres photos.

1. La mémoire est pleine. Supprimez des images.

### Les images ou l'écran [2] sont très sombres.

1. Réglez la luminosité de l'écran.
2. Allumez l'éclairage.

## 8. Nettoyage





---



S'il est sale, nettoyez l'appareil à l'aide d'un chiffon sec ou légèrement humide en cas de saleté persistante. Veillez à ne pas appliquer une forte pression lors du nettoyage de l'écran [2] afin de ne pas endommager l'écran [2]. N'utilisez ni solvants, ni produits de nettoyage irritants ou gazeux. Il faut absolument éviter que de l'humidité pénètre dans l'unité principale.







Pour nettoyer le col de cygne, utilisez un chiffon légèrement humide et, si nécessaire, un peu de liquide vaisselle.









## 9. Réglementation environnementale et informations sur la mise au rebut

	<p>Les appareils portant ce symbole sont soumis à la directive européenne 2012/19/EU. Les appareils électriques ou électroniques usagés ne doivent en aucun cas être jetés avec les déchets ménagers, mais déposés dans des centres de collecte officiels. Protégez l'environnement et préservez votre santé en recyclant correctement les appareils usagés. Pour plus d'informations sur les normes de mise au rebut et de recyclage en vigueur, contactez votre mairie, vos services locaux de gestion des déchets ou le magasin où vous avez acheté l'appareil.</p>
	<p>Les piles doivent être retirées de l'appareil avant sa mise au rebut. Respectez l'environnement. Les piles/batteries usagées ne doivent pas être jetées avec les déchets ménagers. Elles doivent être déposées dans des points de collecte spécialement habilités à cet effet. Sachez que les piles/batteries doivent être complètement déchargées avant d'être mises au rebut dans des points de collecte appropriés pour les piles/batteries usagées. Si vous jetez des piles/batteries qui ne sont pas complètement déchargées, veillez à prendre les précautions nécessaires afin d'éviter les courts-circuits.</p>
	<p>Les matériaux d'emballage doivent être mis au rebut de manière respectueuse de l'environnement. Les cartons d'emballage peuvent être déposés dans des centres de recyclage du papier ou dans des points de collecte publics destinés au recyclage. Tous les films ou plastiques contenus dans l'emballage doivent être déposés dans des points de collecte publics.</p>
 <p><b>ES/PT</b></p>	

	<p><b>Valable uniquement pour la France :</b></p> <p>Le produit est recyclable mais il relève de la responsabilité du fabricant et doit être mis au rebut en respectant les procédures de tri sélectif.</p>
	<p>Veillez tenir compte des marquages présents sur le matériau d'emballage lors de sa mise au rebut. Il comporte des abréviations (a) et des numéros (b), qui ont la signification suivante :</p>
	<p>1-7 : plastique / 20-22 : papier et carton / 80-98 : matériaux composites.</p>

Symbole	Matériau	Contenu dans les éléments d'emballage suivants pour ce produit
	Polyéthylène téréphtalate	Film thermorétractable contenant les piles, sac pour les accessoires
	Polyéthylène haute densité	—
	Polychlorure de vinyle	—
	Polyéthylène faible densité	—
	Polypropylène	—
	Polystyrène	—

	Autres plastiques	—
	Carton ondulé	Emballage de vente
	Autre carton	—
	Papier	—
	Papier/carton/plastique	—
	Papier/carton/plastique/ aluminium	—

## 10. Avis de conformité



Le produit est conforme aux exigences des directives européennes et nationales applicables. La preuve de la conformité a été fournie. Le fabricant possède les déclarations et la documentation correspondantes.



Le produit est conforme aux exigences des directives nationales applicables de la République de Serbie.

Le produit est conforme aux exigences des directives nationales applicables au Royaume-Uni.

La déclaration de conformité UE complète est disponible à l'adresse suivante : [https://www.targa.gmbh/downloads/conformity/385152\\_2107.pdf](https://www.targa.gmbh/downloads/conformity/385152_2107.pdf)

## 11. Droits d'auteur

---

L'ensemble du présent manuel d'utilisation est protégé par copyright et est fourni au lecteur uniquement à titre d'information. La copie des données et des informations, sans l'autorisation écrite et explicite préalable de l'auteur, est strictement interdite. Cela s'applique également à toute utilisation commerciale du contenu et des informations. Tous les textes et les illustrations sont à jour à la date d'impression.

## 12. Informations relatives à la garantie et à l'assistance

---

### Garantie de TARGA GmbH



La garantie accordée sur ce produit est de trois ans à partir de la date d'achat. Merci de conserver le ticket de caisse d'origine comme preuve d'achat. Avant de mettre votre produit en service, merci de lire la documentation jointe. Si un problème survient qui ne peut être résolu de cette manière, merci de vous adresser à notre assistance téléphonique. Pour toute demande, ayez la référence de l'article et si disponible, le numéro de série, à portée de main. S'il est impossible d'apporter une solution par téléphone, notre assistance téléphonique organisera une intervention technique en fonction de l'origine de la panne. Pendant la période de garantie, si un défaut matériel ou de fabrication est constaté, le produit sera soit réparé, soit remplacé, le choix restant à notre discrétion. La réparation ou le remplacement du produit ne prolonge pas d'autant la période de garantie. Les consommables comme les piles, les piles rechargeables et les ampoules sont exclus de la garantie.

Vos droits légaux à la garantie envers le vendeur ne sont ni affectés, ni limités par la présente garantie.

Indépendamment de la garantie commerciale souscrite, le vendeur reste tenu des défauts de conformité du bien et des vices rédhibitoires dans les conditions prévues aux articles L217-4 à L217-13 du Code de la consommation et aux articles 1641 à 1648 et 2232 du Code Civil.

---

**Article L217-16 du Code de la consommation**

Lorsque l'acheteur demande au vendeur, pendant le cours de la garantie commerciale qui lui a été consentie lors de l'acquisition ou de la réparation d'un bien meuble, une remise en état couverte par la garantie, toute période d'immobilisation d'au moins sept jours vient s'ajouter à la durée de la garantie qui restait à courir. Cette période court à compter de la demande d'intervention de l'acheteur ou de la mise à disposition pour réparation du bien en cause, si cette mise à disposition est postérieure à la demande d'intervention.

**Article L217-4 du Code de la consommation**

Le vendeur livre un bien conforme au contrat et répond des défauts de conformité existant lors de la délivrance.

Il répond également des défauts de conformité résultant de l'emballage, des instructions de montage ou de l'installation lorsque celle-ci a été mise à sa charge par le contrat ou a été réalisée sous sa responsabilité.

**Article L217-5 du Code de la consommation**

Le bien est conforme au contrat :

1° S'il est propre à l'usage habituellement attendu d'un bien semblable et, le cas échéant :

- s'il correspond à la description donnée par le vendeur et posséder les qualités que celui-ci a présentées à l'acheteur sous forme d'échantillon ou de modèle ;
- s'il présente les qualités qu'un acheteur peut légitimement attendre eu égard aux déclarations publiques faites par le vendeur, par le producteur ou par son représentant, notamment dans la publicité ou l'étiquetage ;

2° Ou s'il présente les caractéristiques définies d'un commun accord par les parties ou être propre à tout usage spécial recherché par l'acheteur, porté à la connaissance du vendeur et que ce dernier a accepté.

**Article L217-12 du Code de la consommation**

L'action résultant du défaut de conformité se prescrit par deux ans à compter de la délivrance du bien.

### **Article 1641 du Code civil**

Le vendeur est tenu de la garantie à raison des défauts cachés de la chose vendue qui la rendent impropre à l'usage auquel on la destine, ou qui diminuent tellement cet usage que l'acheteur ne l'aurait pas acquise, ou n'en aurait donné qu'un moindre prix, s'il les avait connus.

### **Article 1648 1er alinéa du Code civil**

L'action résultant des vices rédhibitoires doit être intentée par l'acquéreur dans un délai de deux ans à compter de la découverte du vice.

Les pièces détachées indispensables à l'utilisation du produit sont disponibles pendant la durée de la garantie du produit.



#### **Service**



Téléphone : 0800 919270

E-Mail : [targa@lidl.fr](mailto:targa@lidl.fr)

**IAN: 385152\_2107**



#### **Fabricant**

TARGA GmbH  
Coesterweg 45  
59494 Soest  
ALLEMAGNE

---

**Garantie de TARGA GmbH**

La garantie accordée sur ce produit est de trois ans à partir de la date d'achat. Merci de conserver le ticket de caisse d'origine comme preuve d'achat. Avant de mettre votre produit en service, merci de lire la documentation jointe. Si un problème survient qui ne peut être résolu de cette manière, merci de vous adresser à notre assistance téléphonique. Pour toute demande, ayez la référence de l'article et si disponible, le numéro de série, à portée de main. S'il est impossible d'apporter une solution par téléphone, notre assistance téléphonique organisera une intervention technique en fonction de l'origine de la panne. Pendant la période de garantie, si un défaut matériel ou de fabrication est constaté, le produit sera soit réparé, soit remplacé, le choix restant à notre discrétion. La réparation ou le remplacement du produit ne prolonge pas d'autant la période de garantie. Les consommables comme les piles, les piles rechargeables et les ampoules sont exclus de la garantie.

Vos droits légaux vis-à-vis du vendeur ne sont ni affectés ni limités par cette garantie.



**Service**



Téléphone : 070 270 171

E-Mail : targa@lidl.be



Téléphone : +32 70 270 171

E-Mail : targa@lidl.be



Téléphone : 0842 665 566

E-Mail : targa@lidl.ch

**IAN: 385152\_2107**



**Fabricant**

TARGA GmbH  
Coesterweg 45  
59494 Soest  
ALLEMAGNE



---

# Inhoud

---

<b>1. Verklaring van de gebruikte symbolen.....</b>	<b>73</b>
<b>2. Beoogd gebruik .....</b>	<b>74</b>
<b>3. Inhoud van het pakket.....</b>	<b>75</b>
<b>4. Technische specificaties .....</b>	<b>76</b>
<b>5. Veiligheidsinstructies.....</b>	<b>77</b>
<b>6. Aan de slag en bediening.....</b>	<b>80</b>
6.1 Overzicht functionaliteit knoppen.....	80
6.2 Overzicht van symbolen op display .....	80
6.3 De batterijen plaatsen of vervangen.....	81
6.4 De zwanenhals monteren/verwijderen .....	82
6.5 Het apparaat gebruiken .....	82
6.5.1 De inspectiecamera in-/uitschakelen .....	82
6.5.2 Verlichting.....	82
6.5.3 Displayhelderheid.....	83
6.5.4 Zoomfunctie .....	83
6.5.5 Display aanpassen .....	83
6.5.6 Omschakelen naar zwart-witweergave .....	84
6.5.7 Een foto maken .....	84
6.5.8 Afspeelfunctie.....	84
6.5.9 Onderdelen installeren.....	85
6.5.10 Foto's overzetten op een computer.....	86
6.6 Opslag indien niet in gebruik .....	87
<b>7. Problemen oplossen.....</b>	<b>87</b>
<b>8. Reinigen .....</b>	<b>87</b>

<b>9. Milieuregelgeving en informatie over afvalverwerking ...</b>	<b>88</b>
<b>10. Conformiteit .....</b>	<b>90</b>
<b>11. Copyright .....</b>	<b>91</b>
<b>12. Garantie- en servicegegevens .....</b>	<b>91</b>

## **Gefeliciteerd!**

Met de aanschaf van deze inspectiecamera PARKSIDE PKI 2.8 B2 (boroscoop) hebt u gekozen voor een kwaliteitsproduct. U kunt de inspectiecamera met zwanenhals en instelbare ledverlichting gebruiken als hulpmiddel voor inspectie en foutanalyse in gebieden met een slechte toegankelijkheid.

Raak vóór het eerste gebruik vertrouwd met de manier waarop de inspectiecamera werkt en lees deze handleiding zorgvuldig door. Volg de veiligheidsinstructies zorgvuldig op en gebruik de inspectiecamera alleen, zoals beschreven in de handleiding en voor de aangegeven toepassingen.

Bewaar deze handleiding op een veilige plaats. Als u de inspectiecamera aan iemand anders overdraagt, geeft u er ook alle relevante documenten bij. Deze handleiding maakt deel uit van het product.

---

## 1. Verklaring van de gebruikte symbolen

---



**GEVAAR!** Dit signaalwoord duidt op een gevaar met een hoog risico dat tot de dood of zwaar lichamelijk letsel leidt, als het niet wordt vermeden.



**WAARSCHUWING!** Dit signaalwoord duidt op een gevaar met een gemiddeld risico dat tot de dood of zwaar lichamelijk letsel kan leiden, als het niet wordt vermeden.



**LET OP!** Dit signaalwoord duidt op een gevaar met een laag risico dat tot licht of middelzwaar letsel kan leiden, als het niet wordt vermeden.



**VOORZICHTIG!** Dit signaalwoord staat bij belangrijke instructies ter bescherming tegen schade aan eigendommen.



Dit symbool staat bij nadere informatie over het onderwerp.



Gelijkspanning

## 2. Beoogd gebruik

---

De PARKSIDE PKI 2.8 B2-inspectiecamera is een optisch onderzoeksapparaat. U kunt de inspectiecamera met zwanenhals en instelbare ledverlichting gebruiken als hulpmiddel voor inspectie en foutanalyse in gebieden met een slechte toegankelijkheid.

De zwanenhals is waterproof en geschikt voor gebruik in vloeistoffen. Houd er rekening mee dat alleen de zwanenhals aan vocht kan worden blootgesteld, maar niet het apparaat zelf. Het apparaat mag niet worden gebruikt in oliën, alkaliën of zuren.

De fabrikant aanvaardt geen enkele aansprakelijkheid indien:

- de inspectiecamera niet wordt gebruikt in overeenstemming met het beoogde gebruik;
- er schade is veroorzaakt aan eigendommen of persoonlijk letsel is ontstaan als gevolg van een onjuist gebruik van de inspectiecamera of het niet naleven van deze instructies;
- De inspectiecamera beschadigd is of wordt gebruikt terwijl deze onvolledig of gewijzigd is.

Dit is een IT-apparaat. Het is uitsluitend bedoeld voor persoonlijke doeleinden, niet voor industriële, commerciële of medische doeleinden.

Houd u aan de regelgeving en wetten in het betreffende land waar u de dispenser gebruikt.

### 3. Inhoud van het pakket

Haal het apparaat en alle accessoires uit de verpakking. Verwijder al het verpakkingsmateriaal en controleer of alle onderdelen volledig en onbeschadigd zijn. Bel de fabrikant als iets ontbreekt of beschadigd is.

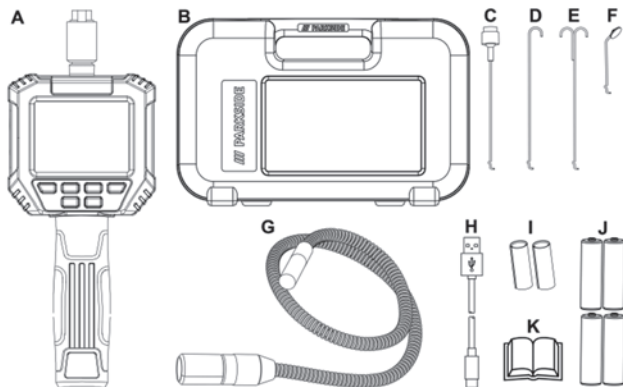

- A PARKSIDE PKI 2.8 B2-inspectiecamera
- B Instrumentcassette
- C Cameraonderdeel 'Magneet'
- D Cameraonderdeel 'Haak'
- E Cameraonderdeel 'Dubbele haak'
- F Cameraonderdeel 'Spiegel'
- G Zwanenhals
- H USB-kabel (USB-A naar USB-C)
- I Onderdelenhouder (2 stuks)
- J 4 LR6-batterijen (1,5 V, AA, Mignon)
- K Deze handleiding (lijntekening)
- L Snelstartgids (niet weergegeven)

## 4. Technische specificaties

Display	Diagonale beeldgrootte van 2,8"/7,1 cm
Displayresolutie	240 x 320
Cameraresolutie	640 x 480
Intern geheugen	voor maximaal 2000 foto's
Aansluiting	USB-C poort
Cameralicht	6 witte leds (instelbaar in 10 standen)
Displayhelderheid	helderheid instelbaar in 10 standen
Stroomvoorziening	6 V  4 LR6-batterijen (1,5 V, AA, Mignon)
Gebruiksduur	min. 350 minuten
Omgevings-/ buitentemperatuur	-10°C tot +50°C
Toegestane opslagcondities	-10°C tot +50°C, max. 85% relatieve vochtigheid (niet-condenserend)
Totale zwanenhalslengte met camerakop	ongeveer 120 cm
Cameradiameter	8 mm
Beschermingsklasse flexibele zwanenhals	IP67
Gewicht (zonder batterijen)	ongeveer 370 g
Afmetingen van handinstrument (B x H x D)	ongeveer 9 x 23 x 3,8 cm

De technische specificaties en het ontwerp kunnen worden gewijzigd zonder kennisgeving.

---

## 5. Veiligheidsinstructies

---

### Algemeen



**GEVAAR!** De inspectiecamera is niet goedgekeurd voor medische toepassingen! Deze mag nooit in lichaamsopeningen worden geplaatst! Er bestaat het risico op levensbedreigende verwondingen!

- Als u merkt dat het apparaat rook, een vreemde geur of ongewone geluiden produceert, dient u het apparaat niet verder te gebruiken en dient het te worden onderzocht door een bevoegd onderhoudstechnicus. Schakel in dit geval het apparaat onmiddellijk uit en verwijder de batterijen.
- Gebruik van het product op mensen of dieren is niet toegestaan. Voor al het lichamelijke letsel en alle materiële schade die voortvloeit uit niet-bedoeld gebruik, is de gebruiker, niet de fabrikant, verantwoordelijk!
- Controleer voor elk gebruik van de inspectiecamera of er geen externe schade is. Als het instrument beschadigd is, dient u dit niet te gebruiken.



### **GEVAAR! Persoonlijke veiligheid**

Elektrische apparaten zijn niet geschikt voor kinderen. Ook personen met verminderde lichamelijke, zintuiglijke of geestelijke vermogens dienen elektrische apparaten alleen in geschikte omstandigheden te gebruiken. Laat kinderen of personen met een handicap nooit zonder toezicht elektrische apparaten gebruiken, tenzij ze hiervoor instructies krijgen en onder toezicht staan van een competente persoon die verantwoordelijk is voor hun veiligheid. Er moet altijd toezicht worden gehouden op kinderen om te voorkomen dat ze met het product spelen. Het product mag niet worden gereinigd of onderhouden door kinderen die niet onder toezicht staan. Kleine onderdelen kunnen leiden tot verstikkingsgevaar. Als kleine onderdelen worden ingeslikt,

raadpleegt u direct een arts. Houd de verpakking buiten het bereik van deze mensen. Verpakkingsmateriaal is geen speelgoed.



**Er bestaat gevaar voor verstikking.**



**WAARSCHUWING! Display**

Druk niet op het display en houd scherpe voorwerpen uit de buurt van het scherm. Een gebroken display vormt een risico op letsel. Draag handschoenen bij het verzamelen van de kapotte onderdelen en neem, indien nodig, contact op met de fabrikant.

Ga als volgt te werk als er vloeistof uit het display loopt:

- Als de vloeistof in contact komt met de huid, veegt u deze met een schone doek weg en spoelt u met veel water. Raadpleeg zo nodig een arts.
- Als er batterijvloeistof in het oog komt, spoelt u dit uit met veel schoon water. Neem dan onmiddellijk contact op met een arts of vraag medische hulp.
- Als de vloeistof wordt ingeslikt, spoelt u eerst de mond met water en drinkt u daarna veel water. Neem onmiddellijk contact op met een arts!



**LET OP! Veilig gebruik**

De behuizing van de inspectiecamera mag niet worden geopend, omdat deze geen onderdelen bevat die onderhoud vereisen. Stel het apparaat niet bloot aan grote temperatuurschommelingen, aangezien dit kan leiden tot condensvorming van vocht in de lucht wat kortsluiting kan veroorzaken. Als het apparaat toch is blootgesteld aan extreme temperatuurschommelingen, wacht u totdat dit de omgevingstemperatuur heeft aangenomen voordat u het inschakelt (ongeveer 2 uur).





## **GEVAAR! Batterijen**

Plaats de batterijen met de juiste polariteit. Let op de aanduidingen op de batterijen en in het batterijvak. Probeer batterijen niet op te laden en gooi ze nooit in het vuur. Combineer geen verschillende soorten batterijen (zoals oude en nieuwe of koolstof- en alkalinebatterijen). Verwijder de batterijen als het apparaat gedurende langere tijd niet wordt gebruikt. Onjuist gebruik kan leiden tot ontploffingen en levensgevaar.

Batterijen mogen nooit worden geopend, vervormd of worden kortgesloten, omdat dit kan leiden tot lekkende chemicaliën die verwondingen kunnen veroorzaken. Als de batterijen hebben gelekt, verwijdert u ze om beschadiging van het apparaat te voorkomen. U kunt gelekte batterijvloeistof afvegen met een droge, absorberende doek. Draag altijd beschermende handschoenen! Vermijd contact met de huid. Als de batterijvloeistof in contact komt met uw huid of ogen, spoelt u deze direct met veel water en raadpleegt u een arts. Batterijen kunnen leiden tot verstikkingsgevaar. Batterijen zijn geen speelgoed! Houd accu's en batterijen buiten bereik van kinderen. Als een batterij wordt ingeslikt, raadpleegt u direct een arts.



## **LET OP! Gebruiksomgeving/ omgevingsomstandigheden**

Houd het hoofdapparaat uit de buurt van vocht en zorg ervoor dat er geen vreemde voorwerpen in kunnen komen. Plaats geen met vloeistof gevulde voorwerpen (zoals vazen of glazen) op of naast het apparaat. Vermijd trillingen, stof en hitte en zorg er ook voor dat er geen direct zonlicht of helder kunstlicht op het apparaat valt, anders kan het apparaat worden beschadigd.

Plaats geen brandende voorwerpen (zoals kaarsen) op of in de buurt van het apparaat.





## 6. Aan de slag en bediening

### 6.1 Overzicht functionaliteit knoppen

Deze bedieningsinstructies hebben een uitvouwbare omslag. Vouw de omslag uit, zodat u te allen tijde de betekenis van de betreffende bedieningselementen kunt raadplegen.

<b>1</b>	Camerakop	<b>2</b>	Display
<b>3</b>	Zoomknop (zwart-witfunctie)	<b>4</b>	Opnameknop (door foto's bladeren)
<b>5</b>	Afspeelknop (foto verwijderen)	<b>6</b>	Aan/uit-knop (achterkant)
<b>7</b>	Knop Helderheid display (foto roteren/spiegelen)	<b>8</b>	Lichtknop (door foto's bladeren)
<b>9</b>	Handgreep	<b>10</b>	Batterijvak (aan de achterzijde)
<b>11</b>	USB-C poort	<b>12</b>	Zwanenhals

### 6.2 Overzicht van symbolen op display

	Led voor batterijniveau
	Zoomen
	Ledlicht camerakop
	Displayhelderheid
	Weergavemodus

### 6.3 De batterijen plaatsen of vervangen

Zorg ervoor dat de camera is uitgeschakeld. Het batterijvak [10] bevindt zich aan de achterzijde van het apparaat.

Open het batterijvak door de vergrendeling naar beneden te drukken en het deksel van het batterijvak uit te klappen. De stoffen strip in het batterijvak maakt het makkelijker om de batterijen eruit te halen. Zorg er bij het plaatsen van de batterijen voor dat de stoffen strip helemaal onder alle vier de batterijen doorloopt en dat het uiteinde van de stoffen strip gemakkelijk bereikbaar is vanaf de bovenkant als alle batterijen zijn geplaatst.

Plaats vier AA-batterijen van 1,5 V/LR6 (Mignon) in het batterijvak [10]. Let hierbij op de aanduidingen in het batterijvak [10] en op de batterijen.

Sluit het klepje van het batterijvak en zorg dat dit op zijn plaats vastklikt.

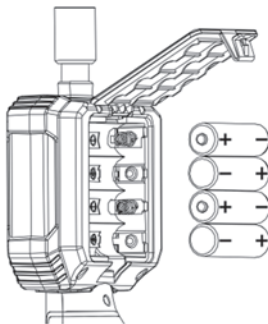

## 6.4 De zwanenhals monteren/verwijderen

Dankzij de beveiliging tegen omgekeerde polariteit kan de zwanenhals slechts in één richting worden gemonteerd. Hiervoor leidt u de beveiliging tegen omgekeerde polariteit in de daarvoor bestemde uitsparing.

De zwanenhals moet nu worden vastgeschroefd. Draai de schroefverbinding tegen de wijzers van de klok in tot deze vastzit.

Voor het verwijderen van de zwanenhals draait u de schroefverbinding in de richting van "Verwijderen" totdat deze loskomt. Daarna kunt u de zwanenhals verwijderen.

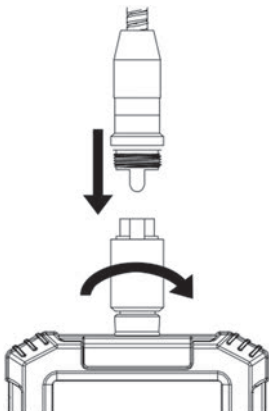

## 6.5 Het apparaat gebruiken

### 6.5.1 De inspectiecamera in-/uitschakelen

U schakelt de inspectiecamera in door de knop Aan/uit [6] ongeveer 3 seconden ingedrukt te houden totdat het display [2] oplicht. U schakelt de inspectiecamera uit door de aan/uit-knop [6] circa 3 seconden ingedrukt te houden.

### 6.5.2 Verlichting

Er bevinden zich 6 leds in de camerakop [1]. U kunt de verlichting inschakelen door op de lichtknop [8] te drukken. Als u deze knop meerdere malen indrukt, wordt de led-helderheid stapsgewijs verhoogd. Er zijn 10 instelbare standen. Op het moment dat de hoogste stand is bereikt, wordt de verlichting

---

uitgeschakeld als u nogmaals op de lichtknop [8] drukt. Als u de helderheidsinstelling wijzigt en de camera vervolgens uit- en weer inschakelt, wordt de lichterhelderheid op de standaardwaarde teruggezet.



Dit is een speciale lamp die niet geschikt is voor huishoudelijke ruimteverlichting, maar alleen bedoeld is om de werkruimte te verlichten.

### **6.5.3 Displayhelderheid**

Met de knop Helderheid display [7] stelt u de helderheid van het display [2] in. Als u deze knop meerdere malen indrukt, wordt de helderheid van het display [2] stapsgewijs verhoogd. Er zijn 10 instelbare standen. Op het moment dat de hoogste stand is bereikt, wordt de verlichting op de laagste waarde teruggezet als u nogmaals op de knop Helderheid display [7] drukt. De waarde wordt teruggezet naar de standaardwaarde als u de camera uit- en weer inschakelt.

### **6.5.4 Zoomfunctie**

Met de zoomknop [3] schakelt u de zoomfunctie in. Druk op deze knop om stapsgewijs in te zoomen. Er zijn vier zoomstanden. Op het moment dat de hoogste zoomstand is bereikt, wordt de zoomfunctie uitgeschakeld als u nogmaals op de zoomknop [3] drukt. De waarde wordt ook teruggezet naar de standaardwaarde als u de camera uit- en weer inschakelt.

### **6.5.5 Display aanpassen**

Houd de knop Helderheid display [7] ongeveer 2 seconden ingedrukt om het display aan te passen. Met deze instelling kunt u de foto's in vier verschillende weergaven weergeven: Display 180° draaien, display spiegelen, display spiegelen en 180° draaien, en normaal display. Als u de instelling wijzigt en de camera vervolgens uit- en weer inschakelt, wordt de beeldweergave op de standaardwaarde teruggezet.

### **6.5.6 Omschakelen naar zwart-witweergave**

Druk en houd de zoomknop [3] ongeveer 2 seconden ingedrukt om tussen zwart-wit en kleur te wisselen. De functie wordt teruggezet naar de kleurenweergave als u de camera uit- en weer inschakelt.

### **6.5.7 Een foto maken**

Druk op de opnameknop [4] om een foto te maken. Alle gemaakte foto's worden opgeslagen in het interne geheugen van de camera. U kunt tot ongeveer 2000 foto's opslaan. Als het interne geheugen vol is, verschijnt "100%" op het display [2]. Voordat u meer foto's kunt maken, moet u eerst enkele foto's wissen. Zie het volgende hoofdstuk "Afspeelfunctie" voor meer informatie hierover.

### **6.5.8 Afspeelfunctie**

Druk vervolgens op de afspeelknop [5] om gemaakte foto's weer te geven. Gebruik de opnameknop [4] of de lichtknop [8] om tussen de verschillende foto's te schakelen.

U verwijdert de huidige geselecteerde foto door de afspeelknop [5] ongeveer 2 seconden ingedrukt te houden.

Als u alle foto's wilt verwijderen, houdt u de afspeelknop [5] en de knop Helderheid display [7] ongeveer 5 seconden ingedrukt. Als het symbool Verwijderen op het display [2] verschijnt, bevestigt u dit door kort op de afspeelknop [5] te drukken of annuleert u dit door kort op de aan/uit-knop [6] te drukken.

Druk nogmaals op de afspeelknop [5] om terug te keren naar het livebeeld.

### 6.5.9 Onderdelen installeren

De volgende onderdelen/houders worden met het apparaat meegeleverd:



Magneet [C]



Haak [D]



Dubbele haak [E]



Spiegel [F]



Onderdelenhouder [I]

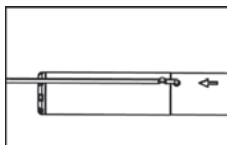

Plaats de kleine weerhaak van de onderdelen in de opening aan het einde van de zwanenhals, net onder de camerakop [1].

Opmerking: voor de magneet [C] moet de onderdelenhouder vanwege de grootte eerst op het opzetstuk worden gedrukt.

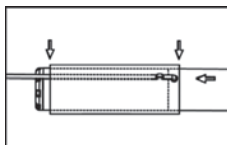

Schuif de onderdelenhouder [I] voorzichtig helemaal over de camerakop [1]. Let erop dat het opzetstuk zich in de uitsparing van de onderdelenhouder bevindt.

### **6.5.10 Foto's overzetten op een computer**

Met de bijgeleverde USB-kabel [H] sluit u de inspectiecamera op een computer (systeemvereisten: 1 beschikbare USB-poort) aan en brengt u uw foto's naar de computer over. Ga hiervoor als volgt te werk:

#### **VOORZICHTIG! Verlies van gegevens**

Let goed op wanneer u namen van mappen en bestanden wijzigt. Wijzig de namen van mappen of bestanden die op het apparaat zijn opgeslagen NIET via de computer. Als u dat wel doet, kunt u de bestanden op de inspectiecamera mogelijk niet meer lezen.



Nadat u de bestanden of mappen naar de computer hebt gekopieerd, kunt u ze op de computer bewerken of de naam ervan wijzigen.

Verwijder het massaopslagapparaat via de functie 'Hardware veilig verwijderen' van het besturingssysteem voordat u de USB-kabel [H] uit de inspectiecamera en de computer verwijdert.

De fabrikant aanvaardt geen enkele aansprakelijkheid voor het verlies van gegevens!

- Sluit de USB-kabel [H] aan op de USB-C-poort [1 1] en een beschikbare USB-poort op de ingeschakelde computer.
- Als de inspectiecamera was uitgeschakeld, wordt deze automatisch ingeschakeld. Een symbool van een USB-stick verschijnt op het display [2].
- Op de computer wordt nu een verwisselbare schijf ingesteld waarmee u toegang kunt krijgen tot uw opnamen.
- Zo nodig kunt u de foto's overzetten naar de computer.
- Nadat u klaar bent met het overbrengen van de foto's naar uw computer, kunt u de verwisselbare opslagmedia veilig loskoppelen met behulp van de overeenkomstige functie van uw besturingssysteem.
- Koppel de USB-kabel [H] los van de inspectiecamera en de computer.
- De inspectiecamera wordt automatisch uitgeschakeld.



---

## 6.6 Opslag indien niet in gebruik



Als u de inspectiecamera gedurende langere tijd niet gebruikt, verwijdert u de geplaatste batterijen om lekkage te voorkomen.

Bewaar de schone en droge inspectiecamera en de accessoires in de bijgeleverde instrumentcassette [B] en op een droge, koele plaats.

---

## 7. Problemen oplossen

### Het apparaat kan niet worden ingeschakeld

1. De batterijen zijn mogelijk leeg. Plaats nieuwe batterijen.
2. Controleer of de batterijen met de juiste polariteit zijn geplaatst.

### De foto's bevatten vlekken of schaduwen.

1. Reinig de lens op de camerakop [1] met een licht vochtige doek.

### Er kunnen geen foto's meer worden gemaakt.

1. Het geheugen is vol. Wis een paar foto's.

### De foto's of het display [2] zijn heel donker.

1. Pas de schermhelderheid aan.
2. Zet de verlichting aan.





---

## 8. Reinigen







Als het apparaat vuil is, reinigt u dit met een droge doek of met een licht bevochtigde doek in geval van hardnekkig vuil. Zorg ervoor dat u geen sterke druk uitoefent bij het reinigen van het display [2] om schade aan het display [2] te voorkomen. Gebruik geen oplosmiddelen of agressieve of vluchtige reinigingsmiddelen. Er mag geen vocht terechtkomen in het hoofdapparaat.







Gebruik voor het reinigen van de zwanenhals een licht bevochtigde doek en indien nodig wat afwasmiddel.

## 9. Milieureggeving en informatie over afvalverwerking

	<p>Apparaten met dit symbool zijn onderworpen aan de Europese richtlijn 2012/19/EU. Alle elektrische en elektronische apparaten moeten worden gescheiden van huishoudelijk afval en bij een officiële afvalverwerkingsinstantie worden ingeleverd. Voorkom schade aan het milieu en risico's voor uw eigen gezondheid door het apparaat op de juiste manier als afval te verwerken. Voor meer informatie over een juiste afvalverwerking neemt u contact op met de plaatselijke overheid, de afvalverwerkingsinstantie of de winkel waar u het apparaat hebt gekocht.</p>
	<p>De batterijen moeten uit het apparaat worden verwijderd voordat het apparaat wordt afgedankt. Respecteer het milieu. Oude batterijen/accu's mogen niet bij het huishoudelijk afval worden weggegooid. Deze moeten worden ingeleverd bij een inzamelpunt voor lege batterijen/accu's. Zorg dat accu's/batterijen helemaal leeg zijn voordat u ze inlevert bij een verzamelpunt voor oude batterijen/accu's. Als u accu's/batterijen inlevert die niet helemaal leeg zijn, moet u voorzorgsmaatregelen treffen om kortsluiting te voorkomen.</p>
	<p>Gooi al het verpakkingsmateriaal weg op een milieuvriendelijke manier. De kartonnen verpakking kan voor recycling naar de oudpapierbak of een openbaar inzamelpunt worden gebracht. Folie of plastic in de verpakking moet worden ingeleverd via een daarvoor bestemde inzamelmethode.</p>
	

	<p><b>Alleen relevant voor Frankrijk:</b></p> <p>Het product is recyclebaar, maar is onderhevig aan strengere voorwaarden wegens de verantwoordelijkheid van de fabrikant en moet apart worden ingezameld.</p>
	<p>Let bij het verwijderen van het verpakkingsmateriaal op de aangebrachte merktekens; op het etiket staan de afkorting (a) en (b) met de volgende betekenis:</p>
	<p>1-7: kunststof/20-22: papier en karton/80-98: samengestelde materialen.</p>

Symbool	Materiaal	Bevat de volgende verpakkingselement en voor dit product
	Polyethyleentereftalaat	Krimpfolie om de batterijen, zak voor de accessoires
	Polyethyleen met een hoge dichtheid	—
	Polyvinylchloride	—
	Polyethyleen met een lage dichtheid	—
	Polypropyleen	—
	Polystyreen	—

	Andere kunststoffen	–
	Golfkarton	Verkoopverpakking
	Ander karton	–
	Papier	–
	Papier/karton/kunststof	–
	Papier/karton/kunststof/ aluminium	–

## 10. Conformiteit



Het product voldoet aan de eisen van de toepasselijke Europese en nationale richtlijnen. Er is bewijs van conformiteit verstrekt. De fabrikant beschikt over de relevante verklaringen en documentatie.



Het product voldoet aan de eisen van de toepasselijke nationale richtlijnen van de Republiek Servië.

Het product voldoet aan de eisen van de toepasselijke nationale richtlijnen van Groot-Brittannië.

De volledige tekst van de Europese conformiteitsverklaring downloadt u via deze link: [https://www.targa.gmbh/downloads/conformity/385152\\_2107.pdf](https://www.targa.gmbh/downloads/conformity/385152_2107.pdf)

## **11. Copyright**

---

De volledige inhoud van deze gebruikershandleiding wordt beschermd door het auteursrecht en wordt uitsluitend ter informatie aan de lezer verstrekt. Het is strikt verboden om gegevens en informatie te kopiëren zonder voorafgaande uitdrukkelijke schriftelijke toestemming van de auteur. Dit geldt ook voor commercieel gebruik van de inhoud en informatie. Alle teksten en afbeeldingen waren actueel op het moment dat deze handleiding werd gedrukt.

## **12. Garantie- en servicegegevens**

---

### **Garantie van TARGA GmbH**

U krijgt op dit apparaat 3 jaar garantie vanaf de datum van aankoop. Gelieve de originele kassabon als bewijs van aankoop te bewaren. Lees voordat u het product in gebruik neemt de bijbehorende documentatie door. Mocht er een probleem optreden dat op deze manier niet kan worden opgelost, neem dan contact op met onze hotline. Houdt u bij elke navraag het artikelnummer of indien beschikbaar het serienummer bij de hand. In het geval dat een oplossing per telefoon niet mogelijk is, zal onze hotline er afhankelijk van de oorzaak van het probleem voor zorgen dat het probleem op andere wijze wordt opgelost. Binnen de garantie wordt het product bij materiaal- of fabricagefouten – naar ons goedgevoelen – gratis gerepareerd of vervangen. Met de reparatie of vervanging van het product begint geen nieuwe garantietermijn. Verbruiksmateriaal zoals batterijen, accu's en lampen vallen buiten de garantie.

Uw wettelijke rechten jegens de verkoper worden door deze garantie niet aangetast of beperkt.



### Service



Telefoon: 0900 0400 223

E-Mail: [targa@lidl.nl](mailto:targa@lidl.nl)



Telefoon: 070 270 171

E-Mail: [targa@lidl.be](mailto:targa@lidl.be)



Telefoon: +32 70 270 171

E-Mail: [targa@lidl.be](mailto:targa@lidl.be)

**IAN: 385152\_2107**



### Fabrikant

TARGA GmbH  
Coesterweg 45  
59494 Soest  
DUITSLAND

---

## Spis treści

---

<b>1. Objaśnienie użytych symboli .....</b>	<b>95</b>
<b>2. Użytkowanie zgodne z przeznaczeniem.....</b>	<b>96</b>
<b>3. Zawartość opakowania.....</b>	<b>97</b>
<b>4. Dane techniczne .....</b>	<b>98</b>
<b>5. Wskazówki dotyczące bezpieczeństwa .....</b>	<b>99</b>
<b>6. Uruchamianie i obsługa .....</b>	<b>102</b>
6.1 Przegląd funkcji elementów regulacyjnych i przycisków .....	102
6.2 Przegląd symboli na wyświetlaczu .....	102
6.3 Wkładanie lub wymiana baterii .....	103
6.4 Podłączanie/odłączanie giętkiego ramienia .....	104
6.5 Korzystanie z urządzenia .....	104
6.5.1 Włączanie/wyłączanie boroskopu .....	104
6.5.2 Oświetlenie .....	104
6.5.3 Jasność wyświetlacza.....	105
6.5.4 Funkcja zoomu.....	105
6.5.5 Dostosowywanie wyświetlacza do własnych potrzeb .....	105
6.5.6 Przelączenie obrazu na czarno-biały .....	105
6.5.7 Wykonywanie zdjęcia .....	106
6.5.8 Funkcja odtwarzania.....	106
6.5.9 Montaż końcówek.....	107
6.5.10 Przesyłanie zdjęć do komputera.....	108
6.6 Przechowywanie nieużywanego urządzenia .....	109
<b>7. Rozwiązywanie problemów .....</b>	<b>109</b>
<b>8. Czyszczenie .....</b>	<b>109</b>

<b>9. Przepisy dotyczące ochrony środowiska oraz informacje o utylizacji urządzenia.....</b>	<b>110</b>
<b>10. Zgodność z dyrektywami.....</b>	<b>112</b>
<b>11. Prawa autorskie.....</b>	<b>113</b>
<b>12. Informacje dotyczące gwarancji i serwisu .....</b>	<b>113</b>

## **Gratulacje!**

Dokonując zakupu boroskopu (kamery inspekcyjnej) PARKSIDE PKI 2.8 B2, wybrali Państwo produkt wysokiej jakości. Kamera, wyposażona w giętkie ramię i regulowane oświetlenie LED, może być używana w miejscach trudno dostępnych w celu ułatwienia kontroli i analizy usterek.

Przed pierwszym użyciem boroskopu prosimy o zapoznanie się z jego działaniem i uważne przeczytanie niniejszej instrukcji obsługi. Prosimy o przestrzeganie wskazówek dotyczących bezpieczeństwa i używanie boroskopu wyłącznie w sposób opisany w instrukcji obsługi i zgodnie z przeznaczeniem.

Niniejszą instrukcję obsługi należy przechowywać w bezpiecznym miejscu. W przypadku przekazania boroskopu innej osobie należy dołączyć również wszystkie istotne dokumenty. Instrukcja obsługi stanowi część produktu.



## 1. Objaśnienie użytych symboli

---



**NIEBEZPIECZEŃSTWO!** To hasło ostrzegawcze wskazuje niebezpieczeństwo o wysokim stopniu zagrożenia, które doprowadzi do śmierci lub poważnych obrażeń, jeśli nie uda się go uniknąć.



**OSTRZEŻENIE!** To hasło ostrzegawcze wskazuje niebezpieczeństwo o umiarkowanym stopniu zagrożenia, które może doprowadzić do śmierci lub poważnych obrażeń, jeśli nie uda się go uniknąć.



**UWAGA!** To hasło ostrzegawcze wskazuje niebezpieczeństwo o niskim stopniu zagrożenia, które może doprowadzić do lekkich lub umiarkowanych obrażeń, jeśli nie uda się go uniknąć.



**PRZESTROGA!** To hasło ostrzegawcze wskazuje ważne wskazówki dotyczące ochrony przed uszkodzami materialnymi.



Tym symbolem oznaczono dodatkowe informacje związane z omawianym tematem.



Napięcie stałe

## **2. Użytkowanie zgodne z przeznaczeniem**

---

Boroskop PARKSIDE PKI 2.8 B2 jest urządzeniem do kontroli optycznej. Kamera, wyposażona w giętkie ramię i regulowane oświetlenie LED, może być używana w miejscach trudno dostępnych w celu ułatwienia kontroli i analizy usterek.

Giętkie ramię jest wodoodporne i nadaje się do użytku w cieczach. Należy pamiętać, że na działanie wilgoci może być narażone wyłącznie giętkie ramię, nie zaś urządzenie główne. Urządzenia nie wolno używać w olejach, zasadach ani kwasach.

Producent nie ponosi żadnej odpowiedzialności, jeśli

- boroskop nie jest używany zgodnie z przeznaczeniem;
- nieodpowiednie posługiwanie się boroskopem lub nieprzestrzeganie niniejszych instrukcji spowoduje powstanie szkód materialnych lub obrażeń ciała;
- boroskop zostanie uszkodzony mechanicznie lub będzie użytkowany w stanie niekompletnym bądź zmodyfikowanym.

Jest to urządzenie wykorzystujące technologie informatyczne. Może być wykorzystywane wyłącznie do celów prywatnych, nie zaś do celów przemysłowych, komercyjnych bądź medycznych.

Należy przestrzegać przepisów i unormowań prawnych obowiązujących w kraju użytkowania.

### 3. Zawartość opakowania

Wyjąć urządzenie i wszystkie akcesoria z opakowania. Usunąć cały materiał opakowaniowy i sprawdzić, czy wszystkie części są kompletne i nieuszkodzone. W przypadku stwierdzenia braku lub uszkodzenia jakiegis części prosimy o kontakt z producentem.

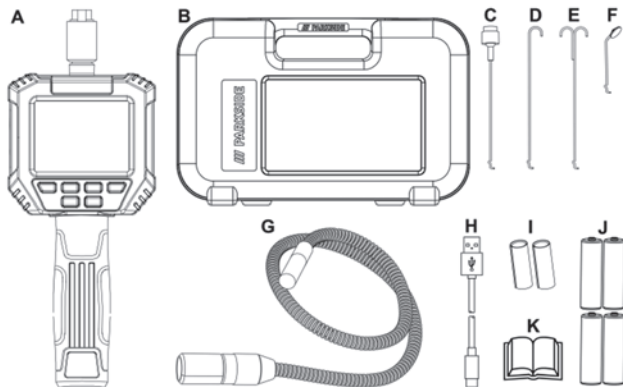

- A Boroskop PARKSIDE PKI 2.8 B2
- B Futerał na przyrząd
- C Końcówka magnetyczna
- D Końcówka z pojedynczym haczykiem
- E Końcówka z podwójnym haczykiem
- F Końcówka z lustrem
- G Giętkie ramię
- H Kabel USB (USB-A/USB-C)
- I Uchwyt końcówki (2 sztuki)
- J 4 baterie LR6 (1,5 V, rozmiar AA, Mignon)
- K niniejsza instrukcja obsługi (ilustracje wykonane w trybie „line art”)
- L Skrócona instrukcja obsługi (nie pokazano)

## 4. Dane techniczne

wyświetlacz	przekątna ekranu: 2,8 cala / 7,1 cm
Rozdzielczość wyświetlacza	240 x 320
Rozdzielczość kamery	640 x 480
Pamięć wewnętrzna	maksymalnie 2000 zdjęć
Złącze	Port USB-C
Oświetlenie kamery	6 białych diod LED (10 poziomów regulacji)
Jasność wyświetlacza	10 poziomów regulacji jasności
Zasilanie	6 V  4 baterie LR6 (1,5 V, rozmiar AA, Mignon)
Czas pracy	min. 350 minut
Temperatura środowiska pracy/zewnętrzna	-10°C do +50°C
Dopuszczalne warunki przechowywania	-10°C do +50°C, maks. wilgotność wzgl. 85% (bez kondensacji)
Całkowita długość giętkiego ramienia wraz z głowicą kamery	ok. 120 cm
Średnica kamery	8 mm
Stopień ochrony giętkiego ramienia	IP67
Masa (bez baterii)	ok. 370 g
Wymiary urządzenia przenośnego (szer. x wys. x gł.)	ok. 9 x 23 x 3,8 cm

Dane techniczne i wygląd mogą ulegać zmianom bez powiadomienia.

---

## 5. Wskazówki dotyczące bezpieczeństwa

---

### Informacje ogólne



**NIEBEZPIECZEŃSTWO!** Niniejszy boroskop nie jest dopuszczony do zastosowań medycznych! W żadnym wypadku nie wolno umieszczać go w otworach ciała! Istnieje niebezpieczeństwo spowodowania obrażeń zagrażających życiu!

- W przypadku zauważenia dymu, nietypowych odgłosów lub dziwnych zapachów należy zaprzestać używania urządzenia i przekazać je do przeglądu w autoryzowanym serwisie. W takim przypadku urządzenie należy natychmiast wyłączyć i wyjąć z niego baterie.
- Zabronione jest stosowanie produktu u ludzi lub zwierząt. Za wszystkie obrażenia ciała i szkody materialne, powstałe w wyniku użytkowania niezgodnego z przeznaczeniem, odpowiedzialność ponosi użytkownik, a nie producent!
- Przed każdym użyciem boroskopu należy dokładnie sprawdzić, czy nie ma on uszkodzeń zewnętrznych. Jeśli urządzenie jest uszkodzone, nie należy go używać.



### **NIEBEZPIECZEŃSTWO! Bezpieczeństwo osobiste**

Urządzenia elektryczne nie są odpowiednie dla dzieci. Również osoby o ograniczonych możliwościach fizycznych, sensorycznych lub mentalnych powinny używać urządzeń elektrycznych wyłącznie w odpowiednich warunkach. W żadnym wypadku nie wolno zezwalać dzieciom ani osobom niepełnosprawnym na korzystanie z urządzeń elektrycznych bez nadzoru, chyba że osoby te zostaną odpowiednio poinstruowane i będą znajdowały się pod nadzorem kompetentnej osoby odpowiedzialnej za ich bezpieczeństwo. Dzieci powinny zawsze znajdować się pod nadzorem, aby uniemożliwić im zabawę produktem. Produkt nie może być w żadnym wypadku czyszczony ani konserwowany przez dzieci pozostające bez nadzoru. Małe części mogą stwarzać niebezpieczeństwo zadławienia. W

przypadku połamania małych części należy bezzwłocznie skorzystać z pomocy lekarskiej. Opakowanie należy przechowywać w miejscu niedostępnym dla dzieci. Materiał opakowaniowy to nie zabawka.



**Istnieje ryzyko uduszenia.**



**OSTRZEŻENIE! wyświetlacz**

Nie należy wywierać żadnego nacisku na powierzchnię ekranu i nie dotykać ekranu ostrymi przedmiotami. Pęknięty ekran może spowodować obrażenia. Podczas zbierania popękanych części należy nosić rękawice i w razie potrzeby skontaktować się z producentem.

W przypadku wycieku płynu należy postąpić w następujący sposób:

- Jeśli dojdzie do kontaktu płynu ze skórą, należy wytrzeć płyn czystą ściereczką i spłukać skórę dużą ilością wody. W razie potrzeby skontaktować się z lekarzem.
- Jeśli elektrolit baterii dostanie się do oczu, należy je przepłukać dużą ilością czystej wody. Następnie należy bezzwłocznie skontaktować się z lekarzem lub skorzystać z pomocy medycznej.
- W przypadku połamania płynu należy najpierw wypłukać usta wodą, a następnie wypić dużą ilość wody. Bezzwłocznie skontaktować się z lekarzem!



**PRZESTROGA!**

**Bezpieczeństwo użytkowania**

Nie wolno otwierać obudowy boroskopu; wewnątrz urządzenia nie ma części wymagających konserwacji. Urządzenia nie wolno narażać na nadmierne wahania temperatury, gdyż może to doprowadzić do skroplenia się wilgoci znajdującej się w powietrzu i spowodować wewnętrzne zwarcie. Jeśli urządzenie zostało narażone na skrajne wahania temperatury, należy przed jego włączeniem poczekać, aż urządzenie osiągnie temperaturę otoczenia (po około 2 godzinach).



## **NIEBEZPIECZEŃSTWO! Baterie**

Podczas wkładania baterii należy przestrzegać właściwej biegunowości. Należy zwrócić uwagę na oznaczenia umieszczone na bateriach oraz wewnątrz komory baterii. Nie należy próbować ładować baterii jednorazowego użytku ani wrzucać ich do ognia. Nie należy mieszać ze sobą różnych rodzajów baterii (starych i nowych, węglowych i alkalicznych itp.). Jeśli urządzenie nie będzie używane przez dłuższy czas, należy wyjąć z niego baterie. Nieprawidłowe używanie może spowodować wybuch i zagrożenie dla życia.

Baterii nie wolno w żadnym wypadku otwierać, deformować ani zwierać, gdyż mogłoby to spowodować wyciek substancji chemicznych grożących obrażeniami ciała. W przypadku wycieku baterii należy je wyjąć, aby zapobiec uszkodzeniu urządzenia. Elektrolit wyciekający z baterii można wytrzeć przy użyciu suchej, dobrze wchłaniającej ściereczki. Należy zawsze używać rękawic ochronnych! Unikać kontaktu elektrolitu ze skórą. Zanieczyszczoną elektrolitem z baterii skórę lub oczy należy natychmiast przemyć dużą ilością wody i zasięgnąć porady lekarza. Baterie mogą stwarzać zagrożenie zadławieniem. Baterie nie służą do zabawy! Baterie należy przechowywać w miejscu niedostępnym dla dzieci. W przypadku połamania baterii należy bezzwłocznie skorzystać z pomocy medycznej.



## **PRZESTROGA! Środowisko użytkowania/warunki środowiskowe**

Urządzenie główne należy chronić przed wilgocią oraz przedostaniem się obcych ciał do jego wnętrza. Nie należy umieszczać na urządzeniu lub obok niego pojemników zawierających płyny (pojemników z napojami, wazonów itp.). Unikać narażania urządzenia na wibrację, kurz i wysoką temperaturę, a także nie dopuszczać, aby do urządzenia docierało bezpośrednie światło słoneczne lub jasne światło sztuczne, gdyż może to spowodować uszkodzenie urządzenia.

Na urządzeniu ani w jego pobliżu nie wolno stawiać żadnych źródeł otwartego ognia (np. palących się świec).





## 6. Uruchamianie i obsługa

### 6.1 Przegląd funkcji elementów regulacyjnych i przycisków

Niniejsza instrukcja obsługi ma rozkładaną okładkę. Po rozłożeniu okładki można w dowolnym momencie sprawdzić rozmieszczenie poszczególnych elementów regulacyjnych.

<b>1</b>	Głowica kamery	<b>2</b>	wyświetlacz
<b>3</b>	Przycisk zoomu (funkcja obrazu czarno-białego)	<b>4</b>	Przycisk nagrywania (przewijanie zdjęć)
<b>5</b>	Przycisk odtwarzania (usuwanie zdjęć)	<b>6</b>	Przycisk włączania/wyłączania (wstecz)
<b>7</b>	Przycisk jasności wyświetlacza (obróć/lustrzane odbicie obrazu)	<b>8</b>	Przycisk oświetlenia (przewijanie zdjęć)
<b>9</b>	uchwyt	<b>10</b>	Komora baterii (z tyłu)
<b>11</b>	Port USB-C	<b>12</b>	Giętke ramię

### 6.2 Przegląd symboli na wyświetlaczu

	Wskaźnik naładowania baterii
	Zoom
	Oświetlenie LED głowicy kamery
	Jasność wyświetlacza
	Tryb odtwarzania



### 6.3 Wkładanie lub wymiana baterii

Najpierw należy wyłączyć kamerę. Komora baterii [10] znajduje się z tyłu urządzenia.

Otworzyć komorę baterii, naciskając zatrzask w dół i odchylając pokrywkę komory baterii. Umieszczona w komorze baterii tasiemka ułatwia wyjęcie baterii. Podczas wkładania baterii należy się upewnić, że tasiemka znajduje się pod wszystkimi czterema bateriami, zaś jej koniec jest łatwo dostępny od góry przy włożonych bateriach.

Włożyć cztery baterie 1,5 V o rozmiarze AA/LR6 (Mignon) do komory baterii [10]. Zwrócić uwagę na oznaczenia umieszczone w komorze baterii [10] i na bateriach.

Następnie zamknąć pokrywkę komory baterii, aż do zatrzasknięcia.

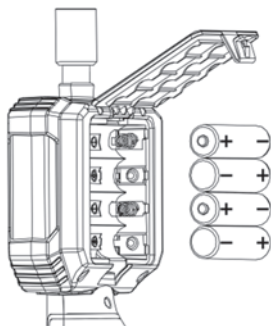

## 6.4 Podłączanie/odłączanie giętkiego ramienia

Ze względu na zabezpieczenie przed odwrotną polaryzacją, giętkie ramię można zamontować tylko w jednym kierunku. W tym celu należy wprowadzić zabezpieczenie przed odwrotną polaryzacją do odpowiedniego zagłębienia.

Giętkie ramię należy teraz wkręcić, obracając do oporu złącze gwintowane w kierunku przeciwnym do ruchu wskazówek zegara.

Aby odłączyć giętkie ramię, należy obracać złącze gwintowane w kierunku znaku „Remove”, aż do jego zwolnienia. Teraz można wyjąć giętkie ramię.

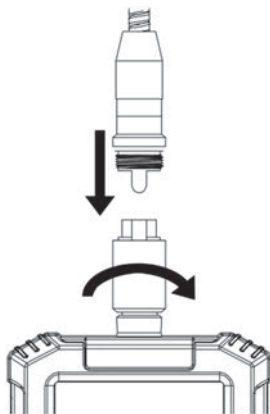

## 6.5 Korzystanie z urządzenia

### 6.5.1 Włączanie/wyłączanie boroskopu

Aby włączyć boroskop, należy nacisnąć i przytrzymać przycisk włączania/wyłączania [6] przez około 3 sekundy, aż zaświeci się wyświetlacz [2]. Aby wyłączyć boroskop, należy nacisnąć i przytrzymać przycisk włączania/wyłączania [6] przez ok. 3 sekundy.

### 6.5.2 Oświetlenie

W głowicy kamery [1] znajduje się 6 diod LED. Oświetlenie można włączyć, naciskając przycisk oświetlenia [8]. Wielokrotne naciskanie tego przycisku powoduje stopniowe zwiększanie jasności diod LED. Dostępnych jest 10 poziomów regulacji. Po osiągnięciu najwyższego poziomu, ponowne naciśnięcie przycisku oświetlenia [8] powoduje wyłączenia światła. Po zmianie ustawienia jasności, a następnie wyłączeniu i ponownym włączeniu kamery, jasność światła zostanie przywrócona do wartości domyślnej.



Jest to specjalna lampa, która nie nadaje się do oświetlania pomieszczenia domowego, ale służy wyłącznie do oświetlania przestrzeni roboczej.

### **6.5.3 Jasność wyświetlacza**

Za pomocą przycisku jasności wyświetlacza [7] można regulować jasność wyświetlacza [2]. Wielokrotne naciśnięcie tego przycisku powoduje stopniowe zwiększanie jasności wyświetlacza [2]. Dostępnych jest 10 poziomów regulacji. Po osiągnięciu najwyższego poziomu, ponowne naciśnięcie przycisku jasności wyświetlacza [7] powoduje przywrócenie najniższego poziomu jasności. Wybrany poziom zostanie przywrócony do wartości domyślnej po wyłączeniu i ponownym włączeniu kamery.

### **6.5.4 Funkcja zoomu**

Funkcję zoomu można włączyć za pomocą przycisku zoomu [3]. Naciśnięcie tego przycisku powoduje stopniowe powiększanie obrazu. Dostępne są cztery poziomy powiększenia. Po osiągnięciu najwyższego poziomu powiększenia, ponowne naciśnięcie przycisku zoomu [3] powoduje wyłączenie funkcji zoomu. Wybrany poziom zostanie również przywrócony do wartości domyślnej po wyłączeniu i ponownym włączeniu kamery.

### **6.5.5 Dostosowywanie wyświetlacza do własnych potrzeb**

Aby dostosować wyświetlacz do własnych potrzeb, należy nacisnąć i przytrzymać przez ok. 2 sekundy przycisk jasności wyświetlacza [7]. To ustawienie umożliwia wyświetlanie obrazu w czterech różnych widokach: obraz obrócony o 180°, obraz lustrzany, obraz lustrzany plus obrócony o 180° oraz obraz normalny. Po zmianie ustawienia, a następnie wyłączeniu i ponownym włączeniu kamery, wyświetlanie obrazu zostanie przywrócone do wartości domyślnej.

### **6.5.6 Przetwarzanie obrazu na czarno-biały**

Nacisnąć i przytrzymać przycisk zoomu [3] przez ok. 2 sekundy, aby przetworzyć wyświetlacz między wyświetlaniem obrazu czarno-białego i kolorowego. Po wyłączeniu i ponownym włączeniu kamery przywrócone zostanie wyświetlanie kolorowego obrazu.

### **6.5.7 Wykonywanie zdjęć**

Aby wykonać zdjęcie, należy nacisnąć przycisk nagrywania [4]. Wszystkie wykonane zdjęcia są przechowywane w wewnętrznej pamięci kamery. Można zapisać ok. 2000 zdjęć. Gdy pamięć wewnętrzna zostanie zapelniona, na wyświetlaczu [2] pojawia się informacja „100%”. Przed wykonaniem kolejnych zdjęć należy najpierw usunąć niektóre zdjęcia. Więcej informacji na ten temat podano w następnym rozdziale „Funkcja odtwarzania”.

### **6.5.8 Funkcja odtwarzania**

W celu wyświetlenia wykonanych zdjęć należy nacisnąć przycisk odtwarzania [5]. Użyć przycisku nagrywania [4] lub przycisku oświetlenia [8], aby przełączać się pomiędzy różnymi zdjęciami.

Aby usunąć aktualnie wybrane zdjęcie, należy nacisnąć i przytrzymać przycisk odtwarzania [5] przez ok. 2 sekundy.

Aby usunąć wszystkie obrazy, należy nacisnąć i przytrzymać przez około 5 sekund przycisk odtwarzania [5] i przycisk jasności wyświetlacza [7]. Gdy na wyświetlaczu [2] pojawi się symbol usuwania, potwierdzić krótkim naciśnięciem przycisku odtwarzania [5] lub anulować krótkim naciśnięciem przycisku włączania/wyłączania [6].

Aby powrócić do obrazu na żywo, należy krótko nacisnąć przycisk odtwarzania [5].

### 6.5.9 Montaż końcówek

W wyposażeniu urządzenia znajdują się następujące końcówki/uchwyty:



Końcówka magnetyczna [C]



Końcówka z pojedynczym haczykiem [D]



Końcówka z podwójnym haczykiem [E]



Końcówka z lustrem [F]



Uchwyt końcówki [I]

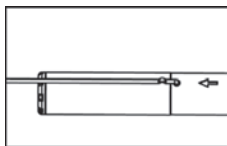

Umieścić haczyk z zadziorem w otworze na końcu giętkiego ramienia, tuż pod głowicą kamery [1].

Uwaga: W przypadku końcówki magnetycznej [C] uchwyt końcówki należy najpierw wcisnąć na końcówkę ze względu na jego wielkość.

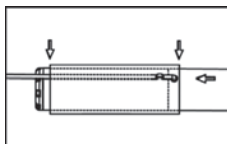

Ostrożnie wsunąć uchwyt końcówki [I] całkowicie na głowicę kamery [1]. Upewnić się, że końcówka znajduje się we wgłębieniu w uchwycie końcówki.

### **6.5.10 Przesyłanie zdjęć do komputera**

W celu podłączenia boroskopu do komputera można użyć znajdującego się w zestawie kabla USB [H] i przesać zdjęcia do komputera (wymagania systemowe: 1 wolny port USB). Sposób postępowania:

#### **PRZESTROGA! Utrata danych**

Należy zachować ostrożność przy zmianie nazw folderów i plików. **NIE NALEŻY** zmieniać z poziomu komputera nazw folderów lub plików przechowywanych w urządzeniu, ponieważ może to uniemożliwić ich odczyt na boroskopie.

Zmianę nazw i edycję plików lub folderów w komputerze można wykonywać po ich skopiowaniu do komputera.

Przed odłączeniem kabla USB [H] od boroskopu i komputera, należy odłączyć urządzenie pamięci masowej za pośrednictwem systemu operacyjnego i bezpiecznie usunąć element sprzętowy.

Producent nie ponosi odpowiedzialności za jakąkolwiek utratę danych!



- Podłączyć kabel USB [H] do złącza USB-C [1 1] i do wolnego portu USB we włączonym komputerze.
- Jeśli boroskop był wyłączony, nastąpi jego automatyczne włączenie. Na wyświetlaczu [2] pojawi się symbol pamięci USB.
- Komputer skonfiguruje teraz dysk wymienny, który posłuży do uzyskiwania dostępu do nagrań.
- Można teraz przesać zdjęcia do komputera.
- Po zakończeniu przesyłania zdjęć do komputera należy bezpiecznie odłączyć wymienny nośnik pamięci za pomocą odpowiedniej funkcji systemu operacyjnego.
- Odłączyć kabel USB [H] od boroskopu i komputera.
- Boroskop wyłącza się automatycznie.

## 6.6 Przechowywanie nieużywanego urządzenia



Jeśli boroskop nie będzie używany przez dłuższy czas, należy wyjąć z niego baterie, aby zapobiec uszkodzeniom spowodowanym wyciekami elektrolitu.

Czysty i suchy boroskop wraz z jego akcesoriami należy przechowywać w dostarczonym futerale [B] w suchym, chłodnym miejscu.

## 7. Rozwiązywanie problemów

### Urządzenie nie włącza się

1. Baterie mogły ulec rozładowaniu, włożyć nowe baterie.
2. Sprawdzić, czy baterie zostały włożone z zachowaniem prawidłowej biegunowości.

### Na obrazach występują plamy lub cienie.

1. Oczyszczyć obiektyw na głowicy kamery [1] lekko zwilżoną ściereczką.

### Nie można zrobić więcej zdjęć.

1. Pamięć jest zapelniona. Usunąć niektóre zdjęcia.

### Zdjęcia lub wyświetlacz [2] są bardzo ciemne.



1. Wyregulować jasność wyświetlacza.
2. Włączyć oświetlenie.

## 8. Czyszczenie





W przypadku zabrudzenia urządzenie należy oczyścić suchą ściereczką, ewentualnie użyć lekko zwilżonej ściereczki w celu usunięcia uporczywych zabrudzeń. Podczas czyszczenia wyświetlacza [2] należy uważać, aby nie wywierać zbyt silnego nacisku, który mógłby uszkodzić wyświetlacz [2]. Nie stosować żadnych rozpuszczalników, środków drażniących ani aerozolowych środków czyszczących. Nie wolno dopuścić do przedostania się wilgoci do wnętrza urządzenia głównego.



Do czyszczenia giętkiego ramienia należy używać lekko zwilżonej szmatki i, w razie potrzeby, nieco płynu do mycia naczyń.

## 9. Przepisy dotyczące ochrony środowiska oraz informacje o utylizacji urządzenia

	<p>Urządzenia oznaczone tym symbolem podlegają postanowieniom dyrektywy unijnej 2012/19/EU. Wszystkie urządzenia elektryczne i elektroniczne należy utylizować oddzielnie od odpadów z gospodarstwa domowego w oficjalnych punktach utylizacji. Właściwa utylizacja zużytych urządzeń zapobiega szkodzeniu środowisku naturalnemu i własnemu zdrowiu. Dodatkowe informacje o prawidłowym pozbywaniu się urządzeń tego typu można uzyskać w lokalnych urzędach, instytucjach odpowiedzialnych za gospodarkę odpadami oraz w sklepie, w którym urządzenie zostało nabyte.</p>
	<p>Przed przekazaniem urządzenia do utylizacji należy wyjąć z niego baterie. Szanujmy środowisko. Zużytych baterii nie wolno wyrzucać razem z odpadami pochodzącymi z gospodarstwa domowego. Należy je przekazać do punktu zbiórki zużytych baterii. Baterie należy pozostawiać w odpowiednich punktach zbiórki zużytych baterii w stanie całkowicie rozładowanym. W przypadku pozbywania się baterii, które nie są całkowicie rozładowane, należy je zabezpieczyć przed zwarcieniem.</p>
	<p>Wszystkie opakowania należy utylizować w sposób niezagrażający środowisku. Opakowania kartonowe można przekazać do centrów recyklingu papieru lub</p>



 <p><b>ES/PT</b></p>	pozostawić w publicznych punktach zbiórki surowców wtórnych. Folie lub tworzywa sztuczne znajdujące się w opakowaniu należy przekazać do odpowiednich publicznych punktów zbiórki w celu utylizacji.
	<p><b>Dotyczy wyłącznie Francji:</b></p> Produkt nadaje się do recyklingu, ale podlega bardziej restrykcyjnym warunkom dotyczącym odpowiedzialności producenta i musi być zbierany selektywnie.
	Należy zwrócić uwagę na oznaczenia na materiale opakowaniowym przed jego utylizacją; umieszczone są na nim etykiety zawierające skróty (a) i numery (b), których znaczenie jest następujące:
	1-7: tworzywa sztuczne / 20-22: papier i tektura / 80-98: materiały kompozytowe.

Symbol	Materiał	Zawarte w następujących elementach opakowania dla niniejszego produktu
	Tereftalan polietylenowy	Folia termokurczliwa mieszcząca baterie, woreczek na akcesoria
	Polietylen wysokiej gęstości	-
	Polichlorek winylu	-

	Polietylen niskiej gęstości	—
	Polipropylen	—
	Polistyren	—
	Inne tworzywa sztuczne	—
	Tektura falista	Opakowania handlowe
	Inne rodzaje tektury	—
	Papier	—
	Papier/tektura/tworzywo sztuczne	—
	Papier/tektura/tworzywo sztuczne/aluminium	—

## 10. Zgodność z dyrektywami



Produkt spełnia wymagania obowiązujących dyrektyw europejskich i krajowych. Uzyskano stosowne świadectwo zgodności. Producent posiada odpowiednie deklaracje i dokumentację.



Produkt spełnia wymagania zawarte w stosownych dyrektywach krajowych Republiki Serbii.



Produkt spełnia wymagania zawarte w stosownych dyrektywach krajowych Wielkiej Brytanii.

Pełny tekst deklaracji zgodności UE jest dostępny pod następującym adresem: [https://www.targa.gmbh/downloads/conformity/385152\\_2107.pdf](https://www.targa.gmbh/downloads/conformity/385152_2107.pdf)

---

## 11. Prawa autorskie

---

Cała zawartość niniejszej instrukcji obsługi jest chroniona prawami autorskimi i przekazywana czytelnikowi wyłącznie w celach informacyjnych. Kopiowanie danych i informacji bez wcześniejszego uzyskania wyraźnej pisemnej zgody autora jest surowo zabronione. Dotyczy to również wszelkiego komercyjnego wykorzystywania treści i informacji. Wszystkie teksty i ilustracje są aktualne na dzień przekazania do druku.

---

## 12. Informacje dotyczące gwarancji i serwisu

---

### Gwarancja firmy TARGA GmbH

Niniejszy produkt jest objęty trzyletnią gwarancją od daty zakupu. Należy zachować oryginalny kwit kasowy jako dowód zakupu. Przed uruchomieniem produktu prosimy dokładnie zapoznać się z załączoną dokumentacją. W razie wystąpienia problemu, którego nie można rozwiązać w ten sposób, prosimy skontaktować się z naszą infolinią pomocy technicznej. Przy każdym kontakcie z infolinią pomocy technicznej należy mieć pod ręką numer artykułu lub numer seryjny, jeśli jest dostępny. W przypadku, gdy rozwiązanie problemu przez telefon nie będzie możliwe, w zależności od przyczyny usterki nasza infolinia pomocy technicznej zorganizuje inną formę serwisowania. W razie stwierdzenia wad materiałowych lub produkcyjnych produktu, zostanie on bezpłatnie naprawiony lub wymieniony na nowy, wedle naszego swobodnego uznania. Zgodnie z art. 581 §1 polskiego kodeksu cywilnego

wraz z wymianą produktu lub jego istotnej części rozpoczyna się nowy okres gwarancyjny. Gwarancja nie obejmuje części zużywających się, jak baterie, akumulatory czy elementy oświetlenia.

Niniejsza gwarancja nie narusza ani nie ogranicza ustawowych praw użytkownika względem sprzedawcy.



### Serwis



Telefon: 22 397 4996

E-Mail: [targa@lidl.pl](mailto:targa@lidl.pl)

**IAN: 385152\_2107**



### Producent

TARGA GmbH

Coesterweg 45

59494 Soest

NIEMCY

# Obsah

---

<b>1. Popis použitých symbolů.....</b>	<b>117</b>
<b>2. Určené použití.....</b>	<b>118</b>
<b>3. Obsah balení.....</b>	<b>119</b>
<b>4. Technické údaje.....</b>	<b>120</b>
<b>5. Bezpečnostní pokyny.....</b>	<b>120</b>
<b>6. Uvedení do provozu a ovládání.....</b>	<b>124</b>
6.1 Funkce ovládacích prvků a tlačítek .....	124
6.2 Zobrazované symboly .....	124
6.3 Vkládání nebo výměna baterií .....	125
6.4 Nasazení/sejmutí pružného raménka .....	126
6.5 Využití přístroje .....	126
6.5.1 Zapnutí/vypnutí boroskopu .....	126
6.5.2 Osvětlení .....	126
6.5.3 Jas displeje .....	127
6.5.4 Funkce Zoom.....	127
6.5.5 Vlastní úprava zobrazení.....	127
6.5.6 Přepínání na černobílé zobrazení.....	127
6.5.7 Pořízení snímku .....	128
6.5.8 Funkce přehrávání .....	128
6.5.9 Instalace nástrojů.....	129
6.5.10 Přenos snímků do počítače.....	130
6.6 Skladování, pokud se přístroj nepoužívá.....	131
<b>7. Odstraňování problémů.....</b>	<b>131</b>
<b>8. Čištění .....</b>	<b>131</b>

<b>9. Předpisy na ochranu životního prostředí a informace o likvidaci.....</b>	<b>132</b>
<b>10. Prohlášení o shodě .....</b>	<b>134</b>
<b>11. Ochrana autorských práv.....</b>	<b>135</b>
<b>12. Informace o záruce a servisu .....</b>	<b>135</b>

## **Blahopřejeme!**

Zakoupením boroskopu PARKSIDE PKI 2.8 B2 (inspekční kamera) jste si vybrali jakostní výrobek. Kameru s pružným raménkem a nastavitelným LED osvětlením lze použít ve špatně přístupných místech jako pomůcku ke kontrolám a analýze závad.

Před prvním použitím se seznámte s principem, na němž boroskop funguje, a pozorně si přečtěte tyto provozní pokyny. Dbejte na dodržování bezpečnostních pokynů a boroskop používejte v souladu s provozními pokyny a podle doporučeného využití.

Tyto provozní pokyny si uložte na bezpečném místě. Pokud boroskop předáte někomu dalšímu, nezapomeňte mu předat i všechny související dokumenty. Uživatelská příručka je součástí dodávky zařízení.

## 1. Popis použitých symbolů

---



**NEBEZPEČÍ!** Tato výstraha označuje nebezpečí s vysokým rizikem, které při nedodržení způsobí smrt nebo těžká zranění.



**VAROVÁNÍ!** Tato výstraha označuje nebezpečí se středním rizikem, které může při nedodržení způsobit smrt nebo těžká zranění.



**POZOR!** Tato výstraha označuje nebezpečí s nízkým rizikem, které může při nedodržení způsobit lehká či střední zranění.



**VÝSTRAHA!** Tento symbol znázorňuje důležité pokyny týkající se ochrany před poškozením majetku.



Tento symbol označuje další informace na dané téma.



Stejnoseměrné napětí

## 2. Určené použití

---

Boroskop PARKSIDE PKI 2.8 B2 je optické inspekční zařízení. Kameru s pružným raménkem a nastavitelným LED osvětlením lze použít ve špatně přístupných místech jako pomůcku ke kontrolám a analýze závad.

Pružné raménko je odolné proti vodě a vhodné k použití v kapalinách. Pamatujte si, že vlhku lze vystavit pouze pružné raménko, ale ne hlavní jednotku. Přístroj nelze používat v olejích, zásaditých roztocích nebo kyselinách.

Výrobce nepřebírá žádnou odpovědnost, pokud

- boroskop se nepoužívá v souladu s určeným použitím.
- v důsledku nesprávného zacházení s boroskopem nebo při nedodržení těchto pokynů došlo k poškození majetku nebo osobnímu poranění.
- boroskop je poškozen nebo se používá nekompletní či upravený.

Jedná se o přístroj využívající principy informačních technologií. Smí se používat pouze pro soukromé účely, nikoli pro průmyslové, komerční nebo lékařské využití.

Dodržujte předpisy a zákony platné v zemi použití.



### 3. Obsah balení

Přístroj a veškeré příslušenství vyndejte z obalu. Odstraňte obalový materiál a zkontrolujte, zda jsou všechny součásti kompletní a nepoškozené. Pokud zjistíte jakoukoli chybějící nebo poškozenou položku, kontaktujte výrobce.

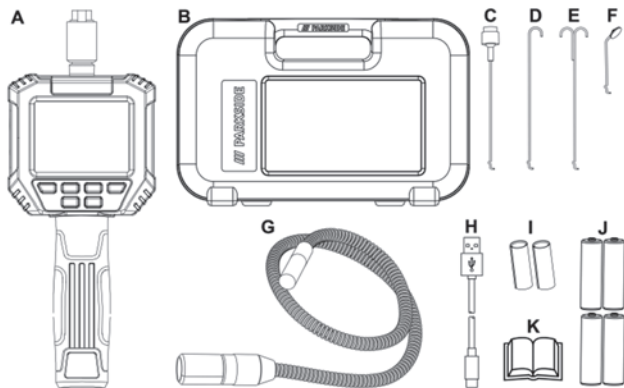

- A Boroskop PARKSIDE PKI 2.8 B2
- B Kufřík
- C Nástroj s „magnetem“
- D Nástroj s „háčkem“
- E Nástroj s „dvojitým háčkem“
- F Nástroj se „zrcátkem“
- G Pružné raménko
- H Kabel USB (USB-A do USB-C)
- I Držák nástroje (2 kusy)
- J 4 baterie LR6 (1,5 V, typ AA, Mignon)
- K Tento uživatelský návod (s vyobrazeními)
- L Stručný průvodce instalací (bez vyobrazení)

## 4. Technické údaje

Displej	úhlopříčka 7,1 cm (2,8")
Rozlišení displeje	240 x 320
Rozlišení kamery	640 x 480
Interní paměť	až na 2000 snímků
Připojení	Port USB-C
Osvětlení kamery	6 bílých LED diod (10 regulovatelných úrovní)
Jas displeje	10 regulovatelných úrovní jasu
Zdroj napájení	6 V  4 baterie LR6 (1,5 V, typ AA, Mignon)
Provozní doba	min. 350 minut
Teplota prostředí/venkovní	-10°C až +50°C
Skladovací podmínky	-10°C až +50°C, max. 85 % rel. vlhkosti (bez kondenzace)
Celková délka pružného raménka s hlavičkou kamery	cca 120 cm
Průměr kamery	8 mm
Třída ochrany pružného raménka	IP67
Hmotnost (bez baterií)	cca 370 g
Rozměry přenosné jednotky (Š x V x H)	cca 9 x 23 x 3,8 cm

Technické údaje a design se mohou změnit bez předchozího upozornění.

## 5. Bezpečnostní pokyny

### Obecné informace



**NEBEZPEČÍ!** Boroskop není schválen k využití ve zdravotnictví! Nikdy se nesmí zasunovat do tělesných otvorů! Hrozí životu nebezpečná poranění!

- Všimnete-li si kouře, neobvyklého zvuku či podivného zápachu, přístroj dále nepoužívejte a zajistěte, aby ho zkontroloval pracovník autorizovaného servisu. V takovém případě přístroj okamžitě vypněte a vyjměte baterie.
- Používání výrobku u osob nebo zvířat není povoleno. Za veškerá osobní zranění a materiální škody způsobené neschváleným použitím odpovídá obsluha, nikoli výrobce!
- Před každým použitím boroskopu proveďte opakovanou kontrolu na jeho poškození. Pokud je přístroj poškozen, nepoužívejte ho.



### **NEBEZPEČÍ! Osobní bezpečnost**

Elektrická zařízení nejsou určena pro děti. Také osoby se sníženými fyzickými, smyslovými nebo duševními schopnostmi smí používat elektrická zařízení pouze za odpovídajících podmínek. Nikdy nedovolte dětem nebo postiženým osobám, aby používaly elektrická zařízení bez dozoru, kromě případů, kdy jsou náležitě poučeny a dohlíží na ně kompetentní osoba odpovědná za jejich bezpečnost. Děti musí být vždy pod dohledem, aby bylo jisté, že si s výrobkem nehrají. Výrobek nesmí čistit nebo udržovat děti bez dozoru. Malé součásti mohou způsobit udušení. V případě spolknutí malých dílů okamžitě vyhledejte lékařskou pomoc. Obalový materiál uchovávejte mimo dosah těchto osob. Obalový materiál není určen ke hraní.



### **Hrozí nebezpečí udušení.**



## **VAROVÁNÍ! Displej**

Displej nevystavujte tlaku a nedávejte do jeho blízkosti ostré předměty. Prasklý displej může způsobit zranění. Při sbírání rozbitých částí noste rukavice a v případě potřeby kontaktujte výrobce.

V případě úniku tekutiny postupujte následovně:

- Pokud tekutina přijde do kontaktu s pokožkou, otřete ji čistou tkaninou a opláchněte větším množstvím vody. V případě nutnosti se obraťte na lékaře.
- Při vniknutí elektrolytu z baterie do očí si je vypláchněte velkým množstvím pitné vody. Poté okamžitě kontaktujte lékaře nebo vyhledejte lékařskou pomoc.
- V případě polknutí tekutiny si ústa vypláchněte vodou a poté vypijte větší množství vody. Okamžitě kontaktujte lékaře!



## **VÝSTRAHA! Bezpečnost provozu**

Pouzdro boroskopu se nesmí otvírat, uvnitř nejsou žádné součásti vyžadující údržbu. Přístroj nesmí být vystaven extrémním teplotním změnám, protože ty by mohly způsobit vznik vlhkosti v důsledku kondenzace a následně zkrat. Pokud byl přístroj vystaven extrémním rozdílům teplot, před jeho zapnutím vyčkejte, dokud nedosáhne teploty prostředí (asi 2 hodiny).



## **NEBEZPEČÍ! Baterie**

Při vkládání baterií dbejte na dodržení správné polaritě. Všimněte si značek na bateriích a uvnitř přihrádky pro baterie. Žádné baterie se nepokoušejte nabíjet a nikdy je nevyhazujte do ohně. Nepoužívejte současně různé typy baterií (staré a nové nebo uhlíkové a alkalické a podobně). Pokud nebudete přístroj delší dobu používat, baterie vyjměte. Nesprávné použití může vést k výbuchu a ohrožení života.

Baterie se nesmí otevírat, deformovat ani zkratovat, protože by mohlo dojít k úniku chemických látek a poranění. V případě úniku elektrolytu baterie vyjměte, aby nedošlo k poškození zařízení. Vytékající elektrolyt lze setřít suchou, savou tkaninou. Vždy noste ochranné rukavice! Zabraňte jakémukoli kontaktu s pokožkou. V případě kontaktu elektrolytu z baterie s vaší pokožkou nebo očima si je okamžitě vypláchněte velkým množstvím vody a vyhledejte lékařskou pomoc. Baterie mohou způsobit udušení. Baterie nejsou určeny na hraní! Baterie uchovávejte mimo dosah dětí. V případě spolknutí baterie okamžitě vyhledejte lékařskou pomoc.



## **VÝSTRAHA! Provozní prostředí a podmínky**

Hlavní jednotku nevystavujete vlhkosti a dbejte na to, aby do ní nevnikly žádné cizí předměty. Na přístroj nebo do jeho blízkosti nestavte žádné nádoby s tekutinami (nápoje, vázy apod.). Vyhněte se vibracím, prachu a teple a také se ujistěte, že na přístroj nedopadá žádné přímé sluneční nebo umělé světlo, jinak může dojít k jeho poškození.

Ujistěte se, že na zařízení nebo v jeho blízkosti nejsou umístěny žádné předměty představující požární riziko (např. zapálené svíčky).





## 6. Uvedení do provozu a ovládání

### 6.1 Funkce ovládacích prvků a tlačítek

Tato uživatelská příručka má rozkládací obálku. Tak si můžete příslušné položky kdykoli prohlédnout.

<b>1</b>	Hlavička kamery	<b>2</b>	Displej
<b>3</b>	Tlačítko zoomu (černobílé zobrazení)	<b>4</b>	Tlačítko záznamu (procházení snímků)
<b>5</b>	Tlačítko přehrávání (odstraňování snímků)	<b>6</b>	Vypínač (zpět)
<b>7</b>	Tlačítko nastavení jasu displeje (otáčení / zrcadlové zobrazení)	<b>8</b>	Tlačítko osvětlení (procházení snímků)
<b>9</b>	Držadlo	<b>10</b>	Příhrádka na baterie (na zadní straně)
<b>11</b>	Port USB-C	<b>12</b>	Pružné raménko

### 6.2 Zobrazované symboly

	Indikátor stavu baterií
	Zoom
	LED osvětlení hlavičky kamery
	Jas displeje
	Režim přehrávání

### 6.3 Vkládání nebo výměna baterií

Ujistěte se, že je kamera vypnutá. Příhrádka na baterie [10] je umístěna na zadní straně přístroje.

Otevřete příhrádku na baterie (stlačte západku dolů a odklopte víčko příhrádky). Textilní pásek umístěný v příhrádce usnadňuje vyjmutí baterií. Při vkládání baterií se ujistěte, že textilní pásek leží pod všemi čtyřmi bateriemi a jeho konec je nad vloženými bateriemi shora snadno přístupný.

Do příhrádky [10] vložte čtyři 1,5V baterie typu AA / LR6 (Mignon). Řiďte se nákresem v příhrádce na baterie [10] a na bateriích.

Poté víčko příhrádky pro baterie uzavřete, dokud nezaklapne na místo.

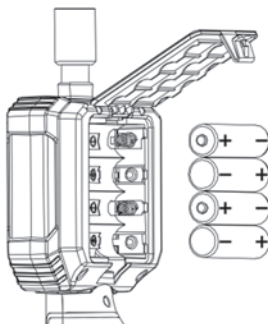

## 6.4 Nasazení/sejmutí pružného raménka

Kvůli ochraně před změnou polarit y lze pružné raménko nasadit pouze jedním směrem. Postupujte tak, že ochranu proti změně polarit y zavedte do připravené prohlubně.

Pružné raménko se nyní musí zašroubovat. Otáčejte šroubovým spojem proti směru hod. ručiček až do úplného dotažení.

Chcete-li pružné raménko sejmut, otáčejte šroubovým spojem směrem ke značce „Remove“, dokud se neuvolní. Poté lze pružné raménko odebrat.

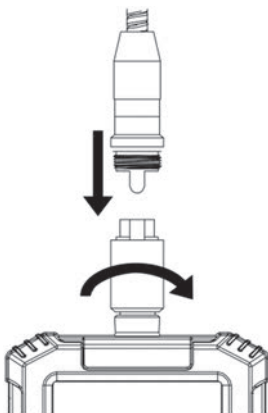

## 6.5 Využití přístroje

### 6.5.1 Zapnutí/vypnutí boroskopu

Chcete-li boroskop zapnout, stiskněte a přidržte vypínač [6] asi na 3 sekundy, dokud se nerozsvítí displej [2]. Chcete-li boroskop vypnout, stiskněte vypínač [6] a přidržte ho asi na 3 sekundy.

### 6.5.2 Osvětlení

Na hlavičce kamery [1] je umístěno 6 LED diod. Osvětlení lze zapnout stiskem tlačítka se symbolem osvětlení [8]. Vícenásobným stiskem tohoto tlačítka lze intenzitu jasu LED diod zvýšit. K dispozici je 10 nastavitelných úrovní. Po dosažení nejvyšší úrovně při dalším stisku tlačítka [8] osvětlení zhasne. Pokud nastavení jasu změníte a poté kameru vypnete a zapnete, nastavení se vynuluje a obnoví se výchozí úroveň.





Jedná se o zvláštní zdroj světla, které není určeno k osvětlení místnosti, ale pouze k osvětlení pracovního prostoru.

### **6.5.3 Jas displeje**

Tlačítko jasu [7] lze použít k nastavení jasu displeje [2]. Vícenásobným stiskem tohoto tlačítka lze intenzitu jasu displeje [2] zvýšit. K dispozici je 10 nastavitelných úrovní. Po dosažení nejvyšší úrovně se při dalším stisku tlačítka [7] úroveň vynuluje a obnoví se nejnižší úroveň jasu. Vynulování na výchozí úroveň proběhne po vypnutí a zapnutí kamery.

### **6.5.4 Funkce Zoom**

K aktivace funkce zoom použijte tlačítko Zoom [3]. Stiskem tlačítka se úroveň zoomu zvýší. K dispozici jsou čtyři úrovně zoomu. Po dosažení nejvyšší úrovně zoomu se při dalším stisku tlačítka Zoom [3] funkce zoom vypne. Vynulování na výchozí úroveň proběhne také po vypnutí a zapnutí kamery.

### **6.5.5 Vlastní úprava zobrazení**

Stiskněte a asi na 2 sekundy přidržte tlačítko nastavení jasu displeje [7]. Toto nastavení umožňuje čtyři různé způsoby zobrazení: Otočení displeje o 180 °, zrcadlové zobrazení, zrcadlové zobrazení a otočení displeje o 180 ° současně a normální zobrazení. Pokud nastavení změníte a poté kameru vypnete a zapnete, zobrazení se vynuluje a obnoví se výchozí režim.

### **6.5.6 Přepínání na černobílé zobrazení**

Chcete-li přepínat mezi černobílým a barevným zobrazením, přidržte a stiskněte tlačítko Zoom [3] asi na 2 sekundy. Po vypnutí a zapnutí kamery proběhne obnovení barevného zobrazení.

### **6.5.7 Pořízení snímku**

Snímek pořídíte stiskem tlačítka záznamu [4]. Veškeré pořízené snímky se ukládají do interní paměti kamery. Lze uložit až 2000 snímků. Pokud se na displeji [2] zobrazí nápis „100%“, interní paměť je plná. Před pořízením dalších snímků musíte některé předchozí snímky vymazat. Další informace naleznete v další kapitole „Funkce přehrávání“.

### **6.5.8 Funkce přehrávání**

Všechny pořízené snímky vyvoláte tlačítkem Přehrávání [5]. Mezi různými snímky se přepíná tlačítkem záznamu [4] nebo osvětlení [8].

Chcete-li právě vybraný snímek odstranit, stiskněte a asi na 2 sekundy přidržte tlačítko Přehrávání [5].

Chcete-li všechny snímky odstranit, stiskněte a přidržte tlačítko přehrávání [5] a tlačítko jas displeje [7] asi na 5 sekund. Až se na displeji [2] zobrazí symbol odstranění, potvrďte akci krátkým stiskem tlačítka přehrávání [5] nebo ji zrušte krátkým stiskem vypínače [6].

Krátkým stiskem tlačítka přehrávání [5] se vraťte nazpět k živému obrazu.

### 6.5.9 Instalace nástrojů

S přístrojem se dodávají následující nástroje/držáky:



Magnet [C]



Háček [D]



Dvojitý háček [E]



Zrcátko [F]



Držák nástroje [I]

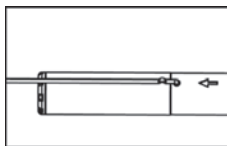

Malý háček s ozubcem umístěte do otvoru na konci pružného raménka, hned pod hlavičkou kamery [1].

Poznámka: Při použití magnetu [C] musí být držák nástroje zasunut kvůli své velikosti do nástavce předem.

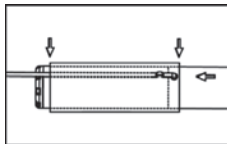

Držák nástroje [I] opatrně posouvejte přes hlavičku kamery [1]. Dbejte na to, aby byl nástavec umístěn v prohlubni držáku nástroje.

### **6.5.10 Přenos snímků do počítače**

K připojení boroskopu a přenosu snímků do počítače (požadavky na systém: 1 volný port USB) lze použít přiložený kabel USB [H]. Postupujte následujícím způsobem:

#### **VÝSTRAHA! Ztráta dat**

Při přejmenování složek a souborů buďte opatrní. **NEZKOUŠEJTE** měnit názvy složek nebo souborů uložených v přístroji prostřednictvím počítače, protože se může stát, že soubory uložené ve videokameře nebude možno načíst.



Po zkopírování souborů a složek do počítače je můžete přejmenovat nebo upravit v počítači.

Prostřednictvím funkce Bezpečně odebrat hardware v operačním systému odpojte před odpojením kabelu USB [H] od boroskopu a počítače velkokapacitní paměťové zařízení.

Výrobce nepřebírá žádnou odpovědnost za jakoukoli ztrátu dat!

- Kabel USB [H] zapojte do portu USB-C [1 1] a do volného USB vašeho zapnutého počítače.
- Pokud byl boroskop zapnutý, automaticky se zapne. Na displeji [2] se zobrazí symbol paměťového modulu USB.
- Počítač si nyní nastaví výměnný disk, který lze použít k přístupu k vašim záznamům.
- Nyní můžete přenést snímky do počítače.
- Po dokončení přenosu snímků do počítače proveďte bezpečné odpojení velkokapacitního paměťového zařízení prostřednictvím odpovídající funkce vašeho operačního systému.
- Odpojte USB kabel [H] od boroskopu a počítače.
- Boroskop se automaticky vypne.

## 6.6 Skladování, pokud se přístroj nepoužívá



Pokud nebudete boroskop delší dobu používat, baterie vyjměte, aby nedošlo k úniku elektrolytu.

Čistý a osušený boroskop a jeho příslušenství uložte do přiloženého textilního sáčku [B] a uložte na suché a chladné místo.

## 7. Odstraňování problémů

### Přístroj nelze zapnout

1. Baterie mohou být vybité, nahraďte je novými.
2. Ověřte si, že jsou baterie vloženy se správnou polaritou.

### Na snímcích se zobrazují skvrny nebo stíny.

1. Objektiv na hlavičce kamery [1] otřete lehce navlhčenou tkaninou.

### Nelze pořizovat žádné další snímky.

1. Paměť je zaplněná. Některé snímky odstraňte.

### Snímky nebo displej [2] jsou velmi tmavé.





1. Upravte jas displeje.
2. Zapněte osvětlení.



## 8. Čištění





V případě znečištění přístroj otřete suchou tkaninou nebo použijte tkaninu lehce navlhčenou. Dbejte na to, aby displej [2] nebyl při čištění vystaven tlaku, aby nedošlo k jeho poškození. Nepoužívejte žádná rozpouštědla, dráždivé látky ani aerosolové čisticí prostředky. Do přístroje nesmí proniknout vlhkost.







K čištění pružného raménka použijte lehce navlhčenou tkaninu, v případě potřeby s roztokem prostředku na mytí nádobí.

## 9. Předpisy na ochranu životního prostředí a informace o likvidaci

	<p>Přístroje označené tímto symbolem podléhají evropské směrnici 2012/19/EU. Veškeré elektrické a elektronické přístroje musí být likvidovány odděleně od domácího odpadu v oficiálních likvidačních střediscích. Chraňte životní prostředí a zdraví osob správnou likvidací přístroje. Bližší informace o správném způsobu likvidace získáte od místních úřadů, sběrů odpadů nebo v obchodě, ve kterém jste zařízení zakoupili.</p>
	<p>Před vyřazením přístroje z provozu je nutno vyjmout baterie. Chraňte životní prostředí. Staré baterie se nesmí likvidovat jako běžný domácí odpad. Odevzdejte je na sběrném místě pro použité baterie. Pamatujte si, že baterie musí být na příslušném sběrném místě pro použité baterie odevzdány ve stavu úplného vybití. V případě likvidace baterií, které nejsou zcela vybité, je třeba přijmout opatření proti vzniku zkratů.</p>
	<p>Veškerý obalový materiál likvidujte s ohledem na životní prostředí. Lepenkové obaly lze vložit do kontejnerů pro recyklaci papíru nebo odevzdat k recyklaci ve veřejných sběrnách. Veškeré fólie nebo plasty, které obal obsahuje, je třeba odevzdat k likvidaci ve veřejné sběrně.</p>
 <p><b>ES/PT</b></p>	

	<p><b>Platí pouze pro Francii:</b></p> <p>Výrobek je recyklovatelný, ale podléhá přísnějším podmínkám odpovědnosti výrobce a musí být shromažďován odděleně.</p>
	<p>Při likvidaci obalového materiálu mějte prosím na paměti jeho označení. Je opatřen zkratkami (a) a číslicemi (b) s následujícími významy:</p>
	<p>1-7: plasty / 20-22: papír a lepenka / 80-98: kompozitní materiály.</p>

Symbol	Materiál	Obsaženo v následujících částech obalu tohoto výrobku
	Polyetylentereftalát	Smršřovací fólie obsahující baterie, sáček na příslušenství
	Polyetylén s vysokou hustotou	–
	Polyvinylchlorid	–
	Polyetylén s nízkou hustotou	–
	Polypropylén	–

	Polystyrén	–
	Jiné plasty	–
	Vlnitá lepenka	Prodejní obaly
	Jiná lepenka	–
	Papír	–
	Papír/lepenka/plast	–
	Papír/lepenka/plast/hliník	–

## 10. Prohlášení o shodě



Tento výrobek splňuje požadavky příslušných evropských a národních směrnic. Osvědčení o shodě je přiloženo. Výrobce má příslušná prohlášení a dokumentaci.



Výrobek splňuje požadavky platných národních směrnic Republiky Srbské.



Výrobek splňuje požadavky platných národních směrnic Velké Británie.

Úplné znění prohlášení o způsobilosti pro EU je k dispozici ke stažení na této adrese: [https://www.targa.gmbh/downloads/conformity/385152\\_2107.pdf](https://www.targa.gmbh/downloads/conformity/385152_2107.pdf)



## **11. Ochrana autorských práv**

---

Veškerý obsah tohoto uživatelského návodu je chráněn autorským právem a čtenáři slouží pouze k informačním účelům. Kopírování dat a informací bez předešlého výslovného písemného schválení ze strany autora je přísně zakázáno. To se týká i jakéhokoli komerčního využití tohoto obsahu a informací. Všechny texty a obrázky jsou aktuální k datu vytištění.

## **12. Informace o záruce a servisu**

---

### **Záruka TARGA GmbH**

Na přístroj obdržíte záruku 3 roky od data nákupu. Uschovejte si prosím pokladní stvrzenku jako doklad o koupi. Před uvedením Vašeho produktu do provozu si prosím přečtěte přiloženou dokumentaci. Pokud by došlo k problému, který není tímto způsobem možno vyřešit, obraťte se prosím na naši zákaznickou linku. Pro případné dotazy si připravte číslo výrobku popř. sériové číslo. Pro případ, že není možné telefonické řešení, zahájí naše zákaznická linka v závislosti na příčině chyby další servisní postup. V rámci záruky je výrobek v případě materiálových a výrobních vad - dle naší volby - bezplatně opraven nebo vyměněn. Opravou nebo výměnou výrobku nezačíná nová záruční doba. Na spotřební materiál jako baterie, akumulátory a osvětlení se záruka nevztahuje.

Vaše zákonná práva vzhledem k prodeji nejsou touto zárukou ovlivněna ani omezena.



## Servis



Telefon: 800 143 873

E-mailový: [targa@lidl.cz](mailto:targa@lidl.cz)

**IAN: 385152\_2107**



## Výrobce

TARGA GmbH

Coesterweg 45

59494 Soest

NĚMECKO

---

# Obsah

---

<b>1. Vysvetlenie použitých symbolov .....</b>	<b>139</b>
<b>2. Určené použitie .....</b>	<b>140</b>
<b>3. Obsah balenia .....</b>	<b>141</b>
<b>4. Technické parametre.....</b>	<b>142</b>
<b>5. Bezpečnostné pokyny .....</b>	<b>142</b>
<b>6. Začínáme a ovládanie.....</b>	<b>146</b>
6.1 Prehľad ovládacích prvkov a funkcií tlačidiel.....	146
6.2 Prehľad symbolov displeja.....	146
6.3 Vloženie a výmena batérií.....	147
6.4 Upevnenie/odobratie husieho krku .....	148
6.5 Používanie zariadenia.....	148
6.5.1 Zapínanie/vypínanie boroskopu.....	148
6.5.2 Osvetlenie .....	148
6.5.3 Jas displeja.....	149
6.5.4 Funkcia Zoom .....	149
6.5.5 Prispôsobenie displeja.....	149
6.5.6 Prepnutie na čiernobiele zobrazenie .....	149
6.5.7 Vytvorenie snímky .....	150
6.5.8 Funkcia prehrávania.....	150
6.5.9 Inštalácia nástrojov.....	151
6.5.10 Prenos snímok do počítača .....	152
6.6 Skladovanie pri nepoužívaní .....	153
<b>7. Odstraňovanie problémov .....</b>	<b>153</b>
<b>8. Čistenie .....</b>	<b>153</b>

---

<b>9. Informácie o environmentálnych nariadeniach a likvidácii.....</b>	<b>154</b>
<b>10. Informácie o zhode.....</b>	<b>156</b>
<b>11. Autorské práva .....</b>	<b>157</b>
<b>12. Informácie o záruke a servise .....</b>	<b>157</b>

## **Gratulujeme!**

Kúpou boroskopu PARKSIDE PKI 2.8 B2 (inšpekčná kamera) ste si vybrali kvalitný produkt. Kameru s husím krkom a LED osvetlením môžete použiť na miestach so slabou prístupnosťou ako pomôcku na kontrolu a analýzu porúch.

Pred jeho prvým použitím sa oboznámte s používaním boroskopu a pozorne si prečítajte tento návod na obsluhu. Dodržujte bezpečnostné pokyny a používajte boroskop len tak, ako je uvedené v návode na obsluhu a pre dané aplikácie.

Návod na obsluhu uložte na bezpečnom mieste. Ak predáte boroskop niekomu inému, odovzdajte s ním aj všetky príslušné dokumenty. Návod na obsluhu je súčasťou produktu.

## 1. Vysvetlenie použitých symbolov

---



**NEBEZPEČENSTVO!** Toto slovo naznačuje nebezpečenstvo s vysokým rizikom, ktoré, ak sa mu nepredíde, môže viesť k smrteľnému alebo ťažkému zraneniu.



**VAROVANIE!** Toto slovo naznačuje nebezpečenstvo s priemerným rizikom, ktoré, ak sa mu nepredíde, môže viesť k smrteľnému alebo ťažkému zraneniu.



**POZOR!** Toto slovo naznačuje nebezpečenstvo s nízky rizikom, ktoré, ak sa mu nepredíde, môže viesť k malým zraneniam.



**UPOZORNENIE!** Tento symbol naznačuje dôležité pokyny na ochranu proti poškodeniu majetku.



Tento symbol označuje ďalšie informácie o téme.



Jednosmerné napätie

## 2. Určené použitie

---

Boroskop PARKSIDE PKI 2.8 B2 je optické inšpekčné zariadenie. Kameru s husím krkom a LED osvetlením môžete použiť na miestach so slabou prístupnosťou ako pomôcku na kontrolu a analýzu porúch.

Husí krk je vodotesný a vhodný na použitie v kvapalinách. Upozorňujeme, že len husí krk môžete vystaviť vlhkosti, nie hlavnú jednotku. Zariadenie nesmiete používať v olejoch, alkáliách ani kyselinách.

Výrobca neprijíma zodpovednosť v týchto prípadoch:

- Boroskop nie je používaný v súlade s určeným použitím.
- Došlo ku škode na majetku alebo osobnému zraneniu kvôli nesprávnej manipulácii s boroskopom alebo neboli dodržané tieto pokyny.
- Boroskop je poškodený alebo používaný neúplne alebo upravovane.

Toto je zariadenie informačných technológií. Môže byť používané len pre súkromné použitie, nie na priemyselné, komerčné ani medicínske účely.

Dodržujte predpisy a zákony platné v krajine použitia.

### 3. Obsah balenia

Vyberte zariadenie a všetko príslušenstvo z obalu. Odstráňte všetok obalový materiál a skontrolujte, či sú všetky súčasti celé a nepoškodené. Ak zistíte, že niečo chýba, alebo je poškodené, obráťte sa na výrobcu.

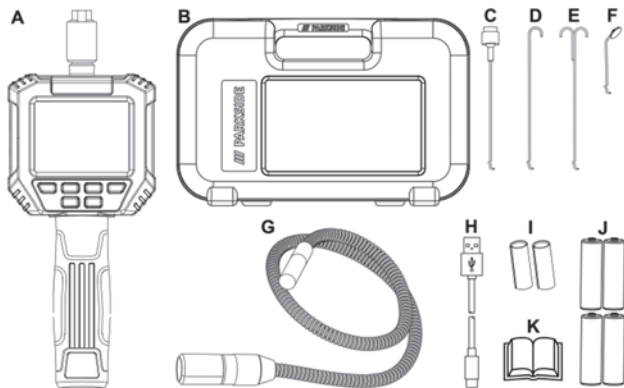

- A Boroskop PARKSIDE PKI 2.8 B2
- B Puzdro na zariadenie
- C Nástroj kamery s magnetom
- D Nástroj kamery s háčikom
- E Nástroj kamery s dvojitým háčikom
- F Nástroj kamery so zrkadlom
- G Husí krk
- H USB kábel (USB-A do USB-C)
- I Držiak nástroja (2 ks)
- J 4x batérie typu LR6 (1,5 V, veľkosť AA, Mignon)
- K Táto používateľská príručka (grafická ilustrácia)
- L Príručka so stručným návodom (nie je zobrazená)

## 4. Technické parametre

Displej	2,8"/7,1 cm veľkosť diagonálneho obrazu
Rozlíšenie zobrazenia	240 x 320
Rozlíšenie kamery	640 x 480
Interná pamäť	až na 2000 snímok
Pripojenie	Port USB-C
Osvetlenie kamery	6 bielych diód LED (nastaviteľných na 10 úrovni)
Jas displeja	Jas nastaviteľný na 10 úrovni
Zdroj napájania	6 V $\equiv$ 4x batérie LR6 (1,5 V, veľkosť AA, Mignon)
Prevádzka	min. 350 minút
Teplota prostredia/vonkajšia teplota	-10°C až +50°C
Dovolené skladovacie podmienky	-10°C až +50°C, max. 85% rel. vlhkosti (nekondenzačnej)
Celková dĺžka husieho krku s hlavou kamery	pribl. 120 cm
Priemer kamery	8 mm
Trieda ochrany ohybného husieho krku	IP67
Hmotnosť (bez batérií)	pribl. 370 g
Rozmery ručnej jednotky (Š x V x H)	pribl. 9 x 23 x 3,8 cm

Technické údaje a dizajn podliehajú zmene bez upozornenia.

## 5. Bezpečnostné pokyny

### Všeobecne



**NEBEZPEČENSTVO!** Boroskop nie je schválený na medicínske využitie! Nikdy sa nesmie vkladať do telesných otvorov! Je tu riziko život ohrozujúcich zranení!



- Ak spozorujete akýkoľvek dym, nezvyčajný hluk alebo zvláštny zápach, zariadenie nesmiete používať a musí sa poslať na kontrolu autorizovaným servisným personálom. V takom prípade ihneď zariadenie vypnite a vyberte batérie.
- Používanie produktu na ľuďoch alebo zvieratách nie je povolené. Používateľ, nie výrobca, je zodpovedný za všetky zranenia a materiálne škody vyplývajúce z používania na neurčený účel!
- Pred každým použitím boroskopu dvakrát skontrolujte, či nie je zvonku poškodený. Ak je zariadenie poškodené, nepoužívajte ho.



### **NEBEZPEČENSTVO! Osobná bezpečnosť**

Elektrické zariadenia nie sú vhodné pre deti. Osoby so zníženými fyzickými, zmyslovými alebo mentálnymi schopnosťami môžu používať elektrické zariadenia len za vhodných okolností. Nikdy nedovoľte deťom ani hendikepovaným osobám, aby používali elektrické zariadenia bez dozoru, pokiaľ nemajú pokyny a nie sú pod dozorom kompetentnej osoby zodpovednej za ich bezpečnosť. Deti by mali byť vždy pod dozorom, aby sa nehrali s ovládačom. Deti bez dozoru nesmú tento produkt čistiť ani na ňom vykonávať údržbu. Deti by mohli prehltnúť malé súčiastky. Pri prehltnutí malých dielov okamžite vyhľadajte lekársku pomoc. Držte obal mimo dosahu týchto ľudí. Baliaci materiál nie je hračka.



**Je tu riziko udusenía.**



### **VAROVANIE! Displej**

Netlačte na displej žiadnym spôsobom ani ho nevystavujte ostrým predmetom. Zlomený displej predstavuje riziko zranenia. Pri zbieraní zlomených kúskov používajte rukavice a v prípade potreby sa obráťte na výrobcu.

Ak kvapalina vytečie, postupujte nasledovne:

- Ak príde kvapalina do kontaktu s pokožkou, utrite ju čistou handričkou a opláchnite veľkým množstvom vody. V prípade potreby vyhľadajte lekársku pomoc.
- Ak sa kvapalina batérie dostane do oka, opláchnite oko veľkým množstvom čistej vody. Potom okamžite vyhľadajte lekársku pomoc.
- Ak kvapalinu prehltnete, najprv si vypláchnite ústa vodou a potom vypite veľké množstvo vody. Ihneď vyhľadajte lekársku pomoc!



### **UPOZORNENIE! Prevádzková bezpečnosť**

Kryt boroskopu sa nesmie otvárať, vo vnútri nie sú žiadne diely, ktoré by si vyžadovali údržbu. Zariadenie nesmie byť vystavené väčším zmenám teplôt, ktoré by mohli spôsobiť nahromadenie vlhkosti z kondenzácie a následný skrat. Ak bol ovládač vystavený silným zmenám teplôt, počkajte pred jeho zapnutím, kým dosiahne okolitú teplotu (asi 2 hodiny).



## **NEBEZPEČENSTVO! Batérie**

Vložte batérie, pričom dodržte správnu polaritu. Pozrite si schému batérii vo vnútri priestoru na batérie. Nesnažte sa nabíjať batérie a nikdy neodhadzujte batérie do ohňa. Batérie vzájomne nemiešajte (staré s novými alebo uhlíkové s alkalickými, atď.). Keď zariadenie dlhšie nepoužívate, batérie z neho vyberte. Iné ako určené použitie môže spôsobiť výbuch a ohroziť život.

Batérie sa nesmú nikdy otvoriť, deformovať ani skratovať, pretože by mohli dôjsť k úniku chemických látok, ktoré môžu zapríčiniť zranenia. Ak batérie vytekli, odstráňte ich, aby ste zabránili poškodeniu zariadenia. Pomocou suchej a absorpčnej handričky môžete vytrieť všetky vytečené zvyšky batérie. Vždy noste ochranné rukavice! Vyhnite sa kontaktu s pokožkou. Ak prídu chemické látky z kvapaliny batérie do kontaktu s pokožkou alebo očami, okamžite ich vypláchnite s veľkým množstvom pitnej vody a vyhľadajte lekársku pomoc. Deti by mohli prehltnúť batérie. Batérie nie sú hračky! Uchovávajte batérie mimo dosahu detí. Pri prehltnutí batérie okamžite vyhľadajte lekársku pomoc.



## **UPOZORNENIE! Prevádzkové prostredie/ podmienky prostredia**

Udržujte hlavnú jednotku mimo vlhkosti a uistite sa, že do nej nemôžu preniknúť žiadne cudzie telesá. Nekladte nádoby s tekutinami (nápoje, vázy, atď.) na alebo do blízkosti zariadenia. Vyhnite sa vibráciám, prachu a teplu a uistite sa, že zariadenie sa nenachádza v dosahu priameho slnečného žiarenia alebo umelého osvetlenia, inak sa zariadenie môže poškodiť.

Nekladte na zariadenie ani do jeho blízkosti predmety s otvoreným ohňom (napr. horiace sviečky).





## 6. Začíname a ovládanie

### 6.1 Prehľad ovládacích prvkov a funkcií tlačidiel

Tento návod na obsluhu má otvárací obal. Otvorte ho a môžete sa kedykoľvek pozrieť na príslušné ovládacie prvky.

<b>1</b>	Hlava kamery	<b>2</b>	Displej
<b>3</b>	Tlačidlo Zoom (funkcia čiernobielo)	<b>4</b>	Tlačidlo nahrávania (prechádzanie snímkami)
<b>5</b>	Tlačidlo prehrávania (odstránenie snímky)	<b>6</b>	Tlačidlo Zapnúť/Vypnúť (späť)
<b>7</b>	Tlačidlo jas displeja (otočenie/zrkadlenie snímky)	<b>8</b>	Tlačidlo svetla (prechádzanie snímkami)
<b>9</b>	Rukoväť	<b>10</b>	Priestor na batériu (na zadnej strane)
<b>11</b>	Port USB-C	<b>12</b>	Husí krk

### 6.2 Prehľad symbolov displeja

	Indikátor úrovne nabitia batérií
	Priblíženie
	LED svetlo hlavy kamery
	Jas displeja
	Režim prehrávania

### 6.3 Vloženie a výmena batérií

Skontrolujte, či je kamera vypnutá. Priestor pre batérie [10] je umiestnený v zadnej časti zariadenia.

Otvorte priestor pre batériu zatlačením na západku a vytiahnutím krytu priestoru pre batérie. Pomocou pásky z látky ľahšie vyberiete batérie z priestoru pre batérie. Pri vkladaní batérií sa uistite, že pásik z látky leží pod všetkými štyrmi batériami a jeho koniec je ľahko prístupný z vrchnej časti, keď sú batérie vložené.

Do priestoru pre batérie [10] vložte štyri 1,5 V batérie typu AA/LR6 (Mignon). Pozrite si schému v priestore pre batérie [10] a na batériách.

Potom zatvorte kryt priestoru na batérie, až kým západka nezacvakne.

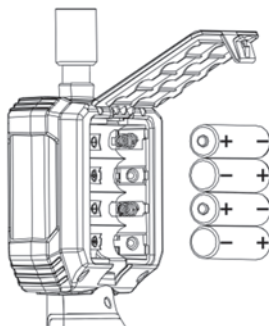

## 6.4 Upevnenie/odobratie husieho krku

Kvôli ochrane pred opačnou polaritou je možné husí krk upevniť len jedným smerom. Urobte to zavedením ochrany pred opačnou polaritou do zárezu.

Husí krk je potrebné teraz zaskrutkovať. Otáčajte skrutkový spoj proti smeru hodinových ručičiek, kým nebude pevne zaskrutkovaný.

Ak chcete odobrať husí krk, otáčajte skrutkovým spojom smerom k značke „Remove“, kým sa neuvoľní. Potom môžete odobrať husí krk.

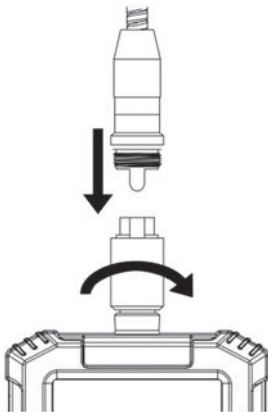

## 6.5 Používanie zariadenia

### 6.5.1 Zapínanie/vypínanie boroskopu

Ak chcete boroskop zapnúť, stlačte a podržte tlačidlo Zapnúť/Vypnúť [6] na približne 3 sekundy, kým sa nerozsvieti displej [2]. Ak chcete vypnúť boroskop, stlačte a podržte na pribl. 3 sekundy tlačidlo zapnúť/vypnúť [6].

### 6.5.2 Osvetlenie

V hlave kamery [1] sa nachádzajú 6 diódy LED. Osvetlenie môžete zapnúť stlačením tlačidla svetla [8]. Viacnásobným stlačením tohto tlačidla postupne zvýšite jas LED osvetlenia. Je 10 nastaviteľných úrovní. Po dosiahnutí najvyššej úrovne opätovným stlačením tlačidla svetla [8] vypnete osvetlenie. Ak zmeníte nastavenie jas a potom kameru vypnete a znova zapnete, jas svetla sa resetuje na predvolenú hodnotu.



Je to špeciálna lampa, ktorá nie je vhodná na domáce osvetľovanie miestnosti, ale je určená len na osvetlenie pracovného priestoru.

### **6.5.3 Jas displeja**

Tlačidlom jasu displeja [7] môžete upraviť jas displeja [2]. Viacnásobným stlačením tohto tlačidla postupne zvýšite jas displeja [2]. Je 10 nastaviteľných úrovní. Po dosiahnutí najvyššej úrovne opätovným stlačením tlačidla jasu displeja [7] resetujete jas na najnižšiu hodnotu. Hodnotu resetujete na predvolenú vtedy, keď vypnete a znova zapnete kameru.

### **6.5.4 Funkcia Zoom**

Pomocou tlačidla Zoom [3] aktivujete funkciu priblíženia a oddialenia. Stlačením tohto tlačidla postupne približujete/oddialujete. Dostupné sú štyri úrovne funkcie Zoom. Po dosiahnutí najvyššej úrovne priblíženia opätovným stlačením tlačidla Zoom [3] oddialite obraz. Hodnotu resetujete na predvolenú aj vtedy, keď vypnete a znova zapnete kameru.

### **6.5.5 Prispôsobenie displeja**

Stlačením a podržaním tlačidla jasu displeja [7] na pribl. 2 sekundy prispôsobíte displej. Toto nastavenie umožňuje zobrazenia snímky v štyroch rôznych pohľadoch: Otočenie zobrazenia o 180°, zrkadlenie, zrkadlenie a otočenie zobrazenia o 180° a normálne zobrazenie. Ak zmeníte nastavenie a potom kameru vypnete a znova zapnete, zobrazenie obrazu sa resetuje na predvolenú hodnotu.

### **6.5.6 Prepnutie na čiernobiely zobrazenie**

Stlačením a podržaním tlačidla Zoom [3] na pribl. 2 sekundy prepínate zobrazenie medzi čiernobielym a farebným. Funkciu resetujete na farebné zobrazenie vtedy, keď vypnete a znova zapnete kameru.

### **6.5.7 Vytvorenie snímky**

Stlačením tlačidla záznamu [4] vytvoríte snímku. Všetky vytvorené snímky sú uložené vo vnútornej pamäti kamery. Uložiť môžete až pribl. 2000 snímok. Ak je vnútorná pamäť plná, na displeji [2] sa zobrazí „100%“. Pred vytvorením ďalších snímok musíte najprv niektoré odstrániť. Viac informácií nájdete v ďalšej kapitole „Funkcia prehrávania“.

### **6.5.8 Funkcia prehrávania**

Stlačením tlačidla prehrávania [5] zobrazíte všetky vytvorené snímky. Stlačením tlačidla nahrávania [4] alebo tlačidla svetla [8] prepínate medzi rôznymi snímkami.

Ak chcete odstrániť aktuálne vybranú snímku, stlačte a podržte na pribl. 2 sekundy tlačidlo prehrávania [5].

Ak chcete odstrániť všetky snímky stlačte a podržte na približne 5 sekúnd tlačidlá prehrávania [5] a jas displeja [7]. Keď sa na displeji [2] zobrazí symbol odstránenia, potvrdte krátkym stlačením tlačidla prehrávania [5] alebo zrušte krátkym stlačením tlačidla zapnúť/vypnúť [6].

Späť na živý obraz sa vrátite krátkym stlačením tlačidla prehrávania [5].



## 6.5.9 Inštalácia nástrojov

So zariadením sa dodávajú nasledujúce nástroje/držiaky:



Magnet [C]



Háčik [D]



Dvojité háčik [E]



Zrkadlo [F]



Držiak nástroja [I]

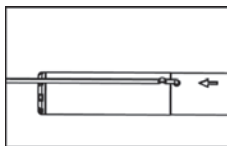

Umiestnite malý háčik nástrojov do otvoru na konci husieho krku, hneď pod hlavu kamery [1].

Poznámka: Pri magnet [C] musíte držiak nástrojov zatlačiť kvôli jeho veľkosti do nastavca pred ním.

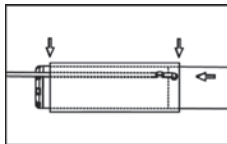

Opatrne zasuňte držiak nástrojov [I] úplne cez hlavu kamery [1]. Uistite sa, že nastavec je vo vstupnom vyhlbení držiaka nástrojov.

### **6.5.10 Prenos snímok do počítača**

Na pripojenie boroskopu k počítaču (požiadavky na systém: 1 voľný port USB) a prenos snímok do neho môžete použiť dodávaný USB kábel [H]. Postupujte nasledovne:

#### **UPOZORNENIE! Strata údajov**

Pri premenovávaní priečinkov a súborov buďte opatrní. Názvy priečinkov a súborov uložených na zariadení sa **NEPOKÚŠAJTE** meniť z počítača, inak by sa súbory už nemuseli dať v boroskope načítať.



Skopírované súbory a priečinky môžete v počítači premenovať alebo upraviť.

Pred odpojením USB kábla [H] z boroskopu a počítača odpojte zariadenie veľkokapacitného ukladania cez funkciu bezpečného odinštalovania hardvéru operačného systému.

Výrobca neprijíma zodpovednosť za žiadnu stratu údajov!

- Pripojte USB kábel [H] do portu USB-C [1 1] a do voľného USB portu napájaného počítača.
- Ak je boroskop vypnutý, automaticky sa zapne. Na displeji [2] sa zobrazí symbol USB.
- Počítač teraz nastaví vymeniteľný disk, ktorý je možné použiť na prístup k záznamom.
- Teraz môžete preniesť snímky do počítača.
- Po dokončení prenosu snímok do počítača bezpečne odpojte úložné médium príslušnou funkciou operačného systému.
- Odpojte USB kábel [H] z boroskopu a počítača.
- Boroskop sa automaticky vypne.

## 6.6 Skladovanie pri nepoužívaní



Ak nebude boroskop používať dlhšiu dobu, vyberte batérie, aby nedošlo z nich k žiadnemu úniku.

Uložte čistý a suchý boroskop a jeho príslušenstvo do dodávaného puzdra na zariadenie [B] na suchom a chladnom mieste.

## 7. Odstraňovanie problémov

### Zariadenie sa nezapína

1. Batérie môžu byť vybité. Vložte nové batérie.
2. Skontrolujte, či sú batérie vložené so správnou polaritou.

### Snímky sa zobrazujú so škvrnami alebo tieňmi.

1. Vyčistite objektív hlavy kamery [1] mierne navlhčenou handričkou.

### Nie je možné vytvoriť viac snímok.

1. Pamäť je zaplnená. Odstráňte niektoré snímky.

### Snímky alebo displej [2] je veľmi tmavý.





1. Nastavte jas displeja.
2. Zapnite osvetlenie.



## 8. Čistenie





Ak je zariadenie špinavé, utrite ho suchou alebo mierne navlhčenou handričkou, ak je špina príliš zažratá. Pri čistení displeja [2] nevyvíjajte žiadny silný tlak, aby ste displej [2] nepoškodili. Nepoužívajte žiadne rozpúšťadlá, dráždiace látky ani plynné čistiace prostriedky. Do hlavnej jednotky sa nesmie dostať žiadna vlhkosť.







Na čistenie husieho krku použite mierne navlhčenú handričku, a ak je to potrebné, aj tekutý prostriedok na umývanie riadov.

## 9. Informácie o environmentálnych nariadeniach a likvidácii

	<p>Zariadenia označené týmto symbolom podliehajú európskej smernici 2012/19/EU. Všetky elektrické a elektronické zariadenia je potrebné likvidovať oddelene od domáceho odpadu, na oficiálnych zberných miestach. Zabráňte znečisteniu životného prostredia a ohrozeniu vášho zdravia správnou likvidáciou zariadenia. Podrobnejšie informácie o správnom spôsobe likvidácie získate, keď sa obrátite na miestnu administratívu, na organizácie zaoberajúce sa likvidáciou alebo na predajcu, od ktorého ste zariadenie zakúpili.</p>
	<p>Pred vyhodením do odpadu musíte batérie vybrať zo zariadenia. Chráňte životné prostredie. Staré batérie nepatria do domového odpadu. Musia byť odovzdané do zberného strediska pre staré batérie. Batérie musia byť zlikvidované v stave úplného vybitia, v jednom zo zberných miest pre použité batérie. V prípade likvidácie batérií, ktoré nie sú úplne vybité, je potrebné prijať opatrenia na predchádzanie skratom.</p>
	<p>Všetky obalové materiály zlikvidujte s ohľadom na životné prostredie. Obalové kartóny je možné vyhodiť do odpadových kontajnerov na recykláciu papiera alebo odovzdať na recykláciu na verejných zberných miestach.</p>
	<p>Akékoľvek fólie alebo plasty obsiahnuté v obale by sa mali kvôli likvidácii vrátiť na verejné zberné miesta.</p>

	<p><b>Platí len pre Francúzsko:</b></p> <p>Tento výrobok je recyklovateľný, ale podlieha reštriktívnejším podmienkam zodpovednosti výrobcu, preto sa musí zbierať oddelene.</p>
	<p>Pri likvidácii obalového materiálu si na ňom všimnite označenia. Na štítku sú označené skratky (a) a čísla (b), a ich význam je nasledovný:</p>
	<p>1 - 7: plast/ 20 - 22: papier a kartón / 80 - 98: kompozitné materiály</p>

Symbol	Materiál	Obsiahnutý v nasledujúcich obalových prvkoch tohto produktu
	Polyetylénový tereftalan	Zmršťovacia fólia obsahujúca batérie, vrecko na príslušenstvo
	Polyetylén s vysokou hustotou	-
	Polyvinylchlorid	-
	Polyetylén s nízkou hustotou	-
	Polypropylén	-

	Polystyrén	–
	Iné plasty	–
	Vlnitá lepenka	Predajné balenie
	Iný kartón	–
	Papier	–
	Papier/kartón/plast	–
	Papier/kartón/plast/hliník	–

## 10. Informácie o zhode



Produkt spĺňa požiadavky príslušných európskych a národných smerníc. Poskytujeme dôkaz súladu. Výrobca má príslušné vyhlásenia a dokumentáciu.



Produkt spĺňa požiadavky príslušných národných smerníc Srbskej republiky.



Produkt spĺňa požiadavky príslušných národných smerníc Veľkej Británie.

Kompletný text Vyhlásenia o zhode EÚ je k dispozícii na nasledujúcej adrese: [https://www.targa.gmbh/downloads/conformity/385152\\_2107.pdf](https://www.targa.gmbh/downloads/conformity/385152_2107.pdf)

## **11. Autorské práva**

---

Celý obsah tejto Používateľskej príručky je chránený autorským právom a je poskytnutý čitateľovi iba na informačné účely. Kopírovanie dát a informácií bez predošlého písomného a explicitne vyjadreného súhlasu od autora je prísne zakázané. Platí to aj pre akékoľvek obchodné použitie obsahu a uvedených informácií. Všetky texty a obrázky sú aktualizované k dátumu tlače.

## **12. Informácie o záruke a servise**

---

### **Záruka spoločnosti TARGA GmbH**

Na tento prístroj máte trojročnú záruku od dátumu nákupu. Uschovajte si originál pokladničného bloku ako doklad o kúpe. Pred uvedením výrobku do prevádzky si prečítajte priloženú dokumentáciu. Ak by sa vyskytol problém, ktorý sa takýmto spôsobom nedá vyriešiť, obráťte sa na našu zákaznícku linku. Pri každej požiadavke majte poruke účtenku a číslo výrobku príp. jeho výrobné číslo. V prípade, že telefonické vyriešenie nie je možné, v závislosti od príčiny chyby zákaznícky servis zariadi ďalšie služby. Počas záruky vám v prípade materiálnej alebo výrobnnej chyby výrobok podľa našej úvahy bezplatne vymeníme alebo opravíme. Opravou ani výmenou výrobku nezačína plynúť nová záručná doba. Záruka neplatí na spotrebný materiál, ako sú batérie, akumulátory a žiarovky.

Táto záruka neovplyvňuje ani neobmedzuje vaše zákonné práva voči predávajúcemu.



### **Servis**



Telefón: 0850 232001

E-mailový: [targa@lidl.sk](mailto:targa@lidl.sk)

**IAN: 385152\_2107**



### **Výrobca**

TARGA GmbH

Coesterweg 45

59494 Soest

NEMECKO



# Índice

---

<b>1. Explicación de los símbolos empleados en este manual ..</b>	<b>161</b>
<b>2. Uso destinado .....</b>	<b>162</b>
<b>3. Contenido del embalaje .....</b>	<b>163</b>
<b>4. Datos técnicos .....</b>	<b>164</b>
<b>5. Instrucciones de seguridad .....</b>	<b>165</b>
<b>6. Primeros pasos y manejo .....</b>	<b>168</b>
6.1 Resumen de las funciones de los mandos y botones .....	168
6.2 Resumen de los símbolos en pantalla .....	168
6.3 Insertar o cambiar las pilas .....	169
6.4 Instalar/desinstalar el cuello flexible .....	170
6.5 Usar el dispositivo .....	170
6.5.1 Encender/apagar el boroscopio .....	170
6.5.2 Luz .....	170
6.5.3 Brillo de la pantalla .....	171
6.5.4 Función de Zoom .....	171
6.5.5 Personalizar la pantalla .....	171
6.5.6 Alternar a imagen en blanco y negro .....	172
6.5.7 Capturar una imagen .....	172
6.5.8 Función de reproducción .....	172
6.5.9 Instalar las herramientas .....	173
6.5.10 Transferir imágenes al ordenador .....	174
6.6 Almacenamiento cuando no se utilice .....	175
<b>7. Resolución de problemas .....</b>	<b>175</b>
<b>8. Limpieza .....</b>	<b>175</b>

<b>9. Normativa medioambiental e información sobre el desecho .....</b>	<b>176</b>
<b>10. Notas sobre la conformidad .....</b>	<b>178</b>
<b>11. Copyright .....</b>	<b>179</b>
<b>12. Información sobre la garantía y el servicio posventa ...</b>	<b>179</b>

## **¡Enhorabuena!**

Con la adquisición de este boroscopio PARKSIDE PKI 2.8 B2 ha obtenido un producto de calidad. La cámara con cuello flexible e iluminación LED ajustable se puede utilizar en aquellas zonas en las que desee realizar una inspección o un análisis de errores y sean de difícil acceso.

Antes de ponerlo en funcionamiento, es necesario que se familiarice con su manejo y que lea este manual del usuario detenidamente. Respete todas las instrucciones de seguridad y emplee el boroscopio solamente tal y como se describe en el manual y solo para los fines que aquí se detallan.

Guarde el manual del usuario en un lugar seguro. Si traspasa el boroscopio a otra persona, acompáñelo siempre de la documentación pertinente. Las instrucciones de funcionamiento forman parte del producto.

---

## 1. Explicación de los símbolos empleados en este manual

---



**¡PELIGRO!** Esta palabra indica un peligro de alto riesgo que puede causar la muerte o heridas graves si no se evita.



**¡ADVERTENCIA!** Esta palabra indica un peligro de riesgo mediano que puede causar la muerte o heridas graves si no se evita.



**¡ATENCIÓN!** Esta palabra indica un peligro de riesgo bajo que puede causar heridas leves o medianas si no se evita.



**¡ATENCIÓN!** Esta palabra le advierte de instrucciones importantes que sirven para prevenir daños materiales.



Este símbolo indica más información sobre el tema.



Corriente continua

## 2. Uso destinado

---

El boroscopio PARKSIDE PKI 2.8 B2 es un dispositivo de exploración óptico. La cámara con cuello flexible e iluminación LED ajustable se puede utilizar en aquellas zonas en las que desee realizar una inspección o un análisis de errores y sean de difícil acceso.

El cuello flexible es resistente al agua y puede emplearse en líquidos. No obstante, tenga en mente que sólo el cuello flexible puede exponerse a la humedad y nunca la unidad principal. El dispositivo no se puede utilizar en aceites, agentes alcalinos o ácidos.

El fabricante no asume ninguna responsabilidad si:

- emplea el boroscopio para otros fines que para los que ha sido diseñado.
- se producen daños materiales o lesiones como resultado del manejo incorrecto del boroscopio o por no seguir estas instrucciones.
- si rompe el boroscopio o lo utiliza si lo modifica o está incompleto.

Este equipo es un dispositivo electrónico del grupo de las tecnologías de la información. Solo está destinado al uso privado y no es para uso industrial ni comercial.

Debe respetar y cumplir la legislación y las directivas de cada país donde emplee el producto.

### 3. Contenido del embalaje

Desembale el dispositivo y todos los accesorios. Quite el material de embalaje y compruebe que no falte nada y que ninguna pieza presente daños de transporte. En caso de que alguna pieza faltase o estuviera dañada, póngase en contacto con el fabricante.

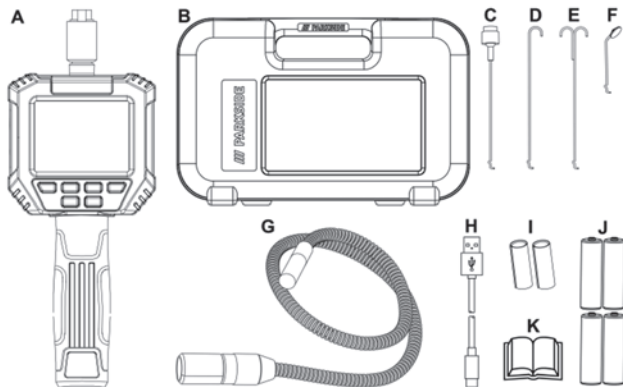

- A Boroscopio PARKSIDE PKI 2.8 B2
- B Maletín
- C Herramienta "Imán"
- D Herramienta "Gancho"
- E Herramienta "Doble gancho"
- F Herramienta "Espejo"
- G Cuello flexible
- H Cable USB (USB A a USB-C)
- I Fijaciones para herramientas (2 unidades)
- J 4 pilas LR6 (1,5 V, tamaño AA, Mignon)
- K Estas instrucciones de uso (ilustración dibujada)
- L Guía rápida (sin ilustración)

## 4. Datos técnicos

Pantalla	Tamaño diagonal 2,8 pulgadas / 7,1 cm
Resolución de pantalla	240 x 320
Resolución de la cámara	640 x 480
Memoria interna	para hasta 2000 imágenes
Conexión	Puerto USB-C
Luz de la cámara	6 LEDs blancos (ajustables a 10 niveles)
Brillo de la pantalla	Brillo ajustable a 10 niveles
Alimentación	6V  4 pilas LR6 (1,5 V, tamaño AA, Mignon)
Autonomía	350 minutos como mínimo
Temperatura ambiental/exterior	-10°C a +50°C
Condiciones de almacenamiento permitidas	de -10°C a +50°C, humedad relativa máxima 85 % (sin condensar)
Longitud total del cuello con cabezal de cámara	aprox. 120 cm
Diámetro de la cámara	8 mm
Categoría de protección del cuello flexible	IP67
Peso (sin pilas)	aprox. 370 g
Dimensiones de la unidad principal (An x Al x P)	aprox. 9 x 23 x 3,8 cm

El fabricante se reserva el derecho de modificar el diseño del producto y las especificaciones sin previo aviso.

---

## 5. Instrucciones de seguridad

---

### Generales



**¡PELIGRO!** El boroscopio no debe emplearse para fines médicos. No debe ser introducido en orificios corporales. Existe el riesgo de provocar lesiones que pongan en peligro la vida.

- En caso de humo, ruido u olor anormal, apague enseguida el dispositivo. Deje de utilizarlo y déjelo comprobar por un técnico autorizado. En este caso, apague el dispositivo inmediatamente y saque las pilas.
- No está permitido emplear este producto en los humanos ni animales. El usuario, y no el fabricante, es el responsable de las lesiones personales y de las pérdidas materiales que se produzcan en caso de un mal uso del dispositivo.
- Antes de cada utilización del boroscopio, verifique que no presente daños visibles. Si el dispositivo ha sido dañado, no lo emplee.



### **¡PELIGRO! Seguridad de las personas**

Los dispositivos eléctricos no son aptos para los niños. También las personas con capacidades físicas, sensoriales o mentales reducidas solo deben usar equipos eléctricos bajo las circunstancias adecuadas. No permita que los niños o las personas discapacitadas utilicen equipos eléctricos sin supervisión, a no ser que reciban instrucciones y supervisión por parte de una persona experimentada y responsable de su seguridad. Es importante supervisar siempre a los niños para que no jueguen con el producto. Los niños nunca deben limpiar o reparar el producto si no están bajo supervisión. Existe peligro

de asfixia con las piezas pequeñas. Si un niño se traga una pieza pequeña accidentalmente, acuda inmediatamente a un médico. Mantenga el embalaje fuera del alcance de los niños. El material de embalaje no es un juguete.



**Hay peligro de asfixia.**



**¡ATENCIÓN! Pantalla**

No aplique presión en la pantalla y mantenga los objetos afilados alejados de la misma. Una pantalla rota representa un riesgo de lesiones. Para recoger cristales rotos, emplee unos guantes protectores y póngase en contacto con el fabricante si fuera necesario.

Si observa una fuga de líquido, proceda como se indica a continuación.

- Si el líquido entra en contacto con la piel, quítelo con un paño limpio y lave la zona afectada con mucha agua. Si fuera necesario, acuda a un médico.
- Si el electrólito entra en contacto con los ojos, lávelos inmediatamente con abundante agua fresca. A continuación acuda directamente a un médico o a urgencias.
- El caso de ingestión del líquido, enjuague primero la boca con agua fresca y luego beba abundante agua. Acuda a un médico inmediatamente.



**¡ATENCIÓN! Seguridad durante el funcionamiento**

No abra la carcasa del boroscopio. No hay ninguna pieza dentro que requiera de mantenimiento. No exponga el dispositivo a cambios de temperatura bruscos dado que ello puede provocar condensación y cortocircuitos. Si el dispositivo hubiera sido expuesto a cambios de



temperatura bruscos de todos modos, espere (unas 2 horas) antes de encenderlo para que tome la temperatura ambiente.



### **¡PELIGRO! Pilas**

Inserte las pilas respetando la polaridad. La polaridad viene indicada con un diagrama en las pilas y en el interior del compartimento. No intente recargar las pilas convencionales (no recargables) y no las arroje al fuego. No instale diferentes tipos de pilas (cargadas y descargadas, de carbono y alcalinas, etc.) a la vez. Saque las pilas cuando no vaya a utilizar el equipo durante un tiempo prolongado. Un manejo inapropiado puede causar explosión y muerte.

No abra, no deforme ni cortocircuite las pilas, dado que ello podría causar la pérdida de electrolito, el cual a su vez podría causar lesiones. Si las pilas han perdido líquido, sáquelas para evitar daños en el dispositivo. Limpie los derrames líquidos con un trapo seco absorbente. Póngase siempre guantes protectores. Evite el contacto con la piel. Si el electrolito entra en contacto con su piel o los ojos, lave la zona afectada con abundante agua y acuda inmediatamente a un médico. Peligro de asfixia con las pilas. ¡Las pilas no son juguetes para niños! Mantenga las pilas fuera del alcance de los niños. Si se traga una pila accidentalmente, acuda inmediatamente a un médico.



### **¡ATENCIÓN! Condiciones de funcionamiento y ambientales**

Mantenga la unidad principal alejada de la humedad y asegúrese de que no puedan entrar objetos extraños en ella. No coloque recipientes con líquidos (p.ej. bebidas, jarrones, etc.) encima o cerca del dispositivo. Evite las vibraciones, el polvo y el calor y asegúrese de que en el dispositivo no incida luz solar ni luz artificial fuerte. De lo contrario, el dispositivo podría sufrir daños.

No coloque fuentes incandescentes (p. ej. velas encendidas) encima o al lado del dispositivo.





## 6. Primeros pasos y manejo

### 6.1 Resumen de las funciones de los mandos y botones

Este Manual del usuario dispone de una portada desplegable. Despliegue la portada para tener la referencia al elemento en cuestión a la vista.

<b>1</b>	Cabezal de la cámara	<b>2</b>	Pantalla
<b>3</b>	Botón de zoom (función de blanco y negro)	<b>4</b>	Botón de grabación (desplazamiento de imágenes)
<b>5</b>	Botón de reproducción (borrar imagen)	<b>6</b>	Botón de encendido/apagado (retroceder)
<b>7</b>	Botón de brillo de pantalla (rotar / voltear imagen)	<b>8</b>	Botón de luz (desplazamiento de imágenes)
<b>9</b>	Mango	<b>10</b>	Compartimento de pilas (panel posterior)
<b>11</b>	Puerto USB-C	<b>12</b>	Cuello flexible

### 6.2 Resumen de los símbolos en pantalla

	Indicador del nivel de carga de la pila
	Zoom
	Luz LED del cabezal de la cámara
	Brillo de la pantalla
	Modo de reproducción

### 6.3 Insertar o cambiar las pilas

Apague la cámara. El compartimento de las pilas [10] se encuentra en la parte posterior del dispositivo.

Abra el compartimento de pilas presionando el bloqueo hacia abajo y abriendo la tapa del compartimento de pilas. La tira de tela que se encuentra en el compartimento de pilas sirve para facilitar la extracción de las pilas. A la hora de insertar las pilas, asegúrese de que la tira de tela se encuentre debajo entre las cuatro pilas y que el extremo de la tela sea fácilmente accesible desde arriba cuando las pilas estén insertadas.

Inserte cuatro pilas AA / LR6 (Mignon) de 1,5 V en el compartimento de pilas [10]. Compruebe el diagrama en el interior del compartimento de pilas [10] y las marcas sobre las pilas.

A continuación, cierre la tapa del compartimento de pilas hasta que quede asegurada.

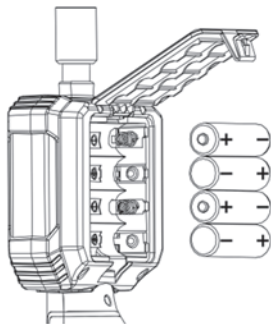

## 6.4 Instalar/desinstalar el cuello flexible

El cuello flexible lleva una protección contra la inversión de polaridad y sólo puede instalarse en un sentido. Para ello, inserte la protección contra la inversión de polaridad en la ranura correspondiente.

A continuación es necesario atornillar el cuello flexible. Gire la rosca de conexión en sentido amplio horario hasta que quede asegurada.

Para quitar el cuello flexible, gire la rosca de conexión hacia la marca "Remove" hasta que quede suelta. Después podrá retirar el cuello flexible.

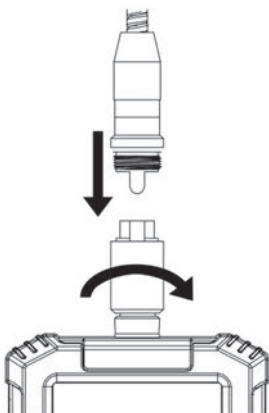

## 6.5 Usar el dispositivo

### 6.5.1 Encender/apagar el boroscopio

Para encender el boroscopio, mantenga pulsado el botón de encendido/apagado [6] durante unos 3 segundos hasta que la pantalla [2] se ilumine. Para apagar el boroscopio, mantenga pulsado el botón de encendido/apagado [6] durante unos 3 segundos.

### 6.5.2 Luz

En el cabezal de la cámara [1] se encuentran 6 diodos luminosos. Para activar la iluminación puede pulsar el botón Luz [8]. Pulse este botón varias veces para incrementar el brillo luminoso por pasos. Hay 10 niveles ajustables. Si pulsa el botón Luz [8] cuando ya se haya llegado al máximo nivel luminoso,

la iluminación se apaga. Si después de cambiar el ajuste del brillo apaga la cámara y la vuelve a encender, la luz se encenderá con el nivel de brillo predeterminado.



Esta es una lámpara especial que no es apta para la iluminación de habitaciones domésticas sino que solamente sirve para iluminar el espacio de trabajo.

### **6.5.3 Brillo de la pantalla**

Pulse el botón Brillo de pantalla [7] para ajustar el brillo de la pantalla [2]. Pulse este botón varias veces para incrementar el brillo de la pantalla [2] por pasos. Hay 10 niveles ajustables. Si pulsa el botón Brillo de pantalla [7] una vez que haya llegado al máximo nivel luminoso, el brillo se establece en el valor más bajo. El valor se restablece al valor predeterminado si apaga la cámara y la vuelve a encender.

### **6.5.4 Función de Zoom**

Pulse el botón Zoom [3] para activar la función de zoom. Pulse este botón para aumentar el zoom por pasos. Hay cuatro niveles de zoom disponibles. Si pulsa el botón Zoom [3] una vez que haya llegado al máximo nivel de zoom, el zoom se desactiva. El valor también se restablece al valor predeterminado si apaga la cámara y la vuelve a encender.

### **6.5.5 Personalizar la pantalla**

Mantenga pulsado el botón Brillo de pantalla [7] durante aprox. 2 segundos para personalizar la pantalla. De esta manera puede ver las imágenes de cuatro formas distintas: Girar la imagen 180°, voltear imagen, voltear imagen y voltearla 180°, y vista normal. Si después de cambiar el ajuste apaga la cámara y la vuelve a encender, la imagen en pantalla se restablecerá a la vista predeterminada.

### ***6.5.6 Alternar a imagen en blanco y negro***

Mantenga pulsado el botón Zoom [3] durante aprox. 2 segundos para alternar entre una imagen en blanco y negro y en color. Esta función también se restablece al valor predeterminado si apaga la cámara y la vuelve a encender.

### ***6.5.7 Capturar una imagen***

Pulse el botón de grabación [4] para tomar la foto. Las imágenes capturadas se almacenan en la memoria interna de la cámara. Puede guardar hasta aprox. 2000 imágenes. Cuando la memoria interna esté llena, en la pantalla [2] aparece el mensaje "100%". Antes de poder capturar más imágenes, primero tendrá que borrar algunas. Para más información, véase el siguiente capítulo "Función de reproducción".

### ***6.5.8 Función de reproducción***

Pulse el botón de reproducción [5] para mostrar las imágenes capturadas. Pulse el botón de grabación [4] o el botón de luz [8] para alternar entre las diferentes imágenes.

Para borrar la imagen actualmente seleccionada, mantenga pulsado el botón de reproducción [5] durante aprox. 2 segundos.

Para borrar todas las imágenes, mantenga pulsado el botón de reproducción [5] y el botón de brillo de pantalla [7] durante aproximadamente 5 segundos. Cuando la pantalla [2] aparezca el icono de la función de borrar, confírmelo usando brevemente el botón de reproducción [5] o cancele la acción usando brevemente el botón de encendido/apagado [6].

Pulse brevemente el botón de reproducción [5] para regresar a la imagen en directo.

### 6.5.9 Instalar las herramientas

Las siguientes herramientas y fijaciones están incluidas con el dispositivo:



Imán [C]



Gancho [D]



Gancho doble [E]



Espejo [F]



Fijación para herramientas [I]

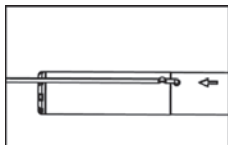

Inserte el pequeño gancho de las herramientas en la apertura que se encuentra al final del cuello flexible, justo debajo del cabezal la cámara [1].

Nota: Debido a su tamaño, para la herramienta imán [C] tiene que instalar la fijación para herramientas primero.

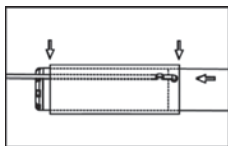

Con cuidado, deslice la fijación para herramientas [I] completamente por encima del cabezal de la cámara [1]. Asegúrese de que la herramienta ha quedado bien insertada en la ranura de la fijación para herramientas.

### **6.5.10 Transferir imágenes al ordenador**

Puede emplear el cable USB [H] suministrado para conectar el boroscopio a un ordenador (requisitos del sistema: 1 puerto USB libre) y transferir las imágenes al mismo. Siga estos pasos:

#### **¡ATENCIÓN! Pérdida de datos**

Tenga especial cuidado al renombrar los archivos y las carpetas. NO intente cambiar desde el ordenador el nombre de la carpeta o de los archivos almacenados en el dispositivo. De lo contrario, no podrá reproducir ninguno de ellos con el boroscopio.

Una vez copiados los archivos y las carpetas al ordenador, puede renombrar o editarlos en él.



Primero expulse el dispositivo de almacenamiento masivo mediante la función de quitar hardware con seguridad del sistema operativo antes de desconectar el cable USB [H] del boroscopio y del ordenador.

El fabricante no se hace responsable de cualquier pérdida de datos.

- Inserte el cable USB [H] en un puerto USB-C [11] y en un puerto USB libre del ordenador encendido.
- Si el boroscopio estaba apagado, se encenderá automáticamente. En la pantalla [2] aparece el símbolo de un lápiz USB.
- El ordenador preparará un disco extraíble en el cual encontrará sus grabaciones.
- A continuación puede transferir las imágenes al ordenador.
- Cuando haya terminado de transferir las imágenes al ordenador, expulse el dispositivo de almacenamiento masivo mediante la función correspondiente de su sistema operativo.
- Desenchufe el cable USB [H] del boroscopio y del ordenador.
- El boroscopio se apaga automáticamente.



---

## 6.6 Almacenamiento cuando no se utilice



Si prevé que no va a utilizar el boroscopio durante mucho tiempo, retire las pilas para evitar una pérdida de electrolito.

Guarde el boroscopio limpio y seco junto con todos sus accesorios en el maletín [B] incluido y colóquelo todo en un lugar seco y fresco.

---

## 7. Resolución de problemas

### El dispositivo no se enciende.

1. Las pilas pueden estar gastadas. Inserte pilas nuevas.
2. Verifique que las pilas han sido insertadas respetando la polaridad.

### Las imágenes parecen llevar manchas o sombras.

1. Limpie el objetivo del cabezal de la cámara [1] con un paño ligeramente humedecido.

### Ya no se pueden capturar más imágenes.

1. La memoria está llena. Borre algunas imágenes.

### Las imágenes mostradas en pantalla [2] son muy oscuras.

1. Ajuste el brillo de la pantalla.
2. Encienda la luz.





---



## 8. Limpieza





Si está sucio, limpie el dispositivo con un paño seco o, si hay mucha suciedad, con un paño ligeramente humedecido. No aplique mucha presión a la hora de limpiar la pantalla [2] para evitar posibles daños. No utilice ningún disolvente ni productos de limpieza abrasivos ni aerosoles. En la unidad principal no debe entrar la humedad.

Para limpiar el cuello flexible, utilice un paño ligeramente húmedo o, si fuera necesario, algo de detergente lavavajillas.

## 9. Normativa medioambiental e información sobre el desecho

	<p>Los dispositivos señalizados con este símbolo están sujetos a la Directiva Europea 2012/19/EU. Todo aparato eléctrico o electrónico debe ser desechado por separado de la basura doméstica y en los puntos limpios municipales. Participe activamente en la protección del medioambiente y de su propia salud respetando las normas de desecho de los aparatos usados. Para más información sobre el desecho y reciclaje, póngase en contacto con las autoridades pertinentes, los puntos limpios o la tienda donde adquirió el producto.</p>
	<p>Antes de desechar el dispositivo, debe sacar las pilas. Proteja el medioambiente. No deseche las pilas usadas en la basura doméstica. Debe depositarlas en un centro de recogida especial. Las pilas deben depositarse en estado totalmente descargado en los puntos de recogida habilitados para baterías y pilas usadas. Si desea desechar pilas no descargadas, debe tomar medidas de protección contra cortocircuitos.</p>
	<p>Recicle también el material de embalaje de forma respetuosa con el medioambiente. Los cartones pueden depositarse en los contenedores correspondientes o en los puntos de reciclaje públicos. Los materiales plásticos de este embalaje deben depositarse en los puntos limpios públicos.</p>
	

	<p><b>Solo para Francia:</b></p> <p>Este producto es reciclable, está sujeto a la estricta responsabilidad del fabricante y el producto debe ser desechado por separado y nunca con la basura doméstica.</p>
	<p>Tenga en cuenta el etiquetado del material de embalaje a la hora de desecharlo. Las abreviaturas (a) y los números (b) significan lo siguiente:</p>
	<p>1-7: plástico / 20-22: papel y cartón / 80-98: materiales compuestos.</p>

<b>Símbolo</b>	<b>Material</b>	<b>Contenido en los siguientes componentes del embalaje del producto</b>
	Tereftalato de polietileno	Película retráctil que contiene las pilas, bolsa de los accesorios
	Polietileno de alta densidad	—
	Cloruro de polivinilo	—
	Polietileno de baja densidad	—

	Polipropileno	—
	Poliestireno	—
	Otros plásticos	—
	Cartón corrugado	Paquete de venta del producto
	Otro tipo de cartón	—
	Papel	—
	Papel/cartón/plástico	—
	Papel/cartón/plástico/ aluminio	—

## 10. Notas sobre la conformidad



Este producto cumple los requisitos de las Directivas Europeas y nacionales aplicables. Para demostrar la conformidad, se han realizado las pruebas pertinentes. El fabricante posee las declaraciones y la documentación al respecto.



Este producto cumple los requisitos de las Directivas nacionales de la República de Serbia.



Este producto cumple los requisitos de las Directivas nacionales del Reino Unido.

El texto completo de la Declaración de Conformidad para el marcado CE está disponible en: [https://www.targa.gmbh/downloads/conformity/385152\\_2107.pdf](https://www.targa.gmbh/downloads/conformity/385152_2107.pdf)

---

## 11. Copyright

---

Todo el contenido del presente Manual del usuario está protegido por derechos de autor y se ofrece al lector con fines informativos exclusivamente. Queda totalmente prohibida cualquier reproducción o copia de sus datos o información sin el previo consentimiento por escrito del autor. Lo mismo será aplicable a cualquier uso comercial de los contenidos y la información ofrecidos. Todos los textos y los diagramas son actuales en el momento de la publicación impresa.

## 12. Información sobre la garantía y el servicio posventa

---

### Garantía de TARGA GmbH

Este aparato tiene 3 años de garantía a partir de la fecha de compra. Guarde el comprobante de caja original para poder acreditar la compra. Antes de poner en marcha el producto, lea la documentación adjunta. Si experimenta algún problema y no puede solucionarlo con ayuda de esas instrucciones, llame a nuestro servicio de atención al cliente. Siempre que vaya a realizar una consulta, tenga preparada la referencia o el número de serie del aparato. Si no fuera posible solucionar el problema por teléfono, y dependiendo de la causa del mismo, nuestro servicio de atención al cliente le pasará con otro servicio técnico. Al utilizar la garantía por defectos de material o de fabricación en el producto, nosotros nos haremos cargo de la reparación o sustitución gratuitas del producto, de acuerdo con nuestro propio criterio. La

reparación o sustitución del producto no dan lugar a ningún plazo de garantía nuevo. La garantía no cubre los materiales consumibles, tales como pilas, baterías y bombillas.

Sus derechos como consumidor ante el comerciante no se ven alterados en ningún momento por esta garantía.



### Servicio



Teléfono: 900 984 989

E-Mail: [targa@lidl.es](mailto:targa@lidl.es)

**IAN: 385152\_2107**



### Fabricante

TARGA GmbH

Coesterweg 45

59494 Soest

ALEMANIA

---

# Indhold

---

<b>1. Forklaring af anvendte symboler .....</b>	<b>183</b>
<b>2. Tilsigtet anvendelse .....</b>	<b>184</b>
<b>3. Pakkens indhold .....</b>	<b>185</b>
<b>4. Tekniske specifikationer .....</b>	<b>186</b>
<b>5. Sikkerhedsinstruktioner .....</b>	<b>187</b>
<b>6. Kom godt i gang og betjening .....</b>	<b>190</b>
6.1 Oversigt over betjeningselementer og knapfunktioner .....	190
6.2 Oversigt over displaysymboler .....	190
6.3 Isætning eller udskiftning af batterierne .....	191
6.4 Montering/fjernelse af svanehalsen .....	192
6.5. Brug af enheden .....	192
6.5.1 Sådan tændes/slukkes boreskopet .....	192
6.5.2 Lys .....	192
6.5.3 Displayets lysstyrke .....	193
6.5.4 Zoom-funktion .....	193
6.5.5 Brugertilpasning af displayet .....	193
6.5.6 Sådan skiftes der til sort og hvidt display .....	193
6.5.7 Optagelse af et billede .....	194
6.5.8 Afspilningsfunktion .....	194
6.5.9 Installation af værktøjerne .....	195
6.5.10 Overførsel af billeder til en computer .....	196
6.6 Opbevaring, når det ikke er i brug .....	197
<b>7. Fejlfinding .....</b>	<b>197</b>
<b>8. Rengøring .....</b>	<b>197</b>

<b>9. Miljøregler og oplysninger om bortskaffelse.....</b>	<b>198</b>
<b>10. Bemærkninger om overensstemmelse.....</b>	<b>200</b>
<b>11. Copyright .....</b>	<b>201</b>
<b>12. Garanti- og serviceoplysninger.....</b>	<b>201</b>

## **Tillykke!**

Ved at købe PARKSIDE PKI 2.8 B2-boreskop (inspektionskamera) har du valgt et kvalitetsprodukt. Kameraet med svanehal og justerbar LED-belysning kan bruges i områder med dårlig tilgængelighed som hjælp til inspektion og fejlanalyse.

Før du tager det i brug første gang, skal du gøre dig bekendt med, hvordan boreskopet fungerer og læse denne betjeningsvejledning grundigt. Vær omhyggelig med at følge sikkerhedsinstruktionerne, og brug kun boreskopet, som beskrevet i betjeningsvejledningen og til de anførte formål.

Opbevar denne betjeningsvejledning på et sikkert sted. Hvis du giver boreskopet videre til andre personer, skal du sørge for at vedlægge alle de relevante dokumenter. Betjeningsvejledningen er en del af produktet.



---

## 1. Forklaring af anvendte symboler

---



**FARE!** Dette signalord angiver en fare med moderat risiko, som kan føre til dødsfald eller større kvæstelser, hvis den ikke undgås.



**ADVARSEL!** Dette signalord angiver en fare med moderat risiko, som kan føre til dødsfald eller større kvæstelser, hvis den ikke undgås.



**OBS!** Dette signalord angiver en fare med moderat risiko, som kan føre til dødsfald eller større kvæstelser, hvis den ikke undgås.



**FORSIGTIG!** Dette signal angiver vigtige instruktioner til at beskytte mod skader på ejendom.



Dette symbol henviser til yderligere oplysninger om emnet.



Jævnspænding

## 2. Tilsigtet anvendelse

---

PARKSIDE PKI 2.8 B2-boreskopet er en optisk inspektionsenhed. Kameraet med svanehals og justerbar LED-belysning kan bruges i områder med dårlig tilgængelighed som hjælp til inspektion og fejlanalyse.

Svanehalsen er vandtæt og egnet til brug i væsker. Bemærk, at kun selve svanehalsen må udsættes for fugt, ikke selve hovedenheden. Enheden må ikke bruges i olier, baser eller syrer.

Producenten fralægger sig ansvar, hvis

- boreskopet ikke bruges i overensstemmelse med den beregnede anvendelse.
- beskadigelse af ejendom eller personskader, der opstår som følge af forkert håndtering af boreskopet eller manglende overholdelse af disse instrukser.
- boreskopet beskadiges eller betjenes, når det er ufuldstændigt eller modificeret.

Dette er en informationsteknologisk enhed. Den må kun anvendes til privat brug, ikke til industrielle eller kommercielle formål.

Vær opmærksom på bestemmelserne og lovene i brugslandet.

### 3. Pakkens indhold

Fjern enheden og alt tilbehøret fra pakken. Fjern pakkematerialet, og kontroller, at alle komponenter er hele og ubeskadigede. Hvis der mangler noget, eller noget er beskadiget, skal du kontakte producenten.

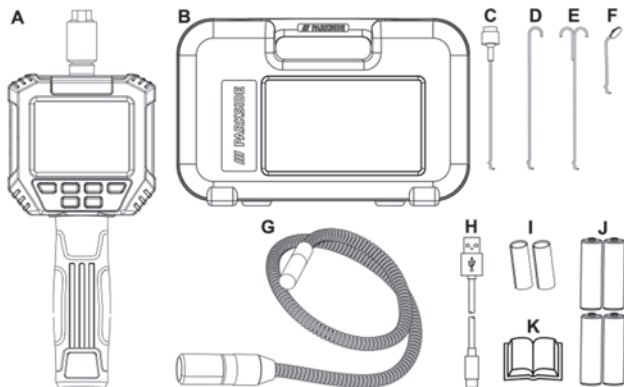

- A PARKSIDE PKI 2.8 B2-boreskop
- B Instrumentæske
- C "Magnet", kameratilbehør
- D "Krog", kameratilbehør
- E "Dobbelt krog", kameratilbehør
- F "Spejl", kameratilbehør
- G Svanehals
- H USB-kabel (USB-A til USB-C)
- I Tilbehørsholder (2 stykker)
- J 4x LR6-batterier (1,5V, størrelse AA, Mignon)
- K Denne betjeningsvejledning (stregtegning)
- L Hurtigvejledning (uden tegninger)

## 4. Tekniske specifikationer

Display	2,8 tommer/7,1 cm diagonal billedstørrelse
Displayets opløsning	240 x 320
Kameraets opløsning	640 x 480
Intern hukommelse	op til 2000 billeder
Tilslutning	USB-C port
Kamerabelysning	6 hvide lysdioder (justerbare til 10 niveauer)
Displayets lysstyrke	Lysstyrken kan justeres til 10 niveauer
Strømforsyning	6V  4x LR6-batterier (1,5V, størrelse AA, Mignon)
Brugstid	min. 350 minutter
Omgivelser/udendørstemperatur	-10°C til +50°C
Tilladte opbevaringsforhold	-10°C til +50°C, maks. 85 % rel. luftfugtighed (ikke-kondenserende)
Svanehalsens samlede længde med kamerahoved	ca. 120 cm
Kameradiameter	8 mm
Beskyttelsesklasse for fleksibel svanehals	IP67
Vægt (uden batterier)	ca. 370 g
Mål for håndholdt enhed (B x H x D)	ca. 9 x 23 x 3,8 cm

De tekniske specifikationer for og designet er med forbehold for ændringer uden varsel.

---

## 5. Sikkerhedsinstruktioner

---

### Generelt



**FARE!** Boreskopet er ikke godkendt til medicinske anvendelser! Det må aldrig indsættes i kropsåbninger! Der er risiko for livstruende kvæstelser!

- Hvis der bemærkes røg, underlige lyde eller mærkelige lugte, må enheden ikke bruges, og det skal undersøges af autoriserede servicemedarbejdere. I dette tilfælde skal man straks slukke for enheden og tage batterierne ud.
- Det er ikke tilladt at bruge produktet til at undersøge mennesker eller dyr. Brugeren, ikke producenten, er selv ansvarlig for alle personskader og materielle skader, der måtte opstå som følge af ikke-tilsigtet brug!
- Før hver brug af boreskopet skal det dobbelttjekkes, at der ikke er nogen udvendige skader. Hvis enheden er beskadiget, må den ikke bruges.



### **FARE! Personlig sikkerhed**

Elektriske enheder er ikke egnede til børn. Personer med nedsat fysisk, sansemæssig eller psykisk kapacitet bør også kun anvende elektriske apparater under passende omstændigheder. Lad aldrig børn eller personer med handicap anvende elektriske enheder uden opsyn, medmindre de har modtaget passende anvisninger og er under opsyn af en kompetent person, som er ansvarlig for deres sikkerhed. Børn skal altid være under opsyn for at sikre, at de ikke leger med produktet. Dette produkt må ikke rengøres eller vedligeholdes af børn uden opsyn. Smådele kan udgøre en kvælningrisiko.

Hvis et batteri sluges, skal der straks søges lægehjælp. Opbevar emballagen utilgængeligt for disse personer. Emballagen er ikke legetøj.



**Der er risiko for kvælning.**



**ADVARSEL! Display**

Udsæt ikke displayet for tryk og hold skarpe genstande på afstand af displayet. Et ødelagt display er forbundet med risiko for kvæstelser. Bær handsker, når du indsamler ødelagte dele og kontakt om nødvendigt producenten.

Hvis der trænger væske ud, skal du gøre følgende:

- Hvis du får væsken på huden, skal det tørres af med en ren klud, og du skal skylle efter med rigeligt vand. Kontakt om nødvendigt lægen.
- Hvis der kommer batterivæske i øjet, skal du skylle det ud med rigeligt rent vand. Derefter skal du straks kontakte en læge eller søge lægehjælp.
- Hvis væsken sluges, skal munden skylles med vand og du skal derefter drikke rigeligt med vand. Kontakt en læge øjeblikkeligt!



**FORSIGTIG! Driftssikkerhed**

Boreskopets kabinet må ikke åbnes. Det indeholder ingen indvendige dele, der kræver vedligeholdelse. Enheden må ikke udsættes for kraftige temperaturudsving, da dette kan føre kondensdannelse fra fugten i luften og kortslutninger. Hvis enheden har været udsat for kraftige temperaturændringer, skal du vente på, at den når omgivelsestemperaturen igen, før du tænder for den (ca. 2 timer).



## **FARE! Batterier**

Isæt batterierne, så polerne vender rigtigt. Se diagrammet på batterierne samt inde i batterirummet. Forsøg ikke at genoplade batterierne, og kast ikke batterierne i åben ild. Bland ikke batterityper (gamle og nye eller kulbaserede og alkaliske batterier osv.). Fjern batterierne, når enheden ikke anvendes i en længere periode. Forkert brug kan forårsage eksplosioner og livsfare.

Batterier må aldrig åbnes eller deformeres, da dette kan resultere i udtrængning af kemikalier, som kan forårsage skader. Hvis batterierne er lækket, skal de fjernes for at forhindre skader på enheden. Lækket batterivæske kan tørres af med en tør, absorberende klud. Bær altid beskyttelseshandsker! Undgå kontakt med huden. Hvis batterivæske kommer i kontakt med huden eller øjnene, skal du straks skylle med masser af rent vand og søge lægehjælp. Batterier kan udgøre kvælningsfare. Batterier er ikke legetøj! Opbevar batterier utilgængeligt for børn. Hvis et batteri sluges, skal du øjeblikkeligt søge lægehjælp.



## **FORSIGTIG! Driftsmiljø/miljøforhold**

Hold hovedenheden væk fra fugt, og sørg for, at der ikke kommer fremmedlegemer ind i den. Sæt ikke beholdere med væske (som f.eks. vaser eller drikkevarer) oven på eller ved siden af enheden. Sørg for, at enheden ikke bliver udsat for direkte vibrationer, støv og varme og sørg også for at den ikke udsættes for sollys eller skarp kunstig belysning, da dette kan beskadige enheden.

Sørg for, at ingen potentielle brandfarer (fx tændte stearinlys) placeres på eller i nærheden af enheden.





## 6. Kom godt i gang og betjening

### 6.1 Oversigt over betjeningslementer og knapfunktioner

Denne betjeningsvejledning har en flap på forsiden, der kan foldes ud. Fold omslaget ud, så du kan se de relevante kontroller til enhver tid.

<b>1</b>	Kamerahoved	<b>2</b>	Display
<b>3</b>	Zoom-knap (sort/hvid-funktion)	<b>4</b>	Optagelsesknop (rul billeder)
<b>5</b>	Afspilningsknop (slet billede)	<b>6</b>	Tænd/sluk-knap (tilbage)
<b>7</b>	Display-lysstyrkeknop (roter/spejlvend billede)	<b>8</b>	Lysknop (rul billeder)
<b>9</b>	Håndtag	<b>10</b>	Batterirum (på bagsiden)
<b>11</b>	USB-C port	<b>12</b>	Svanehals

### 6.2 Oversigt over displaysymboler

	Batteriniveauindikator
	Zoom
	Kamerahovedets LED-lys
	Displayets lysstyrke
	Afspilningstilstand



### 6.3 Isætning eller udskiftning af batterierne

Sørg for, at dit kamera er slukket. Batterirummet [10] sidder på bagsiden af enheden.

Åbn batterirummet ved at skubbe låsen ned og folde batterirummets låg ud. Stofstrimlen i batterirummet gør det nemmere at tage batterierne ud. Når du indsætter batterierne, skal du sørge for, at stofstrimlen er ført hele vejen under alle fire batterier, og at enden af stofstrimlen er let tilgængelig fra ovenfra med batterierne isat.

Isæt fire AA-batterier 1,5V/ LR6-batterier (Mignon) i batterirummet [10]. Du bedes bemærke diagrammet i batterirummet [10] og på batterierne.

Luk dernæst batterirumslåget, indtil det klikker på plads.

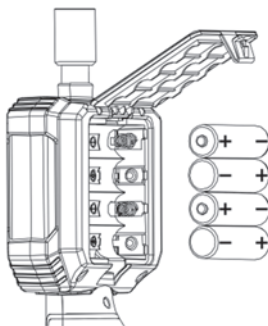

## 6.4 Montering/fjernelse af svanehalen

På grund af den omvendte polaritetsbeskyttelse kan svanehalen kun monteres i én retning. Det gøres ved at føre den omvendte polaritetsbeskyttelse ind i den medfølgende fordybning.

Svanehalen skal skrues ind. Drej skrueforbindelsen mod uret, indtil den er stram.

For at fjerne svanehalen skal skrueforbindelsen drejes mod "Remove" (Fjern), indtil den slipper grebet. Derefter kan du fjerne svanehalen.

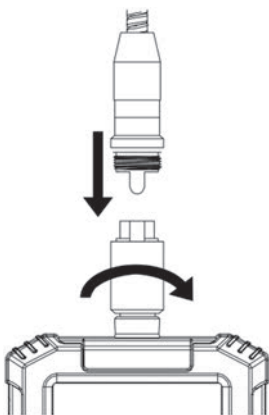

## 6.5. Brug af enheden

### 6.5.1 Sådan tændes/slukkes boreskopet

For at tænde for boreskopet skal du trykke og holde Tænd/sluk-knappen [6] nede i ca. 3 sekunder, indtil displayet [2] lyser. For at slukke boreskopet skal du trykke på og holde tænd-/sluk-knappen [6] inde i omkring 3 sekunder.

### 6.5.2 Lys

Der sidder 6 LED'er i kamerahovedet [1]. Du kan tænde for lampen ved at trykke på Lysknappen [8]. Når du trykker på denne knap flere gange, vil den øge LED'ens lysstyrke trinvis. Der er 10 justerbare niveauer. Hvis der trykkes på Lysknappen [8] igen, efter at det højeste niveau er nået, slukkes lyset. Hvis du skifter lysstyrke og derefter slukker og tænder for kameraet, vil lysstyrken blive nulstillet til standardværdien.



Dette er en særlig lampe, der ikke er egnet til belysning af stuen, men som kun er beregnet til at belyse arbejdsområdet.

### **6.5.3 Displayets lysstyrke**

Du kan bruge Display-lysstyrkeknappen [7] til at justere displayets lysstyrke [2]. Når du trykker på denne knap flere gange, vil den øge displayets [2] lysstyrke trinvis. Der er 10 justerbare niveauer. Så snart det højeste niveau er blevet nået, vil endnu et tryk på Display-lysstyrkeknappen [7] nulstille lysstyrken til den laveste værdi. Værdien vil blive nulstillet til standardindstillingen, hvis du slukker kameraet og tænder det igen.

### **6.5.4 Zoom-funktion**

Zoomknappen [3] kan bruges til at justere zoomfunktionen. Tryk på denne knap for at zoome gradvist. Der er fire tilgængelige zoomniveauer. Hvis der trykkes på Zoom-knappen [3] igen, efter at det højeste zoom-niveau er nået, nulstilles zoom-niveaet. Værdien vil også blive nulstillet til standardindstillingen, hvis du slukker kameraet og tænder det igen.

### **6.5.5 Brugertilpasning af displayet**

Tryk og hold Display-lysstyrkeknappen [7] nede i ca. 2 sekunder for at tilpasse displayet. Med denne indstilling kan du få vist billedet i følgende fire forskellige visninger: Rotér displayet 180°, spejlvend display, spejlvend display plus roter display 180°, og normalt display. Hvis du skifter denne indstilling og derefter slukker og tænder for kameraet igen, vil billedvisningen blive nulstillet til standardværdien.

### **6.5.6 Sådan skiftes der til sort og hvidt display**

Tryk og hold Zoom-knappen [3] nede i ca. 2 sekunder for at skifte mellem sort og hvid og farve. Funktionen vil blive nulstillet til farvedisplay, hvis du slukker og tænder kameraet igen.

### **6.5.7 Optagelse af et billede**

Tryk på Optageknappen [4] for at tage et billede. Alle billedoptagelser gemmes i kameraets interne hukommelse. Du kan gemme op til 2000 billeder. Hvis den interne hukommelse er fuld, viser displayet "100%" [2]. Du skal slette nogle billeder først, før du kan optage flere billeder. For mere om dette, se næste kapitel "Afspilningsfunktion".

### **6.5.8 Afspilningsfunktion**

Tryk på afspilningsknappen [5] for at vise eventuelle optagne billeder. Brug optageknappen [4] eller lysknappen [8] for at skifte mellem de forskellige billeder.

For at slette det aktuelt valgte billede skal du trykke på Afspilningsknappen [5] i ca. 2 sekunder.

For at slette alle billeder skal du trykke og holde afspilningsknappen [5] og displayets lysstyrkeknop [7] nede i ca. 5 sekunder. Når slettesymbolet vises på displayet [2] skal du bekræfte ved kort at trykke på afspilningsknappen [5] eller annullere ved kort at trykke på tænd-/sluk-knappen [6].

Tryk kort på afspilningsknappen [5] for at gå tilbage til live-billedet.

### 6.5.9 Installation af værktøjerne

Følgende tilbehør/holdere leveres sammen med enheden:



Magnet [C]



Krog [D]



Dobbeltkrog [E]



Spejl [F]



Værktøjsholder [I]

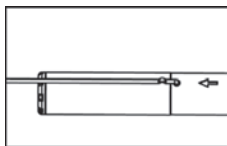

Anbring den lille tilbehørskrog med modhager i åbningen for enden af svanehalsen, lige under kamerahovedet [1].

Bemærk: For magneten [C] skal værktøjsholderen skubbes på forhånd på tilbehørsstykket på grund af dets størrelse.

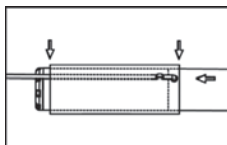

Før forsigtigt tilbehørsholderen [I] hele vejen henover kamerahovedet [1]. Sørg for, at tilbehøret sidder i indføringsrillen på holderen.

### **6.5.10 Overførsel af billeder til en computer**

Du kan bruge det medfølgende USB-kabel [H] til at forbinde boreskopet til en computer (systemkrav: 1 ledig USB-port) og overføre dine billeder til den. Gør følgende:

#### **FORSIGTIG! Tab af data**

Vær forsigtig, når du omdøber mapper og filer. Forsøg IKKE at ændre mappen eller filnavnene, der er gemt på enheden, fra computeren, da du måske ikke er i stand til at læse nogen af de filer, der er gemt her på dit boreskop.



Når du har kopieret dine filer eller mapper til computeren, kan du omdøbe eller redigere dem på computeren.

Træk masselagringsenheden ud af stikkontakten via operativsystemets funktion til sikker fjernelse af hardware, før USB-kablet [H] frakobles boreskopet og computeren.

Producenten påtager sig intet ansvar for tab af data!

- Tilslut USB-kablet [H] til USB-C porten [11] og til den frie USB-port på din tændte computer.
- Hvis boreskopet blev slukket, tændes det automatisk. Der vises et USB-kabelsymbol på displayet [2].
- Computeren vil nu opsætte en flytbar disk, der kan anvendes til at få adgang til dine optagelser.
- Nu er du klar til at overføre billederne til computeren.
- Når du er færdig med at overføre billederne til computeren, kan du sikkert fjerne det flytbare lagermedie med den modsvarende funktion på dit operativsystem.
- Fjern USB-kablet [H] fra boreskopet og computeren.
- Boreskopet slukkes automatisk.

## 6.6 Opbevaring, når det ikke er i brug



Hvis du ikke skal bruge enheden i længere tid, skal du fjerne alle isatte batterier for at forhindre, at de lækker.

Opbevar det rene og tørre boreskop og dets tilbehør i den medfølgende stofpose [B] og på et køligt tørt sted.

## 7. Fejlfinding

### Enheden tænder ikke

1. Batterierne kan være flade, isæt nye batterier.
2. Kontrollér, at batterierne er isat, så polerne vender rigtigt.

### Billederne viser pletter eller skygger.

1. Rengør linsen på kamerahovedet [1] med en let fugtet klud.

### Der kan ikke tages flere billeder.

1. Hukommelsen er fuld. Slet nogle af billederne.

### Billederne eller displayet [2] er meget mørke.





1. Juster displayets lysstyrke.
2. Tænd lyset.

## 8. Rengøring



Hvis enheden er blevet snavset, kan den rengøres med en tør klud eller en let fugtet klud til genstridigt snavs. Undgå at påføre kraftigt tryk på displayet [2], når det rengøres, da dette kan beskadige displayet [2]. Brug ikke opløsningsmidler, skrappe rengøringsmidler eller gasholdige rengøringsmidler. Lad ikke fugt trænge ind i hovedenheden.







Brug en let fugtig klud, og om nødvendigt lidt opvaskemiddel, til at rengøre svanehalsen.







## 9. Miljøregler og oplysninger om bortskaffelse

	<p>Enheder mærket med dette symbol er underlagt det europæiske direktiv 2012/19/EU. Alle elektriske og elektroniske enheder skal bortskaffes særskilt fra husholdningsaffald på officielle genbrugspladser. Skån miljøet, og undgå fare for dit eget helbred ved at bortskaffes denne enhed på korrekt vis. Kontakt de lokale myndigheder, genbrugsstationer eller den forretning, hvor du købte apparatet, for nærmere oplysninger om korrekt bortskaffelse.</p>
	<p>Batterierne skal fjernes fra enheden, inden den bortskaffes. Pas på miljøet. Gamle batterier må ikke bortskaffes sammen med det almindelige husholdningsaffald. De skal lægges i særlige batteriindsamlingskasser. Bemærk venligst, at batterier skal bortskaffes i fuldt afladet tilstand på passende indsamlingssteder for gamle batterier. Hvis der bortskaffes batterier, som ikke er fuldt afladene, skal der tages forholdsregler for at forhindre kortslutning.</p>
	<p>Bortskaf al emballage på miljørigtig vis. Papemballage kan afleveres i papircontaineren eller på offentlige afleveringssteder til genvinding. Film og plastik, der findes i emballagen, skal afleveres på den lokale genbrugsstation til bortskaffelse.</p>
	



	<p><b>Kun relevant for Frankrig:</b></p> <p>Produktet kan genvindes, men er underlagt mere restriktive vilkår for producentansvar og skal indsamles separat.</p>
	<p>Bemærk mærkningerne på emballagematerialet, når det bortskaffes. Det er mærket med forkortelser (a) og tal (b), hvis betydning er som følger:</p>
	<p>1-7: plastik / 20-22: papir og pap / 80-98: kompositmateriale.</p>

Symbol	Materiale	Indeholdt i følgende emballagedele til dette produkt
	Polyethylen-tereftalat	Krympefilm med batterierne, pose til tilbehør
	Polyethylen med høj densitet	—
	Polyvinylchlorid	—
	Polyethylen med lav densitet	—
	Polypropylen	—
	Polystyren	—

	Anden plastic	–
	Bølgepap	Salgsemballage
	Andet pap	–
	Papir	–
	Papir/pap/plastic	–
	Papir/pap/plastic/ aluminium	–

## 10. Bemærkninger om overensstemmelse



Produktet overholder kravene i de gældende europæiske og nationale direktiver. Dokumentation for overensstemmelsen er blevet fremsendt. Producenten besidder de relevante erklæringer og dokumentation.



Produktet opfylder kravene i de gældende nationale direktiver for Den Serbiske Republik.

Produktet opfylder kravene i de gældende nationale direktiver for Storbritannien.

Den fulde udgave af EU-overensstemmelseserklæringen findes på følgende adresse: [https://www.targa.gmbh/downloads/conformity/385152\\_2107.pdf](https://www.targa.gmbh/downloads/conformity/385152_2107.pdf)

## **11. Copyright**

---

Alt indholdet i denne betjeningsvejledning er beskyttet af ophavsret og er kun beregnet til information for brugeren. Kopiering af data og oplysninger uden forudgående, udtrykkelig, skriftlig godkendelse fra ophavsretsindehaveren, er strengt forbudt. Dette gælder også for enhver kommerciel anvendelse af indholdet og oplysningerne. Al tekst og alle diagrammer var opdaterede på trykkesdatoen.

## **12. Garanti- og serviceoplysninger**

---

### **TARGA GmbH - Garanti**

Der er 3 års garanti på dette apparat fra købsdatoen. Opbevar venligst den originale kassebon som bevis for købet. Læs venligst den vedlagte dokumentation, før du tager dit produkt i brug. Hvis der skulle opstå et problem, der ikke kan afhjælpes på denne måde, bedes du kontakte vores hotline. Sørg venligst for at have artikelnummeret eller, i givet fald, serienummeret, parat, når du kontakter os. I tilfælde af, at problemet ikke kan afhjælpes via telefonen, foranlediger vi yderligere service via vores hotline, afhængigt af årsagen til fejlen. Inden for garantiperioden vil produktet, efter vores skøn, enten blive repareret eller udskiftet i tilfælde af materiale- eller fabrikationsfejl. Der påbegyndes ikke en ny garantiperiode ved reparation eller udskiftning af produktet. Forbrugsmateriale, som batterier, akkumulatører og lyskilder er ikke omfattet af garantien.

Dine lovbestemte rettigheder over for sælgeren hverken påvirkes eller begrænses af denne garanti.



**Service**



Telefon: 32 710005

E-mail: [targa@lidl.dk](mailto:targa@lidl.dk)

**IAN: 385152\_2107**



**Producent**

TARGA GmbH

Coesterweg 45

59494 Soest

TYSKLAND

---

# Indice

---

<b>1. Spiegazione dei simboli .....</b>	<b>205</b>
<b>2. Utilizzo previsto .....</b>	<b>206</b>
<b>3. Contenuto della confezione .....</b>	<b>207</b>
<b>4. Specifiche tecniche .....</b>	<b>208</b>
<b>5. Istruzioni di sicurezza .....</b>	<b>208</b>
<b>6. Introduzione e funzionamento .....</b>	<b>212</b>
6.1 Panoramica dei comandi e dei pulsanti .....	212
6.2 Panoramica dei simboli sul display .....	212
6.3 Inserimento/sostituzione delle batterie .....	213
6.4 Montaggio/smontaggio dello stelo .....	214
6.5 Utilizzo del dispositivo .....	214
6.5.1 Accensione/spegnimento del dispositivo .....	214
6.5.2 Illuminazione .....	214
6.5.3 Luminosità del display .....	215
6.5.4 Funzione zoom .....	215
6.5.5 Personalizzazione del display .....	215
6.5.6 Passaggio alla visualizzazione in bianco e nero .....	216
6.5.7 Cattura di un'immagine .....	216
6.5.8 Funzione riproduzione .....	216
6.5.9 Montaggio degli strumenti .....	217
6.5.10 Trasferimento di immagini a un computer .....	218
6.6 Conservazione del dispositivo inutilizzato .....	219
<b>7. Risoluzione dei problemi .....</b>	<b>219</b>
<b>8. Pulizia del dispositivo .....</b>	<b>219</b>

<b>9. Normativa in materia ambientale e informazioni sullo smaltimento .....</b>	<b>220</b>
<b>10. Note di conformità .....</b>	<b>222</b>
<b>11. Copyright .....</b>	<b>223</b>
<b>12. Informazioni sull'assistenza e sulla garanzia.....</b>	<b>223</b>

## **Congratulazioni!**

Acquistando il boroscopio PARKSIDE PKI 2.8 B2 (telecamera per ispezioni) avete scelto un prodotto di qualità. Grazie al suo stelo e alla luce LED regolabile, il boroscopio può essere utilizzato in aree difficilmente raggiungibili, offrendo un valido aiuto per la ricerca e l'analisi di malfunzionamenti.

Prima di utilizzarlo, si consiglia di familiarizzare con il dispositivo e di leggere attentamente queste istruzioni operative. Seguire attentamente le istruzioni di sicurezza e utilizzare il boroscopio solo nei modi e per le finalità descritti nelle istruzioni operative.

Conservare queste istruzioni operative in un luogo sicuro. In caso di cessione o vendita del dispositivo, accertarsi di consegnare con esso tutta la documentazione relativa. Queste istruzioni operative sono parte integrante del prodotto.

## 1. Spiegazione dei simboli

---



**PERICOLO!** Questo segnale indica un pericolo ad alto rischio di morte o ferite gravi.



**ATTENZIONE!** Questo segnale indica un pericolo a medio rischio di morte o ferite gravi.



**ATTENZIONE!** Questo segnale indica un pericolo a basso rischio di ferite leggere o di moderata gravità.



**AVVERTENZA!** Questo segnale indica importanti istruzioni per la protezione da danni alle cose.



Questo simbolo indica ulteriori informazioni sull'argomento.



Tensione CC

## **2. Utilizzo previsto**

---

Il boroscopio PARKSIDE PKI 2.8 B2 è un dispositivo ottico per ispezioni. Grazie al suo stelo e alla luce LED regolabile, il boroscopio può essere utilizzato in aree difficilmente raggiungibili, offrendo un valido aiuto per la ricerca e l'analisi di malfunzionamenti.

Lo stelo è impermeabile e adatto per un impiego in liquidi. Attenzione! Solo lo stelo può essere esposto all'umidità, non il dispositivo principale. Non utilizzare il dispositivo in olii, sostanze alcaline o acidi.

Il produttore non si assume alcuna responsabilità se:

- Il boroscopio non viene impiegato secondo l'utilizzo previsto.
- In caso di danni agli oggetti o alle persone derivanti da un utilizzo improprio del boroscopio o da una mancata osservazione di queste istruzioni.
- Il boroscopio subisce danni o viene messo in funzione dopo essere stato modificato o danneggiato.

Questo apparecchio è un dispositivo di tecnologia informatica. Questo dispositivo può essere utilizzato solo a scopo privato e non con fini industriali, commerciali o medici.

Rispettare le leggi e la normativa in materia vigenti nel paese di utilizzo.



### 3. Contenuto della confezione

Estrarre il dispositivo e gli accessori dall'imballaggio. Rimuovere i materiali d'imballaggio e controllare che tutti i componenti siano completi e integri. In presenza di componenti danneggiati o mancanti, contattare il produttore.

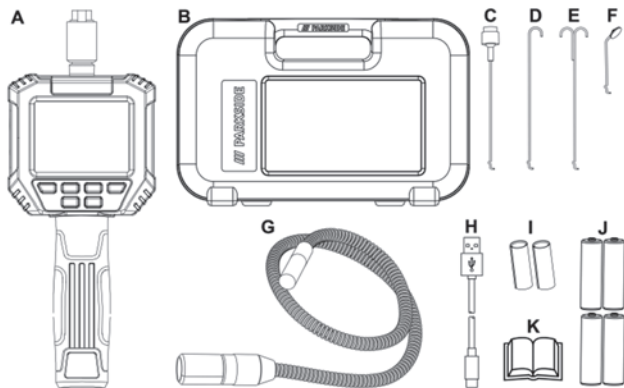

- A Boroscopio PARKSIDE PKI 2.8 B2
- B Valigetta della strumentazione
- C Strumento con il magnete
- D Strumento a uncino
- E Strumento a doppio uncino
- F Strumento a specchio
- G Stelo
- H Cavo USB (da USB A a USB C)
- I 2 manici degli strumenti
- J 4 batterie LR6 (1,5 V, AA, Mignon)
- K Queste istruzioni operative (illustrazione grafica)
- L Guida rapida (non raffigurata)

## 4. Specifiche tecniche

Display	Dimensioni in diagonale dell'immagine 2,8 pollici / 7,1 cm
Risoluzione del display	240 x 320
Risoluzione della telecamera	640 x 480
Memoria interna	Fino a 2000 immagini
Connessione	Porta USB C
Luce della telecamera	6 LED bianchi (regolabili su 10 livelli)
Luminosità del display	Luminosità regolabile su 10 livelli
Alimentazione	6 V  4 batterie LR6 (1,5 V, AA, Mignon)
Durata	Minimo 350 min
Temperatura ambientale/esterna	Da -10 a +50°C
Condizioni di conservazione consentite	Da -10 a +50°C, max. 85% umidità relativa (senza condensa)
Lunghezza totale dello stelo con la testa della telecamera	circa 120 cm
Diametro della telecamera	8 mm
Classe di protezione dello stelo flessibile	IP67
Peso (senza batterie)	circa 370 g
Dimensioni del dispositivo palmare (L x H x P)	circa 9 x 23 x 3,8 cm

Le specifiche tecniche ed il design sono soggetti a modifica senza preavviso.

## 5. Istruzioni di sicurezza

### Generale



**PERICOLO!** Il boroscopio non è approvato per l'utilizzo in campo medico! Non inserirlo mai negli orifizi del corpo!  
Rischio di ferite mortali!

- In presenza di fumo, rumori od odori insoliti, smettere di utilizzare il dispositivo e farlo controllare da personale qualificato. In tal caso, spegnere immediatamente il dispositivo e rimuovere le batterie.
- Non è consentito utilizzare il dispositivo su esseri umani o animali. L'operatore, e non il produttore, sarà responsabile di danni alle persone o alle cose derivanti da un utilizzo non previsto!
- Prima di utilizzare il boroscopio, controllare sempre che non vi siano danni esterni. In caso di danni, non utilizzare il dispositivo.



### **PERICOLO! Sicurezza personale**

I dispositivi elettrici non sono adatti ai bambini. Inoltre, le persone con capacità fisiche, sensoriali o mentali ridotte devono utilizzare i dispositivi elettrici solo in circostanze appropriate. Non permettere a bambini e disabili di utilizzare i dispositivi elettrici da soli, a meno che non sappiano utilizzarli e in presenza di un adulto competente, responsabile della loro sicurezza. I bambini devono essere sottoposti a supervisione per assicurarsi che non giochino con il dispositivo. Non far pulire o mantenere il dispositivo da bambini senza supervisione. Le componenti più piccole possono venire ingerite. In caso di ingestione accidentale, consultare immediatamente un medico. Tenere l'imballaggio lontano dalla portata di queste persone. Il materiale da imballaggio non è un gioco.



### **Rischio di soffocamento.**



### **ATTENZIONE! Display**

Non esercitare pressioni e non utilizzare oggetti appuntiti sullo schermo. In caso di rottura dello schermo sussiste il pericolo di ferirsi. Quando si raccolgono le parti rotte indossare i guanti e contattare il produttore, se necessario.

In caso di fuoriuscita di liquidi, procedere nel seguente modo:

- Se il liquido entra in contatto con la pelle, rimuoverlo con un panno pulito e sciacquare con abbondante acqua. Contattare un medico, se necessario.
- In caso di contatto fra il liquido e gli occhi, risciacquare con abbondante acqua pulita. Contattare immediatamente un medico o recarsi in un pronto soccorso.
- In caso di ingestione del liquido, risciacquare la bocca con acqua e poi bere molta acqua. Contattare immediatamente un medico!



### **AVVERTENZA! Sicurezza nel funzionamento**

Non smontare il corpo del boroscopio, internamente non sono presenti parti che richiedono manutenzione. Non sottoporre il dispositivo a brusche variazioni di temperatura, che potrebbero causare la formazione di condensa e conseguenti cortocircuiti. Se il dispositivo è stato esposto a brusche variazioni di temperatura, attendere che giunga a temperatura ambiente (circa 2 ore) prima di accenderlo.



## **PERICOLO! Batterie**

Inserire le batterie prestando attenzione alla polarità. Fare riferimento alle figure nell'alloggiamento delle batterie e sulle batterie stesse. Non tentare di ricaricare le batterie e non gettarle nel fuoco. Non mescolare le batterie (nuove e vecchie, carbonio e alcaline, ecc.). Quando il dispositivo rimane inutilizzato per lunghi periodi di tempo, rimuovere le batterie. Un uso inappropriato può provocare esplosioni e mettere in pericolo vite.

Le batterie non devono mai essere aperte, modificate o cortocircuitate, in quanto ciò potrebbe provocare una fuoriuscita di sostanze chimiche dannose. In caso di fuoriuscita di liquido dalle batterie, rimuoverle per prevenire danni al dispositivo. Pulire il liquido fuoriuscito dalla batteria con un panno assorbente e asciutto. Indossare sempre guanti protettivi! Evitare qualsiasi contatto con la pelle. In caso di contatto fra il liquido della batteria e la pelle o gli occhi, risciacquare immediatamente con abbondante acqua fresca e rivolgersi a un medico. Le batterie potrebbero provocare soffocamento. Le batterie non sono giocattoli! Conservare le batterie fuori dalla portata dei bambini. In caso di ingestione accidentale, consultare immediatamente un medico.



## **AVVERTENZA! Ambiente operativo/ condizioni ambientali**

Tenere il dispositivo principale lontano da umidità e accertarsi che in esso non penetrino corpi estranei. Non posizionare recipienti contenenti liquidi (come vasi o bicchieri) sopra o in prossimità del dispositivo. Evitare vibrazioni, polvere e temperature eccessive; accertarsi inoltre che il dispositivo non venga esposto a luce solare diretta o a forti luci artificiali, che potrebbero danneggiarlo.

Non posizionare fiamme libere (come candele accese) sopra o in prossimità del dispositivo.





## 6. Introduzione e funzionamento

### 6.1 Panoramica dei comandi e dei pulsanti

Queste istruzioni sono dotate di una parte pieghevole della copertina. Aprirla, in modo da poter fare riferimento ai relativi comandi in qualsiasi momento.

<b>1</b>	Testa della telecamera	<b>2</b>	Display
<b>3</b>	Pulsante zoom (funzione bianco e nero)	<b>4</b>	Pulsante registrazione (scorrimento dell'immagine)
<b>5</b>	Pulsante riproduzione (cancellazione dell'immagine)	<b>6</b>	Pulsante accensione/spegnimento (indietro)
<b>7</b>	Pulsante per la luminosità del display (rotazione / immagine riflessa)	<b>8</b>	Pulsante luce (scorrimento dell'immagine)
<b>9</b>	Maniglia	<b>10</b>	Alloggiamento della batteria (sul retro)
<b>11</b>	Porta USB C	<b>12</b>	Stelo

### 6.2 Panoramica dei simboli sul display

	Indicatore del livello della batteria
	Zoom
	Luce a LED della testa della telecamera
	Luminosità del display
	Modalità riproduzione

### 6.3 Inserimento/sostituzione delle batterie

Accertarsi che la telecamera sia spenta. L'alloggiamento della batteria [10] è situato sul lato posteriore del dispositivo.

Aprire l'alloggiamento della batteria spingendo verso il basso il gancio e aprendo il coperchio dell'alloggiamento della batteria. La striscia di tessuto presente nell'alloggiamento della batteria facilita l'estrazione delle batterie. Quando si inseriscono le batterie, prestare attenzione a che la striscia di tessuto passi sotto tutte e quattro le batterie e che la sua estremità risulti facilmente accessibile una volta che le batterie saranno al loro posto.

Inserire quattro batterie da 1,5 V AA / LR6 (Mignon) nell'alloggiamento della batteria [10]. Prestare attenzione alle figure nell'alloggiamento della batteria [10] e sulle batterie.

Chiudere poi il coperchio dell'alloggiamento della batteria fino a quando non si sente uno scatto.

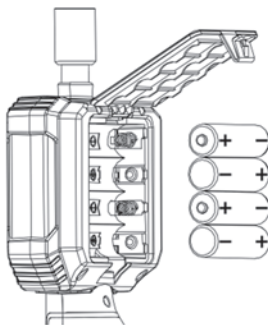

## 6.4 Montaggio/smontaggio dello stelo

A causa della protezione dall'inversione di polarità, lo stelo può essere montato in una sola direzione. A tale scopo, guidare la protezione dall'inversione di polarità nel suo alloggiamento.

A questo punto è necessario avvitare lo stelo. Ruotare il connettore in senso antiorario fino a stringerlo.

Per smontare lo stelo, ruotare il connettore verso "Remove" fino a quando non risulta svitato. Si potrà quindi rimuovere lo stelo.

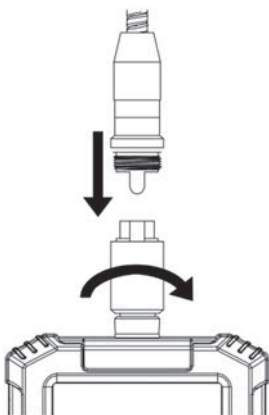

## 6.5 Utilizzo del dispositivo

### 6.5.1 Accensione/spegnimento del dispositivo

Per accendere il boroscopio, tenere premuto il pulsante di accensione/spegnimento [6] per circa 3 sec, fino a quando il display [2] non si illumina. Per spegnere il boroscopio, tenere premuto il pulsante di accensione/spegnimento [6] per circa 3 sec.

### 6.5.2 Illuminazione

La testa della telecamera [1] è dotata di 6 LED. La luce può essere accesa premendo il pulsante luce [8]. Premendo più volte questo pulsante si aumenterà gradualmente la luminosità dei LED. Sono presenti 10 livelli di regolazione. Quando si raggiunge il livello massimo, premendo ancora il pulsante luce [8] si spegnerà la luce. Se si cambia l'impostazione della luminosità e poi si spegne e si riaccende la telecamera, la luminosità verrà riportata al livello predefinito.





Questa lampada particolare non è progettata per l'illuminazione di spazi domestici, ma solo dello spazio di lavoro.

### ***6.5.3 Luminosità del display***

Per regolare la luminosità del display [2] utilizzare il pulsante per la luminosità del display [7]. Premendo più volte questo pulsante si aumenterà gradualmente la luminosità del display [2]. Sono presenti 10 livelli di regolazione. Quando si raggiunge il livello massimo, premendo ancora il pulsante per la luminosità del display [7] si riporterà la luminosità al livello più basso. La luminosità tornerà al livello predefinito spegnendo e riaccendendo il dispositivo.

### ***6.5.4 Funzione zoom***

Utilizzare il pulsante Zoom [3] per attivare questa funzione. Premere il pulsante per aumentare gradualmente lo zoom. Sono disponibili quattro livelli di zoom. Quando si raggiunge il livello massimo, premendo ancora il pulsante zoom [3] si disattiverà questa funzione. Anche questo valore tornerà al livello predefinito spegnendo e riaccendendo il dispositivo.

### ***6.5.5 Personalizzazione del display***

Per personalizzare il display, tenere premuto il pulsante per la luminosità del display [7] per circa 2 sec. Questa funzione consente di mostrare le immagini con quattro diverse visualizzazioni: Visualizzazione ruotata di 180°, visualizzazione riflessa, visualizzazione riflessa e ruotata di 180°, visualizzazione normale. Se si cambia l'impostazione e poi si spegne e si riaccende la telecamera, la visualizzazione dell'immagine verrà riportata al valore predefinito.

### ***6.5.6 Passaggio alla visualizzazione in bianco e nero***

Tenendo premuto il pulsante zoom [3] per circa 2 sec sarà possibile spostarsi fra la visualizzazione in bianco e nero e quella a colori. Spegnendo e riaccendendo il dispositivo, verrà ripristinata la visualizzazione a colori.

### ***6.5.7 Cattura di un'immagine***

Premere il pulsante registrazione [4] per scattare una foto. Le fotografie scattate vengono memorizzate nella memoria interna del dispositivo. È possibile memorizzare fino a circa 2000 immagini. Quando la memoria interna è piena, sul display [2] appare "100%". Per memorizzare nuove immagini sarà necessario cancellarne di vecchie. Per maggiori informazioni, vedere il capitolo successivo "Funzione riproduzione".

### ***6.5.8 Funzione riproduzione***

Premere il pulsante riproduzione [5] per mostrare le foto scattate. Utilizzare il pulsante registrazione [4] o il pulsante luce [8] per spostarsi fra le diverse immagini.

Tenere premuto il pulsante registrazione [5] per circa 2 sec per cancellare l'immagine selezionata.

Per cancellare tutte le immagini, tenere premuti il pulsante riproduzione [5] e il pulsante luminosità dello schermo [7] per circa 5 sec. Quando il simbolo della cancellazione apparirà sul display [2], confermare premendo brevemente il pulsante riproduzione [5] o annullare premendo brevemente il pulsante di accensione/spegnimento [6].

Premere brevemente il pulsante riproduzione [5] per tornare all'immagine dal vivo.

### 6.5.9 Montaggio degli strumenti

Il dispositivo è dotato dei seguenti strumenti/manici:



Magnete [C]



Uncino [D]



Doppio uncino [E]



Specchio [F]



Manico dello strumento [I]

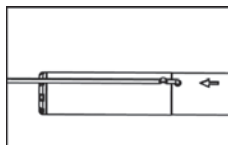

Posizionare il piccolo uncino con i barbigli dello strumento nell'apertura sull'estremità dello stelo, subito sotto la testa della telecamera [1].

Nota: Con il magnete [C], a causa delle sue dimensioni il manico dello strumento deve prima essere spinto sul supporto.

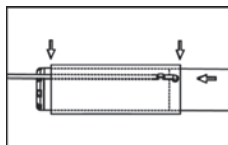

Far delicatamente scivolare il manico dello strumento [I] sulla testa della telecamera [1]. Accertarsi che il supporto sia posizionato nel vano d'inserzione del manico dello strumento.

### **6.5.10 Trasferimento di immagini a un computer**

Il cavo USB [H] in dotazione può essere utilizzato per collegare il boroscopio a un computer (requisiti di sistema: 1 porta USB libera) e trasferire le immagini. Procedere nel seguente modo:

#### **AVVERTENZA! Perdita dei dati**

Quando si rinominano cartelle e file occorre prestare molta attenzione. **NON** cercare di cambiare i nomi delle cartelle o dei file memorizzati sul dispositivo dal computer; in caso contrario, potrebbe non essere più possibile riprodurre i file nel boroscopio. Una volta copiati file e cartelle sul computer, sarà possibile rinominarli o modificarli sul pc.



Prima di scollegare il cavo USB [H] dal boroscopio e dal computer, disconnettere il dispositivo di memorizzazione di massa tramite la funzione di rimozione sicura dell'hardware del sistema operativo.

Il produttore non si assume alcuna responsabilità per eventuali perdite di dati!

- Collegare il cavo USB [H] alla porta USB C [11] e a una porta USB libera sul computer acceso.
- Se il boroscopio è spento, si accenderà automaticamente. Il simbolo di una chiavetta USB apparirà sul display [2].
- Il computer imposterà un disco rimovibile utilizzabile per accedere alle registrazioni.
- A questo punto sarà possibile trasferire le immagini sul computer.
- Una volta terminato il trasferimento di immagini sul computer, scollegare in maniera sicura il supporto di memorizzazione rimovibile utilizzando la relativa funzione del sistema operativo.
- Scollegare il cavo USB [H] dal boroscopio e dal computer.
- Il boroscopio si spegnerà automaticamente.

---

## 6.6 Conservazione del dispositivo inutilizzato



Quando si lascia inutilizzato il dispositivo per lunghi periodi di tempo, rimuovere le batterie per prevenire fuoriuscite di liquido.

Custodire il boroscopio pulito e asciutto, insieme ai suoi accessori, nella valigetta della strumentazione [B] in dotazione in un luogo asciutto e fresco.

---

## 7. Risoluzione dei problemi

### Il dispositivo non si accende

1. Le batterie potrebbero essere scariche, sostituirle.
2. Controllare che le batterie siano inserite con la corretta polarità.

### Le immagini mostrano macchie od ombre.

1. Pulire l'obiettivo sulla testa della telecamera [1] con un panno leggermente inumidito.

### Non è possibile catturare altre immagini.

1. La memoria è piena. Cancellare alcune immagini.

### Le immagini o il display [2] risultano molto scuri.

1. Regolare la luminosità del display.
2. Accendere la luce.





---



## 8. Pulizia del dispositivo







Se il dispositivo fosse sporco, pulirlo con un panno asciutto o, in caso di sporco ostinato, con uno leggermente inumidito. Prestare attenzione a non esercitare forti pressioni durante le operazioni di pulizia dello schermo [2] per evitare di danneggiare lo schermo [2]. Non utilizzare solventi o detersivi aggressivi o spray. Prestare attenzione che nel dispositivo principale non penetri umidità.







Per pulire lo stelo, utilizzare un panno leggermente inumidito e, se necessario, poco detersivo per i piatti.

## 9. Normativa in materia ambientale e informazioni sullo smaltimento

	<p>I dispositivi contrassegnati da questo simbolo sono soggetti alla Direttiva Europea 2012/19/EU. Tutti i dispositivi elettrici ed elettronici devono essere smaltiti separatamente dai rifiuti domestici, presso i centri di smaltimento ufficiali. Evitare danni all'ambiente e pericoli per la salute delle persone smaltendo il dispositivo in maniera appropriata. Per ulteriori informazioni su uno smaltimento appropriato, contattare i locali enti di smaltimento, le autorità competenti o il negozio dove è stato acquistato l'apparecchio.</p>
	<p>Le batterie devono essere rimosse dal dispositivo prima dello smaltimento. Rispettare l'ambiente. Non smaltire le batterie fra i rifiuti domestici. Portarle in un apposito punto di raccolta. Attenzione! Le batterie devono essere smaltite, totalmente scariche, negli appositi punti di raccolta differenziata. Nel caso in cui si gettino batterie non completamente scariche, prendere le necessarie precauzioni per prevenire cortocircuiti.</p>
	<p>Smaltire i materiali d'imballaggio in maniera eco-compatibile. I cartoni dell'imballaggio possono essere portati ai cassonetti per la carta o nei punti di raccolta pubblica per essere riciclati. Eventuali pellicole o plastiche contenute nell'imballaggio possono essere portate nei punti di raccolta pubblica per lo smaltimento.</p>
 <p><b>ES/PT</b></p>	

	<p><b>Valido solo per la Francia:</b></p> <p>Il prodotto è riciclabile, ma è soggetto a termini di responsabilità del produttore più restrittivi e deve essere smaltito separatamente.</p>
	<p>In caso di smaltimento, prestare attenzione ai simboli sull'imballaggio, contrassegnato con abbreviazioni (a) e numeri (b), i cui significati sono i seguenti:</p>
	<p>1-7: plastica / 20-22: carta e cartone / 80-98: materiale composito.</p>

Simbolo	Materiale	Contenuto nei seguenti elementi di imballaggio di questo prodotto
	Polietilene tereftalato	Pellicola contenente le batterie, borsa per gli accessori
	Polietilene ad alta densità	—
	Polivinilcloruro	—
	Polietilene a bassa densità	—
	Polipropilene	—
	Polistirene	—

	Altre plastiche	—
	Cartone ondulato	Confezione di vendita
	Altro cartone	—
	Carta	—
	Carta/cartone/plastica	—
	Carta/cartone/plastica/ alluminio	—

## 10. Note di conformità



Il dispositivo è conforme ai requisiti delle direttive europee e nazionali in materia. L'attestato di conformità è stato fornito. Il produttore è in possesso delle relative dichiarazioni e della documentazione in materia.



Il prodotto è conforme ai requisiti delle direttive nazionali della Repubblica Serba in materia.

Il prodotto è conforme ai requisiti delle direttive nazionali in materia della Gran Bretagna.

Il testo completo della Dichiarazione di Conformità EU è disponibile al seguente indirizzo: [https://www.targa.gmbh/downloads/conformity/385152\\_2107.pdf](https://www.targa.gmbh/downloads/conformity/385152_2107.pdf)



## **11. Copyright**

---

Tutti i contenuti del presente manuale d'uso sono coperti da copyright e vengono forniti unicamente a scopo informativo. È rigorosamente vietato copiare qualsiasi dato o informazione senza precedente autorizzazione scritta ed esplicita dell'autore. Questo si applica anche a un qualsiasi uso commerciale dei contenuti e delle informazioni. Tutti i testi e le illustrazioni sono aggiornati alla data di stampa.

## **12. Informazioni sull'assistenza e sulla garanzia**

---

### **Garanzia di TARGA GmbH**

Con questo apparecchio riceve 3 anni di garanzia a partire dalla data di acquisto. Si prega di conservare lo scontrino fiscale originale come prova d'acquisto. Prima della messa in funzione del prodotto, leggere la documentazione allegata. Se dovesse presentarsi un problema che non si riesce a risolvere con i mezzi indicati, contattare la nostra assistenza clienti. Per ogni richiesta si prega di avere a disposizione il codice articolo o il numero di serie, se esistente. Nel caso in cui non sia possibile trovare una soluzione per via telefonica, tramite la nostra assistenza clienti viene contattata una seconda assistenza, in base alla causa del difetto. Grazie alla garanzia, se dovessero essere riscontrati difetti di materiale o di fabbricazione, il prodotto sarà, a nostra discrezione, riparato o sostituito gratuitamente. La riparazione o sostituzione del prodotto non comporta l'inizio di un nuovo periodo di garanzia. Materiali soggetti a usura come batterie, accumulatori ed elementi illuminanti sono esclusi dalla garanzia.

I suoi diritti legali nei confronti del venditore non sono in alcun modo limitati da questa garanzia.



### **Assistenza**



Telefono: 02 36003201

E-Mail: [targa@lidl.it](mailto:targa@lidl.it)



Telefono: 0842 665 566

E-Mail: [targa@lidl.ch](mailto:targa@lidl.ch)



Telefono: 800 62230

E-Mail: [targa@lidl.com.mt](mailto:targa@lidl.com.mt)

**IAN: 385152\_2107**



### **Produttore**

TARGA GmbH

Coesterweg 45

59494 Soest

GERMANIA

# Tartalomjegyzék

---

<b>1. A szimbólumok magyarázata .....</b>	<b>227</b>
<b>2. Tervezett használat .....</b>	<b>228</b>
<b>3. A csomag tartalma .....</b>	<b>229</b>
<b>4. Műszaki jellemzők .....</b>	<b>230</b>
<b>5. Biztonsági utasítások .....</b>	<b>231</b>
<b>6. Az első lépések és a használata .....</b>	<b>234</b>
6.1 Kezelőszervek és gombfunkciók áttekintése .....	234
6.2 Kijelző szimbólumainak áttekintése.....	234
6.3 Az elemek betétele vagy cseréje .....	235
6.4 A gégecső betétele/kivétele.....	236
6.5 Az eszköz használata .....	236
6.5.1 A boroszkóp be-/kikapcsolása .....	236
6.5.2 Világítás .....	236
6.5.3 Kijelző fényereje .....	237
6.5.4 Nagyítás funkció.....	237
6.5.5 A kijelző testreszabása .....	237
6.5.6 Fekete-fehér kijelzésre átkapcsolás .....	238
6.5.7 Képrögzítés .....	238
6.5.8 Lejátszás funkció .....	238
6.5.9 Az eszközök felszerelése .....	239
6.5.10 Képek számítógépbe továbbítása .....	240
6.6 Tárolás használaton kívül.....	241
<b>7. Hibaelhárítás .....</b>	<b>241</b>
<b>8. Tisztítás .....</b>	<b>241</b>

<b>9. Környezetvédelmi előírások és hulladékkénti elhelyezés .....</b>	<b>242</b>
<b>10. Megfelelőségi megjegyzések .....</b>	<b>244</b>
<b>11. Szerzői jog .....</b>	<b>245</b>
<b>12. Garanciális és szerviz tájékoztatás .....</b>	<b>245</b>

## **Gratulálunk!**

A PARKSIDE PKI 2.8 B2 boroszkóp (ellenőrző kamera) megvásárlásával egy kiváló minőségű termékhez jutott. Ellenőrzési és hibaelemzési segédeszközként nehezen hozzáférhető helyeken használható a gégecsővel és állítható LED-es világítással ellátott kamera.

Az első használat előtt ismerkedjen meg a boroszkóp működésével és figyelmesen olvassa el a Kezelési útmutatót. Gondosan tartsa be a biztonsági utasításokat és csak a Kezelési útmutatóban leírt módon és a megadott célra használja a boroszkópot.

Tartsa a Kezelési útmutatót biztos helyen. Ha továbbadja a boroszkópot, akkor mindenképpen adja át a vonatkozó dokumentumokat is. A Kezelési útmutató a termék részét képezi.

## 1. A szimbólumok magyarázata

---



**VESZÉLY!** Olyan veszélyt vagy nagy kockázatot jelez e figyelmeztető szó, amely halálos vagy súlyos balesethez vezet, ha nem előzi meg azt.



**FIGYELMEZTETÉS!** Olyan mérsékelt veszélyre hívja fel a figyelmet e figyelmeztető szó, mely halálos vagy súlyos sérülést okozhat, ha nem előzi meg azt.



**VIGYÁZAT!** Olyan veszélyt vagy nagy kockázatot jelez e figyelmeztető szó, mely kisebb vagy közepes sérüléshez vezethet, ha azt nem kerüli el.



**FIGYELEM!** Olyan fontos útmutatásokat jelöl e figyelmeztető szó, amelyek betartása vagyoni károk elleni védekezéshez szükséges.



E szimbólum a témakörre vonatkozó fontos információt jelöl.



Egyenfeszültség

## 2. Tervezett használat

---

A PARKSIDE PKI 2.8 B2 boroszkóp egy optikai vizsgálóeszköz. Ellenőrzési és hibaelemzési segédeszközként nehezen hozzáférhető helyeken használható a gégecsővel és állítható LED-es világítással ellátott kamera.

Vízálló és folyadékokban való használatra alkalmas a gégecső. Kérjük, ne feledje, hogy csak a gégecső tehető ki nedvességnek, de a főegység nem. Tilos olajokban, lúgokban vagy savakban használni az eszközt.

A gyártó nem vállal felelősséget, ha

- nem a rendeltetésszerűen használják a boroszkópot.
- anyagi kár vagy személyi sérülés történt a boroszkóp nem megfelelő használata vagy ezen utasítások be nem tartása miatt.
- sérült, nem teljes összeállításban használja vagy módosított a boroszkóp.

Ez egy informatikai eszköz. Ez csak egyéni célokra használható, ipari kereskedelmi vagy orvosi célokra nem felel meg.

Tartsa be az illető ország hatályos rendelkezéseit és jogszabályait.

### 3. A csomag tartalma

Vegye ki a készüléket és annak tartozékait a csomagolásból. Vegye ki az összes csomagolóanyagot, és ellenőrizze, hogy minden alkatrészt sértetlenül megkapott-e. Ha bármely alkatrész hiányzik, vagy sérült, akkor kérjük, hogy lépjen kapcsolatba a gyártóval.

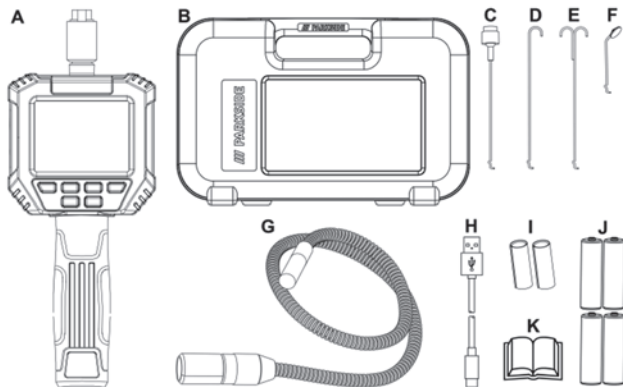

- A PARKSIDE PKI 2.8 B2 boroszkóp
- B Eszköztok
- C „Mágnes” kamera eszköz
- D „Horog” kamera eszköz
- E „Dupla horog” kamera eszköz
- F „Tükör” kamera eszköz
- G Gégecső
- H USB kábel (USB-A - USB-C)
- I Eszköztartó (2 darab)
- J 4x LR6 elem (1,5V, AA méret, ceruzaelem)
- K E Felhasználói útmutató (vonalas rajz)
- L Gyors kezdési útmutató (nem szerepel az ábrán)

## 4. Műszaki jellemzők

Kijelző	7,1 cm-es/2,8" képátmérő méret
Képernyő felbontása	240 x 320
Kamera felbontása	640 x 480
Belső memória	maximum 2000 kép tárolására
Csatlakozás	USB-C port
Kamera világítása	6 fehér LED (10 szintben állítható)
Képernyő fényereje	10 szintben állítható a fényerősség
Tápellátás	6 V  4x LR6 elem (1,5 V, AA méret, ceruzaelem)
Működési idő	minimum 350 perc
Környezeti/kültéri hőmérséklet	-10 °C és +50 °C között
Engedélyezett tárolási feltételek	-10 °C és +50 °C között, maximum 85% relatív páratartalomnál (nem-lecsapódó)
Kamerafejjel együtt a gégecső teljes hossza	kb. 120 cm
Kamera átmérője	8 mm
A hajlékony gégecső védelmi osztálya	IP67
Tömeg (elemek nélkül)	kb. 370 g
Kézi egység méretei (szélesség x magasság x mélység)	kb. 9 x 23 x 3,8 cm

A műszaki adatok és a kivitel változtatás jogát fenntartjuk.



---

## 5. Biztonsági utasítások

---

### Általános



**VESZÉLY!** Nem rendelkezik orvosi alkalmazásra való tanúsítással a boroszkóp! Sohase dugja testnyílásokba! Életveszélyes sérülések kockázata áll fenn!

- Amennyiben bármilyen füstöt, szokatlan hangot vagy szagot észlel, akkor az eszköz már nem használható tovább és azt szakszervizzel kell megvizsgáltatnia. Ilyen esetben azonnal kapcsolja ki az eszközt és vegye ki az elemeket.
- Nem engedélyezett az eszköz emberekben vagy állatokban való használata. Minden olyan személyi sérülés és anyagi kár esetén, mely nem tervezett célra való használatból ered a kezelő és nem a gyártó a felelős!
- A boroszkóp minden használata előtt duplán ellenőrizze sérülések szempontjából az eszközt. Ha sérült az eszköz, akkor ne használja.



### **VESZÉLY! Személyi biztonság**

Az elektromos készülékeket gyerekek nem használhatják. A csökkent fizikai, érzékszervi vagy mentális képességű személyek is csak megfelelő körülmények között működtethetik az eszközt. Sohase engedje, hogy gyerekek vagy csökkent képességű személyek felügyelet nélkül használják az elektromos eszközt, hacsak nem segíti és felügyeli őket megfelelő módon egy képzett, a biztonságukat szavatoló személy. Arra is ügyelni kell, hogy a gyerekek ne játsszanak a termékkel. A terméket felügyelet nélkül hagyott gyerekek nem tisztíthatják és nem tarthatják karban. Fulladásveszélyt idézhetnek elő a kis

alkatrészek. Az elem lenyelése esetén azonnal forduljon orvoshoz. Gyermekek által el nem érhető helyen tartsa a csomagolást. A csomagolóanyag nem játék.



**Fennáll a fulladás veszélye.**



**FIGYELMEZTETÉS! Kijelző**

Ne gyakoroljon nyomást a képernyőre és tartsa távol tőle az éles tárgyakat. A törött képernyő sérülésveszélyt jelent. A törött alkatrészek összeszedéséhez viseljen kesztyűt, szükség esetén pedig lépjen kapcsolatba a gyártóval.

Folyadék kijutása esetén az alábbiak szerint járjon el:

- Ha a folyadék bőrrel érintkezik, törölje le tiszta ruhával majd bő vízzel öblítse le. Szükség esetén forduljon orvoshoz.
- Ha elemfolyadék kerül a szemébe, akkor öblítse le tiszta vízzel. Majd azonnal forduljon orvoshoz, vagy kérjen orvosi ellátást.
- Ha a folyadékot lenyeli, öblögessen vízzel és igyon sok vizet. Azonnal forduljon orvoshoz!



**FIGYELEM! Működési biztonság**

Tilos megbontani az eszköz burkolatát, nincsenek benne karbantartást igénylő alkatrészek. Tilos az eszközt túl nagy hőmérséklet-ingadozásnak kitenni, mivel ez a levegőben lévő pára lecsapódásához vezethet és zárlatot okoz. Ha a készüléket szélsőséges hőmérsékleti hatások érték, a bekapcsolása előtt, várjon, míg az eléri a környezeti hőmérsékletet (körülbelül 2 órát).



## **VESZÉLY! Elemek**

Helyes polaritással tegye be az elemeket. Nézze meg az elemeken és az elemtartó belsejében lévő jelzést. Ne próbálja meg újratölteni az elemet, és ne dobja azokat tűzbe azt. Ne keverje össze a különböző elemeket (régie és új, illetve szén-cink és alkáli stb.). Vegye ki az elemeket, ha az eszközt hosszabb ideig nem használja. A rendeltetésnek nem megfelelő használat robbanást vagy életveszélyt okozhat.

Az elemeket tilos felnyitni, deformálni vagy rövidre zárni, mivel ez a vegyszerek kifolyásához vezet, ami sérüléseket okozhat. Az elemek szivárgása esetén vegye ki azokat az eszköz károsodásának megakadályozására. A kifolyt elemfolyadékot száraz, jó nedvszívó képességű ronggyal törölje le. Mindig viseljen védőkesztyűt! Kerülje a bőrrel való érintkezést. Ha az elemfolyadék bőrrel vagy szemmel érintkezik, azonnal mossa le bő vízzel, és forduljon orvoshoz. Az elemek fulladás veszélyét rejtik magukban. Az elemek nem játékszerek! Tartsa az elemeket gyermekektől távol! Egy elem lenyelése esetén azonnal forduljon orvoshoz.



## **FIGYELEM! Működési környezet/ környezeti feltételek**

Tartsa nedvességtől távol a főegységet és ügyeljen arra, hogy ne kerülhessenek bele idegen tárgyak. Ne tegyen folyadékot tartalmazó tárgyakat (italos üvegeket, vázákat stb.) az eszközre vagy annak közelébe. Kerülje a rázkódást, port és hőt, ezenkívül ügyeljen arra, hogy ne érje közvetlen napfény vagy erős mesterséges fény az eszközt, ellenkező esetben károsodhat az eszköz.

Ügyeljen arra, hogy ne legyenek tűzveszélyt okozó eszközök (pl. égő gyertyák) az eszköz közelében.





## 6. Az első lépések és a használata

### 6.1 Kezelőszervek és gombfunkciók áttekintése

A Kezelési útmutató fedőlapja kihajtható. Hajtsa ki a fedlapot, hogy bármikor láthassa a jelentősebb kezelőszerveket.

<b>1</b>	Kamerafej	<b>2</b>	Kijelző
<b>3</b>	Nagyítás gomb (fekete-fehér funkció)	<b>4</b>	Felvétel gomb (képgörgetés)
<b>5</b>	Lejátszás gomb (képtörlés)	<b>6</b>	Be/ki gomb (vissza)
<b>7</b>	Kijelző fényerő gomb (képfordítás/képtükrözés)	<b>8</b>	Világítás gomb (képgörgetés)
<b>9</b>	Fogantyú	<b>10</b>	Elemrekesz (a hátlapon)
<b>11</b>	USB-C port	<b>12</b>	Gégecső

### 6.2 Kijelző szimbólumainak áttekintése

	Elem töltésszint jelző
	Nagyítás
	Kamerafej LED-es világítása
	Képernyő fényereje
	Lejátszás üzemmód

### 6.3 Az elemek betétele vagy cseréje

Ellenőrizze, hogy ki van-e kapcsolva a kamera. Az elemrekesz [10] az eszköz hátoldalán található.

A zár lenyomásával és az elemrekesz ajtajának kihajtásával nyissa ki az elemrekeszt. Az elemrekeszben található színes szalag könnyíti meg az elemek kivételét. Az elemek betételekor ügyeljen arra, hogy a színes szalag végig a négy elem alatt feküdjön, és amikor a helyükön vannak az elemek, akkor felülről könnyen elérhető legyen a színes szalag.

Tegyen négy 1,5V-os AA méretű/LR6 (ceruza) elemet az elemrekeszbe [10]. Ehhez tekintse meg az elemtartó rekeszben [10] és az elemeken lévő jelzéseket.

Ezután addig nyomja a helyére az elemrekesz fedelét, amíg a helyére nem ugrik.

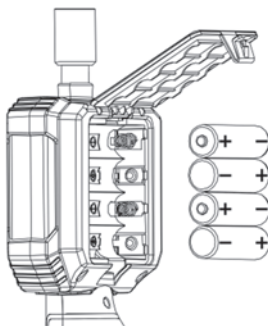

## 6.4 A gégecső betétele/kivétele

A fordított polaritással való bedugás elleni védelem érdekében csak egy irányba dugható be a gégecső. Ehhez vezesse a fordított polaritással való bedugás elleni védelmet a nyílásba.

Most be kell csavarni a gégecsövet. Ütközésig fordítsa az óramutató járásával ellentétesen a csavart.

A gégecső kihúzásához a kioldásig fordítsa a csavaros csatlakozót a „Kivétel” irányába. Ezután kivehető a gégecső.

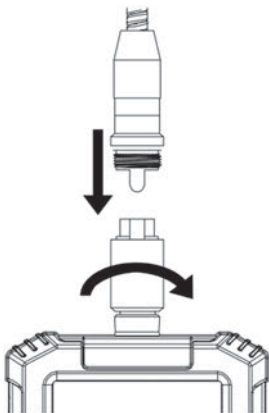

## 6.5 Az eszköz használata

### 6.5.1 A boroszkóp be-/kikapcsolása

A boroszkóp bekapcsolásához nyomja meg és tartsa körülbelül 3 másodpercig megnyomva a Be/ki gombot [6], amíg világítani nem kezd a kijelző [2]. A boroszkóp kikapcsolásához nyomja meg és tartsa körülbelül 3 másodpercig megnyomva a Be/ki gombot [6].

### 6.5.2 Világítás

6 LED van a kamerafejen [1]. A Világítás gomb [8] megnyomásával kapcsolhatja be a világítást. A gomb többszöri megnyomásával lépésenként növelheti a LED-es világítás fényerejét. 10 állítható szint áll rendelkezésre. A legmagasabb szint elérése után a Világítás gomb [8] újbóli megnyomásakor kikapcsolódik a lámpa. Ha megváltoztatja a fényerő beállítását, majd ki- és bekapcsolja a kamerát, akkor visszatér a fényerő beállítása az alapértelmezett beállításra.



Ez egy speciális lámpa, amely nem alkalmas otthoni világításra, hanem kifejezetten a munkahely világítására terveztek.

### **6.5.3 Kijelző fényereje**

A Kijelző fényerő gombot [7] használhatja a kijelző [2] fényerejének a beállítására. A gomb többszöri megnyomása lépésenként növelheti a képernyő [2] fényerejét. 10 állítható szint áll rendelkezésre. A legnagyobb fényerő elérését követően a Kijelző fényerő gomb [7] ismételt megnyomásával a legkisebb fényerőre tér vissza. Ha ki-, majd ismét bekapcsolja a kamerát, akkor az érték az alapértékre tér vissza.

### **6.5.4 Nagyítás funkció**

A Nagyítás gombot [3] használhatja a Nagyítás funkció engedélyezéséhez. Nyomja meg a gombot a nagyítás lépésenkénti növelésére. Négyféle nagyítás áll rendelkezésre. A magasabb szint elérése után a Nagyítás gomb [3] újbóli megnyomásakor megtörténik a Nagyítás funkció működésének a letiltása. Ha ki-, majd ismét bekapcsolja a kamerát, akkor az érték is az alapértékre tér vissza.

### **6.5.5 A kijelző testreszabása**

Nyomja meg és tartsa körülbelül 2 másodpercig megnyomva a Kijelző fényerő gombot [7] a kijelző testreszabásához. E beállítás négy különböző nézetben teszi lehetővé a kép megtekintését: Kijelző elfordítása 180°-kal, kijelző tükrözése, kijelző tükrözése és elforgatása 180°-kal és normál kijelzés. Ha megváltoztatja a beállítását, majd ki- és bekapcsolja a kamerát, akkor visszatér a kép megjelenítés beállítása az alapértelmezett értékre.

### **6.5.6 Fekete-fehér kijelzésre átkapcsolás**

Nyomja meg és tartsa körülbelül 2 másodpercig megnyomva a Nagyítás gombot [3] a fekete-fehér és színes kijelzés közötti átkapcsoláshoz. Ha ki, majd ismét bekapcsolja a kamerát, akkor színes kijelzésre tér vissza.

### **6.5.7 Képrögzítés**

A képfelvétel készítéséhez nyomja meg a Felvétel gombot [4]. Bármelyik rögzített kép menthető a kamera memóriájába. Maximum kb. 2000 kép menthető. Amikor megtelik a memória, akkor a „100%” kijelzés jelenik meg a kijelzőn [2]. További képek készítése előtt először törölnie kell néhány képet. Erre vonatkozó további részletekért a „Lejátszás funkció” című részt nézze meg.

### **6.5.8 Lejátszás funkció**

Nyomja meg a Lejátszás gombot [5] a rögzített képek megtekintésére. A Felvétel gombot [4] vagy a Világítás gombot [8] a különböző képek közötti váltáshoz.

Az éppen kiválasztott kép törléséhez nyomja meg és tartsa körülbelül 2 másodpercig megnyomva a Lejátszás gombot [5].

Az összes kép törléséhez tartsa körülbelül 5 másodpercig megnyomva a lejátszás gombot [5] és a fényerő gombot [7]. Amikor megjelenik a törlés szimbóluma a kijelzőn [2], akkor a lejátszás gomb [5] rövid megnyomásával ellenőrizzé, vagy a Be/ki gomb [6] megnyomásával szakítsa meg.

Az élő képhez való visszatéréshez rövid időre nyomja meg a lejátszás gombot [5].



### 6.5.9 Az eszközök felszerelése

A következő segédeszközök/tartók tartoznak ezen eszközhöz:



Mágnes [C]



Horog [D]



Dupla horog [E]



Tükör [F]



Eszköztartó [I]

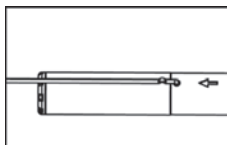

Tegye a kis szakállas horgot a gégecső végén található nyílásba, éppen a kamerafej [1] alá.

Megjegyzés: A mágnes [C] esetén az eszköztartót a mérete miatt be kell nyomni a feltétbe.

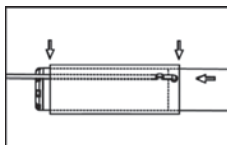

Körültekintően, ütközésig csúsztassa az eszköztartót [I] a kamerafejre [1]. Ellenőrizze, hogy az eszköztartó nyílásában van-e a feltét.

### **6.5.10 Képek számítógépbe továbbítása**

A mellékelt USB-kábelt [H] használhatja a boroszkópnak egy számítógéphez való csatlakoztatásához (rendszerkövetelmények: 1 szabad USB-port), és a képei átviteléhez. A következők szerint járjon el:

#### **FIGYELEM! Adatvesztés**

Legyen óvatos bármelyik mappa vagy fájl átnevezésénél. NE próbálja meg módosítani az eszközön tárolt mappa- vagy fájlneveket a számítógépről, mert nem tud majd lejátszani egyetlen a boroszkópon lévő fájl sem.



Miután a fájlokat vagy a mappákat a számítógépre másolta, ott már átnevezheti vagy szerkesztheti azokat.

Az USB-kábel [H] boroszkóp és számítógép csatlakozásának bontása előtt az operációs rendszer biztonságos hardver eltávolítás funkciója segítségével bontsa háttértár kapcsolatát.

A gyártó nem vállal felelősséget az adatvesztésért!

- Dugja az USB-kábel [H] csatlakozóját a USB-C portba [11], illetve a számítógépe egy szabad USB-portjába.
- Ha ki volt kapcsolva a boroszkóp, akkor az automatikusan bekapcsolódik. Egy USB-memóriakártya szimbólum jelenik meg a kijelzőn [2].
- A számítógép most beállít egy hordozható tárolót, mely a felvételeihez való hozzáféréshez használható.
- Most átviheti a képeket a számítógépére.
- A képeknek a számítógépére való átvitele után az operációs rendszer megfelelő funkciója használatával biztonságosan bontsa a hordozható tároló csatlakozását.
- Húzza ki az USB kábel [H] csatlakozóját a boroszkópból és a számítógépből.
- Automatikusan kikapcsolódik a boroszkóp.

## 6.6 Tárolás használaton kívül



Ha hosszabb ideig nem használja a boroszkópot, akkor a szivárgás elkerülése érdekében vegye ki az elemeket.

Tiszta és száraz helyen tárolja a boroszkópot, illetve száraz és hűvös helyen tárolja tartozékait a mellékelt eszköztokban [B].

## 7. Hibaelhárítás

### Az eszköz nem kapcsolódik be.

1. Lehet, hogy az elemek lemerültek, helyezzen be új elemeket.
2. Ellenőrizze, hogy az elemek helyes polaritással lettek-e betéve.

### A képek foltosak vagy árnyékosak.

1. Tisztítsa meg a kamerafejen [1] található lencsét egy enyhén nedves kendővel.

### Nem készíthető több kép.

1. A memória megtelt. Töröljön néhány képet.

### Nagyon sötétek a képek vagy a kijelző [2].





1. Állítsa be a kijelző fényerejét.
2. Kapcsolja be a világítást.



## 8. Tisztítás





Ha beszenyeződött az eszköz, akkor száraz kendővel vagy makacs szennyeződés esetén enyhén megnedvesített kendővel tisztítsa meg azt. Ügyeljen arra, hogy fejtse ki nagy nyomást a képernyőre [2] a tisztítás során, hogy elkerülje a képernyő [2] károsodását. Ne használjon oldószert, maró vagy gáznemű tisztítószeret. Nem juthat nedvesség a főegységbe.

A gégecső tisztításához szükség esetén folyékony mosogatószerrel kissé megnedvesített kendőt használjon.

## 9. Környezetvédelmi előírások és hulladékkénti elhelyezés

	<p>Az ilyen jellel ellátott készülékek a 2012/19/EU sz. európai irányelv hatálya alá esnek. Valamennyi elektromos és elektronikus készüléket a háztartási hulladéktól elkülönítve kell hulladékként elhelyezni a hatóságok által meghatározott helyen. A környezet, illetve saját egészsége károsításának elkerülése érdekében megfelelő módon selejtezze le a készüléket. A termék megfelelő leselejtezéséről további információt a helyi kormányzattól, hulladékkezelési szolgáltatóktól, illetve a készülék vásárlásának helyén kaphat.</p>
	<p>A hulladékkénti elhelyezése előtt ki kell vennie az elemeket. Tartsa tiszteltben a környezetet. A lemerült elemeket tilos a háztartási szemétkébe dobni. Ezeket a használt elem gyűjtőhelyén kell leadni. Ne feledje, hogy az elem teljesen lemerült állapotban kell hulladékként elhelyezni a megfelelő használt elem gyűjtőpontokon. A nem teljesen lemerült elemek hulladékba helyezése esetén legyen óvatos, hogy okozzon rövidzárlatot.</p>
	<p>A használt csomagolást környezetbarát módon helyezze el hulladékként. A kartondoboz szelektív hulladékgyűjtőbe tehető vagy újrahasznosításra egy nyilvános gyűjtőhelyre vihető. A csomagban található bármilyen fóliát vagy műanyagot a nyilvános gyűjtőhelyen kell hulladékként elhelyezni.</p>
 <p><b>ES/PT</b></p>	

	<p><b>Csak Franciaországra érvényes:</b></p> <p>Újrahasznosítható a termék, de szigorúbb gyártói felelősségi feltételek vonatkoznak rá, és szelektíven kell a gyűjtését végezni.</p>
	<p>A hulladékkénti elhelyezésekor figyeljen a csomagolóanyagon található jelzésekre, rövidítésekre (a) és számokra (b) találhatóak bennük, amelyek jelentése:</p>
	<p>1-7: műanyag / 20-22: papír és karton / 80-98: kompozit anyag</p>

Jel	Anyag	A következő csomagolóelemeket tartalmazza a termék
	Polietilén-tereftalát	Az elemeket tartalmazó zsugorfólia, tartozékcscskó.
	Nagy sűrűségű polietilén	–
	Polivinil-klorid	–
	Kis sűrűségű polietilén	–
	Polipropilén	–
	Polisztirol	–

	Egyéb műanyagok	–
	Hullámkarton doboz	Értékesítési csomagolás
	Egyéb kartonpapír	–
	Papír	–
	Papír/kartonpapír/ műanyag	–
	Papír/kartonpapír/ műanyag/alumínium	–

## 10. Megfeleléségi megjegyzések



A termék megfelel a vonatkozó európai és nemzeti irányelveknek. A megfeleléségi nyilatkozat mellékelve van. A gyártó rendelkezik a megfelelő nyilatkozatokkal és a dokumentációval.



A termék megfelel a Szerb Köztársaság vonatkozó nemzeti irányelvei követelményeinek.



A termék megfelel az Egyesült Királyság vonatkozó jogszabályai követelményeinek.

A következő internetes címen található meg az EU Megfeleléségi nyilatkozat teljes szövege:

[https://www.targa.gmbh/downloads/conformity/385152\\_2107.pdf](https://www.targa.gmbh/downloads/conformity/385152_2107.pdf)

## **11. Szerzői jog**

---

E Kezelési útmutató tartalmát szerzői jog védi és kizárólag az olvasó tájékoztatására szolgál. Szigorúan tilos az adatok és információk másolása a szerző előzetes, kifejezett írásbeli hozzájárulása nélkül. Ez vonatkozik a tartalom és az információk bármilyen kereskedelmi célú felhasználására is. Valamennyi szöveg és ábra napra kész állapotú a nyomtatás idején.

## **12. Garanciális és szerviz tájékoztatás**

---

### **A TARGA GmbH által nyújtott garancia**

E készülék garanciája 3 év a vásárlás időpontjától számítva. Jól őrizze meg az eredeti kasszaszalagot, ez szolgál vásárlási bizonylatként. A termék üzembe helyezése előtt olvassa át a mellékelt dokumentációt. Amennyiben olyan probléma jelentkezik, amelyet így nem lehet megoldani, forduljon a forródrót szolgálatunkhoz. Bármilyen kérés esetén tartsa készenlétben a cikkszámot, vagy ha van ilyen, a sorozatszámot. Amennyiben a telefonos megoldás nem lehetséges, a forródrót szolgálatunk a hiba okától függően egy szervizmegoldást kezdeményez. A garancia ideje alatt a terméket anyag vagy gyártási hiba esetén a saját belátásunk szerint ingyenesen megjavítjuk vagy kicseréljük. A termék javításával vagy cseréjével nem kezdődik újra a garancia érvényessége. A fogyó anyagok, mint például elemek, akkumulátorok és égők nem képezik a garancia tárgyát.

Nem érinti, illetve nem korlátozza e garancia az eladóval szemben fennálló törvényen alapuló jogait.



## Szerviz



Telefon: 06800 21225

E-Mail: [targa@lidl.hu](mailto:targa@lidl.hu)

**IAN: 385152\_2107**



## Gyártó

TARGA GmbH

Coesterweg 45

59494 Soest

NÉMETORSZÁG



---

# Vsebina

---

<b>1. Razlaga uporabljenih simbolov .....</b>	<b>249</b>
<b>2. Namenska uporaba .....</b>	<b>250</b>
<b>3. Vsebina paketa.....</b>	<b>251</b>
<b>4. Tehnični podatki.....</b>	<b>252</b>
<b>5. Varnostna navodila .....</b>	<b>252</b>
<b>6. Začetek uporabe in delovanje .....</b>	<b>256</b>
6.1 Pregled funkcij krmilnih elementov in tipk .....	256
6.2 Pregled simbolov na zaslonu.....	256
6.3 Vstavljanje oz. zamenjava baterij .....	257
6.4 Namestitev/odstranjevanje upogljivega nosilca .....	258
6.5 Uporaba naprave.....	258
6.5.1 Vkllop/izklop boroskopa .....	258
6.5.2 Osvetlitev.....	258
6.5.3 Svetlost zaslona .....	259
6.5.4 Funkcija Zoom.....	259
6.5.5 Prilagoditev zaslona .....	259
6.5.6 Preklop na črno-beli zaslon.....	259
6.5.7 Fotografiranje.....	260
6.5.8 Funkcija predvajanja .....	260
6.5.9 Namestitev pripomočkov .....	261
6.5.10 Prenos fotografij na računalnik .....	262
6.6 Shranjevanje, ko se ne uporablja .....	263
<b>7. Odpravljanje težav .....</b>	<b>263</b>
<b>8. Čiščenje .....</b>	<b>263</b>

<b>9. Okoljski predpisi in informacije glede odstranjevanja....</b>	<b>264</b>
<b>10. Opombe o skladnosti .....</b>	<b>266</b>
<b>11. Avtorske pravice .....</b>	<b>267</b>
<b>12. Garancija in servisne informacije.....</b>	<b>267</b>

## **Čestitamo!**

Z nakupom boroskopa (inšpekcijske kamere) PARKSIDE PKI 2.8 B2 ste izbrali kakovosten izdelek. Kamera z upogljivim nosilcem in prilagodljivo LED osvetlitvijo se lahko uporablja na težko dostopnih območjih kot pripomoček za pregled in analizo napak.

Pred prvo uporabo boroskopa se dobro seznanite z načinom delovanja in natančno preberite ta navodila za uporabo. Dosledno upoštevajte varnostna navodila in boroskop uporabljajte samo, kot je opisano v navodilih za uporabo in za navedene aplikacije.

Navodila za uporabo shranite na varnem mestu. Če boroskop izročite drugi osebi, priložite tudi vse ustrezne dokumente. Navodila za uporabo so del izdelka.

## 1. Razlaga uporabljenih simbolov

---



**NEVARNOST!** Ta opozorilna beseda označuje nevarnost z visokim tveganjem, ki povzroči smrt ali težje telesne poškodbe, če se ji ne izognete.



**OPOZORILO!** Ta opozorilna beseda označuje nevarnost s srednje velikim tveganjem, ki lahko povzroči smrt ali težje telesne poškodbe, če se ji ne izognete.



**POZOR!** Ta opozorilna beseda označuje nevarnost z nizkim tveganjem, ki lahko povzroči manjše ali srednje težke telesne poškodbe, če se ji ne izognete.



**PREVIDNOST!** Ta opozorilna beseda označuje pomembna navodila za zaščito pred škodo na opremi.



Simbol označuje dodatne informacije o zadevi.



Enosmerna napetost

## 2. Namenska uporaba

---

Boroskop PARKSIDE PKI 2.8 B2 je naprava za optični pregled. Kamera z upogljivim nosilcem in prilagodljivo LED osvetlitvijo se lahko uporablja na težko dostopnih območjih kot pripomoček za pregled in analizo napak.

Upogljiv nosilec je vodoodporen in se lahko uporablja v tekočinah. Upoštevajte, da se vlaga lahko izpostavlja samo upogljiv nosilec, ne pa tudi glavna enota. Naprave ni dovoljeno uporabljati v oljih, alkalijah ali kislinah.

Proizvajalec ne prevzema odgovornosti, če:

- se boroskop ne uporablja v skladu z namensko uporabo;
- je prišlo do škode na opremi ali telesnih poškodb zaradi nepravilne uporabe boroskopa oz. zaradi neupoštevanja teh navodil;
- je boroskop poškodovan oz. je deloval, ko je bil nepopoln ali spremenjen.

Naprava spada na področje informacijske tehnologije. Uporablja se lahko samo za privatne namene in ne za industrijske, komercialne ali medicinske namene.

Upoštevajte predpise in zakone, ki veljajo v posamezni državi uporabe.

### 3. Vsebina paketa

Napravo in vso dodatno opremo odstranite iz embalaže. Odstranite ves embalažni material in preverite, če so vsi deli prisotni in nepoškodovani. V primeru poškodbe ali manjkajočih delov se obrnite na proizvajalca.

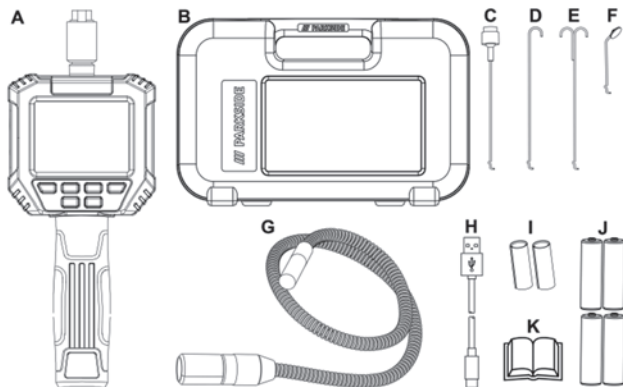

- A Boroskop PARKSIDE PKI 2.8 B2
- B Kovček za instrument
- C "Magnet" za kamero
- D "Obešalo" za kamero
- E "Dvojno obešalo" za kamero
- F "Zrcalo" za kamero
- G Upogljiv nosilec
- H USB kabel (USB A v USB C)
- I Držalo za pripomočke (2 kosa)
- J 4 baterije LR6 (1,5 V, velikosti AA, Mignon)
- K Ta navodila za uporabo (z risbami)
- L Vodič za hiter začetek (ni prikazan)

## 4. Tehnični podatki

Zaslon	Diagonalna velikost slike 2,8 palca/7,1 cm
Ločljivost zaslona	240 x 320
Ločljivost kamere	640 x 480
N otranji pomnilnik	za do 2000 slik
Priključitev	USB C priključek
Osvetlitev kamere	6 belih svetlečih diod (možna nastavitvev na 10 nivojev)
Svetlost zaslona	Svetlost se lahko nastavi na 10 nivojev
Napajanje	6 V  4 baterije LR6 (1,5 V, velikosti AA, Mignon)
Čas delovanja	najmanj 350 minut
Temperatura okolja/zunanja temperatura	-10 °C do +50 °C
Dovoljeni pogoji shranjevanja	-10 °C do +50 °C, maks. 85 % rel. vlažnost (brez kondenza)
Skupna dolžina upogljivega nosilca z glavo kamere	približno 120 cm
Premer kamere	8 mm
Razred zaščite upogljivega nosilca	IP67
Masa (brez baterij)	približno 370 g
Dimenzije prenosne enote (Š x V x G)	približno 9 x 23 x 3,8 cm

Pridržujemo si pravico do spremembe tehničnih specifikacij in oblike brez predhodnega obvestila.

## 5. Varnostna navodila

### Splošno



**NEVARNOST!** Boroskop ni odobren za uporabo v medicini! Nikoli ga ne smete vstavljati v telesne odprtine! Obstaja nevarnost smrtno nevarnih poškodb!

- V primeru, ko opazite dim, nenavaden zvok ali nepričakovane vonjave, naprave ne uporabljajte več ter jo odnesite v pregled v pooblaščen servisni center. Napravo v tem primeru takoj izključite in odstranite baterije.
- Izdelka ni dovoljeno uporabljati na ljudeh ali živalih. Za vse telesne poškodbe in materialno škodo, do katerih pride v primeru nenamenske uporabe, je odgovoren uporabnik in ne proizvajalec!
- Pred vsako uporabo boroskopa ponovno preverite, da na izdelku ni zunanjih poškodb. Če je boroskop poškodovan, ga ne uporabljajte.



### **NEVARNOST! Osebna varnost**

Električne naprave niso primerne za otroke. Tudi osebe z omejenimi telesnimi, čutnimi ali razumskimi sposobnostmi v določenih okoliščinah ne smejo uporabljati električnih naprav. Otrokom ali invalidnim osebam nikoli ne dovolite, da brez nadzora uporabljajo električne naprave, razen v primeru, ko jih oseba, ki je odgovorna za njihovo varnost, nadzira oz. jih je ustrezno poučila. Vedno zagotovite ustrezen nadzor otrok in preprečite, da bi se igrali z izdelkom. Otroci ne smejo brez nadzora čistiti ali vzdrževati izdelka. Majhni deli lahko predstavljajo nevarnost zadužitve. Če pride do pogoltitvenja majhnih delov, takoj poiščite zdravniško pomoč. Embalažni material shranjujte izven dosega teh oseb. Embalažni material ni igrača.



### **Obstaja nevarnost zadužitve.**



### **OPOZORILO! Zaslon**

Ne pritiskajte na zaslon in se ga ne dotikajte z ostrimi predmeti. Počen zaslon predstavlja nevarnost poškodbe. Pri pobiranju razbitih delov uporabljajte rokavice in se po potrebi obrnite na proizvajalca.

Postopek v primeru iztekanja tekočine:

- Če tekočina pride v stik s kožo, jo obrišite s čisto krpo in izperite z veliko količino vode. Po potrebi se posvetujte z zdravnikom.
- Če tekočina iz baterije zaide v oko, ga takoj izperite z veliko količino čiste vode. Nato takoj poiščite zdravniško pomoč.
- Če tekočino pogoltnete, usta najprej izperite z vodo in nato popijte veliko količino vode. Takoj poiščite zdravniško pomoč!



### **PREVIDNOST! Varnost delovanja**

Ohišja borskopa ni dovoljeno odpirati. V notranjosti ni nobenega dela, ki zahteva vzdrževanje. Naprava ne sme biti izpostavljena velikim spremembam temperature, ker le-te lahko povzročijo nastanek vlage zaradi kondenzacije in posledično kratek stik. Če je bila naprava izpostavljena velikim spremembam temperature, pred vklopom počakajte (približno 2 uri), da doseže temperaturo okolja.





## **NEVARNOST! Baterije**

Vstavite baterije in pazite na pravilno polariteto. Upoštevajte shemo na baterijah in v predelu za baterije. Baterij ne poskušajte napolniti ter jih nikoli ne odvrzite v ogenj. Ne mešajte različnih tipov baterij (starih in novih ali ogljikovih in alkalnih itd.). Ko naprave dalj časa ne nameravate uporabljati, odstranite baterije. V primeru nepravilne uporabe lahko pride do eksplozije in ogrožanja življenja.

Baterij ni nikoli dovoljeno odpirati, deformirati ali kratko vezati, ker lahko pride do puščanja kemikalij, kar lahko povzroči telesne poškodbe. Če pride do iztekanja baterij, jih odstranite, da preprečite poškodbo naprave. Tekočino, ki izteče iz baterije, lahko obrišete s suho, vpojno krpo. Vedno uporabljajte zaščitne rokavice! Izogibajte se stiku s kožo. Če tekočina iz baterije pride v stik z vašo kožo ali očmi, prizadeta mesta takoj izperite z veliko količino vode in poiščite zdravniško pomoč. Baterije lahko predstavljajo nevarnost zadušitve. Baterije niso igrače! Baterije shranjujte izven dosega otrok. Če pride do pogoltnjenja baterije, takoj poiščite zdravniško pomoč.



## **PREVIDNOST! Delovno okolje/ pogoji v okolju**

Glavne enote ne uporabljajte v okolju z veliko vlažnostjo in zagotovite, da vanjo ne morejo prodreti tujki. Na napravo ali v njeno bližino ne postavljajte predmetov, ki vsebujejo tekočino (pijače, vaze itd.). Preprečite izpostavljenost vibracijam, prahu in vročini ter zagotovite tudi, da naprava ni izpostavljena neposredni sončni svetlobi ali močni umetni razsvetljavi, da se naprava ne poškoduje.

Pazite, da na ali v bližino naprave ne postavite predmetov, ki predstavljajo nevarnost požara (npr. gorečih sveč).





## 6. Začetek uporabe in delovanje

### 6.1 Pregled funkcij krmilnih elementov in tipk

Navodila za uporabo imajo prepognjeno platnico. Razprite platnice, da si lahko kadarkoli ogledate ustrezne krmilne elemente.

<b>1</b>	Glava kamere	<b>2</b>	Zaslon
<b>3</b>	Tipka Zoom (funkcija črno-belega zaslona)	<b>4</b>	Tipka za snemanje (pomikanje slik)
<b>5</b>	Tipka za predvajanje (brisanje slike)	<b>6</b>	Tipka za vklop/izklop (nazaj)
<b>7</b>	Tipka za svetlost zaslona (vrtenje/zrcaljenje slike)	<b>8</b>	Tipka za osvetlitev (pomikanje slik)
<b>9</b>	Ročaj	<b>10</b>	Predel za baterijo (na zadnji strani)
<b>11</b>	USB C priključek	<b>12</b>	Upogljiv nosilec

### 6.2 Pregled simbolov na zaslonu

	Indikator baterij
	Zoom
	LED lučke v glavi kamere
	Svetlost zaslona
	Način za predvajanje

### 6.3 Vstavljanje oz. zamenjava baterij

Kamera mora biti izključena. Predal za baterije [10] je na zadnji strani naprave.

Odprite predal za baterije: zapah potisnite navzdol in pokrov predala za baterije dvignite navzven. Trak iz blaga v predalu za baterije olajša odstranjevanje baterij. Ko vstavljate baterije, zagotovite, da je trak iz blaga nameščen pod vsemi štirimi baterijami, konec traku pa mora biti lahko dostopen z zgornjega dela, ko so baterije vstavljene.

V predal za baterije [10] vstavite štiri baterije LR6 (1,5 V, velikosti AA, Mignon). Upoštevajte shemo v predalu za baterije [10] in oznake na baterijah.

Zatem zaprite pokrov predala za baterije, dokler se slišno ne zaskoči.

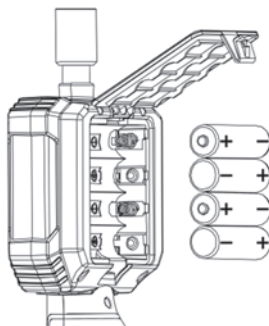

## 6.4 Namestitev/odstranjevanje upogljivega nosilca

Zaradi zaščite pred zamenjavo polaritete se upogljiv nosilec lahko namesti samo v eni smeri. V ta namen potisnite zaščito pred zamenjavo polaritete v ustrezno zarezo.

Upogljiv nosilec je nato treba priviti. Navojni priključek zavrtite v nasprotno smer urinega kazalca, dokler ni dobro pritrjen.

Za odstranjevanje upogljivega nosilca zavrtite navojni priključek v smer za odstranjevanje, dokler se ne sprostí. Nato lahko upogljiv nosilec odstranite.

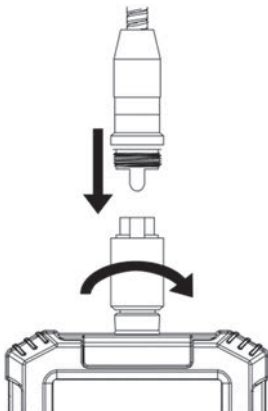

## 6.5 Uporaba naprave

### 6.5.1 Vkllop/izkllop boroskopa

Za vklop boroskopa pritisnite in za približno 3 sekunde zadržite tipko za vklop/izkllop pripravljenosti [6], dokler ne zasveti zaslon [2]. Za izkllop boroskopa pritisnite in za približno 3 sekunde zadržite tipko za vklop/izkllop [6].

### 6.5.2 Osvetlitev

V glavi kamere [1] je 6 svetlečih diod. Osvetlitev lahko vklopite s pritiskom na tipko za osvetlitev [8]. Z večkratnim pritiskom na tipko po korakih višate svetlost svetlečih diod. Nastavite lahko 10 nivojev. Ko je dosežen najvišji nivo, s ponovnim pritiskom na tipko za osvetlitev [8] izklopite osvetlitev. Če spremenite nastavitve svetlosti ter nato izklopite in ponovno vklopite kamero, se svetlost svetlečih diod ponastavi na privzeto vrednost.



To je posebna lučka, ki ni primerna za osvetlitev stanovanjskega prostora, temveč samo za osvetlitev delovnega prostora.

### **6.5.3 Svetlost zaslona**

S tipko za svetlost zaslona [7] lahko prilagodite svetlost zaslona [2]. Z večkratnim pritiskom na tipko po korakih višate svetlost zaslona [2]. Nastavitve lahko 10 nivojev. Ko je dosežen najvišji nivo, s ponovnim pritiskom na tipko za svetlost zaslona [7] ponastavite svetlost na najnižjo vrednost. Vrednost se ponastavi na privzeto vrednost, če izklopite in ponovno vklopite kamero.

### **6.5.4 Funkcija Zoom**

Z uporabo tipke Zoom [3] lahko vklopite funkcijo Zoom. S pritiskom na to tipko po korakih višate povečavo. Na voljo so štirje nivoji povečave. Ko je dosežen najvišji nivo povečave, s ponovnim pritiskom na tipko Zoom [3] izklopite povečavo. Vrednost se na privzeto vrednost ponastavi tudi, če izklopite in ponovno vklopite kamero.

### **6.5.5 Prilagoditev zaslona**

Za prilagoditev zaslona pritisnite in za približno 2 sekundi zadržite tipko za svetlost zaslona [7]. Ta nastavitev omogoča prikaz slike v štirih različnih pogledih: za 180° zasukan prikaz, zrcalni prikaz, zrcalni prikaz plus za 180° zasukan prikaz in normalen prikaz. Če spremenite nastavitev ter nato izklopite in ponovno vklopite kamero, se prikaz slike ponastavi na privzeto vrednost.

### **6.5.6 Preklop na črno-beli zaslon**

Za preklop zaslona med črno-belimi in barvnimi pritisnite in za približno 2 sekundi zadržite tipko Zoom [3]. Funkcija se ponastavi na barvni zaslon, če izklopite in ponovno vklopite kamero.

### **6.5.7 Fotografiranje**

Za fotografiranje pritisnite na tipko za snemanje [4]. Vse posnete fotografije so shranjene v notranjem pomnilniku kamere. Shranite lahko do okoli 2000 fotografij. Če je notranji pomnilnik poln, se na zaslonu [2] prikaže "100%". Preden lahko posnamete nove fotografije, morate najprej izbrisati nekaj starih fotografij. Za dodatne informacije glejte naslednje poglavje "Funkcija predvajanja".

### **6.5.8 Funkcija predvajanja**

Pritisnite tipko za predvajanje [5] za prikaz posnetih fotografij. Za preklap med različnimi fotografijami uporabite tipko za snemanje [4] oz. tipko za osvetlitev [8].

Za brisanje trenutno izbrane fotografije pritisnite in za približno 2 sekundi zadržite tipko za predvajanje [5].

Če želite izbrisati vse slike, pritisnite in za približno 5 sekund držite tipko za predvajanje [5] in tipko za svetlost zaslona [7]. Ko se na zaslonu [2] prikaže simbol za brisanje, potrdite s kratkim pritiskom na tipko za predvajanje [5] ali prekličite s kratkim pritiskom na tipko za vklop/izklop [6].

S kratkim pritiskom na tipko za predvajanje [5] se povrnete na sliko v živo.

## 6.5.9 Namestitev pripomočkov

Napravi so priloženi naslednji pripomočki/držala:



Magnet [C]



Obešalo [D]



Dvojno obešalo [E]



Zrcalo [F]



Držalo za pripomočke [I]

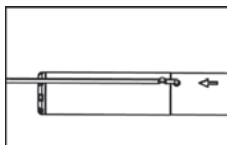

Majhno obešalo z bodicami vstavite v odprtino na koncu upogljivega nosilca, tik pod glavo kamere [1].

Opomba: Zaradi velikosti magneta [C] je treba na nastavek najprej potisniti držalo za pripomočke.

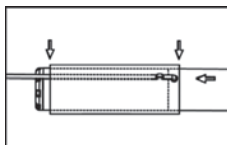

Držalo za pripomočke [I] previdno v celoti potisnite prek glave kamere [1]. Nastavek mora biti nameščen v vdolbini na držalu za pripomočke.

### **6.5.10 Prenos fotografij na računalnik**

S priloženim USB kablom [H] lahko povežete boroskop z računalnikom (sistemske zahteve: 1 prost USB priključek) in nanj prenesete fotografije. Opis postopka:

#### **PREVIDNOST! Izguba podatkov**

Pri preimenovanju map in datotek bodite previdni. Z računalnikom NE poskušajte spreminjati imen map in datotek, ki so shranjene v napravi, ker v tem primeru na boroskopu ne bo več možno predvajati tukaj shranjenih datotek.



Po kopiranju datotek ali map v računalnik lahko le-te preimenujete ali urejate v računalniku.

S funkcijo operacijskega sistema za varno odstranjevanje strojne opreme odklopite masovni pomnilnik pred odklopom USB kabla [H] iz boroskopa in računalnika.

Proizvajalec ne prevzema odgovornosti za morebitno izgubo podatkov!

- USB kabel [H] priključite v USB C priključek [11] in v prost USB priključek na vključenem računalniku.
- Če je bil boroskop izključen, se samodejno vklopi. Na zaslonu [2] se prikaže simbol USB ključa.
- Računalnik nato nastavi izmenljivi disk, ki se lahko uporablja za dostop do vaših posnetkov.
- Zdaj lahko fotografije prenesete v računalnik.
- Po zaključenem prenosu fotografij v računalnik z ustrezno funkcijo operacijskega sistema varno odklopite izmenljivi pomnilniški medij.
- USB kabel [H] odklopite iz boroskopa in računalnika.
- Boroskop se samodejno izklopi.



## 6.6 Shranjevanje, ko se ne uporablja



Če boroskopa dalj časa ne nameravate uporabljati, odstranite baterije, da preprečite iztekanje.

Očiščen in suh boroskop z njegovo dodatno opremo shranite v priloženem kovčku za instrument [B] v suhem, hladnem prostoru.

## 7. Odpravljanje težav

### Naprava se ne vklopi

1. Morda so baterije prazne - vstavite nove baterije.
2. Preverite, če so baterije vstavljene s pravilno polariteto.

### Na fotografijah so madeži ali sence.

1. Objektiv na glavi kamere [1] očistite z rahlo navlaženo krpo.

### Posneti ni možno nobene fotografije več.

1. Pomnilnik je poln. Izbrišite nekaj fotografij.

### Fotografije na zaslonu [2] so zelo temne.





1. Prilagodite svetlost zaslona.
2. Vključite osvetlitev.



## 8. Čiščenje







Če je naprava umazana, jo očistite s suho krpo, v primeru trdovratne umazanije pa z rahlo vlažno krpo. Ne pritiskajte na zaslon [2], ko ga čistite, da se izognete poškodbam zaslona [2]. Ne uporabljajte topil, dražilnih snovi ali hlapljivih čistilnih sredstev. V glavno enoto ne sme prodreti vlaga.







Za čiščenje upogljivega nosilca uporabljajte rahlo navlaženo krpo in po potrebi dodajte nekaj sredstva za pomivanje posode.

## 9. Okoljski predpisi in informacije glede odstranjevanja

	<p>Naprave, ki so označene s tem simbolom, morajo izpolnjevati zahteve Evropske direktive 2012/19/EU. Vse električne in elektronske naprave odstranite ločeno od gospodinjskih odpadkov na uradnih odlagališčih. Z ustreznim odstranjevanjem rabljenih izdelkov preprečite škodo v okolju in ogrožanje lastnega zdravja. Za dodatne informacije glede pravilnega odstranjevanja se pozanimajte na ustreznem občinskem uradu, pri komunalni službi ali v trgovini, kjer ste izdelek kupili.</p>
	<p>Baterije je pred odstranjevanjem naprave treba odstraniti iz naprave. Spoštujte in varujte okolje. Starih baterij ni dovoljeno odlagati med običajne gospodinjske odpadke. Odnosite jih na zbirališče starih baterij. Upoštevajte, da je treba do konca izpraznjene baterije odstraniti na ustreznih zbirališčih rabljenih baterij. Če odstranjujete baterije, ki niso do konca izpraznjene, izvedite ustrezne ukrepe za preprečitev kratkega stika.</p>
	<p>Ves embalažni material odstranite na okolju prijazen način. Embalažni karton lahko odpeljete v centre za recikliranje starega papirja oz. na javna zbirališča za recikliranje. Če je v embalaži vključena folija ali plastika, jo odpeljite na javna zbirališča za recikliranje.</p>
 <p><b>ES/PT</b></p>	

	<p><b>Velja samo za Francijo:</b></p> <p>Izdelek se lahko reciklira, vendar zanj veljajo strožji pogoji proizvajalca glede odgovornosti. Potrebno je ločeno zbiranje.</p>
	<p>Pri odstranjevanju upoštevajte oznake na embalažnem materialu. Označen je s kraticami (a) in številkami (b), ki imajo naslednji pomen:</p>
	<p>1-7: plastika / 20-22: papir in karton / 80-98: sestavljeni materiali.</p>

Simbol	Material	Vsebovan v naslednjih embalažnih elementih za ta izdelek
	Polietilen tereftalat	Skrčna folija z baterijami, vrečka za dodatno opremo.
	Polietilen visoke gostote	—
	Polivinilklorid	—
	Polietilen nizke gostote	—
	Polipropilen	—
	Polistiren	—

	Druga plastika	–
	Valovit karton	Prodajna embalaža
	Drug karton	–
	Papir	–
	Papir/karton/plastika	–
	Papir/karton/plastika/ aluminij	–

## 10. Opombe o skladnosti



Izdelek izpolnjuje zahteve ustreznih evropskih in državnih direktiv. Priloženo je dokazilo o skladnosti. Proizvajalec ima ustrezne izjave in dokumentacijo.



Izdelek izpolnjuje zahteve ustreznih državnih direktiv Republike Srbije.



Izdelek izpolnjuje zahteve ustreznih državnih direktiv Velike Britanije.

Celotno besedilo izjave o skladnosti EU je na voljo na naslednjem naslovu: [https://www.targa.gmbh/downloads/conformity/385152\\_2107.pdf](https://www.targa.gmbh/downloads/conformity/385152_2107.pdf)

## **11. Avtorske pravice**

---

Celotna vsebina teh navodil za uporabo je avtorsko zaščiten in je namenjena uporabniku samo v informativne namene. Kopiranje podatkov in informacij brez predhodne izrecne pisne odobritve avtorja je strogo prepovedano. To velja tudi za morebitno komercialno uporabo vsebine in informacij. Celotno besedilo in sheme predstavljajo aktualno stanje na dan tiskanja.

## **12. Garancija in servisne informacije**

---

### **36 mesecev garancije od dneva nakupa**

1. S tem garancijskim listom jamčimo TARGA GmbH, da bo izdelek v garancijskem roku ob normalni in pravilni uporabi brezhibno deloval in se zavezuje, da bomo ob izpolnjenih spodaj navedenih pogojih odpravili morebitne pomanjkljivosti in okvare zaradi napak v materialu ali izdelavi oz. po svoji presoji izdelek zamenjali ali vrnilo kupnino.
2. Garancija je veljavna na ozemlju Republike Slovenije.
3. Garancijski rok za proizvod je 36 mesecev od dneva izročitve balga. Dan izročitve blaga je enak dnevom prodaje, ki je razviden iz računa.
4. Kupec je dolžan okvaro javiti pooblaščenemu servisu oz. se informirati o nadaljnjih postopkih na zgoraj navedeni telefonski številki. Svetujemo vam, da pred tem natančno preberete navodila o sestavi in uporabi izdelka.
5. Kupec je dolžan pooblaščenemu servisu predložiti garancijski list in račun, kot potrdilo in dokazilo o nakupu.
6. V primeru, da proizvod popravlja nepooblaščen servis ali oseba, kupec ne more uveljavljati zahtevkov iz te garancije.
7. Vzroki za okvaro oz. nedelovanje izdelka morajo biti lastnosti stvari same, in ne vzroki, ki so zunaj proizvajalčeve oz. prodajalčeve sfere. Kupec ne more uveljavljati zahtevkov iz te garancije, če se ni držal priloženih navodil za sestavo in uporabo

izdelka ali, če je izdelek kakorkoli spremenjen ali nepravilno vzdrževan.

8. Jamčimo servisiranje in rezervne dele za minimalno dobo, ki je zahtevana s strani zakonodaje.
9. Obrabni deli oz. potrošni material so izvzeti iz garancije.
10. Vsi potrebni podatki za uveljavljanje garancije se nahajajo na dveh ločenih dokumentih (garancijski list, račun).
11. Ta garancija proizvajalca ne izključuje pravic potrošnika, ki izhajajo iz odgovornosti prodajalca za napake na blagu.

Ta garancija velja za Slovenijo.

Ta garancija ne vpliva na vaše zakonsko določene pravice do prodajalca ali jih omejuje.



### Service



Telefon: 080 080 917

E-pošta: [targa@lidl.si](mailto:targa@lidl.si)

**IAN: 385152\_2107**



### Proizvajalec

TARGA GmbH

Coesterweg 45

59494 Soest

NEMČIJA

Prodajalec:

Lidl d.o.o.k.d., Pod lipami 1, SI-1218 Komenda