



Upholstery & Carpet Cleaner **SPR 800 A1**

(FI)

Verhoilujen ja mattojen puhdistuslaite

Käyttöopas

(DK)

Polster- og tæpperenser

Brugsanvisning

(LV)

Ierīce polsterētu virsmu un paklāju tīrīšanai

Lietošanas instrukcija

(LT)

Baldų apmušalų ir kilimų valiklis

Naudojimo instrukcijos

(SE)

Rengörare för möbler och mattor

Bruksanvisning

(PL)

Urządzenie do czyszczenia tapicerki i dywanów

Instrukcja

(EE)

Polstrite ja vaipade puhastusseade

Kasutusjuhend

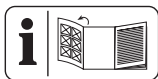

(FI)

Käännä ennen lukemista kuvallinen sivu esiin ja tutustu seuraavaksi laitteen kaikkiin toimintoihin.

(SE)

Vik ut bildsidan och ha den till hands när du läser igenom anvisningarna och gör dig bekant med apparatens / maskinens funktioner.

(DK)

Før du læser, vend siden med billeder frem og bliv bekendt med alle apparatets funktioner.

(PL)

Przed przeczytaniem proszę rozłożyć stronę z ilustracjami, a następnie proszę zapoznać się z wszystkimi funkcjami urządzenia.

(LV)

Pirms lasīšanas atlokiet lappusi ar attēliem un iepazīstieties ar visām ierīces funkcijām.

(EE)

Enne lugemist voltige lahti jooniseid sisaldav leht, seejärel tutvuge seadme kõikide funktsioonidega.

(LT)

Prieš skaitydami išlankstykite lapą su paveikslėliais ir susipažinkite su visomis prietaiso funkcijomis.

FI/	Käyttöopas	Sivu	4
SE/	Bruksanvisning	Sidan	13
DK	Brugsanvisning	Side	22
PL	Instrukcja	Strona	31
LV	Lietošanas instrukcija	Lapaspuse	41
EE	Kasutusjuhend	Lehekülg	50
LT	Naudojimo instrukcijos	Puslapis	59

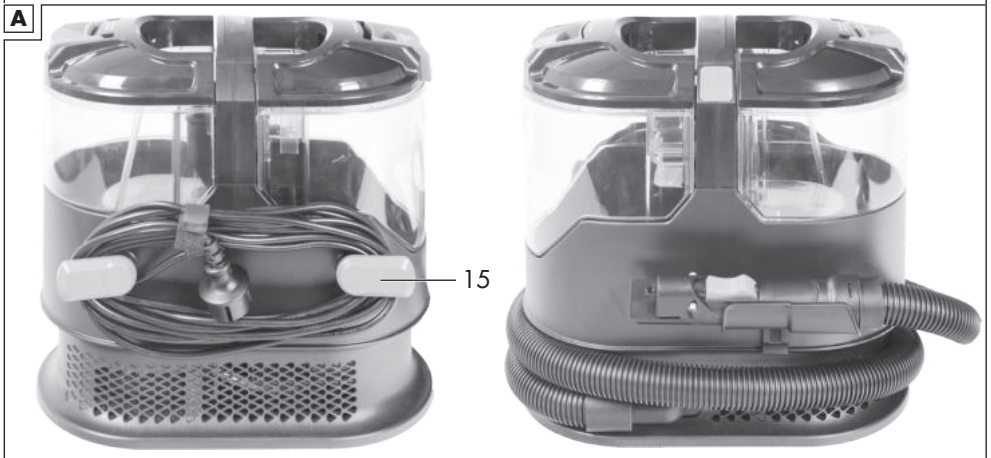
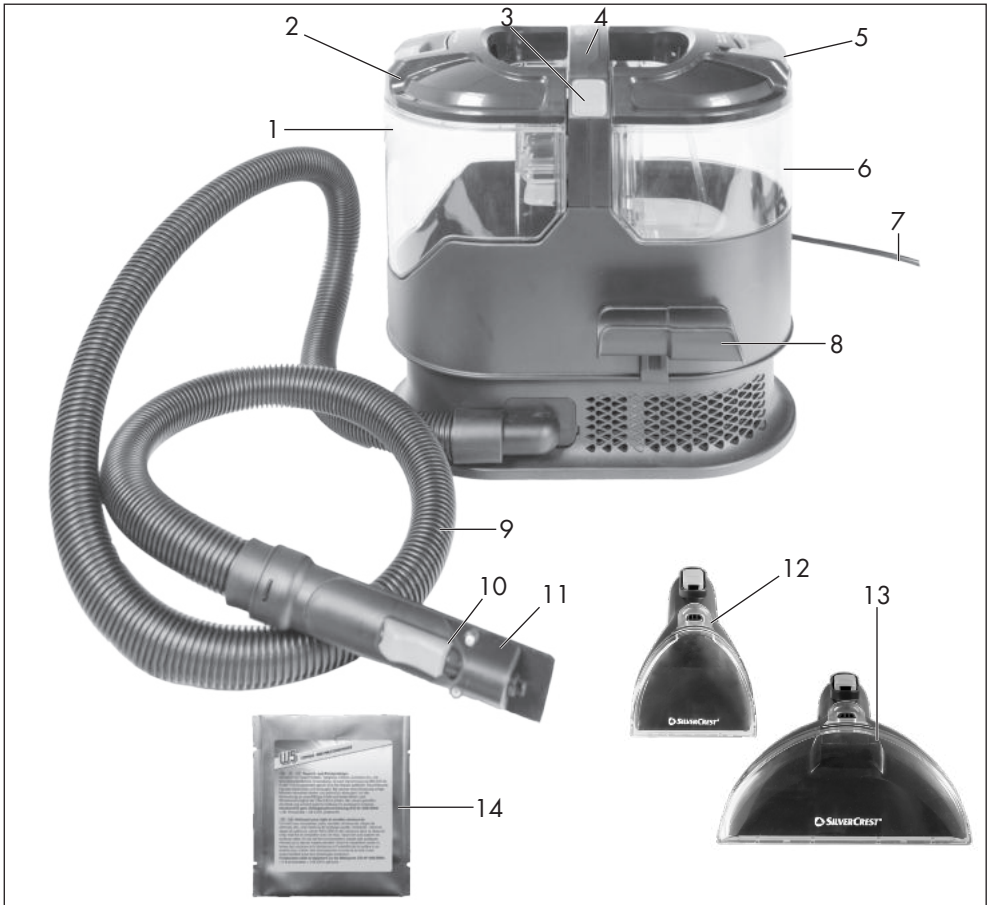

Sisällysluettelo

Johdanto	4
Määräystenmukainen käyttö.....	4
Toimitussisältö/tarvikkeet.....	4
Yleiskatsaus.....	4
Toiminnan kuvaus.....	5
Tekniset tiedot.....	5
Turvaohjeet	5
Turvallisuusohjeiden merkitys.....	5
Kuvat ja symbolit.....	5
Turvallinen käyttöönotto.....	5
Valmistelut	7
Hallintalaitteet.....	7
Letkupidikkeen asentaminen.....	7
Lisäosien asentaminen ja irrottaminen.....	8
Veden täyttäminen.....	8
Käyttö	8
Käynnistäminen ja sammuttaminen.....	8
Pesuimurointi.....	8
Likavesisäiliön tyhjentäminen.....	8
Puhdistus, huolto ja varastointi	8
Puhdistus.....	8
Huolto.....	9
Varastointi.....	9
Hävittäminen/ympäristönsuojelu	9
Vianmääritys	9
Huolto	10
Takuu.....	10
Korjauspalvelu.....	10
Service-Center.....	11
Maahantuoja.....	11
Varaosat ja lisävarusteet	11
Alkuperäisen UE-vaatimustenmukaisuusvakuutuksen käännös	12
Räjätyskuva	69

Johdanto

Herzlichen Glückwunsch zum Kauf Ihres neuen Polster- und Teppichreinigers (jäljempänä laite tai sähkötyökalu).

Olet valinnut laadukkaan laitteen. Tämän laitteen laatu on tarkastettu tuotannon aikana ja laitteelle on suoritettu lopputarkastus. Laitteesi toimintakyky on näin varmistettu.

Sitä, että yksittäisissä tapauksissa laitteessa tai letkuisa voi olla vesijäämiä, ei voida sulkea pois. Tämä ei ole puute eikä vika, eikä siitä tarvitse huolestua.



Käyttöohje on osa tätä laitetta. Se sisältää turvallisuutta, käyttöä ja hävittämistä koskevia tärkeitä ohjeita. Lue käyttöohje huolellisesti. Tutustu käyttöosiin ja laitteen oikeaan käyttöön. Käytä laitetta vain kuvatulla tavalla ja vain mainittuihin käyttötarkoituksiin. Säilytä käyttöohje hyvin. Jos luovutat laitteen edelleen kolmannelle osapuolelle, luovuta mukana myös kaikki sitä koskevat asiakirjat.

Määräystenmukainen käyttö

Suosittelimme näiden akkujen lataamista seuraavilla latauslaitteilla:

- Mattojen, pehmusteiden, patjojen ja tekstiilien puhdistus.

Palavien, räjähtävien tai terveydelle vaarallisten aineiden imurointi on kiellettyä.

Kaikenlainen muu käyttö, jota ei tässä käyttöohjeessa nimenomaisesti sallita, voi aiheuttaa laitevaurioita ja vakavan vaaran käyttäjälle. Laitteen käyttäjä on vastuussa muille ihmisille aiheutuvista tapaturmista ja heidän omaisuudelleen koituvista vaurioista. Laitte on tarkoitettu vain kotikäyttöön. Sitä ei ole suunniteltu jatkuvaan ammattikäyttöön. Laitteen takuu raukeaa, jos sitä käytetään kaupallisissa tarkoituksissa. Valmistaja ei vastaa vahingoista, jotka johtuvat tarkoituksenvastaisesta tai vääränlaisesta käytöstä.

Toimitussisältö/tarvikkeet

Pura laite pakkauksesta ja tarkasta toimitussisältö. Häviitä pakkausmateriaalit asianmukaisesti.

- Verhoilujen ja mattojen puhdistuslaite
- Likavesisäiliö:
 - 2×Suutin
 - Letkupidike
 - Ruuvi
 - Mattojen ja pehmusteiden puhdistusaine (100 ml)
- Alkuperäisten ohjeiden käännös

Yleiskatsaus

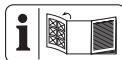

Laitteen kuvat ovat etusivun kääntösivulla.

- 1 Likavesisäiliö
- 2 Lukitus
- 3 Virtakytkin
- 4 Kantokahva
- 5 Puhdasvesisäiliön kansi
- 6 Puhdasvesisäiliö
- 7 Liitäntäjohto

- 8 Letkupidike
- 9 Imuletku
- 10 Vipu
- 11 Kahva
- 12 Suutin, kapea
- 13 Suutin, leveä
- 14 Puhdistusaine

(Kuva A)

- 15 Kaapelin kelauspidike

Toiminnan kuvaus

Osien kuvaukset löytyvät jäljempää.

Tekniset tiedot

Verhoilujen ja mattojen puhdistuslaite

.....	SPR 800 A1
Mitoitusjännite <i>U</i>	220–240 V~, 50 Hz
Nimellinen ottoteho <i>P</i>	800 W
Pituus Liitäntäjohto	6 m
Suojausluokka	□ II
Koteloitiluokka	IPX4
Paino (sisältää lisätarvikkeet)	≈5,0 kg
Imuteho	84 Air-Watt
Säiliön tilavuus (brutto)	
– Puhdasvesi	2,5 L
– Likavesi	1,9 L

Turvaohjeet

Tämä kappale sisältää laitteen käytössä noudatettavia perustavanlaatuisia turvallisuusohjeita.

Turvallisuusohjeiden merkitys

⚠ VAARA! Tämän turvallisuusohjeen noudattamatta jättämisestä seuraa tapaturma. Seurauksena on vaikea ruumiillinen vamma tai kuolema.

⚠ VAROITUS! Tämän turvallisuusohjeen noudattamatta jättämisestä voi seurata tapaturma. Seurauksena voi olla vaikea ruumiillinen vamma tai kuolema.

⚠ HUOMIO! Tämän turvallisuusohjeen noudattamatta jättämisestä seuraa tapaturma. Seurauksena voi olla lievä tai keskivaikea ruumiillinen vamma.
HUOMAUTUS! Tämän turvallisuusohjeen noudattamatta jättämisestä seuraa tapaturma. Siitä voi seurata esinevahinko.

Kuvat ja symbolit

Laitteessa olevat symbolit



Suojausluokka II (kaksoiseristys)



Sähkölaitteet eivät kuulu kotitalousjätteen sekaan.

Turvallinen käyttöönnotto

Yleisiä ohjeita

- Lue käyttöohje huolellisesti. Tutustu käyttöosiin ja laitteen oikeaan käyttöön.
- Kahdeksan vuotta täyttäneet lapset sekä henkilöt, joiden fyysiset, aistimukselliset tai henkiset kyvyt ovat rajalliset taikka joilla ei ole riittävää kokemusta tai tietoa laitteen käytöstä, saavat käyttää tätä tuotetta vain valvonnan alaisena, tai jos heitä on opastettu laitteen turvalliseen käyttöön ja he ovat ymmärtäneet laitteen käyttöön liittyvät vaarat. Lapset eivät saa leikkiä laitteella.
- Lapset eivät saa suorittaa puhdistusta ja käyttäjähuoltoa ilman valvontaa.
- On huomattava, että käyttäjä on itse vastuussa onnettomuuksista tai muihin henkilöihin tai heidän omaisuuteensa kohdistuvista vaaroista.

- Huomioi melusuoja ja paikalliset määräykset.

Valmistelu

- Tarkasta ennen käyttöä aina liitäntäjohto ja jatkojohto vaurioiden tai vanhenemisen varalta. Jos johto vaurioituu käytön aikana, se on irrotettava heti sähköverkosta, **ÄLÄ KOSKE JOHTOON, ENNEN KUIN SE ON IRROTETTU VERKOSTA.** Älä käytä laitetta, jos johto on vaurioitunut tai kulunut.
- Varmista, että verkkojännite ja verkkotaajuus vastaavat tyyppikilven tietoja.
- Liitä laite vain pistorasiaan, jossa on nimelliseltä mitoitusvikavirraltaan korkeintaan 30 mA:n vikavirtasuoja.
- Liitä laite pistorasiaan, jonka sulake on vähintään 16 A.
- Jos tämän laitteen virtajohto vahingoittuu, johdon saa vaarojen välttämiseksi vaihtaa vain laitteen valmistaja, valmistajan asiakashuolto tai vastaavasti pätevä henkilö. Ota yhteyttä huoltopalveluun.

Käyttö

- Ole tarkkaavainen, keskity siihen, mitä teet, ja käytä järkäsi laitteella työskennellessäsi. Älä käytä laitetta, jos olet vä-

synyt tai huumausaineiden, alkoholin tai lääkeaineiden alainen.

- Älä koskaan käytä laitetta, jos lapsia tai eläimiä on lähettyvillä.
- Laite ei ole imuri. Älä käytä laitetta kuten imuria kuivan lian imemiseen. Älä imuroi enempää nestettä, kuin mitä olet ruiskuttanut.
- Laitteella ei saa imuroida ihmisiä tai eläimiä.
- Älä koskaan suuntaa imuletkua tai suulakkeita käytön aikana itseäsi tai muita henkilöitä kohti, erityisesti sitä ei saa suunnata silmiin tai korviin. On olemassa loukkaantumisvaara.
- Suulakkeet ja imuputki eivät saa tulla työskennellessä pään korkeudelle. On olemassa loukkaantumisvaara.
- Älä imuroi kuumia, hehkuvia, palavia, räjähtäviä tai terveydelle vaarallisia aineita. Näihin lukeutuvat muun muassa kuuma tuhka, bensiini, liuotinaineet, hapot ja emäkset. On olemassa tulipalo- ja loukkaantumisvaara.
- Varmista, ettei virtajohto kulje terävien reunojen yli, jää pu-

ristuksiin eikä siitä vedetä, jotta se ei vaurioituisi.

- Älä käytä verkkojohtoa liitäntäpistokkeen irrottamiseksi pistorasiasta tai laitteen vetämiseen. Suojaa virtajohtoa kuumuudelta, öljyltä ja teräviltä reunoilta.
- Älä koskaan kuljeta laitetta moottorin ollessa käynnissä.
- Sammuta laite ja irrota liitäntäpistoke pistorasiasta. Varmista, että kaikki liikkuvat osat ovat pysähtyneet täysin
 - aina, kun poistut laitteelta,
 - ennen tarvikkeiden vaihtoa,
 - ennen tukosten poistamista tai korjaamista,
 - ennen laitteen tarkastamista, puhdistamista tai sille suoritettavia töitä.
- Mikäli laite alkaa värähdellä epätavallisen voimakkaasti, on välitön tarkastus tarpeen:
 - tutki irtonaisten osien varalta ja kiristä osat
 - etsi vaurioita
 - Ota yhteyttä huoltopalveluun korjauksia varten.

Puhdistus, huolto ja varastointi

- Anna moottorin jäähtyä, ennen kuin sammutat laitteen pidemmäksi aikaa.

- Vaihda turvallisuussyistä kuluneet tai vahingoittuneet osat uusiin. Käytä ainoastaan alkuperäisiä varaosia ja tarvikkeita. Vierastosien käyttö aiheuttaa heti takuun raukeamisen.
- Ainoastaan valtuutettu sähköalan ammattilainen saa avata laitteen. Ota korjauksissa aina yhteyttä huoltopalveluumme.
- Sammuta käyttölaite, irrota laite virransyötöstä ja anna laitteen jäähtyä, jos laite on pysäytetty puhdistusta, asetusta, varastointia tai tarvikeosan vaihtoa varten.
- Käsittele konetta huolellisesti ja pidä se puhtaana.
- Säilytä laite lasten ulottumattomissa.

Valmistelut

▲ VAROITUS! Tahattomasti käynnistyvän laitteen aiheuttama loukkaantumisvaara. Liitä liitäntäpistoke pistorasiaan vasta, kun laite on kokonaan valmisteltu käyttöä varten.

Hallintalaitteet

Tutustu laitteen hallintalaitteisiin ennen ensimmäistä käyttökertaa.

Virtakytkin (3)

- Käynnistäminen: Paina
- Sammuttaminen: Paina

Letkupidikkeen asentaminen

Välittämättömät työkalut ja apuvälineet

- Ristipääruuvimeisseli (ei sisälly toimitukseen)

Menettely

1. Kiinnitä letkupidike (8) mukana tulevalla ristipääruuvilla laitteeseen.

Lisäosien asentaminen ja irrottaminen

Mukana toimitettavat lisäosat

- **Suutin, leveä** (13): Suurille pinnoille, kuten matoille.
- **Suutin, kapea** (12): Vaikeapääysiin paikkoihin ja pinttyneen lian puhdistamiseen.

Lisäosan asentaminen

1. Työnnä lisäosa (12, 13) kahvaan (11). Lisäosa lukittuu paikoilleen.

Lisäosan irrottaminen

1. Paina lisäosan (12, 13) vapautuspainetta ja pidä sitä painettuna.
2. Vedä lisäosa kahvasta (11).

Veden täyttäminen

Ohjeita

- Älä täytä vettä, jonka lämpötila on yli 40 °C.

Menettely

1. Irrota puhdasvesisäiliö (6) yläkautta laitteesta.
2. Käännä puhdasvesisäiliön kansi (5) auki.
3. Täytä vettä haluttuun täyttötasoon asti. Hyödynnä puhdasvesisäiliön takana olevia merkintöjä.
4. Sulje puhdasvesisäiliön (5) kansi.
5. Aseta puhdasvesisäiliö takaisin laitteeseen.

Käyttö

Käynnistäminen ja sammuttaminen

Ohjeita

- Varmista, että verkkojännite vastaa koneen tyyppikilvessä ilmoitettua jännitettä.

Käynnistäminen

1. Liitä laite verkkojännitteeseen. Kaapelin kelauspidike (15) pikavapautustoiminnolla: Käännä molemmat pidikkeet siten, että ne osoittavat sisäänpäin. Näin virtajohto (7) voidaan poistaa helposti.
2. Paina virtakytkintä (3)

Sammuttaminen

1. Paina virtakytkintä (3)
2. Irrota laitteen pistoke pistorasiasta, jos jätät laitteen ilman valvontaa tai kun olet suorittanut työn loppuun.

Pesuimurointi

Ohjeita

- Ennen laitteen käyttöä: Imuroi puhdistettavat pinnat huolellisesti.
- Lisää puhdasvesisäiliöön (6) hieman puhdistusainetta (14), mikäli lika on voimakasta tai puhdistetavassa kohteessa on tahrjoja.
- Testaa pinnan värinkesto ja kosteudenkestävyys ennen käsittelyä huomaamattomassa paikassa.

Menettely

1. Veden täyttäminen, S. 8
2. Kytke suihkutustoiminto päälle painamalla vipua (10).
3. Vedä (älä paina!) suutinta (12, 13) kaistoina kolattiamaton/huonekalupehmusteen yli. Anna kaistojen mennä hieman päällekkäin perusteellisen puhdistuksen varmistamiseksi.
4. Tarkkaile likavesisäiliötä (1). Tyhjennä likavesisäiliö, kun merkintä **Max Fill** ylittyy.
5. Tyhjennä likavesisäiliö (1) välittömästi käytön jälkeen, sillä säiliötä ei ole tarkoitettu nesteiden säilytykseen (*Likavesisäiliön tyhjentäminen*, S. 8).

Likavesisäiliön tyhjentäminen

Menettely

1. Sammuta laite tarvittaessa.
2. Irrota likavesisäiliö (1) laitteesta.
3. Avaa lukitus (2).
4. Avaa likavesisäiliön suojus.
5. Tyhjennä likavesisäiliö.
6. Sulje likavesisäiliön suojus.
7. Sulje lukitus.
8. Aseta likavesisäiliö takaisin laitteeseen.

Puhdistus, huolto ja varastointi

VAROITUS! Sähköisku! Tahattomasti käynnistävän laitteen aiheuttama loukkaantumisvaara. Suojaa itsesi huolto- ja puhdistustöiden aikana. Sammuta laite ja irrota liitäntäpistoke pistorasiasta.

Anna huoltopalvelumme hoitaa korjaus- ja huoltotyöt, joita ei ole mainittu tässä käyttöohjeessa. Käytä vain alkuperäisvaraosa.

Puhdistus

HUOMAUTUS! Vaurioitumisvaara! Epäasianmukainen puhdistaminen voi vaurioittaa laitetta. Älä koskaan ruiskuta laitetta vedellä. Älä puhdistaa laitetta juoksevan veden alla. Älä käytä voimakkaita puhdistus- tai liuotainaineita.

1. Huuhtelee imuletku (9) puhtaalla vedellä.
2. Tyhjennä molemmat vesisäiliöt (1, 6) käytön jälkeen.
3. Puhdista vesisäiliöt kostealla liinalla.

Huolto

Laite ei vaadi huoltoa.

Varastointi

Varastoi laite ja siihen kuuluvat tarvikkeet aina:

- puhtaana
- kuivana
- pölyltä suojattuna
- poissa lasten ulottuvilta

Laitteen valmistelu säilytystä varten (Kuva A)

1. Kierrä virtajohto (7) kaapelin kelauspidikkeeseen (15) ympärille. Käännä molemmat pidikkeet siten, että ne osoittavat ulospäin.
2. Kiedo imuletku (9) laitteen ympärille.
3. Aseta kahva (11) letkunpidikkeeseen (8).

Hävittäminen/ympäristön-suojelu

Toimita laite, lisävarusteet ja pakkaus ympäristöystävälliseen kierrätykseen.



Sähkölaitteet eivät kuulu kotitalousjätteen sekaan.

Yliiviivatun pyörillä varustetun jätteastian symboli tarkoittaa, että tätä tuotetta ei saa hävittää lajittelemattomana yhdyskuntajätteenä käyttöikänsä lopussa.

Sähkö- ja elektroniikkaromua käsittelevä direktiivi 2012/19/EU:

Kuluttajilla on lain mukaan velvollisuus toimittaa sähkö- ja elektroniikkalaitteet niiden käyttöön päätyttyä ympäristöystävälliseen kierrätykseen. Näin varmistetaan ympäristöystävällinen ja resurssuja säästävä hyötykäyttö.

Aina osaksi kansallista lainsäädäntöön soveltamisesta riippuen voi käytössä olla seuraavat mahdollisuudet:

- palautus myyntipisteeseen,
- toimittaminen viralliseen keräyspisteeseen,
- lähettäminen takaisin valmistajalle/liikkeenenlaskijalle.

Tämä ei koske käytöstä otettujen laitteiden tarvikkeita ja apuvälineitä, jotka eivät sisällä sähköosia.

Puhdistusainepullon hävittäminen

- Tuotejäämät on hävitettävä jätedirektiivin 2008/98/EY sekä kansallisten ja alueellisten määräysten mukaisesti. Tälle tuotteelle ei voi määrittää jättekoodia eurooppalaisen jätkekuvas-ton (AVV) mukaisesti, koska vasta kuluttajan käytötarkoitus sallii kohdistuksen. Jättekoodi on määriteltävä EU:n sisällä yhdessä jätehuoltoyrityksen kanssa.
- Pakkaukset, jotka eivät ole kontaminoituneet, voidaan saattaa kierrätykseen.
- Pakkaukset, joita ei voi puhdistaa, on hävitettävä aineen tavoin.

Vianmääritys

Seuraava taulukko auttaa pienien häiriötilojen ratkaisemisessa:

Ongelma	Mahdollinen syy	Vian korjaus
Laite ei käynnisty	Virtakytkin (3) on pois päältä	Tarkista virtakytkimen (3) asento
	Verkköjännite puuttuu.	Tarkasta pistorasia, virtajohto, pistoke ja sulake ja toimita tarvittaessa korjattavaksi sähköalan liikkeeseen.
	Virtakytkimen (3) vika	Ota yhteyttä huoltopalveluun.
	Hiiliharjat ovat kuluneet	
Moottorivika		
Vähäinen tai puuttuva imuteho	Imuletku (9) tai suulakkeet tukossa	Poista tukokset
	Likavesisäiliö (1) täynnä	Likavesisäiliön tyhjentäminen, S. 8

Huolto

Takuu

Arvoisa asiakas

Saat tälle tuotteelle 3 vuoden takuun ostopäivästä lukien. Jos havaitset tässä tuotteessa puutteita, sinulla on lakisääteisiä oikeuksia tuotteen myyjää kohtaan. Seuraavassa esitetty takuumme ei rajoita näitä lakisääteisiä oikeuksia.

Takuuehdot

Takuuaika alkaa ostopäiväyksestä. Säilytä alkuperäinen kassakuitti hyvin. Tätä asiakirjaa tarvitaan todisteeksi ostosta. Jos kolmen vuoden sisällä tämän tuotteen ostopäiväyksestä lukien esiintyy materiaali- tai valmistusvirheitä, korjaamme tai vaihdamme tuotteen uuteen maksuttomasti valintamme mukaan. Tämä takuu edellyttää, että viallinen tuote ja ostosite (kassakuitti) esitetään kolmen vuoden määräajan sisällä ja kuvataan lyhyesti kirjallisesti, mikä puute on olemassa ja koska se on havaittu.

Jos takuumme kattaa vian, saat korjatun tai uuden tuotteen takaisin. Tuotteen korjaus tai vaihto ei aloita uutta takuuaikaa.

Takuuaika ja lakisääteinen puutevastuu

Takuukorjaus ei pidennä takuuaikaa. Tämä koskee myös vaihdettuja ja korjattuja osia. Mahdollisesti jo ostettaessa olemassa olevista vaurioista ja puutteista on ilmoitettava välittömästi pakkauksen avaamisen jälkeen. Takuuajan päättymisen jälkeen suoritettavat korjaukset ovat maksullisia.

Takuun laajuus

Tuote on valmistettu tiukkojen laatuperiaatteiden mukaisesti huolella ja tarkastettu perusteellisesti ennen toimitusta.

Takuu koskee materiaali- tai valmistusvirheitä. Tämä takuu ei kata tuoteosia, jotka altistuvat normaalille kulutukselle ja joita siksi voidaan pitää kuluvina osina (esim. Suulakkeet, Imuletku) taikka särkyvien osien vaurioita.

Tämä takuu ei ole voimassa, jos tuotetta on vahingoitettu, käytetty virheellisesti tai sitä ei ole huollettu. Tuotteen asianmukaista käyttöä varten on kaikkia käyttöohjeessa ilmoitettuja ohjeita noudatettava tarkasti. Käyttötarkoituksia ja toimintoja, jotka kielletään käyttöohjeessa tai joista varoitetaan, on ehdottomasti vältettävä.

Tuote on tarkoitettu ainoastaan yksityiskäyttöön, ei kaupalliseen käyttötarkoitukseen. Laitteen vääränlainen tai asiaton käsittely, väkivallan käyttö ja muut kuin valtuutetun huoltopisteen suorittamat korjaukset aiheuttavat takuun raukeamisen.

Toiminta takuutapauksessa

Jotta asiiasi voitaisiin käsitellä nopeasti, noudata seuraavia ohjeita:

- Pidä kaikissa tiedusteluissa kassakuitti ja tuotenumero (IAN 506822_2507) valmiina todisteena ostosta.
- Tuotenumero löytyy tuotteen tyyppikilvestä, tuotteesta olevasta kaiverruksesta, käyttöohjeen otsikkosivulta (alavasemmalla) tai tarrasta tuotteen taustapuolella tai pohjassa.
- Jos esiintyy toimintahäiriöitä tai muita puutteita, ota ensiksi yhteyttä seuraavassa mainittuun huoltopalveluun **puhelimitse** tai **sähköpostitse**.
- Vialliseksi todetun tuotteen voit toimittaa, asiasta huoltopalvelumme kanssa sovittaessa, liittämällä mukaan ostosite (kassakuitti) ja tieto siitä, missä vika on ja koska se on esiintynyt, maksutta sinulle ilmoitettuun huolto-osoitteeseen. Vastaanotto-ongelmia ja lisäkuluja välttääksimme pyydämme käyttämään ainoastaan sinulle ilmoitettua osoitetta. Varmista, ettei toimitus tapahdu ilman postimaksua, suurena pakettina, pikälähetyksenä tai muuna erikoiskuormanana. Lähetä tuote ja kaikki ostettaessa mukana toimitetut tarvikkeosat, ja huolehdi riittävän turvallisesta kuljetuspakkauksesta.

Korjauspalvelu

Jos kyse on korjaustöistä, **joita eivät kuulu takuun piiriin**, ota yhteyttä huoltopalveluun. Siellä saat kustannusarvion.

- Voimme työstää ainoastaan laitteita, jotka on toimitettu meille riittävän hyvin paketoituna ja joiden postimaksu on maksettu.
Ohje: Lähetä laite puhdistettuna huoltopalveluumme annettuun osoitteeseen ja liitä mukaan selvitys viasta.
- Emme ota vastaan ilman postimaksua lähetettyjä laitteita emmekä laitteita, jotka on lähetetty suuri-kokoisena pakettina, pikapakettina lähetettyjä tai muuna erikoislähetyksenä.
- Hävitämme meille lähetetyt, vialliset laitteet maksutta.



Osoitteessa www.lidl-service.com voit ladata tämän ja monia muita käsikirjoja, tuotevideoita ja asennusohjelmistoja. Tämän QR-koodin avulla pääset suoraan lidl-asiakaspalvelusivuille (www.lidl-service.com). Syöttämällä tuotenumeron (IAN) 506822_2507 voit avata käyttöohjeesi.

Service-Center

FI **Huolto Suomi**
Tel.: 09 42453024
E-mail: grizzly@lidl.fi
IAN 506822_2507

SE **Huolto Ruotsi**
Tel.: 0770 930 739
E-mail: grizzly@lidl.se
IAN 506822_2507

Maahantuoijalla

Huomaa, ettei seuraava osoite ole huoltoosoite. Ota ensiksi yhteyttä yllä mainittuun "Service-Center".

Grizzly Tools GmbH & Co. KG
Stockstädter Str. 20
63762 Großostheim
SAKSA
www.grizzlytools.de

Varaosat ja lisävarusteet

Varaosia ja lisävarusteita saat osoitteesta www.grizzlytools.shop. Jos tilauksen yhteydessä ilmenee ongelmia, ota meihin yhteyttä verkkokaupan kautta. Mikäli sinulla on kysyttävää, ota yhteyttä: Service-Center, S. 11

Ase- ma-nro.	Nimitys	Tilausnro.
1	Likavesisäiliö	91111006
6	Puhdasvesisäiliö	91111004
8	Letkupidike	91111005
12	Suutin, kapea	91111008
13	Suutin, leveä	91111007
14	Puhdistusaine	30990030

Alkuperäisen UE-vaatimustenmukaisuusvakuutuksen käännös

Tuote: **Verhoilujen ja mattojen puhdistuslaite**

Malli: **SPR 800 A1**

Sarjanumero: 000001 - 343000

Edellä kuvattu vakuutuksen kohde on asiaa koskevan unionin yhdenmukaistamislainsäädännön vaatimusten mukainen:

2014/35/EU • 2014/30/EU • 2011/65/EU & (EU) 2015/863

Edellä kuvattu vakuutuksen kohde on tiettyjen vaarallisten aineiden käytön rajoittamisesta sähköjä elektroniikkalaitteissa 8 päivänä kesäkuuta 2011 annetun Euroopan parlamentin ja neuvoston direktiivin 2011/65/EU vaatimusten mukainen.

Vaatimustenmukaisuuden varmistamiseksi on sovellettu seuraavia yhdenmukaistettuja standardeja sekä kansallisia standardeja ja määräyksiä:

**EN 60335-1:2012/A16:2023 • EN IEC 60335-2-2:2023/A11:2023
EN 62233:2008 • EN IEC 55014-1:2021 • EN IEC 55014-2:2021
EN IEC 61000-3-2:2019/A2:2024 • EN 61000-3-3:2013/A2:2021
EN IEC 63000:2018**

Tämä vaatimustenmukaisuusvakuutus on annettu valmistajan yksinomaisella vastuulla:



Grizzly Tools GmbH & Co. KG
Stockstädter Str. 20
63762 Großostheim
SAKSA
13.02.2026

Christian Frank

Valtuutettu edustaja dokumentointia varten

Innehållsförteckning

Inledning.....	13
Avsedd användning.....	13
Leveransens innehåll/tillbehör.....	13
Översikt.....	13
Funktionsbeskrivning.....	14
Tekniska data.....	14
Säkerhetsanvisningar.....	14
Säkerhetsanvisningarnas betydelse.....	14
Bildtecken och symboler.....	14
Säker idrifttagning.....	14
Förberedelser.....	16
Manöverdelar.....	16
Montera slanghållaren.....	17
Montera och demontera tillbehör.....	17
Fyll på vatten.....	17
Drift.....	17
Koppla på och stänga av.....	17
Våtdammsugning.....	17
Töm smutsvattentanken.....	17
Rengöring, underhåll och förvaring.....	17
Rengöring.....	18
Underhåll.....	18
Förvaring.....	18
Kassering/miljöskydd.....	18
Felsökning.....	18
Service.....	19
Garanti.....	19
Reparationsservice.....	19
Service-Center.....	20
Importör.....	20
Reservdelar och tillbehör.....	20
Översättning av den ursprungliga EU-försäkran om överensstämmelse.....	21
Sprängskiss.....	69

Inledning

Herzlichen Glückwunsch zum Kauf Ihres neuen Polster- und Teppichreinigers (hädanefter kallad "produkt" eller "elverktyg").

Du har valt en produkt med hög kvalitet. Den här produkten har kvalitetsprovats under tillverkningsprocessen och genomgått en slutlig kontroll efteråt. Därmed kan produktens funktionsduglighet garanteras.

Det kan inte uteslutas att det i enskilda fall kan finnas vatten kvar på eller i produkten eller i slangledning-

arna. Det betyder inte att det är något fel på produkten och är ingen anledning till oro.



Manualen är en del av produkten. Den innehåller viktig information om säkerhet, användning och kassering. Läs noga igenom bruksanvisningen. Bekanta dig med manöverelementen och hur du använder produkten på rätt sätt. Använd endast produkten enligt beskrivningarna och i de syften som avses. Ta väl vara på manualen och lämna över all dokumentation tillsammans med produkten om du överlåter den till någon annan person.

Avsedd användning

Produkten är endast avsedd att användas på följande sätt:

- Rengöring av mattor, dynor, madrasser och textilier.

Dammsugning av brandfarliga, explosiva eller hälsovådliga ämnen är förbjuden.

All typ av användning som inte uttryckligen tillåts i den här manualen kan utgöra en allvarlig risk för användaren och orsaka skador på produkten. Den som arbetar med produkten är ansvarig för ev. olyckor eller skador på människor och deras egendom som orsakas av produkten. Produkten är avsedd för hemmabruk. Den är inte konstruerad för att användas kontinuerligt i yrkesmässigt syfte. Om produkten används kommersiellt upphör garantin att gälla. Tillverkaren ansvarar inte för skador till följd av användningssätt som strider mot föreskrifterna eller till följd av att produkten hanteras på fel sätt.

Leveransens innehåll/tillbehör

Packa upp produkten och kontrollera att leveransen är komplett.

Kassera förpackningen enligt föreskrifterna.

- Rengörare för möbler och mattor
- Smutsvattentank:
 - 2×Munstycke
 - Slanghållare
 - Skruv
 - Rengöringsmedel för mattor och klädsel (100 ml)
- Översättning av bruksanvisning i original

Översikt

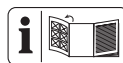

Illustrationerna av enheten finns på utvinkningssidan längst fram.

- 1 Smutsvattentank
- 2 Låsning
- 3 På/Av-knapp
- 4 Bärhandtag
- 5 Färskvattentanklock
- 6 Färskvattentank
- 7 Strömkabel
- 8 Slanghållare
- 9 Sugslang
- 10 Spak
- 11 Handtag
- 12 Munstycke, smalt
- 13 Munstycke, brett
- 14 Rengöringsmedel

(Fig. A)

- 15 Kabelhållare

Funktionsbeskrivning

Hur delarna fungerar beskrivs i följande avsnitt.

Tekniska data**Rengörare för möbler och mattor**

..... **SPR 800 A1**

Märkspänning *U* 220–240 V~, 50 Hz

Uppgiven ineffekt *P* 800 W

Längd Strömkabel 6 m

Skyddsklass  II

Kapslingsklass IPX4

Vikt (inklusive tillbehör) ≈5,0 kg

Sugeffekt 84 Air-Watt

Tankvolym (brutto)

- Färskvatten 2,5 L

- Smutsvatten 1,9 L

Säkerhetsanvisningar

Det här avsnittet innehåller grundläggande säkerhetsanvisningar för användning av produkten.

Säkerhetsanvisningarnas betydelse

⚠ FARA! Om den här säkerhetsanvisningen inte följs inträffar en olycka. Följden blir allvarliga personskador eller dödsfall.

⚠ WARNING! Om den här säkerhetsanvisningen inte följs kan en olycka inträffa. Följden kan bli allvarliga personskador eller dödsfall.

⚠ AKTA! Om den här säkerhetsanvisningen inte följs inträffar en olycka. Följden kan bli lättare eller medelsvåra personskador.

OBSERVERA! Om den här säkerhetsanvisningen inte följs inträffar en olycka. Följden kan bli saksador.

Bildtecken och symboler**Symboler på produkten**

Skyddsklass II (dubbel isolering)



Elektriska apparater får inte kastas i hushållsavfallet.

Säker idrifttagning**Allmänna anvisningar**

- Läs noga igenom bruksanvisningen. Bekanta dig med manöverelementen och hur du använder produkten på rätt sätt.
- Denna produkt kan användas av barn från 8 år och uppåt och personer med nedsatt fysisk, sensorisk eller mental förmåga eller brist på erfarenhet och kunskap om de har fått handledning eller instruktioner om hur produkten ska användas på ett säkert sätt och inser vilka risker det innebär. Barn får inte leka med produkten.
- Rengöring och allmän service får inte göras av barn utan tillsyn av en vuxen.
- Observera att användaren är ansvarig för olyckor eller faror

med avseende på andra personer eller deras egendom.

- Observera bullerskyddsbestämmelser och lokala föreskrifter.

Förberedelser

- Kontrollera alltid att anslutnings- och förlängningskabeln inte har några skador eller är sliten innan den används. Om kabeln skadas under användning måste den omedelbart kopplas bort från elnätet. RÖR INTE KABELN FÖRRÄN DEN ÄR BORTKOPPLAD FRÅN ELNÄTET. Använd inte produkten om kabeln är skadad eller sliten.
- Kontrollera att nätspänning och nätfrekvens överensstämmer med specifikationerna på typskylten.
- Anslut produkten endast till ett eluttag med en jordfelsbrytare (RCD) med en nominell jordfelsström på högst 30 mA.
- Anslut produkten till ett uttag som är säkrat med minst 16 A.
- Om produktens elkabel är skadad måste den bytas ut av tillverkaren, kundtjänsten eller en person med motsvarande kvalifikationer för att undvika

olyckor. Kontakta vårt servicecenter.

Användning

- Var uppmärksam på vad du gör och använd sunt förnuft när du arbetar med produkten. Använd inte produkten om du är trött, sjuk eller påverkad av droger, alkohol eller läkemedel.
- Använd aldrig produkten i närheten av barn eller djur.
- Produkten är inte en dammsugare. Använd inte produkten som en dammsugare för att suga upp torr smuts. Sug inte upp mer vätska än du har sprutat ut.
- Produkten får inte användas på människor eller djur.
- Rikta aldrig sugslangen och munstyckena mot dig själv eller andra personer när produkten används, speciellt inte mot ögon eller öron. Risk för personskador!
- Munstycken och sugrör får inte hållas i huvudhöjd under arbetet. Risk för personskador!
- Sug inte upp hett, glödande, brännbart, explosivt eller hälsofarligt material. Dessa omfattar bland annat het aska, bensin, lösningsmedel, syror

- eller läckande vätskor. Risk för brand och explosion.
- Se till att strömkabeln inte skadas genom att dras över vassa kanter, klämmas fast eller genom dragbelastning.
- Använd inte elkabeln för att dra ut stickkontakten ur vägguttaget eller för att stänga av produkten. Skydda elkabeln mot värme, olja och vassa kanter.
- Transportera aldrig produkten när den är igång.
- Stäng av produkten och dra ut kontakten ur eluttaget. Kontrollera att alla rörliga delar har stannat helt
 - om du lämnar maskinen utan uppsikt,
 - innan du byter tillbehör,
 - innan du tar bort blockeringar och stopp,
 - innan du kontrollerar, rengör eller gör några arbeten på produkten.
- Om produkten börjar vibrera ovanligt kraftigt måste du kontrollera den direkt :
 - kontrollera om det finns lösa delar och sätt fast dem i så fall,
 - undersök om det finns skador

- Kontakta vårt servicecenter för reparationer.

Rengöring, underhåll och förvaring

- Låt motorn kallna innan du förvarar produkten en längre tid.
- Byt ut nöta eller skadade delar av säkerhetsskäl. Använd endast originalreservdelar och -tillbehör. Användning av tredjepartsdelar leder till omedelbar förlust av garantin.
- Endast behöriga elektriker får öppna produktens hölje. Kontakta alltid till vårt servicecenter för reparationer.
- Stäng av produkten, koppla bort produkten från strömförsörjningen och låt produkten svalna innan du rengör, ställer in eller ställer undan den och innan du byter delar.
- Hantera produkten med omsorg och håll den ren.
- Förvara produkten utom räckhåll för barn.

Förberedelser

⚠ VARNING! Risk för personskador om produkten startar av misstag. Sätt inte kontakten i eluttaget förrän produkten är helt redo för drift.

Manöverdelar

Lär dig hur delarna ser ut och fungerar innan du börjar använda produkten.

På/Av-knapp (3)

- Påkoppling: Tryck
- Avstängning: Tryck

Montera slanghållaren

Nödvändiga verktyg och hjälpmedel

- Stjärnskruvmejsel (ingår inte i leveransen)

Tillvägångssätt

1. Fixera slanghållaren (8) på produkten med den medföljande stjärnskruven.

Montera och demontera tillbehör

Medföljande tillbehör

- **Munstycke, brett** (13): För större ytor som mattor.
- **Munstycke, smalt** (12): För svåråtkomliga ställen och envisa fläckar.

Montera tillbehör

1. Sätt tillbehöret (12, 13) på handtaget (11). Tillbehöret snäpper fast.

Demontera tillbehör

1. Tryck och håll in upplåsningsskappen (12) på tillbehöret (13).
2. Ta bort tillbehöret från handtaget (11).

Fyll på vatten

Anvisningar

- Fyll inte på vatten med en temperatur över 40 °C.

Tillvägångssätt

1. Dra av färskvattentanken uppåt (6) från produkten.
2. Fäll upp locket till färskvattentanken (5).
3. Fyll på vatten upp till önskad fyllvolym. Använd markeringarna på färskvattentankens baksida.
4. Stäng färskvattentankens lock (5).
5. Sätt tillbaka färskvattentanken i produkten.

Drift

Koppla på och stänga av

Anvisningar

- Kontrollera att nätspänningen överensstämmer med produktens typskylt.

Påkoppling

1. Anslut maskinen till elnätet. Kabelhållare(15) med Quick-Release-funktion: Vrid de två hållarna så att de pekar inåt. På så sätt kan strömkabeln (7) lätt tas bort.
2. Tryck på På/Av-knappen (3)

Avstängning

1. Tryck på På/Av-knappen (3)

2. Dra ut kontakten ur eluttaget när du lämnar produkten obevakad eller när du har avslutat arbetet.

Våtdammsugning

Anvisningar

- Innan du använder produkten: Dammsug noggrant ytan som ska rengöras.
- Tillsätt lite rengöringsmedel (6) i färskvattentanken (14) vid kraftiga nedsmutsningar eller fläckar.
- Kontrollera ytans färg- och fuktbeständighet på en dold plats före behandling.

Tillvägångssätt

1. *Fyll på vatten, S. 17*
2. Tryck på spaken (10) för att koppla in sprutfunktionen.
3. Dra (tryck inte!) Dra (tryck inte) munstycket (12, 13) i banor över mattan/dynan. Låt banorna överlappa något för att säkerställa grundlig rengöring.
4. Håll ögonen på smutsvattentanken (1). Töm smutsvattentanken så snart märket **Max Fill** överskrids.
5. Töm smutsvattentanken (1) omedelbart efter användning eftersom den inte är avsedd för förvaring av vätskor (*Töm smutsvattentanken, S. 17*).

Töm smutsvattentanken

Tillvägångssätt

1. Stäng av produkten om nödvändigt.
2. Dra av smutsvattentanken (1) från produkten.
3. Lossa låsningen (2).
4. Öppna smutsvattentankens lock.
5. Töm ut smutsvattnet.
6. Stäng smutsvattentankens lock igen.
7. Lås fast låsningen.
8. Sätt tillbaka smutsvattentanken i produkten.

Rengöring, underhåll och förvaring

⚠ VARNING! Risk för elektrisk stöt! Risk för personskador om produkten startar av misstag. Rengör och underhåll produkten på ett säkert sätt. Stäng av produkten och dra ut kontakten. Reparations- och underhållsarbeten som inte beskrivs i den här anvisningen får endast utföras av vårt servicecenter. Använd endast originalreservdelar.

Rengöring

OBSERVERA! Risk för saksador! Felaktig rengöring kan skada produkten. Spruta aldrig vatten på produkten. Rengör inte produkten under rinnande vatten. Använd inga starka rengörings- eller lösningsmedel.

1. Spola igenom sugslangen (9) med rent vatten.
2. Töm båda vattentankarna efter användning (1, 6).
3. Rengör vattentankarna med en fuktig trasa.

Underhåll

Produkten är underhållsfri.

Förvaring

Förvara produkten och tillbehören alltid på en:

- ren plats
- torr plats
- skyddat mot damm
- utom räckhåll för barn

Förbereda produkten för förvaring (Fig. A)

1. Linda strömkabeln (7) kring kabelhållaren (15). Vrid de två hållarna så att de pekar utåt.
2. Linda sugslangen (9) runt produkten.
3. Sätt in handtaget (11) i slanghållaren (8).

Kassering/miljöskydd

Lämna in produkten, tillbehören och förpackningen till miljövänlig återvinning.



Elektriska apparater får inte kastas i hushållsavfallet.

Symbolen med den överkryssade soptunnan på hjul innebär att denna produkt inte får kastas som osorterat kommunalt avfall i slutet av sin livslängd.

Direktiv 2012/19/EU för hantering av elektriskt och elektroniskt avfall:

Alla som använder elektriska och elektroniska produkter är skyldiga enligt lag att lämna in dem till miljövänlig återvinning när de inte ska användas längre. På så sätt kan vi skona miljön och spara på våra resurser.

Beroende på vilka regler som gäller i ditt land finns följande möjligheter:

- lämna tillbaka produkten till en återförsäljare,
- lämna produkten till en offentlig avfallshanterare,
- skicka tillbaka produkten till tillverkaren eller distributören.

Tillbehör och hjälpmedel till uttjänta produkter som inte innehåller några elektriska delar berörs inte av detta.

Kassera flaskan för rengöringsmedel

- Rester av rengöringsmedel ska kasseras enligt direktiv 2008/98/EG och nationella och regionala föreskrifter. För den här produkten kan ingen avfallskod bestämmas enligt den europeiska listan för avfallsreglering (AVV), eftersom man inte kan veta exakt hur den kommer att användas av slutkunden. Avfallskoden bestäms i samråd med avfallshanteraren inom EU.
- Förpackningar som inte kontaminerats kan lämnas in till återvinning.
- Förpackningar som inte kan rengöras ska hanteras på samma sätt som sitt tidigare innehåll.

Felsökning

Följande tabell ska hjälpa dig att åtgärda mindre fel:

Problem	Möjlig orsak	Åtgärda fel
Produkten startar inte	Den har stängts av med På-/Av-knappen (3)	Kontrollera På-/Av-knappens (3) position
	Nätspänning saknas	Kontrollera eluttaget, strömkabeln, kontakten och säkringen och låt en elektriker reparera om det behövs.
	På-/Av-knappen (3) är defekt	Kontakta vårt servicecenter.
	Kolborstarna är utslitna	
Liten eller ingen sugeffekt	Motorn är defekt	
	Stopp i sugslangen (9) eller munstyckena	Ta bort stopp och blockeringar
	Smutsvattentank (1) full	Töm smutsvattentanken, S. 17

Service

Garanti

Bästa kund

Denna produkt har en 3 års garanti från inköpsdatumet. Om det visar sig vara något fel på produkten har du lagstadgade rättigheter mot säljaren av produkten. Dina lagstadgade rättigheter begränsas inte av den garanti som beskrivs i följande avsnitt.

Garantivillkor

Garantitiden börjar vid inköpsdatum. Ta väl vara på originalkvittot. Denna handling krävs som köpebevis. Om ett material- eller tillverkningsfel konstateras på produkten inom tre år från inköpsdatum kommer vi efter eget gottfinnande antingen att reparera eller ersätta produkten utan kostnad för dig. Denna garantiservice kräver att den defekta produkten och köpebeviset (kvittot) uppvisas inom treårsperioden tillsammans med en kortfattad, skriftlig beskrivning av defekten och när den uppstod.

Om felet täcks av vår garanti kommer du att få tillbaka en reparerad eller en ny produkt. Garantitiden börjar inte om från början för en reparerad eller utbyt produkt.

Garantitid och lagstadgad reklamationsrätt

Garantitiden förlängs inte för att garantin har utnyttjats. Detta gäller även för utbyta och reparerade delar. Eventuella skador eller defekter som redan fanns vid inköpstillfället måste anmälas omedelbart efter uppackning. Reparationer som utförs efter det att garantitiden har löpt ut är kostnadspliktiga.

Garantins omfattning

Produkten har tillverkats med omsorg enligt stränga kvalitetskriterier och testats noga före leveransen. Garantin gäller bara för material- eller fabriktionsfel. Garantin omfattar inte produktdelar som utsätts för normalt slitage och därför kan betraktas som slitdelar (t.ex. Munstycken, Sugslang) och inte heller för skador på ömtåliga delar.

Garantin gäller inte om produkten medvetet skadas, används på fel sätt eller om underhåll inte har utförts. För att säkerställa att produkten används korrekt måste alla anvisningar i bruksanvisningen följas noggrant. Användningar och åtgärder som avråds eller varnas för i bruksanvisningen ska absolut undvikas.

Produkten är endast avsedd för privat bruk och inte för kommersiellt bruk. Garantin upphör att gälla vid felanvändning, felhantering, användning av våld och ingrepp som inte utförts av vår auktoriserade serviceverkstad.

Behandling av garantiärenden

För att snabbt kunna behandla ditt ärende ber vi dig följa nedanstående anvisningar:

- För alla förfrågningar, vänligen ha kvittot och artikelnummer (IAN 506822_2507) redo som köpebevis.
- Artikelnumret finns på typskylten på produkten, som en gravyr på produkten, på förstasidan i bruksanvisningen (längst ner till vänster) eller på dekalen på produktens bak- eller undersida.
- Om funktionsfel eller andra defekter uppstår, kontakta först nedanstående servicecenter per **telefon** eller per **e-post**.
- Om en produkt registreras som defekt kan du skicka den portofritt till den serviceadress som du har fått efter samråd med vårt servicecenter, bifoga köpebeviset (kvittot) och ange vad defekten är och när den uppstod. För att undvika motagningsproblem och extra kostnader ber vi dig att endast använda den angivna adressen. Kontrollera att paketet inte skickas utan porto, som skrymmande, express eller annan specialfrakt. Vänligen skicka produkten inklusive alla tillbehör som medföljde köpet och se till att förpackningen är tillräckligt säker för transport.

Reparationservice

Kontakta vårt servicecenter om det krävs reparationer **som inte omfattas av garantin**. Då ger vi dig gärna ett kostnadsförslag.

- Vi kan endast hantera produkter som har skickats in ordentligt förpackade och frakterade.
Observera: Skicka in din rengjorda produkt och information om felet till den adress du får av vårt servicecenter.
- Vi tar inte emot produkter om frakten inte betalas av avsändaren och inte heller produkter som klassas som skrymmande gods eller som skickas med express eller annan specialfrakt.
- Vi tar kostnadsfritt hand om dina returnerade, defekta produkter.



På www.lidl-service.com kan du ladda ner dessa och många andra handböcker, produktvideor och installationsprogram. Denna QR-kod tar dig direkt till Lidl's servicesida (www.lidl-service.com). Du kan öppna din bruksanvisning genom att ange artikelnumret (IAN) 506822_2507

Service-Center

SE **Service Sverige**
Tel.: 0770 930 739
E-mail: grizzly@lidl.se
IAN 506822_2507

FI **Service Finland**
Tel.: 09 42453024
E-mail: grizzly@lidl.fi
IAN 506822_2507

Importör

Observera att följande adress inte är någon service-adress. Kontakta först ovan nämnda servicecenter.

Grizzly Tools GmbH & Co. KG
Stockstädter Str. 20
63762 Großostheim
TYSKLAND
www.grizzlytools.de

Reservdelar och tillbehör

Reservdelar och tillbehör kan beställas på www.grizzlytools.shop. Kontakta vår webbshop om du har problem med beställningen. För ytterligare frågor, vänligen kontakta: Service-Center, S. 20

Pos. nr.	Benämning	Beställningsnr.
1	Smutsvattentank	91111006
6	Färskvattentank	91111004
8	Slanghållare	91111005
12	Munstycke, smalt	91111008
13	Munstycke, brett	91111007
14	Rengöringsmedel	30990030

Översättning av den ursprungliga EU-försäkran om överensstämmelse

Produkt: **Rengörare för möbler och mattor**

Modell: **SPR 800 A1**

Serienummer: 000001-343000

Föremålet för försäkran ovan överensstämmer med den relevanta harmoniserade unionslagstiftningen:

2014/35/EU • 2014/30/EU • 2011/65/EU & (EU) 2015/863

Föremålet för försäkran ovan överensstämmer med Europaparlamentets och rådets direktiv 2011/65/EU av den 8 juni 2011 om begränsning av användningen av vissa farliga ämnen i elektrisk och elektronisk utrustning.

För att säkerställa överensstämmelse har följande harmoniserade standarder och nationella standarder och föreskrifter tillämpats:

**EN 60335-1:2012/A16:2023 • EN IEC 60335-2-2:2023/A11:2023
EN 62233:2008 • EN IEC 55014-1:2021 • EN IEC 55014-2:2021
EN IEC 61000-3-2:2019/A2:2024 • EN 61000-3-3:2013/A2:2021
EN IEC 63000:2018**

Denna försäkran om överensstämmelse utfärdas på tillverkarens eget ansvar:



Grizzly Tools GmbH & Co. KG
Stockstädter Str. 20
63762 Großostheim
TYSKLAND
13.02.2026

Christian Frank
Tillverkarens representant för dokumentation

Indholdsfortegnelse

Indledning.....	22
Formålsbestemt anvendelse.....	22
Leverede dele/tilbehør.....	22
Oversigt.....	22
Funktionsbeskrivelse.....	23
Tekniske data.....	23
Sikkerhedsanvisninger.....	23
Sikkerhedsanvisningernes betydning.....	23
Billedtegn og symboler.....	23
Sikker ibrugtagning.....	23
Forberedelse.....	25
Betjeningselementer.....	26
Montering af slangeholder.....	26
Montering og afmontering af påsætningsdele.....	26
Påfyldning af vand.....	26
Drift.....	26
Tænd og sluk.....	26
Vådsugning.....	26
Tøm spildevandstanken.....	26
Rengøring, vedligeholdelse og opbevaring.....	27
Rengøring.....	27
Vedligeholdelse.....	27
Opbevaring.....	27
Bortskaffelse/miljøbeskyttelse.....	27
Fejlsøgning.....	28
Service.....	28
Garanti.....	28
Reparationservice.....	29
Service-Center.....	29
Importør.....	29
Reserve dele og tilbehør.....	29
Oversættelse af den originale EU-overensstemmelseserklæring.....	30
Eksploderet tegning.....	69

Indledning

Tillykke med købet af din nye polster- og tæpperenser (herefter apparatet eller elværktøjet).

Med købet har du besluttet dig for et førsteklasses apparat. Dette apparat blev testet under produktionen og underkastet en kvalitetstest til sidst. Dermed er produktets funktionsevne sikret.

Det kan ikke udelukkes, at der i nogle tilfælde er vandrestre ved eller i apparatet eller i slangeledninger-

ne. Dette er ikke en mangel eller en defekt og ingen anledning til bekymring.



Betjeningsvejledningen er en del af dette apparat. Den indeholder vigtige anvisninger til sikkerhed, brug og bortskaffelse. Læs betjeningsvejledningen omhyggeligt igennem. Gør dig fortrolig med betjeningsdelene og korrekt brug af apparatet. Anvend kun apparatet som beskrevet og kun til de anførte anvendelsesområder. Opbevar betjeningsvejledningen sikkert og udlever alle dokumenter, hvis apparatet gives videre til tredjepart.

Formålsbestemt anvendelse

Produktet er udelukkende beregnet til følgende anvendelser:

- Rengøring af tæpper, møbler, madrasser og tekstiler.

Opsugning af brændbare, eksplosive eller sundhedsfarlige stoffer er forbudt.

Enhver anden anvendelse, som ikke er udtrykkeligt tilladt i denne betjeningsvejledning, kan udgøre en alvorlig fare for brugeren og medføre skader på apparatet. Brugeren af apparatet er ansvarlig for ulykker eller skader på andre mennesker eller deres ejendom. Apparatet er kun beregnet til privat brug. Det er ikke konstrueret til erhvervmæssig brug. Ved erhvervmæssig brug bortfalder garantien. Producenten er ikke ansvarlig for skader, som skyldes ikke-formålsbestemt anvendelse, eller som skyldes forkert betjening.

Leverede dele/tilbehør

Pak apparatet ud og kontrollér de leverede dele.

Bortskaf emballagen korrekt.

- Polster- og tæpperenser
- Spildevandstank:
 - 2×Mundstykke
 - Slangeholder
 - Skruer
 - Tæppe- og møbelrens (100 ml)
- Oversættelse af den originale brugsanvisning

Oversigt

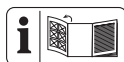

Billeder af produktet finder du på den forreste udfoldningside.

- 1 Spildevandstank
- 2 Lås
- 3 Tænd-/sluk-kontakt
- 4 Bærehåndtag

- 5 Låg til friskvandstank
- 6 Friskvandstank
- 7 Netttilslutningsledning
- 8 Slangeholder
- 9 Sugelange
- 10 Greb
- 11 Håndtag
- 12 Mundstykke, smal
- 13 Mundstykke, bred
- 14 Rengøringsmiddel

(Fig. A)

- 15 Ledningsoprulning

Funktionsbeskrivelse

I det følgende beskrives betjeningsdelenes funktion.

Tekniske data

Polster- og tæpperenser SPR 800 A1

Mærkespænding <i>U</i>	220–240 V~, 50 Hz
Nominelt effektoptag <i>P</i>	800 W
Længde Netttilslutningsledning	6 m
Beskyttelsesklasse	□ II
Beskyttelsesgrad	IPX4
Vægt (inklusive tilbehør)	≈5,0 kg
Sugeeffekt	84 Air-Watt
Tankvolumen (brutto)	
– Friskvand	2,5 L
– Spildevand	1,9 L

Sikkerhedsanvisninger

Dette afsnit beskriver de grundlæggende sikkerhedsanvisninger ved brug af apparatet.

Sikkerhedsanvisningernes betydning

▲ FARE! Hvis du ikke overholder denne sikkerhedsanvisning, sker der et uheld. Dette resulterer i alvorlige kvæstelser eller dødsfald.

▲ ADVARSEL! Hvis du ikke overholder denne sikkerhedsanvisning, sker der muligvis et uheld. Dette resulterer muligvis i alvorlige kvæstelser eller dødsfald.

▲ FORSIGTIG! Hvis du ikke overholder denne sikkerhedsanvisning, sker der et uheld. Dette resulterer muligvis i lettere eller moderate kvæstelser.

BEMÆRK! Hvis du ikke overholder denne sikkerhedsanvisning, sker der et uheld. Dette resulterer muligvis i materielle skader.

Billedtegn og symboler

Billedsymboler på apparatet



Beskyttelsesklasse II (dobbelt isolering)



Elektriske apparater må ikke bortskaffes som husholdningsaffald.

Sikker ibrugtagning

Generelle bemærkninger

- Læs betjeningsvejledningen omhyggeligt igennem. Gør dig fortrolig med betjeningsdelene og korrekt brug af apparatet.
- Dette produkt kan anvendes af børn fra 8 år og af personer med nedsatte fysiske, sensoriske eller mentale evner eller manglende erfaring og viden, hvis de er under opsyn eller er blevet instrueret i sikker brug af apparatet og forstår farerne, brugen af apparatet kan medføre. Børn må ikke lege med apparatet. Rengøring og brugervedligeholdelse må ikke udføres af børn uden opsyn.
- Vær opmærksom på, at brugeren selv er ansvarlig for ulykker eller farer over for andre personer eller deres ejendele.

- Overhold reglerne for støjbeskyttelse og lokale forskrifter.

Forberedelse

- Tilslutnings- og forlængerledningen skal inden brug altid undersøges for tegn på beskadigelse og ældning. Hvis ledningen beskadiges under brug, skal den øjeblikkeligt adskilles fra forsyningsnettet. **RØR IKKE VED LEDNINGEN, FØR DEN ER ADSKILT FRA NETTET.** Anvend ikke apparatet, hvis ledningen er beskadiget eller slidt.
- Sørg for, at netspændingen og netfrekvensen stemmer overens med angivelserne på typeskiltet.
- Slut kun apparatet til en stikkontakt med fejlstrømsafbryder (RCD) med en dimensioneret fejlstrøm på højst 30 mA.
- Slut produktet til en stikkontakt, som er sikret med mindst 16 A.
- Hvis dette apparats tilslutningsledning beskadiges, skal den udskiftes af producenten eller dennes kundeservice eller af en tilsvarende kvalificeret person for at undgå fare. Kontakt vores servicecenter.

Drift

- Vær opmærksom, koncentrer dig om arbejdet, og brug altid din sunde fornuft, når du arbejder med apparatet. Brug ikke apparatet, hvis du er træt eller påvirket af rusmidler, alkohol eller medicin.
- Anvend aldrig apparatet, hvis børn eller dyr opholder sig i nærheden.
- Dette produkt er ingen støvsuger. Anvend ikke apparatet som en støvsuger til opsugning af tørt snavs. Opsug ikke mere væske end det, du har sprøjtet ud.
- Støvsug ikke mennesker og dyr med apparatet.
- Ret aldrig sugeslangen og mundstykker mod dig selv eller andre personer og især ikke mod øjne og ører under drift. Der er fare for kvæstelser.
- Mundstykker og sugerør må ikke komme op i hovedhøjde under arbejdet. Der er fare for kvæstelser.
- Opsug ingen varme, glødende, brændbare, eksplosive eller sundhedsfarlige stoffer. Hertil hører blandt andet varm aske, benzin, opløsningsmidler, syre eller lud. Der

- er brandfare og risiko for kvæstelser.
- Sørg for, at tilslutningsledningen ikke trækkes hen over skarpe kanter eller klemmes fast, og at der ikke trækkes i den, så den beskadiges.
- Anvend ikke tilslutningsledningen til at trække stikket ud af stikkontakten eller til at trække apparatet. Beskyt tilslutningsledningen mod varme, olie og skarpe kanter.
- Transporter aldrig apparatet, mens motoren kører.
- Sluk for apparatet, og tag tilslutningsstikket ud af stikkontakten. Kontrollér at alle bevægelige dele står fuldstændigt stille
 - når du forlader apparatet,
 - før du skifter tilbehør,
 - før du fjerner blokeringer eller tilstopninger,
 - før du kontrollerer apparatet, rengør det eller udfører arbejde på det.
- Hvis der opstår usædvanligt kraftige vibrationer ved apparatet, skal det kontrolleres øjeblikkeligt :
 - Undersøg apparatet for løse dele, og fastgør dem i givet fald

- Undersøg apparatet for beskadigelser
- Kontakt vores service-center i tilfælde af reparationer.

Rengøring, vedligeholdelse og opbevaring

- Lad motoren køle ned, før du stiller apparatet fra dig i længere tid.
- Udskift slidte eller beskadigede dele af sikkerhedsmæssige årsager. Anvend udelukkende originale reservedele og tilbehør. Brugen af dele fra andre leverandører medfører øjeblikkeligt tab af garantien.
- Apparatet må kun åbnes af en autoriseret elektriker. Kontakt altid vores service-center i forbindelse med reparationer.
- Sluk for motoren, adskil apparatet fra strømforsyningen og lad apparatet køle ned, hvis det standses for rengøring, indstilling, opbevaring eller udskiftning af en tilbehørsdel.
- Håndter apparatet forsigtigt, og hold det rent.
- Opbevar apparatet utilgængeligt for børn.

Forberedelse

⚠ ADVARSEL! Risiko for kvæstelser på grund af utilsigtet start af apparatet. Sæt først stikket i stikkon-

takten, når produktet er klargjort fuldstændigt til arbejdet.

Betjeningselementer

Gør dig fortrolig med betjeningselementerne, inden du bruger apparatet.

Tænd-/sluk-kontakt (3)

- Tænd: Tryk
- Sluk: Tryk

Montering af slangeholder

Nødvendige værktøjer og hjælpemidler

- Stjerneskrueetrækker (ikke inkluderet i leveringen)

Fremgangsmåde

1. Fastgør slangeholderen (8) til apparatet med den vedlagte stjerneskrue.

Montering og afmontering af påsætningsdele

Medfølgende påsætningsdele

- **Dyse, bred** (13): Til større flader som for eksempel tæpper.
- **Dyse, smal** (12): Til svært tilgængelige steder og genstridige pletter.

Montering af påsætningsstykke

1. Sæt påsætningsstykket (12, 13) på håndtaget (11).
Påsætningsstykket går i indgreb.

Afmontering af påsætningsstykke

1. Tryk og hold låsen på påsætningsstykket (12, 13).
2. Træk påsætningsstykket af håndtaget (11).

Påfyldning af vand

Bemærk

- Hæld ikke vand i, der er varmere end 40 °C.

Fremgangsmåde

1. Tag friskvandstanken (6) af produktet ved at løfte den op.
2. Åbn låget til friskvandstanken (5).
3. Fyld vand op til det ønskede niveau.
Brug markeringerne på bagsiden af friskvandstanken som vejledning.
4. Luk låget til friskvandstanken (5).
5. Sæt friskvandstanken ind i produktet igen.

Drift

Tænd og sluk

Bemærk

- Vær opmærksom på, at netspændingen stemmer overens med typeskiltet på apparatet.

Tænd

1. Tilslut apparatet til strømforsyningen.
Ledningsoprulning 15 med quick-release-funktion:
Drej begge holdere, så de peger indad. På den måde kan du nemt tage tilslutningsledningen (7) ud.
2. Tryk på tænd-/sluk-kontakten (3)

Sluk

1. Tryk på tænd-/sluk-kontakten (3)
2. Hvis du lader apparatet være uden opsyn eller er færdig med at arbejde, skal du tage apparatets strømstik ud af stikkontakten.

Vådsugning

Bemærk

- Før du bruger apparatet: Støvsug området, der skal rengøres, grundigt.
- Ved kraftig snavs eller pletter, tilsæt en smule rengøringsmiddel (14) til friskvandstanken (6).
- Kontrollér farveægthed og fugtbestandighed på et ikke-synligt sted, før behandlingen udføres.

Fremgangsmåde

1. *Påfyldning af vand*, s. 26
2. Tryk på håndtaget (10), for at tænde sprøjtefunktionen.
3. Træk (tryk ikke!) mundstykket (12, 13) i baner hen over tæppet/polstringen.
Banerne skal overlape en smule for at sikre en grundig rengøring.
4. Hold øje med spildevandstanken (1). Tøm spildevandstanken, når niveauet overstiger markeringen **Max Fill**.
5. Tøm straks spildevandstanken (1) efter brug, da den ikke er konstrueret til at opbevare væsker (*Tøm spildevandstanken*, s. 26).

Tøm spildevandstanken

Fremgangsmåde

1. Sluk i givet fald for apparatet.
2. Træk spildevandstanken (1) af apparatet.
3. Løsn låsemekanismen (2).
4. Åbn låget til spildevandstanken.
5. Tøm spildevand ud.
6. Luk låget til spildevandstanken igen.
7. Lås låget.

- Sæt spildevandstanken ind i apparatet igen.

Rengøring, vedligeholdelse og opbevaring

⚠ ADVARSEL! Elektrisk stød! Risiko for kvæstelser på grund af utilsigtet start af apparatet. Beskyt dig selv ved vedligeholdelses- og rengøringsarbejder. Sluk for apparatet og træk tilslutningsstikket ud af stikkontakten.

Vedligeholdelses- og servicearbejde, som ikke er beskrevet i denne betjeningsvejledning, skal udføres af vores servicecenter. Anvend kun originale reservedele.

Rengøring

BEMÆRK! Fare for beskadigelse! Rengøring, der ikke er udført korrekt, kan beskadige apparatet. Sprøjt aldrig vand på apparatet. Rengør ikke apparatet under rindende vand. Brug ingen aggressive rengørings- eller opløsningsmidler.

- Skyl sugeslangen (9) med klart vand.
- Tøm begge vandtanke (1, 6) efter brug.
- Rengør vandtankene med en fugtig klud.

Vedligeholdelse

Produktet er vedligeholdelsesfrit.

Opbevaring

Opbevar altid apparatet og tilbehøret:

- rent
- tørt
- støvbekyttet
- uden for børns rækkevidde

Forberedelse af apparatet til opbevaring (Fig. A)

- Vikl tilslutningsledningen (7) omkring ledningsoprulningen (15). Drej begge holdere, så de peger udad.
- Vikl sugeslangen (9) omkring apparatet.
- Sæt håndtaget (11) i slangeholderen (8).

Bortskaffelse/miljøbetryktelse

Apparatet, tilbehøret og emballagen skal afleveres til miljøvenlig genanvendelse.



Elektriske apparater må ikke bortskaffes som husholdningsaffald.

Symbolet med den overstregede affaldsspand på hjul betyder, at dette produkt ikke må bortskaffes som usorteret husholdningsaffald ved udløbet af dets levetid.

Direktiv 2012/19/EU om affald af elektrisk og elektronisk udstyr:

Forbrugere er juridisk forpligtet til at sende elektriske og elektroniske enheder til miljøvenlig genanvendelse ved slutningen af produkternes levetid. På denne måde garanteres en miljø- og ressourcebesparende genanvendelse.

Afhængigt af hvordan det implementeres i national lovgivning, har du følgende muligheder:

- at give det tilbage til salgsstedet,
- at aflevere det til et officielt indsamlingssted,
- at sende det tilbage til producenten/distributøren.

Tilbehørsdele og hjælpemidler uden elektriske bestanddele, der følger med det udtjente udstyr, er ikke omfattet heraf.

Bortskaffelse af rengøringsmiddelflasken

- Produktrester skal bortskaffes iht. affaldsdirektivet 2008/98/EF samt de nationale og regionale bestemmelser. Der kan ikke angives noget affaldskodenummer i henhold til European Waste Catalogue (AVV) for dette produkt, da det kun er den tilsigtede brug af forbrugeren, der tillader en tildeling. Affaldskodenummeret skal fastlægges inden for EU i samråd med renovationselskabet.
- Uforurenede emballage kan genbruges.
- Emballage, der ikke kan rengøres, skal bortskaffes på samme måde som produktet.

Fejlsøgning

Den følgende tabel hjælper dig ved fejlsøgning af småfejl:

Problem	Mulig årsag	Fejlfhjælpning
Apparat starter ikke	Tænd/sluk-kontakten (3) er slukket	Kontrollér tænd-/sluk-knappens (3) position
	Der er ingen strøm	Kontrollér stikkontakt, nettislutningsledning, stik og sikring, og få dem repareret af en autoriseret elektriker ved behov.
	Tænd-/sluk-kontakt (3) defekt	Kontakt vores servicecenter.
	Kulbørsterne er slidte	
Motoren er defekt		
Lav eller manglende sugeseffekt	Sugeslange (9) eller mundstykker er tilstoppet	Fjern tilstopninger og blokeringer
	Spildevandstank (1) fyldt	Tøm spildevandstanken, s. 26

Service

Garanti

Kære kunde,

på dette produkt får du 3 års garanti fra købsdatoen. I tilfælde af mangler ved produktet har du lovmæssige rettigheder over for sælgeren af produktet. Disse lovmæssige rettigheder bliver ikke indskrænket af garantien, som uddybes efterfølgende.

Garantibetingelser

Garantifristen begynder med købsdatoen. Opbevar den originale kassebon omhyggeligt. Dette bilag bruges til at dokumentere købet. Hvis der inden for tre år fra købsdato af dette produkt opstår materiale- eller fabriktionsfejl, bliver produktet - efter vores valg - repareret omkostningsfrit eller erstattet. Denne garantiydelse forudsætter, at det defekte apparat samt købsbeviset (kassebon) forlægges inden for fristen på tre år, og at det kort beskrives, hvori manglen består, og hvornår den er opstået.

Hvis fejlen dækkes af vores garanti, modtager du et repareret eller et nyt produkt. Reparationen eller et nyt produkt er ikke begyndelsen på en ny garantiperiode.

Garantiperiode og lovmæssige reklamationer

Garantiperioden bliver ikke forlænget pga. garantiydelser. Dette gælder også for skiftede eller reparerede dele. Eventuelle skader og mangler, som allerede eksisterer ved købet, skal meddeles til producenten straks efter udpakningen. Reparationer, der foretages, efter at garantiperioden er udløbet, laves mod betaling.

Garantidækning

Dette apparat blev produceret efter strenge kvalitetskrav og nøje kontrolleret før udleveringen.

Garantiydelser gælder for materiale- og fabriktionsfejl. Denne garanti dækker ikke dele af produktet, der er udsat for normal slitage og derfor kan betragtes som sliddele (f.eks. Mundstykker, Sugeseange) eller for beskadigelse af skrøbelige dele.

Denne garanti bortfalder, hvis produktet er beskadiget, ikke blev anvendt korrekt eller ikke blev vedligeholdt. For at sikre en korrekt brug af produktet skal alle anvisninger i betjeningsvejledning nøje overholdes. Anvendelser og handlinger, der frarådes i betjeningsvejledningen eller som der advares imod, skal ubetinget undgås.

Produktet er udelukkende beregnet til den private og ikke til den erhvervsmæssige brug. Ved misbrug og uheldig brug, anvendelse af vold og ved indgreb, som ikke er foretaget af vores autoriserede serviceafdeling, udløber garantien.

Bearbejdning af reklamationer

For at sikre en hurtig behandling af din anmodning skal du følge følgende instruktioner:

- Hav kassebonen og varenummeret (f.eks. IAN 506822_2507) parat som købsbevis ved alle forespørgsler.
- Varenummeret kan aflæses på typeskiltet på produktet, en indgravering på produktet, omslaget af din vejledning (nederst til venstre) eller på klistermærket på bagsiden eller bunden af produktet.
- Kontakt først nedenstående service-center via **telefon** eller pr. **e-mail**, hvis der er funktionsfejl eller andre mangler.

- Et defekt produkt kan sammen med købsbeviset og beskrivelsen af fejlen, og hvornår den er opstået, efter samråd med vores service-center sendes omkostningsfrit til den adresse, som du får oplyst. For at undgå problemer med modtagelsen og yderligere omkostninger er det vigtigt, at du kun bruger den adresse, som du har fået oplyst. Sørg for, at forsendelsen er betalt, ikke er omfangsrig og ikke sker per ekspres eller andre særlige former for forsendelse. Send apparatet inkl. alt tilbehør, som fulgte med ved købet, og sørg for tilstrækkelig og sikker transportemballage.

Reparationservice

Kontakt vores service-center i tilfælde af reparationer, som **ikke er omfattet af garantien**. Service-centeret giver dig gerne et tilbud.

- Vi kan kun bearbejde apparater, hvor forsendelsen er betalt, og som er pakket forsvarligt.
Bemærk: Send dit apparat rengjort og med en beskrivelse af defekten til den nævnte adresse af vores service-center.
- Vi tager ikke imod apparater, uden at forsendelsen er betalt, eller som er sendt som volumenpakker, ekspres-pakker eller andre særlige leveringer.
- Vi bortskaffer dine indsendte, defekte apparater gratis.



På www.lidl-service.com kan du downloade denne manual og mange andre manualer, produktvideoer og installationssoftware. Med denne QR-kode kommer du direkte til Lidl-service-siden (www.lidl-service.com). Ved at indtaste varennummeret (IAN) 506822_2507 kan du åbne din betjeningsvejledning.

Service-Center

DK Service Danmark
Tel.: 32 710005
E-mail: grizzly@lidl.dk
IAN 506822_2507

Importør

Bemærk at den følgende adresse ikke er en service-adresse. Kontakt først ovennævnte service-center.
Grizzly Tools GmbH & Co. KG
Stockstädter Str. 20
63762 Großostheim
TYSKLAND
www.grizzlytools.de

Reserve dele og tilbehør

Reserve dele og tilbehør kan fås på www.grizzlytools.shop. Hvis der opstår problemer i forbindelse med bestillingen, bedes du kontakte vores online-shop. Hvis du har yderligere spørgsmål, bedes du kontakte: Service-Center, s. 29

Pos.nr.	Betegnelse	Best.nr.
1	Spildevandstank	91111006
6	Friskvandstank	91111004
8	Slangeholder	91111005
12	Mundstykke, smal	91111008
13	Mundstykke, bred	91111007
14	Rengøringsmiddel	30990030

Oversættelse af den originale EU-overensstemmelseserklæringen

Produkt: **Polster- og tæpperenser**

Model: **SPR 800 A1**

Serienummer: 000001 - 343000

Genstanden for erklæringen, som beskrevet ovenfor, er i overensstemmelse med den relevante EU-harmoniseringslovgivning:

2014/35/EU • 2014/30/EU • 2011/65/EU & (EU) 2015/863

Genstanden for erklæringen, som beskrevet ovenfor, er i overensstemmelse med Europa-Parlamentets og Rådets direktiv 2011/65/EU af 8. juni 2011 om begrænsning af anvendelsen af visse farlige stoffer i elektrisk og elektronisk udstyr.

For at sikre overensstemmelse er følgende harmoniserede standarder og nationale standarder og forskrifter blevet anvendt:

**EN 60335-1:2012/A16:2023 • EN IEC 60335-2-2:2023/A11:2023
EN 62233:2008 • EN IEC 55014-1:2021 • EN IEC 55014-2:2021
EN IEC 61000-3-2:2019/A2:2024 • EN 61000-3-3:2013/A2:2021
EN IEC 63000:2018**

Denne overensstemmelseserklæring udstedes på fabrikantens ansvar:



Grizzly Tools GmbH & Co. KG
Stockstädter Str. 20
63762 Großostheim
TYSKLAND
13.02.2026

Christian Frank
Repræsentant for dokumentation

Spis treści

Wprowadzenie.....	31
Użytkowanie zgodne z przeznaczeniem.....	31
Zakres dostawy/akcesoria.....	31
Zestawienie.....	32
Opis działania.....	32
Dane techniczne.....	32
Wskazówki dotyczące bezpieczeństwa.....	32
Znaczenie wskazówek dotyczących bezpieczeństwa.....	32
Piktogramy i symbole.....	32
Uruchomienie.....	32
Przygotowanie.....	35
Elementy obsługowe.....	35
Montaż uchwytu na przewód węzowy.....	35
Montaż i demontaż nasadek.....	36
Napełnianie wodą.....	36
Eksploatacja.....	36
Włączanie i wyłączanie.....	36
Odkurzanie piorące.....	36
Opróżnianie zbiornika na brudną wodę.....	36
Czyszczenie, konserwacja i przechowywanie.....	36
Czyszczenie.....	37
Konserwacja.....	37
Przechowywanie.....	37
Utylizacja /ochrona środowiska.....	37
Rozwiązywanie problemów.....	38
Serwis.....	38
Gwarancja.....	38
Serwis naprawczy.....	39
Service-Center.....	39
Importer.....	39
Części zamienne i akcesoria.....	40
Tłumaczenie oryginalnej deklaracji zgodności EU.....	40
Widok rozłożony.....	69

Wprowadzenie

Gratulujemy zakupu nowego środka do czyszczenia tapicerki i dywanów (w dalszej części dokumentu określanego jako elektronarzędzie).

Zdecydowali się Państwo na zakup urządzenia wysokiej jakości. Urządzenie zostało poddane kontroli jakości w trakcie produkcji oraz kontroli końcowej.

Dzięki temu gwarantujemy sprawność Państwa urządzenia.

Nie można wykluczyć sytuacji, w których w pojedynczych przypadkach na lub w urządzeniu wzgl. w przewodach węzowych będą się zbierać resztki wody. Nie jest to wada ani uszkodzenie i nie stanowi o powodu do niepokojów.



Instrukcja obsługi jest integralną częścią urządzenia. Zawiera ona ważne wskazówki dotyczące bezpieczeństwa, użytkowania i utylizacji. Należy uważnie przeczytać instrukcję obsługi. Należy zapoznać się z elementami obsługowymi i zasadami prawidłowego użytkowania urządzenia. Z urządzenia należy korzystać tylko zgodnie z opisem i w podanych zakresach użytkowania. Instrukcję obsługi należy dobrze przechowywać, a przekazując urządzenie innym osobom należy dołączyć całą dokumentację.

Użytkowanie zgodne z przeznaczeniem

Urządzenie jest przeznaczone wyłącznie do następujących celów:

- Czyszczenie dywanów, tapicerki, materaców i tekstyliów.

Zabronione jest odsysanie substancji łatwopalnych, wybuchowych lub szkodliwych dla zdrowia.

Każdy inny rodzaj zastosowania, który nie został wyraźnie dopuszczony w niniejszej instrukcji obsługi, może stanowić źródło poważnych niebezpieczeństw dla użytkownika oraz prowadzić do uszkodzeń urządzenia. Operator lub użytkownik jest odpowiedzialny za wypadki lub szkody innych osób lub ich własności. Urządzenie jest przeznaczone do użytku prywatnego. Urządzenie nie zostało zaprojektowane do ciągłego użytku komercyjnego. Użytkowanie urządzenia do celów komercyjnych powoduje utratę gwarancji. Producent nie odpowiada za szkody spowodowane użyciem urządzenia w sposób niezgodny z przeznaczeniem lub jego nieprawidłową obsługą.

Zakres dostawy/akcesoria

Rozpakować urządzenie i sprawdzić zakres dostawy.

Materiały opakowaniowe należy usuwać zgodnie z przepisami.

- Urządzenie do czyszczenia tapicerki i dywanów
- Zbiornik na brudną wodę:
 - 2×Dysza
 - Uchwyt na przewód węzowy
 - Śruba

- Środek do czyszczenia dywanów i tapicerki (100 ml)
- Tłumaczenie instrukcji oryginalnej

Zestawienie

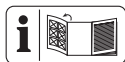

Ilustracje znajdują się na przedniej rozkładanej stronie.

- 1 Zbiornik na brudną wodę
- 2 Blokada
- 3 Włącznik/wyłącznik
- 4 Uchwyt do przenoszenia
- 5 Pokrywa zbiornika na świeżą wodę
- 6 Zbiornik na świeżą wodę
- 7 Przewód zasilający
- 8 Uchwyt na przewód węzowy
- 9 Przewód ssący
- 10 Dźwignia
- 11 Rękojeść
- 12 Dysza, wąska
- 13 Dysza, szeroka
- 14 Środek czyszczący

(rys. A)

- 15 Uchwyt na kabel

Opis działania

Funkcje elementów obsługowych podano w poniższych opisach.

Dane techniczne

Urządzenie do czyszczenia tapicerki i dywanów	SPR 800 A1
Napięcie znamionowe U	220–240 V~, 50 Hz
Znamionowa moc wejściowa P	800 W
Długość Przewód zasilający	6 m
Klasa ochrony	IP II
Stopień ochrony	IPX4
Ciężar (z akcesoriami)	≈5,0 kg
Moc ssania	84 Air-Watt
Pojemność zbiornika (brutto)	
- Świeża woda	2,5 L
- Woda brudna	1,9 L

Wskazówki dotyczące bezpieczeństwa

W niniejszym rozdziale opisano podstawowe wskazówki dotyczące bezpieczeństwa w ramach użytkowania urządzenia.

Znaczenie wskazówek dotyczących bezpieczeństwa

⚠ NIEBEZPIECZEŃSTWO! W przypadku nieprzestrzegania niniejszej wskazówki dotyczącej bezpieczeństwa, dojdzie do wypadku. Jego skutkiem są poważne obrażenia ciała lub zgon.

⚠ OSTRZEŻENIE! W przypadku nieprzestrzegania niniejszej wskazówki dotyczącej bezpieczeństwa, dojdzie do wypadku. Jego skutkiem mogą być poważne obrażenia ciała lub zgon.

⚠ UWAGA! W przypadku nieprzestrzegania niniejszej wskazówki dotyczącej bezpieczeństwa, dojdzie do wypadku. Jego skutkiem mogą być lekkie lub średnie obrażenia ciała.

WSKAZÓWKA! W przypadku nieprzestrzegania niniejszej wskazówki dotyczącej bezpieczeństwa, dojdzie do wypadku. Jego skutkiem może być szkoda materialna.

Piktogramy i symbole

Piktogramy na urządzeniu



Klasa ochrony II (izolacja podwójna)



Urządzeń elektrycznych nie należy wyrzucać razem z odpadami komunalnymi.

Uruchomienie

Uwagi ogólne

- Należy uważnie przeczytać instrukcję obsługi. Należy zapoznać się z elementami obsługowymi i zasadami prawidłowego użytkowania urządzenia.
- Ten produkt może być używany przez dzieci w wieku powyżej 8 lat oraz osoby o obniżonej sprawności fizycznej.

nej, sensorycznej czy umysłowej lub o niedostatecznym doświadczeniu i wiedzy tylko wówczas, jeśli osoby te znajdują się pod nadzorem lub jeśli zostały pouczone w zakresie zasad bezpiecznego użycia urządzenia i rozumieją wynikające z tego niebezpieczeństwa.

Dzieciom nie wolno bawić się urządzeniem.

Czyszczenia i prac konserwacyjnych należących do użytkownika nie mogą wykonywać dzieci bez nadzoru.

- Zwracamy uwagę, że użytkownik ponosi sam odpowiedzialność za wypadki lub zagrożenia dla innych osób lub ich mienia.
- Należy przestrzegać zasad ochrony przed hałasem i miejscowych przepisów prawa.

Przygotowanie

- Przed użyciem urządzenia należy zawsze sprawdzić przewód zasilający i kabel przedłużający pod kątem śladów uszkodzeń lub oznak zużycia. Jeśli podczas używania urządzenia zostanie uszkodzony kabel, należy go natychmiast odłączyć od sieci zasilającej.

cej. **PRZED ODŁĄCZENIEM OD SIECI NIE WOLNO DOTYKAĆ KABLA.** Nie używać urządzenia jeżeli kabel jest uszkodzony lub zużyty.

- Należy zwracać uwagę, czy napięcie sieciowe i częstotliwość są zgodne z napięciem podanym na tabliczce znamionowej urządzenia.
- Urządzenie należy podłączać wyłącznie do gniazda zasilania z wyłącznikiem różnicowoprądowym (RCD) o znamionowym prądzie różnicowym nie większym niż 30 mA.
- Urządzenie należy podłączać do gniazda, które jest zabezpieczone co najmniej bezpiecznikiem o wartości 16 A.
- Aby uniknąć zagrożeń spowodowanych uszkodzeniem przewodu zasilającego urządzenia, należy zlecić wymianę przewodu zasilającego producentowi, w jego punkcie serwisowym, lub osobie posiadającej podobne kwalifikacje. Należy się zwrócić do Centrum Serwisowego.

Eksplotacja

- Zachować uważność, zwracać uwagę na to co się robi i

zachować zdrowy rozsądek podczas pracy. Nie używać urządzenia w stanie zmęczenia lub pod wpływem narkotyków, alkoholu lub leków.

- Nigdy nie uruchamiać urządzenia, gdy w pobliżu znajdują dzieci lub zwierzęta.
- Urządzenie nie jest odkurzaczem. Nie używać urządzenia jako odkurzacza do zbierania suchych zanieczyszczeń.
Nie zasysać większej ilości płynu, niż została rozpylona.
- Nie używać urządzenia na ludziach i zwierzętach.
- Przewodu ssącego ani dysz nie kierować podczas pracy na siebie ani na inne osoby, a w szczególności nie w kierunku oczu ani uszu. Niebezpieczeństwo obrażeń ciała.
- Podczas prac nie unosić dysz i rury ssawnej na wysokość głowy. Niebezpieczeństwo obrażeń ciała.
- Nie odsysać gorących, rozżarzonych, łatwopalnych, wybuchowych lub niebezpiecznych dla zdrowia substancji. Należą do nich np. gorący popiół, benzyna, rozpuszczalniki, kwasy lub zasady. Niebez-

pieczeństwo pożaru i obrażeń.

- Należy uważać, by nie uszkodzić przewodu sieciowego, przeciągając go przez ostre krawędzie lub przez zaklinowanie bądź ciągnięcie za kabel.
- Nie należy ciągnąć za przewód zasilający w celu wyjęcia wtyczki z gniazda sieciowego lub przesuwania urządzenia. Kabel zasilający należy chronić przed działaniem wysokich temperatur, olejem i ostrymi krawędziami.
- Nigdy nie przenosić urządzenia, podczas gdy uruchomiony jest jego napęd.
- Wyłączyć urządzenie i wyciągnąć wtyczkę z gniazda. Należy się upewnić, że wszystkie ruchome elementy całkowicie się zatrzymały
 - przed pozostawieniem urządzenia,
 - przed zmianą akcesoriów,
 - przed usuwaniem blokad lub niedrożności,
 - przed rozpoczęciem kontroli, czyszczenia lub wykonywania prac na urządzeniu.
- W przypadku, gdy urządzenie zacznie nietypowo silnie

drgać, konieczna jest natychmiastowa kontrola. :

- sprawdzić urządzenie pod kątem luźnych elementów i ew. dokręcić je
- wyszukać uszkodzone elementy
- W sprawie naprawy należy się zwracać do Centrum Serwisowego.

Czyszczenie, konserwacja i przechowywanie

- Przed odstawieniem maszyny na dłuższy czas należy odczekać do czasu wystygnięcia silnika.
- Ze względów bezpieczeństwa wymień zużyte lub uszkodzone części. Używaj wyłącznie oryginalnych części zamiennych i akcesoriów. Stosowanie nieautoryzowanych części prowadzi do natychmiastowej utraty praw gwarancyjnych.
- Otwieranie urządzenia należy powierzać w specjalistycznym punkcie napraw urządzeń elektrycznych. W przypadku konieczności wykonania naprawy należy się zawsze zwracać do naszego Centrum Serwisowego.

- Odłączyć napęd, odłączyć urządzenie od źródła zasilania i pozostawić urządzenie do wystygnięcia, jeśli urządzenie ma zostać przekazane do wykonania czynności związanych z czyszczeniem, ustawianiem lub do przechowywania albo do wymiany któregoś z elementów wyposażenia.
- Urządzenie należy eksploatować z zachowaniem staranności i utrzymywać je w czystości.
- Urządzenie należy przechowywać w miejscu niedostępnym dla dzieci.

Przygotowanie

▲ OSTRZEŻENIE! Ryzyko obrażeń ciała w wyniku przypadkowego uruchomienia urządzenia. Wtyczkę przyłącza sieciowego należy włożyć w gniazdo wtykowe dopiero wtedy, gdy urządzenie jest całkowicie przygotowane do zastosowania.

Elementy obsługowe

Przed pierwszym użyciem urządzenia należy się zapoznać z jego elementami obsługowymi.

Włącznik/wyłącznik (3)

- Włączanie: Wciśnięcie
- Wyłączanie: Wciśnięcie

Montaż uchwytu na przewód węzowy

Potrzebne narzędzia i środki pomocnicze

- Wkrętak krzyżakowy (nie dostarczony)

Sposób postępowania

1. Zamocować uchwyt na przewód węzowy (8) na urządzeniu za pomocą załączonej śruby z łbem z gniazdem krzyżakowym.

Montaż i demontaż nasadek

Dostarczone nasadki

- **Dysza, szeroka** (13): Do większych powierzchni, takich jak dywany.
- **Dysza, wąska** (12): Do trudno dostępnych miejsc i uporczywych plam.

Montaż nasadki

1. Wetknąć nasadkę (12, 13) na rękojeść (11).
Nasadka wskakuje w swoje miejsce.

Demontaż nasadki

1. Wcisnąć i przytrzymać element odblokowujący na nasadce (12, 13).
2. Ściągnąć nasadkę z rękojeści (11).

Napełnianie wodą

Wskazówki

- Nie wlewać wody o temperaturze powyżej 40 °C ein.

Sposób postępowania

1. Zdjąć zbiornik na świeżą wodę (6) w górę z urządzenia.
2. Otworzyć pokrywę zbiornika na świeżą wodę (5) w górę.
3. Włączyć wodę do żądanego poziomu napełnienia.
W tym celu należy wykorzystać oznaczenia z tyłu zbiornika na świeżą wodę.
4. Zamknąć pokrywę zbiornika na świeżą wodę (5).
5. Ponownie umieścić zbiornik na świeżą wodę w urządzeniu.

Eksploatacja

Włączanie i wyłączenie

Wskazówki

- Należy pamiętać, że napięcie sieciowe musi być zgodne z napięciem podanym na tabliczce znamionowej urządzenia.

Włączanie

1. Podłączyć urządzenie do zasilania sieciowego.
Uchwyt na kabel (15) z funkcją szybkiego zwalniania: Obrócić obydwie uchwyty tak, aby były skierowane do wewnątrz. Dzięki temu w prosty sposób można wyciągnąć (7) kabel zasilający.
2. Wcisnąć włącznik/wyłącznik (3)

Wyłączenie

1. Wcisnąć włącznik/wyłącznik (3)
2. W momencie pozostawienia urządzenia bez nadzoru lub po zakończeniu pracy należy wyciągnąć wtyczkę urządzenia z gniazda.

Odkurzenie piorące

Wskazówki

- Przed użyciem urządzenia: Gruntownie odkurzyć czyszczoną powierzchnię.
- W przypadku silnych zabrudzeń lub plam do zbiornika na świeżą wodę (6) należy dodać nieco detergentu (14).
- Przed aplikacją w widocznych miejscach należy przeprowadzić próbę pod kątem odporności koloru i odporności powierzchni na wilgoć.

Sposób postępowania

1. Napełnianie wodą, s. 36
2. Wcisnąć dźwignię (10) w celu załączenia funkcji rozpylania.
3. Ciągnąć (nie wciskać!) Dyszę (12, 13) należy prowadzić pasami nad wykładziną podłogową/tapicerką.
Aby czyszczenie było skuteczne, pasy powinny na siebie nieco zachodzić.
4. Obserwować zbiornik na brudną wodę (1). Opróżnić zbiornik na brudną wodę, gdy poziom przekroczy znacznik **Max Fill**.
5. Zbiornik na brudną wodę (1) opróżniać natychmiast po użyciu, ponieważ nie jest on konstruowany z myślą o przechowywaniu płynów (Opróżnianie zbiornika na brudną wodę, s. 36).

Opróżnianie zbiornika na brudną wodę

Sposób postępowania

1. W razie potrzeby wyłączyć urządzenie.
2. Wyciągnąć zbiornik na brudną wodę (1) z urządzenia.
3. Poluzować blokadę (2).
4. Otworzyć pokrywę zbiornika na brudną wodę.
5. Wylać brudną wodę.
6. Ponownie zamknąć pokrywę zbiornika na brudną wodę.
7. Zablokować blokadę.
8. Ponownie umieścić zbiornik na brudną wodę w urządzeniu.

Czyszczenie, konserwacja i przechowywanie

⚠ OSTRZEŻENIE! Porażenie elektryczne! Ryzyko obrażeń ciała w wyniku przypadkowego uruchomienia urządzenia. Podczas prac konserwacyjnych i czyszczenia należy się zabezpieczać. Wyłączyć urządzenie i wyciągnąć wtyczkę z gniazda.

Wykonanie prac naprawczych i konserwacyjnych, które nie zostały opisane w tej instrukcji, należy powierzać naszym specjalistom z działu serwisowego. Stosować tylko oryginalne części zamienne.

Czyszczenie

WSKAZÓWKA! Ryzyko uszkodzenia! Niewłaściwe czyszczenie może być przyczyną uszkodzenia urządzenia. Nigdy nie spryskiwać urządzenia wodą. Nie myć urządzenia pod bieżącą wodą. Nie stosować silnych środków czyszczących wzgl. rozpuszczalników.

1. Przepłukać przewód ssący (9) czystą wodą.
2. Po zakończeniu użytkowania opróżnić obydwa zbiorniki na wodę (1, 6).
3. Zbiornik na wodę należy czyścić wilgotną ściereczką.

Konserwacja

Urządzenie jest bezobsługowe.

Przechowywanie

Urządzenie należy przez cały czas przechowywać w warunkach:

- czystych
- suchych
- zabezpieczonych przed zapyleniem
- poza zasięgiem dzieci

Przygotowanie urządzenia do przechowywania (rys. A)

1. Owinąć przewód zasilający (7) na uchwyt na kabel (15). Obrócić obydwa uchwyty tak, aby były skierowane na zewnątrz.
2. Owinąć przewód ssący (9) wokół urządzenia.
3. Włożyć rękojeść (11) w uchwyt przewodu wężowego (8).

Utylizacja /ochrona środowiska

Urządzenie, akcesoria i opakowanie należy oddać do ekologicznego punktu recyklingu.



Urządzeń elektrycznych nie należy wyrzucać razem z odpadami komunalnymi.

Symbol przekreślonego kosza na śmieci oznacza, że po zakończeniu okresu użytkowania tego produktu nie wolno wyrzucać jako niesortowanych odpadów komunalnych.

Dyrektywa 2012/19/UE w sprawie zużytego sprzętu elektrycznego i elektronicznego:

Konsumenci są prawnie zobowiązani po zakończeniu okresu żywotności urządzeń elektrycznych i elektronicznych do ich przekazywania do ponownego przetworzenia zgodnie z zasadami ochrony środowiska. Dzięki temu można zapewnić wykorzystanie urządzeń zgodnie z zasadami ochrony środowiska i ochrony zasobów.

W zależności od adaptacji na gruncie prawa krajowego mogą być do wyboru następujące możliwości:

- zwrot w miejscu zakupu,
- zwrot w oficjalnym punkcie zbiórki,
- odesłanie do producenta/podmiotu wprowadzającego produkt na rynek.

Przepisy te nie obejmują akcesoriów i środków pomocniczych dołączonych do starych urządzeń, które nie zawierających elementów elektrycznych.

Utylizacja butelki środka czyszczącego

- Pozostałości produktu należy utylizować zgodnie z dyrektywą dotyczącą odpadów 2008/98/WE oraz krajowymi i regionalnym przepisami. Dla niniejszego produktu nie można ustalić numeru kodu odpadów według Europejskiego Katalogu Odpadów (AVV), ponieważ dopiero cel przeznaczenia użytkownika pozwala na właściwe przyporządkowanie kodu. Numer kodu odpadu należy na terenie UE uzgadniać z podmiotem odpowiedzialnym za utylizację.
- Opakowania, które nie uległy skażeniu, można przekazać do recyklingu.
- Opakowania, które nie nadają się do recyklingu, należy utylizować jak materiał.

Rozwiązywanie problemów

Poniższa tabeli stanowi pomoc w ramach usuwania błędów:

Problem	Możliwa przyczyna	Sposób usunięcia problemu
Urządzenie nie uruchamia się	Włacznik/wyłącznik (3) wyłączony	Skontrolować położenie włącznika/wyłącznika (3)
	Brak napięcia sieciowego	Skontrolować gniazdo, kabel zasilający, wtyczkę i bezpiecznik; w razie potrzeby zlecić naprawę wykwalifikowanemu elektrykowi.
	Uszkodzony włącznik/wyłącznik (3)	Należy się zwrócić do Centrum Serwisowego.
	Szczotki węglowe zużyte	
Uszkodzony silnik		
Słaba moc zasysania lub jej brak	Niedrożny przewód ssący (9) lub dysze	Usuwanie niedrożności i blokad
	Zbiornik na brudną wodę (1) jest pełny	Opróżnianie zbiornika na brudną wodę, s. 36

Serwis

Gwarancja

Szanowni Klienci,

Na niniejszy produkt udzielamy 3 letniej gwarancji od daty zakupu. W przypadku usterek produktu nabywcy przysługują ustawowe prawa wobec sprzedawcy. Te ustawowe prawa nie są ograniczone przez naszą przedstawioną poniżej gwarancję.

Warunki gwarancji

Okres gwarancji rozpoczyna się od daty zakupu. Należy dobrze przechować oryginalny paragon. Dokument ten będzie potrzebny jako dowód zakupu. Jeśli w ciągu trzech lat od daty zakupu produktu wystąpi wada materiałowa lub produkcyjna, dokonamy - według własnego uznania - bezpłatnej naprawy lub wymiany produktu. Realizacja świadczenia gwarancyjnego wymaga przekazania w terminie trzech lat wadliwego urządzenia i dowodu zakupu (paragon) oraz pisemnego, krótkiego opisu rodzaju wady i daty jej wystąpienia.

Jeśli nasza gwarancja pokrywa dany defekt, otrzymają Państwo naprawiony lub wymieniony produkt. Naprawa lub wymiana produktu nie rozpoczyna nowego okresu gwarancji.

Okres gwarancji i roszczenia ustawowe z tytułu wad

Jeśli wadliwy produkt został wymieniony na nowy lub dokonano istotnych napraw, termin gwarancji biegnie od nowa od momentu dostarczenia klientowi wymienionego lub naprawionego rzeczy.

W przypadku wymiany pojedynczej części należącej do reklamowanego towaru, czas gwarancji bie-

gnie od nowa w odniesieniu do tej części. Jeżeli reklamacja w zakresie wymiany lub naprawy nie została uznana albo naprawa nie była istotna bądź konsument żądał od gwaranta działań innych niż wymiana i naprawa - okres trwania gwarancji wydłuża się o czas, przez który konsument nie mógł korzystać z towaru w związku ze złożoną reklamacją. Wszelkie uszkodzenia lub wady występujące ewentualnie już w chwili zakupu należy zgłosić niezwłocznie po rozpakowaniu. Po upływie okresu gwarancji wszelkie naprawy są wykonywane odpłatnie.

Zakres gwarancji

Produkt został wyprodukowany starannie zgodnie z surowymi wymogami jakościowymi i przed dostarczeniem został rzetelnie skontrolowany.

Świadczenia gwarancyjne dotyczą wad materiałowych i produkcyjnych. Niniejsza gwarancja nie obejmuje części produktu podlegających normalnemu zużyciu, które należy traktować jako części zużywające się (np. Dysze, Przewód ssący) lub uszkodzeń części delikatnych.

Niniejsza gwarancja traci ważność, jeśli produkt został uszkodzony, był niewłaściwie używany lub nie był konserwowany. W celu prawidłowego użytkowania produktu należy ściśle przestrzegać wszystkich wskazówek zawartych w instrukcji obsługi. Należy bezwzględnie unikać zastosowań i czynności, które są odradzane lub przed którymi ostrzega się w instrukcji obsługi.

Produkt jest przeznaczony jedynie do użytku prywatnego, a nie do użytku profesjonalnego. Gwarancja wygasa w przypadku niezgodnego z przeznaczeniem i niewłaściwego użytkowania, użycia siły oraz

ingerencji, które nie zostały wykonane przez nasz autoryzowany serwis.

Realizacja świadczenia gwarancyjnego

Aby zapewnić szybkie opracowanie Państwa przypadku, należy postępować zgodnie z zamieszczonymi poniżej wskazówkami:

- Na wypadek wszelkich zapytań prosimy o zachowanie paragonu i numeru artykułu (IAN 506822_2507) jako dowodu zakupu.
- Numer artykułu znaleźć można na tabliczce znamionowej produktu. Może on być również wygrawerowany na produkcie lub znajdować się na stronie tytułowej instrukcji (po lewej stronie na dole) lub na naklejce z tyłu lub na dolnej stronie produktu.
- W razie wystąpienia błędów działania lub innych wad, należy w pierwszej kolejności skontaktować się ze wskazanym poniżej działem serwisowym **telefonicznie** lub **drogą mailową**.
- Produkt uznany za wadliwy mogą Państwo bezpłatnie przestać po konsultacji z naszym działem obsługi klienta na podany adres serwisu, załączając dowód zakupu (paragon) oraz informację, na czym polega wada i kiedy wystąpiła. Aby uniknąć problemów z przyjęciem i dodatkowych kosztów, konieczne jest korzystanie wyłącznie z podanego adresu. Należy upewnić się, że przesyłka nie zostanie przesłana odpłatnie, jako przesyłka wielkogabarytowa, ekspresowa lub też jako inna przesyłka specjalna. Prosimy o odesłanie produktu wraz ze wszystkimi akcesoriami dostarczonymi w chwili zakupu i zapewnienie odpowiedniego bezpiecznego opakowania transportowego.

Serwis naprawczy

W sprawie napraw, **które nie podlegają gwarancji**, należy się zwracać do Centrum Serwisowego. Centrum Serwisowe prześle Państwu odpowiedni kosztorys.

- Możemy naprawiać tylko urządzenia w odpowiednim opakowaniu i przesłane z uregulowaną opłatą pocztową.

Wskazówka: Oczyszczone urządzenie wraz z informacją na temat uszkodzenia należy prze-

ślać bezpośrednio na adres podany przez Centrum Serwisowe.

- Urządzenia przesłane bez opłaty, jako towary niewymiarowe, w trybie ekspresowym lub w ramach innych typów przesyłek specjalnych, nie będą przyjmowane.
- Przesłane, uszkodzone urządzenia utylizujemy bezpłatnie.



Pod adresem www.lidl-service.com dostępna jest do pobrania niniejsza instrukcja oraz wiele innych instrukcji, filmiki prezentujące produkty oraz oprogramowanie instalacyjne. Dzięki temu kodowi QR można wejść bezpośrednio na stronę serwisu Lidl (www.lidl-service.com). Po wprowadzeniu numeru artykułu (IAN) 506822_2507 można otworzyć swoją instrukcję obsługi.

Service-Center

PL Serwis Polska
Tel.: 22 397 4996 (Opłata za połączenie zgodna z cennikiem operatora)
E-mail: grizzly@lidl.pl
IAN 506822_2507

Importer

Uwaga: poniższy adres nie jest adresem działu serwisowego. Najpierw skontaktuj się z podanym wyżej centrum serwisowym.

Grizzly Tools GmbH & Co. KG
Stockstädter Str. 20
63762 Großostheim
NIEMCY
www.grizzlytools.de

Części zamienne i akcesoria

Części zamienne i akcesoria można zamówić na stronie www.grizzlytools.shop. Jeśli w ramach procedury Państwa zamówienia pojawiają się problemy, prosimy o kontakt za pośrednictwem naszego sklepu internetowego. W razie kolejnych pytań należy zwracać się do: Service-Center, s. 39

Nr stan.	Opis	Nr zamów.
1	Zbiornik na brudną wodę	91111006
6	Zbiornik na świeżą wodę	91111004
8	Uchwyt na przewód węzowy	91111005
12	Dysza, wąska	91111008
13	Dysza, szeroka	91111007
14	Środek czyszczący	30990030

Tłumaczenie oryginalnej deklaracji zgodności EU

Produkt: **Urządzenie do czyszczenia tapicerki i dywanów**

Model: **SPR 800 A1**

Numer serii: 000001 - 343000

Wymieniony powyżej przedmiot niniejszej deklaracji jest zgodny z odnośnymi wymaganiami unijnego prawodawstwa harmonizacyjnego

2014/35/EU • 2014/30/EU • 2011/65/EU & (EU) 2015/863

Opisany powyżej przedmiot deklaracji jest zgodny z dyrektywą Parlamentu Europejskiego i Rady 2011/65/EU z dnia 8 czerwca 2011 r. w sprawie ograniczenia stosowania niektórych niebezpiecznych substancji w sprzęcie elektrycznym i elektronicznym.

Aby zapewnić zgodność, zastosowano następujące normy zharmonizowane oraz normy i przepisy krajowe:

**EN 60335-1:2012/A16:2023 • EN IEC 60335-2-2:2023/A11:2023
EN 62233:2008 • EN IEC 55014-1:2021 • EN IEC 55014-2:2021
EN IEC 61000-3-2:2019/A2:2024 • EN 61000-3-3:2013/A2:2021
EN IEC 63000:2018**

Niniejsza deklaracja zgodności wydana zostaje na wyłączną odpowiedzialność producenta:



Grizzly Tools GmbH & Co. KG
Stockstädter Str. 20
63762 Großostheim
NIEMCY
13.02.2026

Christian Frank
Upoważniony przedstawiciel dokumentacji

Satura rādītājs

Ievads.....	41
Noteikumiem atbilstīgs lietojums.....	41
Piegādes komplektācija/piederumi.....	41
Pārskats.....	41
Darbības apraksts.....	42
Tehniskie dati.....	42
Drošības norādījumi.....	42
Drošības norādījumu nozīme.....	42
Piktogrammas un simboli.....	42
Droša ierīces ekspluatācijas sākšana.....	42
Sagatavošanās.....	45
Vadības elementi.....	45
Šļūtenes turētāja uzmontēšana.....	45
Uzgaļu uzmontēšana un nomontēšana.....	45
Ūdens iepildīšana.....	45
Darbība.....	45
Ieslēgšana un izslēgšana.....	45
Sūkšana, izmantojot mazgāšanas funkciju.....	45
Neīrā ūdens tvertnes iztukšošana.....	46
Tīrīšana, apkope un uzglabāšana.....	46
Tīrīšana.....	46
Apkope.....	46
Uzglabāšana.....	46
Likvidēšana un vides aizsardzība.....	46
Kļūdu meklēšana.....	47
Service.....	47
Garantija.....	47
Remonta serviss.....	48
Service-Center.....	48
Importētājs.....	48
Rezerves daļas un piederumi.....	49
ES atbilstības deklarācijas oriģināla tulkojums.....	49
Klaidskats.....	69

Ievads

Herzlichen Glückwunsch zum Kauf Ihres neuen Polyester- und Teppichreinigers (turpmāk tekstā "ierīce" vai "elektroinstrumenti").

Iegādājoties šo ierīci, jūs esat izvēlēties augstvērtīgu ierīci. Ierīcei ražošanas procesā tika pārbaudīta kvalitāte un veikta gala kontrole. Tādējādi ir nodrošināta jūsu ierīces darbība.

Nav iespējams izslēgt, ka atsevišķos gadījumos uz ierīces vai šļūtenēs būs atrodamas ūdens paliekas.

Tas nav uzvertams kā trūkums vai defekts un nevar būt par pamatu reklamācijas iesniegšanai.



Lietošanas instrukcija ir šīs ierīces sastāvdaļa. Tajā ir iekļautas svarīgas norādes, kas attiecas uz drošību, ierīces lietošanu un likvidēšanu. Rūpīgi izlasiet lietošanas instrukciju. Iepazīstieties ar ierīces vadības elementiem un pareizu tās lietošanu. Lietojiet ierīci tikai saskaņā ar šeit sniegto aprakstu un tikai norādītajās izmantošanas sfērās. Saglabājiet šo lietošanas instrukciju un, nododot ierīci lietošanā citai personai, iedodiet līdzī arī visas ierīces dokumentācijas.

Noteikumiem atbilstīgs lietojums

Ierīce ir paredzēta vienīgi šādiem pielietojumiem:

- Paklāju, polsterējumu, matraču un tekstilizstrādājumu tīrīšana.

Aizliegts uzsūkt degošas, eksplozīvas vai veselībai kaitīgas vielas.

Jebkāda cita veida izmantošana, kas šajā lietošanas instrukcijā nav nepārprotami atļauta, var izraisīt bojājumus ierīcē un radīt nopietnu apdraudējumu lietotājam. Ierīces lietotājs vai ekspluatētājs ir atbildīgs par negadījumiem vai zaudējumiem un bojājumiem, kas nodarīti citām personām vai to mantai. Ierīce ir paredzēta izmantošanai mājamatniecības darbos. Tā nav piemērota ilgtstošai, profesionālai ekspluatācijai. Lietojot ierīci komerciāliem nolūkiem, garantija tiek anulēta. Ražotājs neatbild par zaudējumiem, kas radušies pēc noteikumiem neatbilstīgas izmantošanas vai nepareizas lietošanas.

Piegādes komplektācija/piederumi

Izsaņojiet ierīci un pārbaudiet piegādes komplektāciju.

Likvidējiet iepakojuma materiālus atbilstoši noteikumiem.

- Ierīce polsterētu virsmu un paklāju tīrīšanai
- Neīrā ūdens tvertne:
 - 2xSprausla
 - Šļūtenes turētājs
 - Skrūve
 - Paklāju un polsterētu virsmu tīrīšanas līdzeklis (100 ml)
- Instrukciju tulkojums no oriģinālvalodas

Pārskats

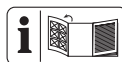

Ierīces atēli ir atrodami priekšējā atlokāmajā lapā.

- 1 Netīrā ūdens tvertne
- 2 Fiksators
- 3 Ieslēgšanas/izslēgšanas slēdzis
- 4 Pārnēsāšanas rokturis
- 5 Tīrā ūdens tvertnes vāciņš
- 6 Tīrā ūdens tvertne
- 7 Strāvas kabelis
- 8 Šļūtenes turētājs
- 9 Iesūkšanas šļūtene
- 10 Svira
- 11 Rokturis
- 12 Sprausla, šaura
- 13 Sprausla, plata
- 14 Tīrīšanas līdzeklis

(A att.)

- 15 Vada ietvere

Darbības apraksts

Vadības elementu darbība ir izklāstīta turpmākajā aprakstā.

Tehniskie dati

Ierīce polsterētu virsmu un paklāju tīrīšanai **SPR 800 A1**

Nominālais spriegums U 220–240 V~, 50 Hz

Nominālā ieejas jauda P 800 W

Garums Strāvas kabelis 6 m

Aizsardzības klase II

Aizsardzības veids IPX4

Svars (ieskaitot piederumus) ≈5,0 kg

Sūkšanas jauda 84 Air-Watt

Tvertnes tilpums (bruto)

– Tīrais ūdens 2,5 L

– Netīrais ūdens 1,9 L

Drošības norādījumi

Šajā sadaļā ir izklāstīti svarīgākie drošības norādījumi saistībā ar ierīces lietošanu.

Drošības norādījumu nozīme

▲ BĪSTAMI! Neievērojot šo drošības norādījumu, notiek nelaimes gadījums. Sekas ir smagas traumas vai nāves iestāšanās.

▲ BRĪDINĀJUMS! Neievērojot šo drošības norādījumu, pastāv iespēja, ka notiks nelaimes gadījums. Sekas ir smagu traumu gūšanas iespējamība vai nāves iestāšanās.

▲ UZMANĪBU! Neievērojot šo drošības norādījumu, notiek nelaimes gadījums. Tā rezultātā var tikt gūtas vieglas vai vidēji smagas traumas.
NORĀDĪJUMS! Neievērojot šo drošības norādījumu, notiek nelaimes gadījums. Tā rezultātā iespējami materiāli zaudējumi.

Piktogrammas un simboli

Piktogrammas uz ierīces



Aizsardzības klase II (divkārsa izolācija)



Elektroierīces nedrīkst izmest sadzīves atkritumos.

Droša ierīces ekspluatācijas sākšana

Vispārīgi norādījumi

- Rūpīgi izlasiet lietošanas instrukciju. Iepazīstieties ar ierīces vadības elementiem un pareizu tās lietošanu.
- Šo izstrādājumu drīkst lietot bērni no 8 gadu vecuma, personas ar ierobežotām fiziskajām, sensorajām vai mentālajām spējām, kā arī personas ar nepietiekamu pieredzi un zināšanām, ja šīs personas tiek uzraudzītas vai ir instruētas par ierīces drošu lietošanu un saprot ar to saistītos riskus. Bērni nedrīkst rotaļāties ar ierīci.
Bērni, kuri ir atstāti bez uzraudzības, nedrīkst ne tīrīt ierīci, ne veikt tās apkopi.
- Jāņem vērā, ka lietotājs pats atbild par negadījumiem vai apdraudējuma radīšanu attie-

cībā pret citām personām vai viņu īpašumu.

- Nemiet vērā noteikumus par trokšņa izolāciju un vietējos noteikumus.

Sagatavošanās darbam

- Pirms lietošanas vienmēr pārbaudiet, vai pieslēguma vadam un pagarinātājam nav bojājuma vai nolietojuma pazīmju. Ja vads tiek bojāts ierīces lietošanas laikā, tas nekavējoties ir jāatvieno no elektrotīkla. **NEPIESKARIETIES VADAM, PIRMS TAS NAV ATVIENOTS NO ELEKTROTĪKLA.** Nelietojiet ierīci, ja vads ir bojāts vai nolietots.
- Pievērsiet uzmanību tam, lai tīkla spriegums un tīkla frekvence atbilstu datu plāksnītē norādītajiem parametriem.
- Pieslēdziet ierīci tikai pie tādas kontaktligzdas, kurai ir uzstādīta noplūdstrāvas aizsargierīce (FI slēdzis) ar aprēķināto noplūdes strāvu līdz 30 mA.
- Pievienojiet ierīci pie tādas kontaktligzdas, kas ir savienota ar vismaz 16 A drošinātāju.
- Ja šīs ierīces strāvas vads ir bojāts, lai novērstu iespējamu apdraudējumu, tas jānomaina pie ražotāja, ražotāja klientu

apkalpošanas centrā vai pie personas ar līdzvērtīgu kvalifikāciju. Vērsieties servisa centrā.

Darbība

- Rīkojieties pārdomāti, pievērsiet uzmanību tam, ko darāt, un strādājiet ar ierīci apdomīgi. Nestrādājiet ar ierīci, ja esat noguris vai lietojis narkotikas, alkoholu vai medikamentus.
- Nekad nelietojiet ierīci, ja tuvumā atrodas bērni vai dzīvnieki.
- Ierīce nav putekļsūcējs. Nelietojiet ierīci kā putekļsūcēju sausu nefīrumu sūkšanai. Neiesūciet vairāk šķidruma, nekā ir izsmidzināts.
- Ierīci nedrīkst izmantot nefīrumu nosūkšanai no cilvēkiem vai dzīvniekiem.
- Ierīces darbības laikā nekādā gadījumā nevērsiet iesūkšanas šļūteni un sprauslas pret sevi vai citiem cilvēkiem, it īpaši pret acīm vai ausīm. Pastāv traumu gūšanas risks.
- Sprauslas un sūcējcauruli strādājot nedrīkst pacelt galvas augstumā. Pastāv traumu gūšanas risks.

- Neuzsūciet karstas, kvēlojošas, degošas, eksplozīvas vai veselībai kaitīgas vielas. Pie tādām pieder arī karsti pelni, benzīns, šķīdinātāji, skābes vai sārmi. Pastāv aizdegšanās un traumu gūšanas risks.
- Raugieties, lai netiktu sabojāts strāvas kabelis, velkot to pāri asām šķautnēm, iespīlējot vai velkot aiz kabeļa.
- Neizmantojiet strāvas kabeli spraudņa izvilkšanai no kontaktligzdas vai ierīces pārvietošanai. Sargiet strāvas kabeli no karstuma, eļļas un asām malām.
- Nekad netransportējiet ierīci, kamēr darbojas piedziņa.
- Izslēdziet ierīci un atvienojiet no kontaktligzdas pieslēguma spraudni. Pārliedzinieties, ka visas kustīgās detaļas ir pilnībā apstājušās
 - vienmēr, kad dodaties prom no ierīces,,
 - pirms piederuma nomaiņas,,
 - pirms iesprūdušu objektu izņemšanas vai nosprostojuumu likvidēšanas,,
 - pirms ierīces pārbaudes, tīrīšanas vai darbu veikšanas pie tās..
- Ja ierīce sāk pārmērīgi stipri vibrēt, nekavējoties jāveic tās pārbaude:
 - pārbaudiet, vai detaļas nav kļuvušas vaļīgas, un nostipriniet tās,
 - pārbaudiet, vai nav bojājumu.
 - Ja ierīcei nepieciešams remonts, vērsieties servisa centrā.

Tīrīšana, apkope un uzglabāšana

- Pirms novietošanas ierīci glabāšanā uz ilgāku laiku, ļaujiet atdzist motoram.
- Drošības apsvērumu dēļ nomainiet nolietotās vai bojātās daļas. Izmantojiet vienīgi oriģinālās rezerves daļas un piederumus. Citu ražotāju detaļu izmantošana nekavējoties anulē tiesības uz garantijas pakalpojuma saņemšanu.
- Ierīci drīkst atvērt tikai sertificēti elektroiekārtu speciālisti. Remonta nepieciešamības gadījumā lūdzam vienmēr vērsties mūsu servisa centrā.
- Ja ierīces darbība tiek apturēta, lai veiktu tās tīrīšanu un regulēšanu vai lai novietotu to glabāšanā vai nomainītu tās piederumu, izslēdziet piedzi-

ņu, atvienojiet ierīci no barošanas un ļaujiet ierīcei atdzist.

- Apejieties ar ierīci rūpīgi un uzturiet to fīru.
- Glabājiet ierīci bērniem nepieejamā vietā.

Sagatavošanās

▲ BRĪDINĀJUMS! Traumu risks, ierīcei nekontrolēti ieslēdzoties. Iespraudiet pieslēguma spraudni kontaktligzdā tikai tad, kad ierīce ir pilnībā sagatavota darbam.

Vadības elementi

Pirms ierīces ekspluatācijas iepazīstiet vadības elementus.

Ieslēgšanas/izslēgšanas slēdzis (3)

- Ieslēgšana: nospieš
- Izslēgšana: nospieš

Šļūtenes turētāja uzmontēšana

Nepieciešamie instrumenti un palīg līdzekļi

- Krustiņskrūvgriezis (nav iekļauts piegādes komplektā)

Rīcība

1. Nofiksējiet šļūtenes turētāju (8) pie ierīces, izmantojot klāt pievienoto krustiņskrūvgriezi.

Uzgaļu uzmontēšana un nomontēšana

Komplektā iekļautie uzgaļi

- **Sprausla, plata** (13): Lielākām virsmām piemēram, paklājiem.
- **Sprausla, šaura** (12): Vietām ar apgrūtinātu piekļuvi un grūti izfīrāmiem traipiem.

Uzgaļa uzmontēšana

1. Uzspraudiet uzgali (12, 13) uz roktura (11). Uzgalis nofiksējas.

Uzgaļa nomontēšana

1. Nospiediet un turiet nospiestu atbloķētāju pie uzgala (12) (13).
2. Nobīdīet uzgali no pistoles (11).

Ūdens iepildīšana

Norādes

- Neiepildiet ierīcē ūdeni, kura temperatūra pārsniedz 40 °C.

Rīcība

1. Virzienā uz augšu nobīdīet fīrā ūdens tvertni (6) no ierīces.
2. Atvāzīet fīrā ūdens tvertnes vāciņu (5) uz augšu.
3. Iepildiet ūdeni līdz vēlamajai iepildes daudzumam.
Šai nolūkā vadīties pēc atzīmēm fīrā ūdens tvertnes aizmugurē.
4. Aizveriet fīrā ūdens tvertnes vāciņu (5).
5. Ievietojiet fīrā ūdens tvertni atpakaļ ierīcē.

Darbība

Ieslēgšana un izslēgšana

Norādes

- Pievērsiet uzmanību tam, vai tīkla spriegums atbilst spriegumam, kas ir norādīts ierīces tehnisko datu plāksnītē.

Ieslēgšana

1. Pievienojiet ierīci tīkla spriegumam.
Vada ietvere (15) ar ātrās atbrīvošanas funkciju: pagrieziet abus turētājus tā, lai tie būtu vērsti uz iekšpusi. Šādi var viegli izņemt strāvas vadu (7).
2. Nospiediet ieslēgšanas/izslēgšanas slēdzi (3).

Izslēgšana

1. Nospiediet ieslēgšanas/izslēgšanas slēdzi (3).
2. Ierīci atstājot bez uzraudzības vai ja esat beidzis darbu, atvienojiet ierīces pieslēguma spraudni no kontaktligzdas.

Sūkšana, izmantojot mazgāšanas funkciju

Norādes

- Pirms ierīces lietošanas: rūpīgi nosūciet mazgājamo virsmu.
- Lielas neīrīšanas koncentrācijas vai traipu gadījumā ielejiet fīrā ūdens tvertnē (6) nelielu daudzumu ūdens līdzekļa (14).
- Pirms apstrādes ar līdzekli uz neuzkrītošas virsmas izmēģināt materiāla krāsas noturību un izturību pret saspļāšanu.

Rīcība

1. *Ūdens iepildīšana, S. 45*
2. Nospiediet sviru (10), lai ieslēgtu smidzināšanas funkciju.
3. Velciet (nospiediet!) sprauslu (12, 13) pa joslām pāri ar paklāju nosegtajai grīdai/polsterētajai virsmai.
Ļaujiet ūdens joslām nedaudz pārklāties, lai nodrošinātu kārtīgu virsmas izfīrāšanu.

- Novērojiet netirā ūdens tvertni (1). Iztukšojiet netirā ūdens tvertni, tiklīdz tiek pārsniegta atzīme **Max Fill**.
- Iztukšojiet netirā ūdens tvertni (1) uzreiz pēc ierīces darbināšanas, jo tā nav paredzēta šķidrumu uzglabāšanai (*Netirā ūdens tvertnes iztukšošana, S. 46*).

Netirā ūdens tvertnes iztukšošana

Rīcība

- Ja nepieciešams, izslēdziet ierīci.
- Nobidiet netirā ūdens tvertni (1) no ierīces.
- Atbrīvojiet fiksatoru (2).
- Atveriet netirā ūdens tvertnes pārsegu.
- Izlejiet netirā ūdeni.
- Atkal atveriet netirā ūdens tvertnes pārsegu.
- Nobloķējiet fiksatoru.
- Ievietojiet netirā ūdens tvertni atpakaļ ierīcē.

Tīrīšana, apkope un uzglabāšana

▲ BRĪDINĀJUMS! Strāvas trieciens! Traumu risks, ierīcei nekontrolēti ieslēdzoties. Aizsargājiet sevi apkopes un tīrīšanas darbu izpildes laikā. Izslēdziet ierīci un atvienojiet no kontaktligzdas pieslēguma spraudni.

Tehniskās apkopes un remonta darbus, kas nav rakstīti šajā instrukcijā, uzticiet veikt mūsu servisa centra speciālistiem. Izmantojiet tikai oriģinālās rezerves daļas.

Tīrīšana

NORĀDĪJUMS! Bojājumu risks! Noteikumiem neatbilstīga tīrīšana var sabojāt ierīci. Nekad neapšakstiet ierīci ar ūdeni. Netīriet ierīci zem tekoša ūdens. Nelietojiet stipras iedarbības tīrīšanas līdzekļus vai šķīdinātājus.

- Izskalojiet iesūkšanas šļūteni (9) ar ūdeni.
- Pēc ierīces darbināšanas iztukšojiet abas ūdens tvertnes (1, 6).
- Iztīriet ūdens tvertnes ar mitru drānu.

Apkope

Ierīcei apkope nav nepieciešama.

Uzglabāšana

Vienmēr uzglabājiet ierīci un piederumus:

- tīrā stāvoklī;
- sausus;
- no putekļiem aizsargātā vietā;
- vietā, kurai nevar piekļūt bērni.

Ierīces sagatavošana uzglabāšanai (A att.)

- Aptīniet strāvas vadu (7) apkārt vada ietveri (15). Pagrieziet abus turētājus tā, lai tie rādītu uz ārpusi.
- Aptīniet iesūkšanas šļūteni (9) ap ierīci.
- Iespraidiet rokturi (11) šļūtenes turētājā (8).

Likvidēšana un vides aizsardzība

Ierīci, piederumus un iepakojumu nododiet otrreizējai pārstrādei videi draudzīgā veidā.



Elektroierīces nedrīkst izmest sadzīves atkritumos.

Pārsvītrotās atkritumu tvertnes ar riteņiem simbols nozīmē, ka šo izstrādājumu nedrīkst izmest kā nešķirotus sadzīves atkritumus, beidzoties tā derīguma termiņam.

Eiropas Direktīva 2012/19/ES par elektrisko un elektronisko iekārtu atkritumiem:

Ar likumu ir noteikts, ka patērētājiem elektroniskās ierīces un elektroierīces pēc to kalpošanas laika beigām ir jānodod vides nekaitīgai atkārtotai pārstrādei. Šādi tiek nodrošināta apkārtējo vidi un resursus saudzējoša pārstrāde.

Atkarībā no direktīvas ieviešanas nacionālajos normatīvajos aktos varat izvēlēties kādu no šīm iespējām:

- atgriešana atpakaļ tirgotājam,
- nodošana oficiālā elektrisko un elektronisko atkritumu savākšanas punktā,
- nosūtīšana atpakaļ ražotājam/izplatītājam.

Tas neattiecas uz nolietoto ierīču piederumiem un patēriņlīdzekļiem, kas nesatur elektrotehniskas sastāvdaļas.

Tīrīšanas līdzekļa pudeles likvidēšana

- Produktu paliekas ir likvidējamas saskaņā ar Atkritumu direktīvas 2008/98/EK, kā arī spēkā esošajiem nacionālajiem normatīvajiem aktiem un reģionālajiem noteikumiem. Šim produktam nav iespējams noteikt atkritumu koda numuru saskaņā ar Atkritumu katalogu (AVV), jo šāda numura piešķiršana ir tikai izmantošanas mērķis, kuru īsteno patērētājs. Atkritumu koda numurs ES teritorijā jānosaka, konsultējoties ar utilitizētāju.
- Nepiesārņotus iepakojumus var nodot otrreizējai pārstrādei.
- Iepakojumus, kurus nav iespējams iztīrīt, tāpat kā pati viela ir jāutilizē.

Kļūdu meklēšana

Tālāk dotā tabula jums palīdzēs mazu traucējumu novēršanā:

Problēma	Iespējamais cēlonis	Kļūmes novēršana
Ierīci nevar ieslēgt	Izslēgts ieslēgšanas/izslēgšanas slēdzis (3)	Ieslēgšanas/izslēgšanas slēdža (3) pozīcijas pārbaude
	Nav tīkla sprieguma	Pārbaudiet kontaktligzdu, strāvas kabeli, vadu, kontaktdakšu un drošinātāju. Ja nepieciešams, uzticiet remontu elektrotehnikas speciālistam.
	Bojāts ieslēgšanas/izslēgšanas slēdzis (3)	Vērsieties servisa centrā.
	Nolietotojūšas ogles sukas	
	Motora bojājums	
Maza sūkšanas jauda vai tās nav vispār	Nosprostojušies iesūkšanas šļūtene (9) vai sprauslas	Likvidējiet nosprostojumus un bloķējumus
	Pilna nefirā ūdens tvertne (1)	<i>Netīrā ūdens tvertnes iztukšošana, S. 46</i>

Service

Garantija

Ļ. cien. kliente, a. god. klient!

Šim produktam jūs saņemat 3 gadu garantiju, skaitot no iegādes datuma. Konstatējot šajā produktā defektus, jums attiecībā pret produkta pārdevēju ir likumā noteiktas tiesības. Mūsu turpmāk izklāstītā garantija šīs likumīgās tiesības neierobežo.

Garantijas nosacījumi

Garantija sāk darboties dienā, kad ir veikts pirkuums. Lūdzu, saglabājiet oriģinālo kases čeku. Šis dokuments kalpos kā pirkuma apliecinājums. Ja trīs gadu laikā kopš pirkuma datuma produktā tiks konstatētas ar materiālu vai ražošanas procesu saistītas kļūmes, mēs produktu pēc saviem ieskatiem vai nu bez maksas saremontēsim, vai arī apmaiņām pret jaunu. Šīs garantijas pakalpojums paredz, ka trīs gadu laikā bojātā ierīce kopā ar pirkumu apliecināšanu dokumentu (kases čeku) un īsu konstatētā defekta aprakstu, kā arī norādi par laiku, kad defekts ir ticis konstatēts, tiek atsūtīta mums.

Ja konstatētais defekts ietilps garantijas pakalpojumā, jūs saņemsiet atpakaļ saremontētu veco produktu vai arī jaunu produktu. Līdz ar produkta saremontēšanu vai nomainīšanu garantijas darbības laiks nesākas no jauna.

Garantijas darbības laiks un prasības saistībā ar produkta kvalitāti

Garantijas pakalpojuma sniegšana garantijas darbības laiku nepagarina. Tas attiecas arī uz nomainītām

un saremontētām detaļām. Ja bojājumi un trūkumi produktā ir bijuši jau pirkuma brīdī, par tiem nekavējoties jāziņo uzreiz pēc produkta izsaiņošanas. Garantijas darbības laikum beidzoties, visi ar produktu saistītie remonta darbi tiek veikti par maksu.

Garantijas pakalpojuma apjoms

Produkts ir izgatavots atbilstoši visstingrākajām kvalitātes prasībām un pirms piegādes klientam rūpīgi pārbaudīts.

Garantijas pakalpojums attiecas uz defektiem, kas saistīti ar materiālu vai ražošanas procesu. Šī garantija neattiecas uz produkta daļām, kas ir pakļautas dabiskam nodilumam un tāpēc var tikt pieskaitītas pie dilstošām detaļām (piem., Sprauslas, iesūkšanas šļūtene), vai uz bojājumiem, kas radušies lūstošās detaļās.

Šī garantija zaudē savu spēku, ja produktam ir nodarīti bojājumi, tas nav lietots atbilstoši noteikumiem vai tam nav veikta apkope. Lai nodrošinātu produkta lietošanu atbilstoši noteikumiem, ir precīzi jāievēro visi lietošanas instrukcijā sniegtie norādījumi. Obligāti jāizvairās no tādiem produkta izmantošanas mērķiem un darbībām, no kuru veikšanas lietošanas instrukcijā tiek aicināts atturēties un par kurām tiek brīdināts.

Produkts ir paredzēta vienīgi lietošanai privātām vajadzībām, nevis komerciāliem mērķiem. Izmantojot produktu pretēji paredzētajam pielietojumam un neatbilstoši noteikumiem, iedarbojoties uz produktu ar spēku un atverot tā korpusu, izņemot, ja to ir darījuši mūsu pilnvarotais servisa filiāles darbinieki, garantija zaudē savu spēku.

Rīcības procedūra, iestājoties garantijas gadījumam

Lai nodrošinātu ātru jūsu pieprasījuma apstrādi, lūdzu, sekojiet tālāk sniegtajām norādēm:

- Vēršoties pie mums ar jebkāda veida pieprasījumu, sagatavojiet kases čeku un artikula numuru (IAN 506822_2507), kas kalpos kā pirkumu apliecinošs dokuments.
- Artikula numuru, lūdzu, skatiet tehnisko datu plāksnītē uz produkta, gravējumā uz produkta, lietošanas instrukcijas titullapā (apakšā kreisajā pusē) vai uzlīmē, kas atrodas produkta aizmugurē vai apakšpusē.
- Konstatējot produktā ražošanas brāķi vai cita veida defektus, vispirms sazinieties ar tālāk norādīto servisa struktūrvienību **telefoniski** vai pa **e-pastu**.
- Produkts, kuram ir konstatēts defekts, iepriekš konsultējoties ar mūsu klientu apkalpošanas centru un klāt pievienojot pirkumu apliecinošo dokumentu (kases čeku), kā arī sniedzot īsu defekta raksturojumu un norādot laiku, kad tas tika konstatēts, jānosūta uz jums paziņoto servisa adresi (bezmaksas sūtījums). Lai izvairītos no problēmām, kas saistītas ar sūtījuma pieņemšanu, un papildu izdevumiem, obligāti norādiet tikai to adresi, kas jums tika paziņota. Pārliecinieties, ka sūtījums netiek noformēts kā sūtījums, par kuru jāmaksā saņēmējam, vai kā lielizmēra prece, ātrās piegādes krava vai cita veida speciālais pārvadājums. Lūdzu, nosūtiet produktu kopā ar pirkuma brīdi klāt pievienotajiem piederumiem un nodrošiniet pietiekami drošu un izturīgu iepakojumu, kas ir piemērots produkta pārvadāšanai.

Remonta serviss

Saistībā ar remontu, **kas neietilpst garantijas pakalpojumā**, vēršieties servisa centrā. Tur jums tiks sastādīta tāme.

- Mēs varam apstrādāt tikai tādas ierīces, kas ir atbilstoši iesaiņotas un kurām ir samaksāta pasta nodeva.

Norāde: Notīrītu ierīci ar norādi par konstatēto defektu, lūdzu, nosūtiet uz servisa centra norādīto adresi.

- Netiek pieņemtas ierīces, kas ir iesūtītas ar norādi „Vedmaks jāmaksā saņēmējam”, kā lieltgabarieta, steidzama vai cita veida speciāla krava.
- Mēs likvidēsim jūsu iesūtītās, bojātās ierīces bez maksas.



Vietnē www.lidl-service.com lejupielādei ir pieejama arī vēl virkne citu rokasgrāmatu, ar produktiem saistītu videoklipu un instalēšanas programmatūru. Ar šī kvadrātkoda palīdzību jūs varat uzreiz atvērt vietni (www.lidl-service.com). Ievadot artikula numuru (IAN) 506822_2507, jūs varēsiet atvērt lietošanas instrukciju.

Service-Center



Service Latvija

Tel.: 8000 5808

E-mail: grizzly@lidl.lv

IAN 506822_2507

Importētājs

Lūdzu, ņemiet vērā, ka tālāk norādītā adrese nav servisa adrese. Vispirms sazinieties ar iepriekš minēto servisa centru.

Grizzly Tools GmbH & Co. KG
Stockstädter Str. 20
63762 Großostheim
VÄCIJA
www.grizzlytools.de

Rezerves daļas un piederumi

Rezerves daļas un piederumus var pasūtīt vietnē www.grizzlytools.shop. Ja pasūtīšanas laikā jums rodas kādi sarežģījumi, sazinieties ar mums ar tiešsaistes veikala starpniecību. Ja jums rodas papildu jautājumi, vērsieties šeit: Service-Center, S. 48

Poz. Nr.	Apzīmējums	Pasūtījuma Nr.
1	Netīrā ūdens tvertne	91111006
6	Tīrā ūdens tvertne	91111004
8	Šļūtenes turētājs	91111005
12	Sprausla, šaura	91111008
13	Sprausla, plata	91111007
14	Tīrīšanas līdzeklis	30990030

ES atbilstības deklarācijas oriģināla tulkojums

Produkts: **lerīce polsterētu virsmu un paklāju tīrīšanai**

Modelis: **SPR 800 A1**

Sērijas numurs: 000001-343000

Iepriekš aprakstītais deklarācijas priekšmets atbilst attiecīgajam Savienības saskaņošanas tiesību aktam:

2014/35/EU • 2014/30/EU • 2011/65/EU & (EU) 2015/863

Iepriekš aprakstītais deklarācijas priekšmets ir saskaņā ar Eiropas Parlamenta un Padomes Direktīvu 2011/65/EU (2011. gada 8. jūnijs) par dažu bīstamu vielu izmantošanas ierobežošanu elektriskās un elektroniskās iekārtās.

Lai nodrošinātu atbilstību, ir piemēroti šādi saskaņotie standarti un valsts standarti un noteikumi:

**EN 60335-1:2012/A16:2023 • EN IEC 60335-2-2:2023/A11:2023
EN 62233:2008 • EN IEC 55014-1:2021 • EN IEC 55014-2:2021
EN IEC 61000-3-2:2019/A2:2024 • EN 61000-3-3:2013/A2:2021
EN IEC 63000:2018**

Šī atbilstības deklarācija ir izdota vienīgi uz šāda ražotāja atbildību:



Grizzly Tools GmbH & Co. KG
Stockstädter Str. 20
63762 Großostheim
VĀCIJA
13.02.2026

Christian Frank
Pilnvarotais pārstāvis dokumentācijai

Sisukord

Sissejuhatus.....	50
Sihipärane kasutamine.....	50
Tarnekomplekt/tarvikud.....	50
Ülevaade.....	50
Funktsiooni kirjeldus.....	51
Tehnilised andmed.....	51
Ohutusjuhised.....	51
Ohutusjuhiste tähendus.....	51
Pildimärgid ja sümbolid.....	51
Ohutu kasutuselevõtmine.....	51
Ettevalmistus.....	53
Juhtelemendid.....	53
Voolikuhoidiku monteerimine.....	54
Otsakute monteerimine ja demonteerimine.....	54
Veega täitmine.....	54
Kasutamine.....	54
Sisse- ja väljalülitamine.....	54
Imipesu.....	54
Reoveepaagi tühjendamine.....	54
Puhastamine, hooldamine ja ladustamine.....	54
Puhastamine.....	54
Hooldus.....	55
Ladustamine.....	55
Jäätmekäitlus/keskkonnakaitse.....	55
Veaotsing.....	56
Service.....	56
Garantii.....	56
Remonditeenus.....	57
Service-Center.....	57
Importija.....	57
Varuosad ja tarvikud.....	57
Algupärase EL vastavusdeklaratsioon tõlge.....	58
Laotusjoonis.....	69

Sissejuhatus

Herzlichen Glückwunsch zum Kauf Ihres neuen Polster- und Teppichreinigers (edaspidi nimetatud seade või elektritööriist).

Olete sellega otsustanud kvaliteetse seadme kasuks. Selle seadme kvaliteeti on kontrollitud tootmise ajal ja see on läbinud lõpliku kontrolli. Seega on teie seadme toimimine tagatud.

Ei ole välistatud, et üksikjuhtudel on seadme juures või seadmes või voolikutes vee jääkkoguseid. See ei ole puudus või defekt ja ei ole põhjus muretsemiseks.



Kasutusjuhend on selle seadme osa. See sisaldab olulisi juhiseid ohutuse, kasutamise ja jäätmekäitluse kohta. Lugege kasutusjuhend hoolikalt läbi. Tutvuge juhtosade ja seadme õige kasutamisega. Kasutage seadet vaid kirjeldatud viisil ja ainult märgitud kasutusala del. Hoidke kasutusjuhend hästi alles ja andke seadme edasiandmisel kolmandale isikule kaasa ka kõik seadme dokumendid.

Sihipärane kasutamine

Seade on ette nähtud ainult järgmiseks kasutamiseks:

- Vaipade, polstrite, madratsite ja tekstiilide puhastamine.

Pölevate, plahvatusohtlike või tervistkahjustavate ainete imemine on keelatud.

Igasugune muul viisil kasutamine, mida selles kasutusjuhendis ei ole selgesõnaliselt lubatud, võib kujutada endast tõsist ohtu kasutajale ja tekitada seadmele kahjustusi. Seadmega töötaja või selle kasutaja vastutab teiste inimestega juhtvate õnnetuste ja nende varale tekkiva kahju eest. Seade on ette nähtud kodumajapidamises kasutamiseks. Seade ei ole ette nähtud töõnduslikuks püsikasutuseks. Tõõndusliku kasutamise korral kaotab garantii kehtivuse. Tootja ei vastuta kahjude eest, mis on põhjustatud mittesihipärasest kasutamisest või valest käsitsemisest.

Tarnekomplekt/tarvikud

Lülitage seade välja ja kontrollige tarnekomplekti.

Käidelge pakematerjal nõuetekohaselt.

- Polstrite ja vaipade puhastusseade
- Reoveepaak:
 - 2xDüüs
 - Voolikuhoidik
 - Polt
 - Vaiba- ja polstripuhastusvahend (100 ml)
- Algupärase kasutusjuhendi tõlge

Ülevaade

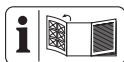

Seadme joonised leiate eesmiselt lahthipõõratavalt lehelt.

- 1 Reoveepaak
- 2 Lukustus
- 3 Sisse-/väljalüüti
- 4 Kandesang
- 5 Puhta vee paagi kaas
- 6 Puhta vee paak
- 7 Toitejuhe

- 8 Voolikuhoidik
- 9 Imemisvoolik
- 10 Hoob
- 11 Käepide
- 12 Düüs, kitsas
- 13 Düüs, lai
- 14 Puhastusvahend

(joon. A)

- 15 Kaablihooidik

Funktsiooni kirjeldus

Juhtelementide funktsioonid vaadake palun alljärgnevatest kirjeldustest.

Tehnilised andmed

Polstrite ja vaipade puhastusseade

..... **SPR 800 A1**

Nimipinge *U* 220–240 V~, 50 Hz

Nimisisendvõimsus *P* 800 W

Pikkus Toitejuhe 6 m

Kaitseklass II

Kaitseaste IPX4

Kaal (sealhulgas tarvikud) ≈5,0 kg

Imemisvõimsus 84 Air-Watt

Paagi maht (bruto)

– Puhas vesi 2,5 L

– Reovesi 1,9 L

Ohutusjuhised

See lõik käsitleb põhilisi ohutusjuhiseid seadme kasutamisel.

Ohutusjuhiste tähendus

▲ OHT! Selle ohutusjuhise eiramisele järgneb õnnetus. Tagajärjeks on raske kehavigastus või surm.

▲ HOIATUS! Selle ohutusjuhise eiramisele võib järgneda õnnetus. Tagajärjeks võib olla raske kehavigastus või surm.

▲ ETTEVAATUST! Selle ohutusjuhise eiramisele järgneb õnnetus. Tagajärjeks võib olla raske kerge või keskmise raskusastmega kehavigastus.

MÄRKUS! Selle ohutusjuhise eiramisele järgneb õnnetus. Tagajärjeks võib olla materiaalne kahju.

Pildimärgid ja sümbolid

Piktogrammide seadmel



Kaitseklass II (topeltisolatsioon)



Elektriseadmed kuulu olmejäätmete hulka.

Ohutu kasutuselevõtmine

Üldised juhised

- Lugege kasutusjuhend hoolikalt läbi. Tutvuge juhtosade ja seadme õige kasutamisega.
- Seda toodet tohivad kasutada lapsed alates 8. eluaastast, samuti piiratud füüsiliste, sensoorsete või vaimsete võimetega isikud või isikud, kellel ei ole piisavalt kogemusi ja teadmisi, kui on tagatud nende järelevalve või neid on instruieritud seadme ohutu kasutamise osas ning nad on sellest tulenevatest ohtudest aru saanud.

Lapsed ei tohi seadmega mängida.

Lapsed ei tohi ilma järelevalveta teostada puhastamist ja kasutajapoolset hooldust.

- Arvestage, et teiste inimestega juhtuda võivate õnnetuste või nende vara kahjustamise eest vastutab kasutaja ise.
- Järgige mürakaitse ja kohalike eeskirju.

Ettevalmistus

- Kontrollige enne kasutamist alati ühenduskaabli ja pikenduskaabli kahjustuste või vananemise tunnuste esinemist. Kui juhe saab kasutamise ajal kahjustada, tuleb see koheselt toitevõrgust lahutada, **ÄRGE PUUDUTAGE SEDA ENNE VÕRGUST LAHUTAMIST**. Ärge kasutage seadet, kui juhe on kahjustatud või kulunud.
- Jälgige, et võrgupinge ja võrgusagedus vastavad tüübisildil toodud andmetele.
- Ühendage seade ainult mitte üle 30 mA nominaalse rikkevooluga rikkevoolu kaitseesetisega (FI-lüliti) varustatud pistikupessa.
- Ühendage seade pistikupessa, millel on vähemalt 16 A kaitse.
- Kui selle seadme toitejuhe saab kahjustada, tuleb see ohutude vältimiseks lasta tootjal või tootja klienditeenindusel või muul sarnase kvalifikatsiooniga isikul vahetada. Pöörduge teeninduskeskusesse.

Käitamine

- Olge tähelepanelik, jälgige mida te teete ja töötage seadmega arukalt. Ärge kasutage seadet, kui olete väsinud või

uimastite, alkoholi või ravimite mõju all.

- Ärge mitte kunagi käituge seadet, kui selle läheduses on lapsi või loomi.
- Seade ei ole tolmuimeja. Ärge kasutage seadet nagu tolmuimejat kuiva mustuse imemiseks. Ärge imege rohkem vedelikku kui olete pihustanud.
- Inimeste ja loomade pealt ei tohi seadmega imeda.
- Ärge mitte mingil juhul suunake imivoolikut ja düüse töötamise ajal enda ega teiste inimeste poole, iseäranis mitte silmade ja kõrvade poole. Esineb vigastusoht.
- Düüsid ja imitoru ei tohi töötamisel minna pea kõrgusele. Esineb vigastusoht.
- Ärge imege kuumi, hõõguvaid, põlevaid, plahvatusohtlikke või tervistkahjustavaid aineid. Nende hulka kuuluvad muuhulgas kuum tuhk, bensiin, lahustid, happed või leelised. Esineb tulekahju- ja vigastusoht.
- Jälgige, et võrguühendusjuhe ei saaks kahjustada selle tõmbamisest üle teravate servade, kinnikiilumisest või kaablist tõmbamisest.

- Ärge kasutage ühenduspistiku pistikupesast väljatõmbamiseks või seadme tõmbamiseks toitejuhet. Kaitske toitejuhet kuumuse, õli ja teravate servade eest.
- Ärge mitte kunagi transportige seadet ajal, kui ajam töötab.
- Lülitage seade välja ja tõmmake ühenduspistik pistikupesast välja. Veenduge, et kõik liikuvad osad on täielikult seiskunud
 - alati kui te eemaldute seadme juurest,
 - enne tarvikute vahetamist,
 - enne takistuste eemaldamist või ummistuste kõrvaldamist,
 - enne seadme kontrollimist, puhastamist või seadmel tööde teostamist.
- Kui seade hakkab ebaharilikult tugevasti vibreerima, on vajalik kohene kontrollimine:
 - Kontrollige lahtiste osade puudumist ja kinnitage need
 - Kontrollige kahjustuste puudumist
 - Remontide korral pöörduge teeninduskeskusesse.

Puhastamine, hooldamine ja ladustamine

- Enne seadme pikemaks ajaks käest ärapanekut laske mootoril jahtuda.
- Asendage turvakaalutlustel kulunud või kahjustatud osad. Kasutage ainult originaalvaruosi ja tarvikuid. Teiste tootjate osade kasutamise korral kaotab garantii kohe kehtivuse.
- Seadet tohib avada ainult volitatud elektrikud. Pöörduge remontide korral alati meie teeninduskeskusesse.
- Kui seade on puhastamiseks, seadistamiseks, ladustamiseks või tarviku vahetamiseks peatatud, siis lülitage ajam välja, lahutage seade vooluvarustusest ja laske seadmel jahtuda.
- Käsitsege seadet hoolikalt ja hoidke see puhas.
- Hoidke seadet lastele kättesaamatus kohas.

Ettevalmistus

▲ HOIATUS! Vigastusohu soovimatult käivituva seadme tõttu. Ühendage ühenduspistik pistikupesast alles siis, kui seade on kasutamiseks täielikult ette valmistatud.

Juhtelemendid

Tehke endale enne seadme esimest kasutamist juhtelemendid selgeks.

Sisse-/väljalüliti (3)

- Sisselülitamine: Vajutamine
- Väljalülitamine: Vajutamine

Voolikuhoidiku monteerimine

Vajalikud tööriistad ja abivahendid

- Ristpeakruvikeeraja (ei kuulu tarnekomplekti)

Toimimine

1. Kinnitage voolikuhoidik (8) tarnekomplekti kuuluvate ristpeapoltidega seadmele.

Otsakute monteerimine ja demonteerimine

Tarnekomplekti kuuluvad otsakud

- **Düüs, lai** (13): Suurematele pindadele nagu vaibad.
- **Düüs, kitsas** (12): Raskesti ligipääsetavatele kohtadele ja tugevatele plekkidele.

Otsaku monteerimine

1. Asetage otsak (12, 13) käepidemele (11). Otsak fikseerub.

Otsaku demonteerimine

1. Vajutage ja hoidke lukustuse vabastit otsakul (12, 13) vajutatult.
2. Tõmmake otsak käepidemelt (11) ära.

Veega täitmine

Juhised

- Ärge valage sisse vett temperatuuriga üle 40 °C.

Toimimine

1. Tõmmake puhta vee paak (6) ülespoole seadmelt ära.
2. Pöörake puhta vee paagi kaas (5) üles.
3. Lisage vett kuni soovitud täitemahuni. Kasutage selleks puhta vee paagi tagaküljel olevaid märgistusi.
4. Sulgege puhta vee paagi kaas (5).
5. Paigaldage puhta vee paak uuesti seadmesse.

Kasutamine

Sisse- ja väljalülitamine

Juhised

- Jälgige, et võrgupinge vastaks seadmel tüübisildil esitatud pingele.

Sisselülitamine

1. Ühendage seade võrgupingega. Kiirvabastuse funktsiooniga kaablühoidik (15): Keerake mõlemad hoidikud nii, et need on suunatud sissepoole. Võrguühendusjuhtme (7) võite kergesti eemaldada.
2. Vajutage sisse-/väljalülitit (3).

Väljalülitamine

1. Vajutage sisse-/väljalülitit (3).

2. Kui jätate seadme järelevalveta või olete tööga valmis, tõmmake seadme ühenduspistik pistikupesast välja.

Imipesu

Juhised

- Enne seadme kasutamist: Imege puhastatav pind põhjalikult üle.
- Lisage puhta vee paaki (6), tugeva mustuse või plekkide korral veidi puhastusvahendit (14).
- Kontrollige enne protseduuri nähtamatus kohas värvuste ehtsust ja pinna niiskusekindlust.

Toimimine

1. Veega täitmine, lk 54
2. Pihustusfunktsiooni sisselülitamiseks vajutage hoo- ba (10).
3. Tõmmake (ärge vajutage!) düüsi (12, 13) paanidena üle vaipkatte/polstri. Põhjaliku puhastuse tagamiseks laske paanidel veidi kattuda.
4. Jälgige reoveepaaki (1). Tühjendage reoveepaak, kui ületatakse märk **Max Fill**.
5. Tühjendage reoveepaak (1) koheselt pärast kasutamist, sest see ei ole konstrueeritud vedelike säilitamiseks (Reoveepaagi tühjendamine, lk 54).

Reoveepaagi tühjendamine

Toimimine

1. Lülitage vajadusel seade välja.
2. Tõmmake reoveepaak (1) seadmelt ära.
3. Vabastage lukustus (2).
4. Avage reoveepaagi kate.
5. Valage reovesi välja.
6. Sulgege uuesti reoveepaagi kate.
7. Lukustage lukusti.
8. Paigaldage reoveepaak uuesti seadmesse.

Puhastamine, hooldamine ja ladustamine

- ⚠ HOIATUS!** Elektrilööki! Vigastusohu soovimatult käivitava seadme tõttu. Kaitske end hooldus- ja puhastustöödel. Lülitage seade välja ja tõmmake ühenduspistik pistikupesast välja. Laske remondi- ja hooldustööd, mida pole käesolevas juhendis kirjeldatud, teostada meie teeninduskuskel. Kasutage ainult originaalvaruosi.

Puhastamine

MÄRKUS! Kahjustusohu! Asjatundmatu puhastamine võib seadet kahjustada. Ärge mitte kunagi pritsi-

ge seadet veega. Ärge puhastage seadet voolava vee all. Ärge kasutage tugevatoimelisi puhastusvahendeid või lahusteid.

1. Loputage imivoolik (9) puhta veega läbi.
2. Tühjendage pärast kasutamist mõlemad veepaagid (1, 6).
3. Puhastage veepaake niiske lapiga.

Hooldus

Seade on hooldusvaba.

Ladustamine

Ladustage seadet ja tarvikuid alati:

- puhtana
- kuivalt
- tolmu eest kaitstult
- lastele kättesaamatus kohas

Seadme ladustamiseks ettevalmistamine (joon. A)

1. Kerige võrguühendusjuhe (7) ümber kaablihoidiku (15). Keerake mõlemad hoidikud nii, et need on suunatud väljapoole.
2. Kerige imivoolik (9) ümber seadme.
3. Asetage käepide (11) voolikuhoidikusse (8).

Jäätmekäitlus/keskkonnakaitse

Suunake seade, tarvikud ja pakend keskkonnasõbraliku korduvkasutusse.



Elektriseadmed kuulu olmejäätmete hulka.

Välja kriipsutatud ratastega prügikasti sümbol tähendab, et seda toodet ei tohi kasutusaja lõppedes sorteerimata olmejäätmetena ära visata.

Kasutatud elektri- ja elektroonikaseadmete direktiiv 2012/19/EU:

Tarbijad on seadusega suunama elektri- ja elektroonikaseadmed nende kasutusea lõpul keskkonnasõbralikku korduvkasutusse. Sellisel viisil tagatakse keskkonda ja ressursse säästev taaskasutamine. Olenevalt rakendamises siseriiklikku õigusesse võivad olla teil järgmised võimalused:

- anda tagasi müügikohta,
- anda ära ametlikku kogumiskohta,
- saata tagasi tootjale/turustajale tagasi.

Nõue ei puuduta kasutatud seadmete juurde kuuluvad tarvikud ja elektriliste osadeta abivahendeid.

Puhastusvahendi pudeli jäätmekäitlus

- Tootejägid tuleb käidelda järgides jäätmekäitluse direktiivi 2008/98/EG ning siseriiklike ja regionaalsete eeskirju. Sellele tootele ei saa määrata jäätmekoodi numbrit vastavalt Euroopa jäätmekataloogile (AVV), sest määramist võimaldab alles tarbija poolne kasutusotstarve. Jäätmekoodi number tuleb EU piires määrata kokkuleppel jäätmekäitlejaga.
- Saastumata pakendid saab suunata korduvkasutusse.
- Mittepuhastatavad pakendid tuleb käidelda nagu aine.

Veaotsing

Järgnev tabel abistab teid väikeste tõrgete kõrvaldamisel:

Probleem	Võimalik põhjus	Vigade kõrvaldamine
Seade ei käivitu	Sisse-/väljalüliti (3) välja lülitatud	Sisse-/väljalüliti (3) asendi kontrollimine
	Võrgupinge puudub	Kontrollige pistikupesa, toitejuhet, ühenduspistikut, kaitsmeid ning laske vajaduse korral elektrilaisikul remontida.
	Sisse-/väljalüliti (3) defektne	Pöörduge teeninduskeskusesse.
	Süsiharjad kulunud	
Mootor defektne		
Väike või puuduv imemisvõimsus	Imemisvoolik (9) või otsikud ummistunud	Kõrvaldage ummistused ja takistused
	Reoveepaak (1) täis	Reoveepaagi tühjendamine, lk 54

Service

Garantii

Väga austatud klient,

Te saate sellele tootele garantii 3 aastat alates ostukuupäevast. Sellel tootel ilmnevate puuduste korral on teil müüja suhtes seadusega ettenähtud õigused. Neid seadusega ettenähtud õigusi meie poolt antav järgnev garantii ei piira.

Garantiitingimused

Garantiiaeg algab ostukuupäevast. Palun hoidke kasutusseki originaal hästi alles. See dokument on vajalik teie ostu tõendina. Kui kolme aasta jooksul alates selle toote ostukuupäevast ilmnevad tootel materjali- või tootmisvead, siis toode meie valikul kas remonditakse või asendatakse tasuta. Selle garantii täitmise eelduseks on, et esitate meile kolme aastase tähtaja jooksul defektse toote ja ostudokumendi (kassatšeki) ning lühikirjelduse puuduse ja selle ilmumise aja kohta.

Kui defekt on meie garantiiga kaetud, saate tagasi remonditud või uue toote. Toote remontimisel või vahetamisel ei alga uus garantiiaeg.

Garantiiaeg ja seaduslikud reklamatsioonid

Garantii täitmisega garantiiaega ei pikendata. Sama kehtib ka väljavahetatud ja remonditud osade kohta. Võimalikest, juba ostu ajal olemasolevatest kahjustustest ja puudustest tuleb teada anda kohe pärast seadme pakendist väljavõtmist.. Pärast garantiiaja möödumist teostatavad remondid on tasulised.

Garantii maht

Toode on toodetud rangeid kvaliteedinõudeid järgides ja on enne tarnimist hoolikalt üle kontrollitud.

Garantii kehtib materjali- või tootmisvigade kohta. See garantii ei laiene toote osadele, mis kuluvad tavakasutuse käigus ja mida võidakse vaadelda seetõttu kui kuluvosi (nt Otsikud, Imemisvoolik) või kergesti purunevate osade kahjustustele.

Garantii ei kehti, kui toode on kahjustatud, seda on mittesihipäraselt kasutatud või kui seda ei ole hooldatud. Toote sihipäraseks kasutamiseks tuleb täpselt järgida kõiki selles kasutusjuhendis toodud instruksioone. Kasutusotstarvet ja toiminguid, mida selles kasutusjuhendis ei soovitata või mille eest hoiatatakse, tuleb tingimata vältida.

Toode on ette nähtud üksnes isiklikuks ja mitte töenduslikuks kasutamiseks. Garantii kaotab kehtivuse vales ja asjatundmatu käsitsemise korral, jõe kasutamise ja toimingute korral, mida ei ole teostatud meie volitatud teenindusesinduses.

Garantiijuhtumi menetlemine

Teie probleemi kireks lahendamiseks järgige palun järgmisi juhiseid:

- Palun hoidke kõikide päringute jaoks alles kassatšeki ja toote number (IAN 506822_2507), mis tõendab teie ostu.
- Toote numbrit vaadake palun toote tüübisildilt, tootele tehtud graveeringu näol, teie kasutusjuhendi tiitellehelt (all vasakul) või toote tagaküljel või alumisel küljel olevalt kleebiselt.
- Kui tootel ilmnevad talitlusvead või muud puudused, võtke kõigepealt ühendust alljärgnevalt nimetatud teeninduskeskusega **telefoni** või **e-posti** teel teel.

- Defektseks hinnatud toote saate kokkuleppel meie teeninduskeskusega tasuta saata teile teavitatud teeninduse aadressil, lisades ostudokumendi (kassatšeki) ja selgituse, milles puudus seisneb ning millal see ilmnes. Vastuvõtu probleemide ja saatmiskulude vältimiseks kasutage tingimata ainult teile antud aadressi. Veenduge, et saatmine ei toimuks tasu eest, lahtiselt, kulleriga või muu eritranspordiga. Saatke koos tootega palun kõik ostul tarnekomplekti kuuluvad sellega kaasasolnud tarvikud ja tagage piisavalt kindel transpordipakend.

Remonditeenus

Muude küsimuste korral **mis ei kuulu garantii alla**, pöörduge palun teeninduskeskusesse. Sealt saate hinnapakkumuse.

- Me saame remontida ainult selliseid seadmeid, mis on saadetud korralikult pakituna ja mille saatekulud on täielikult tasutaud.

Juhis: Saatke seade puhtana ning koos defekti kirjeldusega meie teeninduskeskuse poolt nimetatud aadressil.

- Tasumata saatekuludega seadmeid, ning seadmeid, mis on saadetud lahtiselt, kulleriga või muu eritranspordiga, vastu ei võeta.
- Me käitleme teie poolt saadetud defektsed seadmed tasuta.



Lehelt www.lidl-service.com saate alla laadida selle ja palju teisi käsiraamatuid, tootevideoid ja paigaldustarkvara. Selle QR-koodiga liigute otse Lidl'i teeninduse lehele (www.lidl-service.com). Toote numbril (IAN) 506822_2507 sisestamisega saate avada oma kasutusjuhendi.

Service-Center

EE Service Eesti
Tel.: 8000 049 109
E-mail: grizzly@lidl.ee
IAN 506822_2507

Importija

Pange arvestage, et alltoodud aadress ei ole teeninduse aadress. Võtke kõigepealt ühendust nimetatud teeninduskeskusega.

Grizzly Tools GmbH & Co. KG
Stockstädter Str. 20
63762 Großostheim
SAKSAMAA
www.grizzlytools.de

Varuosad ja tarvikud

Varuosi ja tarvikuid saab tellida aadressil www.grizzlytools.shop. Kui teie tellimusega peaks olema probleeme, võtke ühendust meie veebipoe kaudu. Täiendavate küsimuste korral pöörduge: Service-Center, lk 57

Pos.-nr.	Nimetus	Tellimuse nr.
1	Reoveepaak	91111006
6	Puhta vee paak	91111004
8	Voolikuhoidik	91111005
12	Düüs, kitsas	91111008
13	Düüs, lai	91111007
14	Puhastusvahend	30990030

Algpärase EL vastavusdeklaratsioon tõlge

Toode: **Polstrite ja vaipade puhastusseade**

Mudel: **SPR 800 A1**

Seerianumber: 000001-343000

Eelkirjeldatud deklareeritav toode on kooskõlas asjaomaste liidu ühtlustamisaktidega:

2014/35/EU • 2014/30/EU • 2011/65/EU & (EU) 2015/863

Eespool kirjeldatud deklareeritav ese on kooskõlas Euroopa Parlamendi ja nõukogu 8. juuni 2011. aasta direktiiviga 2011/65/EU teatavate ohtlike ainete kasutamise piiramise kohta elektri- ja elektroonikaseadmetes.

Vastavuse tagamiseks on kohaldatud järgmisi ühtlustatud standardeid ning riiklikke standardeid ja eeskirju:

**EN 60335-1:2012/A16:2023 • EN IEC 60335-2-2:2023/A11:2023
EN 62233:2008 • EN IEC 55014-1:2021 • EN IEC 55014-2:2021
EN IEC 61000-3-2:2019/A2:2024 • EN 61000-3-3:2013/A2:2021
EN IEC 63000:2018**

Käesolev vastavusdeklaratsioon on välja antud valmistaja ainuvastutusel:



Grizzly Tools GmbH & Co. KG
Stockstädter Str. 20
63762 Großostheim
SAKSAMAA
13.02.2026

Christian Frank

Volitatud esindaja dokumenteerimiseks

Turinys

Įvadas.....	59
Naudojimas pagal paskirtį.....	59
Tiekiamas rinkinys ir priedai.....	59
Apžvalga.....	59
Veikimo aprašymas.....	60
Techniniai duomenys.....	60
Saugos nurodymai.....	60
Saugos nurodymų apibūdinimas.....	60
Ženkilai ir simboliai.....	60
Saugi naudojimo pradžia.....	60
Paruošimas.....	62
Valdymo elementai.....	63
Žarnos laikiklio surinkimas.....	63
Antgalių surinkimas ir išrinkimas.....	63
Vandens įpylimas.....	63
Naudojimas.....	63
Ijungimas ir išjungimas.....	63
Plaunamasis siurbimas.....	63
Nešvaraus vandens talpyklos ištuštinimas.....	63
Valymas, techninė priežiūra ir laikymas.....	64
Valymas.....	64
Techninė priežiūra.....	64
Laikymas.....	64
Šalinimas ir aplinkos apsauga.....	64
Trikčių paieška.....	65
Paslaugos.....	65
Garantija.....	65
Remonto paslaugos.....	66
Service-Center.....	66
Importuotojas.....	66
Atsarginės dalys ir priedai.....	66
ES atitikties deklaracijos originalo vertimas.....	67
Išskaidytasis brėžinys.....	69

Įvadas

Herzlichen Glückwunsch zum Kauf Ihres neuen Polster- und Teppichreinigers (toliau vadinamą „prietaisu“ arba „elektriniu įrankiu“).

Jūs pasirinkote aukštos kokybės gaminį. Gaminant šį įrenginį, jo kokybė buvo tikrinama, o pagamintas įrenginys buvo galutinai patikrintas. Taip užtikrinama, kad Jūsų prietaisas neprieikštingai veiks.

Tam tikrais atvejais ant prietaiso ar prietaise bei žarnose gali būti vandens likučių. Tai nėra prietaiso trūkumas ar gedimas, ir dėl to nereikėtų nerimauti.



Naudojimo instrukcija yra šio prietaiso dalis. Joje pateikta svarbių saugos, naudojimo ir šalinimo nurodymų. Atidžiai perskaitykite naudojimo instrukciją. Susipažinkite su įrankio valdymo elementais ir tinkamu jo naudojimu. Prietaisą naudokite tik taip, kaip aprašyta ir tik nurodytiems naudojimams. Būtinai išsaugokite naudojimo instrukciją ir perduodami prietaisą tretiesiems asmenims perduokite ir visus dokumentus.

Naudojimas pagal paskirtį

Prietaisas skirtas tik toliau nurodytoms reikmėms:

- Kilimams, minkštiesiems apmušalams, čiužiniams ir tekstilės gaminiams valyti.

Draudžiama siurbti degias, sprogias ar sveikatai pavojingas medžiagas.

Prietaisą naudojant bet kokiems kitokiems šioje naudojimo instrukcijoje aiškiai nenurodytiems tikslams, prietaisas gali kelti didelį pavojų naudotojui ir sugesti. Prietaisą valdantis ar jį naudojantis asmuo atsako už nelaimingus atsitikimus ar žalą, padarytą kitiems žmonėms arba jų turtui. Prietaisas skirtas neprofesionaliems naudotojams. Jis neskirtas komerciniams nuolatinio naudojimo tikslams. Naudojant komerciniams tikslams, garantija negalioja. Gamintojas neatsako už žalą, patirtą prietaisą naudojant ne pagal paskirtį arba netinkamai.

Tiekiamas rinkinys ir priedai

Išpakuokite prietaisą ir patikrinkite tiekiamą rinkinį.

Tinkamai pašalinkite pakotės medžiagas.

- Baldų apmušalų ir kilimų valiklis
- Nešvaraus vandens talpykla:
 - 2×Antgalis
 - Žarnos laikiklis
 - Varžtas
 - Kilimų ir minkštųjų apmušalų valiklis (100 ml)
- Originalios instrukcijos vertimas

Apžvalga



Prietaiso paveikslėlius rasite priekiniame išskleidžiamajame puslapyje.

- 1 Nešvaraus vandens talpykla
- 2 Fiksatorius
- 3 Įjungiklis / išjungiklis
- 4 Rankena

- 5 Švaraus vandens talpyklos dangtelis
- 6 Švaraus vandens talpykla
- 7 Maitinimo laidas
- 8 Žarnos laikiklis
- 9 Siurbimo žarna
- 10 Svirtis
- 11 Rankena
- 12 Antgalis, siauras
- 13 Antgalis, platus
- 14 Ploviklis

(A pav.)

- 15 Laido ritė

Veikimo aprašymas

Valdymo elementų paskirtis aprašyta toliau.

Techniniai duomenys

Baldų apmušalų ir kilimų valiklis

.....	SPR 800 A1
Vardinė įtampa <i>U</i>	220–240 V~, 50 Hz
Vardinė įėjimo galia <i>P</i>	800 W
Ilgis Maitinimo laidas	6 m
Apsaugos klasė	□ II
Apsaugos laipsnis	IPX4
Svoris (su priedais)	≈5,0 kg
Siurbiamoji galia	84 Air-Watt
Talpyklos tūris (bendroji)	
– Švarus vanduo	2,5 L
– Nešvarus vanduo	1,9 L

Saugos nurodymai

Šiame skirsnyje aprašyti pagrindiniai prietaiso naudojimo saugos nurodymai.

Saugos nurodymų apibūdinimas

▲ PAVOJUS! Nesilaikant šio saugos nurodymo, įvyks nelaimingas atsitikimas. Naudotojas patirs sunkių arba mirtinų kūno sužalojimų.

▲ ĮSPĖJIMAS! Nesilaikant šio saugos nurodymo, gali įvykti nelaimingas atsitikimas. Naudotojas gali patirti sunkių arba mirtinų kūno sužalojimų.

▲ ATSARGIAI! Nesilaikant šio saugos nurodymo, įvyks nelaimingas atsitikimas. Naudotojas gali patirti lengvų arba vidutinio sunkumo kūno sužalojimų.

NUORODA! Nesilaikant šio saugos nurodymo, įvyks nelaimingas atsitikimas. Dėl to galima patirti materialinės žalos.

Ženkla ir simboliai

Piktogramos ant įrankio



Apsaugos klasė II (dviguba izoliacija)



Elektrinių įrankių neišmeskite su buitinėmis atliekomis.

Saugi audiojimo pradžia
Bendrieji nurodymai

- Atidžiai perskaitykite naudojimo instrukciją. Susipažinkite su įrankio valdymo elementais ir tinkamu jo naudojimu.
 - Šį gaminį gali naudoti 8 metų amžiaus ir vyresni vaikai, taip pat silpnesnių fizinių, jutiminių arba protinių gebėjimų ar mažai patirties ir žinių turintys asmenys, jei jie yra prižiūrimi arba buvo išmokyti saugiai naudoti prietaisą ir suprato jo keliamus pavojus.
- Vaikams su prietaisu žaisti draudžiama.
- Neprižiūrimiems vaikams neleidžiama atlikti valymo ir naudotojo atliekamų techninės priežiūros darbų.
- Atminkite, kad naudotojas pats atsako už nelaimingus atsitikimus ar pavojus, keliamus kitiems žmonėms ar jų turtui.
 - Laikykitės apsaugos nuo triukšmo ir vietos taisyklių.

Paruošimas

- Prieš naudodami įrankį visada patikrinkite, ar maitinimo bei ilginamieji laidai yra be apgadinimo ar senėjimo požymių. Jei naudojant įrankį pažeidžiamas laidas, jį reikia nedelsiant atjungti nuo maitinimo tinklo; **NELIESKITE LAIDO, KOL JO NEATJUNGĖTE NUO TINKLO.** Nenaudokite įrankio su pažeistu arba nusidėvėjusius laidu.
- Įsitikinkite, ar tinklo įtampa ir tinklo dažnis atitinka duomenų lentelėje nurodytą įtampą.
- Įrankį junkite tik į elektros lizdą su pažaidos srove valdomu jungtuvu (RCD jungikliu), kurio vardinė pažaidos srovė ne didesnė nei 30 mA.
- Prietaisą junkite į elektros lizdą, apsaugotą mažiausiai 16 A saugikliu.
- Kad išvengtumėte pavojų, kai pažeistas šio įrankio maitinimo laidas, jį turi pakeisti gamintojas, jo klientų aptarnavimo tarnyba arba panašios kvalifikacijos asmuo. Kreipkitės į klientų aptarnavimo tarnybą.

Naudojimas

- Visada būkite atidūs, sutelkę dėmesį į tai, ką darote, ir laikykitės įprastų darbo su įrankio taisyklių. Nenaudokite įrankio, jei jaučiate nuovargį, vartojote narkotinių medžiagų, alkoholio ar vaistų.
- Niekada nenaudokite įrankio, jei netoliese yra vaikų ar gyvūnų.
- Šis prietaisas nėra dulkių siurblys. Nenaudokite prietaiso kaip dulkių siurblio sausims nešvarumams siurbti. Nesusiurbkite daugiau skysčio, nei išpurškėte.
- Draudžiama prietaisu siurbti žmones ir gyvūnus.
- Naudodami prietaisą, siurbimo žarnos ir antgalių niekada nenukreipkite į save ar kitus žmones, ypač į akis ir ausis. Kyla pavojus susižaloti.
- Dirbdami antgalių ir siurbimo vamzdžio nekelkite iki galvos. Kyla pavojus susižaloti.
- Nesiurbkite jokių karštų, įkaitusių, degių, sprogių ar sveikatai kenksmingų medžiagų. Šioms medžiagoms yra priskiriami ir karšti pelenai, benzinas, tirpikliai, rūgštys arba šarmai. Kyla gaisro ir sužalojimo pavojus.

- Stebėkite, kad nepažeistumėte maitinimo laido traukdami jį per aštrias briaunas, prispausdami ar traukdami už laido.
- Netraukite už maitinimo laido norėdami ištraukti jungiamąjį kištuką iš elektros lizdo arba patraukti įrankį. Saugokite maitinimo laidą nuo karščio ir aštrių briaunų, neištepkite jo alyva.
- Jokių būdu negabenkite įrankio veikiant pavarai.
- Išjunkite įrankį ir ištraukite jungiamąjį kištuką iš elektros lizdo. Įsitinkinkite, kad visos judamosios dalys visiškai sustojo
 - visada, kai pasitraukiate nuo įrankio,,
 - prieš keisdami priedus,,
 - prieš pašalindami užstrigus ar užsikimšimus,,
 - prieš tikrindami, valydami ar kaip nors tvarkydami įrankį..
- Jei įrankis pradeda neįprastai stipriai vibruoti, būtinai iš karto jį patikrinkite:
 - patikrinkite, ar nėra atsilaisvinusių dalių ir jas pritvirtinkite
 - patikrinkite, ar nėra apgadinimų

- Prireikus sutaisyti, kreipkitės į klientų aptarnavimo tarnybą.

Valymas, techninė priežiūra ir laikymas

- Prieš pastatydami įrankį ilgiam laikui, leiskite varikliui atvėsti.
- Saugos sumetimais pakeiskite nusidėvėjusias arba sugadintas dalis. Naudokite tik originalias atsargines dalis ir originalius priedus. Naudojant kitokias dalis, iš karto netenkama teisė į garantiją.
- Įrankį gali atidaryti tik įgaliojtas elektrikas. Prireikus įrankį sutaisyti, visada kreipkitės į mūsų klientų aptarnavimo tarnybą.
- Jei įrankis sustabdomas valyti, reguliuoti, laikyti ar pakeisti priedą, išjunkite pavarą, atjunkite įrankį nuo maitinimo šaltinio ir leiskite įrankiui atvėsti.
- Kruopščiai prižiūrėkite įrankį ir pasirūpinkite, kad jis būtų švarus.
- Įrankį laikykite vaikams nepasiekiamoje vietoje.

Paruošimas

⚠ ĮSPĖJIMAS! Pavojus susižaloti įrankiui netikėtai pradėjus veikti. Jungiamąjį kištuką į elektros lizdąjunkite tik tada, kai įrankis bus visiškai parengtas naudoti.

Valdymo elementai

Prieš pirmą kartą naudodami prietaisą susipažinkite su valdymo elementais.

Įjungiklis / išjungiklis (3)

- Įjungimas: paspauskite
- Išjungimas: paspauskite

Žarnos laikiklio surinkimas

Reikalingi įrankiai ir pagalbines priemonės

- Kryžminis atsuktuvas (komplekte nėra)

Veiksmai

1. Žarnos laikiklį (8) prie prietaiso pritvirtinkite pridėtu varžtu su kryžmine įpjova.

Antgalių surinkimas ir išrinkimas

Kartu tiekiami antgaliai

- **Purkštukas, platus** (13): Didiesiems paviršiams, pvz., kilimams.
- **Purkštukas, siauras** (12): Sunkiai pasiekiamoms vietoms ir sunkiai išvalomoms dėmėms.

Antgalio surinkimas

1. Antgalį (12, 13) užmaukite ant suimamosios dalies (11).
Antgalis užsifiksuoja.

Antgalio išrinkimas

1. Paspauskite ir laikykite nuspaustą antgalio (12, 13) atsklendiklį.
2. Nutraukite antgalį nuo suimamosios dalies (11).

Vandens įpylimas

Keitimo

- Nepilkite karštesnio nei 40 °C vandens.

Veiksmai

1. Švaraus vandens talpyklą (6) nuo prietaiso nutraukite aukštyn.
2. Švaraus vandens talpyklos dangtelį (5) pakelkite aukštyn.
3. Įpilkite norimą kiekį vandens.
Pildami pasižiūrėkite į žymes švaraus vandens talpyklos kitoje pusėje.
4. Uždarykite švaraus vandens talpyklos dangtelį (5).
5. Švaraus vandens talpyklą vėl įdėkite į prietaisą.

Naudojimas

Įjungimas ir išjungimas

Keitimo

- Įsitinkinkite, kad tinklo įtampa sutampa įrankio duomenų lentelėje nurodyta įtampa.

Įjungimas

1. Įjunkite įrenginį į elektros tinklą.
Laido ritė (15) su sparčiojo atlaisvinimo funkcija: Abu laikiklius pasukite taip, kad jie būtų būtų nukreipti į vidų. Tada galėsite lengvai išimti maitinimo laidą (7).
2. Paspauskite įjungimo / išjungimo jungiklį (3)

Išjungimas

1. Paspauskite įjungimo / išjungimo jungiklį (3)
2. Palikdami neprižiūrimą įrankį ar baigę darbą, ištraukite įrankio tinklo kištuką iš elektros lizdo.

Plaunamasis siurbimas

Keitimo

- Prieš naudodami prietaisą: Kruopščiai išsiurbkite valomą paviršių.
- Jei nešvarumų ar dėmių daug, į švaraus vandens talpyklą (6) įpilkite šiek tiek valiklio (14).
- Prieš valydami, mažiau pastebimoje vietoje patikrinkite, ar nepasikeis paviršiaus spalva ir ar paviršius atsparus drėgmei.

Veiksmai

1. *Vandens įpylimas, Žr. 63*
2. Kai norite įjungti purškimo funkciją, paspauskite svirtį (10).
3. Traukiamą (nespaudžiamą!) antgalį (12, 13) juostomis vedžiokite ant kiliminės dangos ar minkštųjų apmušalų.
Kad kruopščiai išvalytumėte, leiskite juostoms šiek tiek persidengti.
4. Stebėkite nešvaraus vandens talpyklą (1). Ištuštinkite nešvaraus vandens talpyklą, kai tik vandens bus virš **Max Fill** žymės.
5. Baigę naudoti, iš karto ištuštinkite nešvaraus vandens talpyklą (1), nes ji nepritaikyta skysčiams laikyti (*Nešvaraus vandens talpyklos ištuštinimas, Žr. 63*).

Nešvaraus vandens talpyklos ištuštinimas

Veiksmai

1. Jei reikia, išjunkite prietaisą.
2. Nešvaraus vandens talpyklą (1) nutraukite nuo prietaiso.
3. Atsklęskite sklęstį (2).

- Atidarykite nešvaraus vandens talpyklos dangtelį.
- Išpilkite nešvarų vandenį.
- Vėl uždarykite nešvaraus vandens talpyklos dangtelį.
- Užsklęskite skląstį.
- Nešvaraus vandens talpyklą vėl įdėkite į prietaisą.

Valymas, techninė priežiūra ir laikymas

⚠ ĮSPĖJIMAS! Elektros smūgis! Pavojus susižaloti įrankiui netikėtai pradėjus veikti. Saugokitės atlikdami techninės priežiūros ir valymo darbus. Išjunkite prietaisą ir ištraukite tinklo kištuką iš elektros lizdo, jei: Šioje instrukcijoje neaprašytus taisymo ir techninės priežiūros darbus paveskite mūsų klientų aptarnavimo tarnybai. Naudokite tik originalias atsargines dalis.

Valymas

NUORODA! Apgadinimo pavojus! Netinkamai valydami galite apgadinti įrenginį. Ant įrenginio niekada nepurkškite vandens. Įrenginio neplaukite tekančiu vandeniu. Nenaudokite agresyvių valiklių ar tirpiklių.

- Siurbimo žarną (9) praplaukite švari vandeniu.
- Baigę naudoti, ištušinkite abi vandens talpyklas (1, 6).
- Vandens talpyklas išvalykite drėgna šluoste.

Techninė priežiūra

Prietaisui techninės priežiūros nereikia.

Laikymas

Prietaisą ir priedus visada laikykite:

- švarioje,
- sausoje,
- nedulkėtoje,
- ir vaikams nepasiekiamoje vietoje.

Prietaiso paruošimas laikyti (A pav.)

- Maitinimo laidą (7) užvyniokite ant laido ritės (15). Abu laikiklius pasukite taip, kad jie būtų nukreipti į išorę.

- Siurbimo žarną (9) užvyniokite ant prietaiso.
- Suimamąją dalį (11) įkiškite į žarnos laikiklį (8).

Šalinimas ir aplinkos apsauga

Įrankį, priedus ir pakuotę atiduokite perdirbti nedarydami žalos aplinkai.



Elektrinių įrankių neišmeskite su buitinėmis atliekomis.

Perbrauktos šiukšliadėžės su ratukais simbolis reiškia, kad pasibaigus šio gaminio naudojimo laikui jo negalima išmesti kaip nerūšiuotų komunalinių atliekų.

Direktyva 2012/19/ES dėl elektros ir elektroninės įrangos atliekų:

Vartotojus įstatymai įpareigoja nebenaudojamus elektrinius ir elektroninius prietaisus pristatyti pakartotinai perdirbti nedarant žalos aplinkai. Taip užtikrinama, kad jie bus perdirbti tausojant aplinką ir išteklius. Priklausomai nuo direktyvos įgyvendinimo šalies teisės aktuose, įrankį galite pašalinti taip:

- grąžinti pardavimo vietoje,
- pristatyti į oficialią surinkimo vietą,
- grąžinti gamintojui / platintojui.

Tai netaikoma senų įrankių priedams ir pagalbinėms priemonėms be elektrinių dalių.

Ploviklio butelio šalinimas

- Gaminio likučius pašalinkite vadovaudamiesi 2008/98/EB direktyva dėl atliekų bei šalies ir regiono taisyklėmis. Šiam gaminiui negalima priskirti atliekų kodo pagal Europos atliekų katalogą (Reglamentą dėl atliekų sąrašo), nes priskirti galima tik atsižvelgiant į naudotojo numatomą naudojimą. ES teritorijoje atliekų kodas turi būti nustatomas suderinus su atliekų šalinimo įmone.
- Neužterštas pakuotes galima atiduoti perdirbti.
- Neišvalomas pakuotes reikia pašalinti kaip medžiagą.

Trikčių paieška

Toliau pateikta lentelė padės pašalinti nedideles triktis:

Problema	Galima priežastis	Trikčių šalinimas
Įrankis neišjungia	Įjungimo / išjungimo jungiklis (3) išjungtas	Patikrinkite įjungimo / išjungimo jungiklio (3) padėtį
	Nėra maitinimo įtampos	Patikrinkite elektros lizdą, maitinimo laidą, jungiamąjį kištuką ir saugiklį; prireikus paveskite elektrikai sutaisyti.
	Sugedęs įj./išj. jungiklis (3)	Kreipkitės į klientų aptarnavimo tarnybą.
	Nusidėvėję angliniai šepetėliai	
	Sugedo variklis	
Maža siurbiamoji galia arba prietaisas nesurbia	Siurbimo žarna (9) arba antgaliai užsikimšo	Pašalinkite užsikimšimo ir užsikimšimo priežastį
	Nešvaraus vandens talpykla (1) pilna	Nešvaraus vandens talpyklos ištuštinimas, Žr. 63

Paslaugos

Garantija

Geriamasis pirkėjas,

Šiam gaminiui suteikiama 3 metų garantija nuo pirkimo dienos. Jei išryškėtų šio gaminio trūkumų, gaminio pardavėjas užtikrina jums teisės aktais reglamentuojamas teises. Toliau išdėstytomis mūsų garantijos teikimo sąlygomis šios jūsų teisės aktais reglamentuojamos teisės neapribojamos.

Garantijos sąlygos

Garantinis laikotarpis pradėdamas skaičiuoti nuo pirkimo dienos. Būtinai išsaugokite originalų kasos čekį. Jo reikia kaip pirkimo dokumento. Jei per trejus metus nuo šio gaminio pirkimo datos išryškėtų medžiagų ar gamybos trūkumų, gaminį savo nuožiūra nemokamai sutaisysime arba pakeisime. Norint pasinaudoti šia garantija, sugedusį gaminį ir pirkimo dokumentą (kasos čekį) būtina pateikti trejų metų laikotarpiu trumpai aprašius trūkumą ir nurodžius trūkumo atsiradimo laiką.

Jei trūkumui taikoma mūsų garantija, grąžinsime pataisytą arba pristatysime naują gaminį. Pataisius arba pakeitus gaminį, garantijos teikimo laikotarpis nepratęsiamas.

Garantijos galiojimo trukmė ir įstatyme nustatytos pretenzijos dėl defektų

Garantijos teikimo laikotarpiu suteikus garantinių paslaugų, garantijos teikimo laikotarpis nepratęsiamas. Tokia pati sąlyga taikoma ir pakeistoms bei pataisytoms dalims. Apie įsigyto gaminio pažeidimus ir trūkumus būtina pranešti vos išpakavus gaminį. Pasibai-

gus garantijos teikimo laikotarpiui, už remonto darbus imamas mokeskis.

Garantijos taikymo apimtis

Produktas gaminamas laikantis griežtų kokybės reikalavimų ir rūpestingai patikrinamas prieš jį išsiunčiant. Garantija taikoma tik medžiagų arba gamybos trūkumams. Ši garantija netaikoma įprastai dylančioms gaminio dalims, priskiriamoms prie susidėvintųjų dalių kategorijos (pvz., Antgaliai, Siurbimo žarna), o taip pat lūžtančių (dužių) dalių pažeidimams.

Ši garantija netaikoma, jei gaminys apgadinamas, netinkamai naudojamas ar techniškai prižiūrimas. Gaminys tinkamai naudojamas tik tada, kai tiksliai laikomasi visų naudojimo instrukcijoje pateiktų nurodymų. Gaminį draudžiama naudoti tokiais tikslais ar būdais, kurie nerekomenduojami naudojimo instrukcijoje arba dėl kurių joje įspėjama.

Gaminys skirtas tik asmeninio, o ne komercinio naudojimo reikmėms. Garantija netaikoma piktnaudžiavimo, netinkamo naudojimo atvejais, jei naudojama jėga ir jei gaminį remontuoja ne mūsų įgaliotoji klientų aptarnavimo tarnyba.

Naudojimasis garantija

Kad galėtume greitai apdoroti jūsų prašymą, vadovaukitės toliau pateikiamais nurodymais:

- Kreipdamiesi koku nors klausimu dėl gaminio, kaip pirkimo dokumentą turėkite kasos čekį ir žinokite gaminio numerį (IAN 506822_2507).
- Gaminio numerį rasite gaminio duomenų lentelėje, išgraviruotą ant gaminio, nurodytą ant naudojimo instrukcijos viršelio (apačioje kairėje) arba užklijuotą gaminio galinėje pusėje ar apačioje.

- Jei išryškėtų gaminio veikimo ar kitokių trūkumų, pirmiausia **telefonu** arba **el. paštu** kreipkitės į toliau nurodytą klientų aptarnavimo centrą.
- Sugedusiu pripažintą gaminį, suderinę su mūsų klientų aptarnavimo centru, o taip pat pridėję pirkimo dokumentą (kasos čekį) ir nurodę trūkumą bei jo atsiradimo laiką, galėsite nemokamai išsiųsti jums nurodytu techninės priežiūros tarnybos adresu. Kad jį priimtų gaminį ir neturėtumėte papildomų išlaidų, gaminį siųskite tik jums nurodytu adresu. Pasirūpinkite, kad už gaminį nereikėtų mokėti mokesčių, jis nebūtų didelių gabaritų, siunčiamas kaip skubus siuntinys ar kitoks specialus krovinys. Prie siunčiamo produkto pridėkite visus įsigyjant įrankį pristatytus priedus ir pasirūpinkite pakankamai saugia transportavimo pakuote.

Remonto paslaugos

Dėl remonto darbų, **kuriems netaikoma garantija**, kreipkitės į klientų aptarnavimo tarnybą. Ji mielai parengs jums išlaidų sąmatą.

- Galime pasirūpinti tik tinkamai supakuotais prietaisais, kurių pašto išlaidos yra apmokėtos.
Nurodymas: nulygtą prietaisą, nurodę trūkumą, atsiųskite klientų aptarnavimo tarnybos nurodytu adresu.
- Nepriimame prietaisų, už kuriuos reikia mokėti mokesčius, o taip pat didelių gabaritų, kaip skubi siunta ar kitoks specialus krovinys atsiųstų prietaisų.
- Jūsų atsiųstus sugedusius prietaisus pašalinsime nemokamai.



Iš www.lidl-service.com galite atsisiųsti šį ir daugiau žinytų, gaminijų vaizdo įrašų ir įdiegiamos programinės įrangos. Šis QR kodas Jus nukreips tiesiai į „Lidl“ klientų aptarnavimo puslapį (www.lidl-service.com). Įvedę gaminio numerį (IAN) 506822_2507, galite atverti savo naudojimo instrukciją.

Service-Center



Paslaugos Lietuva

Tel.: 08 00 33144

E-mail: grizzly@lidl.lt

IAN 506822_2507

Importuotojas

Prašome atkreipti dėmesį, kad šis adresas nėra klientų aptarnavimo tarnybos adresas. Pirmiausia susisieki su pirmiau nurodyta klientų aptarnavimo tarnyba.

Grizzly Tools GmbH & Co. KG

Stockstädter Str. 20

63762 Großostheim

VOKIETIJA

www.grizzlytools.de

Atsarginės dalys ir priedai

Atsarginių dalių ir priedų galite įsigyti www.grizzlytools.shop. Jei užsisakant kiltų sunkumų, susisieki su mumis pasinaudodami mūsų internetine parduotuve. Jei turėtumėte kitų klausimų, kreipkitės į: Service-Center, Žr. 66

Poz. Nr.	Pavadinimas	Užsakymo Nr.
1	Nešvaraus vandens talpyklas	91111006
6	Švaraus vandens talpykla	91111004
8	Žarnos laikiklis	91111005
12	Antgalis, siauras	91111008
13	Antgalis, platus	91111007
14	Ploviklis	30990030

ES atitikties deklaracijos originalo vertimas

Produktas: **Baldų apmušalų ir kilimų valiklis**

Modelis: **SPR 800 A1**

Serijos numeris: 000001-343000

Pirmiau aprašytas deklaracijos objektas atitinka susijusius derinamuosius Sąjungos teisės aktus:

2014/35/EU • 2014/30/EU • 2011/65/EU & (EU) 2015/863

Pirmiau aprašytasis deklaracijos objektas atitinka 2011 m. birželio 8 d. Europos Parlamento ir Tarybos direktyvą 2011/65/EU dėl tam tikrų pavojingų medžiagų elektros ir elektroninėje įrangoje naudojimo apribojimo.

Siekiant užtikrinti atitiktį, taikyti šie darnieji standartai, nacionaliniai standartai ir reglamentai:

**EN 60335-1:2012/A16:2023 • EN IEC 60335-2-2:2023/A11:2023
EN 62233:2008 • EN IEC 55014-1:2021 • EN IEC 55014-2:2021
EN IEC 61000-3-2:2019/A2:2024 • EN 61000-3-3:2013/A2:2021
EN IEC 63000:2018**

Ši atitikties deklaracija išduota tik gamintojo atsakomybe:



Grizzly Tools GmbH & Co. KG
Stockstädter Str. 20
63762 Großostheim
VOKIETIJA

13.02.2026

Christian Frank

Įgaliotasis atstovas dėl dokumentų

- Sprängskiss • Eksploderet tegning • Räjätyskuva • Laotusjoois
- Išskaidytasis brėžinys • Klaidskats • Widok rozłożony

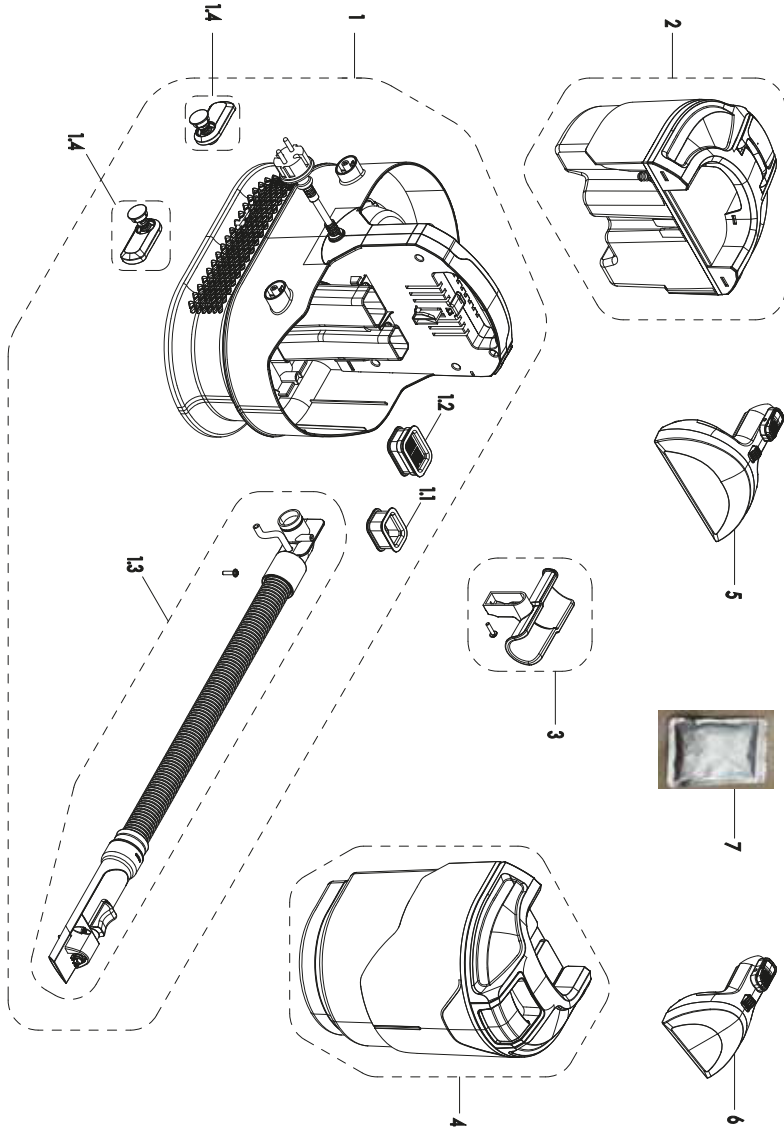

SPR 800 A1

- informatiivinen • informativne • informatyvus • informativs • informacyjny

Grizzly Tools GmbH & Co. KG

Stockstädter Str. 20
63762 Großostheim
GERMANY

• Informationsstatus • Tilstand af information • Tieto-
jen tila • Teabe läbivaatamise kuupäev • Informācijas
pobūdis • Teksta pēdējās pārskatīšanas datums • Stan
informācija: 10/2025

Ident.-No.: 72081623102025-2



IAN 506822_2507

