

# /// PARKSIDE®



## STICHSÄGETISCH

DE AT CH

### STICHSÄGETISCH

Bedienungsanleitung

IT CH

### BANCO PER SEGNETTO ALTERNATIVO

Istruzioni operative

FR CH

### TABLE DE SCIE SAUTEUSE

Notice d'utilisation

IAN 445896\_2307

DE AT CH  
FR IT

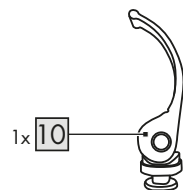
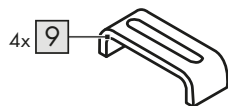
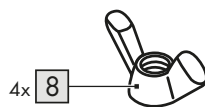
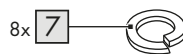
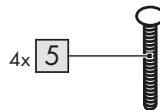
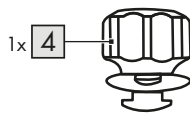
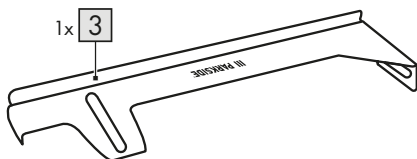
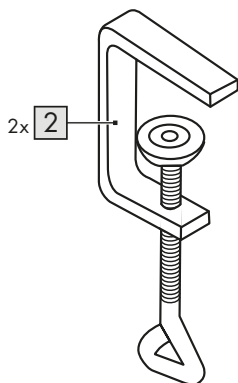
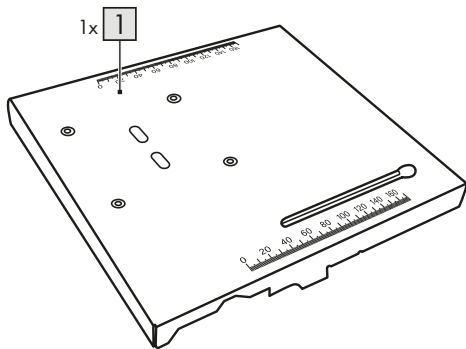
**A**

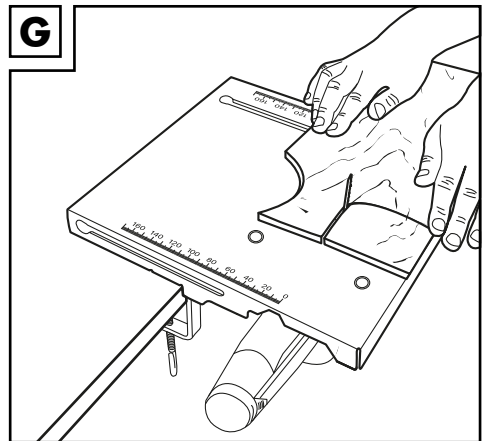
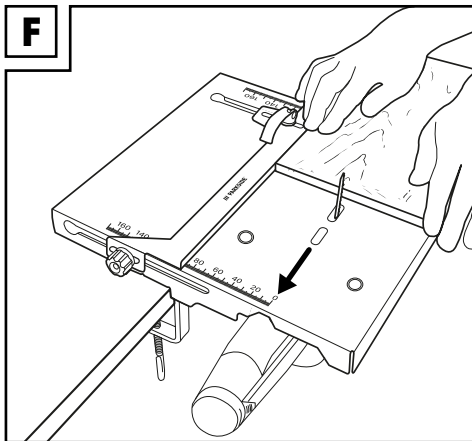
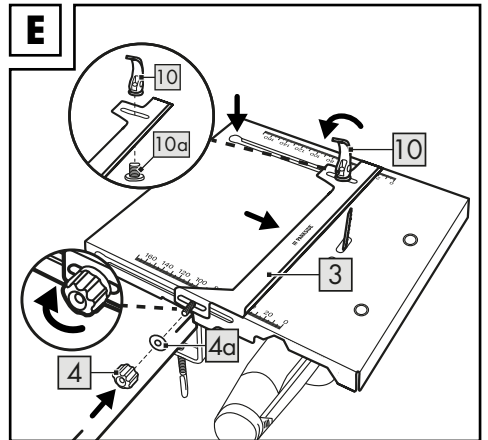
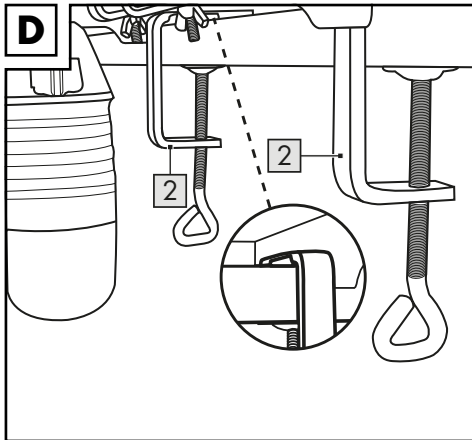
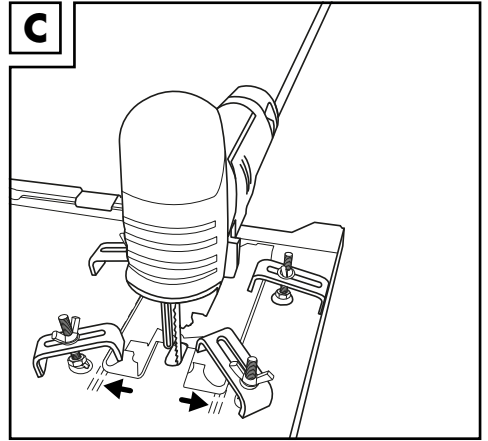
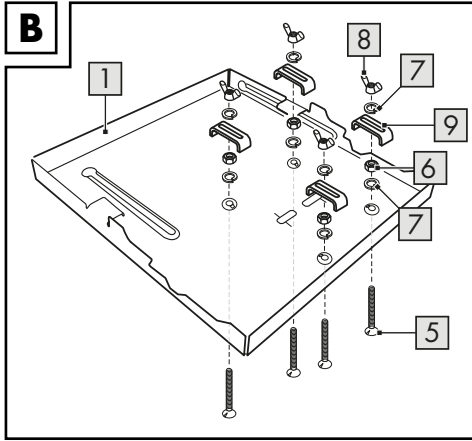

Herzlichen Glückwunsch!

Mit Ihrem Kauf haben Sie sich für einen hochwertigen Artikel entschieden. Machen Sie sich vor der ersten Verwendung mit dem Artikel vertraut.



**Lesen Sie hierzu aufmerksam die nachfolgende Bedienungsanleitung und die Sicherheitshinweise.**

Benutzen Sie den Artikel nur wie beschrieben und für die angegebenen Einsatzbereiche. Bewahren Sie diese Bedienungsanleitung gut auf. Händigen Sie alle Unterlagen bei Weitergabe des Artikels an Dritte ebenfalls mit aus.

## Lieferumfang (Abb. A)

- 1 x Arbeitsplatte (1)
- 2 x Zwinge (2)
- 1 x Parallelanschlag (3)
- 1 x Feststellschraube (4)
- 4 x Schraube (5)
- 4 x Schraubenmutter (6)
- 8 x Federring (7)
- 4 x Flügelmutter (8)
- 4 x Spannpratze (9)
- 1 x Spannhebel mit Schraube (10)
- 1 x Bedienungsanleitung

## Technische Daten

Maße (Arbeitsplatte):  
ca. 32 x 30 x 3,8 cm (L x B x H)



Max. Belastung: 5 kg



Herstellungsdatum (Monat/Jahr):  
12/2023

## Verwendete Symbole und Signalwörter



Gebotszeichen, weist jeden Benutzer darauf hin, die Bedienungsanleitung vor dem Gebrauch sorgfältig durchzulesen und für alle Benutzer stets zur Verfügung zu stellen.



Allgemeines Warnzeichen, dient der Kennzeichnung von Gefahren und Gefährdungen (z. B. Lebens-, Verletzungs- oder Quetschgefahren).

## WARNING

Das Signalwort bezeichnet eine Gefährdung mit einem hohen Risikograd, die, wenn sie nicht vermieden wird, den Tod oder eine schwere Verletzung zur Folge haben kann.

## Bestimmungsgemäße Verwendung

Dieser Artikel ist als Schneidehilfe für den Einsatz einer Stichsäge im privaten Gebrauch bestimmt. Der Artikel ist für alle handelsüblichen Stichsägen geeignet und lässt sich an einem Arbeitstisch mit einer maximalen Dicke von 6 cm befestigen. Mit Hilfe des Parallelanschlags lassen sich Schnitte mit einer Schnittbreite bis max. 17 cm vornehmen.

## Sicherheitshinweise

**Wichtig: Lesen Sie diese Bedienungsanleitung sorgfältig und bewahren Sie sie unbedingt auf!**



### Lebensgefahr!

- Lassen Sie Kinder nie unbeaufsichtigt mit dem Verpackungsmaterial. Es besteht Erstickungsgefahr!



### Verletzungsgefahr!

- Es dürfen keine Modifikationen am Artikel vorgenommen werden!
- Der Artikel ist nicht dafür bestimmt, durch Personen (einschließlich Kinder) mit eingeschränkten physischen, sensorischen oder geistigen Fähigkeiten oder an einem Mangel an Erfahrung und/oder Wissen benutzt zu werden, es sei denn, sie werden durch eine für ihre Sicherheit zuständige Person beaufsichtigt oder erhalten von ihr Anweisungen, wie der Artikel zu benutzen ist.
- Beachten Sie bei der Verwendung des Artikels auch die Herstellerhinweise der Stichsäge.

- Prüfen Sie den Artikel vor jedem Gebrauch auf Beschädigungen oder Abnutzungen. Der Artikel darf nur in einwandfreiem Zustand verwendet werden!
- Bei festgestellten oder vermuteten Schäden darf der Artikel nicht mehr verwendet werden.



- Tragen Sie zur eigenen Sicherheit immer einen Gehörschutz, eine Schutzbrille, einen Atemschutz und Schutzhandschuhe, wenn Sie mit dem Artikel arbeiten.
- Unterbrechen Sie die Stromzufuhr der Stichsäge, wenn Sie Teile an der Stichsäge oder am Artikel montieren oder wechseln.
- Alle Teile müssen sachgerecht vor der Verwendung montiert sein.
- Schutzvorrichtungen dürfen niemals entfernt werden.
- Achten Sie auf einen sicheren Stand des Artikels und halten Sie ihr Gleichgewicht.
- Arbeiten Sie stets vom Körper weg und nicht auf ihn zu.
- Bleiben Sie konzentriert beim Führen des zu bearbeitenden Werkstücks.

### **Besondere Vorsicht – Verletzungsgefahr für Kinder!**

- Kinder dürfen nicht mit dem Artikel spielen.
- Weisen Sie Kinder insbesondere daraufhin, dass der Artikel kein Spielzeug ist.
- Der Artikel ist kein Kletter- oder Spielgerät! Stellen Sie sicher, dass sich Personen, insbesondere Kinder, nicht an dem Artikel hochziehen.
- Der Artikel ist nicht als Spielgerät geeignet und muss bei Nichtgebrauch für Kinder unzugänglich gelagert werden.
- Reinigung und Benutzer-Wartung dürfen nicht von Kindern durchgeführt werden.

### **Vermeidung von Sachschäden!**

- Verwenden Sie das korrekte Stichsägeblatt für das zu bearbeitende Material. Erkundigen Sie sich nötigenfalls im Fachhandel.

## Montage

Für die Montage des Artikels benötigen Sie folgende, nicht im Lieferumfang enthaltene Werkzeuge: einen geeigneten Schraubenschlüssel (Schlüsselweite 10) und eine Stichsäge.

1. Vergewissern Sie sich, dass der Lieferumfang vollständig und alle Teile unbeschädigt sind.
2. Fixieren Sie das Befestigungszubehör (5-9) auf der Arbeitsplatte (1) (Abb. B).

**Hinweis:** Verwenden Sie einen geeigneten Schraubenschlüssel, um die Schraubenmutter (6) festzuziehen. Achten Sie darauf, die Flügelmuttern (8) nicht zu fest zu drehen, damit die Spannpratzen (9) noch beweglich bleiben.

3. Wählen Sie eine Seite der Arbeitsplatte, auf der Sie die Stichsäge befestigen möchten.
4. Führen Sie das Stichsägeblatt durch eine der beiden Öffnungen auf der Arbeitsplatte und stellen Sie die Stichsäge auf der Arbeitsplatte ab (Abb. C).
5. Positionieren Sie das Stichsägeblatt mittig und gerade innerhalb der Öffnung (Abb. C).
6. Befestigen Sie die Spannpratzen an der Stichsäge und ziehen Sie die Flügelmuttern fest. (Abb. C).
7. Legen Sie die Anschläge der Arbeitsplatte an Ihrem Arbeitstisch bündig an (Abb. D).
8. Schieben Sie die Zwingen (2) auf die Halterungen und drehen Sie die Zwingen fest (Abb. D).
9. Führen Sie die Schraube (10a) des Spannhebels (10) durch die Öffnung der Arbeitsplatte und befestigen Sie den Spannhebel mit der Schraube (Abb. E).
10. Montieren Sie die Feststellschraube (4) samt Unterlegscheibe (4a), indem Sie den Parallelanschlag (3) über die Arbeitstischkante hinauschieben (Abb. E).
11. Schrauben Sie die Feststellschraube am Parallelanschlag und an der Arbeitsplatte fest (Abb. E).

**Hinweis:** Achten Sie darauf, die Feststellschraube nicht zu fest anzuziehen, damit der Parallelanschlag noch beweglich bleibt.

12. Nutzen Sie die Maßskala der Arbeitsplatte zur Ausrichtung des Parallelanschlags (Abb. E).

13. Bei gewünschter Ausrichtung drücken Sie den Spannhebel nach unten und ziehen Sie die Feststellschraube fest (Abb. E).

## Verwendung



### **WARNUNG** **Verletzungsfahr!**

Ist die Stichsäge im Betrieb, kann es bei unsachgemäßen Gebrauch zu schweren Verletzungen an Körperteilen kommen.

- Lesen Sie vor der Verwendung aufmerksam die Bedienungsanleitung der Stichsäge und befolgen Sie die Herstellerhinweise.
- Unterbrechen Sie die Stromzufuhr der Stichsäge, bevor Sie Teile wechseln oder demonstrieren.
- Achten Sie darauf, das richtige Stichsägeblatt für das zu bearbeitende Material zu verwenden.
- Greifen Sie niemals in das freistehende Stichsägeblatt.
- Verwenden Sie für die Benutzung des Artikels einen Schiebstock (nicht im Lieferumfang enthalten), um sich vor möglichen Verletzungen zu schützen.

1. Prüfen Sie vor der Verwendung den korrekt montierten Parallelanschlag (3).
2. Sorgen Sie für eine ausreichende Stromzufuhr gemäß Herstellerinformation der Stichsäge.
3. Schalten Sie die Stichsäge ein.
4. Führen Sie einen Schnitt sowohl mit als auch ohne Parallelanschlag durch (Abb. F und G).
5. Schalten Sie die Stichsäge umgehend nach Gebrauch aus.
6. Trennen Sie die Stromzufuhr zur Stichsäge.
7. Demontieren Sie die Stichsäge vom Artikel.
8. Demontieren Sie den Artikel vom Arbeitstisch.

## Lagerung, Reinigung

Lagern Sie den Artikel bei Nichtbenutzung immer trocken und sauber bei Raumtemperatur. Nur mit einem trockenen Reinigungstuch sauber wischen.

**WICHTIG!** Nie mit scharfen Reinigungsmitteln reinigen.

## Hinweise zur Entsorgung



Entsorgen Sie den Artikel und die Verpackungsmaterialien entsprechend den aktuellen örtlichen Vorschriften.

Bewahren Sie Verpackungsmaterialien (wie z. B. Folienbeutel) für Kinder unerreichbar auf. Weitere Informationen zur Entsorgung des ausgedienten Artikels erhalten Sie bei Ihrer Gemeinde- oder Stadtverwaltung. Entsorgen Sie den Artikel und die Verpackung umweltschonend.



Der Recycling-Code dient der Kennzeichnung verschiedener Materialien zur Rückführung in den Wiederverwertungskreislauf (Recycling). Der Code besteht aus einem Recyclingsymbol für den Verwertungskreislauf und einer Nummer, die das Material kennzeichnet.

## Serviceabwicklung

IAN: 445896\_2307

**DE** Kundenservice Deutschland  
Tel.: 0800 5435 111  
E-Mail: [deltasport@lidl.de](mailto:deltasport@lidl.de)

**AT** Service Österreich  
Tel.: 0800 447744  
E-Mail: [deltasport@lidl.at](mailto:deltasport@lidl.at)

**CH** Service Schweiz  
Tel.: 0800 56 44 33  
E-Mail: [deltasport@lidl.ch](mailto:deltasport@lidl.ch)

Félicitations !

Vous venez d'acquérir un article de grande qualité. Avant la première utilisation, familiarisez-vous avec l'article.



**Pour cela, veuillez lire attentivement la notice d'utilisation suivante.**

Utilisez l'article uniquement comme indiqué et pour les domaines d'utilisation mentionnés. Conservez bien cette notice d'utilisation. Si vous cédez l'article à un tiers, veuillez à lui remettre l'ensemble de la documentation.

## Étendue de la livraison (fig. A)

- 1 plan de travail (1)
- 2 serre-joints (2)
- 1 guide parallèle (3)
- 1 vis de blocage (4)
- 4 vis (5)
- 4 écrous (6)
- 8 rondelles élastiques (7)
- 4 écrous papillon (8)
- 4 griffes de serrage (9)
- 1 levier de serrage avec vis (10)
- 1 notice d'utilisation

## Caractéristiques techniques

Dimensions (plan de travail) :  
env. 32 x 30 x 3,8 cm (L x la x H)



Charge maximale : 5 kg



Date de fabrication (mois/année) :  
12/2023

## Pictogrammes et mots-clés utilisés



Signe d'obligation, indique que la notice d'utilisation doit être gardée à disposition de tous les utilisateurs et que ceux-ci doivent la lire attentivement avant l'utilisation.



Avertissement général, sert à signaler les dangers et les risques (par ex. risque de mort, de blessure ou d'écrasement).

## AVERTISSEMENT

Ce mot-clé désigne un danger présentant un risque élevé qui, s'il n'est pas évité, peut entraîner la mort ou des blessures graves.

## Utilisation conforme à sa destination

Cet article est destiné à servir d'aide à la coupe pour l'utilisation d'une scie sauteuse dans le cadre d'un usage privé. Cet article convient à toutes les scies sauteuses disponibles dans le commerce et peut être fixé à une table de travail d'une épaisseur maximale de 6 cm. Le guide parallèle permet de réaliser des coupes d'une largeur maximale de 17 cm.

## Consignes de sécurité

**Important : lisez attentivement cette notice d'utilisation et conservez-la absolument !**



### **Danger de mort !**

- Ne laissez jamais les enfants sans surveillance avec le matériel d'emballage. Il existe des dangers de suffocation !



### **Risque de blessure !**

- Aucune modification ne doit être apportée à l'article !
- L'article n'est pas destiné à être utilisé par des personnes (y compris des enfants) dont les capacités physiques, sensorielles ou mentales sont réduites ou qui manquent d'expérience et/ou de connaissances, sauf si elles sont supervisées par une personne responsable de leur sécurité ou si elles ont reçu de cette personne des instructions sur l'utilisation de l'article.
- Veuillez également respecter les instructions du fabricant de la scie sauteuse lors de l'utilisation de l'article.
- Avant chaque utilisation, vérifiez que l'article n'est pas endommagé et ne présente pas de signes d'usure. L'article ne doit être utilisé qu'en parfait état !
- En cas de dommages constatés ou supposés, l'article ne doit plus être utilisé.



- Pour votre propre sécurité, portez toujours des protections auditives, des lunettes de protection, un appareil respiratoire et des gants de protection lorsque vous travaillez avec l'article.
- Coupez l'alimentation électrique de la scie sauteuse lorsque vous montez ou changez des pièces sur la scie sauteuse ou sur l'article.
- Toutes les pièces doivent être montées de manière appropriée avant l'utilisation.
- Les dispositifs de protection ne doivent jamais être retirés.
- Assurez-vous de la stabilité de l'article et gardez l'équilibre.
- Travaillez toujours en vous éloignant du corps et non l'inverse.
- Restez concentré lorsque vous guidez la pièce à travailler.

### **Prudence particulière – Risque de blessure pour les enfants !**

- Les enfants ne doivent pas jouer avec l'article.
- Avertissez en particulier les enfants du fait que l'article n'est pas un jouet.
- L'article n'est ni un jouet, ni un dispositif d'escalade ! Assurez-vous que personne, en particulier les enfants, ne se hisse en utilisant l'article.
- L'article n'est pas un jouet et doit être rangé hors de portée des enfants lorsqu'il n'est pas utilisé.
- Le nettoyage et l'entretien par l'utilisateur ne doivent pas être effectués par des enfants.

### **Éviter les dommages matériels !**

- Utilisez la lame de scie sauteuse appropriée au matériau à travailler. Si nécessaire, adressez-vous à votre revendeur spécialisé.

## Montage

Pour le montage de l'article, vous avez besoin des outils suivants, non compris dans l'étendue de la livraison : une clé de serrage appropriée (clé de 10) et une scie sauteuse.

1. Assurez-vous que l'étendue de la livraison est complète et que toutes les pièces sont intactes.

2. Fixez les accessoires de fixation (5 à 9) sur le plan de travail (1) (fig. B).

**Remarque :** utilisez une clé de serrage appropriée pour serrer les écrous (6). Veillez à ne pas trop serrer les écrous papillon (8) afin que les griffes de serrage (9) restent encore mobiles.

3. Choisissez un côté du plan de travail sur lequel vous souhaitez fixer la scie sauteuse.
4. Insérez la lame de la scie sauteuse dans l'une des deux ouvertures du plan de travail et posez la scie sauteuse sur le plan de travail (fig. C).
5. Positionnez la lame de la scie sauteuse au centre et bien droite dans l'ouverture (fig. C).
6. Fixez les griffes de serrage à la scie sauteuse et serrez les écrous papillon (fig. C).
7. Placez les butées du plan de travail à fleur de votre table de travail (fig. D).
8. Faites glisser les serre-joints (2) sur les supports et vissez les serre-joints (fig. D).
9. Insérez la vis (10a) du levier de serrage (10) dans l'ouverture du plan de travail et fixez le levier de serrage avec la vis (fig. E).
10. Montez la vis de blocage (4) avec la rondelle (4a), en poussant le guide parallèle (3) au-delà du bord de la table de travail (fig. E).
11. Vissez la vis de blocage au guide parallèle et au plan de travail (fig. E).

**Remarque :** veillez à ne pas trop serrer la vis de blocage afin que le guide parallèle reste encore mobile.

12. Utilisez l'échelle de mesure du plan de travail pour aligner le guide parallèle (fig. E).
13. Lorsque l'orientation souhaitée est atteinte, poussez le levier de serrage vers le bas et serrez la vis de blocage (fig. E).

## Utilisation



### **AVERTISSEMENT** **Risque de blessure !**

Lorsque vous utilisez la scie sauteuse, une utilisation non conforme peut entraîner des blessures graves sur des parties du corps.

- Lisez attentivement la notice d'utilisation de la scie sauteuse avant de l'utiliser et suivez les instructions du fabricant.



- Coupez l'alimentation électrique de la scie sauteuse avant de changer ou de démonter des pièces.
- Veillez à utiliser la lame de scie sauteuse appropriée au matériau à travailler.
- Ne mettez jamais la main sur la lame de scie sauteuse non protégée.
- Utilisez un poussoir (non compris dans l'étendue de la livraison) pour l'utilisation de l'article afin de vous protéger d'éventuelles blessures.

1. Vérifiez que le guide parallèle (3) est correctement monté avant l'utilisation.
2. Veillez à ce que l'alimentation électrique soit suffisante, conformément aux indications du fabricant de la scie sauteuse.
3. Allumez la scie sauteuse.
4. Effectuez une coupe à la fois avec et sans guide parallèle (fig. F et G).
5. Éteignez la scie sauteuse immédiatement après utilisation.
6. Débranchez l'alimentation électrique de la scie sauteuse.
7. Démontez la scie sauteuse de l'article.
8. Démontez l'article de la table de travail.

## Stockage, nettoyage

Lorsque vous n'utilisez pas l'article, rangez-le toujours dans un endroit sec et propre à une température ambiante. Essuyez uniquement avec un chiffon de nettoyage à sec.

**IMPORTANT !** Ne jamais laver avec des produits de nettoyage agressifs.

## Mise au rebut



Éliminez le produit et les matériaux d'emballage conformément aux réglementations locales actuelles en vigueur. Conservez les matériaux

d'emballage (comme les sachets en plastique) hors de portée des enfants. Vous obtiendrez plus d'informations relatives à l'élimination du produit usagé auprès de votre commune ou de votre municipalité. Éliminez le produit et l'emballage dans le respect de l'environnement.



Le code de recyclage est utilisé pour identifier les différents matériaux à retourner dans le cycle de recyclage. Ce code se compose du symbole de recyclage, représentant le cycle de recyclage ainsi que d'un numéro identifiant le matériau.

## Service après-vente

IAN : 445896\_2307

 Service Suisse

Tel. : 0800 56 44 33

E-Mail : [deltasport@lidl.ch](mailto:deltasport@lidl.ch)

Congratulazioni!

Avete acquistato un articolo di alta qualità. Consigliamo di familiarizzare con l'articolo prima di cominciare ad utilizzarlo.



**Leggere attentamente le seguenti istruzioni operative.**

Utilizzare l'articolo solo nel modo descritto e per gli ambiti di applicazione indicati. Conservare accuratamente queste istruzioni operative. In caso di trasferimento dell'articolo a terzi, consegnare tutti i documenti insieme all'articolo.

## Contenuto della fornitura (fig. A)

- 1 x piano di lavoro (1)
- 2 x morsetto (2)
- 1 x fermo parallelo (3)
- 1 x vite di regolazione (4)
- 4 x vite (5)
- 4 x dado (6)
- 8 x rondella elastica (7)
- 4 x dado con alette (8)
- 4 x brida piatta (9)
- 1 x leva di tensione con vite (10)
- 1 x istruzioni operative

## Dati tecnici

Misure (piano di lavoro):

ca. 32 x 30 x 3,8 cm (L x l x A)



Portata massima: 5 kg



Data di produzione (mese/anno):  
12/2023

## Simboli e parole segnaletiche utilizzati



Segnale di divieto, indica a ogni utente di leggere attentamente le istruzioni operative e di metterle sempre a disposizione di tutti gli utenti.



Segnale di avvertenza generico, serve a indicare rischi e pericoli (ad es. rischio per la vita, di lesioni o di schiacciamento).

## AVVERTENZA

La parola segnaletica indica un rischio con un grado di pericolosità elevato che, se non evitato, può avere come conseguenza la morte o una lesione grave.

## Uso conforme alla destinazione

Questo articolo è destinato al solo uso privato come ausilio di taglio per un seghetto alternativo. L'articolo è adatto a tutti i seghetti alternativi disponibili in commercio e può essere fissato a un banco da lavoro con uno spessore massimo di 6 cm. Utilizzando il fermo parallelo è possibile tagliare pezzi con una larghezza di taglio di 17 cm al massimo.

## Indicazioni di sicurezza

**Importante: leggere attentamente le istruzioni operative e conservarle assolutamente!**



### Pericolo di morte!

- Tenere il materiale di imballaggio fuori dalla portata dei bambini. Rischio di soffocamento!



### Pericolo di lesioni!

- Non apportare modifiche all'articolo.
- L'articolo non è concepito per essere usato da persone con ridotte capacità fisiche, sensoriali o mentali, o senza esperienza e/o conoscenze in merito, compresi i bambini, tranne nel caso in cui vengano sorvegliate da una persona responsabile della loro sicurezza o siano state dalla stessa istruite su come utilizzare l'articolo.
- Quando si usa l'articolo attenersi anche alle indicazioni del produttore del seghetto alternativo.
- Prima di ogni uso, controllare se l'articolo presenta danni o segni d'usura. Utilizzare l'articolo solo se in perfette condizioni.
- In caso di danni rilevati o presunti, l'articolo non può più essere utilizzato.



- Per la propria sicurezza, quando si utilizza l'articolo indossare sempre protettori per l'udito, occhiali protettivi, un dispositivo di protezione delle vie respiratorie e guanti protettivi.
- Staccare sempre l'alimentazione elettrica del seghetto alternativo quando si montano o si sostituiscono parti sul seghetto o sull'articolo.
- Prima dell'uso, tutte le parti devono essere montate in maniera adeguata.
- I dispositivi di protezione non devono mai essere rimossi.
- Accertarsi che l'articolo sia stabile e mantenersi in equilibrio.
- Lavorare sempre in direzione contraria al corpo e non verso il corpo.
- Restare concentrati quando si sposta il pezzo da lavorare.

### **Prestare particolare attenzione – Pericolo di lesioni per i bambini!**

- I bambini non devono giocare con l'articolo.
- Informare i bambini in particolare del fatto che l'articolo non è un giocattolo.
- L'articolo non è una struttura per arrampicarsi o per giocare. Assicurarsi che le persone, in particolare i bambini, non usino l'articolo per sollevarsi.
- L'articolo non è adatto a essere usato come giocattolo e, quando non viene utilizzato, deve essere riposto in modo che non sia accessibile ai bambini.
- La pulizia e la manutenzione a cura dell'utente non devono essere eseguite da bambini.

### **Evitare danni agli oggetti!**

- Utilizzare la lama del seghetto alternativo adatta al materiale da lavorare. Chiedere eventualmente consulenza a un rivenditore specializzato.

## **Montaggio**

Per il montaggio dell'articolo sono necessari i seguenti utensili, non inclusi nel contenuto della fornitura: una chiave inglese (apertura 10) e un seghetto alternativo.

1. Verificare che il contenuto della fornitura sia completo e che tutte le parti non presentino danni.
2. Montare gli accessori di fissaggio (5-9) al piano di lavoro (1) (fig. B).  
**Nota:** utilizzare una chiave inglese adatta per serrare saldamente i dadi (6). Verificare di non stringere troppo i dadi a farfalla (8) in modo che le brida piatte (9) si possano ancora muovere.
3. Scegliere il lato del piano di lavoro su cui si desidera fissare il seghetto alternativo.
4. Far passare la lama del seghetto alternativo attraverso una delle due aperture sul piano di lavoro e appoggiare il seghetto sul piano di lavoro (fig. C).
5. Posizionare la lama del seghetto in modo che sia inserita centralmente e resti dritta all'interno dell'apertura (fig. C).
6. Fissare le brida piatte al seghetto e stringere i dadi a farfalla (fig. C).
7. Posizionare i fermi del piano di lavoro a filo del banco da lavoro (fig. D).
8. Spostare i morsetti (2) sui supporti e stringere i morsetti (fig. D).
9. Inserire la vite (10a) della leva di tensione (10) attraverso l'apertura del piano di lavoro e fissare la leva di tensione con la vite (fig. E).
10. Montare la vite di regolazione (4) insieme alla rondella (4a), facendo scorrere il fermo parallelo (3) sopra al bordo del banco da lavoro (fig. E).
11. Avvitare saldamente la vite di regolazione al fermo parallelo e al piano di lavoro (fig. E).  
**Nota:** fare attenzione a non serrare troppo saldamente la vite di regolazione in modo che sia ancora possibile muovere il fermo parallelo.
12. Per regolare il fermo parallelo utilizzare la scala graduata del piano di lavoro (fig. E).
13. Quando si è raggiunta la regolazione desiderata, premere la leva di tensione verso il basso e serrare saldamente la vite di regolazione (fig. E).

## Uso



### **AVVERTENZA** **Pericolo di lesioni!**

Se il seghetto alternativo è in funzione, un utilizzo improprio può causare gravi lesioni a parti del corpo.

- Prima dell'uso leggere attentamente le istruzioni operative del seghetto alternativo e attenersi alle indicazioni del produttore.
- Staccare sempre l'alimentazione elettrica del seghetto alternativo prima di montare o smontare componenti.
- Verificare di utilizzare la lama del seghetto alternativo adatta al materiale da lavorare.
- Non afferrare mai la lama del seghetto alternativo.
- Quando si usa l'articolo utilizzare uno spingipezzo (non incluso nel contenuto della fornitura) per proteggersi da possibili lesioni.

1. Prima dell'uso verificare che il fermo parallelo sia montato correttamente (3).
2. Fornire una sufficiente alimentazione elettrica al seghetto alternativo in base a quanto specificato nelle indicazioni del produttore.
3. Accendere il seghetto.
4. Eseguire un'operazione di taglio sia con il fermo parallelo sia senza (fig. F e G).
5. Dopo l'uso spegnere immediatamente il seghetto.
6. Scollegare il seghetto dall'alimentazione elettrica.
7. Smontare il seghetto dall'articolo.
8. Smontare l'articolo dal banco da lavoro.

## Conservazione, pulizia

In caso di mancato utilizzo, riporre l'articolo a temperatura ambiente in un luogo asciutto e pulito. Pulire solo con un panno asciutto. **IMPORTANTE!** Non utilizzare mai detergenti aggressivi.

## Smaltimento



Smaltire l'articolo e i materiali della confezione nel rispetto delle attuali normative locali. Conservare i materiali della confezione (come ad es. i sacchetti) in modo che non siano raggiungibili per i bambini. Presso la propria amministrazione comunale o cittadina è possibile ottenere ulteriori informazioni sullo smaltimento dell'articolo alla fine del suo periodo di impiego. Smaltire l'articolo e la confezione nel rispetto dell'ambiente.



Il codice di riciclaggio serve per indicare i diversi materiali per il loro ritorno al ciclo di riutilizzo (recycling). Il codice è composto da un simbolo di riciclaggio per il ciclo di riutilizzo e da un numero che contraddistingue il materiale.

## Gestione dei servizi di assistenza

IAN: 445896\_2307



Assistenza Svizzera

Tel.: 0800 56 44 33

E-Mail: [deltasport@lidl.ch](mailto:deltasport@lidl.ch)







**DELTA-SPORT HANDELSKONTOR GMBH**

Wragekamp 6 • 22397 Hamburg

GERMANY



12/2023

Delta-Sport-Nr.: ST-13568

---

10.27.2023 / PM 2:02

IAN 445896\_2307

