

OWIM GmbH & Co. KG

Stiftsbergstraße 1
74167 Neckarsulm
GERMANY

Model No.: HG11013A/ HG11013B

Version: 01/2024

IAN 444580_2307





POP-UP-STRANDMUSCHEL / POP-UP BEACH SHELTER / TENTE DE PLAGE POP-UP

(DE) (AT) (CH)

POP-UP-STRANDMUSCHEL

Bedienungs- und Sicherheitshinweise

(GB) (IE)

POP-UP BEACH SHELTER

Operation and safety notes

(FR) (BE)

TENTE DE PLAGE POP-UP

Instructions d'utilisation et consignes de sécurité

(NL) (BE)

POP-UP STRANDTENTJE

Bedienings- en veiligheidsinstructies

(PL)

NAMIOT PLAŻOWY POP-UP

Wskazówki dotyczące obsługi i bezpieczeństwa

(CZ)

SAMOROZKLÁDACÍ PLÁŽOVÝ STAN

Pokyny pro obsluhu a bezpečnostní pokyny

(SK)

PLÁŽOVÝ STAN

Pokyny pre obsluhu a bezpečnostné pokyny

(ES)

PARAVIENTO AUTODESPLEGABLE DE PLAYA

Instrucciones de utilización y de seguridad

(DK)

POP-UP-STRANDELT

Brugs- og sikkerhedsanvisninger

(IT)

TENDA DA SPIAGGIA POP-UP

Indicazioni per l'uso e per la sicurezza

(HU)

POP-UP STRANDSÁTOR

Kezelési és biztonsági utalások

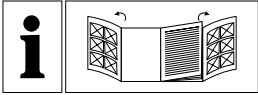

DE/AT/CH	Bedienungs- und Sicherheitshinweise	Seite	5
GB/IE	Operation and safety notes	Page	8
FR/BE	Instructions d'utilisation et consignes de sécurité	Page	11
NL/BE	Bedienings- en veiligheidsinstructies	Pagina	15
PL	Wskazówki dotyczące obsługi i bezpieczeństwa	Strona	18
CZ	Pokyny pro obsluhu a bezpečnostní pokyny	Strana	21
SK	Pokyny pre obsluhu a bezpečnostné pokyny	Strana	24
ES	Instrucciones de utilización y de seguridad	Página	27
DK	Brugs- og sikkerhedsanvisninger	Side	30
IT	Indicazioni per l'uso e per la sicurezza	Pagina	33
HU	Kezelési és biztonsági utalások	Oldal	36

HG11013A

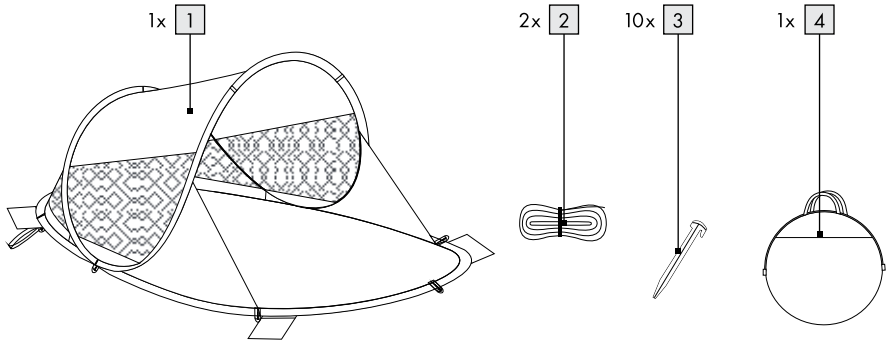

A

HG11013A

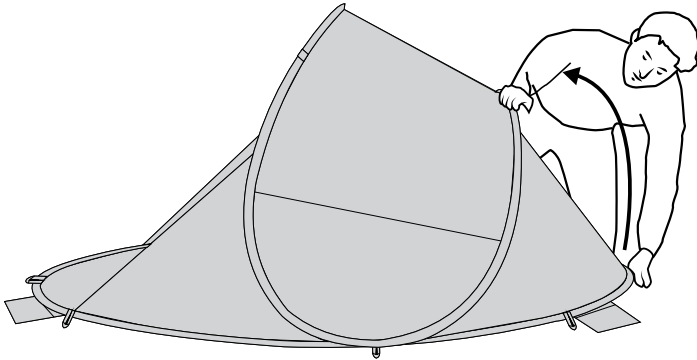

B

HG11013A

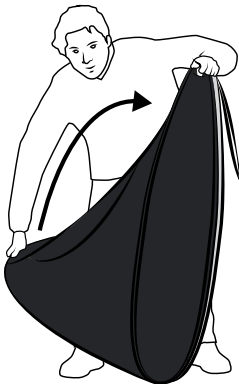

C

HG11013A

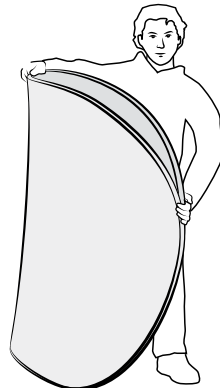

D

HG11013A

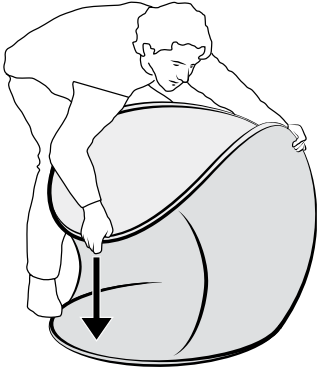
**E**

HG11013A

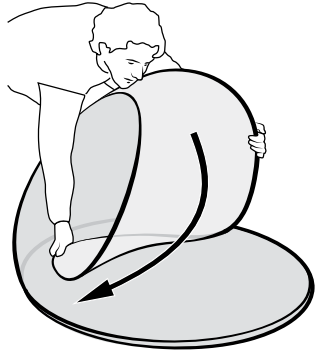
**F**

HG11013A

**G**

HG11013A

**H**

HG11013A

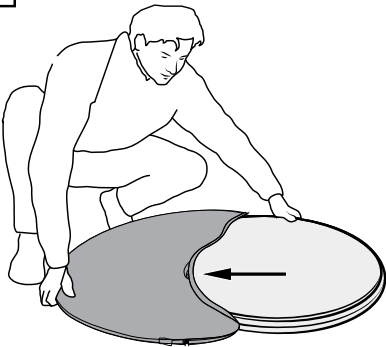
**I**

HG11013A

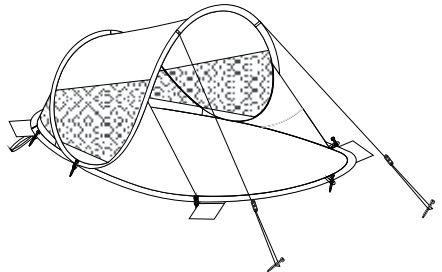

HG11013B

1x 1

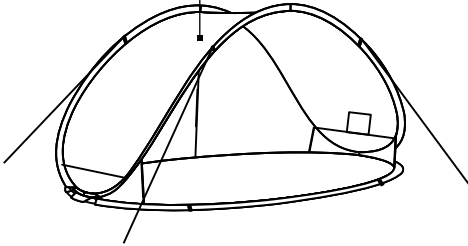

4x 2



8x 3



1x 4

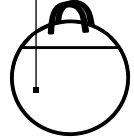

A

HG11013B

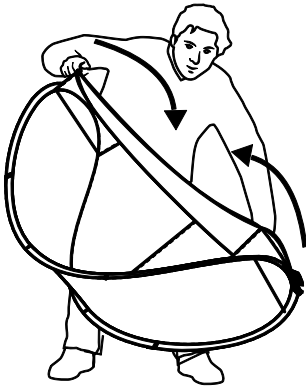

B

HG11013B

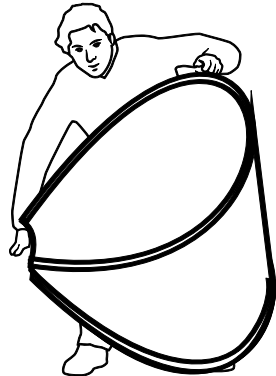

C

HG11013B

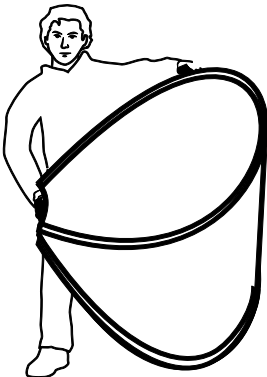

D

HG11013B

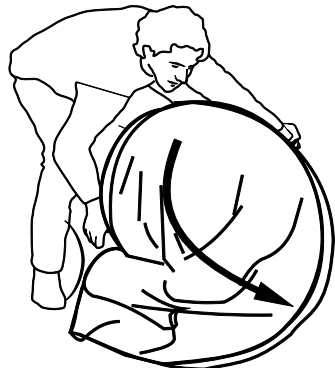

E

HG11013B

**F**

HG11013B

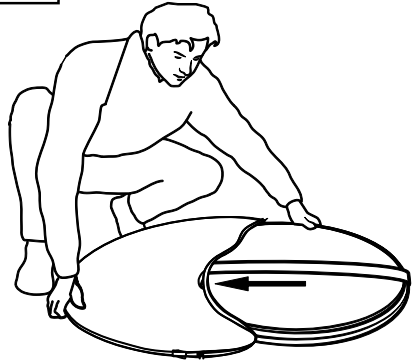
**G**

HG11013B

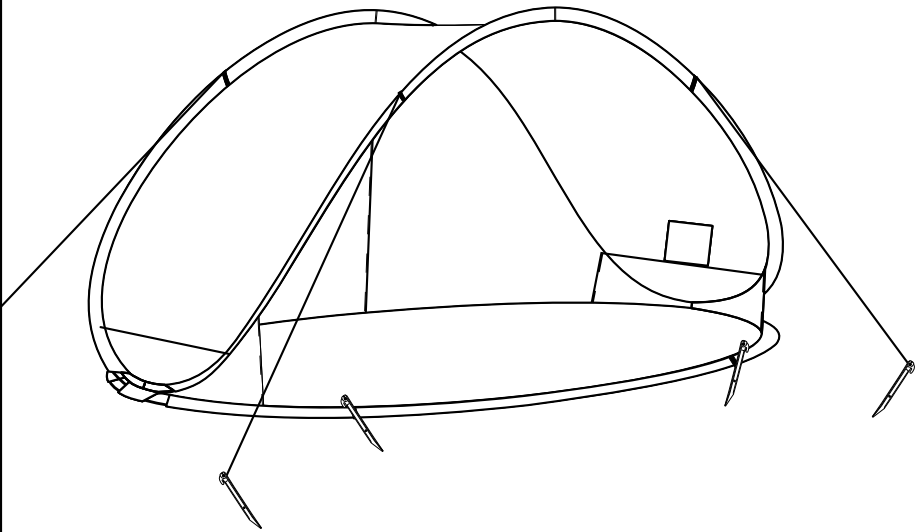

Legende der verwendeten Piktogramme



Sicherheitshinweise
Handlungsanweisungen





Sicherheitshinweise

BEWAHREN SIE DIESE ANLEITUNG GUT AUF. HÄNDIGEN SIE ALLE UNTERLAGEN BEI WEITERGABE DES PRODUKTS AN DRITTE EBENFALLS MIT AUS.

VORSICHT! VERLETZUNGSGEFAHR!

Stellen Sie sicher, dass alle Teile unbeschädigt und sachgerecht montiert sind. Bei unsachgemäßer Montage besteht Verletzungsgefahr. Beschädigte Teile können die Sicherheit und Funktion beeinflussen.

 **VORSICHT!** Lassen Sie Kinder nicht unbeaufsichtigt! Das Produkt ist kein Kletter- oder Spielgerät! Stellen Sie sicher, dass Personen, insbesondere Kinder nicht auf das Produkt klettern bzw. sich nicht am Produkt anlehnen. Das Produkt könnte aus dem Gleichgewicht kommen und umkippen. Verletzungen und/oder Beschädigungen können die Folgen sein.

 **VORSICHT! VERLETZUNGSGEFAHR!** Montieren und demontieren Sie das Produkt keinesfalls bei starkem Wind.

- Wählen Sie einen möglichst festen, ebenerdigen Untergrund als Standplatz.
- Sandige Oberflächen reduzieren die Stabilität. Achten Sie auf einen Untergrund, der festen Halt für die Heringe bietet.
- Schlagen Sie die Heringe nie mit Gewalt in den Boden! Ggf. Abspannungen mit Hilfe einer Schlaufe verlängern und den Hering an einem anderen Ort platzieren.
- Kontrollieren Sie regelmäßig die Unversehrtheit aller Verbindungsstellen und überprüfen Sie Abspannungen und den festen Sitz der Heringe.
- Eine falsche Reihenfolge des Aufbaus könnte einen Schaden am Zelt hervorrufen. Eine Haftung jeglicher Art ist ausgeschlossen.
- Entfernen Sie keine eingenahten Etiketten, Typen oder Hinweisschilder.
- Machen Sie sich zudem mit den Brandschutzbestimmungen vor Ort vertraut.

POP-UP-STRANDMUSCHEL

● **Einleitung**

Wir beglückwünschen Sie zum Kauf Ihres neuen Produkts. Sie haben sich damit für ein hochwertiges Produkt entschieden. Machen Sie sich vor der ersten Inbetriebnahme mit dem Produkt vertraut. Lesen Sie hierzu aufmerksam die nachfolgende Bedienungsanleitung und die Sicherheitshinweise. Benutzen Sie das Produkt nur wie beschrieben und für die angegebenen Einsatzbereiche. Bewahren Sie diese Anleitung an einem sicheren Ort auf. Händigen Sie alle Unterlagen bei Weitergabe des Produktes an Dritte mit aus.

● **Bestimmungsgemäße Verwendung**

Dieses Produkt ist als Wind- und Sonnenschutz vorgesehen. Das Material der Strandmuschel ist auf Dauer nicht wasserdicht. Sie sollte daher nicht im Regen verwendet werden. Das Produkt ist nicht für den gewerblichen Einsatz bestimmt.

● **Teilebeschreibung**

- 1 Pop-up-Strandmuschel
- 2 Abspannleine
- 3 Hering
- 4 Tragetasche

⚠️ WARNUNG! Nicht als Campingzelt verwenden!

⚠️ WARNUNG! Kein offenes Feuer im Inneren oder in der Nähe der Strandmuschel benutzen!

⚠️ WARNUNG! Die Strandmuschel darf nicht komplett geschlossen werden, solange sich Personen im Inneren befinden!

Beachten Sie Wetter und Witterungseinflüsse

- Stellen Sie die Strandmuschel nicht zu straff auf, da sie sich sonst wechselnden Wetterbedingungen nicht anpassen und beschädigt werden kann.
- Reißverschlüsse sind Verschleißteile und fallen nicht unter die Garantiebedingungen.
- Verwenden Sie kein Insektenspray in oder auf der Strandmuschel.
- Kleine undichte Stellen an den Nähten können mit einem Nahtspray behoben werden, und für die Zelthaut kann ein Imprägnierspray verwendet werden.

● Montage

- Achten Sie darauf, dass das Produkt nur von einer fachkundigen Person montiert/demontiert wird.

● Produkt aufbauen

ACHTUNG: Bitte beachten Sie, dass das Gestänge unter Spannung steht und immer in die natürliche Form des Produkts springt. Achten Sie darauf, dass die Spannkraft keine Verletzungen verursacht. Werfen Sie das Produkt von sich in die Luft.

● Produkt zusammenfalten

- Greifen Sie die Mittelpunkte der oberen Schlaufen in einer Hand und ziehen Sie die Mittelpunkte der unteren Schlaufen hinzu. Starten Sie am hinteren Ende des Produkts, damit die Luft vorne durch den Eingang vollständig entweichen kann (siehe Abb. A–B).

- Halten Sie das Produkt hochkant und halten Sie alle 4 Schlaufen dabei in einer Hand (siehe Abb. C).
- Drücken Sie die Spitze des oberen Bogens in Richtung Boden und drehen Sie diese in Richtung Mitte. Drücken Sie die neuen Schlaufen mit einer Hand nach unten, während die andere Hand immer noch die 4 Schlaufen zusammenhält (siehe Abb. D–E (Modell HG11013A)/siehe Abb. D (Modell HG11013B)).
- Neue Schlaufen bilden sich, während Sie weiterhin nach unten drücken. Lösen Sie den Griff der Hand, die die 4 Schlaufen zusammenhält und schieben Sie alle Bögen ineinander (siehe Abb. F–G (Modell HG11013A)/siehe Abb. E (Modell HG11013B)).
- Sie können das Produkt nun in der Tragetasche 4 aufbewahren (siehe Abb. H (Modell HG11013A)/siehe Abb. F (Modell HG11013B)).

● Reinigung

⚠️ VORSICHT! Waschen Sie das Produkt niemals in einer Waschmaschine.

⚠️ VORSICHT! Benutzen Sie niemals Benzin, Lösungsmittel oder andere Reinigungsmittel. Andernfalls drohen Beschädigungen des Produkts.

In allen synthetischen Produkten kann es zu Kondensbildung kommen; lüften Sie also so häufig wie möglich, um den Effekt abzuschwächen.

- Verwenden Sie für die Reinigung und für die Flecken nur ein Reinigungsmittel, welches speziell für das Polyester-Produkt geeignet ist.
- Entfernen Sie Schmutz vom Produkt mit einem weichen Schwamm und klarem Wasser.
- Lassen Sie alle Teile gründlich trocknen, bevor Sie das Produkt wieder verpacken. Dies beugt Schimmel, Geruch und Verfärbungen vor.
- Sprühen Sie die Reißverschlüsse mit Silikonspray ein, wenn diese beim Öffnen oder Schließen haken.

● **Entsorgung**

Die Verpackung besteht aus umweltfreundlichen Materialien, die Sie über die örtlichen Recyclingstellen entsorgen können.

Möglichkeiten zur Entsorgung des ausgedienten Produkts erfahren Sie bei Ihrer Gemeinde- oder Stadtverwaltung.

Produkt:



Das Produkt inkl. Zubehör, die Anleitung und die Verpackungsmaterialien sind recyclebar und unterliegen einer erweiterten Herstellerverantwortung.

Entsorgen Sie diese getrennt, den abgebildeten Info-tri (Sortierinformation) folgend, für eine bessere Abfallbehandlung.

Das Triman-Logo gilt nur für Frankreich.

● **Garantie**

Das Produkt wurde nach strengen Qualitätsrichtlinien hergestellt und vor der Auslieferung sorgfältig geprüft. Im Falle von Material- oder Herstellungsfehlern haben Sie gegenüber dem Verkäufer des Produkts gesetzliche Rechte. Ihre gesetzlichen Rechte werden in keiner Weise durch unsere unten aufgeführte Garantie eingeschränkt.

Die Garantie für dieses Produkt beträgt 3 Jahre ab Kaufdatum. Die Garantiezeit beginnt mit dem Kaufdatum. Bewahren Sie den Originalkaufbeleg an einem sicheren Ort auf, da dieses Dokument als Nachweis des Kaufs erforderlich ist.

Alle Schäden oder Mängel, die bereits zum Zeitpunkt des Kaufs vorhanden sind, müssen unverzüglich nach dem Auspacken des Produkts gemeldet werden.

Sollte das Produkt innerhalb von 3 Jahren ab Kaufdatum einen Material- oder Herstellungsfehler aufweisen, werden wir es – nach unserer Wahl – kostenlos für Sie reparieren oder ersetzen.

Die Garantiezeit verlängert sich durch einen stattgegebenen Gewährleistungsanspruch nicht. Dies gilt auch für ersetzte und reparierte Teile.

Diese Garantie erlischt, wenn das Produkt beschädigt oder unsachgemäß verwendet oder gewartet wurde.

Die Garantie deckt Material- und Herstellungsfehler ab. Diese Garantie erstreckt sich weder auf Produktteile, die normalem Verschleiß unterliegen, und somit als Verschleißteile gelten (z. B. Batterien, Akkus, Schläuche, Farbpatronen), noch auf Schäden an zerbrechlichen Teilen, z. B. Schalter oder Teile aus Glas.

● **Abwicklung im Garantiefall**

Um eine schnelle Bearbeitung Ihres Anliegens zu gewährleisten, folgen Sie bitte den folgenden Hinweisen:

Bitte halten Sie für alle Anfragen den Kassenbon und die Artikelnummer (IAN 444580_2307) als Nachweis für den Kauf bereit.

Die Artikelnummer entnehmen Sie bitte dem Typenschild, einer Gravur, auf dem Titelblatt Ihrer Bedienungsanleitung (unten links) oder als Aufkleber auf der Rück- oder Unterseite des Produkts.

Sollten Funktionsfehler oder sonstige Mängel auftreten, kontaktieren Sie zunächst die nachfolgend benannte Serviceabteilung telefonisch oder per E-Mail.

Ein als defekt erfasstes Produkt können Sie dann unter Beifügung des Kaufbelegs (Kassenbon) und der Angabe, worin der Mangel besteht und wann er aufgetreten ist, für Sie portofrei an die Ihnen mitgeteilte Service-Anschrift übersenden.

● **Service**

Ⓛ DE **Service Deutschland**

Tel.: 0800 5435 111

E-Mail: owim@lidl.de

Ⓛ AT **Service Österreich**

Tel.: 0800 292726

E-Mail: owim@lidl.at

Ⓛ CH **Service Schweiz**

Tel.: 0800562153

E-Mail: owim@lidl.ch

List of pictograms used



Safety Information
Instruction for use

POP-UP BEACH SHELTER

● Introduction

We congratulate you on the purchase of your new product. You have chosen a high quality product. Familiarise yourself with the product before using it for the first time. In addition, please carefully refer to the operating instructions and the safety advice below. Only use the product as instructed and only for the indicated field of application. Keep these instructions in a safe place. If you pass the product on to anyone else, please ensure that you also pass on all the documentation with it.

● Proper Use

This product is intended for use as protection against the wind and sun. The material of the beach shelter is not watertight over a prolonged period. It should not therefore be used in the rain. The product is not intended for commercial use.

● Description of parts and features

- 1 Pop-Up Beach Shelter
- 2 Guy line
- 3 Peg
- 4 Carrying bag



Safety advice

**KEEP INSTRUCTIONS IN A SAFE PLACE.
SUBMIT ALL DOCUMENTS TO A THIRD PARTY
IF DISTRIBUTING THE PRODUCT.**

- ⚠ CAUTION! RISK OF INJURY!** Ensure that all parts are undamaged and have been assembled appropriately. Risk of injury exists if assembled incorrectly. Damaged parts can affect safety and function.
- ⚠ CAUTION!** Do not leave children unattended. The product is not a climbing frame or toy. Make sure that nobody climbs or leans on the product, particularly children. The product could become imbalanced and tip up. This may result in injury and/or damage.
- ⚠ CAUTION! RISK OF INJURY!** Never under any circumstances assemble the product in a strong wind.
 - Select a piece of land that is as flat and firm as possible to erect your beach shelter.
 - Sandy surfaces reduce the stability of the beach shelter. Please ensure that the surface provides a firm hold for the pegs.
 - Never knock the pegs into the ground with force! If necessary, the guy lines should only be extended with the help of a loop and the peg positioned in a different location.
 - The intactness of all connection points and the guy lines should be checked regularly, as should the firmness of the pegs in the ground.
 - If the beach shelter is erected in the wrong order, this may cause damage to the beach shelter. All liability is excluded in such cases.
 - It is not recommended to take away any sewn label.
 - Please familiarise yourself with the local fire protection regulations.

⚠ WARNING! Do not use as a camping tent!

⚠ WARNING! Do not have an open fire inside or in the proximity of the beach shelter!

⚠ WARNING! The beach shelter may not be completely shut while there are people inside!

Take note of the effects of the weather and climate

- Please ensure that the beach shelter is not too taut when it is erected, as otherwise it will not be able to adapt to changing weather conditions and may be damaged.
- Zips are wearing parts and do not fall under the guarantee conditions.
- Do not use any insect spray in or on the beach shelter.
- Small leaks on the seams can be repaired with a seam spray and impregnation spray can be used for the beach shelter skin.

● Assembly

- Please ensure that the product is only assembled/disassembled by a competent person.

● Erecting the product

ATTENTION: Please note that the poles are under tension and snap into the natural shape of the product. Taking care that the release of tension does not cause any injury. Throw the product away from you into the air.

● Folding the product

- Grab all the loops together in one of your hands. Start at the rear end in order to allow the air escape completely through the front entrance (see fig. A-B).
- Keep the four loops gathered in one hand and put the product into an upwards position (see fig. C).

- Press the tip of the upper loop towards the ground and move it towards the middle. Keep pressing downwards the new loops with one hand while the other hand keeps holding the other four loops together (see fig. D-E (model HG11013A)/see fig. D (model HG11013B)).
- Loosen the grip of the hand that holds the 4 loops and fold all loops into each other (see fig. F-G (model HG11013A)/see fig. E (model HG11013B)).
- You can now store the product in its carrying bag 4 (see fig. H (model HG11013A)/see fig. F (model HG11013B)).

● Cleaning

⚠ CAUTION! Never wash the product in a washing machine.

⚠ CAUTION! Never use petrol, solvent or other cleaning agents. Otherwise there is a danger of damage to the product.

Condensation can form in all synthetic products; you should therefore air the tent as frequently as possible in order to counteract this.

- For cleaning the product and removing any stains you should only use a cleaning agent that is specifically intended for cleaning polyester products.
- Remove any dirt from the product with a soft sponge and clean water.
- Please allow all parts to dry thoroughly before you repack the product. This will prevent the formation of mould, bad odours and discolouration.
- If the zipper sticks when being opened or closed, spray it with silicone spray.

● **Disposal**

The packaging is made entirely of recyclable materials, which you may dispose of at local recycling facilities.

Contact your local refuse disposal authority for more details of how to dispose of your worn-out product.

Product:



The product incl. accessories and packaging materials are recyclable and are subject to extended producer responsibility.

Dispose them separately, following the illustrated Info-tri (sorting information), for better waste treatment.

The Triman logo is valid in France only.

● **Warranty**

The product has been manufactured to strict quality guidelines and meticulously examined before delivery. In the event of material or manufacturing defects you have legal rights against the retailer of this product. Your legal rights are not limited in any way by our warranty detailed below.

The warranty for this product is 3 years from the date of purchase. The warranty period begins on the date of purchase. Keep the original sales receipt in a safe location as this document is required as proof of purchase.

Any damage or defects already present at the time of purchase must be reported without delay after unpacking the product.

Should the product show any fault in materials or manufacture within 3 years from the date of purchase, we will repair or replace it – at our choice – free of charge to you. The warranty period is not extended as a result of a claim being granted. This also applies to replaced and repaired parts.

This warranty becomes void if the product has been damaged, or used or maintained improperly.

The warranty covers material or manufacturing defects. This warranty does not cover product parts subject to normal wear and tear, thus considered consumables (e.g. batteries, rechargeable batteries, tubes, cartridges), nor damage to fragile parts, e.g. switches or glass parts.

● **Warranty claim procedure**

To ensure quick processing of your case, please observe the following instructions:

Please have the till receipt and the item number (IAN 444580_2307) available as proof of purchase.

You will find the item number on the rating plate, an engraving, on the front page of the instructions for use (bottom left), or as a sticker on the rear or bottom of the product.

If functional or other defects occur, please contact the service department listed either by telephone or by e-mail.

You can return a defective product to us free of charge to the service address that will be provided to you. Ensure that you enclose the proof of purchase (till receipt) and information about what the defect is and when it occurred.

● **Service**

GB **Service Great Britain**

Tel.: 08000569216

E-Mail: owim@lidl.co.uk

IE **Service Ireland**

Tel.: 1800 200736

E-Mail: owim@lidl.ie

Liste des pictogrammes utilisés



Informations de sécurité
Consignes d'utilisation



Consignes de sécurité

CONSERVEZ CE MODE D'EMPLOI DANS UN ENDROIT SÛR. TRANSMETTEZ TOUS LES DOCUMENTS AU TIERS AUQUEL VOUS DONNEZ LE PRODUIT.

⚠ MISE EN GARDE ! RISQUE DE

BLESSURE ! Assurez-vous que toutes les pièces sont intactes et qu'elles ont été assemblées correctement. Un risque de blessure existe en cas d'assemblage incorrect. Les pièces endommagées peuvent avoir un effet sur la sécurité et le fonctionnement.

⚠ ATTENTION ! Ne laissez pas les enfants sans surveillance. Ce produit n'est pas une structure pour l'escalade ou un jouet. Veillez à ce que personne ne grimpe ou ne s'appuie sur le produit, en particulier les enfants. Le produit pourrait se déséquilibrer et se renverser. Ceci peut entraîner des blessures et/ou des dommages.

⚠ ATTENTION ! RISQUE DE BLESSURE !

- N'assemblez jamais le produit dans des conditions de vent fort.
- Choisissez un terrain aussi plat et ferme que possible pour ériger la tente de plage.
 - Le sable réduit la stabilité de la tente. Veillez à ce que les piquets puissent être enfoncés fermement dans le sol.
 - N'enfoncez jamais les piquets dans le sol en forçant ! Le cas échéant, les cordons d'attache peuvent uniquement être tendus à l'aide d'un arceau et le piquet peut être positionné à un autre endroit.
 - Les points de raccord et les cordons d'attache doivent régulièrement être vérifiés, ainsi que la fermeture des piquets dans le sol.
 - Si la tente de plage est montée sans respecter les consignes, elle risque de s'endommager. Toute responsabilité est exclue dans un tel cas.
 - Il n'est pas recommandé de retirer les étiquettes cousues.
 - Veuillez vous familiariser avec la réglementation locale relative à la protection contre les incendies.

● Introduction

Nous vous félicitons pour l'achat de votre nouveau produit. Vous avez opté pour un produit de grande qualité. Avant la première mise en service, vous devez vous familiariser avec toutes les fonctions du produit. Veuillez lire attentivement le mode d'emploi ci-dessous et les consignes de sécurité. N'utilisez le produit que pour l'usage décrit et les domaines d'application cités. Conserver ces instructions dans un lieu sûr. Si vous donnez le produit à des tiers, remettez-leur également la totalité des documents.

● Utilisation correcte

Ce produit est prévu pour être utilisé comme protection contre le vent et le soleil. Le matériau de la tente de place n'est pas étanche sur une période prolongée. La tente ne doit donc pas être utilisée sous la pluie. Le produit n'est pas destiné à un usage commercial.

● Description des pièces et caractéristiques

- 1 Tente de plage pop-up
- 2 Cordon d'attache
- 3 Piquet
- 4 Sac de transport

⚠️ AVERTISSEMENT ! N'utilisez pas le produit comme tente de camping !

⚠️ AVERTISSEMENT ! N'allumez pas un feu à l'intérieur de la tente de plage ou à proximité de celle-ci !

⚠️ AVERTISSEMENT ! Ne fermez pas entièrement la tente de plage lorsque des personnes se trouvent à l'intérieur !

Remarque sur les effets de la météo et du climat

- Veillez à ce que la tente de plage ne soit pas trop tendue lorsqu'elle est montée, sinon elle ne pourra pas s'adapter à des conditions météo changeantes et risque de s'endommager.
- Les fermetures à zip sont des pièces d'usure et ne sont pas couvertes par les conditions de garantie.
- N'utilisez pas de bombe insecticide à l'intérieur de la tente de plage ou sur celle-ci.
- Les petits trous au niveau des coutures peuvent être réparés à l'aide d'une colle aérosol pour tissus et une bombe d'imperméabilisant peut être utilisée sur le tissu de la tente.

● **Assemblage**

- Assurez-vous que le produit est uniquement monté/démonté par une personne compétente.

● **Montage du produit**

ATTENTION : Veuillez noter que les arceaux sont sous tension et prennent la forme du produit tout seuls. Attention à ce que le mouvement brusque des arceaux n'entraîne pas de blessures. Lancez le produit en l'air à une certaine distance.

● **Pliage du produit**

- Rassemblez tous les arceaux dans l'une de vos mains. Commencez par l'arrière pour permettre à l'air de s'échapper entièrement à travers l'ouverture avant (voir schémas A-B).

- Gardez les quatre arceaux dans une main et mettez le produit à la verticale (voir schéma C).
- Poussez l'extrémité de l'arceau supérieur vers le sol et déplacez-le vers le milieu. Continuez à appuyer les nouveaux arceaux vers le bas à une main tandis que l'autre main maintient toujours les quatre autres arceaux ensemble (voir schémas D-E (modèle HG11013A)/voir schéma D (modèle HG11013B)).
- Relâchez la main qui tient les 4 arceaux et pliez tous les arceaux les uns dans les autres (voir schémas F-G (modèle HG11013A)/voir schéma E (modèle HG11013B)).
- Vous pouvez désormais ranger le produit dans son sac 4 (voir schéma H (modèle HG11013A)/voir schéma F (modèle HG11013B)).

● **Nettoyage**

⚠️ MISE EN GARDE ! Ne lavez jamais le produit dans une machine à laver.

⚠️ ATTENTION ! N'utilisez jamais d'essence, de solvant ou d'autres produits de nettoyage. Sinon, vous risquez d'endommager le produit.

De la condensation peut se former sur les produits synthétiques, vous devez donc aérer la tente aussi souvent que possible pour éviter que cela ne se produise.

- Pour nettoyer le produit et en éliminer les taches, utilisez uniquement un produit de nettoyage spécialement prévu pour le nettoyage du polyester.
- Retirez la saleté du produit à l'aide d'une éponge douce et d'eau propre.
- Laissez toutes les parties du produit bien sécher avant de le ranger. Ceci évitera la prolifération de moisissures, de mauvaises odeurs et la décoloration du produit.
- Si la fermeture à zip est difficile à ouvrir ou fermer, pulvérisez du lubrifiant silicone dessus.

● **Mise au rebut**

L'emballage se compose de matières recyclables pouvant être mises au rebut dans les déchetteries locales.

Votre mairie ou votre municipalité vous renseigneront sur les possibilités de mise au rebut des produits usagés.

Produit:



Le produit ainsi que les accessoires et les matériaux d'emballage sont recyclables et relèvent de la responsabilité élargie du producteur.

Éliminez-les séparément, en suivant l'Info-tri illustrée, dans l'intérêt d'un meilleur traitement des déchets.

Le logo Triman n'est valable qu'en France.

● **Garantie**

Article L217-16 du Code de la consommation

Lorsque l'acheteur demande au vendeur, pendant le cours de la garantie commerciale qui lui a été consentie lors de l'acquisition ou de la réparation d'un bien meuble, une remise en état couverte par la garantie, toute période d'immobilisation d'au moins sept jours vient s'ajouter à la durée de la garantie qui restait à courir. Cette période court à compter de la demande d'intervention de l'acheteur ou de la mise à disposition pour réparation du bien en cause, si cette mise à disposition est postérieure à la demande d'intervention.

Indépendamment de la garantie commerciale souscrite, le vendeur reste tenu des défauts de conformité du bien et des vices rédhibitoires dans les conditions prévues aux articles L217-4 à L217-13 du Code de la consommation et aux articles 1641 à 1648 et 2232 du Code Civil.

Article L217-4 du Code de la consommation

Le vendeur livre un bien conforme au contrat et répond des défauts de conformité existant lors de la délivrance.

Il répond également des défauts de conformité résultant de l'emballage, des instructions de montage ou de l'installation lorsque celle-ci a été mise à sa charge par le contrat ou a été réalisée sous sa responsabilité.

Article L217-5 du Code de la consommation

Le bien est conforme au contrat :

- 1° S'il est propre à l'usage habituellement attendu d'un bien semblable et, le cas échéant :
 - s'il correspond à la description donnée par le vendeur et possède les qualités que celui-ci a présentées à l'acheteur sous forme d'échantillon ou de modèle ;
 - s'il présente les qualités qu'un acheteur peut légitimement attendre eu égard aux déclarations publiques faites par le vendeur, par le producteur ou par son représentant, notamment dans la publicité ou l'étiquetage ;
- 2° Ou s'il présente les caractéristiques définies d'un commun accord par les parties ou être propre à tout usage spécial recherché par l'acheteur, porté à la connaissance du vendeur et que ce dernier a accepté.

Article L217-12 du Code de la consommation

L'action résultant du défaut de conformité se prescrit par deux ans à compter de la délivrance du bien.

Article 1641 du Code civil

Le vendeur est tenu de la garantie à raison des défauts cachés de la chose vendue qui la rendent impropre à l'usage auquel on la destine, ou qui diminuent tellement cet usage que l'acheteur ne l'aurait pas acquise, ou n'en aurait donné qu'un moindre prix, s'il les avait connus.

Article 1648 1er alinéa du Code civil

L'action résultant des vices rédhibitoires doit être intentée par l'acquéreur dans un délai de deux ans à compter de la découverte du vice.

Les pièces détachées indispensables à l'utilisation du produit sont disponibles pendant la durée de la garantie du produit.

Le produit a été fabriqué selon des critères de qualité stricts, et contrôlé consciencieusement avant sa livraison. En cas de défaut de matériau ou de fabrication, vous avez des droits légaux vis-à-vis du vendeur du produit. Vos droits légaux ne sont en aucun cas limités par notre garantie mentionnée ci-dessous.

La garantie de ce produit est de 3 ans à partir de la date d'achat. La période de garantie commence à la date d'achat. Conservez l'original de la preuve d'achat dans un endroit sûr car ce document est nécessaire pour prouver l'achat. Tout dommage ou défaut déjà présent au moment de l'achat doit être signalé immédiatement après le déballage du produit.

Si le produit présente un défaut de matériau ou de fabrication dans les 3 ans qui suivent la date d'achat, nous le réparerons ou le remplacerons - à notre choix - gratuitement pour vous. La période de garantie n'est pas prolongée par une demande de garantie acceptée. Cette mesure s'applique également pour les pièces remplacées et réparées. Cette garantie est annulée si le produit a été endommagé ou utilisé ou entretenu de manière incorrecte.

La garantie couvre les défauts de matériels et de fabrication. Cette garantie ne couvre pas les pièces du produit soumises à une usure normale, et qui sont donc considérées comme des pièces d'usure (par exemple les piles, les piles rechargeables, tuyaux, les cartouches d'encre), ni les dommages aux pièces fragiles, par exemple les interrupteurs ou les pièces en verre

● Faire valoir sa garantie

Pour garantir la rapidité d'exécution de la procédure de garantie, veuillez respecter les indications suivantes :

Veuillez conserver le ticket de caisse et la référence du produit (IAN 444580_2307) à titre de preuve d'achat pour toute demande.

Le numéro de référence de l'article est indiqué sur la plaque d'identification, gravé sur la page de titre de votre manuel (en bas à gauche) ou sur un autocollant apposé sur la face arrière ou inférieure du produit.

En cas de dysfonctionnement du produit, ou de tout autre défaut, contactez en premier lieu le service après-vente par téléphone ou par e-mail aux coordonnées indiquées ci-dessous.

Vous pouvez alors envoyer franco de port tout produit considéré comme défectueux au service clientèle indiqué, accompagné de la preuve d'achat (ticket de caisse) et d'une description écrite du défaut avec mention de sa date d'apparition.

● Service après-vente

(FR) Service après-vente France

Tél.: 0800904879

E-Mail: owim@lidl.fr

(BE) Service après-vente Belgique

Tél.: 080071011

Tél.: 80023970 (Luxembourg)

E-Mail: owim@lidl.be

Lijst van gebruikte pictogrammen



Veiligheidsinformatie
Gebruiksaanwijzing

POP-UP STRANDTENTJE

● Inleiding

Hartelijk gefeliciteerd met de aankoop van uw nieuwe product. U hebt voor een hoogwaardig product gekozen. Maak u voor de eerste ingebruikname vertrouwd met het product. Lees hiervoor aandachtig de volgende gebruiksaanwijzing en de veiligheidsvoorschriften. Gebruik het product alleen zoals beschreven en voor de aangegeven toepassingsgebieden. Bewaar deze gebruiksaanwijzing op een veilige plek. Geef, wanneer u het product doorgeeft aan derden, ook alle documenten mee.

● Beoogd gebruik

Dit product is bestemd voor gebruik als bescherming tegen de wind en zon. Het materiaal van de strandtent is niet waterdicht over een langere periode. Het wordt aldus niet aanbevolen deze in de regen te gebruiken. Het product is niet bestemd voor commercieel gebruik.

● Beschrijving van de onderdelen en functies

- 1 Pop-up strandtentje
- 2 Scheerlijn
- 3 Haring
- 4 Draagtas



Veiligheidsadvies

BEWAAR DEZE GEBRUIKSAANWIJZING OP EEN VEILIGE PLAATS. ALS HET PRODUCT AAN EEN DERDE WORDT GEGEVEN, GEEF TEVENS ALLE DOCUMENTATIE MEE.

⚠️ VOORZICHTIG! RISICO OP LETSEL!

Controleer of alle onderdelen onbeschadigd zijn en op de juiste wijze zijn gemonteerd. Bij onjuiste montage bestaat verwondingsgevaar. Beschadigde onderdelen kunnen de veiligheid en werking beïnvloeden.

⚠️ VOORZICHTIG! Laat kinderen niet zonder toezicht achter. Het product is geen klimrek of speelgoed. Zorg ervoor dat niemand op het product klimt of leunt, vooral kinderen niet. Het product kan uit balans raken en omvallen. Dit kan leiden tot letsel en/of schade.

⚠️ VOORZICHTIG! RISICO OP LETSEL! Zet het product nooit bij felle wind in elkaar.

- Kies een zo vlak en stevig mogelijk stuk grond om uw strandtent op te zetten.
- Een zanderige ondergrond verlaagt de stabiliteit van de strandtent. Kies voor een ondergrond die de haringen stevig vasthoudt.
- Sla de haringen nooit met geweld in de grond! Wanneer nodig, verleng de scheerlijnen met behulp van een lus en plaats de haring in een andere locatie.
- Controleer regelmatig of alle verbindingpunten en de scheerlijnen niet beschadigd zijn en of de haringen nog stevig in de grond vastzitten.
- De strandtent kan worden beschadigd wanneer deze in de verkeerde volgorde wordt opgezet. Alle aansprakelijkheid is in deze gevallen uitgesloten.
- Het verwijderen van ingenaaide labels wordt niet aanbevolen.
- Zorg ervoor dat u bekend bent met de voorschriften van de lokale brandweer.

⚠ WAARSCHUWING! Niet gebruiken als een campingtent!

⚠ WAARSCHUWING! Geen open vuur in of in de nabijheid van de strandtent gebruiken!

⚠ WAARSCHUWING! Sluit de strandtent niet volledig wanneer er zich personen in bevinden!

Houd rekening met de weers- en klimaatinvloeden

- Zet de strandtent niet te strak op, de strandtent zal zich niet aan de wijzigende weersomstandigheden kunnen aanpassen en kan beschadigd raken.
- Ritssluitingen zijn slijtageonderdelen en vallen niet onder de garantie.
- Gebruik geen insectenspray in of op de strandtent.
- Kleine lekkages bij de naden kunnen worden gerepareerd met een nadenspray. Voor de buitenkant van de strandtent kan een impregneerspray worden gebruikt.

● Montage

- Het product mag alleen worden gemonteerd/gedemonteerd door een bekwame persoon.

● Het product opzetten

LET OP: De palen staan onder spanning en klikken in de natuurlijke vorm van het product vast. Vermijd dat het vrijgeven van de spanning verwondingen veroorzaakt. Gooi het product weg van u in de lucht.

● Het product opvouwen

- Neem alle lussen samen in één hand vast. Start aan de achterkant van het product zodat de lucht volledig via de ingang kan ontsnappen (zie fig. A-B).
- Houd de vier lussen samen in één hand en plaats het product in een opwaartse positie (zie fig. C).

- Duw de bovenkant van de bovenste lus richting de grond en breng deze naar het midden. Blijf de nieuwe lussen met één hand omlaag duwen terwijl uw andere hand de vier andere lussen samenhoudt (zie fig. D-E (model HG11013A)/zie fig. D (model HG11013B)).
- Laat de 4 lussen los en vouw alle lussen in elkaar (zie fig. F-G (model HG11013A)/zie fig. E (model HG11013B)).
- U kunt het product in de draagtas 4 opbergen (zie fig. H (model HG11013A)/zie fig. F (model HG11013B)).

● Reiniging

⚠ VOORZICHTIG! Was het product nooit in een wasmachine.

⚠ VOORZICHTIG! Gebruik nooit benzine, oplosmiddelen of reinigingsmiddelen. Deze kunnen het product beschadigen.

Condensatie kan in alle synthetische producten optreden, lucht de tent aldus zo vaak mogelijk om dit te vermijden.

- Om het product te reinigen en vlekken te verwijderen, gebruik alleen een reinigingsmiddel dat speciaal voor het reinigen van producten van polyester is bestemd.
- Verwijder vuil van het product met een zachte spons en schoon water.
- Laat alle onderdelen volledig drogen voordat het product wordt opgeborgen. Dit voorkomt de vorming van schimmel, slechte geurtjes en verkleuring.
- Als de ritssluiting bij het openen of sluiten vast komt te zitten, gebruik siliconenspray.

● Afvoer

De verpakking bestaat uit milieuvriendelijke grondstoffen die u via de plaatselijke recyclingcontainers kunt afvoeren. Informatie over de mogelijkheden om het uitgediende product na gebruik te verwijderen, verstrekt uw gemeentelijke overheid.

Product:



Het product, waaronder het toebehoren, en de verpakkingsmaterialen kunnen worden gerecycled en zijn onderhevig aan een uitgebreide verantwoordelijkheid van de fabrikant.

Gooi ze apart weg, overeenkomstig de aangegeven Info-tri (informatie over afvalscheiding), voor een beter afvalbeheer. Het Triman-logo geldt alleen voor Frankrijk.

● Garantie

Het product werd volgens strenge kwaliteitsrichtlijnen gemaakt en voor de uitlevering zorgvuldig gecontroleerd. In geval van materiaal- of fabricagefouten hebt u tegenover de verkoper van het product wettelijke rechten. Uw wettelijke rechten worden op geen enkele manier door onze hieronder vermelde garantie beperkt.

De garantie voor dit product bedraagt 3 jaar vanaf aankoopdatum. De garantieperiode gaat in op de datum van aankoop. Bewaar het originele bewijs van aankoop op een veilige plek aangezien dit document nodig is als bewijs.

Alle beschadigingen of gebreken die reeds op het moment van aankoop aanwezig zijn, moeten meteen na het uitpakken van het product worden gemeld.

Mocht het product binnen 3 jaar na aankoopdatum een materiaal- of fabricagefout vertonen, zullen wij het – naar onze keuze – gratis voor u repareren of vervangen. De garantieperiode wordt door een plaatsgevonden garantiEVERLENING niet verlengd. Dit geldt ook voor vervangen en gerepareerde onderdelen.

Deze garantie vervalt als het product werd beschadigd of onjuist is gebruikt of onderhouden.

De garantie dekt materiaal- en fabricagefouten af. Deze garantie dekt geen productonderdelen die aan normale slijtage onderhevig zijn en daarom als verbruiksartikelen worden beschouwd (bv. batterijen, oplaadbare batterijen, slangen, inktpatronen), noch dekt zij schade aan breekbare onderdelen, bv. schakelaars of onderdelen die van glas zijn gemaakt.

● Afwikkeling in geval van garantie

Om een snelle afhandeling van uw reclamatie te waarborgen dient u de volgende instructies in acht te nemen:

Houd bij alle vragen alstublieft de kassabon en het artikelnummer (IAN 444580_2307) als bewijs van aankoop bij de hand.

Het artikelnummer vindt u op de typeplaat, ingegraveerd, op het titelblad van uw handleiding (linksomder) of als sticker op de achter- of onderzijde.

Wanneer er storingen in de werking of andere gebreken optreden, dient u eerst telefonisch of per e-mail contact met de onderstaande serviceafdeling op te nemen.

Een als defect geregistreerd product kunt u dan samen met uw aankoopbewijs (kassabon) en vermelding van de concrete schade alsmede het tijdstip van optreden voor u franco aan het u meegedeelde servicepunt verzenden.

● Service

Service Nederland

Tel.: 08000225537

E-Mail: owim@lidl.nl

Service België

Tel.: 080071011

Tel.: 80023970 (Luxemburg)

E-Mail: owim@lidl.be

Lista używanych piktogramów



Informacje dotyczące bezpieczeństwa
Instrukcja użytkowania

NAMIOT PLAŻOWY POP-UP

● Wstęp

Gratulujemy Państwu zakupu nowego produktu. Zdecydowali się Państwo na zakup produktu najwyższej jakości. Przed uruchomieniem urządzenia po raz pierwszy zapoznaj się z nim. W tym celu przeczytaj uważnie poniższą instrukcję obsługi oraz wskazówki dotyczące bezpieczeństwa. Produkt należy użytkować w sposób tu opisany i zgodnie z określonym zakresem zastosowania. Należy przechowywać tę instrukcję w bezpiecznym miejscu. Przekazując produkt innej osobie, należy również przekazać wszystkie dokumenty.

● Właściwe użytkowanie

Ten produkt jest przeznaczony do używania jako ochrona przed wiatrem i słońcem. Materiał, z którego wykonany jest namiot plażowy nie jest długootrwanie wodoszczelny. Dlatego też produktu nie należy używać w deszczu. Produkt nie jest przeznaczony do użytku komercyjnego.

● Opis elementów i akcesoriów

- 1 Namiot plażowy pop-up
- 2 Linka odciągowa
- 3 Szpilka
- 4 Torba transportowa



Zalecenia dotyczące bezpieczeństwa

NINIEJSZĄ INSTRUKCJĘ NALEŻY PRZECHOWYWAĆ W BEZPIECZNYM MIEJSCU. W PRZYPADKU DYSTRYBUCJI PRODUKTU, WSZYSTKIE DOKUMENTY NALEŻY PRZEKAZAĆ STRONIE TRZECIEJ.

⚠ OSTROŻNIE! RYZYKO URAZÓW!

Prosimy upewnić się, że wszystkie części są nieuszkodzone i że zostały odpowiednio zamontowane. W przypadku nieprawidłowego montażu istnieje ryzyko obrażeń. Uszkodzone części mogą mieć wpływ na bezpieczeństwo i działanie.

⚠ OSTROŻNIE! Nie należy zostawiać dzieci bez nadzoru. Produkt nie jest zabawką ani drabinką do wspinania się. Należy pilnować, aby nikt nie wspiął się na produkt ani się o niego nie opierał, zwłaszcza dzieci. Produkt mógłby stracić równowagę i mógłby się przewrócić. Mogłoby to doprowadzić do urazów i/lub uszkodzeń.

⚠ OSTROŻNIE! RYZYKO URAZÓW!

Nigdy i pod żadnym pozorem nie należy składać produktu przy silnym wietrze.

- Do rozłożenia namiotu plażowego należy wybrać miejsce możliwie płaskie i twarde.
- Piaszczyste powierzchnie zmniejszają stabilność namiotu. Należy zwrócić uwagę, aby powierzchnia zapewniała pewne mocowanie szpilek.
- Nigdy nie należy wbijać szpilek w ziemię na siłę! W razie potrzeby linki odciągowe należy wydłużyć wyłęcznie za pomocą pętli, a szpilki należy wbić w innym miejscu.
- Należy regularnie sprawdzać nieuszkodzenie wszystkich połączeń i linek odciągowych, a także stabilność szpilek w podłożu.
- Rozstawienie namiotu plażowego w niewłaściwej kolejności może doprowadzić do jego uszkodzenia. W takich sytuacjach wyklucza się jakkolwiek odpowiedzialność.
- Nie zaleca się usuwania wszytych etykiet.
- Prosimy zapoznać się z lokalnymi przepisami przeciwpożarowymi.

⚠ OSTRZEŻENIE! Nie używać jako namiotu kempingowego!

⚠ OSTRZEŻENIE! Wewnątrz lub w pobliżu namiotu plażowego nie wolno używać otwartego ognia!

⚠ OSTRZEŻENIE! Jeśli w środku znajdują się ludzie, namiotu plażowego nie da się całkowicie zamknąć!

Prosimy brać pod uwagę wpływ pogody i klimatu.

- Prosimy dopilnować, aby po rozłożeniu namiot plażowy nie był zbyt napięty, ponieważ inaczej nie będzie on w stanie dostosowywać się do zmieniających się warunków pogodowych i może zostać uszkodzony.
- Zamki błyskawiczne są częściami eksploatacyjnymi (zużywającymi się) i nie są objęte gwarancją.
- Na namiocie plażowym lub w nim nie należy stosować jakichkolwiek sprayów przeciw owadom.
- Niewielkie nieszczelności na szwach można usunąć za pomocą sprayu do szwów, natomiast do impregnacji powłoki namiotu plażowego można użyć sprayu impregacyjnego.

● Montaż

- Prosimy upewnić się, że produkt jest montowany/demontowany wyłącznie przez osobę kompetentną.

● Rozkładanie produktu

UWAGA: Prosimy pamiętać, że stelaż jest naprężony i rozkłada się do naturalnego kształtu produktu. Należy uważać, aby wyzwolone naprężenie nie spowodowało obrażeń. Produkt należy wyrzucić w powietrze z dala od siebie.

● Składanie produktu

- Chwycić jedną ręką wszystkie pętle. Rozpocząć od tylnego końca, aby powietrze w namiocie mogło się całkowicie wydostać przez wejście z przodu (patrz rys. A-B).

- Przytrzymać cztery pętle w jednej ręce i ustawić produkt w pozycji do góry (patrz rys. C).
- Czubek górnej pętli docisnąć do ziemi i przesunąć do środka. Jedną ręką dociskać nowe pętle w dół, podczas gdy druga ręka przytrzymuje pozostałe cztery pętle razem (patrz rys. D-E (model HG11013A)/ patrz rys. D (model HG11013B)).
- Poluzować uchwyt ręki trzymającej 4 pętle i złożyć wszystkie pętle jedna w drugą (patrz rys. F-G (model HG11013A)/patrz rys. E (model HG11013B)).
- Teraz produkt można schować do torby transportowej 4 (patrz rys. H (model HG11013A)/ patrz rys. F (model HG11013B)).

● Czyszczenie

⚠ OSTROŻNIE! Nigdy nie wolno prać produktu w pralce.

⚠ OSTROŻNIE! Nigdy nie należy używać benzyny, rozpuszczalników ani innych środków czyszczących. W przeciwnym razie istnieje ryzyko uszkodzenia produktu.

We wszystkich produktach syntetycznych może dojść do kondensacji pary wodnej i dlatego, aby temu zapobiec, namiot należy wietrzyć tak często, jak to tylko możliwe.

- Do czyszczenia produktu i usuwania z niego wszelkich plam należy używać wyłącznie środków czyszczących przeznaczonych specjalnie do czyszczenia produktów poliestrowych.
- Miękką gąbką i czystą wodą należy usunąć z produktu wszelkie zabrudzenia.
- Przed ponownym zapakowaniem produktu należy odczekać, aż wszystkie części dokładnie wyschną. Zapobiegnie to powstawaniu pleśni, nieprzyjemnych zapachów i przebarwień.
- Jeśli podczas otwierania lub zamykania zacina się zamek błyskawiczny, należy go spryskać sprayem silikonowym.

● **Utylizacja**

Opakowanie wykonane jest z materiałów przyjaznych dla środowiska, które można przekazać do utylizacji w lokalnym punkcie przetwarzania surowców wtórnych. Informacji na temat możliwości utylizacji wyeksploatowanego produktu udziela urząd gminy lub miasta.

Produkt:



Produkt, w tym akcesoria i materiały opakowaniowe, nadają się do recyklingu i podlegają rozszerzonej odpowiedzialności producenta.

Wyrzuć je osobno, zgodnie z ilustracją przedstawiającą informacje o sortowaniu, aby zapewnić lepszą utylizację odpadów. Logo Triman jest ważne tylko dla Francji.

● **Gwarancja**

Produkt został wyprodukowany zgodnie z surowymi wytycznymi dotyczącymi jakości i dokładnie przetestowane przed dostawą. W przypadku wad materiałowych lub produkcyjnych przysługują Państwu prawa ustawowe wobec sprzedawcy produktu. Państwa prawa ustawowe nie są w żaden sposób ograniczone przez naszą gwarancję przedstawioną poniżej.

Gwarancja na ten produkt wynosi 3 lata od daty zakupu. Okres gwarancji rozpoczyna się od daty zakupu. Proszę przechowywać oryginalny rachunek w bezpiecznym miejscu, ponieważ ten dokument jest wymagany jako dowód zakupu. Wszelkie uszkodzenia lub wady obecne już w momencie zakupu należy zgłosić niezwłocznie po rozpakowaniu produktu.

Jeżeli w ciągu 3 lat od daty zakupu produkt wykáže wady materiałowe lub produkcyjne, to – według naszego uznania – bezpłatnie go naprawimy lub wymienimy. Okres gwarancji nie ulega przedłużeniu o przyznane roszczenie gwarancyjne. Dotyczy to również wymienionych i naprawionych części.

Niniejsza gwarancja traci ważność, jeśli produkt został uszkodzony, był niewłaściwie użytkowany lub konserwowany.

Gwarancja obejmuje wady materiałowe i produkcyjne. Niniejsza gwarancja nie obejmuje części produktu, które podlegają normalnemu zużyciu i dlatego są uważane za części zużywalne (np. baterie, akumulatory, węże, wkłady atramentowe), ani nie obejmuje uszkodzeń części delikatnych, np. przełączników lub części wykonanych ze szkła.

Zgodnie z Kodeksem Cywilnym art. 581 §1 wraz z wymianą urządzenia lub ważnej części czas gwarancji rozpoczyna się na nowo.

● **Sposób postępowania w przypadku naprawy gwarancyjnej**

Aby zapewnić szybkie rozpatrzenie Państwa wniosku, prosimy stosować się do następujących wskazówek:

Przed skontaktowaniem się z działem serwisowym należy przygotować paragon i numer artykułu (IAN 444580_2307) jako dowód zakupu. Numery artykułów można znaleźć na tabliczce znamionowej, na grawerunku, na stronie tytułowej jego instrukcji (na dole po lewej stronie) lub jako naklejkę na stronie odwrotnej lub spodniej.

W razie wystąpienia błędów w działaniu lub innych wad, należy skontaktować się najpierw z wymienionym poniżej działem serwisowym telefonicznie lub pocztą elektroniczną.

Produkt uznany za uszkodzony można następnie z dołączeniem dowodu zakupu (paragonu) i podaniem, na czym polega wada i kiedy wystąpiła, przesłać bezpłatnie na podany Państwu adres serwisu.

● **Serwis**

PL Serwis Polska

Tel.: 008004911946

E-Mail: owim@lidl.pl

Seznam použitých piktogramů



Bezpečnostní informace
Návod k použití

SAMOROZKLÁDACÍ PLÁŽOVÝ STAN

● Úvod

Blahopřejeme Vám ke koupi nového výrobku. Rozhodli jste se pro kvalitní výrobek. Před prvním uvedením do provozu se seznamte s výrobkem. K tomu si pozorně přečtete následující návod k obsluze a bezpečnostní pokyny. Používejte výrobek jen popsáním způsobem a pouze pro uvedené oblasti použití. Uschovejte si tento návod na bezpečném místě. Všechny podklady vydejte při předání výrobku i třetí osobě.

● Správné použití

Tento výrobek je určen k použití jako ochrana proti větru a slunci. Materiál plážového přístřešku není dlouhodobě vodotěsný. Nepoužívejte jej proto v dešti. Tento výrobek není určen pro komerční použití.

● Popis částí a vlastností

- 1 Samorozkládací plážový stan
- 2 Kotevní lano
- 3 Kolík
- 4 Taška na přenášení



Bezpečnostní pokyny

USCHOVEJTE TENTO NÁVOD NA BEZPEČNÉM MÍSTĚ. V PŘÍPADĚ DISTRIBUCE VÝROBKU PŘEDEJTE TŘETÍ STRANĚ VŠECHNY DOKUMENTY.

⚠ UPOZORNĚNÍ! NEBEZPEČÍ ÚRAZU!

Ujistěte se, že všechny díly jsou nepoškozené a že byly správně smontovány. Při nesprávné montáži hrozí nebezpečí úrazu. Poškozené díly mohou ovlivnit bezpečnost a funkci.

⚠ UPOZORNĚNÍ! Nenechávejte děti bez dozoru. Výrobek není prolézačka ani hračka. Zajistěte, aby na výrobek nikdo nešplhal ani se o něj neopíral, zejména děti. Výrobek by mohl ztratit rovnováhu a převrátit se. Mohlo by to mít za následek úraz a/nebo poškození.

⚠ UPOZORNĚNÍ! NEBEZPEČÍ ÚRAZU!

Výrobek v žádném případě nesestavujte za silného větru.

- Pro postavení plážového přístřešku vyberte co nejrovnější a nejpevnější místo.
- Písčítý povrch snižuje stabilitu plážového přístřešku. Ujistěte se, že povrch umožňuje pevné uchycení kolíků.
- Nikdy nezatloukejte kolíky do země silou! V případě potřeby lana prodlužujte pouze pomocí smyčky a kolík umístěte na jiné místo.
- Pravidelně kontrolujte neporušenost všech spojovacích bodů a kotevních lan, stejně jako pevnost kolíků v zemi.
- Pokud plážový přístřešek postavíte v nesprávném pořadí, může dojít k jeho poškození. V takových případech je veškerá odpovědnost vyloučena.
- Nedoporučuje se odstraňovat přišité štítky.
- Seznamte se s místními předpisy o požární ochraně.

VAROVÁNÍ! Nepoužívejte jako kempinkový stan!

VAROVÁNÍ! Uvnitř plážového přístřešku ani v jeho blízkosti nerozdělávejte oheň!

VAROVÁNÍ! Plážový přístřešek zcela neuzavírejte, pokud se uvnitř nacházejí nějaká osoba!

Všimněte si vlivu počasí a klimatu.

- Dbejte, aby postavený plážový přístřešek nebyl příliš napnutý, jinak se nebude přizpůsobovat měnícím se povětrnostním podmínkám a může dojít k jeho poškození.
- Zipy jsou opotřebitelné díly a nevztahují se na ně záruční podmínky.
- Uvnitř plážového přístřešku ani na jeho povrch nepoužívejte žádné spreje proti hmyzu.
- Drobné netěsnosti na švech lze opravit pomocí spreje na švy a na kůži plážového přístřešku lze použít impregnační sprej.

Montáž

- Dbejte na to, aby výrobek montovala/demontovala pouze způsobilá osoba.

Postavení výrobku

POZOR: Nezapomeňte, že tyčky podléhají určitému pnutí a zacvakávají se do přirozeného tvaru výrobku. Dbejte na to, aby uvolněné pnutí nezpůsobilo žádné zranění. Hodte výrobek do vzduchu směrem od sebe.

Složení výrobku

- Uchopte všechny smyčky do jedné ruky. Začněte na zadním konci, aby vzduch zcela unikl předním vstupem (viz obr. A-B).
- Držte čtyři smyčky v jedné ruce a postavte výrobek do polohy směřující nahoru (viz obr. C).

- Přitiskněte špičku horní smyčky k zemi a posuňte ji směrem ke středu. Jednou rukou tlačte nové smyčky směrem dolů, zatímco druhou rukou držte ostatní čtyři smyčky u sebe (viz obr. D-E (model HG11013A)/viz obr. D (model HG11013B)).
- Uvolněte sevření ruky, která drží 4 smyčky, a složte všechny smyčky do sebe (viz obr. F-G (model HG11013A)/viz obr. E (model HG11013B)).
- Nyní můžete výrobek uložit do tašky pro přenášení 4 (viz obr. H (model HG11013A)/viz obr. F (model HG11013B)).

Čištění

UPOZORNĚNÍ! Neperte výrobek v pračce.

UPOZORNĚNÍ! Nepoužívejte benzin, rozpouštědlo ani jiné čisticí prostředky. Jinak hrozí nebezpečí poškození výrobku.

Ve všech syntetických výrobcích může docházet ke kondenzaci; proto stan co nejčastěji větrejte, abyste tomu zabránili.

- K čištění výrobku a odstraňování případných skvrn použijte pouze čisticí prostředek, který je speciálně určen k čištění polyesterových výrobků.
- Případné nečistoty z výrobku odstraňte měkkou houbou a čistou vodou.
- Před opětovným zabalením výrobku nechte všechny díly důkladně vyschnout. Tím se zabrání tvorbě plísní, nepříjemnému zápachu a změně barvy.
- Pokud zip při otevírání nebo zavírání drhne, nastříkejte jej silikonovým sprejem.

● Zlikvidování

Obal se skládá z ekologických materiálů, které můžete zlikvidovat prostřednictvím místních sběren recyklovatelných materiálů.

O možnostech likvidace vysloužilých zařízení se informujte u správy vaší obce nebo města.

Výrobek:



Výrobek vč. příslušenství a obalové materiály jsou recyklovatelné a podléhají rozšířené odpovědnosti výrobce.

Likvidujte je odděleně podle ilustrovaných Info-tri (informace o třídění), abyste mohli lépe nakládat s odpady.

Logo Triman platí jen pro Francii.

● Záruka

Výrobek byl vyroben podle přísných směrnic kvality a před dodáním pečlivě otestován. V případě materiálních nebo výrobních vad máte zákonná práva vůči prodejci výrobku. Vaše zákonná práva nejsou níže uvedenou zárukou nijak omezená.

Záruka na tento výrobek je 3 roky od data zakoupení. Záruční doba začíná dnem zakoupení.

Originál dokladu o zakoupení si uschovejte na bezpečném místě, protože tento doklad je vyžadován jako doklad o koupi.

Jakékoli poškození nebo závady, které se vyskytly již v okamžiku nákupu, musí být nahlášeny ihned po vybalení výrobku.

Pokud se u výrobku během 3 let od data zakoupení projeví vada materiálu nebo výrobní vada, pak vám ho podle naší volby bezplatně opravíme nebo vyměníme. Záruční doba se po uznané reklamaci neprodlužuje. To platí také pro vyměněné a opravené díly.

Tato záruka je neplatná, pokud byl výrobek poškozený nebo nesprávně používán anebo udržovaný.

Záruka se kryje na materiálové a výrobní vady. Tato záruka se nevztahuje na díly výrobku, které jsou vystaveny běžnému opotřebení, a proto je lze považovat za spotřební díly (např. baterie, akumulátory, hadice, inkoustové patrony) nebo na poškození křehkých součástí, jako jsou např. spínače nebo díly, které jsou vyrobeny ze skla.

● Postup v případě uplatňování záruky

Pro zajištění rychlého zpracování Vašeho případu se řiďte následujícími pokyny:

Pro všechny požadavky si připravte pokladní stvrzenku a číslo artiklu (IAN 444580_2307) jako doklad o zakoupení.

Číslo artiklu najdete na typovém štítku, gravuře, titulní stránce návodu (vlevo dole) nebo na nálepce na zadní nebo spodní straně.

V případě poruch funkce nebo jiných závad nejdříve kontaktujte, telefonicky nebo e-mailem, v následujícím textu uvedené servisní oddělení.

Výrobek registrovaný jako vadný potom můžete s příloženým dokladem o zakoupení (pokladní stvrzenkou) a údaji k závadě a kdy k ní došlo, bezplatně zaslat na adresu servisu, která Vám byla sdělena.

● Servis

Servis Česká republika

Tel.: 800600632

E-Mail: owim@lidl.cz

Zoznam použitých piktogramov



Bezpečnostné informácie
Návod na použitie

PLÁŽOVÝ STAN

● Úvod

Blahoželáme Vám ku kúpe Vášho nového výrobku. Kúpou ste sa rozhodli pre vysoko kvalitný produkt. Pred prvým uvedením do prevádzky sa oboznáňte s výrobkom. Za týmto účelom si pozorne prečítajte nasledujúci návod na obsluhu a bezpečnostné pokyny. Výrobok používajte iba v súlade s popisom a v uvedených oblastiach používania. Tento návod uschovajte na bezpečnom mieste. Ak výrobok odovzdáte ďalšej osobe, priložte k nemu aj všetky podklady.

● Správne používanie

Tento výrobok je určený na ochranu proti vetru a slnku. Materiál plážového prístrešku neposkytuje dlhodobú vodoodolnosť. Nemal by sa teda používať v daždi. Výrobok nie je určený na komerčné použitie.

● Popis dielov a vlastností

- 1 Plážový stan
- 2 Lanko
- 3 Kolík
- 4 Taška na prenášanie



Bezpečnostné poznámky

POKYNY SI USCHOVAJTE NA BEZPEČNOM MIESTE. AK VÝROBOK BUDETE POSÚVAŤ TRETEJ STRANE, ODOVZDAJTE JEJ AJ VŠETKY DOKUMENTY.

⚠ UPOZORNENIE! NEBEZPEČENSTVO

PORANENIA! Uistite sa, že všetky časti sú nepoškodené a boli správne zmontované. Pri nesprávnej montáži existuje riziko poranenia. Poškodené diely môžu ovplyvniť bezpečnosť a funkčnosť.

⚠ UPOZORNENIE! Nenechávajte deti bez dozoru. Výrobok nie je preliezačka ani hračka. Zabezpečte, aby na výrobok nikto neliezol ani sa oň neopieral, najmä deti. Výrobok by sa mohol prevrátiť a prevrátiť sa. Mohlo by to mať za následok zranenie alebo škody.

⚠ UPOZORNENIE! NEBEZPEČENSTVO

PORANENIA! Výrobok za žiadnych okolností nemontujte v silnom vetre.

- Na postavenie plážového prístrešku si zvolte čo najrovnejšie a najpevnejšie miesto.
- Pieskové povrchy znižujú stabilitu plážového prístrešku. Dbajte na to, aby povrch dokázal kolíky pevne udržať.
- Kolíky nikdy nezaťkáajte do zeme silou! V prípade potreby možno lanká rozťahovať pomocou slučky a kolíky následne umiestniť na iné miesto.
- Je potrebné pravidelne kontrolovať neporušenosť všetkých spojov a laniek. Zároveň je potrebné kontrolovať pevnosť kolíkov osadených v zemi.
- Ak pri stavbe plážového prístrešku nedodržíte postup, môže to spôsobiť jeho poškodenie. V takýchto prípadoch sa zriekame akejkoľvek zodpovednosti.
- Neodporúča sa odstraňovať žiadne našité štítiky.
- Oboznámte sa s miestnymi nariadeniami týkajúcimi sa protipožiarnej ochrany.

VAROVANIE! Výrobok nepoužívajte ako stan na kempovanie!

VAROVANIE! Vnútri ani v blízkosti plážového prístrešku nezakladajte otvorený oheň!

VAROVANIE! Keď sa ľudia nachádzajú vnútri plážového prístrešku, je zakázané ho úplne zatvárať!

Dbajte na poveternostné a klimatické vplyvy.

- Po rozložení plážového prístrešku dbajte na to, aby nebol príliš napnutý. V opačnom prípade sa nedokáže prispôbiť sa meniacim sa poveternostným podmienkam a môže dôjsť k jeho poškodeniu.
- Zipsy sú diely podliehajúce opotrebovaniu a nevzťahujú sa na ne záručné podmienky.
- Vnútri alebo na povrch plážového prístrešku nestriekajte žiadne spreje proti hmyzu.
- Malé netenosti švov možno opraviť sprejom na švy. Na vonkajšie povrchy plážového prístrešku možno použiť impregnačný sprej.

Montáž

- Dbajte na to, aby montáž/demontáž výrobku realizovala iba kompetentná osoba.

Stavanie výrobku

POZOR: Upozorňujeme, že tyčky sú pod tlakom a vysúvajú sa do prirodzeného tvaru výrobku. Pri uvoľňovaní napätia postupujte opatrne, aby nedošlo k zraneniu. Výrobok vyhoďte do vzduchu smerom od seba.

Skladanie výrobku

- Všetky slučky uchopte do jednej ruky. Začnite na zadnej strane, aby cez predný vstup mohol uniknúť všetok vzduch (pozrite si obrázky A až B).
- Štyri slučky držte v jednej ruke a výrobok preložte do vzpriamenej polohy (pozrite si obrázok C).

- Prítlačte špičku hornej slučky smerom k zemi a posúvajte ňou do stredu. Jednou rukou stláčajte ďalšie slučky smerom nadol, zatiaľ čo druhou rukou držte ostatné štyri slučky (pozrite si obrázky D až E (model HG11013A)/pozrite si obrázok D (model HG11013B)).
- Uvoľnite ruku, ktorá drží 4 slučky, a zložte všetky slučky do seba (pozrite sa na obrázok F až G (model HG11013A)/pozrite si obrázok E (model HG11013B)).
- Teraz možno výrobok umiestniť do tašky na prenášanie 4 (pozrite sa na obrázok H (model HG11013A)/pozrite si obrázok F (model HG11013B)).

Čistenie

UPOZORNENIE! Výrobok nikdy neperte v práčke.

UPOZORNENIE! Nikdy nepoužívajte benzín, rozpúšťadlo ani iné čistiadla. V opačnom prípade hrozí riziko poškodenia výrobku.

Vo všetkých syntetických výrobkoch môže dochádzať ku kondenzácii. Aby sa tomu predišlo, mali by ste čo najčastejšie stan vetrať.

- Na čistenie a odstraňovanie akýchkoľvek škvŕn je dovolené používať výlučne čistiadlo, ktoré je konkrétne určené na čistenie výrobkov z polyestery.
- Nečistoty z výrobku odstraňujte jemnou špongiou a čistou vodou.
- Pred zabalením výrobku nechajte všetky jeho súčasti vyschnúť. Predíde sa tým vzniku plesní, zatuchliny a strate farebnosti.
- Ak pri otváraní alebo zatváraní dôjde k zaseknutiu zipsu, nastriekajte naň silikónový sprej.

● **Likvidácia**

Obal pozostáva z ekologických materiálov, ktoré môžete odovzdať na miestnych recyklačných zberných miestach.

O možnostiach likvidácie opotrebovaného výrobku sa môžete informovať na Vašej obecnej alebo mestskej správe.

Výrobok:



Výrobok vr. príslušenstva a obalové materiály sú recyklovateľné a podliehajú rozšírenej zodpovednosti výrobcu.

Pre lepšie spracovanie odpadu ich zlikvidujte oddelene podľa obrázkov Info-tri (informácie o triedení).

Triman-Logo platí iba pre Francúzsko.

● **Záruka**

Výrobok bol starostlivo vyrobený v súlade s prísnyimi smernicami kvality a pred dodaním dôkladne otestovaný. V prípade materiálových alebo výrobných chýb máte zákonné práva voči predajcovi výrobku. Vaše zákonné práva nie sú žiadnym spôsobom obmedzené našou zárukou uvedenou nižšie.

Záruka na tento výrobok je 3 roky od dátumu nákupu. Záručná doba začína plynúť dátumom kúpy. Originál dokladu o kúpe si uschovajte na bezpečnom mieste, pretože tento doklad je potrebný ako dôkaz o kúpe.

Akékoľvek poškodenie alebo nedostatky prítomné už v čase nákupu je potrebné nahlásiť ihneď po vybalení výrobku.

Ak sa v priebehu 3 rokov od dátumu zakúpenia preukáže, že výrobok vykazuje chyby materiálu alebo spracovania, podľa vlastného uváženia Vám ho bezplatne opravíme alebo vymeníme. Záručná doba sa na základe poskytnutej záručnej reklamácie nepredlžuje. To platí aj pre vymenené alebo opravené diely.

Táto záruka je neplatná, ak bol výrobok poškodený alebo nesprávne používaný alebo udržiavaný.

Záruka sa vzťahuje na chyby materiálu a výrobné chyby. Táto záruka sa nevzťahuje na časti výrobku, ktoré podliehajú bežnému opotrebovaniu, a preto sa považujú za opotrebovateľné diely (napr. batérie, nabíjateľné batérie, hadice, atramentové kazety), ani na poškodenie krehkých častí, napr. spínačov alebo častí zo skla.

● **Postup v prípade poškodenia v záruke**

Pre zaručenie rýchleho spracovania Vašej požiadavky dodržte prosím nasledujúce pokyny: Pre všetky otázky majte pripravený pokladničný doklad a číslo výrobku (IAN 444580_2307) ako dôkaz o kúpe.

Číslo výrobku nájdete na typovom štítku, gravúre, na prednej strane Vášho návodu (dole vľavo) alebo ako nálepku na zadnej alebo spodnej strane.

Ak sa vyskytnú funkčné poruchy alebo iné nedostatky, najskôr telefonicky alebo e-mailom kontaktujte následne uvedené servisné oddelenie. Produkt označený ako defektný potom môžete s priloženým dokladom o kúpe (pokladničný lístok) a uvedením, v čom spočíva nedostatok a kedy sa vyskytol, bezplatne odoslať na Vám oznámenú adresu servisného pracoviska.

● **Servis**

 **Servis Slovensko**

Tel.: 0800 008158

E-pošta: owim@lidl.sk

Lista de pictogramas utilizados



Información sobre seguridad
Instrucciones de uso

PARAVIENTO AUTODESPLEGABLE DE PLAYA

● Introducción

Enhorabuena por la adquisición de su nuevo producto. Ha elegido un producto de alta calidad. Familiarícese con el producto antes de la primera puesta en funcionamiento. Lea detenidamente el siguiente manual de instrucciones y las indicaciones de seguridad. Utilice el producto únicamente como se describe a continuación y para las aplicaciones indicadas. Guarde estas instrucciones en un lugar seguro. En caso de transferir el producto a terceros, entregue también todos los documentos correspondientes.

● Uso correcto

Este producto está destinado a la protección contra el viento y el sol. El material de la tienda de playa no es estanco durante un periodo de tiempo prolongado. Por lo tanto, no debe utilizarse bajo la lluvia. Este producto no está destinado a un uso comercial.

● Descripción de piezas y características

- 1 Paraviento autodesplegable de playa
- 2 Línea tensora
- 3 Clavija
- 4 Bolsa de transporte



Consejos sobre seguridad

GUARDE ESTAS INSTRUCCIONES EN UN LUGAR SEGURO. PASE TODOS LOS DOCUMENTOS A UN TERCERO SI LE ENTRAGA EL PRODUCTO.

⚠ ¡PRECAUCIÓN! ¡RIESGO DE LESIONES!

Asegúrese de que todas las piezas están intactas y se han montado correctamente. Existe riesgo de lesiones si se monta de forma incorrecta. Las piezas dañadas pueden afectar a la seguridad y al funcionamiento.

⚠ **¡PRECAUCIÓN!** No dejar a los niños sin vigilancia. El producto no es un parque infantil ni un juguete. Asegúrese de que nadie se suba o se apoye en el producto, especialmente los niños. El producto podría desequilibrarse y volcarse. Esto puede provocar lesiones y/o daños.

⚠ ¡PRECAUCIÓN! ¡RIESGO DE LESIONES!

En ningún caso monte el producto con viento fuerte.

- Elija un terreno lo más llano y firme posible para levantar la tienda de playa.
- Las superficies arenosas reducen la estabilidad de la tienda de playa. Verifique que la superficie ofrezca una sujeción firme para las clavijas.
- ¡Nunca golpee las clavijas contra el suelo con fuerza! En caso necesario, las líneas de tensión sólo deben extenderse con la ayuda de un lazo y la clavija debe colocarse en un lugar diferente.
- Debe comprobarse periódicamente la integridad de todos los puntos de conexión y las líneas de tensión, así como la firmeza de las estacas en el suelo.
- Si se monta la tienda de playa en el orden incorrecto, pueden producirse daños en la misma. En tales casos, queda excluida toda responsabilidad.
- No se recomienda quitar ninguna etiqueta cosida.
- Familiarícese con la normativa local de protección contra incendios.

⚠ ¡ADVERTENCIA! ¡No utilizar como tienda de campaña!

⚠ ¡ADVERTENCIA! No encienda fuego dentro o cerca de la tienda de playa.

⚠ ¡ADVERTENCIA! ¡La tienda de playa no debe estar completamente cerrada mientras haya gente dentro!

Tenga en cuenta los efectos del tiempo y el clima

- Verifique que la tienda de playa no esté demasiado tensa al montarla, ya que de lo contrario no podrá adaptarse a las cambiantes condiciones meteorológicas y podría resultar dañada.
- Las cremalleras son piezas de desgaste y no entran en las condiciones de garantía.
- No utilice ningún insecticida en aerosol sobre la tienda de playa.
- Las pequeñas fugas en las costuras se pueden reparar con un spray para costuras y se puede utilizar un spray de impregnación para el revestimiento de la tienda de playa.

● Montaje

- Asegúrese de que el montaje/desmontaje del producto lo realice únicamente una persona competente.

● Montaje del producto

ATENCIÓN: Tenga en cuenta que los postes están bajo tensión y se ajustan a la forma natural del producto. Tenga cuidado para que la liberación de la tensión no cause ninguna lesión. Lance el producto lejos de usted al aire.

● Plegado del producto

- Tome todos los bucles juntos con una de sus manos. Empiece por el extremo posterior para que el aire salga completamente por la entrada delantera (ver fig. A-B).
- Mantenga los cuatro bucles recogidos en una mano y coloque el producto en posición hacia arriba (ver fig. C).

- Presione la punta del lazo superior hacia el suelo y muévalo hacia el centro. Siga presionando hacia abajo los nuevos bucles con una mano mientras con la otra mantiene unidos los otros cuatro bucles (ver fig. D-E (modelo HG11013A)/ver fig. D (modelo HG11013B)).
- Afloje el agarre de la mano que sujeta los 4 bucles y doble todos los bucles entre sí (ver fig. F-G (modelo HG11013A)/ver fig. E (modelo HG11013B)).
- Ahora puede guardar el producto en su bolsa de transporte 4 (ver fig. H (modelo HG11013A)/ver fig. F (modelo HG11013B)).

● Limpieza

⚠ ¡PRECAUCIÓN! No lave nunca el producto en la lavadora.

⚠ ¡PRECAUCIÓN! No utilice nunca gasolina, disolvente u otros productos de limpieza. De lo contrario, existe el riesgo de dañar el producto.

En todos los productos sintéticos puede formarse condensación, por lo que debe ventilar la tienda con la mayor frecuencia posible para contrarrestarla.

- Para limpiar el producto y eliminar las manchas, utilice únicamente un producto de limpieza específico para productos de poliéster.
- Elimine la suciedad del producto con una esponja suave y agua limpia.
- Deje que todas las piezas se sequen bien antes de volver a embalar el producto. Esto evitará la formación de moho, malos olores y decoloración.
- Si la cremallera se atasca al abrirla o cerrarla, rocíela con spray de silicona.

● **Eliminación**

El embalaje está compuesto por materiales no contaminantes que pueden ser desechados en el centro de reciclaje local.

Para obtener información sobre las posibilidades de desecho del producto al final de su vida útil, acuda a la administración de su comunidad o ciudad.

Producto:



El producto, incluidos los accesorios, y el material de embalaje son reciclables y están sujetos a la responsabilidad extendida del fabricante.

Deséchelos por separado siguiendo la información ilustrada de recogida selectiva para un mejor tratamiento de los residuos.

El logotipo Triman se aplica solo para Francia.

● **Garantía**

El producto ha sido fabricado según normas de calidad exigentes y ha sido probado minuciosamente antes de la entrega. En caso de fallos de material o de fabricación, dispone de derechos legales frente al vendedor del producto. Nuestra garantía mencionada a continuación no restringe sus derechos legales de ningún modo.

La garantía para este producto es de 3 años a partir de la fecha de compra. La garantía empieza el día de la fecha de compra. Conserve el justificante de compra original en un lugar seguro, ya que este documento es necesario para demostrar la compra.

Todos los daños o defectos ya presente en el momento de la compra deben informarse inmediatamente tras desembalar el producto.

Si el producto presenta defectos de material o fabricación en los 3 años a partir de la fecha de compra, lo repararemos o sustituiremos, según nuestra elección, gratuitamente para usted. El período de garantía no se extiende por una reclamación de garantía aprobada. Esto también es aplicable a las piezas sustituidas y reparadas.

La garantía pierde su validez si el producto se daña o se utiliza o mantiene de forma inadecuada.

La garantía cubre defectos de material y fabricación. Esta garantía no cubre las piezas del producto sujetas a un uso y desgaste normal y, por lo tanto, consideradas piezas de desgaste (por ej. pilas, baterías, mangueras, cartuchos de tinta) ni los daños a las piezas frágiles, por ej. interruptores o piezas de cristal.

● **Tramitación de la garantía**

Para garantizar una rápida tramitación de su consulta, tenga en cuenta las siguientes indicaciones:

Para realizar cualquier consulta, tenga a mano el recibo y el número de artículo (IAN 444580_2307) como justificante de compra.

Encontrará el número de artículo en una inscripción de la placa identificativa, en la portada de las instrucciones (abajo a la izquierda) o en una pegatina en la parte posterior o inferior.

Si el producto fallase o presentase algún defecto, póngase primero en contacto con el departamento de asistencia indicado, ya sea por teléfono o correo electrónico.

Puede enviarnos el producto defectuoso libre de franqueo adjuntando el recibo de compra (ticket de compra) e indicando dónde está y cuándo ha ocurrido el fallo a la dirección de asistencia que le indicamos.

● **Asistencia**

ES Asistencia en España

Tel.: 900984948

E-Mail: owim@lidl.es

Liste over brugte piktogrammer



Sikkerhedsoplysninger
Brugsvejledninger

POP-UP-STRANDELT

● Indledning

Hjerteligt tillykke med købet af deres nye produkt. Du har besluttet dig for et produkt af høj kvalitet. Gør Dem fortrolig med apparatet inden første ibrugtagning. Læs derfor den efterfølgende brugsvejledning og sikkerhedsanvisningerne omhyggeligt. Brug kun produktet som beskrevet og kun til de angivne anvendelsesområder. Opbevar denne vejledning på et sikkert sted. Hvis De giver produktet videre til andre, skal alle dokumenter følge med.

● Korrekt brug

Dette produkt er beregnet til beskyttelse mod vind og sol. Vindsejlets materiale er ikke vandtæt over en længere periode. Det må derfor ikke bruges i regnvejr. Dette produkt er ikke beregnet til erhvervsmæssig brug.

● Beskrivelse af delene og funktionerne

- 1 Pop-up-strandtelt
- 2 Snor
- 3 Pløk
- 4 Bæretaske



Sikkerhedsråd

BEHOLD DISSE VEJLEDNINGER ET SIKKERT STED. HVIS PRODUKTET GIVES VIDERE TIL EN TREDJEPART, SKAL ALLE DOKUMENTERNE FØLGE MED.

- ⚠ FORSIGTIG! RISIKO FOR PERSONSKADER!** Sørg for at ingen af delene er beskadigede og at de er samlet rigtigt. Hvis delene samles forkert, kan det føre til personskader. Beskadigede dele kan påvirke produktets sikkerhed og funktion.
- ⚠ FORSIGTIG!** Efterlad ikke børn uden opsyn. Produktet er ikke et klatrestativ eller et legetøj. Sørg for, at ingen klatrer op på eller læner sig op af produktet, særligt børn. Produktet kan miste balancen og vælte. Dette kan føre til personskader og andre skader.
- ⚠ FORSIGTIG! RISIKO FOR PERSONSKADER!** Produktet må aldrig sættes op i kraftig vind.
 - Sæt vindsejlet op et sted, hvor jorden er så flad og fast som muligt.
 - Sandoverflader reducerer vindsejlets stabilitet. Sørg for at jorden er hård nok til, at pløkkerne kan sidde ordentligt fast i jorden.
 - Pløkkerne må aldrig hamres i jorden! Snorene må kun forlænges med en løkken, hvor pløkken sættes i et andet sted.
 - Snorene og pløkkerne skal regelmæssigt ses efter, når vindsejlet er sat op.
 - Hvis vindsejlet sættes op i forkert rækkefølge, kan det beskadiges. Producenten kan ikke holdes ansvarlig for skader, som følge af dette.
 - Det anbefales ikke at fjerne nogen af mærkaterne, der er syet på produktet.
 - Sørg for at du er bekendt med de lokale brandregler.

⚠ ADVARSEL! Dette produkt må ikke bruges som campingtelt!

⚠ ADVARSEL! Der må ikke være åben ild i eller i nærheden af vindsejlet!

⚠ ADVARSEL! Vindsejlet må ikke lukkes helt, mens der er personer i det!

Hold øje med vejrudsigten og klimaet.

- Vindsejlet må ikke sættes for stramt op, da det ellers ikke kan tilpasse sig de skiftende vejrforhold, og det kan beskadige det.
- Lynlåsene er sliddele, som ikke dækkes af garantien.
- Brug ikke insektspray i eller på vindsejlet.
- Små utætheder ved sømmene kan repareres med en sømforsægler og vindsejlet kan sprøjtes med imprægneringsspray.

● Samling

- Produktet må kun sættes op/tages ned af en kompetent person.

● Sådan sættes produktet op

VIGTIGT: Bemærk, at stængerne er under spænding og tilpasser sig automatisk produktets form. Pas på, når du folder produktet ud, da det frigiver en spænding. Kast produktet op i luften og væk fra dig selv.

● Sådan foldes produktet sammen

- Hold i alle løkkerne med hænderne. Start i den bageste ende, så luften at strømme helt ud til den forreste indgang (se fig. A-B).
- Hold de fire løkker i den ene hånd, og sæt produktet op (se fig. C).
- Tryk spidsen af den øverste løkke mod jorden og flyt den mod midten. Tryk de nye løkker ned med den ene hånd, samtidig med at du fortsat holder de fire andre løkker med den anden hånd (se fig. D-E (model HG11013A)/se fig. D (model HG11013B)).

- Slip de 4 løkker og fold alle løkkerne ind i hinanden (se fig. F-G (model HG11013A)/se fig. E (model HG11013B)).
- Produktet kan nu opbevares i dets bæretaske 4 (se fig. H (model HG11013A)/se fig. F (model HG11013B)).

● Rengøring

⚠ FORSIGTIG! Produktet må aldrig vaskes i vaskemaskinen.

⚠ FORSIGTIG! Brug aldrig benzin, opløsningsmidler eller andre rengøringsmidler. Ellers kan produktet beskadiges.

Der kan dannes kondens i alle syntetiske produkter. Derfor skal teltet regelmæssigt luftes ud, for at undgå dette.

- Til rengøring af produktet og fjernelse af pletter, må der kun bruges rengøringsmidler, der er beregnet til rengøring af polyesterprodukter.
- Fjern eventuelt skidt på produktet med en blød svamp og rent vand.
- Sørg for at alle delene er helt tørre, før produktet pakkens sammen igen. På denne måde undgår du skimmelsvamp, dårlig lugt og misfarvning.
- Hvis lynlåsen sætter sig fast, når den åbnes eller lukkes, skal den sprøjtes med silikonespray.

● **Bortskaffelse**

Indpakningen består af miljøvenlige materialer, som De kan bortskaffe over de lokale genbrugssteder. De får oplyst muligheder til bortskaffelse af det udtjente produkt hos deres lokale myndigheder eller bystyre.

Produkt:



Produktet og tilbehøret og emballagematerialer kan genbruges og er underlagt udvidet producentansvar.

De skal bortskaffes separat. Følg de viste mærkater med sorteringsoplysninger, så de bortskaffes på en bedre måde.

Triman-logoet gælder kun for Frankrig.

● **Garanti**

Produktet er blevet fremstillet efter strenge kvalitetsstandarder og kontrolleret nøje før udlevering. I tilfælde af materiale- eller produktionsfejl kan du i medfør af loven gøre krav gældende over for sælgeren af produktet. Dine lovmæssige rettigheder begrænses på ingen måde af den af os nedennævnte garanti.

Garantien på dette produkt gælder i 3 år regnet fra købsdatoen. Garantien gælder fra købsdatoen. Opbevar den originale kvittering et sikkert sted, da dette dokument forlanges forlagt som dokumentation for købet.

Alle skader eller mangler, der allerede forefindes på tidspunktet for købet, skal straks meddeles efter udpakningen af produktet.

Hvis der inden for 3 år regnet fra købsdatoen viser sig en materiale- eller produktionsfejl på produktet, reparerer eller udskifter vi det – efter vores valg – gratis for dig. Garantiperioden forlænges ikke som følge af et imødekommet krav om garanti. Dette gælder også for udskiftede og reparerede dele. Denne garanti bortfalder, hvis produktet er blevet beskadiget eller anvendt og vedligeholdt forkert.

Garantien dækker materiale- og produktionsfejl. Denne garanti dækker hverken produktdele, der er udsat for normal slitage og derfor er at betragte som sliddele (f.eks. batterier, akkumulatorer, slanger, farvepatroner), eller skader på skrøbelige dele, f.eks. kontakter eller dele af glas.

● **Afvikling af garantisager**

For at kunne garantere en hurtig sagsbehandling af deres forespørgsel, bedes De følge følgende anvisninger:

Opbevar kassebon og artikelnummer (IAN 444580_2307) som købsdokumentation, så disse kan fremlægges på forespørgsel.

Artikelnumrene er angivet på typeskiltet, ved en indgravering, på forsiden af vejledningen (nederst til venstre) eller på et mærkat på bag- eller undersiden.

Hvis der forekommer funktionsfejl eller andre mangler, skal De først kontakte nedenstående serviceafdeling telefonisk eller via e-mail.

Et produkt, der er registreret som defekt, kan De derefter sende portofrit til den meddelte serviceadresse ved vedlæggelse af købsbeviset (kassebon) og angivelsen af, hvori manglen består, og hvornår den er opstået.

● **Service**

 **Service Danmark**
Tel.: 80253972
E-Mail: owim@lidl.dk

Elenco dei simboli utilizzati



Avvertenza di sicurezza
Istruzioni per l'uso

TENDA DA SPIAGGIA POP-UP

● Introduzione

Congratulazioni per l'acquisto del vostro nuovo prodotto. Con esso avete optato per un prodotto di qualità. Familiarizzare con il prodotto prima di metterlo in funzione per la prima volta. A tale scopo, leggere attentamente le seguenti istruzioni d'uso e le avvertenze di sicurezza. Utilizzare il prodotto solo come descritto e per i campi di applicazione indicati. Conservare queste istruzioni in un luogo sicuro. Consegnare tutta la documentazione in caso di cessione del prodotto a terzi.

● Destinazione d'uso

Questo prodotto è progettato per offrire protezione contro vento e sole. Il materiale del prodotto non è impermeabile per lunghi periodi. Pertanto, non usarlo in caso di pioggia. Il prodotto non è destinato all'uso commerciale.

● Contenuto della confezione

- 1 Tenda da spiaggia Pop-Up
- 2 Tirante
- 3 Paletto
- 4 Borsa di trasporto



Avvertenze di sicurezza

CONSERVARE QUESTE ISTRUZIONI IN UN LUOGO SICURO. IN CASO DI CESSIONE DEL PRODOTTO A TERZI, ALLEGARE TUTTA LA DOCUMENTAZIONE.

⚠️ ATTENZIONE! RISCHIO DI LESIONI!

Assicurarsi che tutti i componenti siano in buone condizioni e assemblati correttamente. Un assemblaggio scorretto comporta il rischio di lesioni. Eventuali parti danneggiate possono compromettere la sicurezza e le funzionalità del prodotto.

⚠️ ATTENZIONE! Non lasciare i bambini senza supervisione. Il prodotto non è una struttura di arrampicata né un giocattolo. Assicurarsi che nessuna persona, in particolare i bambini, salga o si appoggi al prodotto. Il prodotto può sbilanciarsi e ribaltarsi, con il rischio di lesioni e/o danni.

⚠️ ATTENZIONE! RISCHIO DI LESIONI!

Non assemblare il prodotto per alcun motivo in presenza di forte vento.

- Selezionare un terreno il più possibile piatto e solido su cui installare la tenda da spiaggia.
- Le superfici sabbiose riducono la stabilità della tenda. Assicurarsi che la superficie sia in grado di trattenere i paletti saldamente.
- Non inserire i paletti nel terreno con forza. Se è necessario estendere i tiranti, usare un anello e posizionare il paletto in un altro punto.
- Verificare regolarmente che tutti i punti di collegamento e i tiranti siano intatti e che i paletti siano inseriti saldamente nel terreno.
- La tenda da spiaggia può subire danni se non viene assemblata nell'ordine corretto. Tali danni non sono coperti dalla garanzia.
- Si raccomanda di non rimuovere eventuali etichette cucite sul prodotto.
- Informarsi sulle normative locali relative alla protezione dagli incendi.

⚠ AVVERTENZA! Non usare il prodotto come tenda da campeggio.

⚠ AVVERTENZA! Non accendere fiamme libere dentro o in prossimità della tenda da spiaggia.

⚠ AVVERTENZA! Non chiudere completamente la tenda da spiaggia quando sono presenti persone al suo interno.

Conseguenze degli eventi meteorologici

- Dopo averla assemblata, assicurarsi che la tenda da spiaggia non sia eccessivamente tesa; in caso contrario non sarà in grado di adattarsi al cambiamento delle condizioni meteorologiche e potrebbe subire danni.
- Le cerniere lampo sono parti soggette a usura e non sono coperte dalla garanzia.
- Non usare spray per insetti dentro o sopra la tenda da spiaggia.
- Piccoli strappi lungo le cuciture possono essere riparate con un apposito spray; inoltre, è possibile ricoprire il tessuto della tenda con uno spray impermeabilizzante.

● Assemblaggio

- Il prodotto deve essere assemblato/disassemblato esclusivamente da persone competenti.

● Installazione del prodotto

ATTENZIONE! I pali della tenda sono in tensione e, all'apertura, assumeranno la forma del prodotto. Prestare attenzione a evitare lesioni dovute al rilascio della tensione. Lanciare il prodotto in aria, lontano da sé.

● Chiusura del prodotto

- Afferrare tutti gli anelli in una mano. Iniziare dalla parte posteriore, affinché l'aria fuoriesca completamente dall'apertura anteriore (Fig. A-B).
- Tenendo i quattro anelli in una mano, portare il prodotto in posizione verticale (Fig. C).

- Spingere l'estremità dell'anello superiore verso il terreno e spostarlo verso il centro. Spingere verso il basso un altro anello con una mano tenendo gli altri quattro anelli nell'altra mano (Fig. D-E per il (modello HG11013A)/Fig. D per il (modello HG11013B)).
- Rilasciare i 4 anelli dalla mano e ripiegare tutti gli anelli l'uno verso l'altro (Fig. F-G per il (modello HG11013A)/Fig. E per il (modello HG11013B)).
- Ora è possibile inserire il prodotto nella borsa di trasporto 4 (Fig. H per il (modello HG11013A)/Fig. F per il (modello HG11013B)).

● Pulizia

⚠ ATTENZIONE! Non lavare il prodotto in lavatrice.

⚠ ATTENZIONE! Non usare benzina, solventi o altri detergenti perché possono danneggiare il prodotto.

Sui prodotti sintetici può formarsi della condensa; pertanto, arieggiare il prodotto il più frequentemente possibile per contrastare il fenomeno.

- Per pulire il prodotto e rimuovere eventuali macchie, usare esclusivamente un detergente specifico per la pulizia di prodotti in poliestere.
- Rimuovere eventuale sporcizia dal prodotto con una spugna morbida e acqua pulita.
- Per evitare la formazione di muffa, cattivi odore o scolorimenti, lasciare che tutte le parti si asciughino completamente prima di riporre il prodotto nella confezione
- Se la cerniera si inceppa durante l'apertura o la chiusura, lubrificarla con del silicone spray.

● **Smaltimento**

L'imballaggio è composto da materiali ecologici che possono essere smaltiti presso i siti di raccolta locali per il riciclo.

E' possibile informarsi circa le possibilità di smaltimento del prodotto usato presso l'amministrazione comunale o cittadina.

Prodotto:



Il prodotto, i suoi accessori e i materiali di imballaggio sono riciclabili e soggetti alla responsabilità estesa del produttore.

Per un migliore trattamento dei rifiuti, smaltirli separatamente seguendo i diversi simboli della raccolta differenziata.

Il logo Triman è valido solamente per la Francia.

● **Garanzia**

Il prodotto è stato fabbricato accuratamente secondo severe direttive di qualità ed è stato controllato meticolosamente prima della consegna. In caso di difetti di materiale o fabbricazione l'acquirente può far valere diritti legali nei confronti del venditore. La nostra garanzia sotto riportata non costituisce alcun limite ai diritti legali dell'acquirente.

Questo prodotto è garantito per 3 anni con decorrenza dalla data di acquisto. La garanzia decorre dalla data d'acquisto. Conservare lo scontrino originale in un posto sicuro perché questo documento viene richiesto come prova dell'avvenuto acquisto.

Tutti i danni o difetti presenti già al momento dell'acquisto devono essere comunicati subito dopo l'apertura della confezione.

Se entro 3 anni dalla data di acquisto di questo prodotto si rileva un difetto di materiale o di fabbricazione, noi procederemo, a nostra discrezione, alla riparazione o sostituzione gratuita del prodotto o al rimborso del prezzo di acquisto.

Un eventuale intervento in garanzia non prolunga né rinnova il periodo di garanzia stesso. Ciò vale anche per le parti sostituite e riparate.

Questa garanzia decade in caso di danneggiamento oppure uso o manutenzione impropri del prodotto.

La prestazione in garanzia vale per difetti del materiale o di fabbricazione. Questa garanzia non si estende a componenti del prodotto esposti a normale logorio, che possono pertanto essere considerati come componenti soggetti a usura (esempio capacità della batteria, calcificazione, lampade, pneumatici, filtri, spazzole...). La garanzia non si estende altresì a danni che si verificano su componenti delicati (esempio interruttori, batterie, parti realizzate in vetro, schermi, accessori vari) nonché danni derivanti dal trasporto o altri incidenti.

● **Gestione dei casi in garanzia**

Per garantire un rapido disbrigo delle proprie pratiche, seguire le istruzioni seguenti:

Per ogni richiesta si prega di conservare lo scontrino e il codice dell'articolo (IAN 444580_2307) come prova d'acquisto.

Il numero d'articolo può essere dedotto dalla targhetta, da un'incisione, dal frontespizio delle istruzioni (in basso a sinistra) oppure dall'adesivo applicato sul retro o sul lato inferiore.

In caso di disfunzioni o avarie, contattare innanzitutto i partner di assistenza elencati di seguito telefonicamente oppure via e-mail.

Si può inviare il prodotto ritenuto difettoso all'indirizzo del centro di assistenza indicato con spedizione esente da affrancatura, completo del documento di acquisto (scontrino) e della descrizione del difetto, specificando anche quando tale difetto si è verificato.

● **Assistenza**

IT Assistenza Italia

Tel.: 800790789

E-Mail: owim@lidl.it

A használt piktogramok listája



Biztonsági információk
Használati útmutató

POP-UP STRANDSÁTOR

● Bevezető

Gratulálunk új termékének vásárlása alkalmából. Ezzel egy magas minőségű termék mellett döntött. Az első üzembevetel előtt ismerkedjen meg a készülékkel. Ehhez figyelmesen olvassa el a következő Használati utasítást és a biztonsági tudnivalókat. A terméket csak a leírtak szerint és a megadott felhasználási területeken alkalmazza. Órizza meg ezt az útmutatót egy biztos helyen. A termék harmadik félnek történő továbbadása esetén mellékelje a termék a teljes dokumentációját is.

● Megfelelő használat

Ez a termék szél és nap elleni védelemre szolgál. A strandsátor anyaga hosszabb időn keresztül nem vízálló. Ezért nem szabad esőben használni. Ez a termék nem kereskedelmi használatra készült.

● Az alkatrészek és funkciók megnevezése

- 1 Pop-Up strandsátor
- 2 Feszítőkötel
- 3 Rögzítőrúd
- 4 Hordozótáska



Biztonsági tanácsok

BIZTONSÁGOS HELYEN ŐRIZZE A HASZNÁLATI ÚTMUTATÓT. HA ELADJA A TERMÉKET, AKKOR ADJON ODA MINDEN DOKUMENTUMOT A HARMADIK FÉLNEK.

⚠ VIGYÁZAT! SÉRÜLÉSVESZÉLY!

Ellenőrizze, hogy minden alkatrész sértetlen-e, és megfelelően van-e összeszerelve.

Sérülésveszély áll fenn, ha nem megfelelően van összeszerelve. A sérült alkatrészek befolyásolhatják a biztonságot és a működést.

⚠ **VIGYÁZAT!** Soha ne hagyja a gyermekeket felügyelet nélkül. A termék nem mászóka vagy játék. Gondoskodjon arról, hogy senki nem másszon fel, és ne dőljön a termékre, különösen gyermekek ne. A termék kibillenhet az egyensúlyából, és felborulhat. Ez sérüléseket és/vagy rongálódásokat okozhat.

⚠ **VIGYÁZAT! SÉRÜLÉSVESZÉLY!** Soha, semmilyen körülmények között ne szerelje össze a terméket erős szélben.

- A termék felállításához olyan területet válasszon, amely a lehető legsimább és legkeményebb.
- A homokos felületek csökkentik a strandsátor stabilitását. Kérjük, ellenőrizze, hogy a felület szilárd tartást biztosít-e a rögzítőrudaknak.
- Soha ne verje erővel a földbe a rögzítőrudakat! Ha szükséges, a feszítőköteleket egy hurok segítségével kell kibővíteni, és a rögzítőrudat másik helyre kell helyezni.
- Az összes csatlakozási pont és a feszítőkötelek épségét, valamint a rögzítőrudak feszességét a talajban rendszeresen ellenőrizni kell.
- Ha a strandsátrat rossz sorrendben állítják fel, az megrongálhatja a strandsátrat. Ilyen esetekben minden felelősség kizárt.
- Nem ajánlott a felvarrt címkéket levenni.
- Kérjük, ismerje meg a helyi tűzvédelmi előírásokat.

⚠ FIGYELEMEZTETÉS! Ne használja kemping sátorként!

⚠ FIGYELEMEZTETÉS! Ne legyen nyílt tűz a strandsátorban vagy a közelében!

⚠ FIGYELEMEZTETÉS! A strandsátrat nem szabad teljesen bezárni, amíg emberek vannak benne!

Vegye figyelembe az időjárás és az éghajlat hatásait

- Kérjük, ellenőrizze, hogy a strandsátor nem túl feszes-e, amikor felállítják, különben nem lesz képes alkalmazkodni a változó időjárási körülményekhez, és megsérülhet.
- A cipzárok kopó alkatrészek, és nem vonatkoznak rájuk a garanciális feltételek.
- Ne használjon rovarirtó spray-t a strandsátorban, és ne fújja rá.
- A varratokon lévő kis szivárgások varratjavító spray-vel javíthatók, és impregnáló spray használható a strandsátor anyagához.

● Összeszerelés

- Kérjük, gondoskodjon arról, hogy a terméket csak hozzáértő személy szerelje össze/szét.

● A termék felállítása

FIGYELEM: Kérjük, vegye figyelembe, hogy a rudak megfeszülnek, és a felveszik a termék természetes formáját. Ügyeljen arra, hogy a feszültség megszűnése ne okozzon sérülést. Önmagától elfelé dobja el a terméket a levegőbe.

● A termék összehajtása

- Az egyik kezével fogja meg az összes hurkot. Kezdje a hátsó végénél, hogy a levegő teljesen távozni tudjon az első bejáraton (lásd: A-B ábra).
- Fogja a négy hurkot egy kézben, és állítsa a terméket felfelé néző helyzetbe (lásd: C ábra).

- Nyomja a felső hurok csúcsát a talaj felé, és mozgassa közép felé. Tartsa lenyomva az új hurkokat az egyik kezével, a másik kezével pedig fogja össze a másik négy hurkot (lásd: D-E ábra (HG11013A modell)/lásd: D ábra (HG11013B modell)).
- Lazítson a 4 hurok fogásán, és hajtsa egymásba az összes hurkot (lásd: F-G ábra (HG11013A modell)/lásd: E ábra (HG11013B modell)).
- A terméket most már a hordozótáskában 4 tudja tárolni (lásd: H ábra (HG11013A modell)/lásd: F ábra (HG11013B modell)).

● Tisztítás

⚠ VIGYÁZAT! Soha ne mossa a terméket mosógépben.

⚠ VIGYÁZAT! Soha ne használjon benzint, oldószereket vagy más tisztítószeret. Ellenkező esetben fennáll a termék károsodásának veszélye.

A kondenzáció minden szintetikus termékben előfordulhat; ennek ellensúlyozására a lehető leggyakrabban szellőztetnie kell a sátrat.

- A termék tisztításához és a foltok eltávolításához csak olyan tisztítószert használjon, amely kifejezetten poliészter termékek tisztítására szolgál.
- Puha szivaccsal és tiszta vízzel távolítsa el a szennyeződést a termékről.
- A termék elrakása előtt hagyja, hogy minden alkatrész teljesen megszáradjon. Ez megakadályozza a penész kialakulását, a rossz szagokat és az elszíneződést.
- Ha a cipzár le- vagy felhúzás közben elakad, akkor fújjon rá szilikon spray-t.

● **Mentesítés**

A csomagolás környezetbarát anyagokból készült, amelyeket a helyi újrahasznosító helyeken adhat le ártalmatlanítás céljából.

A kiszolgált termék megsemmisítési lehetőségeiről lakóhelye illetékes önkormányzatánál tájékozódhat.

Termék:



A termék, beleértve a tartozékokat és a csomagolóanyagokat is, újrahasznosítható, és a gyártó kiterjesztett felelőssége alá tartozik.

A jobb hulladékkezelés érdekében az ábrán látható információk (szortírozási információk) alapján külön ártalmatlanítsa őket.

A Triman-logó csak Franciaországra vonatkozik.

● **Garancia**

A terméket gondosan, szigorú minőségi előírások betartásával gyártottuk, és a szállítás előtt gondosan ellenőriztük. Anyag- vagy gyártási hibák esetén a termék eladójával szemben törvényes jogok illetik meg. Az Ön törvényes jogait az általunk alább meghatározott garancia semmilyen módon nem korlátozza.

Erre a termékre 3 év garanciát adunk a vásárlás dátumától számítva. A garancia idő a vásárlás dátumával kezdődik. Biztonságos helyen őrizze meg az eredeti vásárlói bizonylatot, mert ez a dokumentum szükséges a vásárlás bizonyításához. A vásárláskor fennálló károkat és hiányosságokat a termék kicsomagolása után haladéktalanul jelezze. Ha ezen a terméken a vásárlástól számított 3 éven belül anyag- vagy gyártási hibát észlel, választásunk szerint ingyenesen megjavítjuk vagy kicseréljük a terméket. A garancia idő nem hosszabbodik meg a helyette nyújtott szavatossági igény által. Ez a kicserélt vagy javított alkatrészekre is érvényes.

A garancia megszűnik, ha a terméket megrongálták, ill. nem szakszerűen kezelték vagy végezték a karbantartást.

A garancia az anyag- és gyártási hibákra vonatkozik. Ez a garancia nem terjed ki azokra a termékalkatrészekre, amelyek normál kopásnak vannak kitéve, és ezért gyorsan kopó alkatrésznek minősülnek (pl. elemekre, akkumulátorokra, tömlőkre, tintapatronokra), illetve a törékeny alkatrészek sérülésére, pl. kapcsolókra vagy üveg alkatrészekre.

● **Garanciális ügyek lebonyolítása**

Ügyének gyors elintézhetsége céljából, kérjük kövesse az alábbi útmutatást:

Kérjük, kérdések esetére készítse elő a pénztárblokkot és a cikkszámot (IAN 444580_2307) a vásárlás tényének az igazolására.

Kérjük, hogy a cikkszámot olvassa le a típusábról, a gravírozásból, az Útmutató címlapjáról (balra lent), illetve a hátoldalon, vagy a termék alján található matricáról.

Amennyiben működési hibák, vagy egyéb hiányosság lépne fel, előszöris vegye fel a kapcsolatot a következőkben megnevezett szervizek egyikével telefonon, vagy e-mailen.

A hibásnak ítélt terméket ezután a vásárlást igazoló blokk, valamint a hiba leírásának és keletkezési idejének mellékelésével díjmentesen postázhatja az Önnel közölt szervizcímre.

● **Szerviz**

 **Szerviz Magyarország**

Tel.: 0680021536

E-mail: owim@lidl.hu