



DECORATIVE LED LIGHT-UP STAR

GB IE NI

DECORATIVE LED LIGHT-UP STAR

Operation and safety notes

DE AT CH

LED-DEKO-STERN

Bedienungs- und Sicherheitshinweise

NL BE

LED DECORATIESTER

Bedienings- en veiligheidsinstructies

IAN 476962_2401

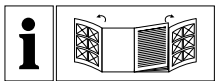

GB/IE/NL	Operation and safety notes	Page	5
NL/BE	Bedienings- en veiligheidsinstructies	Pagina	11
DE/AT/CH	Bedienungs- und Sicherheitshinweise	Seite	17



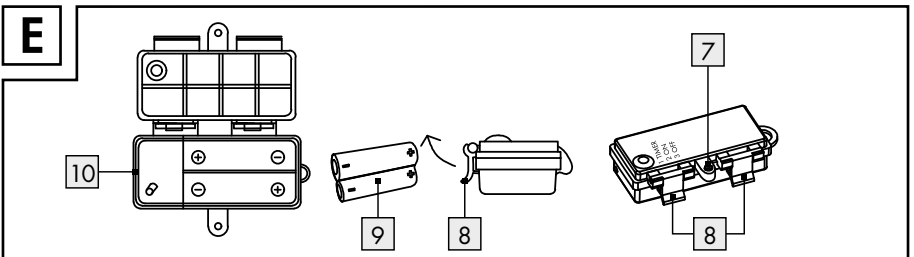
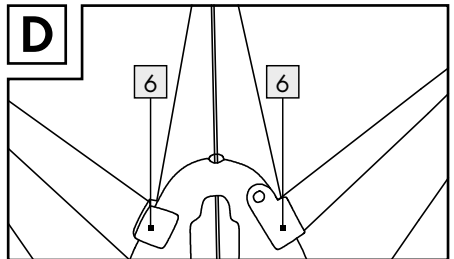
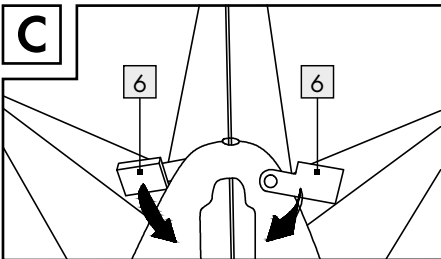
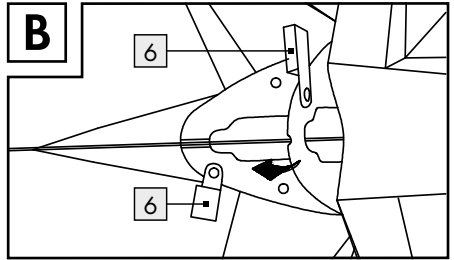
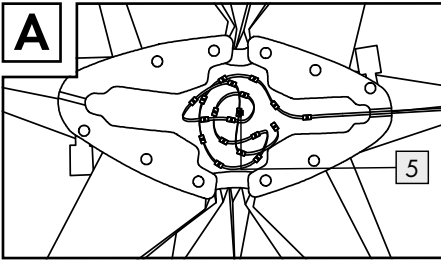
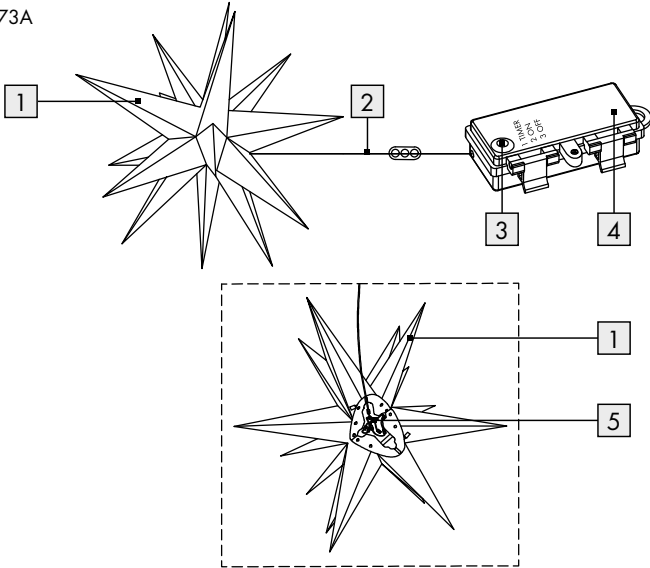



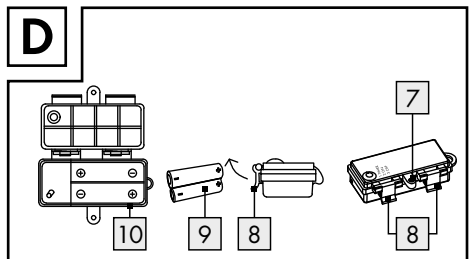
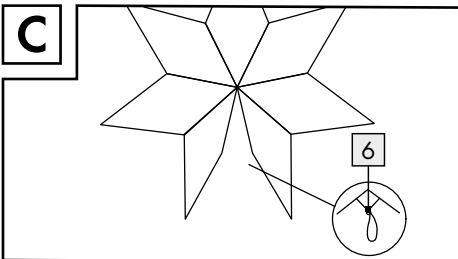
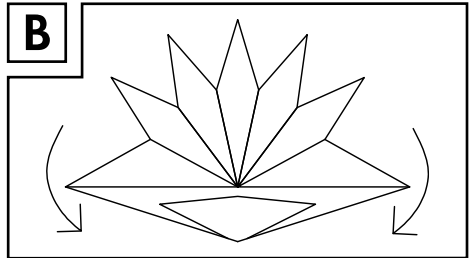
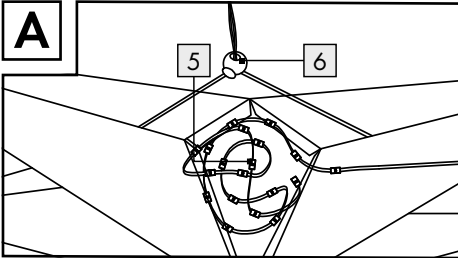
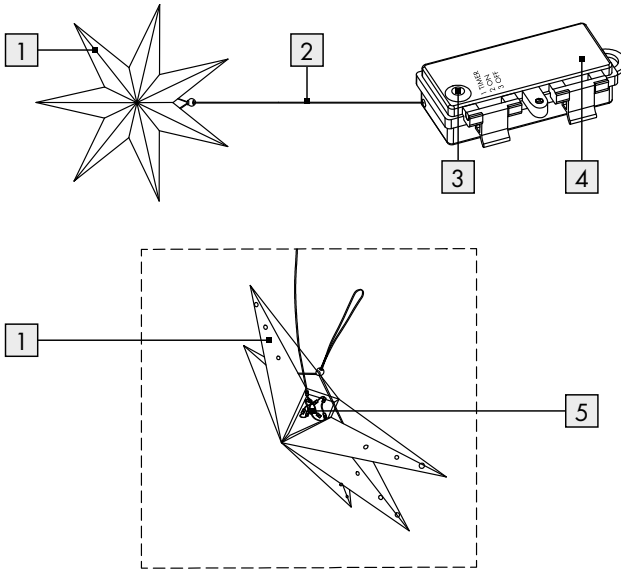









HG11673A



HG11673B



List of pictograms used	Page 6
Introduction	Page 6
Proper use	Page 6
Delivery scope	Page 6
Description of parts	Page 6
Technical data	Page 7
Safety information	Page 7
Safety instructions for batteries/rechargeable batteries	Page 7
Start-up	Page 8
Preparing the lamp shade	Page 8
Inserting/replacing batteries	Page 8
Switching on and off	Page 8
Cleaning	Page 9
Disposal	Page 9
Warranty	Page 9
Warranty claim procedure	Page 10
Service	Page 10

List of pictograms used			
	Direct current/voltage	IP44	Splashproof
W	Watt (Effective power)	CE	CE mark indicates conformity with relevant EU directives applicable for this product.
	Alkaline batteries included		Safety information Instructions for use
	Keep out of reach of children		Do not mix new and used
	Do not dispose of in fire		Do not charge
	Do not insert incorrectly		Keep away from water and excessive moisture
	Do not deform/damage		Do not short circuit
	Do not open/dismantle		Insert correctly
	Do not mix different types or brands	 WARNING! <small>KEEP OUT OF REACH OF CHILDREN! Swallowing can lead to chemical burns, perforation of soft tissue, and death. Severe burns can occur within 2 hours of ingestion. Seek medical attention immediately.</small> 	

Decorative LED Light-Up Star

● Introduction

We congratulate you on the purchase of your new product. You have chosen a high quality product. The instructions for use are part of the product. They contain important information concerning safety, use and disposal. Before using the product, please familiarise yourself with all of the safety information and instructions for use. Only use the product as described and for the specified applications. If you pass the product on to anyone else, please ensure that you also pass on all the documentation with it.



● Proper use

This product is suitable for indoors and outdoor use. This product is intended for use in private, domestic environment only and not for commercial purposes.

● Delivery scope

- 1 LED Light-Up Star
- 1 Lamp shade
- 2 Batteries
- 1 Instructions for use

● Description of parts

-  Lamp shade
-  Supply line

- 3 TIMER/ON/OFF button
- 4 Battery compartment
- 5 LEDs
- 6 Plastic hook/plastic holder
- 7 Screw of battery compartment cover
- 8 Lock of battery compartment cover
- 9 Battery
- 10 Seal ring

● Technical data

LED:	40 x
Operating voltage:	3 V \equiv
Batteries:	2 x 1.5 V \equiv , Alkaline battery type AA
Degree of protection:	IP44 (splash-proof)
Power:	0.09 W



Safety information

READ THESE INSTRUCTIONS BEFORE USING THE PRODUCT! PLEASE KEEP ALL SAFETY INSTRUCTIONS AND INSTRUCTIONS FOR USE FOR FUTURE REFERENCE!

- 

⚠ WARNING! DANGER OF DEATH AND ACCIDENTS FOR TODDLERS AND CHILDREN!

Never leave children unsupervised with the packaging material. The packaging material represents a danger of suffocation. Children frequently underestimate the dangers. Please keep children away from the product at all times.
- This product can be used by children aged from 8 years and above and persons with reduced physical, sensory or mental capabilities or lack of experience and knowledge if they have been given supervision or instruction concerning use of the product in a safe way and understand the hazards involved. Children shall not play with the product. Cleaning and user maintenance shall not be made by children without supervision.

- Do not use the product if you notice any signs of damage.
 - Avoid mechanical strain on the product!
- ⚠ CAUTION! RISK OF OVERHEATING!**

Do not operate the product inside the packaging.
- After use, keep the product in the packaging to prevent unwanted damage.
 - This product does not contain any parts that can be serviced by the user. The bulbs cannot be replaced.
 - Never electrically connect the product with other light chains.
 - Never plug this light chain directly into a 220–240 V~ mains supply.
 - The LEDs are not replaceable.
 - If the LEDs fail at the end of their lives, the entire product must be replaced.
 - Protect the product from sharp edges, mechanical loads and hot surfaces.
 - Do not install with sharp fasteners or nails.
- ⚠ WARNING! THIS PRODUCT MUST NOT BE USED WITHOUT ALL GASKETS (SEAL RING 10) BEING PROPERLY INSTALLED.**



Safety instructions for batteries/rechargeable batteries

- DANGER TO LIFE!** Keep batteries/rechargeable batteries out of reach of children. If accidentally swallowed seek immediate medical attention.
 - Swallowing may lead to burns, perforation of soft tissue, and death. Severe burns can occur within 2 hours of ingestion.
- ⚠ DANGER OF EXPLOSION!**

Never recharge non-rechargeable batteries. Do not short-circuit batteries/rechargeable batteries and/or open them. Overheating, fire or bursting can be the result.
- Never throw batteries/rechargeable batteries into fire or water.
 - Do not exert mechanical loads to batteries/rechargeable batteries.

Risk of leakage of batteries/rechargeable batteries

- Avoid extreme environmental conditions and temperatures, which could affect batteries/rechargeable batteries, e.g. radiators/direct sunlight.
- If batteries/rechargeable batteries have leaked, avoid contact with skin, eyes and mucous membranes with the chemicals! Flush immediately the affected areas with fresh water and seek medical attention!



WEAR PROTECTIVE GLOVES!

- Leaked or damaged batteries/rechargeable batteries can cause burns on contact with the skin. Wear suitable protective gloves at all times if such an event occurs.
- In the event of a leakage of batteries/rechargeable batteries, immediately remove them from the product to prevent damage.
- Only use the same type of batteries/rechargeable batteries. Do not mix used and new batteries/rechargeable batteries.
- Remove batteries/rechargeable batteries if the product will not be used for a longer period.

Risk of damage of the product

- Only use the specified type of battery/rechargeable battery!
- Insert batteries/rechargeable batteries according to polarity marks (+) and (-) on the battery/rechargeable battery and the product.
- Use a dry lint-free cloth or cotton swab to clean the contacts on the battery/rechargeable battery and in the battery compartment before inserting!
- Remove exhausted batteries/rechargeable batteries from the product immediately.

Start-up

Note: Remove all packaging materials from the product.

Preparing the lamp shade

- Unfold the lamp shade [1] gently and leave a gap.
- Insert the LEDs [5] from above into the lamp shade [1].
- Close the lamp shade [1] completely, so that it forms the shape of a star.
- For model A (Fig. A-D): Insert the two plastic hooks [6] into the small holes next to the opening and turn them by 90 degrees to lock the lamp shade [1].

For model B and C (Fig. A-C): Press and hold the button of the plastic holder [6] and push it towards the lamp shade [1] along the rope. Release the button of the plastic holder [6] when its position is close enough to close the lamp shade [1].

Note: The hang-up location should be appropriate for the weight of the product.

Inserting/replacing batteries

- Open the locks [8] and loosen the screw of the battery compartment cover [7] to open the battery compartment [4].
- Insert two batteries type AA in the battery compartment [4] (Fig. E for Mod. A/ Fig. D for Mod. B and C). Be sure the polarity is correct. This is indicated in the battery compartment [4].
- Close the battery compartment [4]. Then close the locks [8] and reinstall the screw of the battery compartment cover [7] by screwing it tightly.

Switching on and off

- The battery cover has a TIMER/ON/OFF button [3]. Press this button repeatedly to successively set the product to TIMER, ON and OFF mode.
- In TIMER mode, the product lights up permanently for 6 hours, which will be followed by a subsequent pause of 18 hours. Afterwards, the product will light up again at its designated turn on time for 6 hours followed by a subsequent pause of 18 hours.

- In ON mode, the product will light up continuously.
- In OFF mode, the product will be switched off.

● Cleaning

- Use a feather duster to clean the product.
- Easy to clean for heavy soiling, with a slightly damp cloth.

● Disposal

The packaging is made entirely of recyclable materials, which you may dispose of at local recycling facilities.



Observe the marking of the packaging materials for waste separation, which are marked with abbreviations (a) and numbers (b) with following meaning: 1-7: plastics/20-22: paper and fibre-board/80-98: composite materials.



Contact your local refuse disposal authority for more details of how to dispose of your worn-out product.



To help protect the environment, please dispose of the product properly when it has reached the end of its useful life and not in the household waste. Information on collection points and their opening hours can be obtained from your local authority.

Faulty or used batteries/rechargeable batteries must be recycled. Return the batteries/rechargeable batteries and the product to the available collection points.



Environmental damage through incorrect disposal of the batteries/rechargeable batteries!

Batteries/rechargeable batteries may not be disposed of with the usual domestic waste. They

may contain toxic heavy metals and are subject to hazardous waste treatment rules and regulations. The chemical symbols for heavy metals are as follows: Cd = cadmium, Hg = mercury, Pb = lead. That is why you should dispose of used batteries/rechargeable batteries at a local collection point.

● Warranty

The product has been manufactured to strict quality guidelines and meticulously examined before delivery. In the event of material or manufacturing defects you have legal rights against the retailer of this product. Your legal rights are not limited in any way by our warranty detailed below.

The warranty for this product is 3 years from the date of purchase. The warranty period begins on the date of purchase. Keep the original sales receipt in a safe location as this document is required as proof of purchase.

Any damage or defects already present at the time of purchase must be reported without delay after unpacking the product.

Should the product show any fault in materials or manufacture within 3 years from the date of purchase, we will repair or replace it – at our choice – free of charge to you. The warranty period is not extended as a result of a claim being granted. This also applies to replaced and repaired parts.

This warranty becomes void if the product has been damaged, or used or maintained improperly.

The warranty covers material or manufacturing defects. This warranty does not cover product parts subject to normal wear and tear, thus considered consumables (e.g. batteries, rechargeable batteries, tubes, cartridges), nor damage to fragile parts, e.g. switches or glass parts.

● Warranty claim procedure

To ensure quick processing of your case, please observe the following instructions:

Please have the till receipt and the item number (IAN 476962_2401) available as proof of purchase.

You will find the item number on the rating plate, an engraving on the front page of the instructions for use (bottom left), or as a sticker on the rear or bottom of the product.

If functional or other defects occur, please contact the service department listed either by telephone or by e-mail.

You can return a defective product to us free of charge to the service address that will be provided to you. Ensure that you enclose the proof of purchase (till receipt) and information about what the defect is and when it occurred.

● Service

ⓐ **Service Great Britain**

Tel.: 08000569216

E-Mail: owim@lidl.co.uk

ⓑ **Service Ireland**

Tel.: 1800 200736

E-Mail: owim@lidl.ie

ⓒ **Service Northern Ireland**

Tel.: 0800 0927852

E-Mail: owim@lidl.ie

CE IP44

Legenda van de gebruikte pictogrammen	Pagina 12
Inleiding	Pagina 12
Correct gebruik	Pagina 12
Omvang van de levering.....	Pagina 12
Beschrijving van de onderdelen.....	Pagina 13
Technische gegevens	Pagina 13
Veiligheidsinstructies	Pagina 13
Veiligheidsinstructies voor batterijen/accu's	Pagina 13
Ingebruikname	Pagina 14
Lampenkap voorbereiden	Pagina 14
Batterijen plaatsen/vervangen.....	Pagina 14
In- en uitschakelen.....	Pagina 14
Reiniging	Pagina 15
Afvoer	Pagina 15
Garantie	Pagina 15
Afwikkeling in geval van garantie	Pagina 16
Service	Pagina 16

Legenda van de gebruikte pictogrammen			
	Gelijkstroom/-spanning	IP44	Spatwaterdicht
W	Watt (nuttig vermogen)		De CE-markering duidt op conformiteit met relevante EU-richtlijnen die van toepassing zijn op dit product.
	Alkali-batterijen inbegrepen		Veiligheidsinstructies Instructies
	Buiten het bereik van kinderen opbergen		Nieuwe en gebruikte batterijen niet door elkaar gebruiken
	Niet in het vuur gooien		Niet opladen
	Niet verkeerd plaatsen		Houd batterijen uit de buurt van water en overmatig vocht.
	Niet deformereren/beschadigen		Niet kortsluiten
	Niet openen/uit elkaar halen		Op de juiste manier plaatsen
	Verschillende types en merken niet door elkaar gebruiken	WAARSCHUWING! BATTERIJEN BIJTEN HET BEREIK VAN KINDEREN BEWAREN! Het inslikken kan chemische brandwonden, perforatie van zacht weefsel en de dood tot gevolg hebben. Ernstige inwendige brandwonden kunnen binnen 2 uur na het inslikken optreden. Direct een arts raadplegen.	

LED decoratiester

● Inleiding

Hartelijk gefeliciteerd met de aankoop van uw nieuwe product. U heeft voor een hoogwaardig product gekozen. De gebruiksaanwijzing is een deel van het product. Deze bevat belangrijke aanwijzingen voor veiligheid, gebruik en verwijdering. Maakt U zich voor de ingebruikname van het product met alle bedienings- en veiligheidsvoorschriften vertrouwd. Gebruik het product alleen zoals beschreven en voor de aangegeven toepassingsgebieden. Overhandig alle documenten bij doorgifte van het product aan derden.

● Correct gebruik

Dit product is geschikt voor gebruik binnens- en buitenshuis. Het product is alleen bedoeld voor gebruik in privé-huishoudens en niet voor commerciële doeleinden.

● Omvang van de levering

- 1 LED decoratiester
- 1 lampenkap
- 2 batterijen
- 1 gebruiksaanwijzing

● Beschrijving van de onderdelen

- 1 Lampenkap
- 2 Netkabel
- 3 Timer-/Aan-/Uit-knop (TIMER/ON/OFF)
- 4 Batterijvak
- 5 Leds
- 6 Kunststof haken/Kunststof houder
- 7 Schroef van het batterijvakdeksel
- 8 Sluiting van het batterijvakdeksel
- 9 Batterij
- 10 Afdichtring

● Technische gegevens

LED:	40 x
Voedingsspanning:	3 V \equiv
Batterijen:	2 x 1,5 V \equiv , Alkaline batterij type AA
Beschermingsgraad:	IP44 (spatwaterdicht)
Vermogen:	0,09 W



Veiligheidsinstructies

LEES DE GEBRUIKSAANWIJZING ALSTUBLIEFT DOOR VOORDAT U HET PRODUCT GEBRUIKT! BEWAAR ALLE VEILIGHEIDSTECHNISCHE INSTRUCTIES EN AANWIJZINGEN OM DEZE EVENTUEEL LATER TE KUNNEN RAADPLEGEN!

-  **WAARSCHUWING! LEVENSGEVAAR EN KANS OP ONGEVALLEN VOOR KLEUTERS EN KINDEREN!** Laat kinderen nooit zonder toezicht hanteren met het verpakkingsmateriaal. Er bestaat gevaar voor verstikking door verpakkingsmateriaal. Kinderen onderschatten de gevaren vaak. Houd kinderen altijd uit de buurt van het product.
- Dit product kan door kinderen vanaf 8 alsmede door personen met verminderde fysieke, sensorische of mentale vaardigheden of een gebrek aan ervaring en kennis worden gebruikt, als zij onder toezicht staan of geïnstrueerd

worden met betrekking tot het veilige gebruik van het product en zij de hieruit voortvloeiende gevaren begrijpen. Kinderen mogen niet met het product spelen. Reiniging en onderhoud mogen niet door kinderen zonder toezicht worden uitgevoerd.

- Gebruik het product niet, als u een beschadiging constateert.
- Voorkom eventuele mechanische belasting van het product!
- **WAARSCHUWING! KANS OP OVERVERHITTING!** Gebruik het product niet in de verpakking.
- Bewaar het product na gebruik weer in de verpakking om mogelijke beschadigingen te vermijden.
- Het product bevat geen onderdelen die door de gebruiker kunnen worden onderhouden. De verlichtingsmiddelen kunnen niet worden vervangen.
- Het product mag niet elektrisch met een andere lichtslinger worden verbonden.
- Sluit het product nooit direct aan op een 220-240V-aansluiting.
- De led's kunnen niet worden vervangen.
- Mochten de led's aan het einde van hun levensduur uitvallen, dient het gehele product te worden vervangen.
- Bescherm het product tegen scherpe randen, mechanische belastingen en hete oppervlakken.
- Niet met scherpe klemmen of spijkers bevestigen.

- **WAARSCHUWING! GEBRUIK DEZE LICHTSLINGER ALLEEN ALS ALLE AFDICHTINGEN (AFDICHTRING 10) ZIJN AAN-GEBRACHT.**



Veiligheidsinstructies voor batterijen/accu's

- **LEVENSGEVAAR!** Houd batterijen/accu's buiten het bereik van kinderen. Raadpleeg bij inslikken onmiddellijk een arts!
- Inslikken kan leiden tot inwendige verbrandingen, perforatie van zacht weefsel en tot de dood. Ernstige inwendige verbrandingen kunnen binnen 2 uur na het inslikken optreden.

- 
EXPLOSIEGEVAAR! Laad niet oplaadbare batterijen nooit op. Sluit de batterijen/accu's niet kort en/of open deze niet. Daardoor kan de batterij oververhit raken, in brand vliegen of exploderen.
- Gooi batterijen/accu's nooit in het vuur of water.
- Stel batterijen/accu's nooit bloot aan mechanische belastingen.

Risico dat de batterijen/accu's lekken

- Vermijd extreme omstandigheden en temperaturen die invloed op de batterijen/accu's zouden kunnen hebben bijv. radiatoren/direct zonlicht.
- Bij lekkende batterijen/accu's het contact van de chemicaliën met de huid, ogen en slijmvliezen vermijden! Spoel de desbetreffende plekken direct af met schoon water en raadpleeg onmiddellijk een arts!
- 
DRAAG VEILIGHEIDSHANDSCHOENEN! Lekkende of beschadigde batterijen/accu's kunnen in geval van huidcontact chemische brandwonden veroorzaken. Draag daarom in dit geval geschikte veiligheidshandschoenen.
- Als de batterijen/accu's lekken, dient u deze direct uit het product te halen om beschadigingen te vermijden.
- Gebruik alleen batterijen/accu's van hetzelfde type. Gebruik nooit nieuwe en oude batterijen/accu's door elkaar!
- Verwijder de batterijen/accu's, als u het product gedurende een langere periode niet gebruikt.

Risico op beschadiging van het product

- Gebruik uitsluitend het aangegeven type batterij/accu!
- Plaats de batterijen/accu's volgens de weergegeven polariteit (+) en (-) op batterij/accu en op product.
- Reinig de contacten van de batterij/accu en in het batterijvak voor het plaatsen met een droge, pluisvrije doek of wattenstaafje!
- Verwijder verbruikte batterijen/accu's direct uit het product.

Ingebruikname

Opmerking: verwijder al het verpakkingsmateriaal van het product.

Lampenkap voorbereiden

- Vouw de lampenkap **[1]** voorzichtig open en laat nog een kleine opening vrij.
 - Zet de led's **[5]** van bovenaf in de lampenkap **[1]**.
 - Sluit de lampenkap **[1]** volledig zodat de vorm van een ster ontstaat.
 - Voor model A (Afb. A-D): steek de beide kunststof haken **[6]** in de kleine gaatjes naast de opening en draai ze 90 graden in om de lampenkap **[1]** te sluiten.
Voor model B en C (Afb. A-C): druk op de knop op de kunststof houder **[6]** en schuif deze langs de kabel naar de lampenkap **[1]**. Laat de knop op de kunststof houder **[6]** los wanneer de positie dicht genoeg is om de lampenkap **[1]** te sluiten.
- Opmerking:** de ophangpositie dient geschikt te zijn voor het gewicht van het product.

Batterijen plaatsen/vervangen

- Open de vergrendelingen **[8]** en draai de schroef op het deksel van het batterijvak **[7]** los om het batterijvak **[4]** te openen.
- Leg twee batterijen van type AA in het batterijvak **[4]** (Afb. E voor mod. A/Afb. D voor mod. B en C). Let op de juiste polariteit. Deze wordt in het batterijvak **[4]** aangegeven.
- Sluit vervolgens het batterijvak **[4]**. Sluit daarna de vergrendelingen **[8]** en doe de schroef van het batterijvakdeksel **[7]** er weer in en zet ze vast.

In- en uitschakelen

- Op het batterijvakdeksel bevindt zich Timer-/Aan-/Uit-knop **[3]**. Druk herhaaldelijk op deze

knop om het product achtereenvolgens in te stellen op TIMER, ON en OFF modus.

- In TIMER-modus brandt het product continu gedurende 6 uur met erop volgend een pauze van 18 uur. Daarna brandt het product opnieuw op het bedoelde inschakel-tijdstip 6 uur lang, gevolgd door een pauze van 18 uur.
- In ON-modus brandt het product ononderbroken.
- In OFF-modus schakelt het product uit.

● Reiniging

- Gebruik een ragebol om het product te reinigen.
- Bij sterke verontreiniging eenvoudig met een iets vochtige doek schoon te maken.

● Afvoer

De verpakking bestaat uit milieuvriendelijke grondstoffen die u via de plaatselijke recyclingcontainers kunt afvoeren.



Neem de aanduiding van de verpakingsmaterialen voor de afvalscheiding in acht. Deze zijn gemarkeerd met de afkortingen (a) en een cijfers (b) met de volgende betekenis: 1-7: kunststoffen/ 20-22: papier en vezelplaten/ 80-98: composietmaterialen.



Informatie over de mogelijkheden om het uitgediende product na gebruik te verwijderen, verstrekt uw gemeentelijke overheid.



Gooi het afgedankte product omwille van het milieu niet weg via het huisvuil, maar geef het af bij het daarvoor bestemde depot of het gemeentelijke milieupark. Over afgifteplaatsen en hun openingstijden kunt u zich bij uw aangewezen instantie informeren.

Defecte of verbruikte batterijen/accu's moeten worden gerecycled. Geef batterijen/accu's en/

of het product af bij de daarvoor bestemde verzamelstations.



Milieuschade door foutieve verwijdering van de batterijen/accu's!

Batterijen/accu's mogen niet via het huisvuil worden weggegooid. Ze kunnen giftige zware metalen bevatten en vallen onder het chemisch afval. De chemische symbolen van de zware metalen zijn: Cd = cadmium, Hg = kwik, Pb = lood. Geef verbruikte batterijen/accu's daarom af bij een gemeentelijk inzamelpunt.

● Garantie

Het product werd volgens strenge kwaliteitsrichtlijnen gemaakt en voor de uitlevering zorgvuldig gecontroleerd. In geval van materiaal- of fabricagefouten hebt u tegenover de verkoper van het product wettelijke rechten. Uw wettelijke rechten worden op geen enkele manier door onze hieronder vermelde garantie beperkt.

De garantie voor dit product bedraagt 3 jaar vanaf aankoopdatum. De garantieperiode gaat in op de datum van aankoop. Bewaar het originele bewijs van aankoop op een veilige plek aangezien dit document nodig is als bewijs.

Alle beschadigingen of gebreken die reeds op het moment van aankoop aanwezig zijn, moeten meteen na het uitpakken van het product worden gemeld.

Mocht het product binnen 3 jaar na aankoopdatum een materiaal- of fabricagefout vertonen, zullen wij het - naar onze keuze - gratis voor u repareren of vervangen. De garantieperiode wordt door een plaatsgevonden garantieverlening niet verlengd. Dit geldt ook voor vervangen en gerepareerde onderdelen.

Deze garantie vervalt als het product werd beschadigd of onjuist is gebruikt of onderhouden.

De garantie dekt materiaal- en fabricagefouten af. Deze garantie dekt geen productonderdelen die aan normale slijtage onderhevig zijn en daarom als verbruiksartikelen worden beschouwd (bv. batterijen, oplaadbare batterijen, slangen, inktpatronen), noch dekt zij schade aan breekbare onderdelen, bv. schakelaars of onderdelen die van glas zijn gemaakt.

● **Afwikkeling in geval van garantie**

Om een snelle afhandeling van uw reclamatie te waarborgen dient u de volgende instructies in acht te nemen:

Houd bij alle vragen alstublieft de kassabon en het artikelnummer (IAN 476962_2401) als bewijs van aankoop bij de hand.

Het artikelnummer vindt u op de typeplaat, ingegraveerd, op het titelblad van uw handleiding (links-onder) of als sticker op de achter- of onderzijde.

Wanneer er storingen in de werking of andere gebreken optreden, dient u eerst telefonisch of per e-mail contact met de onderstaande service-afdeling op te nemen.

Een als defect geregistreerd product kunt u dan samen met uw aankoopbewijs (kassabon) en vermelding van de concrete schade alsmede het tijdstip van optreden voor u franco aan het u meegedeelde servicepunt verzenden.

● **Service**

(NL) Service Nederland

Tel.: 08000225537

E-Mail: owim@lidl.nl

(BE) Service België

Tel.: 080071011

Tel.: 80023970 (Luxemburg)

E-Mail: owim@lidl.be

CE IP44

Legende der verwendeten Piktogramme	Seite 18
Einleitung	Seite 18
Bestimmungsgemäße Verwendung.....	Seite 18
Lieferumfang.....	Seite 18
Teilebeschreibung.....	Seite 19
Technische Daten.....	Seite 19
Sicherheitshinweise	Seite 19
Sicherheitshinweise für Batterien/Akkus.....	Seite 19
Inbetriebnahme	Seite 20
Lampenschirm vorbereiten.....	Seite 20
Batterien einlegen/wechseln.....	Seite 20
Ein- und Ausschalten.....	Seite 20
Reinigung	Seite 21
Entsorgung	Seite 21
Garantie	Seite 21
Abwicklung im Garantiefall.....	Seite 22
Service.....	Seite 22

Legende der verwendeten Piktogramme

	Gleichstrom/-spannung	IP44	Spritzwassergeschützt
W	Watt (Wirkleistung)	CE	Das CE-Zeichen bestätigt die Konformität mit den für das Produkt zutreffenden EU-Richtlinien.
	Alkalibatterien enthalten		Sicherheitshinweise Handlungsanweisungen
	Außerhalb der Reichweite von Kindern aufbewahren		Neue und gebrauchte Batterien nicht miteinander mischen
	Nicht ins Feuer werfen		Nicht laden
	Nicht falsch einlegen		Halten Sie Batterien von Wasser und übermäßiger Feuchtigkeit fern.
	Nicht deformieren/beschädigen		Nicht kurzschließen
	Nicht öffnen/auseinandernehmen		Auf richtiges Einlegen achten
	Unterschiedliche Typen und Marken nicht miteinander mischen	<div style="display: flex; align-items: center;"> <div style="border: 1px solid black; padding: 2px; font-size: 8px; margin-right: 10px;"> <p>⚠️ WARNUNG! BATTERIEN AUSSERHALB DER REICHWEITE VON KINDERN AUFBEWAHREN! Das Verschlucken kann chemische Verbrennungen, Perforation von Weichteilgewebe und den Tod verursachen. Schwere Verbrennungen können innerhalb von 2 Stunden nach dem Verschlucken auftreten. Sofort einen Arzt aufsuchen.</p> </div>  </div>	

LED-Deko-Stern

● Einleitung

Wir beglückwünschen Sie zum Kauf Ihres neuen Produkts. Sie haben sich damit für ein hochwertiges Produkt entschieden. Die Bedienungsanleitung ist Teil dieses Produkts. Sie enthält wichtige Hinweise für Sicherheit, Gebrauch und Entsorgung. Machen Sie sich vor der Benutzung des Produkts mit allen Bedien- und Sicherheitshinweisen vertraut. Benutzen Sie das Produkt nur wie beschrieben und für die angegebenen Einsatzbereiche. Händigen Sie alle Unterlagen bei Weitergabe des Produkts an Dritte mit aus.

● Bestimmungsgemäße Verwendung

Dieses Produkt ist für den Betrieb im Innen- und Außenbereich geeignet. Das Produkt ist nur für den Einsatz in privaten Haushalten und nicht für den kommerziellen Gebrauch vorgesehen.

● Lieferumfang

- 1 LED-Deko-Stern
- 1 Lampenschirm
- 2 Batterien
- 1 Bedienungsanleitung

● Teilebeschreibung

- 1 Lampenschirm
- 2 Netzzuleitung
- 3 Timer-/Ein-/Aus-Taste (TIMER/ON/OFF)
- 4 Batteriefach
- 5 LEDs
- 6 Kunststoffhaken/Kunststoffhalter
- 7 Schraube des Batteriefachdeckels
- 8 Verschluss des Batteriefachdeckels
- 9 Batterie
- 10 Dichtungsring

● Technische Daten

LED:	40 x
Betriebsspannung:	3 V===
Batterien:	2 x 1,5 V===, Alkalibatterie Typ AA
Schutzart:	IP44 (Spritzwassergeschützt)
Leistung:	0,09 W



Sicherheitshinweise

LESEN SIE DIE ANLEITUNG VOR DER VERWENDUNG DES PRODUKTS! BEWAHREN SIE ALLE SICHERHEITSHINWEISE UND ANWEISUNGEN FÜR DIE ZUKUNFT AUF!

-  **⚠️ WARNUNG! LEBENS- UND UNFALLGEFAHR FÜR KLEINKINDER UND KINDER!**
Lassen Sie Kinder niemals unbeaufsichtigt mit dem Verpackungsmaterial. Es besteht Ersticken- gefahr durch Verpackungsmaterial. Kinder unterschätzen häufig die Gefahren. Halten Sie Kinder stets vom Produkt fern.
- Dieses Produkt kann von Kindern ab 8 Jahren und darüber sowie von Personen mit verringerten physischen, sensorischen oder mentalen Fähigkeiten oder Mangel an Erfahrung und Wissen benutzt werden, wenn sie beaufsichtigt oder bezüglich des sicheren Gebrauchs des Produkts unterwiesen wurden und die daraus

resultierenden Gefahren verstehen. Kinder dürfen nicht mit dem Produkt spielen. Reinigung und Benutzerwartung dürfen nicht von Kindern ohne Beaufsichtigung durchgeführt werden.

- Verwenden Sie das Produkt nicht, wenn Sie irgendwelche Schäden feststellen.
- Verhindern Sie mechanische Beanspruchung des Produkts!
- **⚠️ VORSICHT! ÜBERHITZUNGSGEFAHR!** Betreiben Sie das Produkt nicht in der Verpackung.
- Bewahren Sie das Produkt nach Gebrauch wieder in der Verpackung auf, um ungewollte Beschädigungen zu vermeiden.
- Das Produkt enthält keine Teile, die vom Verbraucher gewartet werden können. Die Leuchtmittel können nicht ausgetauscht werden.
- Das Produkt darf nicht mit einer anderen Lichterkette elektrisch verbunden werden.
- Schließen Sie diese Lichterkette niemals direkt an einen 220-240 V~ -Anschluss an.
- Die LEDs sind nicht austauschbar.
- Sollten die LEDs am Ende ihrer Lebensdauer ausfallen, muss das ganze Produkt ersetzt werden.
- Schützen Sie das Produkt vor scharfen Kanten, mechanischen Belastungen und heißen Oberflächen.
- Nicht mit scharfen Klammern oder Nägeln befestigen.

⚠️ WARNUNG! BENUTZEN SIE DIESE LICHTERKETTE NUR, WENN ALLE DICHTUNGEN (DICHTUNGSRING 10) EINGESETZT SIND.



Sicherheitshinweise für Batterien/Akkus

- **LEBENSGEFAHR!** Halten Sie Batterien/Akkus außer Reichweite von Kindern. Suchen Sie im Falle eines Verschluckens sofort einen Arzt auf!
- Verschlucken kann zu Verbrennungen, Perforation von Weichgewebe und Tod führen. Schwere Verbrennungen können innerhalb von 2 Stunden nach dem Verschlucken auftreten.

- 
EXPLOSIONSGEFAHR! Laden Sie nicht aufladbare Batterien niemals wieder auf. Schließen Sie Batterien/Akkus nicht kurz und/oder öffnen Sie diese nicht. Überhitzung, Brandgefahr oder Platzen können die Folge sein.
- Werfen Sie Batterien/Akkus niemals in Feuer oder Wasser.
- Setzen Sie Batterien/Akkus keiner mechanischen Belastung aus.

Risiko des Auslaufens von Batterien/Akkus

- Vermeiden Sie extreme Bedingungen und Temperaturen, die auf Batterien/Akkus einwirken können, z. B. auf Heizkörpern/durch direkte Sonneneinstrahlung.
- Wenn Batterien/Akkus ausgelaufen sind, vermeiden Sie den Kontakt von Haut, Augen und Schleimhäuten mit den Chemikalien! Spülen Sie die betroffenen Stellen sofort mit klarem Wasser und suchen Sie einen Arzt auf!
- 
SCHUTZHANDSCHUHE TRAGEN! Ausgelaufene oder beschädigte Batterien/Akkus können bei Berührung mit der Haut Verätzungen verursachen. Tragen Sie deshalb in diesem Fall geeignete Schutzhandschuhe.
- Im Falle eines Auslaufens der Batterien/Akkus entfernen Sie diese sofort aus dem Produkt, um Beschädigungen zu vermeiden.
- Verwenden Sie nur Batterien/Akkus des gleichen Typs. Mischen Sie nicht alte Batterien/Akkus mit neuen!
- Entfernen Sie die Batterien/Akkus, wenn das Produkt längere Zeit nicht verwendet wird.

Risiko der Beschädigung des Produkts

- Verwenden Sie ausschließlich den angegebenen Batterietyp/Akkutyp!
- Setzen Sie Batterien/Akkus gemäß der Polaritätskennzeichnung (+) und (-) an Batterie/Akku und des Produkts ein.
- Reinigen Sie Kontakte an Batterie/Akku und im Batteriefach vor dem Einlegen mit einem trockenen, fusselfreien Tuch oder Wattestäbchen!
- Entfernen Sie erschöpfte Batterien/Akkus umgehend aus dem Produkt.

Inbetriebnahme

Hinweis: Entfernen Sie sämtliches Verpackungsmaterial vom Produkt.

Lampenschirm vorbereiten

- Falten Sie den Lampenschirm **1** vorsichtig auf und lassen Sie eine kleine Öffnung frei.
 - Setzen Sie die LEDs **5** von oben in den Lampenschirm **1** ein.
 - Schließen Sie den Lampenschirm **1** vollständig, so dass er die Form eines Sterns hat.
 - Für Modell A (Abb. A–D): Stecken Sie die beiden Kunststoffhaken **6** in die kleinen Löcher neben der Öffnung und drehen Sie sie um 90 Grad, um den Lampenschirm **1** zu verschließen. Für Modell B und C (Abb. A–C): Drücken Sie den Knopf des Kunststoffhalters **6** und schieben Sie ihn entlang des Seils in Richtung des Lampenschirms **1**. Lassen Sie den Knopf des Kunststoffhalters **6** los, wenn die Position nahe genug ist, um den Lampenschirm **1** zu verschließen.
- Hinweis:** Die Aufhängeposition sollte für das Gewicht des Produkts geeignet sein.

Batterien einlegen/wechseln

- Öffnen Sie die Verschlüsse **8** und lösen Sie die Schraube des Batteriefachdeckels **7**, um das Batteriefach **4** zu öffnen.
- Legen Sie zwei Batterien des Typs AA in das Batteriefach **4** ein (Abb. E für Mod. A/Abb. D für Mod. B und C). Achten Sie auf die richtige Polarität. Diese wird im Batteriefach **4** angezeigt.
- Schließen Sie anschließend das Batteriefach **4**. Schließen Sie dann die Verschlüsse **8** und setzen Sie die Schraube des Batteriefachdeckels **7** wieder ein, indem Sie sie fest anziehen.

Ein- und Ausschalten

- Auf dem Batteriefachdeckel befindet sich eine Timer-/Ein-/Aus-Taste **3**. Drücken Sie diese

Taste wiederholt, um das Produkt nacheinander in den TIMER-, ON- und OFF-Modus zu versetzen.

- Im TIMER-Modus leuchtet das Produkt dauerhaft für 6 Stunden, gefolgt von einer Pause von 18 Stunden. Danach leuchtet das Produkt zur vorgesehenen Einschaltzeit erneut 6 Stunden lang, gefolgt von einer Pause von 18 Stunden.
- Im ON-Modus leuchtet das Produkt ununterbrochen.
- Im OFF-Modus schaltet sich das Produkt aus.

● Reinigung

- Benutzen Sie einen Staubwedel, um das Produkt zu säubern.
- Bei starker Verschmutzung einfach mit einem leicht feuchten Tuch zu reinigen.

● Entsorgung

Die Verpackung besteht aus umweltfreundlichen Materialien, die Sie über die örtlichen Recyclingstellen entsorgen können.



Beachten Sie die Kennzeichnung der Verpackungsmaterialien bei der Abfalltrennung, diese sind gekennzeichnet mit Abkürzungen (a) und Nummern (b) mit folgender Bedeutung: 1-7: Kunststoffe/20-22: Papier und Pappe/80-98: Verbundstoffe.



Möglichkeiten zur Entsorgung des ausgedienten Produkts erfahren Sie bei Ihrer Gemeinde- oder Stadtverwaltung.



Werfen Sie Ihr Produkt, wenn es ausgedient hat, im Interesse des Umweltschutzes nicht in den Hausmüll, sondern führen Sie es einer fachgerechten Entsorgung zu. Über Sammelstellen und deren Öffnungszeiten können Sie sich bei Ihrer zuständigen Verwaltung informieren.

Defekte oder verbrauchte Batterien/Akkus müssen recycelt werden. Geben Sie Batterien/Akkus und/oder das Produkt über die angebotenen Sammelrichtungen zurück.



Umweltschäden durch falsche Entsorgung der Batterien/Akkus!

Batterien/Akkus dürfen nicht über den Hausmüll entsorgt werden. Sie können giftige Schwermetalle enthalten und unterliegen der Sondermüllbehandlung. Die chemischen Symbole der Schwermetalle sind wie folgt: Cd = Cadmium, Hg = Quecksilber, Pb = Blei. Geben Sie deshalb verbrauchte Batterien/Akkus bei einer kommunalen Sammelstelle ab.

● Garantie

Das Produkt wurde nach strengen Qualitätsrichtlinien hergestellt und vor der Auslieferung sorgfältig geprüft. Im Falle von Material- oder Herstellungsfehlern haben Sie gegenüber dem Verkäufer des Produkts gesetzliche Rechte. Ihre gesetzlichen Rechte werden in keiner Weise durch unsere unten aufgeführte Garantie eingeschränkt.

Die Garantie für dieses Produkt beträgt 3 Jahre ab Kaufdatum. Die Garantiezeit beginnt mit dem Kaufdatum. Bewahren Sie den Originalkaufbeleg an einem sicheren Ort auf, da dieses Dokument als Nachweis des Kaufs erforderlich ist.

Alle Schäden oder Mängel, die bereits zum Zeitpunkt des Kaufs vorhanden sind, müssen unverzüglich nach dem Auspacken des Produkts gemeldet werden.

Sollte das Produkt innerhalb von 3 Jahren ab Kaufdatum einen Material- oder Herstellungsfehler aufweisen, werden wir es – nach unserer Wahl – kostenlos für Sie reparieren oder ersetzen. Die Garantiezeit verlängert sich durch einen stattgegebenen Gewährleistungsanspruch nicht. Dies gilt auch für ersetzte und reparierte Teile.

Diese Garantie erlischt, wenn das Produkt beschädigt oder unsachgemäß verwendet oder gewartet wurde.

Die Garantie deckt Material- und Herstellungsfehler ab. Diese Garantie erstreckt sich weder auf Produktteile, die normalem Verschleiß unterliegen, und somit als Verschleißteile gelten (z. B. Batterien, Akkus, Schläuche, Farbpatronen), noch auf Schäden an zerbrechlichen Teilen, z. B. Schalter oder Teile aus Glas.

CH Service Schweiz
Tel.: 0800562153
E-Mail: owim@lidl.ch

CE IP44

● Abwicklung im Garantiefall

Um eine schnelle Bearbeitung Ihres Anliegens zu gewährleisten, folgen Sie bitte den folgenden Hinweisen:

Bitte halten Sie für alle Anfragen den Kassenbon und die Artikelnummer (IAN 476962_2401) als Nachweis für den Kauf bereit.

Die Artikelnummer entnehmen Sie bitte dem Typenschild, einer Gravur, auf dem Titelblatt Ihrer Bedienungsanleitung (unten links) oder als Aufkleber auf der Rück- oder Unterseite des Produkts.

Sollten Funktionsfehler oder sonstige Mängel auftreten, kontaktieren Sie zunächst die nachfolgend benannte Serviceabteilung telefonisch oder per E-Mail.

Ein als defekt erfasstes Produkt können Sie dann unter Beifügung des Kaufbelegs (Kassenbon) und der Angabe, worin der Mangel besteht und wann er aufgetreten ist, für Sie portofrei an die Ihnen mitgeteilte Service-Anschrift übersenden.

● Service

DE Service Deutschland
Tel.: 0800 5435 111
E-Mail: owim@lidl.de

AT Service Österreich
Tel.: 0800 292726
E-Mail: owim@lidl.at

HG11673C

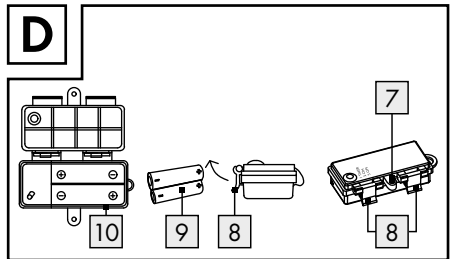
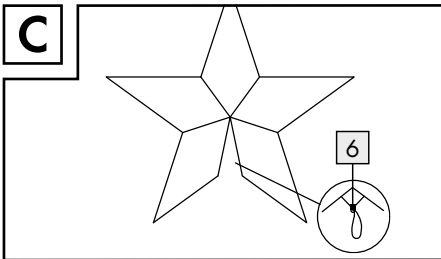
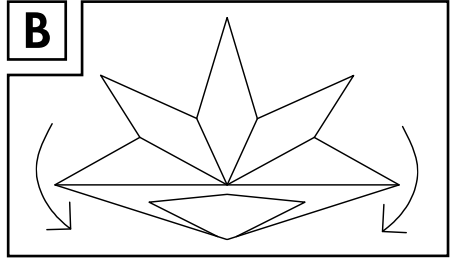
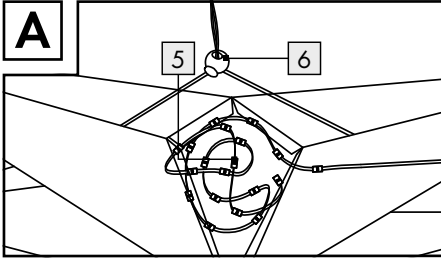
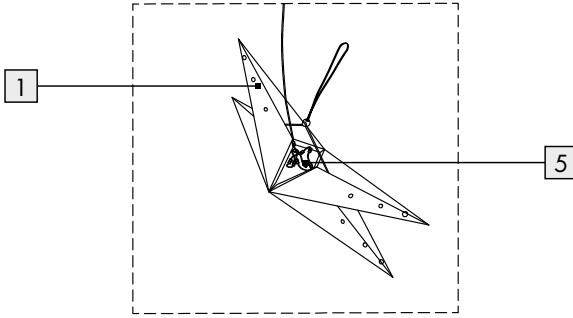
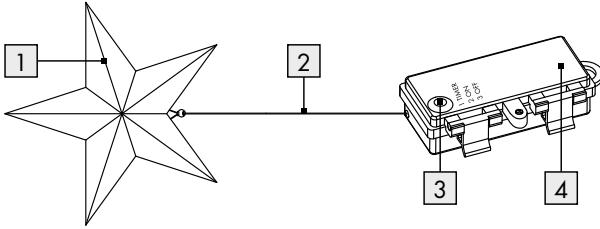

OWIM GmbH & Co. KG

Stiftsbergstraße 1
74167 Neckarsulm
GERMANY

Model no.: HG11673A/HG11673B/HG11673C
Version: 06/2024

Last Information Update · Stand von de
informatie · Stand der Informationen: 05/2024
Ident.-No.: HG11673A/B/C052024-NL



IAN 476962_2401