

# TRONIC®

## SMART TAG FINDER/SMART TAG FINDER/TRACEURS CONNECTÉS SSTS3 A1

GB IE NI MT

### SMART TAG FINDER

User manual

DE AT CH BE

### SMART TAG FINDER

Bedienungsanleitung

FR BE BE

### TRACEURS CONNECTÉS

Mode d'emploi

NL BE

### SMART TAG FINDER

Gebruiksaanwijzing

IT CH MT

### LOCALIZZATORE BLUETOOTH®

Istruzioni per l'uso

ES

### LOCALIZADOR SMART TAG

Manual de instrucciones

PT

### LOCALIZADOR DE ITENS INTELIGENTE

Manual do utilizador

IAN 528242\_2504

DE ES BE IE NI NL

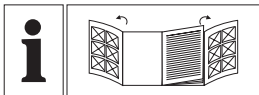

GB/IE/NL/MT	User manual	Page	5
DE/AT/CH/BE	Bedienungsanleitung	Seite	30
FR/BE/CH	Mode d'emploi	Page	58
NL/BE	Gebruiksaanwijzing	Pagina	88
IT/CH/MT	Istruzioni per l'uso	Pagina	115
ES	Manual de instrucciones	Página	141
PT	Manual do utilizador	Página	167

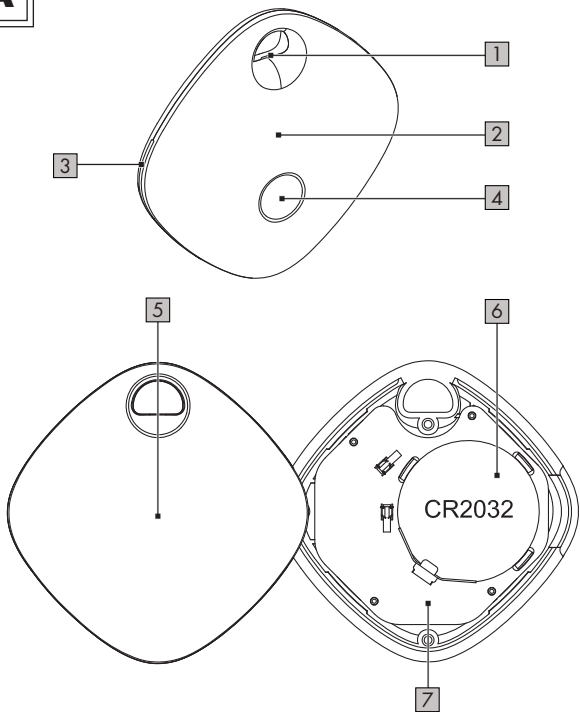
**A**

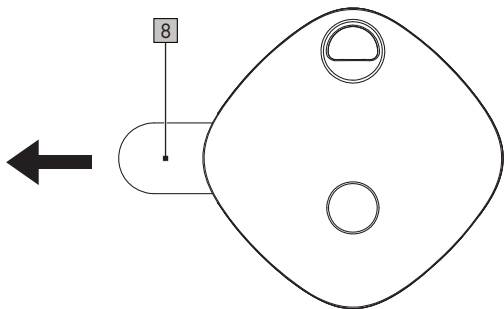
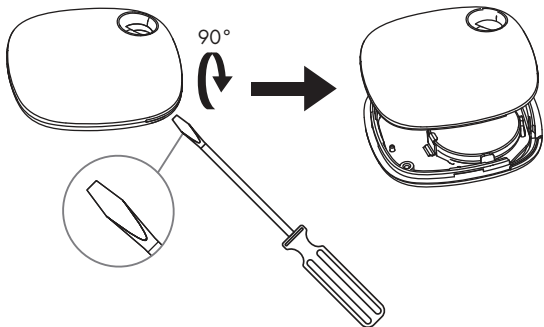
**B****C**

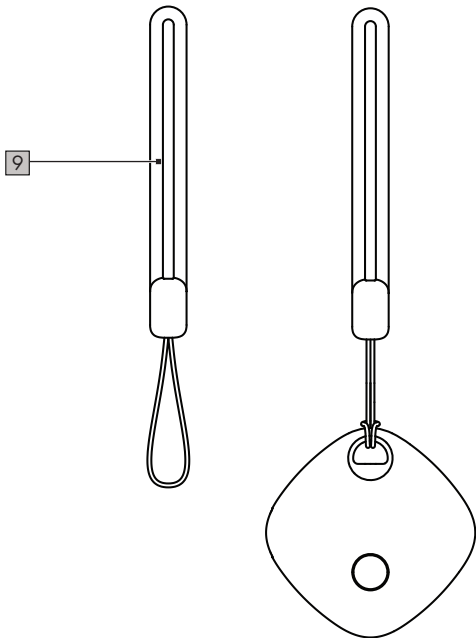





**D**







<b>Warnings and symbols used</b> .....	Page 7
<b>Introduction</b> .....	Page 9
Intended use .....	Page 10
Scope of delivery .....	Page 11
You will need .....	Page 11
Parts list .....	Page 11
Technical data .....	Page 12
Trademark notices .....	Page 12
<b>Safety instructions</b> .....	Page 13
Safety instructions for batteries/ rechargeable batteries .....	Page 16
Notes for coin/button cell batteries .....	Page 18
<b>Before first use</b> .....	Page 20
Unpacking the product .....	Page 20
<b>Operation</b> .....	Page 20
Pairing product and mobile device .....	Page 20
Replacing the battery .....	Page 22
Deactivating the product .....	Page 23



<b>Cleaning and care</b> .....	Page 23
Cleaning .....	Page 23
Storage .....	Page 24
<b>Troubleshooting</b> .....	Page 24
<b>Disposal</b> .....	Page 24
<b>Warranty</b> .....	Page 27
Warranty claim procedure .....	Page 28
<b>Service</b> .....	Page 28
<b>Simplified EU declaration of conformity</b> .....	Page 29

## Warnings and symbols used

The following warnings are used in the user manual, in the short manual, on the packaging and on the product.

	<b>DANGER!</b> - Designating a hazard with high risk, which will result in death or severe injury if not avoided (e.g. risk of suffocation)
	<b>WARNING!</b> - Designating a hazard with moderate risk, which can result in death or severe injury if not avoided (e.g. risk of electric shock)
	<b>CAUTION!</b> - Designating a hazard with low risk, which could result in minor or moderate injury if not avoided (e.g. risk of scalding)
	<b>NOTICE!</b> - Warns of possible damage to property/the product if not avoided (e.g. risk of short circuit)
 	<b>WARNING!</b> This product contains a coin/button cell battery which is hazardous if swallowed.

	<p><b>WARNING! EXPLOSION HAZARD!</b> A warning with this symbol and word “WARNING! EXPLOSION HAZARD” indicates the potential threat of explosion. Failure to observe this warning may result in serious or fatal injuries and potential property damage. Follow the instructions in this warning to prevent serious injuries, a danger to life or the risk of property damage!</p>
	<p><b>INFO:</b> This symbol with the “Info” signal word offers additional useful information.</p>
	<p>Wear protective gloves when handling leaked or damaged batteries.</p>
	<p>This symbol means that the operating instructions must be observed before using the product.</p>
	<p>Direct current/voltage</p>
 	<p>Safety information  Instructions for use</p>

	CE mark indicates conformity with relevant EU directives applicable for this product.
	UKCA mark indicates conformity with relevant Great Britain regulations applicable for this product. (The UKCA mark logo is valid in Great Britain only.)

## **SMART TAG FINDER**

### ● **Introduction**

We congratulate you on the purchase of your new product. You have chosen a high quality product. The instructions for use are part of the product. They contain important information concerning safety, use and disposal. Before using the product, please familiarise yourself with all of the safety information and instructions for use. Only use the product as described and for the specified applications. If you pass the product on to anyone else, please ensure that you also pass on all the documentation with it.



You can download and view this and numerous other manuals at [www.lidl-service.com](http://www.lidl-service.com). By scanning this QR code, you will be taken straight to the Lidl service website ([www.lidl-service.com](http://www.lidl-service.com)) where you can open your instruction manual by entering the article number (IAN) 528242\_2504.

## ● Intended use

- This Smart Tag Finder (hereinafter called “product”) is an Information Technology device.
- This product is designed to act as a key finder, which helps to locate personal objects (e.g. keys, bags, etc.).
- Any other use is considered improper. Any claims resulting from improper use or due to unauthorised modification of the product will be considered unwarranted. Any such use is at your own risk.

## ● Scope of delivery

- After unpacking the product, check if the delivery is complete and if all parts are in good condition. Remove all packaging materials before use.
- If you notice any damage or missing parts, contact the dealer from whom you have purchased this product.

- 3 Smart Tag Finders
- 3 Batteries (CR2032)
- 3 Silicone lanyards (6cm)
- 1 Quick start guide
- 1 Short manual

## ● You will need





Mobile device: Android 9 or higher

## ● Parts list

Before reading, familiarise yourself with all functions of the product.

- |   |              |   |                     |
|---|--------------|---|---------------------|
| 1 | Buzzer       | 6 | Battery             |
| 2 | Top cover    | 7 | Battery compartment |
| 3 | Gap          | 8 | Insulating strip    |
| 4 | Button       | 9 | Silicone lanyard    |
| 5 | Bottom cover |   |                     |

## ● Technical data

Operating voltage:	3 V 
Battery type:	3 x 3 V  (CR2032)
Wireless standard:	Bluetooth 5.4
Frequency band:	2,402 to 2,480 MHz
Max. transmitted power:	< 10 mW
Operation time:	approx. 8 months
Reception range:	approx. 10 m (free area)
Operating/storage temperature:	0 to +40 °C
Operating humidity:	≤ 95 %
Dimensions:	approx. 37 x 37 x 7 mm
Weight:	approx. 8.5 g
Supported operating system:	Android 9 or higher

## ● Trademark notices

- Android is a trademark of Google LLC.
- The Bluetooth® word mark and logos are registered trademarks owned by Bluetooth SIG, Inc. and any use of such marks by OWIM GmbH & Co. KG is under license.
- The **TRONIC** trademark and trade name is the property of their respective owners.
- Any other names and products may be trademarks or registered trademarks of their respective owners.



## Safety instructions

BEFORE USING THE PRODUCT, FAMILIARISE YOURSELF WITH ALL OF THE SAFETY INSTRUCTIONS AND INSTRUCTIONS FOR USE! WHEN PASSING THIS PRODUCT ON TO OTHERS, ALSO INCLUDE ALL THE DOCUMENTS!

**⚠ WARNING! DANGER TO LIFE AND RISK OF ACCIDENT FOR INFANTS AND CHILDREN!**

**⚠ DANGER! Risk of suffocation!** Never leave children unsupervised with the product, its accessories and the packaging materials.

- The packaging materials pose a suffocation hazard. Children frequently underestimate the dangers. The packaging materials are not toys.

**⚠ DANGER! Choking hazard due to small parts!** This product contains small parts that can cause choking if swallowed.

- This product can be used by children aged from 8 years and above and persons with reduced physical, sensory or mental capabilities or lack of experience and knowledge if they have been given supervision or instruction concerning use of the product in a safe way and understand the hazards involved.
- Children shall not play with the product.
- Cleaning and user maintenance shall not be made by children without supervision.

- The product is not a toy.

## **NOTICE!**

### **Risk of property damage**

- This product does not contain any parts which can be serviced by the user.
- Do not place burning candles or other open fire on or next to the product.
- Sudden temperature changes may cause condensation inside the product.

In this case, allow the product to acclimate for some time before using it again to prevent short circuits!

- Check the product for damage before use. Never use a damaged product.
- If smoke or unusual sounds are observed, immediately remove the battery from the product. Have the product checked by a specialist before using it again.
- Do not operate the product near heat sources, e.g. radiators or other devices emitting heat!

## **WARNING!**

- It is necessary to repair the product if it has been damaged in any way, for example, if the housing is damaged or if liquid or objects have penetrated the product. Repair work is also required if the product is not working properly or has been dropped.  
In such cases, the product should not be used until it has been inspected by authorised service personnel.

Only have the product repaired by qualified personnel.

**⚠ WARNING – Radio interference**

- Switch the product off on airplanes, in hospitals, service rooms (e.g. boiler room, electric supply room), or near medical electronic systems.
- The wireless signals transmitted could impact the functionality of sensitive electronics.
- Keep the product at least 20 cm from pacemakers or implantable cardioverter defibrillators, as the electromagnetic radiation may impair the functionality of pacemakers.
- The radio waves transmitted could cause interference in hearing aids.
- Do not place the product near flammable gases or potentially explosives areas (e.g. paint shops) with the wireless components on, as the radio waves emitted can cause explosions and fire.
- The range of the radio waves varies by environmental conditions.
- In the event of wireless data transmission, unauthorised third parties receiving the data cannot be excluded.
- The OWIM GmbH & Co. KG is not responsible for interference with radios or televisions due to unauthorised modification of the product.
- The OWIM GmbH & Co. KG further assumes no liability for using or replacing cables and products not distributed by OWIM.

- The user of the product is fully responsible for correcting interference caused by unauthorised modification of the product (refer to previous 2 paragraphs).

## **Operating system updates**

- In order to keep the product up to date, it is necessary that you always keep the operating system of your smartphone and/or tablet PC up to date. Update the operating system regularly.



## **Safety instructions for batteries/ rechargeable batteries**

- ⚠ DANGER TO LIFE!** Keep batteries/rechargeable batteries out of reach of children. If accidentally swallowed seek immediate medical attention.



**DANGER OF EXPLOSION!** Never recharge non-rechargeable batteries. Do not short-circuit batteries/rechargeable batteries and/or open them. Overheating, fire or bursting can be the result.

- Never throw batteries/rechargeable batteries into fire or water.
- Do not exert mechanical loads to batteries/rechargeable batteries.

## **Risk of leakage of batteries/rechargeable batteries**

- Avoid extreme environmental conditions and temperatures, which could affect batteries/rechargeable batteries, e.g. radiators/direct sunlight.

- If batteries/rechargeable batteries have leaked, avoid contact with skin, eyes and mucous membranes with the chemicals! Flush immediately the affected areas with fresh water and seek medical attention!



**WEAR PROTECTIVE GLOVES!** Leaked or damaged batteries/rechargeable batteries can cause burns on contact with the skin. Wear suitable protective gloves at all times if such an event occurs.

- In the event of a leakage of batteries/rechargeable batteries, immediately remove them from the product to prevent damage.
- Remove batteries/rechargeable batteries if the product will not be used for a longer period.

### **Risk of damage of the product**

- Only use the specified type of battery/rechargeable battery!
- Insert batteries/rechargeable batteries according to polarity marks (+) and (-) on the battery/rechargeable battery and the product.
- Use a dry lint-free cloth or cotton swab to clean the contacts on the battery/rechargeable battery and in the battery compartment before inserting!
- Remove exhausted batteries/rechargeable batteries from the product immediately.

## ● Notes for coin/button cell batteries

**⚠ BATTERY WARNING: KEEP OUT OF REACH OF CHILDREN**

**⚠ WARNING:** Dispose of used batteries immediately. Keep new and used batteries away from children.

**⚠ WARNING!** Contains swallowable button/coin cells! Choking hazard!

**⚠ WARNING!**

**KEEP OUT OF REACH OF CHILDREN**

Swallowing can lead to chemical burns, perforation of soft tissue, and death. Severe burns can occur within 2 hours of ingestion. Seek medical attention immediately.



### **No obvious symptoms**

- Unfortunately, it is not obvious when a button or coin battery is stuck in a child's oesophagus (food pipe). There are no specific symptoms associated with this. The child might:
  - cough, gag or drool a lot;
  - appear to have a stomach upset or a virus;
  - be sick;
  - point to their throat or stomach;
  - have a pain in their abdomen, chest or throat;
  - be tired or lethargic;

- be quieter or more clingy than usual or otherwise “not themselves”;
  - lose their appetite or have a reduced appetite, and
  - not want to eat solid food/be unable to eat solid food.
- These sort of symptoms vary or fluctuate, with the pain increasing and then subsiding.
  - A specific symptom to button and coin battery ingestion is vomiting fresh (bright red) blood. If the child does this, seek immediate medical help.
  - The lack of clear symptoms is why it is important to be vigilant with “flat” or spare button or coin batteries in the home and the products that contain them.



**WARNING!** Do not ingest the battery, chemical burn hazard.

- This product contains a coin/button cell battery. If a coin/button cell battery is swallowed, it can cause severe internal burns in just 2 hours and can lead to death.



Keep new and used batteries away from children.

- If the battery compartment does not close securely, stop using the product and keep it away from children.
- If you think batteries might have been swallowed or placed inside any part of the body, seek immediate medical attention.

## ● Before first use

### ● Unpacking the product

1. Take the product out of the packaging and remove all packaging materials and plastic wrappings.
2. Check to make sure that all listed parts are included (see “Scope of delivery”).
3. Check whether the product and all parts are in good condition, if any damage or defect is detected, do not use the product, but follow the procedure described in chapter “Warranty”.

## ● Operation

### ● Pairing product and mobile device

❶ **INFO:** To use the product, you need the “Find Hub” app. Go to Google Play and search for “Find Hub” app to download it.

❶ **INFO:** An insulating strip  protects the battery  from being discharged.

**IMPORTANT:** Make sure your device’s Bluetooth is turned on and you are connected to internet!

1. Go to Google Play and search for Google’s “Find Hub” app.
2. Install the app or tap to “Update”.
3. Tap “Open” or tap on the “Find Hub” app icon on your device.
4. Log in to “Find Hub” page with your Google Account.

5. Review and accept the terms and tap “Continue”.
  6. Turn Bluetooth ON
  7. Turn Location ON
  8. Turn Scan for nearby devices ON
  9. Place the Smart Tag next to your device.
  10. Pull the insulating strip **8** out of the product and press the function button once to power on your Smart Tag. You will hear a beep (short press x 1).
  11. Wait for SSTS3 A1 pop-up to appear on your device and follow the instructions on the screen to complete the setup.
  12. After the setup, you can locate your Smart Tag in “Find Hub” app.
  13. Tie the lanyard **9** to the product. (Fig. D).
- i INFO:** If you do not complete the pairing process within 10 minutes, the buzzer **1** emits 2 beeps to indicate that the product enters standby mode. In such a case, press the button to power on. Restart the pairing process.

Function	Action	Sound
Power On	Press x 1	1 beep (non pair mode) 2 beep (pair mode)
Power Off	Press and hold button for 3s	2 beeps
Learn more*	Press x 2	1 beep
Reset*	Press x 3 and hold the last press	Long beep

\*Learn more: Enable user to get more information by double pressing the button in case of loss.

\*Reset: Refresh when in poor network connection, unable to remove it from device.

## ● Replacing the battery

(Fig. C)

1. Place the product on a flat, firm surface with the bottom cover **5** facing upwards.
2. Open the top cover **2** and the bottom cover **5** using a flat-head screwdriver (not included).

3. Insert the tip of the screwdriver (not included) into the gap **3**. Rotate the screwdriver (not included) by 90° to separate the top cover **2** from the bottom cover **5**.
4. Remove the old battery **6** from the battery compartment **7**.
5. Insert a new battery into the battery compartment **7**. The positive pole (+) on the battery must face upwards.
6. Align the gaps **3** of the top cover **2** and the bottom cover **5** and close the product.

**i INFO:** If the product has already been paired before and you insert a new battery, the product will automatically restart the pairing process. The buzzer **1** emits 2 beeps to indicate that the product is successfully paired.

## ● Deactivating the product

- To deactivate the product, power off or remove the battery **6**.

## ● Cleaning and care



### ● Cleaning

- Do not allow any water or other liquids to enter the product's interior.
  - Do not use abrasives, harsh cleaning solutions or hard brushes for cleaning.
1. Clean the product and its accessories with a slightly moistened cloth.
  2. Let all parts dry afterwards.

## ● Storage

- Store the product in a dry, secure location away from children.

## ● Troubleshooting

Problem	Cause	Solution
The product cannot be connected.	The distance between the mobile device and the product is too large.	Reposition the mobile device or the product.
	There are walls or obstacles between the mobile device and the product.	
	The battery  is flat.	Replace the battery  .

## ● Disposal

- ① **INFO:** Before passing on, disposing of or returning the product to the manufacturer, delete the product from your **Find Hub** app.

To do so, open the **Find Hub** app, tap on **Items** and delete the product.

### **Packaging:**

The packaging is made of environmentally friendly materials, which may be disposed of through your local recycling facilities.



Observe the marking of the packaging materials for waste separation, which are marked with abbreviations (a) and numbers (b) with following meaning: 1-7: plastics/20-22: paper and fibreboard/80-98: composite materials.

## Product:



Points de collecte sur [www.quefairedemesdechets.fr](http://www.quefairedemesdechets.fr)  
Privilégiez la réparation ou le don de votre appareil !

The product incl. accessories and packaging materials are recyclable and are subject to extended producer responsibility.

Dispose them separately, following the illustrated Info-tri (sorting information), for better waste treatment.

The Triman logo is valid in France only.



Contact your local refuse disposal authority for more details of how to dispose of your worn-out product.



The adjacent symbol of a crossed out dustbin on wheels indicates this product is subject to directive 2012/19/EU. This directive states at the end of the life this product must not

be disposed of through regular household refuse but must be returned to special collection sites, recycling depots or waste management companies.

### **This disposal is free of charge to you.**

Protect the environment and dispose of properly.

### **Batteries/accumulators:**



### **Environmental damage through incorrect disposal of the batteries/accumulators!**

Defective or exhausted batteries/rechargeable batteries must be recycled in accordance with DIRECTIVE 2023 / 1542. Return batteries/rechargeable batteries to the appropriate local collection facilities.

The symbol showing the crossed-out bin on batteries or rechargeable batteries means that such batteries must not be disposed of in domestic waste. Remove the batteries/battery pack from the product before disposing of them/it. They may contain toxic heavy metals and are subject to hazardous waste regulations.

The chemical symbols of the heavy metals are: Cd = cadmium, Hg = mercury, Pb = lead.

## ● Warranty

The product has been manufactured to strict quality guidelines and meticulously examined before delivery. In the event of material or manufacturing defects you have legal rights against the retailer of this product. Your legal rights are not limited in any way by our warranty detailed below.

The warranty for this product is 3 years from the date of purchase. The warranty period begins on the date of purchase. Keep the original sales receipt in a safe location as this document is required as proof of purchase.

Any damage or defects already present at the time of purchase must be reported without delay after unpacking the product.

Should the product show any fault in materials or manufacture within 3 years from the date of purchase, we will repair or replace it – at our choice – free of charge to you. The warranty period is not extended as a result of a claim being granted. This also applies to replaced and repaired parts.

This warranty becomes void if the product has been damaged, or used or maintained improperly.

The warranty covers material or manufacturing defects. This warranty does not cover product parts subject to normal wear and tear, thus considered consumables (e.g. batteries, rechargeable batteries, tubes, cartridges), nor damage to fragile parts, e.g. switches or glass parts.

## ● **Warranty claim procedure**

To ensure quick processing of your claim, observe the following instructions:

Make sure to have the original sales receipt and the item number (IAN 528242\_2504) available as proof of purchase.

You can find the item number on the rating plate, an engraving on the product, on the front page of the instruction manual (bottom left), or as a sticker on the rear or bottom of the product.

If functional or other defects occur, contact the service department listed below either by telephone or by e-mail.

Once the product has been recorded as defective you can return it free of charge to the service address that will be provided to you. Ensure to enclose the proof of purchase (sales receipt) and a short, written description outlining the details of the defect and when it occurred.

## ● **Service**

### **GB Service Great Britain**

Tel.: 0800 404 7657

E-Mail: [owim@lidl.gb](mailto:owim@lidl.gb)

### **IE Service Ireland**

Tel.: 1800 101010

E-Mail: [owim@lidl.ie](mailto:owim@lidl.ie)

**(NI) Service Northern Ireland**

E-Mail: owim@lidl.ni

**(MT) Service Malta**

Tel.: 80062230

E-Mail: owim@lidl.mt

● **Simplified EU declaration of conformity**

OWIM GmbH & Co. KG, Stiftsbergstraße 1, 74167 Neckarsulm, GERMANY hereby declares that the product SMART TAG FINDER HG13774 conforms to the directives 2014/53/EU and 2011/65/EU.

The full text of the EU declaration of conformity is available at the following internet address: [www.owim.com](http://www.owim.com)



<b>Verwendete Warnhinweise und Symbole</b> .....	Seite 32
<b>Einleitung</b> .....	Seite 34
Bestimmungsgemäßer Gebrauch .....	Seite 35
Lieferumfang .....	Seite 36
Sie benötigen .....	Seite 36
Liste der Teile .....	Seite 37
Technische Daten .....	Seite 37
Markenhinweise .....	Seite 38
<b>Sicherheitshinweise</b> .....	Seite 38
Sicherheitshinweise für Batterien/Akkus .....	Seite 42
Hinweise zu Knopfzellen-Batterien .....	Seite 44
<b>Vor der ersten Verwendung</b> .....	Seite 46
Produkt auspacken .....	Seite 46
<b>Bedienung</b> .....	Seite 47
Produkt und Mobilgerät koppeln .....	Seite 47
Batterie ersetzen .....	Seite 49
Produkt deaktivieren .....	Seite 50

<b>Reinigung und Pflege</b> .....	Seite 50
Reinigung .....	Seite 50
Lagerung .....	Seite 50
<b>Fehlerbehebung</b> .....	Seite 51
<b>Entsorgung</b> .....	Seite 51
<b>Garantie</b> .....	Seite 55
Abwicklung im Garantiefall .....	Seite 56
<b>Service</b> .....	Seite 57
<b>Vereinfachte EU-Konformitätserklärung</b> .....	Seite 57

## Verwendete Warnhinweise und Symbole

Die folgenden Warnhinweise werden in der Bedienungsanleitung, in der Kurzanleitung, auf der Verpackung und am Produkt verwendet.



**GEFAHR!** – Bezeichnet eine Gefahr mit hohem Risikograd, die, wenn sie nicht vermieden wird, den Tod oder eine schwere Verletzung zur Folge hat (z. B. Erstickungsgefahr)









**WARNUNG!** – Bezeichnet eine Gefahr mit mittlerem Risikograd, die, wenn sie nicht vermieden wird, den Tod oder eine schwere Verletzung zur Folge haben kann (z. B. Stromschlagrisiko)







**VORSICHT!** – Bezeichnet eine Gefahr mit niedrigem Risikograd, die, wenn sie nicht vermieden wird, eine leichte bis mäßige Verletzung zur Folge haben kann (z. B. Verbrühungsgefahr)



**ACHTUNG!** – Warnt vor möglichen Sachschäden (z. B. Kurzschlussgefahr)

 	<p><b>WARNUNG!</b> Dieses Produkt enthält eine Knopfzellen-Batterie, die gefährlich ist, falls sie verschluckt wird.</p>
	<p><b>WARNUNG! EXPLOSIONSGEFAHR!</b> Eine Warnung, welche mit diesem Zeichen und den Worten „WARNUNG! EXPLOSIONSGEFAHR!“ versehen ist, weist auf eine mögliche Explosionsgefahr hin. Wird ein solcher Warnhinweis nicht befolgt, kann das ernsthafte Verletzungen nach sich ziehen oder tödlich enden und möglichen Sachschaden verursachen. Folgen Sie den Anweisungen in dieser Warnung, um schwere Verletzungen, Lebensgefahr oder das Risiko von Sachschäden zu verhindern!</p>
	<p><b>INFO:</b> Dieses Symbol mit dem Signalwort „Info“ bietet weitere nützliche Informationen.</p>
	<p>Tragen Sie Schutzhandschuhe, wenn Sie ausgelaufene oder beschädigte Batterien handhaben.</p>
	<p>Dieses Symbol bedeutet, dass vor der Verwendung des Produkts die Bedienungsanleitung zu beachten ist.</p>

	Gleichstrom/-spannung
	Sicherheitshinweise Handlungsanweisungen
	Das CE-Zeichen bestätigt Konformität mit den für das Produkt zutreffenden EU-Richtlinien.
	Das UKCA-Zeichen bestätigt Konformität mit den für das Produkt zutreffenden Richtlinien in Großbritannien. (Das UKCA-Zeichen gilt nur für Großbritannien.)

## **SMART TAG FINDER**

### ● **Einleitung**

Wir beglückwünschen Sie zum Kauf Ihres neuen Produkts. Sie haben sich damit für ein hochwertiges Produkt entschieden. Die Bedienungsanleitung ist Teil dieses Produkts. Sie enthält wichtige Hinweise für Sicherheit, Gebrauch und Entsorgung. Machen Sie sich vor der Benutzung des Produkts mit allen Bedien- und Sicherheitshinweisen vertraut. Benutzen Sie das Produkt nur wie beschrieben und für die angegebenen Einsatzbereiche. Händigen Sie alle Unterlagen bei Weitergabe des Produkts an Dritte mit aus.



Sie können dieses und zahlreiche andere Handbücher unter [www.lidl-service.com](http://www.lidl-service.com) herunterladen und ansehen. Durch Scannen dieses QR-Codes werden Sie direkt auf die Lidl-Service-Website ([www.lidl-service.com](http://www.lidl-service.com)) weitergeleitet, wo Sie durch Eingabe der Artikelnummer (IAN) 528242\_2504 Ihre Bedienungsanleitung öffnen können.

## ● **Bestimmungsgemäßer Gebrauch**

- Dieser Smart Tag Finder (nachfolgend „Produkt“ genannt) ist ein Informationstechnologiegerät.
- Dieses Produkt ist als Schlüsselfinder konzipiert, der das Auffinden von persönlichen Gegenständen (z. B. Schlüssel, Taschen usw.) erleichtert.

- Jede andere Verwendung gilt als unsachgemäß. Ansprüche aufgrund unsachgemäßer Verwendung oder aufgrund unbefugter Änderungen am Produkt werden vom Garantiefumfang nicht erfasst. Eine derartige Verwendung erfolgt auf Ihre eigene Gefahr.

## ● **Lieferumfang**

- Überprüfen Sie nach dem Auspacken des Produkts, ob die Lieferung vollständig ist und alle Teile in ordnungsgemäßem Zustand sind. Entfernen Sie vor der Verwendung sämtliche Verpackungsmaterialien.
- Falls Sie Beschädigungen oder fehlende Teile feststellen sollten, wenden Sie sich an den Händler, der Ihnen dieses Produkt verkauft hat.

- 3 Smart Tag Finder
- 3 Batterien (CR2032)
- 3 Silikontragerriemen (6 cm)
- 1 Quick-Start-Guide
- 1 Kurzanleitung

## ● **Sie benötigen**





Mobilgerät: Android 9 oder höher

## ● Liste der Teile

Machen Sie sich vor dem Lesen mit allen Funktionen des Produktes vertraut.

- |                    |                   |
|--------------------|-------------------|
| 1 Summer           | 6 Batterie        |
| 2 Obere Abdeckung  | 7 Batteriefach    |
| 3 Spalt            | 8 Isolierstreifen |
| 4 Taste            | 9 Silikonband     |
| 5 Untere Abdeckung |                   |

## ● Technische Daten

Betriebsspannung:	3 V 
Batterietyp:	3 x 3 V  (CR2032)
Funkstandard:	Bluetooth 5.4
Frequenzbereich:	2 402 bis 2 480 MHz
Max. Sendeleistung:	< 10 mW
Betriebszeit:	ca. 8 Monate
Empfangsreichweite:	ca. 10 m (freie Fläche)
Betriebs-/Lagertemperatur:	0 bis +40 °C
Betriebsluftfeuchtigkeit:	≤ 95 %
Abmessungen:	ca. 37 x 37 x 7 mm

Gewicht:	ca. 8,5 g
Unterstütztes Betriebssystem:	Android 9 oder höher

## ● Markenhinweise

- Android ist eine Marke von Google LLC.
- Die Wortmarke und Logos von Bluetooth® sind eingetragene Marken von Bluetooth SIG, Inc. und jegliche Verwendung dieser Marken durch OWIM GmbH & Co. KG erfolgt unter Lizenz.
- Die Marke und der Handelsname **TRONIC** stehen im Eigentum der jeweiligen Inhaber.
- Alle anderen Namen und Produkte können Handelsmarken oder eingetragene Handelsmarken ihrer jeweiligen Eigentümer sein.



## Sicherheitshinweise

MACHEN SIE SICH VOR DER VERWENDUNG DES PRODUKTS MIT ALLEN SICHERHEITSHINWEISEN UND GEBRAUCHSANWEISUNGEN VERTRAUT! WENN SIE DIESES PRODUKT AN ANDERE WEITERGEBEN, GEBEN SIE AUCH ALLE DOKUMENTE WEITER!

**⚠️ WARNUNG! LEBENSGEFAHR UND UNFALLGEFAHR FÜR SÄUGLINGE UND KINDER!**

- ⚠️ GEFAHR! Erstickungsgefahr!** Lassen Sie Kinder niemals mit dem Produkt, Zubehör oder Verpackungsmaterial unbeaufsichtigt.
- Die Verpackungsmaterialien stellen eine Erstickungsgefahr dar. Kinder unterschätzen die damit verbundenen Gefahren häufig. Die Verpackungsmaterialien sind kein Spielzeug.

- ⚠️ GEFAHR! Erstickungsgefahr durch Kleinteile!** Dieses Produkt enthält Kleinteile, die beim Verschlucken zum Ersticken führen können.
- Dieses Produkt kann von Kindern ab 8 Jahren und von Personen mit eingeschränkten körperlichen, sensorischen oder geistigen Fähigkeiten oder Mangel an Erfahrung und/oder Kenntnissen benutzt werden, wenn sie beaufsichtigt oder bezüglich des sicheren Gebrauchs des Produktes unterwiesen wurden und die damit verbundenen Gefahren verstehen.
  - Kinder dürfen nicht mit dem Produkt spielen.
  - Reinigung und Benutzer-Wartung dürfen nicht von Kindern ohne Beaufsichtigung durchgeführt werden.
  - Das Produkt ist kein Spielzeug.

**⚠️ ACHTUNG!**

**Risiko der Sachbeschädigung**

- Dieses Produkt enthält keine Teile, die vom Benutzer gewartet werden können.
- Positionieren Sie keine brennenden Kerzen oder andere offene Feuerstellen in der Nähe des Produkts.

- Plötzliche Temperaturschwankungen können Kondenswasserbildung an der Innenseite des Produkts verursachen.  
Lassen Sie dem Produkt in diesem Fall ein wenig Zeit, sich an die Raumverhältnisse anzupassen, bevor Sie es erneut verwenden, um Kurzschlüsse zu vermeiden!
- Überprüfen Sie das Produkt vor der Verwendung auf Beschädigungen. Verwenden Sie niemals ein beschädigtes Produkt.
- Wenn Rauch oder ungewöhnliche Geräusche auftreten, entfernen Sie sofort die Batterie aus dem Produkt. Lassen Sie das Produkt von einem Spezialisten überprüfen, bevor Sie es erneut verwenden.
- Verwenden Sie das Produkt nicht in der Nähe von Wärmequellen, z. B. Heizkörpern oder anderen Geräten, die Wärme abstrahlen!

### **WARNUNG!**

- Es ist notwendig, das Produkt zu reparieren, wenn es beschädigt ist, beispielsweise wenn das Gehäuse beschädigt ist oder wenn Flüssigkeiten oder Gegenstände in das Produkt eingedrungen sind. Reparaturen sind auch erforderlich, wenn das Produkt nicht ordnungsgemäß funktioniert oder fallen gelassen wurde.  
In solchen Fällen sollte das Produkt nicht verwendet werden, bis es durch autorisiertes Personal überprüft wurde.  
Lassen Sie das Produkt nur von qualifizierten Fachleuten reparieren.

### **WARNUNG – Funkstörungen**

- Schalten Sie das Produkt in Flugzeugen, Krankenhäusern, Betriebsräumen (z. B. Heizraum, elektrischer Versorgungsraum) oder in der Nähe medizinischer Elektroniksysteme aus.

- Die Funkwellen könnten die Funktionalität sensitiver elektrischer Geräte einschränken.
- Zwischen dem Produkt und Herzschrittmachern oder implantierbaren Kardioverter-Defibrillatoren muss ein Mindestabstand von 20 cm eingehalten werden, da die elektromagnetische Strahlung die Funktionalität von Herzschrittmachern beeinträchtigen könnte.
- Die Funkwellen könnten bei Hörgeräten zu Funkstörungen führen.
- Positionieren Sie das Produkt nicht mit eingeschalteten Komponenten in der Nähe von brennbaren Gasen oder Explosivstoffen (z. B. Lackierereien), da die abgegebenen Funkwellen Explosionen und Feuer verursachen können.
- Die Reichweite der Funkwellen variiert je nach Umweltbedingungen.
- Bei Verwendung der drahtlosen Datenübertragung kann nicht ausgeschlossen werden, dass unbefugte Dritte diese Daten erhalten.
- Die OWIM GmbH & Co. KG ist nicht für Störungen von Radio- und Fernsehgeräten aufgrund einer unbefugten Veränderung des Produktes verantwortlich.
- Die OWIM GmbH & Co. KG übernimmt des Weiteren keine Haftung für die Verwendung oder den Ersatz von Kabeln, die nicht von OWIM vertrieben werden.
- Der Benutzer des Produkts ist allein für die Behebung von Störungen verantwortlich, die durch unbefugte Veränderungen des Produktes verursacht wurden (siehe vorige 2 Absätze).

## Aktualisierung des Betriebssystems

- Um das Produkt auf dem neuesten Stand zu halten, müssen Sie immer das Betriebssystem Ihres Smartphones und/oder Tablet-Computers auf dem neuesten Stand halten. Aktualisieren Sie das Betriebssystem regelmäßig.



## Sicherheitshinweise für Batterien/Akkus

- ⚠ **LEBENSGEFAHR!** Halten Sie Batterien/Akkus außer Reichweite von Kindern. Suchen Sie im Falle eines Verschluckens sofort einen Arzt auf!



**EXPLOSIONSGEFAHR!** Laden Sie nicht aufladbare Batterien niemals wieder auf. Schließen Sie Batterien/Akkus nicht kurz und/oder öffnen Sie diese nicht. Überhitzung, Brandgefahr oder Platzen können die Folge sein.

- Werfen Sie Batterien/Akkus niemals in Feuer oder Wasser.
- Setzen Sie Batterien/Akkus keiner mechanischen Belastung aus.

## Risiko des Auslaufens von Batterien/Akkus

- Vermeiden Sie extreme Bedingungen und Temperaturen, die auf Batterien/Akkus einwirken können, z. B. auf Heizkörpern/direkte Sonneneinstrahlung.

- Wenn Batterien/Akkus ausgelaufen sind, vermeiden Sie den Kontakt mit Haut, Augen und Schleimhäuten mit den Chemikalien! Spülen Sie die betroffenen Stellen sofort mit klarem Wasser und suchen Sie einen Arzt auf!



**SCHUTZHANDSCHUHE TRAGEN!** Ausgelaufene oder beschädigte Batterien/Akkus können bei Berührung mit der Haut Verätzungen verursachen. Tragen Sie deshalb in diesem Fall geeignete Schutzhandschuhe.

- Im Falle eines Auslaufens der Batterien/Akkus entfernen Sie diese sofort aus dem Produkt, um Beschädigungen zu vermeiden.
- Entfernen Sie Batterien/Akkus, wenn das Produkt längere Zeit nicht verwendet wird.

### **Risiko der Beschädigung des Produkts**

- Verwenden Sie ausschließlich den angegebenen Batterietyp/ Akkutyp!
- Setzen Sie Batterien/Akkus gemäß der Polaritätskennzeichnung (+) und (-) an Batterie/Akku und des Produkts ein.
- Reinigen Sie Kontakte an Batterie/Akku und im Batteriefach vor dem Einlegen mit einem trockenen, fusselreien Tuch oder Wattestäbchen!
- Entfernen Sie erschöpfte Batterien/Akkus umgehend aus dem Produkt.

## ● Hinweise zu Knopfzellen-Batterien

**⚠ BATTERIEWARNUNG: AUSSER REICHWEITE VON KINDERN HALTEN**

**⚠ WARNUNG:** Entsorgen Sie verbrauchte Batterien sofort. Halten Sie neue und gebrauchte Batterien von Kindern fern.

**⚠ ACHTUNG!** Enthält verschluckbare Knopf-/Münzzellen!  
Erstickenungsgefahr!

**⚠ WARNUNG!**

**AUSSERHALB DER REICHWEITE VON KINDERN AUFBEWAHREN**

Verschlucken kann zu chemischen Verbrennungen, Perforation von Weichteilen und zum Tod führen. Schwere Verbrennungen können innerhalb von 2 Stunden nach Verschlucken auftreten. Sofort ärztliche Hilfe in Anspruch nehmen.



### Keine offensichtlichen Symptome

- Leider ist es nicht offensichtlich, wenn eine Knopfzelle im Ösophagus (Speiseröhre) eines Kindes steckenbleibt. Es gibt keine spezifischen Symptome, die damit assoziiert werden. Das Kind könnte:
  - viel husten, würgen oder Speichel absondern;
  - den Anschein einer Magenverstimmung oder eines Virus haben;

- krank sein;
  - auf den Hals oder Magen zeigen;
  - Unterleibs-, Brust- oder Halsschmerzen haben;
  - müde oder lethargisch sein;
  - ruhiger oder anhänglicher als sonst sein oder auf eine andere Art „nicht er/sie selbst“ sein;
  - keinen oder weniger Appetit haben und
  - keine festen Nahrungsmittel essen wollen oder nicht fähig sein, feste Nahrungsmittel zu essen.
- Diese Art von Symptomen variiert oder schwankt, wobei die Schmerzen zunehmen und dann wieder abklingen können.
  - Ein spezifisches Symptom für das Verschlucken von Knopfzellen ist das Erbrechen von frischem (hellrotem) Blut. Wenn das Kind dies tut, suchen Sie sofort ärztliche Hilfe auf.
  - Da es keine eindeutigen Symptome gibt, ist es wichtig, mit „leeren“ Knopfzellen oder Ersatz-Knopfzellen im Haushalt und den Produkten, die sie enthalten, vorsichtig umzugehen.



**WARNUNG!** Die Batterie nicht verschlucken, es besteht die Gefahr einer chemischen Verätzung.

- Dieses Produkt beinhaltet eine Knopfzellen-Batterie. Wird eine Knopfzellen-Batterie heruntergeschluckt, kann sie innerhalb 2 Stunden ernsthafte innere Verätzungen verursachen, die zum Tode führen können.



Halten Sie neue und gebrauchte Batterien von Kindern fern.

- Wenn das Batteriefach nicht sicher schließt, benutzen Sie das Produkt nicht mehr und halten Sie es von Kindern fern.
- Wenn Sie vermuten, Batterien könnten verschluckt oder in irgendeinen Teil des Körpers gelangt sein, suchen Sie unverzüglich medizinische Hilfe.

## ● Vor der ersten Verwendung

### ● Produkt auspacken

1. Entnehmen Sie das Produkt aus der Verpackung und entfernen Sie sämtliche Verpackungsmaterialien und Schutzfolien.
2. Prüfen Sie, ob alle Teile vorhanden sind und ob der beschriebene Lieferumfang vollständig ist (siehe „Lieferumfang“).
3. Überprüfen Sie, ob sich das Produkt und sämtliche Teile in gutem Zustand befinden. Sollten Sie eine Beschädigung oder einen Defekt feststellen, verwenden Sie das Produkt nicht, sondern verfahren Sie wie im Kapitel „Garantie“ beschrieben.

## ● Bedienung

### ● Produkt und Mobilgerät koppeln

① **INFO:** Zur Nutzung des Produktes benötigen Sie die App „Find Hub“. Rufen Sie Google Play auf und suchen Sie nach der App „Find Hub“, um sie herunterzuladen.

① **INFO:** Ein Isolierstreifen **8** schützt die Batterie **6** vor einer Entladung.

**WICHTIG:** Vergewissern Sie sich, dass die Bluetooth-Funktion Ihres Gerätes eingeschaltet ist und eine Internetverbindung besteht!

1. Rufen Sie Google Play auf und suchen Sie nach der Google-App „Find Hub“.
2. Installieren Sie die App oder tippen Sie auf „Aktualisieren“.
3. Tippen Sie auf „Öffnen“ oder tippen Sie auf das Symbol der „Find Hub“-App an Ihrem Gerät.
4. Melden Sie sich mit Ihrem Google-Konto an der „Find Hub“-Seite an.
5. Prüfen und akzeptieren Sie die Bedingungen und tippen Sie auf „Fortfahren“.
6. Bluetooth einschalten
7. Standort einschalten
8. Suche nach Geräten in der Nähe einschalten
9. Platzieren Sie das Smart-Tag neben Ihrem Gerät.

10. Ziehen Sie den Isolierstreifen **8** aus dem Produkt und drücken Sie die Funktionstaste zum Einschalten Ihres Smart-Tags einmal. Sie hören einen Signalton (kurz 1-mal drücken).
  11. Warten Sie, bis das Pop-up SSTS3 A1 an Ihrem Gerät erscheint und befolgen Sie die Bildschirmanweisungen zum Abschließen der Einrichtung.
  12. Nach der Einrichtung können Sie Ihr Smart-Tag in der „Find Hub“-App lokalisieren.
  13. Binden Sie das Band **9** an das Produkt. (siehe Abb. D).
- i INFO:** Falls Sie den Kopplungsvorgang nicht innerhalb von 10 Minuten abschließen, gibt der Summer **1** 2 Signaltöne ab, um zu signalisieren, dass das Produkt in den Standby-Modus wechselt. Drücken Sie in einem solchen Fall die Taste zum Einschalten.. Starten Sie den Kopplungsvorgang erneut.

Funktion	Aktion	Ton
Einschalten	Drücken x 1	1 Signalton (Nicht-Kopplungsmodus) 2 Signaltöne (Kopplungsmodus)
Ausschalten	Taste 3 s gedrückt halten	2 Signaltöne
Mehr erfahren *	Drücken x 2	1 Signalton
Zurücksetzen *	X 3 drücken und beim letzten Mal gedrückt halten	Langer Signalton

- \* Mehr erfahren: Ermöglicht dem Nutzer, im Verlustfall durch zweimaliges Drücken der Taste mehr Informationen zu erhalten.
- \* Zurücksetzen: Aktualisierung bei schlechter Netzwerkverbindung, Entfernen vom Gerät nicht möglich.

## ● Batterie ersetzen

(Abb. C)

1. Legen Sie das Produkt mit der unteren Abdeckung **5** nach oben zeigend auf eine flache, feste Oberfläche.
2. Öffnen Sie die obere Abdeckung **2** und die untere Abdeckung **5** mit einem Schlitzschraubendreher (nicht beigefügt).
3. Stecken Sie die Spitze des Schraubendrehers (nicht beigefügt) in den Schlitz **3**. Drehen Sie den Schraubendreher (nicht beigefügt) um 90°, um die obere Abdeckung **2** von der unteren Abdeckung **5** zu trennen.
4. Entnehmen Sie die alte Batterie **6** aus dem Batteriefach **7**.
5. Setzen Sie eine neue Batterie in das Batteriefach **7** ein. Der Pluspol (+) auf der Batterie muss nach oben zeigen.
6. Richten Sie die Spalte **3** der oberen Abdeckung **2** und der unteren Abdeckung **5** aneinander aus und schließen Sie das Produkt.

- i** **INFO:** Falls das Produkt bereits zuvor gekoppelt wurde und Sie eine neue Batterie einsetzen, startet das Produkt automatisch den Kopplungsvorgang. Der Summer **1** gibt 2 Signaltöne ab, um zu signalisieren, dass das Produkt erfolgreich gekoppelt ist.

## ● **Produkt deaktivieren**

- Schalten Sie das Produkt zum Deaktivieren aus und entfernen Sie den Akku **6**.

## ● **Reinigung und Pflege**



### ● **Reinigung**

- Lassen Sie weder Wasser noch andere Flüssigkeiten in das Innere des Produkts eindringen.
  - Verwenden Sie keine Scheuermittel, aggressiven Lösungen oder harten Bürsten für die Reinigung.
1. Reinigen Sie das Produkt und dessen Zubehör mit einem leicht angefeuchteten Tuch.
  2. Lassen Sie alle Teile trocknen.

### ● **Lagerung**

- Lagern Sie das Produkt an einem trockenen, für Kinder unzugänglichen Ort.

## ● Fehlerbehebung

Problem	Ursache	Lösung
Das Produkt kann nicht verbunden werden.	Die Entfernung zwischen dem Mobilgerät und dem Produkt ist zu groß.	Stellen Sie das Mobilgerät oder das Produkt um.
	Es befinden sich Wände oder Hindernisse zwischen dem Mobilgerät und dem Produkt.	
	Die Batterie  ist leer.	Ersetzen Sie die Batterie  .

## ● Entsorgung

 **INFO:** Bevor Sie das Produkt an jemanden weitergeben, entsorgen oder dem Hersteller zurückgeben, löschen Sie das Produkt aus der App **Find Hub**.

Öffnen Sie dazu die App **Find Hub**, tippen Sie **Geräte** an und löschen Sie das Produkt.

### **Verpackung:**

Die Verpackung besteht aus umweltfreundlichen Materialien, die Sie über die örtlichen Recyclingstellen entsorgen können.



Beachten Sie die Kennzeichnung der Verpackungsmaterialien bei der Abfalltrennung, diese sind gekennzeichnet mit Abkürzungen (a) und Nummern (b) mit folgender Bedeutung: 1-7: Kunststoffe/20-22: Papier und Pappe/80-98: Verbundstoffe.

## Produkt:



Das Produkt inkl. Zubehör und die Verpackungsmaterialien sind recyclebar und unterliegen einer erweiterten Herstellerverantwortung. Entsorgen Sie diese getrennt, den abgebildeten Info-tri (Sortierinformation) folgend, für eine bessere Abfallbehandlung.

Das Triman-Logo gilt nur für Frankreich.



Möglichkeiten zur Entsorgung des ausgedienten Produkts erfahren Sie bei Ihrer Gemeinde- oder Stadtverwaltung.



## Gerät entsorgen

Das Symbol der durchgestrichenen Mülltonne bedeutet, dass dieses Gerät am Ende der Nutzungszeit nicht über den Haushaltsmüll entsorgt werden darf. Das Gerät ist bei eingerichteten Sammelstellen, Wertstoffhöfen oder Entsorgungsbetrieben abzugeben. Zudem sind Vertreiber von Elektro- und Elektronikgeräten sowie Vertreiber von Lebensmitteln zur Rücknahme verpflichtet. LIDL bietet Ihnen Rückgabemöglichkeiten direkt in den Filialen und Märkten an. Rückgabe und Entsorgung sind für Sie kostenfrei. Beim Kauf eines Neugerätes haben Sie das Recht, ein entsprechendes Altgerät unentgeltlich zurückzugeben.

Zusätzlich haben Sie die Möglichkeit, unabhängig vom Kauf eines Neugerätes, unentgeltlich (bis zu drei) Altgeräte abzugeben, die in keiner Abmessung größer als 25 cm sind.

Bitte löschen Sie vor der Rückgabe alle personenbezogenen Daten.

Bitte entnehmen Sie vor der Rückgabe Batterien oder Akkumulatoren, die nicht vom Altgerät umschlossen sind, sowie Lampen, die zerstörungsfrei entnommen werden können und führen diese einer separaten Sammlung zu.

## **Diese Entsorgung ist für Sie kostenfrei.**

Schonen Sie die Umwelt und entsorgen Sie fachgerecht.

### **Batterien/Akkus:**



### **Umweltschäden durch falsche Entsorgung der Batterien/Akkus!**

Defekte oder verbrauchte Batterien/ Akkus müssen gemäß VERORDNUNG 2023/1542 entsorgt werden. Geben Sie Batterien / Akkus und über die angebotenen lokalen Sammeleinrichtungen zurück.

Das Symbol der durchgestrichenen Mülltonne auf Batterien oder Akkus bedeutet, dass Sie Batterien und Akkus nicht im Hausmüll entsorgen dürfen. Entnehmen Sie die Batterien/den Akku-Pack aus dem Produkt vor der Entsorgung. Diese können giftige Schwermetalle enthalten und unterliegen der Sondermüllbehandlung.

Die chemischen Symbole der Schwermetalle sind wie folgt:

Cd =Cadmium, Hg = Quecksilber, Pb = Blei.

Sie sind gesetzlich verpflichtet, alte Batterien und Akkus nach Gebrauch zurückzugeben. Geben Sie deshalb verbrauchte Batterien und Akkus kostenfrei im Handelsgeschäft z. B. in Ihrer LIDL Filiale oder bei einer kommunalen Sammelstelle ab.

## ● **Garantie**

Das Produkt wurde nach strengen Qualitätsrichtlinien hergestellt und vor der Auslieferung sorgfältig geprüft. Im Falle von Material- oder Herstellungsfehlern haben Sie gegenüber dem Verkäufer des Produkts gesetzliche Rechte. Ihre gesetzlichen Rechte werden in keiner Weise durch unsere unten aufgeführte Garantie eingeschränkt.

Die Garantie für dieses Produkt beträgt 3 Jahre ab Kaufdatum. Die Garantiezeit beginnt mit dem Kaufdatum. Bewahren Sie den Originalkaufbeleg an einem sicheren Ort auf, da dieses Dokument als Nachweis des Kaufs erforderlich ist.

Alle Schäden oder Mängel, die bereits zum Zeitpunkt des Kaufs vorhanden sind, müssen unverzüglich nach dem Auspacken des Produkts gemeldet werden.

Sollte das Produkt innerhalb von 3 Jahren ab Kaufdatum einen Material- oder Herstellungsfehler aufweisen, werden wir es – nach unserer Wahl – kostenlos für Sie reparieren oder ersetzen. Die Garantiezeit verlängert sich durch einen stattgegebenen Gewährleistungsanspruch nicht. Dies gilt auch für ersetzte und reparierte Teile.

Diese Garantie erlischt, wenn das Produkt beschädigt oder unsachgemäß verwendet oder gewartet wurde.

Die Garantie deckt Material- und Herstellungsfehler ab. Diese Garantie erstreckt sich weder auf Produktteile, die normalem Verschleiß unterliegen, und somit als Verschleißteile gelten (z. B. Batterien, Akkus, Schläuche, Farbpatronen), noch auf Schäden an zerbrechlichen Teilen, z. B. Schalter oder Teile aus Glas.

## ● **Abwicklung im Garantiefall**

Um eine schnelle Bearbeitung Ihres Anspruchs zu gewährleisten, beachten Sie die folgenden Hinweise:

Halten Sie den Originalkaufbeleg und die Artikelnummer (IAN 528242\_2504) als Nachweis für den Kauf bereit.

Sie finden die Artikelnummer auf dem Typenschild, einer Gravur auf dem Produkt, der Startseite der Bedienungsanleitung (unten links) oder als Aufkleber auf der Rück- oder Unterseite des Produkts.

Sollten Funktionsfehler oder sonstige Mängel auftreten, wenden Sie sich zunächst telefonisch oder per E-Mail an die unten aufgeführte Serviceabteilung.

Sobald das Produkt als defekt erfasst wurde, können Sie es kostenlos an die Ihnen mitgeteilte Service-Anschrift zurücksenden. Stellen Sie sicher, dass Sie den Originalkaufbeleg (Kassenbon) sowie eine kurze, schriftliche Beschreibung beilegen, in der die Einzelheiten des Defekts und der Zeitpunkt des Auftretens dargelegt sind.

## ● Service

### DE **Service Deutschland**

Tel.: 0800 5435 111

E-Mail: owim@lidl.de

### AT **Service Österreich**

Tel.: 0800 447744

E-Mail: owim@lidl.at

### CH **Service Schweiz**

Tel.: 0800 56 44 33

E-Mail: owim@lidl.ch

### BE **Service Belgien**

Tel.: 0800 12089

E-Mail: owim@lidl.be

## ● Vereinfachte EU-Konformitätserklärung

Die OWIM GmbH & Co. KG, Stiftsbergstraße 1, 74167 Neckarsulm, DEUTSCHLAND, erklärt hiermit, dass das Produkt SMART TAG FINDER HG13774 den Richtlinien 2014/53/EU und 2011/65/EU entspricht.

Den vollständigen Text der EU-Konformitätserklärung finden Sie unter folgender Internetadresse: [www.owim.com](http://www.owim.com)



<b>Avertissements et symboles utilisés</b> .....	Page 60
<b>Introduction</b> .....	Page 62
Utilisation conforme aux prescriptions .....	Page 63
Contenu de l’emballage .....	Page 64
Il vous faut .....	Page 64
Liste des pièces .....	Page 65
Données techniques .....	Page 65
Indications de marque .....	Page 66
<b>Consignes de sécurité</b> .....	Page 66
Consignes de sécurité pour piles/ piles rechargeables (accus) .....	Page 70
Remarques concernant les piles boutons .....	Page 72
<b>Avant la première utilisation</b> .....	Page 75
Déballer le produit .....	Page 75

<b>Fonctionnement</b> .....	Page 75
Appairer le produit et l'appareil mobile. ....	Page 75
Remplacement de la pile .....	Page 77
Désactiver le produit .....	Page 78
<b>Nettoyage et entretien.</b> .....	Page 78
Nettoyage .....	Page 78
Rangement .....	Page 79
<b>Dépannage.</b> .....	Page 79
<b>Mise au rebut.</b> .....	Page 79
<b>Garantie</b> .....	Page 82
Faire valoir sa garantie .....	Page 85
<b>Service après-vente.</b> .....	Page 86
<b>Déclaration de conformité CE simplifiée</b> .....	Page 87

## Avertissements et symboles utilisés

Les avertissements suivants sont utilisés dans le manuel d'utilisation, dans le guide de démarrage rapide, sur l'emballage et sur le produit.



**DANGER !** – Indique un danger avec un risque élevé, qui, s'il n'est pas évité, peut entraîner la mort ou une blessure grave (par ex. risque d'étouffement ou d'asphyxie)



**AVERTISSEMENT !** – Indique un danger avec un risque modéré, qui, s'il n'est pas évité, peut entraîner la mort ou une blessure grave (par ex. risque de décharge électrique)



**PRUDENCE !** – Indique un danger avec un faible risque, qui, s'il n'est pas évité, peut entraîner une blessure légère à modérée (par ex. risque de brûlures)



**ATTENTION !** – Avertit du risque d'éventuels dommages matériels (par ex. risque de court-circuit)



**AVERTISSEMENT !** Ce produit contient une pile bouton qui peut être dangereuse si elle est avalée.







**AVERTISSEMENT ! RISQUE D'EXPLOSION !** Un avertissement qui présente ce signe et les mots « AVERTISSEMENT ! RISQUE D'EXPLOSION ! » signale un possible risque d'explosion. Si un tel avertissement n'est pas suivi, cela peut entraîner des blessures graves ou causer un danger mortel et provoquer d'éventuels dégâts matériels. Suivez les instructions de cet avertissement afin soit d'éviter des blessures graves ou mortelles soit de prévenir le risque de dégâts matériels !



**INFO :** Ce symbole avec ce signal important « Info » propose plus d'informations utiles.



Portez des gants protecteurs lorsque vous manipulez des piles qui ont coulé ou qui sont endommagées.

	<p>Ce symbole signifie que les instructions du mode d'emploi doivent être respectées lors de l'utilisation du produit.</p>
	<p>Courant continu/tension continue</p>
	<p>Consignes de sécurité Instructions de manipulation</p>
	<p>Le sigle CE confirme la conformité aux directives de l'UE applicables au produit.</p>
	<p>Le marquage UKCA indique la conformité aux réglementations de la Grande-Bretagne applicables à ce produit. (Le logo de marquage UKCA est valable uniquement en Grande-Bretagne.)</p>

## TRACEURS CONNECTÉS

### ● Introduction

Nous vous félicitons pour l'achat de votre nouveau produit. Vous avez opté pour un produit de grande qualité. Le mode d'emploi fait partie intégrante de ce produit. Il contient des indications importantes pour la sécurité, l'utilisation et la mise au rebut. Veuillez lire consciencieusement

toutes les indications d'utilisation et de sécurité du produit. Ce produit doit uniquement être utilisé conformément aux instructions et dans les domaines d'application spécifiés. Lors d'une cession à tiers, veuillez également remettre tous les documents.



Vous pouvez télécharger et consulter ce manuel ainsi que de nombreux autres sur le site [www.lidl-service.com](http://www.lidl-service.com). En scannant ce code QR, vous serez directement redirigé vers le site du service Lidl ([www.lidl-service.com](http://www.lidl-service.com)), où vous pourrez ouvrir votre manuel d'instructions en saisissant le numéro d'article (IAN) 528242\_2504.

## ● Utilisation conforme aux prescriptions

- Ce traceurs connectés (dénommé ci-après le « produit ») est un équipement de la technologie de l'information.

- Ce produit est conçu comme un localisateur de clés facilitant la recherche d'objets personnels (par ex. clés, sacs, etc.).
- Toute autre utilisation est considérée comme inadéquate. Des recours à la garantie en raison d'utilisation non appropriée ou de modifications non autorisées sur le produit sont exclus. Une utilisation de ce genre se fait à vos risques et périls.

## ● Contenu de l'emballage

- Vérifiez l'exhaustivité du contenu de l'emballage et si toutes les pièces du produit sont en parfait état après l'ouverture. Retirez tous les matériaux d'emballage avant l'utilisation.
- Si vous deviez constater des dégâts ou des pièces manquantes, contactez le revendeur auprès duquel vous avez acheté ce produit.

- 3 Traceurs connectés
- 3 Piles (CR2032)
- 3 Lanières en silicone (6 cm)
- 1 Guide de démarrage rapide
- 1 Guide de démarrage rapide

## ● Il vous faut





Appareil portable : Android 9 ou version ultérieure

## ● Liste des pièces

Avant de commencer à lire, familiarisez-vous avec toutes les fonctions du produit.

- |   |                     |   |                        |
|---|---------------------|---|------------------------|
| 1 | Buzzer              | 6 | Piles                  |
| 2 | Couvercle supérieur | 7 | Compartiment des piles |
| 3 | Fente               | 8 | Bande isolante         |
| 4 | Bouton              | 9 | Lanière en silicone    |
| 5 | Couvercle inférieur |   |                        |

## ● Données techniques

Tension de fonctionnement :	3 V 
Type de pile :	3 x 3 V  (CR2032)
Standard radio :	Bluetooth 5.4
Plage de fréquence :	2402 à 2480 MHz
Puissance d'émission max. :	< 10 mW
Temps de fonctionnement :	env. 8 mois
Portée de réception :	env. 10 m (surface dégagée)
Température de fonctionnement/ de stockage :	0 à +40 °C
Humidité durant le fonctionnement :	≤ 95 %

Dimensions :	env. 37 x 37 x 7 mm
Poids :	env. 8,5 g
Système d'exploitation pris en charge :	Android 9 ou version ultérieure

## ● Indications de marque

- Android est une marque déposée de Google LLC.
- La désignation de la marque et les logos Bluetooth® sont des marques déposées de Bluetooth SIG, Inc. et toute utilisation de ces marques par OWIM GmbH & Co. KG est sous licence.
- La marque et le nom commercial **TRONIC** constituent la propriété de leurs propriétaires respectifs.
- Tous les autres noms ou produits peuvent être des marques commerciales ou des marques commerciales déposées par leurs propriétaires respectifs.



## Consignes de sécurité

AVANT D'UTILISER LE PRODUIT, FAMILIARISEZ-VOUS AVEC TOUTES LES CONSIGNES DE SÉCURITÉ ET LES INSTRUCTIONS CONCERNANT SON UTILISATION ! TRANSMETTEZ TOUS LES DOCUMENTS CONCERNANT LE PRODUIT LORSQUE VOUS LE DONNEZ À UN TIERS !

**⚠️ AVERTISSEMENT ! DANGER DE MORT ET RISQUE D'ACCIDENTS POUR LES BÉBÉS ET LES ENFANTS !**

**⚠️ DANGER ! Risque d'étouffement !** Ne laissez jamais des enfants sans surveillance avec le produit, les accessoires et matériaux d'emballage.

- Les matériaux d'emballage représentent un risque d'asphyxie. Les enfants sous-estiment fréquemment les dangers en résultant. Les matériaux d'emballage ne sont pas des jouets.

**⚠️ DANGER ! Risque d'étouffement à cause des petites pièces !** Ce produit contient de petites pièces qui peuvent provoquer un étouffement en cas d'ingestion.

- Ce produit peut être utilisé par des enfants de plus de 8 ans et par des personnes ayant des capacités physiques, sensorielles ou mentales limitées ou ayant une expérience ou/et des connaissances réduites, seulement s'ils sont surveillés ou s'ils ont reçu des instructions concernant l'utilisation en toute sécurité du produit et ont compris les risques encourus.
- Les enfants ne doivent pas jouer avec le produit.
- Le nettoyage et l'entretien réalisables par l'utilisateur ne doivent pas être effectués par des enfants sans surveillance.
- Ce produit n'est pas un jouet.

## **ATTENTION !**

### **Risque de dommages matériels**

- Ce produit ne contient aucune pièce nécessitant une maintenance de l'utilisateur.
- Ne placez pas de bougies allumées ou d'autres sources de flammes à proximité du produit.
- De brusques variations de température peuvent entraîner la formation de condensation à l'intérieur du produit.  
Dans ce cas, avant de réutiliser le produit, accordez lui un peu de temps afin qu'il s'adapte aux conditions ambiantes et afin d'éviter tout court-circuit !
- Avant chaque utilisation, vérifiez si le produit est endommagé. N'utilisez jamais un produit endommagé.
- Si de la fumée ou des bruits inhabituels se produisent, retirez immédiatement la pile du produit. Faites contrôler le produit par un technicien, avant de le réutiliser.
- N'utilisez pas le produit à proximité de sources de chaleur, par ex. près de radiateurs ou d'autres appareils qui produisent de la chaleur !

## **AVERTISSEMENT !**

- La réparation du produit est nécessaire s'il est endommagé comme par exemple si le boîtier est endommagé, si des liquides ou des objets ont pénétré à l'intérieur du produit. Des travaux de réparation s'avèrent également nécessaires en cas de dysfonctionnement ou de chute du produit.

Dans de tels cas, le produit ne doit plus être mis en fonctionnement et doit être vérifié par du personnel agréé avant toute nouvelle utilisation.

Confiez la réparation du produit exclusivement à des techniciens qualifiés.

### **AVERTISSEMENT – interférences**

- Éteignez le produit dans les avions, les hôpitaux, les locaux de fabrication (par ex. les chaufferies, locaux électriques) ou à proximité de systèmes électroniques médicaux.
- Les ondes radio peuvent affecter le fonctionnement d'équipements électriques sensibles.
- Conservez une distance d'au moins 20 cm entre le produit et les stimulateurs cardiaques ou défibrillateurs avec fonction de resynchronisation cardiaque implantés, car le rayonnement électromagnétique peut gêner le fonctionnement de ces régulateurs cardiaques.
- Les ondes radio peuvent provoquer des interférences avec les appareils auditifs.
- Ne placez pas le produit avec des composants sous tension à proximité de gaz inflammables ou d'explosifs (tels que dans des ateliers de peinture), car les ondes radio produites pourraient provoquer des explosions et un incendie.
- La portée des ondes radio dépend des conditions environnementales.

- Lors de l'utilisation de la transmission sans fil des données, il ne peut être exclu que des tiers non autorisés reçoivent ces données.
- La société OWIM GmbH & Co. KG n'est pas responsable des interférences provoquées sur des appareils radio ou des téléviseurs qui seraient causées par des modifications non autorisées sur le produit.
- En plus, OWIM GmbH & Co. KG n'assume aucune responsabilité pour l'utilisation ou le remplacement de câbles qui ne sont pas distribués par OWIM.
- Seul l'utilisateur du produit est responsable de l'élimination des interférences causées par des modifications non autorisées du produit (voir les 2 paragraphes précédents).

## Mise à jour du système d'exploitation

- Afin de vous assurer que le produit est toujours à jour, vous devez toujours actualiser le système d'exploitation de votre smartphone et/ou tablette. Mettez régulièrement le système d'exploitation à jour.



## Consignes de sécurité pour piles/piles rechargeables (accus)

- ⚠ **DANGER DE MORT !** Conservez les piles/piles rechargeables (accus) hors de la portée des enfants. Consultez immédiatement un médecin en cas d'ingestion !



**RISQUE D'EXPLOSION !** Ne rechargez jamais de piles non rechargeables. Ne court-circuitez pas de piles/piles rechargeables (accus) et ne tentez pas de les ouvrir. Cela est susceptible de provoquer une surchauffe, un incendie ou une explosion.

- Ne jetez jamais de piles/piles rechargeables (accus) dans un feu ou dans de l'eau.
- Ne soumettez pas de piles/piles rechargeables (accus) à une sollicitation mécanique.

### **Risque de fuite des piles/piles rechargeables (accus)**

- Évitez les conditions et températures extrêmes qui peuvent exercer une influence sur les piles/piles rechargeables (accus) par ex. positionnement sur des radiateurs/exposition au rayonnement solaire directe.
- Évitez tout contact avec la peau, les yeux et les muqueuses lorsqu'une solution chimique s'écoule de piles/piles rechargeables (accus) ! Rincez immédiatement à l'eau claire les parties touchées et consultez un médecin !



### **PRIÈRE DE PORTER DES GANTS DE PROTECTION !**

Des piles/piles rechargeables (accus) endommagés ou ayant des fuites peuvent causer des brûlures lorsqu'ils entrent en contact avec la peau. Si tel est le cas, portez des gants de protection adaptés.

- En cas de fuite des piles/piles rechargeables (accus), enlevez-les immédiatement du produit afin d'éviter tout dommage.
- Retirez les piles/piles rechargeables (accus) si vous ne comptez pas utiliser le produit pendant une période prolongée.

## **Risque de détérioration du produit**

- Utilisez uniquement le type de piles/piles rechargeables (accus) indiqué !
- Insérez les piles/piles rechargeables (accus) en respectant les indications de polarité (+) et (-) qui sont indiquées sur les piles/piles rechargeables (accus) et dans le produit.
- Nettoyez avec un chiffon sec et non pelucheux ou un coton-tige les contacts de la pile/pile rechargeable (accu) et du compartiment de la pile avant l'insertion !
- Retirez immédiatement les piles/piles rechargeables usées du produit.

## ● **Remarques concernant les piles boutons**

**⚠ AVERTISSEMENT BATTERIE : GARDER HORS DE PORTÉE DES ENFANTS**

**⚠ AVERTISSEMENT :** Rangez immédiatement les piles usagées afin de les recycler. Tenez les piles neuves et usagées hors de la portée des enfants.

**⚠ ATTENTION !** Contient des piles boutons/pièces qui peuvent être avalées ! Risque d'étouffement !

**⚠ AVERTISSEMENT !**

**À CONSERVER HORS DE LA PORTÉE DES ENFANTS**

L'ingestion peut provoquer des brûlures chimiques, une perforation des tissus mous et la mort. Des brûlures graves peuvent survenir dans les 2 heures suivant l'ingestion. Consulter immédiatement un médecin.



**Aucun symptôme apparent**

- Il est malheureusement impossible de voir quand une pile bouton se coince dans l'œsophage d'un enfant. Aucun symptôme spécifique n'y est lié. Il est possible que l'enfant :
  - Tousse beaucoup, s'étouffe ou secrète de la salive ;
  - Présente l'apparence d'une indigestion ou d'un virus ;
  - Soit malade ;
  - Indique son cou ou son ventre ;
  - Ait mal à l'abdomen, à la poitrine ou à la gorge ;
  - Soit fatigué ou léthargique ;
  - Soit plus calme ou plus affectueux que d'habitude ou ne soit pas « lui-même » d'une autre manière ;
  - N'ait plus ou moins d'appétit et
  - Ne veuille pas manger d'aliments solides ou ne soit pas capable de manger des aliments solides.

- Ce type de symptômes varie ou fluctue, la douleur pouvant augmenter puis diminuer.
- Le vomissement de sang frais (rouge vif) est un symptôme spécifique de l'ingestion de piles boutons. Consultez immédiatement un médecin si l'enfant fait cela.
- Étant donné qu'il n'existe pas de symptômes clairs, il est important de faire preuve de prudence dans les ménages avec les piles boutons « vides » ou les piles boutons de rechange et les produits qui les contiennent.



**AVERTISSEMENT !** N'avalez pas de pile car il y a un risque de brûlure chimique.

- Ce produit comprend une pile bouton. Si une pile bouton est avalée, elle peut provoquer en l'espace de 2 heures de graves brûlures internes pouvant entraîner la mort.



Tenez les piles neuves et usagées hors de la portée des enfants.

- Si le compartiment de la pile ne ferme pas correctement, n'utilisez plus le produit et tenez-le hors de la portée des enfants.
- Si vous pensez que des piles ont été avalées ou ont pénétré dans une partie du corps, consultez immédiatement un médecin.

## ● Avant la première utilisation

### ● Déballer le produit

1. Sortez le produit de l'emballage et retirez tous les matériaux d'emballage et films protecteurs.
2. Vérifiez que toutes les pièces sont présentes et que le contenu de l'emballage listé est complet (voir « Contenu de l'emballage »).
3. Vérifiez si le produit et toutes les pièces sont en bon état. Si vous constatez une détérioration ou un défaut, n'utilisez pas le produit mais procédez comme décrit au chapitre « Garantie ».

## ● Fonctionnement

### ● Appairer le produit et l'appareil mobile



❶ **INFO :** Pour utiliser le produit, vous devez avoir l'application « Find Hub » installée. Ouvrez Google Play, recherchez l'application « Find Hub » et téléchargez-la.

❶ **INFO :** Une bande isolante 8 protège la pile 6 d'une décharge.

**IMPORTANT :** Assurez-vous que Bluetooth est activé sur votre appareil et que vous êtes connecté à Internet !

1. Ouvrez Google Play, recherchez l'application « Find Hub » et téléchargez-la.
2. Installez l'application ou appuyez sur « Update » (Mettre à jour).

3. Appuyez sur « Open » (Ouvrir) ou appuyez sur l'icône de l'application « Find Hub » sur votre appareil.
4. Connectez-vous dans la page « Find Hub » avec votre compte Google.
5. Lisez et acceptez les conditions d'utilisation, puis appuyez sur « Continue » (Continuer).
6. Activez le Bluetooth.
7. Activez la localisation.
8. Activez la recherche des appareils à proximité.
9. Placez le Smart Tag à côté de votre appareil.
10. Retirez la bande isolante du produit et appuyez une fois sur le bouton de fonction pour allumer votre Smart Tag. Vous entendrez un bip (appui court x 1).
11. Attendez que la fenêtre contextuelle SSTS3 A1 s'affiche sur votre appareil et suivez les instructions sur l'écran pour terminer la configuration.
12. Une fois la configuration terminée, vous pouvez localiser votre Smart Tag dans l'application « Find Hub ».
13. Attachez la lanière  au produit. (Fig. D).

 **INFO :** Si vous ne terminez pas le processus de couplage dans les 10 minutes, le buzzer  émet 2 bips pour signaler que le produit se met en veille. Dans un tel cas, appuyez sur le bouton pour sous tension. Relancez le processus de couplage.

Fonction	Action	Son
Allumer	Appuyez sur x 1	1 bip (mode non pairage) 2 bips (mode pairage)
Éteindre	Appuyez sur le bouton et maintenez-le enfoncé pendant 3 secondes	2 bips
En apprendre plus*	Appuyez sur x 2	1 bip
Réinitialiser*	Appuyez sur x 3 et maintenez le dernier appui enfoncé	Bip long

\* En apprendre plus : Permet à l'utilisateur d'obtenir plus d'informations en appuyant deux fois sur le bouton en cas de perte.

\* Réinitialiser : Réinitialise en cas de mauvaise connexion réseau et lorsque vous n'arrivez pas à l'enlever de l'appareil.

## ● Remplacement de la pile

(Fig. C)

1. Posez le produit sur une surface plane et solide, le couvercle inférieur **5** orienté vers le haut.
2. Ouvrez le couvercle supérieur **2** et le couvercle inférieur **5** avec un tournevis à tête plate (non fourni).

3. Insérez la pointe du tournevis (non fourni) dans le fente **3**.  
Tournez le tournevis (non fourni) par 90° pour séparer le couvercle supérieur **2** du couvercle inférieur **5**.
4. Retirez la pile **6** usée du compartiment de la pile **7**.
5. Insérez une nouvelle pile dans le compartiment de la pile **7**. Le symbole plus (+) de la pile doit pointer vers le haut.
6. Alignez la fente **3** du couvercle supérieur **2** et du couvercle inférieur **5** et fermez le produit.

**i** **INFO** : Si le produit a déjà été couplé auparavant et que vous insérez une nouvelle pile, il démarre automatiquement le processus de couplage. Le buzzer **1** émet deux bips pour signaler que le produit a été couplé avec succès.

## ● Désactiver le produit

- Pour désactiver le produit, éteignez ou retirez la batterie **6**.

## ● Nettoyage et entretien

### ● Nettoyage



- Ne laissez jamais d'eau ou d'autres liquides pénétrer à l'intérieur du produit.
- N'utilisez jamais d'agent abrasif, de solutions agressives ou brosses dures pour le nettoyage.

1. Nettoyez le produit et ses accessoires avec un chiffon légèrement humide.
2. Laissez sécher toutes les pièces.

## ● **Rangement**

- Rangez le produit dans un endroit sec, hors de la portée des enfants.

## ● **Dépannage**

<b>Problème</b>	<b>Cause</b>	<b>Solution</b>
Le produit ne peut pas être connecté.	La distance entre l'appareil mobile et le produit est trop importante.	Déplacez l'appareil mobile ou le produit.
	Des murs ou des obstacles se trouvent entre l'appareil mobile et le produit.	
	La pile  est vide.	Remplacez la pile  .

## ● **Mise au rebut**

-  **INFO :** Avant de donner le produit à quelqu'un, de l'éliminer ou de le retourner au fabricant, supprimez le produit de l'application **Find Hub**.

Pour ce faire, ouvrez l'application **Find Hub** entrez **Appareils** et supprimez le produit.

## Emballage :

L'emballage se compose de matières recyclables pouvant être mises au rebut dans les déchetteries locales.



Veillez respecter l'identification des matériaux d'emballage pour le tri sélectif, ils sont identifiés avec des abbréviations (a) et des chiffres (b) ayant la signification suivante : 1-7 : plastiques/20-22 : papiers et cartons/80-98 : matériaux composite.

## Produit :



Points de collecte sur [www.quefairedemesdechets.fr](http://www.quefairedemesdechets.fr)  
Privilégiez la réparation ou le don de votre appareil !

Le produit ainsi que les accessoires et les matériaux d'emballage sont recyclables et relèvent de la responsabilité élargie du producteur. Éliminez-les séparément, en suivant l'Info-tri illustrée, dans l'intérêt d'un meilleur traitement des déchets.

Le logo Triman n'est valable qu'en France.



Votre mairie ou votre municipalité vous renseigneront sur les possibilités de mise au rebut des produits usagés.



Le symbole de la poubelle à roulettes barrée ci-contre indique que ce produit est soumis aux dispositions de la directive 2012/19/UE. Cette directive stipule que vous ne devez pas jeter ce produit avec les ordures ménagères mais dans des centres de collecte désignés, des centres de recyclage ou des services d'élimination des déchets.

### **La mise au rebut est gratuite.**

Éliminez correctement pour protéger l'environnement.

### **Piles/accumulateurs:**



### **Risques pour l'environnement en cas d'élimination incorrecte des piles/batteries !**

Les piles / batteries défectueuses ou usagées doivent être recyclées conformément au RÈGLEMENT 2023/1542. Les piles / piles rechargeables doivent être rapportées dans les centres de collecte locaux proposés.

Le symbole de la poubelle barrée sur les piles ou les batteries signifie que vous ne devez pas jeter les piles ou les batteries avec les ordures ménagères. Retirez les piles/le pack de batteries du produit avant sa mise au rebut.

Ceux-ci peuvent contenir des métaux lourds toxiques et doivent être considérés comme des déchets spéciaux.

Les symboles chimiques des métaux lourds sont les suivants :

Cd = cadmium, Hg = mercure, Pb = plomb.

## ● Garantie

### **Article L217-16 du Code de la consommation**

Lorsque l'acheteur demande au vendeur, pendant le cours de la garantie commerciale qui lui a été consentie lors de l'acquisition ou de la réparation d'un bien meuble, une remise en état couverte par la garantie, toute période d'immobilisation d'au moins sept jours vient s'ajouter à la durée de la garantie qui restait à courir. Cette période court à compter de la demande d'intervention de l'acheteur ou de la mise à disposition pour réparation du bien en cause, si cette mise à disposition est postérieure à la demande d'intervention.

Indépendamment de la garantie commerciale souscrite, le vendeur reste tenu des défauts de conformité du bien et des vices rédhibitoires dans les conditions prévues aux articles L217-4 à L217-13 du Code de la consommation et aux articles 1641 à 1648 et 2232 du Code Civil.

### **Article L217-4 du Code de la consommation**

Le vendeur livre un bien conforme au contrat et répond des défauts de conformité existant lors de la délivrance.

Il répond également des défauts de conformité résultant de l'emballage, des instructions de montage ou de l'installation lorsque celle-ci a été mise à sa charge par le contrat ou a été réalisée sous sa responsabilité.

### **Article L217-5 du Code de la consommation**

Le bien est conforme au contrat :

- 1° S'il est propre à l'usage habituellement attendu d'un bien semblable et, le cas échéant :
  - s'il correspond à la description donnée par le vendeur et posséder les qualités que celui-ci a présentées à l'acheteur sous forme d'échantillon ou de modèle ;
  - s'il présente les qualités qu'un acheteur peut légitimement attendre eu égard aux déclarations publiques faites par le vendeur, par le producteur ou par son représentant, notamment dans la publicité ou l'étiquetage ;
- 2° Ou s'il présente les caractéristiques définies d'un commun accord par les parties ou être propre à tout usage spécial recherché par l'acheteur, porté à la connaissance du vendeur et que ce dernier a accepté.

### **Article L217-12 du Code de la consommation**

L'action résultant du défaut de conformité se prescrit par deux ans à compter de la délivrance du bien.

## **Article 1641 du Code civil**

Le vendeur est tenu de la garantie à raison des défauts cachés de la chose vendue qui la rendent impropre à l'usage auquel on la destine, ou qui diminuent tellement cet usage que l'acheteur ne l'aurait pas acquise, ou n'en aurait donné qu'un moindre prix, s'il les avait connus.

## **Article 1648 1er alinéa du Code civil**

L'action résultant des vices rédhibitoires doit être intentée par l'acquéreur dans un délai de deux ans à compter de la découverte du vice.

Les pièces détachées indispensables à l'utilisation du produit sont disponibles pendant la durée de la garantie du produit.

Le produit a été fabriqué selon des critères de qualité stricts, et contrôlé consciencieusement avant sa livraison. En cas de défaut de matériau ou de fabrication, vous avez des droits légaux vis-à-vis du vendeur du produit. Vos droits légaux ne sont en aucun cas limités par notre garantie mentionnée ci-dessous.

La garantie de ce produit est de 3 ans à partir de la date d'achat. La période de garantie commence à la date d'achat. Conservez l'original de la preuve d'achat dans un endroit sûr car ce document est nécessaire pour prouver l'achat.

Tout dommage ou défaut déjà présent au moment de l'achat doit être signalé immédiatement après le déballage du produit.

Si le produit présente un défaut de matériau ou de fabrication dans les 3 ans qui suivent la date d'achat, nous le réparerons ou le remplacerons – à notre choix – gratuitement pour vous. La période de garantie n'est pas prolongée par une demande de garantie acceptée. Cette mesure s'applique également pour les pièces remplacées et réparées.

Cette garantie est annulée si le produit a été endommagé ou utilisé ou entretenu de manière incorrecte.

La garantie couvre les défauts de matériels et de fabrication. Cette garantie ne couvre pas les pièces du produit soumises à une usure normale, et qui sont donc considérées comme des pièces d'usure (par exemple les piles, les piles rechargeables, tuyaux, les cartouches d'encre), ni les dommages aux pièces fragiles, par exemple les interrupteurs ou les pièces en verre.

## ● **Faire valoir sa garantie**

Pour garantir la rapidité d'exécution de la procédure de garantie, veuillez respecter les indications suivantes :

Veuillez conserver le ticket de caisse et la référence du produit (IAN 528242\_2504) à titre de preuve d'achat pour toute demande.

Le numéro de référence de l'article est indiqué sur la plaque d'identification, gravé sur la page de titre de votre manuel (en bas à gauche) ou sur un autocollant apposé sur la face arrière ou inférieure du produit.

En cas de dysfonctionnement du produit, ou de tout autre défaut, contactez en premier lieu le service après-vente par téléphone ou par e-mail aux coordonnées indiquées ci-dessous.

Vous pouvez alors envoyer franco de port tout produit considéré comme défectueux au service clientèle indiqué, accompagné de la preuve d'achat (ticket de caisse) et d'une description écrite du défaut avec mention de sa date d'apparition.

## ● Service après-vente

### FR **Service après-vente France**

Tél.: 0800 919 270

E-Mail: [owim@lidl.fr](mailto:owim@lidl.fr)

### BE **Service après-vente Belgique**

Tél.: 0800 12089

E-Mail: [owim@lidl.be](mailto:owim@lidl.be)

### CH **Service après-vente Suisse**

Tél.: 0800 56 44 33

E-Mail: [owim@lidl.ch](mailto:owim@lidl.ch)

## ● Déclaration de conformité CE simplifiée

Par la présente, OWIM GmbH & Co. KG, Stiftsbergstraße 1,  
74167 Neckarsulm, ALLEMAGNE, déclare que le produit TRACEURS  
CONNECTÉS HG13774 correspond aux directives 2014/53/UE et  
2011/65/UE.

Le texte complet de la déclaration de conformité CE est disponible à  
l'adresse Internet suivante : [www.owim.com](http://www.owim.com)



<b>Gebruikte waarschuwingen en symbolen</b>	Pagina	90
<b>Inleiding</b>	Pagina	92
Beoogd gebruik	Pagina	93
Leveringsomvang	Pagina	94
U hebt nodig	Pagina	94
Lijst van onderdelen	Pagina	95
Technische gegevens	Pagina	95
Handelsmerken	Pagina	96
<b>Veiligheidsaanwijzingen</b>	Pagina	96
Veiligheidstips voor batterijen/accu's	Pagina	100
Tips voor knoopcelbatterijen	Pagina	102
<b>Voor het eerste gebruik</b>	Pagina	104
Product uitpakken	Pagina	104

<b>Bediening</b> .....	Pagina 104
Product en mobiel apparaat koppelen. ....	Pagina 104
Batterij vervangen .....	Pagina 106
Het product deactiveren. ....	Pagina 107
<b>Schoonmaken en onderhoud</b> .....	Pagina 107
Schoonmaken .....	Pagina 107
Opbergen .....	Pagina 108
<b>Probleemoplossing</b> .....	Pagina 108
<b>Afvoer</b> .....	Pagina 109
<b>Garantie</b> .....	Pagina 111
Afwikkeling in geval van garantie .....	Pagina 113
<b>Service</b> .....	Pagina 113
<b>Vereenvoudigde EG-verklaring van overeenstemming</b> .....	Pagina 114

## Gebruikte waarschuwingen en symbolen

De volgende waarschuwingen worden gebruikt in de handleiding, in de beknopte handleiding, op de verpakking en op het product.



**GEVAAR!** – Duidt op een gevaar met een hoog risico dat ernstig letsel of de dood tot gevolg kan hebben, als dit niet wordt voorkomen (bijv. verstikkingsgevaar)



**WAARSCHUWING!** – Duidt op een gevaar met een middelmatig risico dat ernstig letsel of de dood tot gevolg kan hebben, als dit niet wordt voorkomen (bijv. gevaar voor elektrische schokken)



**VOORZICHTIG!** – Duidt op een gevaar met een laag risico dat licht tot matig letsel tot gevolg kan hebben, als dit niet wordt voorkomen (bijv. verbrandingsgevaar)



**OPGELET!** – Waarschuwt voor mogelijke schade aan eigendommen (bijv. risico op kortsluiting)



**WAARSCHUWING!** Dit product bevat een knoopcelbatterij, die gevaarlijk is als deze wordt ingeslikt.



**WAARSCHUWING! EXPLOSIEGEVAAR!** Een waarschuwing die is voorzien van dit teken en de woorden "WAARSCHUWING! EXPLOSIEGEVAAR!" wijst op een kans op explosies. Het niet opvolgen van een dergelijke waarschuwing kan leiden tot zware verwondingen of een dodelijk ongeval en mogelijk tot materiële schade. Volg de aanwijzingen in deze waarschuwing op om ernstig letsel, levensgevaar of het risico van materiële schade te vermijden!







**INFO:** Dit symbool met de aanduiding "Info" duidt op verdere nuttige informatie.



Draag beschermende handschoenen als u lekkende of beschadigde batterijen aanraakt.



Dit symbool betekent dat bij gebruik van het product de hand moet worden gehouden aan de gebruiksaanwijzing.

	Gelijkstroom/-spanning
	Veiligheidsaanwijzingen Aanwijzingen voor het gebruik
	Het CE-teken bevestigt dat het product voldoet aan de betreffende EU-richtlijnen.
	De UKCA-markering duidt op conformiteit met relevante GB-richtlijnen die van toepassing zijn op dit product. (Het logo van de UKCA-markering is uitsluitend geldig in Groot-Brittannië.)

## **SMART TAG FINDER**

### ● **Inleiding**

Hartelijk gefeliciteerd met de aankoop van uw nieuwe product. U heeft voor een hoogwaardig product gekozen. De gebruiksaanwijzing is een deel van het product. Deze bevat belangrijke aanwijzingen voor veiligheid, gebruik en verwijdering. Maakt U zich voor de ingebruikname van het product met alle bedienings- en veiligheidsvoorschriften vertrouwd. Gebruik het product alleen zoals beschreven en voor de aangegeven toepassingsgebieden. Overhandig alle documenten bij doorgifte van het product aan derden.



Je kunt deze en vele andere handleidingen downloaden en bekijken op [www.lidl-service.com](http://www.lidl-service.com). Door deze QR-code te scannen, kom je meteen op de Lidl service website ([www.lidl-service.com](http://www.lidl-service.com)) waar je jouw gebruiksaanwijzing kunt openen door het artikelnummer (IAN) 528242\_2504 in te voeren.

## ● Beoogd gebruik

- Deze Smart Tag Finder (hierna “product” genoemd) is een informatietechnologieapparaat.
- Dit product is ontworpen als sleutelzoeker waarmee u persoonlijke items kunt vinden (bijv. sleutels, tassen, enz.).

- Elk ander gebruik wordt als niet volgens de voorschriften aangemerkt. De garantie dekt geen claims op basis van onreglementair gebruik of op basis van onbevoegde wijzigingen aan het product. Dergelijk gebruik vindt op eigen risico plaats.

## ● Leveringsomvang

- Controleer na het uitpakken van het product of de levering volledig is en alle onderdelen in goede staat verkeren. Verwijder vóór gebruik al het verpakkingsmateriaal.
- Als u beschadigingen of ontbrekende onderdelen vaststelt, neem dan contact op met de handelaar waarbij u dit product hebt gekocht.

- 3 Smart tag finder
- 3 Batterijen (CR2032)
- 3 Silicone draagkoorden (6 cm)
- 1 Quick-Start-Guide
- 1 Beknopte handleiding

## ● U hebt nodig





Mobiel apparaat: Android 9 of hoger

## ● Lijst van onderdelen

Voorafgaand aan lezen moet u zichzelf bekend maken met alle functies van het product.

- |   |                    |   |                     |
|---|--------------------|---|---------------------|
| 1 | Zoemer             | 6 | Batterij            |
| 2 | Bovenste afdekking | 7 | Batterijvak         |
| 3 | Spleet             | 8 | Isolatiestrip       |
| 4 | Knop               | 9 | Silicone draagkoord |
| 5 | Onderste afdekking |   |                     |

## ● Technische gegevens

Bedrijfsspanning:	3 V 
Batterijtype:	3 x 3 V  (CR2032)
Communicatiestandaard:	Bluetooth 5.4
Frequentiebereik:	2402 tot 2480 MHz
Max. zendvermogen:	< 10 mW
Gebruiksduur:	ca. 8 maanden
Ontvangstbereik:	ca. 10 m (vrije ruimte)
Gebruiks-/opslagtemperatuur:	0 tot +40 °C
Gebruiksluchtvochtigheid:	≤ 95 %
Afmetingen:	ca. 37 x 37 x 7 mm
Gewicht:	ongeveer 8,5 g
Ondersteund besturingssysteem:	Android 9 of hoger

## ● Handelsmerken

- Android is een handelsmerk van Google LLC.
- De woordmerken en logo's van Bluetooth® zijn geregistreerde handelsmerken van Bluetooth SIG, Inc. en ieder gebruik van deze merken door OWIM GmbH & Co. KG vindt plaats onder licentie.
- Het merk en de handelsnaam **TRONIC** zijn eigendom van hun respectievelijke eigenaars.
- Alle andere namen en producten kunnen handelsmerken of gedeponeerde handelsmerken zijn van hun respectievelijke eigenaars.



## Veiligheidsaanwijzingen

MAAK U, VOOR GEBRUIK VAN HET PRODUCT, VERTROUWD MET ALLE VEILIGHEIDSTIPS EN GEBRUIKSAANWIJZINGEN! ALS U DIT PRODUCT AAN IEMAND ANDERS DOORGEEFT, GEEF DAN OOK ALLE DOCUMENTATIE MEE!

**⚠ WAARSCHUWING! LEVENSGEVAAR EN KANS OP ONGEVALLEN VOOR BABY'S EN KINDEREN!**

**⚠ GEVAAR! Verstikkingsgevaar!** Laat kinderen nooit zonder toezicht achter met het product, de accessoires of het verpakkingsmateriaal.

- Het verpakkingsmateriaal vormt een verstikkingsgevaar. Kinderen onderschatten vaak de daaraan verbonden gevaren. Verpakkingsmateriaal is geen speelgoed.

### **⚠ GEVAAR! Verstikkingsgevaar door kleine onderdelen!**

Dit product bevat kleine onderdelen die bij inslikken verstikking kunnen veroorzaken.

- Dit product mag alleen worden gebruikt door kinderen vanaf 8 jaar alsmede door personen met verminderde fysieke, sensorische of geestelijke vermogens of gebrek aan ervaring en/of kennis als ze onder toezicht staan of zijn geïnstrueerd over veilig gebruik van het product en begrijpen welke gevaren voortvloeien uit dat gebruik.
- Kinderen mogen niet met het product spelen.
- Reiniging en onderhoud door de gebruiker mogen niet door kinderen worden uitgevoerd tenzij ze onder toezicht staan.
- Dit product is geen speelgoed.

### **⚠ OPGELET!**

#### **Kans op materiële schade**

- Dit product bevat geen onderdelen die door de gebruiker kunnen worden onderhouden.
- Plaats geen brandende kaarsen of ander open vuur in de buurt van het product.
- Plotselinge veranderingen van temperatuur kunnen leiden tot het zich afzetten van condenswater binnenin het product.

Wacht in een dergelijk geval enige tijd voordat u het product opnieuw gebruikt om zo het product de gelegenheid te geven zich aan de omstandigheden aan te passen en kortsluiting te vermijden!

- Controleer het product voor ieder gebruik op beschadigingen. Gebruik het product nooit als het beschadigd is.
- Als u rook ziet of vreemde geluiden hoort, zet het product dan direct uit en verwijder de batterijen. Laat het product in een dergelijk geval door een vakman controleren voordat u het opnieuw gebruikt.
- Gebruik het product niet in de buurt van warmtebronnen bijv. radiatoren of andere apparaten die warmte afgeven!

### **WAARSCHUWING!**

- Het product moet gerepareerd worden als het beschadigd is, bijvoorbeeld als de behuizing beschadigd is of als er vloeistoffen of voorwerpen in het apparaat zijn binnengedrongen. Reparatie is ook vereist als het product niet correct functioneert of als het gevallen is. In dergelijke gevallen moet het product niet worden gebruikt tot het door gekwalificeerde vaklui is onderzocht. Laat het product uitsluitend door een erkende vakman repareren.

### **WAARSCHUWING – radiostoringen**

- Schakel het product uit in vliegtuigen, ziekenhuizen, bedrijfsruimtes (bijv. ketelhuizen, elektrische onderhoudsruimtes) of in de buurt van medische elektronische systemen.
- De radiogolven kunnen invloed hebben op de werking van gevoelige elektrische apparaten.

- Tussen het product en pacemakers of implanteerbare cardioverter-defibrillatoren moet minimaal een afstand van 20 cm aangehouden worden omdat de elektromagnetische straling de werking van pacemakers negatief kan beïnvloeden.
- De radiogolven kunnen gehoorapparaten storen.
- Zet het product niet met ingeschakelde componenten in de buurt van brandbare gassen of explosieve stoffen (bijv. in spuitateliers) omdat de door het product afgegeven radiogolven explosies en brand kunnen veroorzaken.
- Het bereik van de radiogolven hangt af van de omgevingsomstandigheden.
- Bij gebruik van draadloze gegevensoverdracht kan niet worden uitgesloten dat onbevoegde derden deze gegevens in hun bezit kunnen krijgen.
- OWIM GmbH & Co. KG is niet verantwoordelijk voor storingen van radio- en TV-apparaten ten gevolge van onbevoegde veranderingen aan het product.
- OWIM GmbH & Co. KG accepteert geen verdere aansprakelijkheid voor gebruik of vervanging van kabels die niet worden gedistribueerd door OWIM.
- Alleen de gebruiker van het product is verantwoordelijk voor het opheffen van storingen die worden veroorzaakt door zulke onbevoegde veranderingen van het product (zie voorgaande 2 alinea's).

## Bijwerken van het besturingssysteem

- Om het product actueel te houden moet u het besturingssysteem van uw smartphone en/of tablet te allen tijde bijgewerkt houden. Werk het besturingssysteem regelmatig bij.



## Veiligheidstips voor batterijen/accu's

- ⚠ **LEVENSGEVAAR!** Houd batterijen/accu's buiten het bereik van kinderen. Neem in geval van inslikken direct contact op met een arts!



**EXPLOSIEGEVAAR!** Laad niet-oplaadbare batterijen nooit opnieuw op. Sluit batterijen/accu's nooit kort en/of open ze niet. Oververhitting, brandgevaar of openbarsten kan het gevolg zijn.

- Gooi batterijen/accu's nooit in vuur of water.
- Stel batterijen/accu's nooit bloot aan welke mechanische druk dan ook.

## De kans bestaat dat de batterijen/accu's dan gaan lekken

- Vermijd extreme omstandigheden en temperaturen, die op batterijen/accu's kunnen inwerken, zoals bijv. verwarmingselementen/direct zonlicht.

- Als batterijen/accu's lekken, vermijd contact van de huid, ogen of slijmvliezen met de chemicaliën! Als dat toch gebeurt, spoel dan die plaatsen direct af met schoon water en neem contact op met een arts!



**DRAAG VEILIGHEIDSHANDSCHOENEN!** Lekkende of beschadigde batterijen/accu's kunnen bij contact met de huid bijtende wonden veroorzaken. Draag daarom in een dergelijk geval geschikte veiligheidshandschoenen.

- Verwijder een lekkende batterij/accu direct uit het product om beschadigingen te voorkomen.
- Verwijder de batterijen/accu's uit het product als u dat voor langere tijd niet gebruikt.

### **Kans op beschadiging van het product**

- Gebruik uitsluitend het aangegeven type batterijen/accu's!
- Let bij het in het product plaatsen van batterijen/accu's op de polariteitsaanduiding (+) en (-) op de batterij/accu zowel als op het product.
- Maak de contacten van de batterij/accu en van het batterijvak schoon met een droog, pluisvrij doekje of een wattenstaafje voordat u de batterij/accu in het batterijvak plaatst!
- Verwijder uitgetputte batterijen/accu's direct uit het product.

## ● Tips voor knoopcelbatterijen

**⚠ BATTERIJWAARSCHUWING: BUITEN BEREIK VAN KINDEREN HOUDEN**

**⚠ WAARSCHUWING:** Verwijder verbruikte batterijen direct. Houd nieuwe en gebruikte batterijen uit de buurt van kinderen.

**⚠ OPGELET!** Bevat inslikbare knoopcellen/muntcellen!  
Verstikkingsgevaar!

### **⚠ WAARSCHUWING!**

#### **BUITEN BEREIK VAN KINDEREN BEWAREN**

Inslikken kan leiden tot chemische verbrandingen, perforatie van zacht weefsel en de dood. Zware verbrandingen kunnen optreden binnen 2 uur na het inslikken. Roep onmiddellijk medische hulp in.



## **Geen duidelijke symptomen**

- Helaas is het niet duidelijk of een knoopcel vast komt te zitten in de slokdarm van een kind. Daar zijn geen specifieke symptomen mee geassocieerd. Het kind kan:
  - Veel hoesten, stikken of speeksel afscheiden;
  - De indruk geven van maagklachten of een virus;
  - Ziek zijn;
  - Naar de hals of maag wijzen;
  - Buik-, borst- of keelpijn hebben;
  - Moe of lethargisch zijn;

- Stillere of aanhankelijker zijn dan gewoonlijk, of op een andere manier “niet zichzelf” zijn;
  - Geen of minder eetlust hebben en
  - Geen vast voedsel willen eten of geen vast voedsel kunnen eten.
- Dit soort symptomen variëren of fluctueren, waarbij de pijn kan toenemen en vervolgens afnemen.
  - Een specifiek symptoom van het inslikken van knooppellen is het braken van vers (felrood) bloed. Als het kind dat doet, zoek dan direct hulp van een arts.
  - Aangezien er geen eenduidige symptomen zijn, is het belangrijk om voorzichtig te zijn met “lege” knooppellen of vervangende knooppellen in het huishouden en de producten die ze bevatten.



**WAARSCHUWING!** Slik de batterij niet in omdat dit gevaar kan opleveren voor chemische brandwonden.

- In dit product bevindt zich een knooppelbatterij. Wordt een knooppelbatterij ingeslikt, dan kan die batterij binnen 2 uur ernstige interne chemische brandwonden veroorzaken die tot de dood kunnen leiden.



Houd nieuwe en gebruikte batterijen uit de buurt van kinderen.

- Als het batterijvak niet goed sluit, gebruik het product dan niet meer en houd het uit de buurt van kinderen.

- Als u vermoedt dat batterijen zijn ingeslikt of ergens in het lichaam zijn binnengedrongen, zoek dan onmiddellijk medische hulp.

## ● Voor het eerste gebruik

### ● Product uitpakken

1. Haal het product uit zijn verpakking en verwijder al het verpakkingsmateriaal en beschermfolie.
2. Controleer of alle onderdelen aanwezig zijn en of de beschrijving van het meegeleverde volledig is (zie "Leveringsomvang").
3. Controleer of het product en alle onderdelen in goede staat zijn. Mocht u een beschadiging of een defect vaststellen, gebruik het product dan niet, maar ga te werk zoals beschreven in het hoofdstuk "Garantie".



## ● Bediening

### ● Product en mobiel apparaat koppelen

❗ **INFO:** Als u het product wilt gebruiken, hebt u de app "Find Hub" nodig. Ga naar Google Play en zoek naar de app "Find Hub" om deze te downloaden.

❗ **INFO:** Een isolatiestrip  beschermt de batterij  tegen ontlading.

**BELANGRIJK:** Zorg ervoor dat Bluetooth op uw apparaat is ingeschakeld en dat u verbinding hebt met internet!

1. Ga naar Google Play en zoek naar Google's app "Find Hub".
  2. Installeer de app of tik op "Update" (Bijwerken).
  3. Tik op "Open" of tik op het pictogram "Find Hub" op uw toestel.
  4. Meld u aan met uw Google-account op de pagina "Find Hub".
  5. Lees en accepteer de voorwaarden en tik op "Continue" (Doorgaan).
  6. Schakel Bluetooth IN.
  7. Schakel Locatie IN.
  8. Schakel Scannen naar apparaten in de buurt IN.
  9. Plaats de Smart Tag naast uw toestel.
  10. Trek de isolatiestrip uit het product en druk eenmaal op de functieknop om de Smart Tag in te schakelen. U hoort een piepton (kort drukken x 1).
  11. Wacht tot het pop-upvenster SSTS3 A1 op uw toestel verschijnt en volg de instructies op het scherm om de installatie te voltooien.
  12. Na de installatie kunt u de Smart Tag vinden in de app "Find Hub".
  13. Bind het draagkoord  aan het product. (Afb. D).
-  **INFO:** Als u het koppelingsproces niet binnen 10 minuten voltooit, piept de zoemer  2 maal om aan te geven dat het product in de stand-bymodus gaat. Druk in dat geval op de knop om inschakelen. Start de koppelingsprocedure opnieuw.

<b>Functie</b>	<b>Actie</b>	<b>Geluid</b>
Inschakelen	1 x drukken	1 pieptoon (niet-koppelmodus) 2 pieptonen (koppelmodus)
Uitschakelen	Knop 3 seconden ingedrukt houden	2 pieptonen
Meer informatie*	2 x drukken	1 pieptoon
Resetten *	3 x drukken de bij de laatste keer drukken ingedrukt houden	Lange pieptoon

\*Meer informatie: Maak het voor de gebruiker mogelijk om meer informatie te verkrijgen door tweemaal te drukken op de knop in geval van verlies.

\*Resetten: Vernieuw bij een slechte netwerkverbinding, kan het niet verwijderen van apparaat.

## ● Batterij vervangen

(Afb. C)

1. Leg het product met de onderste afdekking 5 naar boven wijzend op een vlakke, vaste ondergrond.

2. Open de bovenkap **2** en de onderkap **5** met een platte schroevendraaier (niet meegeleverd).
3. Steek de punt van de schroevendraaier (niet meegeleverd) in de spleten **3**. Draai de schroevendraaier (niet meegeleverd) 90° voor het scheiden van de bovenkap **2** van de onderkap **5**.
4. Verwijder de oude batterij **6** uit het batterijvak **7**.
5. Plaats een nieuwe batterij in het batterijvak **7**. Het plussymbool (+) op de batterij moet naar boven gericht zijn.
6. Lijn de spleten **3** van de bovenste afdekking **2** en de onderste afdekking **5** op elkaar uit en sluit het product.

**i** **INFO:** Als het product al is gekoppeld en u een nieuwe batterij plaatst, start het product automatisch het koppelingsproces. De zoemer **1** piept 2 maal om aan te geven dat het apparaat is gekoppeld.

## ● **Het product deactiveren**

- Om het product te deactiveren, schakelt u de batterij **6** uit of verwijdert u dez.

## ● **Schoonmaken en onderhoud**

### ● **Schoonmaken**

- Laat water noch andere vloeistoffen in het binnenste van het product binnendringen.



- Gebruik voor het schoonmaken geen schuurmiddelen, agressieve oplossingen of harde borstels.

1. Maak het product en de accessoires ervan schoon met een enigszins vochtig doekje.
2. Laat alle onderdelen drogen.

## ● Opbergen

- Bewaar het product op een droge, goed geventileerde plaats die toegankelijk is voor kinderen.

## ● Probleemoplossing

Probleem	Oorzaak	Oplossing
Het product kan niet verbonden worden.	De afstand tussen het mobiele apparaat en het product is te groot.	Verplaats het mobiele apparaat of het product.
	Er bevinden zich muren of belemmeringen tussen het mobiele apparaat en het product.	
	De batterij  is leeg.	Vervang de batterij  .

## ● Afvoer

- ① **INFO:** Voordat u het product aan iemand geeft, weggooit of terugstuurt naar de fabrikant, verwijdert u het product uit de app **Find Hub**.

Open hiervoor de app **Find Hub**, tik op **Apparaten** en verwijder het product.

## Verpakking:

De verpakking bestaat uit milieuvriendelijke grondstoffen die u via de plaatselijke recyclingcontainers kunt afvoeren.



Neem de aanduiding van de verpakingsmaterialen voor de afvalscheiding in acht. Deze zijn gemarkeerd met de afkortingen (a) en een cijfers (b) met de volgende betekenis: 1-7: kunststoffen/20-22: papier en vezelplaten/80-98: composietmaterialen.

## Product:



Points de collecte sur [www.quefairedemesdechets.fr](http://www.quefairedemesdechets.fr)  
Privilégiez la réparation ou le don de votre appareil !

Het product, waaronder het toebehoren, en de verpakkingsmaterialen kunnen worden gerecycled en zijn onderhevig aan een uitgebreide verantwoordelijkheid van de fabrikant.

Gooi ze apart weg, overeenkomstig de aangegeven Info-tri (informatie over afvalscheiding), voor een beter afvalbeheer.

Het Triman-logo geldt alleen voor Frankrijk.



Informatie over de mogelijkheden om het uitgediende product na gebruik te verwijderen, verstrekt uw gemeentelijke overheid.



Het hiernaast afgebeelde symbool van een doorgestreepte vuilniscontainer op wieljes geeft aan dat dit apparaat voldoet aan de richtlijn 2012/19/EG. Deze richtlijn houdt in dat u dit apparaat aan het einde van de gebruiksduur niet via het normale huisvuil mag afvoeren, maar dat u het op een speciaal hiervoor ingericht inzamelpunt, bij een milieupark of afvalverwerkend bedrijf af moet geven.

### **Deze afvoer is voor u gratis.**

Ontzie het milieu en voer producten op een correcte manier af.

## Batterijen/accu's:



### Milieuvervuiling door een verkeerde verwijdering van de batterijen/accu's!

Defecte of verbruikte batterijen/accu's moeten volgens de VERORDENING 2023/1542 worden afgevoerd. Geef batterijen/accu's en/of het apparaat af bij de daarvoor bestemde plaatselijke inzamelstations.

Het symbool van de doorgestreepte vuilcontainer op batterijen of accu's betekent dat u batterijen en accu's niet bij het huisvuil mag doen. Haal de batterijen/het accupack uit het product alvorens het weg te gooien. Deze kunnen giftige zware metalen bevatten en vallen onder het chemisch afval.

De chemische symbolen van de zware metalen zijn als volgt:  
Cd = cadmium, Hg = kwik, Pb = lood.

## ● Garantie

Het product werd volgens strenge kwaliteitsrichtlijnen gemaakt en voor de uitlevering zorgvuldig gecontroleerd. In geval van materiaal- of fabricagefouten hebt u tegenover de verkoper van het product wettelijke rechten. Uw wettelijke rechten worden op geen enkele manier door onze hieronder vermelde garantie beperkt.

De garantie voor dit product bedraagt 3 jaar vanaf aankoopdatum. De garantieperiode gaat in op de datum van aankoop. Bewaar het originele bewijs van aankoop op een veilige plek aangezien dit document nodig is als bewijs.

Alle beschadigingen of gebreken die reeds op het moment van aankoop aanwezig zijn, moeten meteen na het uitpakken van het product worden gemeld.

Mocht het product binnen 3 jaar na aankoopdatum een materiaal- of fabricagefout vertonen, zullen wij het – naar onze keuze – gratis voor u repareren of vervangen. De garantieperiode wordt door een plaatsgevonden garantieverlening niet verlengd. Dit geldt ook voor vervangen en gerepareerde onderdelen.

Deze garantie vervalt als het product werd beschadigd of onjuist is gebruikt of onderhouden.

De garantie dekt materiaal- en fabricagefouten af. Deze garantie dekt geen productonderdelen die aan normale slijtage onderhevig zijn en daarom als verbruiksartikelen worden beschouwd (bv. batterijen, oplaadbare batterijen, slangen, inktpatronen), noch dekt zij schade aan breekbare onderdelen, bv. schakelaars of onderdelen die van glas zijn gemaakt.

## ● Afwikkeling in geval van garantie

Om een snelle afhandeling van uw reclamatie te waarborgen dient u de volgende instructies in acht te nemen:

Houd bij alle vragen alstublieft de kassabon en het artikelnummer (IAN 528242\_2504) als bewijs van aankoop bij de hand.

Het artikelnummer vindt u op de typeplaat, ingegraveerd, op het titelblad van uw handleiding (linksonder) of als sticker op de achter- of onderzijde.

Wanneer er storingen in de werking of andere gebreken optreden, dient u eerst telefonisch of per e-mail contact met de onderstaande serviceafdeling op te nemen.

Een als defect geregistreerd product kunt u dan samen met uw aankoopbewijs (kassabon) en vermelding van de concrete schade alsmede het tijdstip van optreden voor u franco aan het u meegedeelde servicepunt verzenden.

## ● Service

### **NL** Service Nederland

Tel.: 0800 0249630

E-Mail: [owim@lidl.nl](mailto:owim@lidl.nl)

### **BE** Service België

Tél.: 0800 12089

E-Mail: [owim@lidl.be](mailto:owim@lidl.be)

## ● Vereenvoudigde EG-verklaring van overeenstemming

Hiermee verklaart OWIM GmbH & Co. KG, Stiftsbergstraße 1,  
74167 Neckarsulm, DUITSLAND, dat het product SMART TAG FINDER  
HG13774 voldoet aan de richtlijnen 2014/53/EU en 2011/65/EU.

De volledige tekst van de EG-verklaring van overeenstemming is  
beschikbaar op het volgende internetadres: [www.owim.com](http://www.owim.com)



<b>Avvertenze e simboli utilizzati</b> .....	Pagina	117
<b>Introduzione</b> .....	Pagina	119
Uso previsto .....	Pagina	120
Contenuto della confezione .....	Pagina	121
Sono necessari .....	Pagina	121
Elenco delle parti .....	Pagina	121
Dati tecnici .....	Pagina	122
Note sul marchio .....	Pagina	122
<b>Istruzioni di sicurezza</b> .....	Pagina	123
Istruzioni di sicurezza per le batterie/ batterie ricaricabili .....	Pagina	126
Note sulle batterie a bottone .....	Pagina	128
<b>Prima del primo utilizzo</b> .....	Pagina	131
Disimballo del prodotto .....	Pagina	131
<b>Funzionamento</b> .....	Pagina	131
Accoppiamento del prodotto al dispositivo mobile ...	Pagina	131
Sostituzione delle batterie .....	Pagina	133
Disattivazione del prodotto .....	Pagina	134

<b>Pulizia e manutenzione</b> .....	Pagina 134
Pulizia .....	Pagina 134
Conservazione .....	Pagina 135
<b>Risoluzione dei problemi</b> .....	Pagina 135
<b>Smaltimento</b> .....	Pagina 135
<b>Garanzia</b> .....	Pagina 138
Gestione dei casi in garanzia .....	Pagina 139
<b>Assistenza</b> .....	Pagina 140
<b>Dichiarazione di conformità UE semplificata</b> ...	Pagina 140

## Avvertenze e simboli utilizzati

Le seguenti avvertenze sono riportate nelle istruzioni per l'uso, nella guida rapida, sull'imballaggio e sul prodotto.



**PERICOLO!** - Indica un pericolo ad alto rischio che, se non evitato, causa la morte o gravi lesioni (ad es. rischio di soffocamento)







**AVVERTENZA!** - Indica un pericolo a medio rischio che, se non evitato, può causare la morte o gravi lesioni (ad es. rischio di scosse elettriche)





**CAUTELA!** - Indica una minaccia a basso rischio che, se non evitata, può causare lesioni lievi o di media gravità (ad es. pericolo di scottature)



**ATTENZIONE!** - Avverte di possibili danni materiali (ad es. pericolo di cortocircuito)

 	<p><b>AVVERTENZA!</b> Questo prodotto contiene una batteria a bottone che è pericolosa se ingerita.</p>
	<p><b>AVVERTENZA! PERICOLO DI ESPLOSIONE!</b>  Un'avvertenza accompagnata da questo simbolo e la dicitura "AVVERTENZA! PERICOLO DI ESPLOSIONE!" indica un possibile rischio di esplosione. La mancata osservanza di tale avvertenza può causare lesioni gravi o morte e possibili danni materiali. Seguire le istruzioni contenute in questa avvertenza per evitare lesioni gravi, morte o rischio di danni materiali!</p>
	<p><b>INFO:</b> Questo simbolo con il termine "Info" contiene ulteriori utili informazioni.</p>
	<p>Indossare dei guanti protettivi quando si maneggiano batterie che perdono o danneggiate.</p>
	<p>Questo simbolo indica che prima di utilizzare il prodotto va osservato il manuale di istruzioni.</p>
	<p>Corrente/tensione continua</p>

<input type="checkbox"/>	Istruzioni di sicurezza
<input type="checkbox"/>	Istruzioni operative
	Il marchio CE conferma la conformità alle direttive UE applicabili al prodotto.
	<p>Il marchio UKCA indica la conformità con le rilevanti direttive vigenti in Gran Bretagna e applicabili a questo prodotto.</p> <p>(Il logo del marchio UKCA è valido solo in Gran Bretagna.)</p>

## **LOCALIZZATORE BLUETOOTH®**

### **● Introduzione**

Congratulazioni per l'acquisto del vostro nuovo prodotto. Avete optato per un prodotto di alta qualità. Le istruzioni d'uso sono parte integrante di questo prodotto. Esse contengono importanti avvertenze sulla sicurezza, l'impiego e lo smaltimento. Prima dell'utilizzo del prodotto, prendere conoscenza di tutte le istruzioni d'uso e delle avvertenze di sicurezza. Utilizzare il prodotto solo come descritto e per i campi di applicazione indicati. Consegnare tutte le documentazioni su questo prodotto quando viene ceduto a terzi.



Puoi scaricare e visualizzare questo e numerosi altri manuali sul sito [www.lidl-service.com](http://www.lidl-service.com). Scansionando questo codice QR, verrai reindirizzato subito al sito web dell'assistenza di Lidl ([www.lidl-service.com](http://www.lidl-service.com)) dove potrai aprire il tuo manuale di istruzioni per l'uso inserendo il codice prodotto (IAN) 528242\_2504.

## ● **Uso previsto**

- Questo Localizzatore Bluetooth® (di seguito denominato "prodotto") è un dispositivo informatico.
- Questo prodotto è stato progettato come un cercachiavi che facilita la localizzazione di oggetti personali (ad es. chiavi, borse, ecc.).
- Qualsiasi altro uso è considerato improprio. I reclami per uso improprio o modifiche non autorizzate al prodotto non sono coperti da garanzia. Tale uso è a proprio rischio e pericolo.

## ● **Contenuto della confezione**

- Dopo avere disimballato il prodotto, verificare che la confezione sia integra e che tutti i componenti non presentino danni. Rimuovere tutti i materiali di imballaggio prima dell'uso.
- Qualora si notino danni o parti mancanti, contattare il rivenditore che ha venduto il prodotto.

3 Localizzatore Bluetooth®

3 Batterie (CR2032)

3 Cordini in silicone (6 cm)

1 Guida rapida

1 Guida rapida

## ● **Sono necessari**



Dispositivo mobile: Android 9 o versioni successive

## ● **Elenco delle parti**

Prima di leggere, acquisire familiarità con tutte le funzioni del prodotto.

1 Cicalino

2 Coperchio superiore

3 Fessura

4 Tasto

5 Coperchio inferiore



6 Batteria

7 Vano batterie

8 Striscia isolante

9 Cordino in silicone

## ● Dati tecnici

Tensione di esercizio:	3 V 
Tipo di batteria:	3 x 3 V  (CR2032)
Standard radio:	Bluetooth 5.4
Gamma di frequenza:	da 2402 a 2480 MHz
Massima potenza di trasmissione:	< 10 mW
Tempo di funzionamento:	circa 8 mesi
Campo di ricezione:	circa 10 m (area libera)
Temperatura di funzionamento/ stoccaggio:	da 0 a +40 °C
Umidità operativa:	≤ 95 %
Dimensioni:	circa 37 x 37 x 7 mm
Peso:	circa 8,5 g
Sistema operativo supportato:	Android 9 o versioni successive

## ● Note sul marchio

- Android è un marchio di fabbrica di Google LLC.
- Il marchio e i loghi Bluetooth® sono marchi registrati di Bluetooth SIG, Inc. e qualsiasi uso di questi marchi da parte di OWIM GmbH & Co. KG è sotto licenza.
- Il marchio e il nome commerciale **TRONIC** sono di proprietà dei rispettivi proprietari.

- Tutti gli altri nomi e prodotti possono essere marchi o marchi registrati dei rispettivi proprietari.



## Istruzioni di sicurezza

PRIMA DI USARE IL PRODOTTO PER LA PRIMA VOLTA, FAMILIARIZZARE CON TUTTE LE ISTRUZIONI PER L'USO E LA SICUREZZA! IN CASO DI CESSIONE DEL PRODOTTO A TERZI, AVERE CURA DI CONSEGNARE TUTTA LA DOCUMENTAZIONE!

**⚠ AVVERTENZA! PERICOLO DI MORTE E INFORTUNIO PER BAMBINI E INFANTI!**

- ⚠ PERICOLO! Pericolo di soffocamento!** Non lasciare mai i bambini incustoditi con il prodotto, gli accessori o il materiale d'imballaggio.
- I materiali di imballaggio comportano un rischio di soffocamento. I bambini sottovalutano spesso i pericoli esistenti. I materiali di imballaggio non sono giocattoli.

**⚠ PERICOLO! Pericolo di soffocamento a causa di parti piccole!** Questo prodotto contiene piccole parti che possono causare soffocamento se ingerite.

- Il prodotto può essere usato da bambini di almeno 8 anni e da persone con ridotte capacità fisiche, sensoriali o intellettive, oppure prive di esperienza e di conoscenza del prodotto, solo sotto supervisione o a seguito di istruzioni per un uso sicuro del prodotto e conseguente comprensione dei rischi connessi all'utilizzo dello stesso.
- I bambini non devono giocare con il prodotto.
- La pulizia e la manutenzione utente non devono essere eseguite da bambini senza supervisione.
- Questo prodotto non è un giocattolo.

### **ATTENZIONE!**

#### **Rischio di danni alle cose**

- Questo prodotto non contiene parti che possono essere sottoposte a manutenzione da parte dell'utente.
- Non posizionare candele accese o altre fiamme libere vicino al prodotto.
- Improvvisi sbalzi di temperatura possono causare la formazione di condensa all'interno del prodotto.  
In questo caso, lasciare al prodotto un po' di tempo per adattarsi alle condizioni locali prima di riutilizzarlo per evitare cortocircuiti!
- Controllare il prodotto per eventuali danni prima dell'uso. Non utilizzare mai un prodotto danneggiato.
- Se viene prodotto del fumo, o ci sono rumori insoliti, rimuovere subito la batteria dal prodotto. Far controllare il prodotto da uno specialista prima di riutilizzarlo.

- Non utilizzare il prodotto vicino a fonti di calore, ad es. radiatori o altri apparecchi che irradiano calore!

### **AVVERTENZA!**

- È necessario riparare il prodotto qualora fosse danneggiato, per esempio se l'involucro è danneggiato, se liquidi o oggetti sono penetrati nel prodotto. Lavori di riparazione sono necessari anche se il prodotto non funziona correttamente o è caduto. In questi casi, il prodotto non dovrebbe essere utilizzato finché non sarà ispezionato da personale di servizio autorizzato. Far riparare il prodotto solo da personale qualificato.

### **AVVERTENZA – interferenze radio**

- Spegnere il prodotto in aerei, ospedali, sale operatorie (ad es. locale caldaia, locale di alimentazione elettrica) o nelle vicinanze di sistemi elettronici medici.
- Le onde radio potrebbero limitare la funzionalità di apparecchi elettrici sensibili.
- È necessario mantenere una distanza minima di 20 cm tra il prodotto e i pacemaker o i defibrillatori impiantabili, in quanto le radiazioni elettromagnetiche potrebbero compromettere la funzionalità dei pacemaker.
- Le onde radio possono causare interferenze radio negli apparecchi acustici.
- Non posizionare il prodotto con i componenti accesi in prossimità di gas infiammabili o esplosivi (ad es. vernicerie), in quanto le onde radio emesse possono causare esplosioni e incendi.

- La portata delle onde radio varia a seconda delle condizioni ambientali.
- Quando si utilizza la trasmissione dati senza fili, non si può escludere che terzi non autorizzati possano ricevere tali dati.
- OWIM GmbH & Co. KG non è responsabile per interferenze con apparecchiature radio e televisive dovute a modifiche non autorizzate del prodotto.
- Inoltre, OWIM GmbH & Co. KG non si assume alcuna responsabilità per l'uso o la sostituzione di cavi non distribuiti da OWIM.
- L'utente del prodotto è l'unico responsabile per l'eliminazione dei guasti causati da modifiche non autorizzate del prodotto (vedere i 2 paragrafi precedenti).

## **Aggiornamento del sistema operativo**

- Per mantenere aggiornato il prodotto, è necessario aggiornare sempre il sistema operativo del proprio smartphone e/o tablet. Aggiornare regolarmente il sistema operativo.



## **Istruzioni di sicurezza per le batterie/ batterie ricaricabili**

- ⚠ **PERICOLO DI MORTE!** Tenere le batterie/batterie ricaricabili fuori dalla portata dei bambini. In caso di ingestione consultare immediatamente un medico!



**PERICOLO DI ESPLOSIONE!** Non ricaricare mai batterie non ricaricabili. Non cortocircuitare le batterie/batterie ricaricabili e/o non aprirle. Le conseguenze possono essere surriscaldamento, rischio di incendio o esplosione.

- Non gettare mai le batterie/batterie ricaricabili nel fuoco o in acqua.
- Non esercitare alcuna pressione meccanica sulle batterie/batterie ricaricabili.

### **Rischio di perdita di liquido dalle batterie/batterie ricaricabili**

- Evitare condizioni e temperature estreme che possono danneggiare le batterie/batterie ricaricabili, come ad esempio, l'esposizione a termosifoni o ai raggi diretti del sole.
- Se le batterie/batterie ricaricabili sono scariche, evitare che le sostanze chimiche contenute vengano in contatto con pelle, occhi o mucose! Risciacquare immediatamente le zone colpite con acqua pulita e consultare un medico!



**INDOSSARE GUANTI PROTETTIVI!** Le batterie/batterie ricaricabili che presentano fuoriuscite o danni possono causare ustioni a contatto con la pelle. In casi del genere, indossare guanti protettivi adatti.

- Nel caso di perdita di liquido delle batterie/batterie ricaricabili, rimuoverli subito dal prodotto per evitare danneggiamenti.

- Rimuovere le batterie/batterie ricaricabili, quando non si intende utilizzare il prodotto per un lungo periodo di tempo.

## **Rischio di danneggiamento del prodotto**

- Utilizzare esclusivamente il tipo di batterie/batterie ricaricabili indicato!
- Inserire le batterie/batterie ricaricabili secondo il contrassegno della polarità (+) e (-) sulle batterie medesime e sul prodotto.
- Prima dell'inserimento, pulire i contatti della batteria/batteria ricaricabile e nel vano batterie con un panno asciutto e privo di lanugine o un bastoncino di ovatta!
- Rimuovere immediatamente le batterie/batterie ricaricabili scariche dal prodotto.

## ● **Note sulle batterie a bottone**

**⚠ AVVERTENZA SULLA BATTERIA: TENERE FUORI DALLA PORTATA DEI BAMBINI**

**⚠ AVVERTENZA:** Smaltire immediatamente le batterie esaurite. Tenere le batterie vecchie e nuove fuori dalla portata dei bambini.

**⚠ ATTENZIONE!** Contiene pile a bottone/moneta ingeribili!  
Pericolo di soffocamento!

## **⚠ AVVERTENZA!**

### **TENERE FUORI DALLA PORTATA DEI BAMBINI**

L'ingestione può portare a ustioni chimiche, perforazione dei tessuti molli e morte. Possono verificarsi gravi ustioni entro 2 ore dall'ingestione. Richiedere subito l'intervento di un medico.



### **Nessun sintomo evidente**

- Purtroppo non è evidente quando una pila a bottone si incastra nell'esofago di un bambino. Non ci sono sintomi specifici associati. Il bambino potrebbe:
  - Tossire molto, strozzarsi o salivare;
  - Sembrare avere un mal di stomaco o un virus;
  - Essere malato;
  - Puntare alla gola o allo stomaco;
  - Avere dolori al basso ventre, al petto o alla gola;
  - Essere stanco o letargico;
  - Essere più silenzioso o appiccicoso del solito o in qualche altro modo "non se stesso";
  - Non avere o avere meno appetito
  - Non volere o non essere in grado di mangiare cibi solidi.
- Questo tipo di sintomi varia o fluttua e il dolore può aumentare e poi diminuire.

- Un sintomo specifico dell'ingerimento di batterie a bottone è il vomito di sangue fresco (rosso vivo). Se il bambino fa questo, consultare immediatamente un medico.
- Poiché non esistono sintomi chiari, è importante fare attenzione alle pile a bottone "scariche" o alle pile a bottone di ricambio in casa e ai prodotti che le contengono.



**AVVERTENZA!** Non inghiottire la batteria, c'è il rischio di ustioni chimiche.

- Questo prodotto include una batteria a bottone. Se una batteria a bottone viene inghiottita, può causare entro 2 ore gravi ustioni interne, che possono portare alla morte.



Tenere le batterie vecchie e nuove fuori dalla portata dei bambini.

- Se il vano batteria non viene chiuso in modo sicuro, smettere di usare il prodotto e tenerlo lontano dalla portata dei bambini.
- Se si sospetta che le batterie siano state ingerite o siano penetrate in qualsiasi altra parte del corpo, consultare immediatamente un medico.

## ● Prima del primo utilizzo

### ● Disimballo del prodotto

1. Estrarre il prodotto dall'imballaggio e rimuovere tutto il materiale di imballaggio e le pellicole protettive.
2. Verificare la presenza di tutti i componenti e la completezza della fornitura descritta (vedi "Contenuto della confezione").
3. Controllare che il prodotto e tutte le parti siano in buone condizioni. Se si riscontrano danni o difetti, non utilizzare il prodotto, ma procedere come descritto nel capitolo "Garanzia".

## ● Funzionamento



### ● Accoppiamento del prodotto al dispositivo mobile

- ① **INFO:** Per utilizzare il prodotto, è necessaria l'app "Find Hub". Andare su Google Play e cercare l'app "Find Hub" per scaricarla.
- ① **INFO:** Una striscia isolante 8 protegge la batteria 6 dallo scaricamento.

**IMPORTANTE:** Assicurarsi che il Bluetooth del dispositivo sia attivo e connesso a Internet!

1. Andare su Google Play e cercare l'app "Find Hub" di Google.
2. Installare l'app o toccare per "Update" (Aggiornare).

3. Toccare "Open" (Apri) o toccare l'icona dell'app "Find Hub" sul dispositivo.
4. Accedere alla pagina "Find Hub" con l'account Google.
5. Leggere e accetta i termini e toccare "Continue" (Continua).
6. Portare Bluetooth su ON.
7. Portare Posizione su ON.
8. Portare Ricerca di dispositivi nelle vicinanze su ON.
9. Posizionare lo Smart Tag accanto al dispositivo.
10. Estrarre la striscia isolante dal prodotto e premere una volta il pulsante funzione per attivare lo Smart Tag. Si avverte un segnale acustico (pressione breve x 1).
11. Attendere che sul dispositivo venga visualizzato il pop-up SSTS3 A1 e seguire le istruzioni sullo schermo per completare la configurazione.
12. Dopo la configurazione, è possibile individuare lo Smart Tag nell'app "Find Hub".
13. Legare il cordino  al prodotto. (Fig. D).

 **INFO:** Se non si completa il processo di associazione entro 10 minuti, il cicalino  emette 2 segnali acustici per indicare che il prodotto passa in modalità standby. In tal caso, premere il pulsante per abilitare. Avviare nuovamente il processo di associazione.

<b>Funzione</b>	<b>Azione</b>	<b>Suono</b>
Accensione	Premere x 1	1 segnale acustico (non in modalità di associazione) 2 segnale acustico (in modalità di associazione)
Spegnimento	Tenere premuto il tasto per 3 secondi	2 segnali acustici
Altre informazioni*	Premere x 2	1 segnale acustico
Ripristina*	Premere x 3 e tenere premuto l'ultima pressione	Segnale acustico lungo

\*Ulteriori informazioni: Consente all'utente di ottenere maggiori informazioni premendo due volte il tasto in caso di perdita.

\*Ripristina: Aggiornare quando la connessione di rete è scadente. Impossibile rimuoverlo dal dispositivo.

## ● **Sostituzione delle batterie**

(Fig. C)

1. Posizionare il prodotto su una superficie piana e solida con il coperchio inferiore **5** rivolto verso l'alto.

2. Aprire il coperchio superiore **[2]** e quello inferiore **[5]** utilizzando un cacciavite a testa piatta (non in dotazione).
3. Inserire la punta del cacciavite (non in dotazione) nelle fessure **[3]**. Ruotare il cacciavite (non in dotazione) di 90° per separare il coperchio superiore **[2]** da quello inferiore **[5]**.
4. Rimuovere la vecchia batteria **[6]** dal vano batterie **[7]**.
5. Inserire una nuova batteria nel vano batterie **[7]**. Il simbolo più (+) sulla batteria deve essere rivolto verso l'alto.
6. Allineare le fessure **[3]** del coperchio superiore **[2]** e del coperchio inferiore **[5]** e chiudere il prodotto.

**i** **INFO:** Se il prodotto è già stato associato in precedenza e si inserisce una nuova batteria, il prodotto avvia automaticamente il processo di associazione. Il cicalino **[1]** emette 2 segnali acustici per indicare che il prodotto è stato associato correttamente.

## ● **Disattivazione del prodotto**

- Per disattivare il prodotto, spegnere o rimuovere la batteria **[6]**.

## ● **Pulizia e manutenzione**

### ● **Pulizia**



- Non permettere all'acqua o ad altri liquidi di penetrare all'interno del prodotto.
- Non utilizzare abrasivi, soluzioni aggressive o spazzole dure per la pulizia.

1. Pulire il prodotto e i suoi accessori con un panno leggermente inumidito.
2. Lasciare asciugare tutte le parti.

## ● **Conservazione**

- Conservare il prodotto in un luogo asciutto, fuori dalla portata dei bambini.

## ● **Risoluzione dei problemi**

<b>Problema</b>	<b>Causa</b>	<b>Soluzione</b>
Il prodotto non può essere collegato.	La distanza tra il dispositivo mobile e il prodotto è eccessiva.	Spostate il dispositivo mobile o il prodotto.
	Ci sono pareti o ostacoli tra il dispositivo mobile e il prodotto.	
	La batteria  è scarica.	Sostituire la batteria  .

## ● **Smaltimento**

- ① **INFO:** Prima di cedere il prodotto a qualcuno, smaltirlo o restituirlo al produttore, eliminare il prodotto dall'app **Find Hub**.

Aprire l'app **Find Hub**, toccare **Dispositivi** e cancellare il prodotto.

## Imballaggio:

L'imballaggio è composto da materiali ecologici che possono essere smaltiti presso i siti di raccolta locali per il riciclo.



Osservare l'identificazione dei materiali di imballaggio per lo smaltimento differenziato, i quali sono contrassegnati da abbreviazioni (a) e da numeri (b) con il seguente significato: 1-7: plastiche/20-22: carta e cartone/80-98: materiali compositi.

## Prodotto:



Il prodotto, i suoi accessori e i materiali di imballaggio sono riciclabili e soggetti alla responsabilità estesa del produttore.

Per un migliore trattamento dei rifiuti, smaltirli separatamente seguendo i diversi simboli della raccolta differenziata.

Il logo Triman è valido solamente per la Francia.



E' possibile informarsi circa le possibilità di smaltimento del prodotto usato presso l'amministrazione comunale o cittadina.



Il simbolo a lato, raffigurante un bidone dei rifiuti su ruote barrato, indica che il presente apparecchio è soggetto alla direttiva 2012/19/UE. Tale direttiva stabilisce che, finita la sua vita utile, questo apparecchio non debba essere smaltito con la normale spazzatura domestica, bensì debba essere consegnato a centri di raccolta appositi, a centri per il riciclaggio o a impianti per lo smaltimento dei rifiuti.

### **Tale smaltimento è gratuito.**

Rispettare l'ambiente e smaltire il prodotto in maniera corretta.

### **Batterie/accumulatori:**



**Lo smaltimento scorretto di batterie/accumulatori danneggia l'ambiente.**

Le batterie/accumulatori difettosi o esausti devono essere smaltiti ai sensi della DIRETTIVA 2023/1542. Consegnare le batterie/accumulatori presso i centri di raccolta locali preposti.

Il simbolo del secchio della spazzatura barrato presente sulle batterie/accumulatori indica che queste batterie/accumulatori non possono essere smaltiti con i normali rifiuti domestici. Rimuovere le batterie/il pacchetto batteria dal prodotto prima dello smaltimento.

Questi componenti possono contenere metalli tossici pesanti e sono soggetti a procedure di smaltimento speciali.

I simboli chimici dei metalli pesanti sono i seguenti: Cd= Cadmio, Hg = Mercurio, Pb = Piombo.

## ● **Garanzia**

Il prodotto è stato fabbricato accuratamente secondo severe direttive di qualità ed è stato controllato meticolosamente prima della consegna. In caso di difetti di materiale o fabbricazione l'acquirente può far valere diritti legali nei confronti del venditore. La nostra garanzia sotto riportata non costituisce alcun limite ai diritti legali dell'acquirente.

Questo prodotto è garantito per 3 anni con decorrenza dalla data di acquisto. La garanzia decorre dalla data d'acquisto. Conservare lo scontrino originale in un posto sicuro perché questo documento viene richiesto come prova dell'avvenuto acquisto.

Tutti i danni o difetti presenti già al momento dell'acquisto devono essere comunicati subito dopo l'apertura della confezione.

Se entro 3 anni dalla data di acquisto di questo prodotto si rileva un difetto di materiale o di fabbricazione, noi procederemo, a nostra discrezione, alla riparazione o sostituzione gratuite del prodotto o al rimborso del prezzo di acquisto. Un eventuale intervento in garanzia non prolunga né rinnova il periodo di garanzia stesso. Ciò vale anche per le parti sostituite e riparate.

Questa garanzia decade in caso di danneggiamento oppure uso o manutenzione impropri del prodotto.

La prestazione in garanzia vale per difetti del materiale o di fabbricazione. Questa garanzia non si estende a componenti del prodotto esposti a normale logorio, che possono pertanto essere considerati come componenti soggetti a usura (esempio capacità della batteria, calcificazione, lampade, pneumatici, filtri, spazzole...). La garanzia non si estende altresì a danni che si verificano su componenti delicati (esempio interruttori, batterie, parti realizzate in vetro, schermi, accessori vari) nonché danni derivanti dal trasporto o altri incidenti.

## ● **Gestione dei casi in garanzia**

Per garantire un rapido disbrigo delle proprie pratiche, seguire le istruzioni seguenti:

Per ogni richiesta si prega di conservare lo scontrino e il codice dell'articolo (IAN 528242\_2504) come prova d'acquisto.

Il numero d'articolo può essere dedotto dalla targhetta, da un'incisione, dal frontespizio delle istruzioni (in basso a sinistra) oppure dall'adesivo applicato sul retro o sul lato inferiore.

In caso di disfunzioni o avarie, contattare innanzitutto i partner di assistenza elencati di seguito telefonicamente oppure via e-mail.

Si può inviare il prodotto ritenuto difettoso all'indirizzo del centro di

assistenza indicato con spedizione esente da affrancatura, completo del documento di acquisto (scontrino) e della descrizione del difetto, specificando anche quando tale difetto si è verificato.

## ● Assistenza

### IT **Assistenza Italia**

Tel.: 800781188

E-Mail: owim@lidl.it

### CH **Assistenza Svizzera**

Tel.: 0800 56 44 33

E-Mail: owim@lidl.ch

### MT **Assistenza Malta**

Tel.: 80062230

E-Mail: owim@lidl.mt

## ● Dichiarazione di conformità UE semplificata

La OWIM GmbH & Co. KG, Stiftsbergstraße 1, 74167 Neckarsulm, GERMANIA, dichiara che il prodotto LOCALIZZATORE BLUETOOTH® HG13774 è conforme alle Direttive 2014/53/UE e 2011/65/UE.

Il testo integrale della dichiarazione di conformità UE è disponibile al seguente indirizzo Internet: [www.owim.com](http://www.owim.com)



<b>Indicaciones de advertencia y símbolos empleados</b> .....	Página 143
<b>Introducción</b> .....	Página 145
Uso conforme a lo previsto .....	Página 146
Volumen de suministro .....	Página 147
Lo que necesita .....	Página 147
Lista de las partes .....	Página 148
Datos técnicos .....	Página 148
Información sobre la marca .....	Página 149
<b>Indicaciones de seguridad</b> .....	Página 149
Indicaciones de seguridad para pilas/baterías .....	Página 153
Indicaciones sobre las pilas de botón .....	Página 154
<b>Antes del primer uso</b> .....	Página 156
Desembalar el producto .....	Página 156

<b>Funcionamiento</b> .....	Página 157
Emparejar producto y dispositivo móvil .....	Página 157
Cambiar las pilas .....	Página 159
Desactivación del producto .....	Página 160
<b>Limpieza y cuidado</b> .....	Página 160
Limpieza .....	Página 160
Conservación .....	Página 161
<b>Subsanación de problemas</b> .....	Página 161
<b>Eliminación</b> .....	Página 161
<b>Garantía</b> .....	Página 164
Tramitación de la garantía .....	Página 165
<b>Asistencia</b> .....	Página 166
<b>Declaración de conformidad de la CE simplificada</b> .....	Página 166

## Indicaciones de advertencia y símbolos empleados

En el manual de instrucciones, la guía rápida, el embalaje y el producto se emplean las indicaciones de advertencia siguientes.



**¡PELIGRO!** – Identifica un peligro de nivel alto que, si no se evita, tiene como consecuencia una lesión grave o incluso la muerte (p. ej., peligro de asfixia)



**¡ADVERTENCIA!** – Identifica un peligro de nivel medio que, si no se evita, puede tener como consecuencia una lesión grave o incluso la muerte (p. ej., riesgo de descarga eléctrica)



**¡CUIDADO!** – Identifica un peligro de nivel bajo que, si no se evita, puede tener como consecuencia una lesión leve o moderada (p. ej., peligro de escaldadura)



**¡ATENCIÓN!** – Advierte de posibles daños materiales (p. ej., peligro de cortocircuito)



**¡ADVERTENCIA!** Este producto contiene una pila de botón, que es peligrosa si se ingiere.



**¡ADVERTENCIA! ¡PELIGRO DE EXPLOSIÓN!** Una advertencia, que contiene este símbolo y el texto “¡ADVERTENCIA! ¡PELIGRO DE EXPLOSIÓN!”, advierte de un posible riesgo de explosión. Si no se respeta tal indicación de advertencia, puede ocasionar lesiones serias e incluso la muerte, así como daños materiales. ¡Siga las instrucciones de esta advertencia para evitar lesiones graves, peligro de muerte o riesgo de daños materiales!







**INFORMACIÓN:** Este símbolo con la palabra de señalización “Información” ofrece más información útil.



Utilice guantes de protección si manipula pilas dañadas o con fugas.



Este símbolo significa que se debe tener en cuenta el manual de instrucciones antes de utilizar el producto.

	Tensión/corriente continua
	Indicaciones de seguridad Instrucciones de manipulación
	El marcado CE ratifica la conformidad con las directivas de la UE aplicables al producto.
	El marcado UKCA indica la conformidad con las directivas de Reino Unido aplicables a este producto. (El logotipo del marcado UKCA solo es válido dentro de Gran Bretaña.)

## **LOCALIZADOR SMART TAG**

### **● Introducción**

Enhorabuena por la adquisición de su nuevo producto. Ha optado por un producto de alta calidad. El manual de instrucciones forma parte de este producto. Contiene importantes indicaciones sobre seguridad, uso y eliminación. Antes de usar el producto, familiarícese con todas las indicaciones de manejo y de seguridad. Utilice el producto únicamente como se describe a continuación y para las aplicaciones indicadas. Adjunte igualmente toda la documentación en caso de entregar el producto a terceros.



Puede descargar y ver este y muchos otros manuales en [www.lidl-service.com](http://www.lidl-service.com). Escaneando este código QR accederá directamente a la página web de servicio de Lidl ([www.lidl-service.com](http://www.lidl-service.com)), donde puede abrir su manual de instrucciones introduciendo el número de artículo (IAN) 528242\_2504.

## ● **Uso conforme a lo previsto**

- Este Localizador Smart Tag (en lo sucesivo “producto”) es un dispositivo de tecnología de la información.
- Este producto ha sido diseñado como un buscador de llaves, que facilita la búsqueda de objetos personales (p. ej., llaves, carteras, etc.).

- Cualquier otro uso se considera inadecuado. Las reclamaciones por un uso inadecuado o por modificaciones no autorizadas en el producto no están dentro del alcance de la garantía. Este tipo de uso corre a su propio riesgo.

## ● Volumen de suministro

- Después de desembalar el producto, compruebe si la entrega está completa y todas las piezas están en perfecto estado. Antes de usarlo, retire todos los materiales de embalaje.
- Si detecta daños o piezas faltantes, póngase en contacto con el distribuidor donde ha adquirido el producto.

- 3 Localizador Smart Tag
- 3 Pilas (CR2032)
- 3 Cordones de silicona (6 cm)
- 1 Guía de inicio rápido
- 1 Guía rápida

## ● Lo que necesita



Dispositivo móvil: Android 9 o superior

## ● Lista de las partes

Antes de leer la información, familiarícese con todas las funciones del producto.

- |   |               |   |                        |
|---|---------------|---|------------------------|
| 1 | Zumbador      | 6 | Pila                   |
| 2 | Tapa superior | 7 | Compartimento de pilas |
| 3 | Hendidura     | 8 | Tira aislante          |
| 4 | Botón         | 9 | Cordón de silicona     |
| 5 | Tapa inferior |   |                        |

## ● Datos técnicos

Tensión de alimentación:	3 V 
Tipo de pila:	3 x 3 V  (CR2032)
Normativa de radio:	Bluetooth 5.4
Rango de frecuencia:	2402 a 2480 MHz
Potencia de transmisión máx.:	< 10 mW
Tiempo de servicio:	aprox. 8 meses
Alcance de recepción:	aprox. 10 m (campo abierto)
Temperatura de servicio/ almacenamiento:	0 a +40 °C
Humedad de servicio:	≤ 95 %
Dimensiones:	aprox. 37 x 37 x 7 mm
Peso:	aprox. 8,5 g
Sistemas operativos compatibles:	Android 9 o superior

## ● Información sobre la marca

- Android es una marca comercial de Google LLC.
- La marca denominativa y los logos de Bluetooth® son marcas registradas de Bluetooth SIG, Inc. y cualquier uso de estas marcas por OWIM GmbH & Co. KG está sujeto a términos de licencia.
- La marca y el nombre comercial **TRONIC** son propiedad de sus respectivos propietarios.
- Todos los otros nombres y productos pueden ser marcas o marcas registradas de los respectivos propietarios.



## Indicaciones de seguridad

¡ANTES DE USAR EL PRODUCTO, FAMILIARÍCESE CON TODAS LAS INDICACIONES DE SEGURIDAD E INSTRUCCIONES DE USO! ¡SI TRANSIERE ESTE PRODUCTO, HÁGALO CON TODA LA DOCUMENTACIÓN!

**⚠ ¡ADVERTENCIA! ¡PELIGRO DE MUERTE Y DE ACCIDENTE PARA NIÑOS Y BEBÉS!**

**⚠ ¡PELIGRO! ¡Peligro de asfixia!** Nunca deje sin vigilancia a los niños con el producto, accesorios o material de embalaje.

- El material de embalaje presenta un riesgo de asfixia. Los niños subestiman a menudo los peligros. El material de embalaje no es ningún juguete.

**⚠ ¡PELIGRO! ¡Peligro de asfixia con piezas pequeñas!** Este producto contiene piezas pequeñas que pueden provocar asfixia si se tragan.

- Este producto puede ser utilizado por niños a partir de los 8 años y personas con capacidades físicas, mentales o sensoriales reducidas o falta de experiencia y/o conocimientos, siempre y cuando haya una persona responsable de su seguridad que los supervise o se los haya instruido en el uso seguro del producto y estos conozcan los posibles peligros.
- No permita que los niños jueguen con el producto.
- Las tareas de limpieza y mantenimiento no deben ser llevadas a cabo por niños sin supervisión.
- El producto no es un juguete.

**⚠ ¡ATENCIÓN!**

### **Riesgo de daños materiales**

- Este producto contiene piezas pequeñas, que pueden ser inspeccionadas por el usuario.
- No coloque ninguna vela encendida u otras llamas abiertas cerca del producto.
- Las fluctuaciones de temperatura repentinas pueden provocar la formación de agua de condensación en el interior del producto. ¡En este caso, deje que el producto se aclimate durante algún tiempo a las condiciones del espacio antes de volver a utilizarlo y así evitar cortocircuitos!

- Antes de cada uso, revise el producto para detectar cualquier daño. Nunca utilice un producto dañado.
- Retire de inmediato la pila del producto si advierte de humo o ruidos extraños. Deje que el producto sea revisado por un especialista antes de volverlo a usar.
- ¡No utilice el producto cerca de fuentes de calor, p. ej., radiadores u otros aparatos que desprendan calor!

### ¡ADVERTENCIA!

- Será necesario reparar el producto cuando sufra cualquier daño, por ejemplo, si la carcasa está dañada o si ha penetrado en el producto líquidos u objetos. También será necesario realizar una reparación si el producto no funciona correctamente o se ha caído. En tal caso, no se debe utilizar el producto hasta que sea comprobado por personal autorizado. Encargue la reparación del producto a especialistas cualificados.

### ADVERTENCIA – interferencias

- Desconecte el producto en aviones, hospitales, instalaciones (p. ej., una sala de calderas o una sala de equipos de suministro eléctrico) o cerca de sistemas médicos electrónicos.
- Las ondas de radio podrían limitar la funcionalidad de los dispositivos eléctricos sensitivos.
- Entre el producto y el marcapasos o desfibrilador-cardioversor debe haber una distancia mínima de 20 cm, ya que la radiación electromagnética podría afectar a la funcionalidad del marcapasos.

- Las ondas de radio podrían provocar interferencias en audifonos.
- No coloque el producto con los componentes encendidos cerca de gases inflamables o sustancias explosivas (p. ej., talleres de barnizado), ya que las ondas de radio emitidas pueden provocar explosiones o fuego.
- El alcance de las ondas de radio varía según las condiciones del entorno.
- Si se usa una transmisión de datos inalámbrica, no se puede excluir que terceras personas no autorizadas reciban estos datos.
- OWIM GmbH & Co. KG no se hace responsable de las averías en aparatos de radio y televisión por una modificación del producto no autorizada.
- OWIM GmbH & Co. KG no se hace responsable, además, del uso o sustitución de cables no distribuidos por OWIM.
- El usuario del producto es el único responsable de la subsanación de averías provocadas por la modificación no autorizada del producto (véanse los 2 apartados anteriores).

## **Actualización del sistema operativo**

- Para mantener actualizado el producto, es necesario mantener actualizado el sistema operativo de su smartphone y/o ordenador/tableta. Actualice regularmente el sistema operativo.



## Indicaciones de seguridad para pilas/ baterías

**⚠ ¡PELIGRO DE MUERTE!** Mantenga las pilas/baterías fuera del alcance de los niños. ¡En caso de ingestión accidental, busque atención médica de inmediato!



**¡PELIGRO DE EXPLOSIÓN!** Nunca recargue pilas no recargables. No provoque un cortocircuito en las pilas/baterías ni las abra. Ya que podría darse un sobrecalentamiento, fuego o rotura.

- Nunca arroje las pilas/baterías al fuego o al agua.
- No someta las pilas/baterías a cargas mecánicas.

### Riesgo de fuga de las pilas/baterías

- Evite temperaturas y condiciones ambientales extremas que puedan afectar a las pilas/baterías, p. ej., radiadores/luz solar directa.
- ¡Si las pilas/baterías presentan fugas, evite el contacto de la piel, ojos y membranas mucosas con los productos químicos! ¡Enjuague minuciosamente el área afectada con agua limpia y busque atención médica de inmediato!



**¡UTILICE GANTES DE PROTECCIÓN!** Las pilas/baterías dañadas o con filtraciones pueden provocar quemaduras en contacto con la piel. Por ello, use en todo momento guantes de protección apropiados.

- En caso de fuga de las pilas/baterías, retírelas inmediatamente del producto para evitar daños.
- Extraiga las pilas/baterías si no tiene previsto utilizar el producto durante un largo período de tiempo.

### **Riesgo de daños al producto**

- ¡Utilice solo el tipo de pila/batería especificado!
- Inserte las pilas/baterías según la marca de polaridad (+) y (-) de la pila/batería y del producto.
- ¡Antes de la inserción, limpie los contactos de la pila/batería y del compartimento de pilas con un paño seco y libre de pelusas o bastoncillos de algodón!
- Extraiga inmediatamente las pilas/baterías agotadas del producto.

### ● **Indicaciones sobre las pilas de botón**

**⚠ ADVERTENCIA DE LAS PILAS: MANTENER FUERA DEL ALCANCE DE LOS NIÑOS**

**⚠ ADVERTENCIA:** Deseche inmediatamente las pilas gastadas. Mantenga las pilas nuevas y usadas fuera del alcance de los niños.

**⚠ ¡ATENCIÓN!** ¡Contiene pilas de botón/moneda! ¡Peligro de asfixia!

## ¡ADVERTENCIA!

### **GUARDAR FUERA DEL ALCANCE DE LOS NIÑOS**

La ingestión puede provocar quemaduras químicas, perforación de partes blandas e incluso la muerte. Las quemaduras graves pueden aparecer 2 horas después de la ingestión. Buscar atención médica de inmediato.



### **Ningún síntoma aparente**

- Desgraciadamente, no es evidente cuando una pila de botón se atasca en el esófago de un niño. No hay ningún síntoma asociado a ello. El niño podría:
  - Toser en exceso, tener arcadas o salivar mucho;
  - Parecer que tiene indigestión o un virus;
  - Estar enfermo;
  - Señalarse la garganta o el estómago;
  - Tener dolor abdominal, de pecho o de garganta;
  - Estar cansado o aletargado;
  - Estar más callado o más afectuoso de lo habitual o de alguna otra forma “no ser él mismo”;
  - No tener o tener menos apetito; y
  - No querer comer alimentos sólidos o ser incapaz de comerlos.
- Este tipo de síntomas varía o fluctúa, y el dolor puede aumentar y luego remitir.

- Un síntoma específico de la ingestión de pilas de botón es vomitar sangre fresca (de color rojo vivo). Si el niño hace esto, busque de inmediato ayuda médica.
- Dado que no hay síntomas específicos, es importante manipular con precaución las pilas de botón “agotadas” o las pilas de botón de repuesto en el hogar y los productos que las contienen.



**¡ADVERTENCIA!** No ingerir las pilas, ya que existe riesgo de abrasión química.

- Este producto contiene una pila de botón. La ingesta de una pila de botón puede provocar en un plazo de 2 horas quemaduras internas graves e incluso la muerte.



Mantenga las pilas nuevas y usadas fuera del alcance de los niños.

- No utilice el producto si el compartimento de pilas no cierra correctamente y manténgalo alejado de los niños.
- Busque de inmediato a un médico si percibe que se ha tragado una pila o esta se encuentra en alguna parte del cuerpo.

## ● Antes del primer uso

## ● Desembalar el producto

1. Extraiga el producto del embalaje y retire todos los materiales de embalaje y láminas de protección.

2. Compruebe que ha recibido todas las piezas y si el volumen de suministro descrito está completo (véase “Volumen de suministro”).
3. Compruebe si el producto y todas las piezas se encuentran en buen estado. Si detecta algún daño o defecto, no utilice el producto, sino que proceda como se describe en el capítulo “Garantía”.

## ● Funcionamiento



### ● **Emparejar producto y dispositivo móvil**

**i INFORMACIÓN:** Para utilizar el producto, necesita la aplicación “Find Hub”. Vaya a Google Play y busque la aplicación “Find Hub” para descargarla.

**i INFORMACIÓN:** La tira aislante **8** protege la pila **6** de una descarga.

**IMPORTANTE:** Asegúrese de que la funcionalidad Bluetooth del dispositivo está activada y de que está conectado a Internet.

1. Vaya a Google Play y busque la aplicación “Find Hub” de Google.
2. Instale la aplicación o toque “Update” (Actualizar).
3. Toque “Open” (Abrir) o toque en el icono de la aplicación “Find Hub” en el dispositivo.
4. Inicie sesión en la página “Find Hub” con su cuenta de Google.
5. Revise y acepte los términos y toque “Continue” (Continuar).
6. ACTIVE la funcionalidad Bluetooth.
7. ACTIVE la ubicación.

8. ACTIVE la búsqueda de dispositivos cercanos.
  9. Coloque Smart Tag junto al dispositivo.
  10. Extraiga la tira aislante del producto y presione el botón de función una vez para activar su Smart Tag. Oirá un pitido (pulsación corta x 1).
  11. Espera a que SSTS3 A1 aparezca en el dispositivo y siga las instrucciones de la pantalla para completar la instalación.
  12. Después de la configuración, puede localizar su Smart Tag en la aplicación "Find Hub".
  13. Ate el cordón  al producto. (Figura D).
-  **INFORMACIÓN:** Si el proceso de emparejamiento no finaliza en 10 minutos, el zumbador  emitirá 2 pitidos para indicar que el producto cambia al modo standby. En ese caso, presione el botón para permitir. Reinicie el proceso de emparejamiento.

<b>Función</b>	<b>Acción</b>	<b>Sonido</b>
Encender	Presionar x 1	1 pitido (modo No emparejar) 2 pitidos (modo Emparejar)
Apagar	Mantener presionado el botón durante 3 segundos	2 pitidos
Más información*	Presionar x 2	1 pitido
Reiniciar*	Presionar x 3 y mantener la última pulsación	Pitido prolongado

\*Más información: Permitir al usuario obtener más información pulsando dos veces el botón en caso de pérdida.

\*Restablecer: Actualizar cuando la conexión de red es deficiente, no se puede quitar del dispositivo.

## ● Cambiar las pilas

(Fig. C)

1. Coloque el producto con la tapa inferior **5** hacia arriba sobre una superficie lisa y firme.

2. Abra la tapa superior **2** y la tapa inferior **5** con un destornillador de punta plana (no incluido).
3. Inserte la punta del destornillador (no incluido) en el espacio **3**. Gire el destornillador (no incluido) 90° para separar la tapa superior **2** de la tapa inferior **5**.
4. Quite la pila **6** gastada del compartimento de pilas **7**.
5. Inserte una pila nueva en el compartimento de pilas **7**. El polo positivo (+) de la pila debe mirar hacia arriba.
6. Alinee la hendidura **3** de la tapa superior **2** y la tapa inferior **5**, y cierre el producto.

**i INFORMACIÓN:** Si el producto y estaba emparejado e inserta una pila nueva, el producto inicia el proceso de emparejamiento de forma automática. El zumbador **1** emite 2 pitidos para señalar que el producto se ha emparejado correctamente.

## ● **Desactivación del producto**

- Para desactivar el producto, apáguelo o retire la batería **6**.

## ● **Limpieza y cuidado**

### ● **Limpieza**



- No deje que el agua u otros líquidos penetren en el interior del producto.
- No utilice soluciones abrasivas y agresivas o cepillos duros para la limpieza.

1. Limpie el producto y sus accesorios con un paño ligeramente humedecido.
2. Deje secar todas las piezas.

## ● **Conservación**

- Almacene el producto en un lugar seco, no accesible para niños.

## ● **Subsanación de problemas**

Problema	Causa	Solución
El producto no puede conectarse.	La distancia entre el dispositivo móvil y el producto es demasiado grande.	Cambie de lugar el dispositivo móvil o el producto.
	Hay paredes u obstáculos entre el dispositivo móvil y el producto.	
	La pila  está agotada.	Cambie la pila  .

## ● **Eliminación**

- ① **INFORMACIÓN:** Antes de transferir el producto a alguien, eliminarlo o devolverlo al fabricante, elimine el producto de la aplicación **Find Hub**.

Para ello, abra la aplicación **Find Hub**, pulse **Dispositivos** y elimine el producto.

## Embalaje:

El embalaje está compuesto por materiales no contaminantes que pueden ser desechados en el centro de reciclaje local.



Tenga en cuenta el distintivo del embalaje para la separación de residuos. Está compuesto por abreviaturas (a) y números (b) que significan lo siguiente: 1-7: plásticos/20-22: papel y cartón/80-98: materiales compuestos.

## Producto:



Points de collecte sur [www.quefairedemesdechets.fr](http://www.quefairedemesdechets.fr)  
Privilégiez la réparation ou le don de votre appareil !

El producto, incluidos los accesorios, y el material de embalaje son reciclables y están sujetos a la responsabilidad extendida del fabricante.

Deséchelos por separado siguiendo la información ilustrada de recogida selectiva para un mejor tratamiento de los residuos.

El logotipo Triman se aplica solo para Francia.



Para obtener información sobre las posibilidades de desecho del producto al final de su vida útil, acuda a la administración de su comunidad o ciudad.



El símbolo de un contenedor de basura con ruedas tachado indica que este aparato está sometido a la directiva 2012/19/UE. Esta normativa estipula que este aparato no puede ser desechado con la basura doméstica una vez finalizada su vida útil, sino que debe ser entregado en uno de los puntos de recogida, reciclaje o desecho especialmente indicados para ello.

### **Esta gestión no le supondrá ningún gasto.**

Contribuya a proteger el medio ambiente y deseche los productos adecuadamente.

### **Pilas/acumuladores:**



**¡El desecho incorrecto de las pilas/baterías puede dañar el medioambiente!**

Las pilas/baterías defectuosas o usadas deben reciclarse según lo indicado en el REGLAMENTO 2023/1542. Para ello, entregue las pilas/baterías en los puntos de recogida locales indicados.

El símbolo del cubo de basura tachado en las pilas o baterías significa que no debe tirar las pilas y las baterías en la basura doméstica. Retire las baterías/paquete de pilas del producto antes de desecharlo.

Pueden contener metales pesados tóxicos sujetos a la normativa en materia de residuos especiales.

Los símbolos químicos de los metales pesados son: Cd = Cadmio, Hg = Mercurio, Pb = Plomo.

## ● **Garantía**

El producto ha sido fabricado según normas de calidad exigentes y ha sido probado minuciosamente antes de la entrega. En caso de fallos de material o de fabricación, dispone de derechos legales frente al vendedor del producto. Nuestra garantía mencionada a continuación no restringe sus derechos legales de ningún modo.

La garantía para este producto es de 3 años a partir de la fecha de compra. La garantía empieza el día de la fecha de compra. Conserve el justificante de compra original en un lugar seguro, ya que este documento es necesario para demostrar la compra.

Todos los daños o defectos ya presente en el momento de la compra deben informarse inmediatamente tras desembalar el producto.

Si el producto presenta defectos de material o fabricación en los 3 años a partir de la fecha de compra, lo repararemos o sustituiremos, según nuestra elección, gratuitamente para usted. El período de garantía no se extiende por una reclamación de garantía aprobada. Esto también es aplicable a las piezas sustituidas y reparadas.

La garantía pierde su validez si el producto se daña o se utiliza o mantiene de forma inadecuada.

La garantía cubre defectos de material y fabricación. Esta garantía no cubre las piezas del producto sujetas a un uso y desgaste normal y, por lo tanto, consideradas piezas de desgaste (por ej. pilas, baterías, mangueras, cartuchos de tinta) ni los daños a las piezas frágiles, por ej. interruptores o piezas de cristal.

## ● **Tramitación de la garantía**

Para garantizar una rápida tramitación de su consulta, tenga en cuenta las siguientes indicaciones:

Para realizar cualquier consulta, tenga a mano el recibo y el número de artículo (IAN528242\_2504) como justificante de compra.

Encontrará el número de artículo en una inscripción de la placa identificativa, en la portada de las instrucciones (abajo a la izquierda) o en una pegatina en la parte posterior o inferior.

Si el producto fallase o presentase algún defecto, póngase primero en contacto con el departamento de asistencia indicado, ya sea por teléfono o correo electrónico.

Puede enviarnos el producto defectuoso libre de franqueo adjuntando el recibo de compra (tícket de compra) e indicando dónde está y cuándo ha ocurrido el fallo a la dirección de asistencia que le indicamos.

## ● Asistencia

### ES Asistencia en España

Tel.: 900984989

E-Mail: owim@lidl.es

## ● Declaración de conformidad de la CE simplificada

Nosotros, OWIM GmbH & Co. KG, Stiftsbergstraße 1, 74167 Neckarsulm, ALEMANIA, declaramos como únicos responsables que el producto LOCALIZADOR SMART TAG HG13774 cumple con las directivas 2014/53/UE y 2011/65/UE.

El texto íntegro de la declaración de conformidad de la CE puede encontrarlo en la siguiente dirección de Internet: [www.owim.com](http://www.owim.com)















<b>Avisos e símbolos utilizados</b> .....	Página 169
<b>Introdução</b> .....	Página 171
<b>Utilização prevista</b> .....	Página 172
Conteúdo da embalagem .....	Página 173
Itens necessários .....	Página 173
Lista de peças .....	Página 174
Dados técnicos .....	Página 174
Avisos de marcas comerciais .....	Página 175
<b>Instruções de segurança</b> .....	Página 175
Instruções de segurança para pilhas/ pilhas recarregáveis .....	Página 179
Notas para pilhas de tipo moeda/botão .....	Página 180
<b>Antes da primeira utilização</b> .....	Página 183
Desembalar o produto .....	Página 183



<b>Operação</b> .....	Página 183
Emparelhar o produto e o dispositivo .....	Página 183
Substituir a pilha. ....	Página 185
Desativar o produto .....	Página 186
<b>Limpeza e cuidados</b> .....	Página 186
Limpeza .....	Página 186
Armazenamento. ....	Página 187
<b>Resolução de problemas</b> .....	Página 187
<b>Eliminação</b> .....	Página 187
<b>Garantia e serviço</b> .....	Página 190
Garantia. ....	Página 190
Procedimento no caso de ativação da garantia .....	Página 191
<b>Assistência Técnica</b> .....	Página 192
<b>Declaração UE de conformidade simplificada</b> ....	Página 192

## Avisos e símbolos utilizados

Os avisos seguintes são utilizados no manual do utilizador, no manual de consulta rápida, na embalagem e no produto.

	<b>PERIGO!</b> - Designa um perigo com risco elevado, que provocará a morte ou ferimentos graves se não for evitado (por exemplo, risco de asfixia)
	<b>AVISO!</b> - Designa um perigo com risco moderado, que pode provocar a morte ou ferimentos graves se não for evitado (por exemplo, risco de choque elétrico)
	<b>ATENÇÃO!</b> - Designa um perigo com risco baixo, que poderá provocar ferimentos menores ou moderados se não for evitado (por exemplo, risco de queimadura)
	<b>NOTA!</b> - Adverte para a possibilidade de ocorrência de danos materiais/no produto se não for evitado (por exemplo, risco de curto circuito)
 	<b>AVISO!</b> Este produto contém uma pilha de tipo moeda/ botão que é perigosa se for engolida.

	<p><b>AVISO! PERIGO DE EXPLOSÃO!</b> Um aviso com este símbolo e as palavras “AVISO! PERIGO DE EXPLOSÃO”, indica risco potencial de explosão. O não cumprimento deste aviso pode resultar em ferimentos graves ou fatais e potenciais danos materiais. Siga as instruções indicadas neste aviso para evitar ferimentos graves, risco de vida ou risco de danos materiais!</p>
	<p><b>INFORMAÇÃO:</b> este símbolo, em combinação com a palavra “Informação”, oferece informações úteis adicionais.</p>
	<p>Utilize luvas de proteção quando manusear baterias danificadas ou com fugas.</p>
	<p>Este símbolo significa que as instruções de utilização devem ser cumpridas antes da utilização do produto.</p>
	<p>Corrente/tensão contínua</p>
	<p>Informações de segurança Instruções de utilização</p>

	A marcação CE indica a conformidade com diretivas relevantes da UE aplicáveis a este produto.
	A marcação UKCA indica a conformidade com diretivas relevantes da Grã-Bretanha aplicáveis a este produto. (O logótipo da marcação UKCA é válido apenas na Grã-Bretanha).

## **LOCALIZADOR DE ITENS INTELIGENTE**

### **● Introdução**

Damos-lhe os parabéns pela aquisição do seu novo produto. Acabou de adquirir um produto de grande qualidade. O manual de instruções é parte integrante deste produto. Contém indicações importantes referentes à segurança, utilização e eliminação. Familiarize-se com todas as indicações de utilização e de segurança do produto. Utilize o produto apenas como descrito e para as áreas de aplicação indicadas. Se transmitir o artigo a terceiros, entregue também os respectivos documentos.



Pode descarregar e visualizar este e muitos outros manuais em [www.lidl-service.com](http://www.lidl-service.com). Ao digitalizar este código QR, será direcionado diretamente para o site de assistência da Lidl ([www.lidl-service.com](http://www.lidl-service.com)), onde poderá abrir o manual de instruções introduzindo o número do artigo (IAN) 528242\_2504.

## ● Utilização prevista

- Este Localizador de etiquetas inteligente (doravante denominado de “produto”) é um dispositivo de tecnologia de informação.
- Este produto foi criado para funcionar como um localizador de chaves, que ajuda a encontrar objetos pessoais (por exemplo, chaves, bolsas, etc.).

- Qualquer outro uso é considerado indevido. Quaisquer reclamações resultantes de uso indevido ou modificações não autorizadas do produto serão consideradas infundadas. Esses usos serão da sua estrita responsabilidade e risco.

## ● Conteúdo da embalagem

- Depois de desembalar o produto, verifique se a embalagem está completa e se todas as peças estão em boas condições. Remova todos os materiais de embalagem antes de utilizar o produto.
- Se detetar quaisquer danos ou peças em falta, contacte o revendedor onde adquiriu o produto.

3 Localizador de itens inteligentes

3 Baterias (CR2032)

3 Correias de silicone (6 cm)

1 Guia de consulta rápida

1 Manual de consulta rápida

## ● Itens necessários





Dispositivo móvel: Android 9 ou mais recente

## ● Lista de peças

Antes de ler, familiarize-se com todas as funções do produto.

- |   |                |   |                        |
|---|----------------|---|------------------------|
| 1 | Alarme         | 6 | Pilha                  |
| 2 | Tampa superior | 7 | Compartimento da pilha |
| 3 | Folga          | 8 | Fita isolante          |
| 4 | Botão          | 9 | Correia de silicone    |
| 5 | Tampa inferior |   |                        |

## ● Dados técnicos

Tensão de funcionamento:	3 V 
Tipo de pilha:	3 x 3 V  (CR2032)
Norma sem fios:	Bluetooth 5.4
Banda de frequências:	2402 a 2480 MHz
Potência máxima transmitida:	< 10 mW
Autonomia:	aprox. 8 meses
Alcance de receção:	aprox. 10 m (área livre)
Temperatura de funcionamento/ armazenamento:	0 a +40 °C
Humidade em funcionamento:	≤ 95 %

Dimensões:	aprox. 37 x 37 x 7 mm
Peso:	aprox. 8,5 g
Sistema operativo suportado:	Android 9 ou mais recente

## ● Avisos de marcas comerciais

- Android é uma marca comercial da Google LLC.
- A denominação Bluetooth® e os respetivos logótipos são marcas comerciais registadas detidas pela Bluetooth SIG, Inc. e qualquer utilização dessas marcas pela OWIM GmbH & Co. KG está sujeita a uma licença.
- A marca e nome comercial **TRONIC** é propriedade dos respetivos proprietários.
- Quaisquer outros nomes e produtos poderão ser marcas comerciais ou marcas comerciais registadas dos respetivos proprietários.



## Instruções de segurança

ANTES DE UTILIZAR O PRODUTO, FAMILIARIZE-SE COM TODAS AS INSTRUÇÕES DE SEGURANÇA! QUANDO TRANSFERIR ESTE PRODUTO PARA TERCEIROS, INCLUA TODOS OS DOCUMENTOS!

**⚠ AVISO! PERIGO DE VIDA E RISCO DE ACIDENTES PARA LATENTES E CRIANÇAS!**

**⚠ PERIGO! Risco de asfixia!** Nunca deixe crianças sem supervisão com o produto, os seus acessórios e os materiais de embalagem.

- Os materiais de embalagem apresentam risco de asfixia. As crianças subestimam frequentemente os perigos. Os materiais de embalagem não são brinquedos.

**⚠ PERIGO! Perigo de asfixia devido às peças pequenas!**

Este produto contém peças pequenas que podem causar asfixia se forem engolidas.

- Este produto pode ser utilizado por crianças com idade superior a 8 anos e por pessoas com capacidades físicas, sensoriais ou mentais reduzidas ou que não tenham os conhecimentos e a experiência necessários, desde que as mesmas sejam supervisionadas e recebam instruções sobre a utilização do produto de forma segura e compreendam os perigos envolvidos.
- As crianças não devem brincar com o produto.
- As crianças não devem realizar operações de limpeza e manutenção sem supervisão.
- O produto não é um brinquedo.

**⚠ NOTA!**

**Risco de danos materiais**

- Este produto não contém quaisquer peças que possam ser reparadas pelo utilizador.
- Não coloque velas ou chamas vivas em cima ou próximo do produto.

- Alterações súbitas de temperatura podem originar condensação no interior do produto.  
Nesse caso, permita que o produto aclimatar-se durante algum tempo antes de o utilizar novamente para evitar curtos-circuitos!
- Antes de utilizar, verifique se existem danos no produto. Nunca utilize um produto danificado.
- Se detetar fumo ou sons incomuns, remova imediatamente a bateria do produto. Antes de utilizar o produto novamente, o mesmo deverá ser verificado por um especialista.
- Não utilize o produto próximo de fontes de calor, por exemplo, radiadores ou outros dispositivos que emitam calor!

### **AVISO!**

- Será necessário reparar o produto se o mesmo estiver danificado, por exemplo, se a carcaça estiver danificada, se tiver ocorrido infiltração de líquidos ou objetos no produto. Será também necessária reparação se o produto não funcionar corretamente ou tiver sofrido uma queda.  
Nesses casos, o produto não deve ser utilizado antes de ser inspecionado por um técnico de assistência autorizado.  
O produto deve ser reparado apenas técnicos qualificados.

### **AVISO – Interferências radioelétricas**

- Desligue o produto em aviões, hospitais, casas de máquinas (por exemplo, sala de caldeiras, sala de abastecimento elétrico), ou próximo de equipamentos médicos eletrônicos.

- Os sinais sem fios transmitidos podem afetar a funcionalidade de componentes eletrônicos sensíveis.
- Mantenha o produto a pelo menos 20 cm de pacemakers ou cardioversores desfibriladores implantáveis, pois a radiação eletromagnética pode afetar a funcionalidade de pacemakers.
- As ondas de rádio transmitidas podem causar interferência em aparelhos auditivos.
- Não coloque o produto próximo de gases inflamáveis ou áreas potencialmente explosivas (ex.: lojas de comércio de tintas) com os componentes sem fios ativados, pois as ondas de rádio emitidas podem causar explosões e incêndio.
- O alcance das ondas de rádio varia de acordo com as condições ambientais.
- Não pode ser excluída a possibilidade de terceiros não autorizados receberem os dados transmitidos sem fios.
- A OWIM GmbH & Co. KG não é responsável por interferências em rádios ou televisores devido a modificações não autorizadas do produto.
- A OWIM GmbH & Co. KG também não assume qualquer responsabilidade pela utilização ou substituição de cabos e produtos não distribuídos pela OWIM.
- O utilizador do produto é totalmente responsável por corrigir interferências causadas pela modificação não autorizada do produto (consulte os 2 parágrafos).

## Atualizações do sistema operativo

- Para manter o produto atualizado, é necessário que mantenha sempre o sistema operativo do teu smartphone e/ ou PC tablet atualizado. Atualize o sistema operativo regularmente.



## Instruções de segurança para pilhas/ pilhas recarregáveis

- ⚠ **RISCO DE MORTE!** Mantenha as pilhas/pilhas recarregáveis afastadas do alcance de crianças. Em caso de ingestão acidental procure imediatamente ajuda médica.



**PERIGO DE EXPLOÇÃO!** Nunca recarregue pilhas não recarregáveis. Não provoque o curto-circuito das pilhas/pilhas recarregáveis nem as abra. Poderá originar sobreaquecimento, incêndio ou explosão.

- Nunca atire pilhas/pilhas recarregáveis para fogo ou água.
- Não exerça pressão mecânica nas pilhas/pilhas recarregáveis.

## Risco de fuga de ácido das pilhas comuns/reicarregáveis

- Evite condições ambientais e temperaturas extremas, que podem afetar as pilhas/pilhas recarregáveis, por exemplo, radiadores/luz solar direta.
- Caso tenha ocorrido derrame de ácido das pilhas/pilhas recarregáveis, evite o contacto da pele, olhos e membranas mucosas com os químicos! Lave imediatamente as áreas afetadas com água fresca e procure ajuda médica!



**UTILIZE LUVAS DE PROTEÇÃO!** As pilhas/pilhas recarregáveis danificadas ou com ácido derramado podem causar queimaduras em contacto com a pele. Se tal acontecer, utilize luvas de proteção adequadas.

- Em caso de derrame de ácido das pilhas/pilhas recarregáveis, remova-as imediatamente do produto para evitar danos.
- Remova as pilhas/pilhas recarregáveis se não prevê utilizar o produto durante um longo período.

### **Risco de danos no produto**

- Utilize apenas o tipo de pilha/pilha recarregável especificado!
- Insira as pilhas comuns/reicarregáveis de acordo com os símbolos de polaridade (+) e (-) existentes nas pilhas comuns/reicarregáveis e no produto.
- Utilize um pano seco sem algodão ou um cotonete para limpar os contactos das pilhas comuns/reicarregáveis e do compartimento das mesmas antes de as inserir!
- Remova imediatamente as pilhas/pilhas recarregáveis gastas do produto.

### **● Notas para pilhas de tipo moeda/botão**

**⚠ AVISO DA PILHA: MANTENHA FORA DO ALCANCE DAS CRIANÇAS**

**⚠ AVISO:** Elimine imediatamente as pilhas usadas. Mantenha as pilhas novas e as usadas fora do alcance de crianças.

**⚠ AVISO!** Contém pilhas de tipo botão/moeda que podem ser engolidas! Perigo de asfixia!

**⚠ AVISO!**

### **MANTENHA FORA DO ALCANCE DAS CRIANÇAS**

A ingestão pode causar queimaduras químicas, perfuração de tecidos moles e morte. Podem ocorrer queimaduras graves até 2 horas após a ingestão. Procure imediatamente assistência médica.



### **Nenhum sintoma óbvio**

- Infelizmente, não é óbvio quando uma pilha do tipo botão ou moeda fica presa no esófago (tubo por onde passam os alimentos) de uma criança. Esta situação não possui sintomas óbvios. A criança pode:
  - tossir, engasgar-se ou babar-se muito;
  - parecer ter uma perturbação gástrica ou um vírus;
  - ficar enjoada;
  - apontar para a garganta ou para o estômago;
  - sentir dor no abdómen, no peito ou na garganta;
  - sentir-se cansada ou letárgica;
  - estar mais calada ou mais apegada do que o habitual ou “não ser ela própria”;
  - perder o apetite ou ter menos apetite; e

- não querer comer alimentos sólidos/não conseguir comer alimentos sólidos.
- Este tipo de sintomas varia ou oscila, podendo a dor aumentar e depois diminuir.
- Um sintoma específico da ingestão de pilhas do tipo botão e do tipo moeda é vomitar sangue fresco (vermelho vivo). Se isso acontecer, procure ajuda médica imediata.
- A ausência de sintomas claros é a razão pela qual é importante estar atento à presença de pilhas “descarregadas” ou pilhas do tipo botão ou moeda sobresselentes em casa e aos produtos que as contêm.



**AVISO!** Não ingerir a pilha, perigo de queimadura química.

- Este produto contém uma pilha de tipo moeda/botão. Se a pilha de tipo moeda/botão for ingerida, poderá provocar graves queimaduras internas em apenas 2 horas e pode causar a morte.



Mantenha as pilhas novas e as usadas fora do alcance de crianças.

- Se o compartimento da pilha não fechar corretamente, pare de utilizar o produto e mantenha-o afastado de crianças.
- Se pensa que as pilhas possam ter sido ingeridas ou introduzidas em qualquer parte do corpo, procure imediatamente ajuda médica.

## ● Antes da primeira utilização

### ● Desembalar o produto

1. Retire o produto da embalagem e remova todos os materiais de embalagem e embalagens de plástico.
2. Certifique-se de que estão incluídas todas as peças listadas (ver “Conteúdo da embalagem”)
3. Verifique se o produto e todas as peças estão em bom estado; se detetar algum dano ou defeito, não utilize o produto, mas siga o procedimento descrito no capítulo “Garantia”.

## ● Operação

### ● Emparelhar o produto e o dispositivo

- ❶ **INFORMAÇÃO:** Para utilizar o produto, vai precisar da aplicação “Find Hub”. Visite o Google Play e pesquise a aplicação “Find Hub” para a transferir.
- ❶ **INFORMAÇÃO:** Uma fita isolante [8] protege a bateria [6], evitando que descarregue.

**IMPORTANTE:** Certifique-se de que o Bluetooth do dispositivo está ligado e que tem ligação à Internet!

1. Visite o Google Play e pesquise a aplicação “Find Hub” da Google.
2. Instale a aplicação ou toque em “Update” (Atualizar).

3. Toque em “Open” (Abrir) ou toque no ícone da aplicação “Find Hub” no dispositivo.
4. Inicie sessão na página “Find Hub” com a sua conta Google.
5. Leia e aceite os termos e toque em “Continue” (Continuar).
6. Ligue o Bluetooth.
7. Ligue a Localização.
8. Ligue a função Procurar dispositivos próximos.
9. Coloque a Etiqueta inteligente ao lado do dispositivo.
10. Tire a fita isolante do produto e pressione o botão de função uma vez para ligar a Etiqueta inteligente. Vai ouvir um sinal sonoro (pressionar brevemente x 1).
11. Espere que a janela SSTS3 A1 apareça no dispositivo e siga as instruções no ecrã para concluir a configuração.
12. Após a configuração, pode localizar a Etiqueta inteligente na aplicação “Find Hub”.
13. Ate a correia  ao produto. (Fig. D).

**i INFORMAÇÃO:** Se não concluir o processo de emparelhamento no prazo de 10 minutos, o alarme  emite 2 sinais sonoros para indicar que o produto entra em modo de espera. Nesse caso, pressione o botão para ligar. Reinicie o processo de emparelhamento.

<b>Função</b>	<b>Ação</b>	<b>Som</b>
Ligar	Pressionar x 1	1 sinal sonoro (modo não emparelhado) 2 sinais sonoros (modo emparelhado)
Desligar	Pressionar o botão durante 3 s	2 sinais sonoros
Saber mais*	Pressionar x 2	1 sinal sonoro
Repor*	Pressionar x 3 e manter pressionado o último toque	Sinal sonoro longo

\*Saber mais: permitir que o utilizador obtenha mais informações ao pressionar o botão duas vezes em caso de perda.

\*Repor: atualizar quando a ligação à rede é fraca, sendo impossível removê-la do dispositivo.

## ● Substituir a pilha

(Fig. C)

1. Coloque o produto numa superfície plana e firme, com a tampa inferior **5** virada para cima.

- Abra a tampa superior [2] e a tampa inferior [5] utilizando uma chave de fendas de cabeça plana (não incluída).
- Introduza a ponta da chave de fendas (não incluído) na folga [3]. Rode a chave de fendas (não incluída) 90° para separar a tampa superior [2] da tampa inferior [5].
- Retire a pilha antiga [6] do compartimento da pilha [7].
- Insira uma pilha nova no compartimento da pilha [7]. O polo positivo (+) da bateria deve ficar virado para cima.
- Alinhe as folgas [3] da tampa superior [2] e da tampa inferior [5] e feche o produto.

**i INFORMAÇÃO:** Se o produto já tiver sido emparelhado anteriormente e introduzir uma pilha nova, o produto reinicia automaticamente o processo de emparelhamento. O alarme [1] emite 2 sinais sonoros para indicar que o produto foi emparelhado com êxito.

## ● Desativar o produto

- Para desativar o produto, desligue ou retire a pilha [6].

## ● Limpeza e cuidados

### ● Limpeza



- Não permita que água ou outros líquidos se infiltrem no produto.
- Não utilize abrasivos, produtos de limpeza fortes ou escovas rígidas para efetuar a limpeza.

1. Limpe o produto e os seus acessórios com um pano ligeiramente humedecido.
2. Após a limpeza, deixe secar todos os componentes.

## ● **Armazenamento**

- Armazene o produto num local seco e seguro, afastado de crianças.

## ● **Resolução de problemas**

<b>Problema</b>	<b>Causa</b>	<b>Solução</b>
Não é possível ligar o produto.	A distância entre o dispositivo móvel e o produto é muito grande.	Reposicione o dispositivo móvel ou o produto.
	Existem paredes ou obstáculos entre o dispositivo móvel e o produto.	
	A pilha  está descarregada.	Substitua a pilha  .

## ● **Eliminação**

- ① **INFORMAÇÃO:** Antes de passar, eliminar ou devolver o produto ao fabricante, apague o produto da sua aplicação **Find Hub**.

Para tal, abra a aplicação **Find Hub**, toque em **Itens** e apague o produto.

## **Embalagem:**

A embalagem é feita com materiais não poluentes que podem ser eliminados nos contentores de reciclagem locais.



Esteja atento à especificação dos materiais da embalagem para a separação de lixo. Estas são identificadas com abreviações (a) e números (b) com o seguinte significado: 1-7: Plásticos / 20-22: Papel e papelão / 80-98: Materiais compostos.

## **Produto:**



As possibilidades de reciclagem dos artigos utilizados poderão ser averiguadas no seu Município ou Câmara Municipal.



O símbolo ao lado de um contentor de lixo riscado indica que este aparelho está abrangido pela diretiva 2012/19/UE. Esta diretiva diz que este aparelho não deve ser eliminado no lixo doméstico normal mas sim em eco centros, pontos de coleta ou empresas de eliminação especializadas para eliminação de lixo eletrónico.

## **Esta eliminação é gratuita.**

Proteja o meio-ambiente e elimine corretamente.



Points de collecte sur [www.quefairede mesdechets.fr](http://www.quefairede mesdechets.fr)  
Privilégiez la réparation ou le don de votre appareil !

O produto, incluindo os acessórios e materiais de embalagem, são recicláveis e estão sujeitos a uma responsabilidade alargada do fabricante. Elimine-os separadamente, seguindo as informações-tri (informações de triagem) ilustradas, para um melhor tratamento dos resíduos. O logotipo Triman somente vale para a França.

### **Pilhas/acumuladores:**



### **Dano ambiental devido a eliminação incorreta das pilhas/dos acumuladores!**

As pilhas/ baterias defeituosas ou usadas devem ser eliminadas em conformidade com o REGULAMENTO 2023/1542. Devolver as pilhas/pilhas recarregáveis aos serviços de recolha locais.

O símbolo do caixote do lixo riscado com uma cruz nas pilhas ou baterias significa que não deve deitar as pilhas e baterias no lixo doméstico. Retire as pilhas/baterias recarregáveis do produto antes de o deitar fora. Estas podem conter metais pesados tóxicos e estão sujeitas a tratamento de resíduos perigosos.

Os símbolos químicos dos metais pesados são os seguintes

Cd = cádmio, Hg = mercúrio, Pb = chumbo.

## ● **Garantia e serviço**

### ● **Garantia**

O produto foi fabricado de acordo com diretrizes de qualidade rigorosas e cuidadosamente testado antes da entrega. Em caso de defeitos materiais ou de fabrico, tem direitos legais contra o vendedor do produto. Os seus direitos legais não são limitados de forma alguma pela nossa garantia abaixo apresentada.

A garantia para este produto é de 3 anos a partir da data de compra. O período de garantia começa na data da compra. Guarde o recibo de compra original num local seguro, pois este documento é exigido como prova de compra.

Quaisquer danos ou defeitos já presentes no momento da compra devem ser comunicados imediatamente após a desembalagem do produto.

No caso de o produto apresentar um defeito de material ou de fabrico dentro de 3 anos a partir da data de compra, repará-lo-emos ou substituí-lo-emos gratuitamente, à nossa critério. O período de garantia não pode ser prolongado por uma reclamação de garantia concedida. Isto também se aplica às peças substituídas e reparadas.

Esta garantia é nula se o produto tiver sido danificado ou utilizado ou mantido de forma inadequada.

A garantia cobre defeitos de material e de fabrico. Esta garantia não cobre peças do produto sujeitas a desgaste normal e, portanto, consideradas peças consumíveis (por ex., baterias, baterias recarregáveis, mangueiras, cartuchos de tinta), nem cobre danos em peças frágeis, por ex., interruptores ou peças feitas em vidro.

Com a troca do aparelho, de acordo com DL 67/2003, o tempo de garantia se inicia novamente.

## ● Procedimento no caso de ativação da garantia

De forma a garantir um rápido processamento do seu pedido, solicitamos as seguintes indicações:

Para qualquer questão, guarde o talão de compra e o número de artigo (IAN 528242\_2504) como comprovativo da mesma.

Podes ver o número do artigo na placa de identificação, gravura, na folha título do manual (em baixo esquerda) ou no adesivo na lado de baixo ou de trás.

Caso erros de função ou outras falhas ocorram, entre em contato primeiramente com o seguinte departamento de serviço por telefone ou e-mail.

Um produto identificado como falho, pode ser enviado gratuitamente para o endereço de serviço anexando o comprovativo de compra (nota) e a indicação da falha e quando ela ocorreu.

## ● Assistência Técnica

### PT Serviço Portugal

Tel.: 800849000

E-Mail: owim@lidl.pt

## ● Declaração UE de conformidade simplificada

A OWIM GmbH & Co. KG, Stiftsbergstraße 1, 74167 Neckarsulm, DEUTSCHLAND, declara que o produto LOCALIZADOR DE ITENS INTELIGENTE HG13774 está em conformidade com as Directivas 2014/53/UE e o 2011/65/UE.

O texto completo da declaração de conformidade da UE está disponível no seguinte endereço Internet: [www.owim.com](http://www.owim.com)





**OWIM GmbH & Co. KG**

Stiftsbergstraße 1  
74167 Neckarsulm  
GERMANY

Model No.: HG13774

Version: 12/2025

IAN 528242\_2504

