



AXLE STANDS

(GB)

AXLE STANDS

Assembly, operating and safety instructions

(HU)

TÁMASZTÓBAK

Szerelési, használati és biztonsági tudnivalók

(SI)

KOMPLET PODPORNIH STOJAL

Navodila za montažo, uporabo in varnostna navodila

(CZ)

SKLÁDACÍ PODPĚRY

Pokyny k montáži, obsluze a bezpečnostní pokyny

(SK)

PODPERY

Pokyny pre montáž, obsluhu a bezpečnostné pokyny

(DE) (AT) (CH)

UNTERSTELLBOCK-SET

Montage-, Bedienungs- und Sicherheitshinweise

GB	Assembly, operating and safety instructions	Page	3
HU	Szerelési, használati és biztonsági tudnivalók	Oldal	7
SI	Navodila za montažo, uporabo in varnostna navodila	Stran	11
CZ	Pokyny k montáži, obsluze a bezpečnostní pokyny	Strana	16
SK	Pokyny pre montáž, obsluhu a bezpečnostné pokyny	Strana	20
DE/AT/CH	Montage-, Bedienungs- und Sicherheitshinweise	Seite	24

AXLE STANDS

● Introduction

We congratulate you on the purchase of your new product. You have chosen a high quality product. Familiarise yourself with the product before using it for the first time. In addition, please carefully refer to the operating instructions and the safety advice below. Only use the product as instructed and only for the indicated field of application. Keep these instructions in a safe place. If you pass the product on to anyone else, please ensure that you also pass on all the documentation with it.

● Instructions

Please read the instructions carefully and follow the safety advice. To avoid personal and property damage, use the product carefully and only for the intended use. Damage caused by incorrect handling or non-observance of the instructions is not covered by the warranty.

IMPORTANT! RETAIN INSTRUCTIONS FOR FUTURE REFERENCE.

● Intended use

Only for private use – jacking up a car for tyre changes.

● Technical specifications

Model number:	HG03066
Max. load:	2000 kg (per axle stand)
Hub height I:	24 cm
Hub height II:	26.7 cm
Hub height III:	29.5 cm
Hub height IV:	32.2 cm
Hub height V:	35 cm
Hub height VI:	37.7 cm



Safety instructions

- Always check that the axle stands are in perfect working order. Never use damaged axle stands.
 - **Use the axle stands only on a level, stable surface.**
 - **When jacking up a car, always use both axle stands. Never use single axle stand when changing tyres.**
 - Before first use: Familiarise yourself with the axle stands and the folding mechanism.
- ⚠ WARNING! Risk of injury!** Ensure that the holding bolt and the safety pin are seated correctly. Otherwise, the middle pole might fall freely through the middle tube.
- ⚠ WARNING! Always let the vehicle off the axle stands slowly and carefully.**
- Before beginning work on the vehicle, ensure that the axle stands and vehicle are stable.
 - Always use 2 axle stands for a vehicle, never more than 2.
 - Never use the jack on a vehicle that is already on the axle stands.
 - Never use the axles stands for 3-wheeled vehicles or for trailers.

⚠ DANGER! Never exceed the maximum load for each pair of axle stands (2000 kg per axle stand). Excess load may damage the axle stands or destroy them completely. Always position the load in the middle of the ramp! Unless you are lifting the car, always use the axle stands 2 at a time on a level surface which is able to take the weight. Using the axle stands on a surface which cannot take the weight may lead to uneven weight distribution and possible complete loss of load-bearing capacity. Do not use on gravel. Non-observance of these instructions may cause damage of the axle stands, loss of the load and therefore to property damage, severe personal injury or a fatal accident.

- Use this product only with the components described in the instructions and use it only for the intended use.
- Support the raised weight immediately with the axle stands.

● Scope of delivery

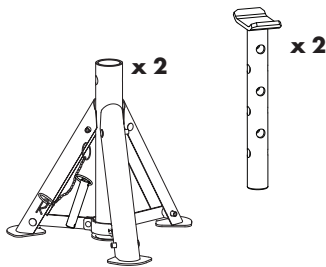

● Assembly instructions

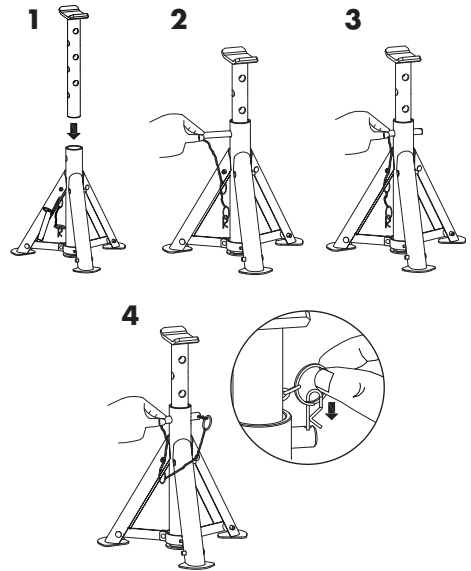

● Using the axle stands

1. Familiarise yourself with the function and components such as the folding mechanism and adjustable legs. Check that the axle stands are in perfect working order.
2. Install the middle pole inside the middle tube at the required height and secure it with the holding bolt.

Note: During use, always push the pin through the support and insertion pipes.

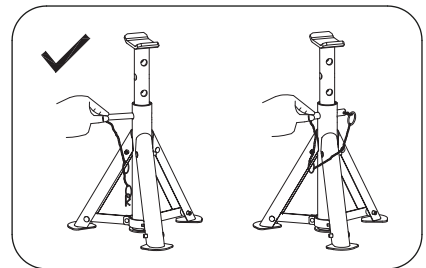

3. **Always secure the vehicle against rolling away as follows:**
 - **Apply wedges for wheels.**
 - **Put the vehicle in gear (“P” on an automatic gearbox).**
 - **Put the hand-brake on.**
4. The legs of the axle stands must be completely unfolded.
5. Check that the holding bolt is correctly seated (it must protrude from the other side of the middle pole). Secure the holding bolt against slipping out with the safety pin.
6. Check that the support positions provided by the manufacturer are in perfect working order.
7. Position the axle stands under the vehicle at the points provided, or at a position that is very close to the indicated point (see the vehicle manual).
8. Lower the vehicle slowly and carefully onto the axle stands. The axle stands must be secured and level.
9. After using the axle stands: When removing the holding bolt, hold onto the middle pole so that this does not fall down through the middle hole.

● **Maintenance and checking**

- Before each use, check the axle stands and the welds. Never use damaged axle stands.
- There are no spare parts available for this product. In case the product is damaged or broken, discard the product.
- The holding bolt and holding mechanism must be in perfect working order.

⚠ WARNING! Risk of injury! Never use the axle stands or its parts for any other use except that described by the manufacturer. The manufacturer accepts no responsibility for incorrect use of the axle stands!

● **Cleaning and care**

For cleaning and care, use only a slightly damp, fluff-free cloth.

● **Disposal**

The packaging is made entirely of recyclable materials, which you may dispose of at local recycling facilities.

Contact your local refuse disposal authority for more details of how to dispose of your worn-out product.

● **Warranty**

The product has been manufactured to strict quality guidelines and meticulously examined before delivery. In the event of product defects you have legal rights against the retailer of this product. Your legal rights are not limited in any way by our warranty detailed below.

The warranty for this product is 3 years from the date of purchase. The warranty period begins on the date of purchase. Please keep the original sales receipt in a safe location. This document is required as your proof of purchase.

Should this product show any fault in materials or manufacture within 3 years from the date of purchase, we will repair or replace it – at our choice – free of charge to you. This warranty becomes void if the product has been damaged, or used or maintained improperly.

The warranty applies to defects in material or manufacture. This warranty does not cover product parts subject to normal wear, thus possibly considered consumables (e.g. batteries) or for damage to fragile parts, e.g. switches, rechargeable batteries or glass parts.

Warranty claim procedure

To ensure quick processing of your case, please observe the following instructions:

Please have the till receipt and the item number (e.g. IAN 374000_2104) available as proof of purchase.

You will find the item number on the rating plate, an engraving, on the front page of the instructions for use (bottom left), or as a sticker on the rear or bottom of the product.

If functional or other defects occur, please contact the service department listed either by telephone or by e-mail.

You can return a defective product to us free of charge to the service address that will be provided to you. Ensure that you enclose the proof of purchase (till receipt) and information about what the defect is and when it occurred.

Service

 **Service Great Britain**

Tel.: 08000569216

E-Mail: owim@lidl.co.uk

TÁMASZTÓBAK

● Bevezető

Gratulálunk új termékének vásárlása alkalmából. Ezzel egy magas minőségű termék mellett döntött. Az első üzembevetél előtt ismerkedjen meg a készülékkel. Ehhez figyelmesen olvassa el a következő Használati utasítást és a biztonsági tudnivalókat. A terméket csak a leírtak szerint és a megadott felhasználási területeken alkalmazza. Őrizze meg ezt az útmutatót egy biztos helyen. A termék harmadik félnek történő továbbadása esetén mellékelje a termék a teljes dokumentációját is.

● Utasítások

Kérjük, gondosan olvassa át az utasításokat és kövesse a biztonsági utasításokat. A személyi sérülések és az anyagi károk elkerülésére bánjon gondosan a termékkel és csak rendeltetésszerűen használja. A helytelen kezelés vagy az utasítások be nem tartása okozta károokra nem érvényes a jótállás.

FONTOS! ŐRIZZE MEG AZ UTASÍTÁSOKAT KÉSŐBBI HASZNÁLATRA.

● Rendeltetésszerű használat

Csak magán használatra – a jármű bakra állítása kerékcseréjéért

● Műszaki adatok

Modell száma:	HG03066
Maximális terhelhetőség:	2000 kg (állványonként)
Emelőmagasság I:	24 cm
Emelőmagasság II:	26,7 cm
Emelőmagasság III:	29,5 cm
Emelőmagasság IV:	32,2 cm
Emelőmagasság V:	35 cm
Emelőmagasság VI:	37,7 cm



Biztonsági utasítások

- Mindig ellenőrizze, hogy az alátámasztó bakok kifogástalan állapotban vannak. Soha ne használjon sérült alátámasztó bakokat.
- **Az alátámasztó bakokat csak egyenletes, stabil felületen használja.**
- **Gépkocsija rögzítéséhez minden esetben mindkét tartóbakot használja. Kerékcserékor soha ne csak egy tartóbakot használjon.**
- Mielőtt először használná: Ismerkedjen meg a tartóbakok kihajtómechanizmusával.

⚠ FIGYELMEZTETÉS! Sérülésveszély!

Ügyeljen arra, hogy a tartó csapszeg és a biztonsági csap megfelelően a helyükön legyenek. Ellenkező esetben a középső cső a középső rúdon keresztül irányíthatatlanul leeshet.

⚠ FIGYELMEZTETÉS! A járművet mindig lassan, óvatosan engedje rá a tartóbakokra.

- Mielőtt elkezdené a munkálatokat a járművön, bizonyosodjon meg, hogy az alátámasztó bak és a jármű stabilak.
- Egy járműhöz mindig használjon 2 alátámasztó bakot, soha ne többet mint 2.
- Ha a jármű egyik vége már a bakon található, soha ne emelje meg a jármű másik végét.
- Az alátámasztó bakokat soha ne használja 3 kerekű járműveknél vagy utánfutóknál.

⚠ VESZÉLY! A tartóbakokat páronként soha ne terhelje a megadott terhelhetőségi értéket meghaladó súlyon felül (2000 kg bakonként). A túlzott terhelés következtében a bakok sérülhetnek vagy használhatatlanná is válhatnak. A terhet mindig a tartóelem közepére helyezze. Amennyiben a gépjárművet nem egyenesen emeli meg, használjon mindig 2 tartóbakot, kizárólag egyenes, szilárd talajon. Ha a tartóbakokat nem teherbíró felületen használja, a terhelés egyenetlenül fog eloszlni, így előfordulhat, hogy a teherbírás teljes mértékben elveszik. A tartóbakokat soha ne használja zúzottkő felületeken. Ezen előírások figyelmen kívül hagyása a tartóbakok sérüléséhez, a terhelés elvesztéséhez, ezáltal anyagi károkhoz, súlyos személyi sérülésekhez vagy halálos balesetekhez vezethet.

- A terméket kizárólag az útmutatóban leírt részegységekkel együtt és csak rendeltetésszerűen használja.
- A felemelt terhet azonnal támassza alá a bakokkal.

● A szállitmány tartalma

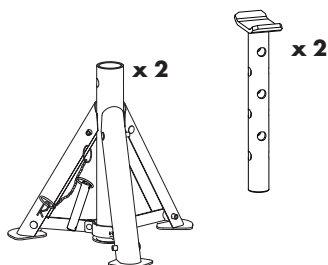

● Összeszerelési útmutató

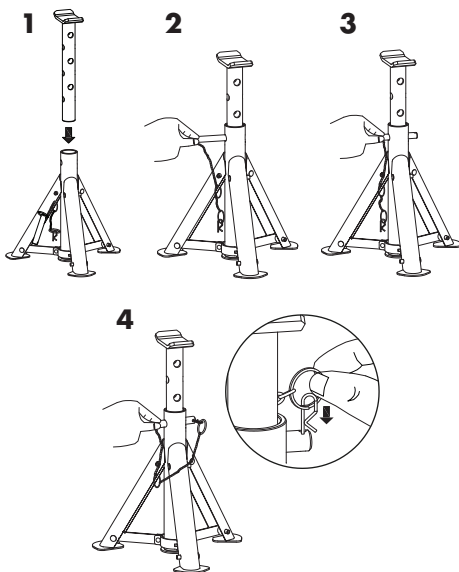

● Az alátámasztó bakok használata

1. Ismerkedjen meg a termék működésével és részegységeivel, mint az összecsapási mechanizmus és az állítható lábak. Ellenőrizze, hogy az alátámasztó bakok kifogástalan állapotban vannak.
2. Illessze a középső oszlopot a középső csőbe a kívánt magasságra és rögzítse a tartó csapszeggel.

Megjegyzés: Használat közben a tartó csapszeg állandóan át kell tolni a középső oszlopon és a középső csövön.

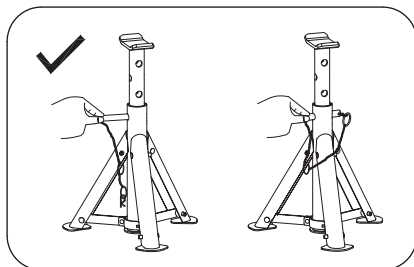

3. **Mindig biztosítsa a járművet elgurulás ellen a következőképpen:**

- **Helyezzen kerékeket**
 - **Helyezze sebességbe a járművet ("P" pozíció az automata sebességvált esetén)**
 - **Húzza be a kézi féket**
4. Az alátámasztó bakok lábait teljesen ki kell hajtani.
 5. Ellenőrizze a tartó csapszeg helyes behelyezését (a középső oszlop ellentétes oldalán ki kell jönnie). Biztosítsa kicsúszás ellen a tartó csapszeget a biztonsági csappal.
 6. Ellenőrizze a gyártó által előírt tartó pontok kifogástalan állapotát.
 7. A tartóbakokat a jármű alá az erre kijelölt tartópontokhoz, vagy azok közvetlen közelébe helyezze (lásd a gépjármű használati útmutatóját).
 8. Lassan és óvatosan engedje rá a járművet az alátámasztó bakokra. Az alátámasztó bakoknak biztonságosan és egyenesen kell állniuk.
 9. Az alátámasztó bakok használata után: Amikor eltávolítja a tartó csapszeget, tartsa meg a középső oszlopot, hogy ne essen le a középső csőbe.

● **Karbantartás és ellenőrzés**

- Minden használat előtt ellenőrizze az alátámasztó bakokat és hegesztéseket. Soha ne használjon sérült alátámasztó bakokat.
- A készülékhez nem állnak rendelkezésre pótalkatrészek. Ha a készülék megsérül vagy eltörik, azt ki kell selejtezni.
- A tartó csapszegnek és a tartó mechanizmusnak kifogástalanul kell működnie.

⚠ FIGYELMEZTETÉS! Sérülésveszély! Soha ne használja az alátámasztó bakokat vagy alkatrészeit más célra, mint amilyen rendeltetésre szánta őket a gyártó. A gyártó nem vállal felelősséget az alátámasztó bakok szakszerűtlen használatáért!

● **Tisztítás és ápolás**

A tisztításhoz és ápoláshoz csak kissé nedves, szőszmentes kendőt használjon.

● **Mentesítés**

A csomagolás környezetbarát anyagokból készült, amelyeket a helyi újrahasznosító helyeken adhat le ártalmatlanítás céljából.

A kiszolgált termék megsemmisítési lehetőségeiről lakóhelye illetékes önkormányzatánál tájékozódhat.

● **Garancia**

A terméket szigorú minőségi előírások betartásával gondosan gyártottuk, és szállítás előtt lelkiismeretesen ellenőriztük. Ha a terméken hiányosságot tapasztal, akkor a termék eladójával szemben törvényes jogok illetik meg Önt. Ezeket a törvényes jogokat a következőkben ismertetett garancia vállalásunk nem korlátozza.

A termékre 3 év garanciát adunk a vásárlás dátumától számítva. A garanciális idő a vásárlás dátumával kezdődik. Kérjük, jól őrizze meg a pénztári blokkot. Ez a bizonylat szükséges a vásárlás tényének az igazolásához.

Ha a termék vásárlásától számított 3 éven belül anyag- vagy gyártási hiba merül fel, akkor a választásunk szerint a terméket ingyen megjavítjuk vagy kicseréljük. A garancia megszűnik, ha a terméket megromgálták, nem szakszerűen kezelték vagy tartották karban.

A garancia az anyag- vagy gyártáshibákra vonatkozik. A garancia nem terjed ki azokra a termékreszerekre, melyek normál kopásnak vannak kitéve és ezért fogyóeszköznek tekinthetők (pl. elemek), vagy a törékeny részekre sérülésére, pl. kapcsolók, akkuk, vagy üvegből készült részek.

Garanciális ügyek lebonyolítása

Ügyének gyors elintézhetsége céljából, kérjük kövesse az alábbi útmutatást:

Kérjük, kérdések esetére készítse elő a pénztárblokkot és a cikkszámot (pl. IAN 374000_2104) a vásárlás tényének az igazolására.

Kérjük, hogy a cikkszámot olvassa le a típustábláról, a gravírozásból, az Útmutató címlapjáról (balra lent), illetve a hátoldalon, vagy a termék alján található matricáról.

Amennyiben működési hibák, vagy egyéb hiányosság lépne fel, előszöris vegye fel a kapcsolatot a következőkben megnevezett szervizek egyikével telefonon, vagy e-mailen.

A hibásnak ítélt terméket ezután a vásárlást igazoló blokk, valamint a hiba leírásának és keletkezési idejének mellékelésével díjmentesen postázhatja az Önnel közölt szervizcímre.

Szerviz

HU Szerviz Magyarország

Tel.: 0680021536

E-mail: owim@lidl.hu

KOMPLET PODPORNIH STOJAL

● Uvod

Iskrene čestitke ob nakupu vašega novega izdelka. Odločili ste se za kakovosten izdelek. Pred prvo uporabo se seznanite z izdelkom. V ta namen pazorno preberite naslednja navodila za uporabo in varnostne napotke. Izdelek uporabljajte samo tako, kot je opisano in samo za navedena področja uporabe. To navodilo hranite na varnem mestu. V primeru izročitve izdelka tretjim, jim predajte tudi vso dokumentacijo.

● Navodila

Pozorno preberite navodila in upoštevajte varnostni nasvet. Da preprečite poškodbe lastnine, izdelek uporabljajte pravilno in samo za namenjeno uporabo. Škodo, povzročeno z nepravilnim rokovanjem ali neupoštevanjem navodil garancija ne krije.

POMEMBNO! NAVODILA OBDRŽITE ZA PRIHODNJO UPORABO.

● Namenska uporaba

Samo za osebno uporabo – dviganje vozila za menjavo pnevmatik.

● Tehnične specifikacije

Št. modela:	HG03066
Maksimalna nosilnost:	2000 kg (po dviznem stojalu)
Višina pesta I:	24 cm
Višina pesta II:	26,7 cm
Višina pesta III:	29,5 cm
Višina pesta IV:	32,2 cm
Višina pesta V:	35 cm
Višina pesta VI:	37,7 cm



Varnostna navodila

- Vedno preverite, ali so osna stojala v brezhibnem delovnem stanju. Nikoli n uporabljajte poškodovanih osnih stojal.
 - **Oсна stojala uporabljajte le na ravni, stabilni površini.**
 - **Pri dvigovanju avtomobila vedno uporabljajte oba dvizna stojala. Pri menjavi pnevmatik nikoli ne uporabljajte samo enega dviznega stojala.**
 - Pred prvo uporabo: Seznanite se s sklopnim mehanizmom dviznega stojala.
- ⚠ OPOZORILO! Nevarnost poškodb!**
Vedno se prepričajte, da sta zadrževalni sornik in varnostni zatič pravilno nameščena. V nasprotnem primeru bi lahko osrednja cev nenadzorovano padla skozi osrednji steber.
- ⚠ OPOZORILO! Vozilo vedno počasi in previdno spuščajte na dvizna stojala.**
- Pred začetkom dela na vozilu se prepričajte, da so osna stojala in vozilo stabilni.
 - Za vozilo vedno uporabite 2 osna stojala, nikoli več kot 2.
 - Nikoli ne uporabljajte dvigalke na vozilu, ki že stoji na osnih stojalih.
 - Osni stojal nikoli ne uporabljajte za vozila s 3 kolesi ali prikolice.

⚠ NEVARNOST! Dvižnih stojal nikoli ne obremenjujte čez nosilnost za par stojal (2000 kg po dvižnem stojalu). Prekomerna obremenitev lahko poškoduje dvižna stojala ali povzroči popolno okvaro. Obremenitev vedno postavite na sredino nosilne površine. Če ne dvigujete vozila, vedno uporabljajte 2 dvižni stojali ter samo na ravni in trdni podlagi. Uporaba dvižnih stojal na tleh, ki niso nosilna, lahko povzroči neenakomerno porazdelitev obremenitve in morebitno popolno izgubo nosilnosti. Nikoli ne uporabljajte vtičnice na gramoznih podlagah. Neupoštevanje teh navodil lahko povzroči poškodbe dvižnih stojalih, padec tovora, kar lahko povzroči materialno škodo, hude telesne poškodbe ali smrt.

- Ta izdelek uporabljajte samo s deli, opisani v navodilih in samo za namenjeno uporabo.
- Dvignjen tovor takoj podprite z osnimi stojali.

● Obseg dobave

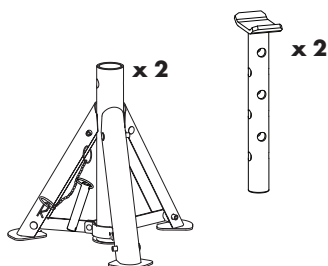

● Navodila za sestavljanje

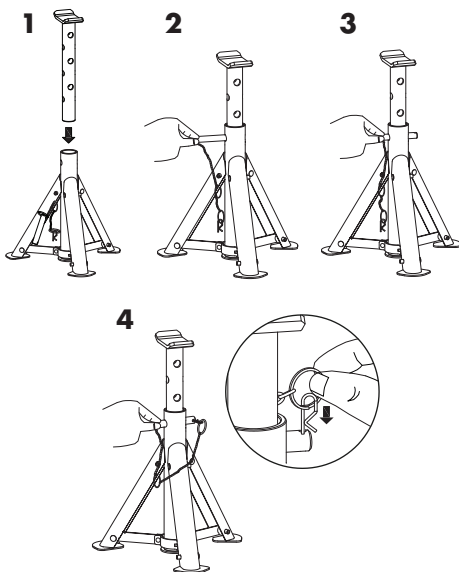

● Uporaba osnih stojal

1. Seznanite se s funkcijo in deli, kot so prekladni mehanizem i nastavljive noge. preverite, ali so osna stojala v brezhibnem delovnem stanju.
2. Postavite srednji steber skozi luknjo na potrebno višino in ga pritrdite s pritrdilnim vijakom.

Opomba: Med uporabo vedno vstavite zatič skozi cevi za podporo in vstavljanje.

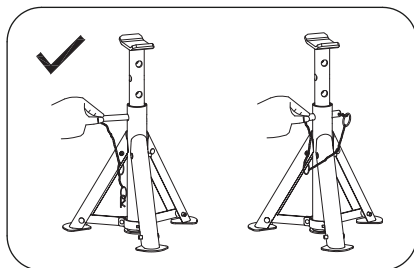

3. **Vedno zavarujte vozilo proti premikanju na naslednji način:**
 - **Pod kolesa postavite zagozde**
 - **Vozilo prestavite v prestavo (položaj »P« pri samodejnih menjalnikih)**
 - **Povlecite ročno zavoro**
4. Noge osnih stojal morajo vedno biti popolnoma razširjene.
5. Preverite, ali je pritrilni vijak pravilno postavljen (mora gledati ven skozi drugo stran srednjega stebra). S pomočjo varnostnega zatiča zavarujte pritrilni vijak proti izvlečenju.
6. Preverite, ali so podporni položaji, ki jih zagotovi proizvajalec, v brezhibnem delovnem stanju.
7. Dvižna stojala postavite pod vozilo na predvidenih podpornih točkah ali zelo blizu njih (glejte navodila za uporabo vozila).
8. Počasi in previdno spustite vozilo na osna stojala. Osna stojala morata biti varno postavljena in ravna.
9. Po uporabi osnih stojal: Pri odstranjevanju pritrilnega vijaka držite srednji steber, da ne bi padel skozi srednjo luknjo.

● **Vzdrževanje in preverjanje**

- Pred vsako uporabo preverite osna stojala in zware. Nikoli n uporabljajte poškodovanih osnih stojal.
- Za ta izdelek ni nadomestnih delov. V primeru poškodbe ali okvare izdelka, izdelek zavržite.
- Pritrdilni vijak in držalni mehanizem morata biti v brezhibnem delovne stanju.

⚠ OPOZORILO! Nevarnost poškodb!

Osnih stojal ali njihovih delov nikoli ne uporabljajte za kateri koli namen, razen tistega, ki ga je opisal proizvajalec. Proizvajalec ne prevzema nobene odgovornosti za nepravilno uporabo osnih stojal!

● **Čiščenje in nega**

Za čiščenje in nego uporabite vlažno krpo, ki ne pušča dlačic.

● **Odstranjevanje**

Embalaža je narejena iz okolju primernih materialov, ki jih lahko oddate za recikliranje na lokalnih zbirališčih odpadkov.

○ možnostih odstranjevanja odsluženega izdelka se lahko pozanimate pri svoji občinski ali mestni upravi.

Postopek pri uveljavljanju garancije

Za zagotovitev hitre obdelave vašega primera vas prosimo, da sledite naslednjim napotkom:

Prosimo, da za vsa vprašanja pripravite račun in številko izdelka (npr. IAN 374000_2104) kot dokazilo o nakupu.

Številko izdelka najdete na identifikacijski ploščici, gravuri, naslovni strani v navodilih (spodaj levo) ali na nalepki na hrbtni ali spodnji strani.

Če pride do napačnega delovanja ali drugih pomanjkljivosti, se obrnite najprej na v nadaljevanju navedeni servisni oddelek po telefonu ali prek e-pošte.

Izdelek, označen kot okvarjen, lahko nato brez poštnine pošljete na navedeni naslov servisa, zraven pa priložite potrdilo o nakupu (blagajniški račun) in navedite, za kakšno pomanjkljivost gre in kdaj je nastala.

Servis

SI Servis Slovenija
Tel.: 080082034
E-Mail: owim@lidl.si

Pooblaščeni serviser:

OWIM GmbH & Co. KG
Stiftsbergstraße 1
74167 Neckarsulm
NEMČIJA

Servisna telefonska številka: 080082034

Garancijski list

1. S tem garancijskim listom OWIM GmbH & Co. KG, Stiftsbergstraße 1, 74167 Neckarsulm, Nemčija jamčimo, da bo izdelek v garancijskem roku ob normalni in pravilni uporabi brezhibno deloval in se zavezuje, da bomo ob izpolnjenih spodaj navedenih pogojih odpravili morebitne pomanjkljivosti in okvare zaradi napak v materialu ali izdelavi oziroma po svoji presoji izdelek zamenjali ali vrnili kupnino.
2. Garancija je veljavna na ozemlju Republike Slovenije.
3. Garancijski rok za proizvod je 3 leta od datuma izročitve blaga. Datum izročitve blaga je razviden iz računa.
4. Kupec je dolžan okvaro javiti pooblaščenemu servisu oziroma se informirati o nadaljnjih postopkih na zgoraj navedeni telefonski številki. Svetujemo vam, da pred tem natančno preberete navodila o sestavi in uporabi izdelka.
5. Kupec je dolžan pooblaščenemu servisu predložiti garancijski list in račun, kot potrdilo in dokazilo o nakupu ter dnevu izročitve blaga.
6. V primeru, da proizvod popravlja nepooblaščen servis ali oseba, kupec ne more uveljavljati zahtevkov iz te garancije.
7. Vzroki za okvaro oziroma nedelovanje izdelka morajo biti lastnosti stvari same in ne vzroki, ki so zunaj proizvajalčeve oziroma prodajalčeve sfere. Kupec ne more uveljavljati zahtevkov iz te garancije, če se ni držal priloženih navodil za sestavo in uporabo izdelka ali če je izdelek kakorkoli spremenjen ali nepravilno vzdrževan.
8. Jamčimo servis in rezervne dele še 3 leta po preteku garancijskega roka.
9. Obrabni deli oz. potrošni material so izvzeti iz garancije.
10. Vsi potrebni podatki za uveljavljanje garancije se nahajajo na dveh ločenih dokumentih (garancijski list, račun).
11. Ta garancija proizvajalca ne izključuje pravic potrošnika, ki izhajajo iz odgovornosti prodajalca za napake na blagu.

Prodajalec:

Lidl Slovenija d.o.o. k.d., Pod lipami 1,
SI-1218 Komenda

SKLÁDACÍ PODPĚRY

● Úvod

Blahopřejeme Vám ke koupi nového výrobku. Rozhodli jste se pro kvalitní výrobek. Před prvním uvedením do provozu se seznamte s výrobkem. K tomu si pozorně přečtěte následující návod k obsluze a bezpečnostní pokyny. Používejte výrobek jen popsaným způsobem a pouze pro uvedené oblasti použití. Uschovejte si tento návod na bezpečném místě. Všechny podklady vydejte při předání výrobku i třetí osobě.

● Pokyny

Přečtěte si prosím tyto pokyny pečlivě a postupujte podle bezpečnostního pokynu. Aby nedošlo k zranění osob a poškození majetku, používejte výrobek opatrně a pouze pro zamýšlené použití. Škody způsobené nesprávnou manipulací nebo nedodržáním pokynů nejsou kryty zárukou.

DŮLEŽITÉ! USCHOVEJTE TYTO POKYNY PRO POZDĚJŠÍ POTŘEBU.

● Zamýšlené použití

Pouze pro soukromé použití - Nadzvedávání automobilu pro výměnu pneumatik.

● Technické specifikace

Číslo modelu:	HG03066
Maximální nosnost:	2000 kg (na podstavnu stolicí)
Výška náboje I:	24 cm
Výška náboje II:	26,7 cm
Výška náboje III:	29,5 cm
Výška náboje IV:	32,2 cm
Výška náboje V:	35 cm
Výška náboje VI:	37,7 cm



Bezpečnostní pokyny

- Vždy zkontrolujte, že jsou podstavné stojany v perfektním stavu. Nikdy nepoužívejte poškozené podstavné stojany.
- **Používejte podstavné stojany pouze na rovném a stabilním povrchu.**
- **Vždy používejte obě podstavné stolice, pokud zvedáte auto. Při výměně pneumatik nikdy nepoužívejte jen jednu podstavnu stolicí.**
- Před prvním použitím: Seznamte se se sklápěcím mechanismem podstavných stolic.
- ⚠ **VAROVÁNÍ! Riziko zranění!** Vždy dbejte na to, aby závěsný svorník a bezpečnostní kolík správně seděly. V opačném případě by mohla střední trubka neřízeně padnout středním sloupcem dolů.
- ⚠ **VAROVÁNÍ! Spuštějte vozidlo vždy pomalu a opatrně dolů na podstavné stolice.**
- Před zahájením práce na vozidle zajistěte, aby byly podstavné stojany a vozidlo stabilní.
- Vždy používejte 2 podstavné stojany na jedno vozidlo, nikdy více než 2.
- Nikdy nepoužívejte zvedák na vozidlo, které je již na podstavných stojanech.
- Nikdy nepoužívejte podstavné stojany pro 3 kolová vozidla nebo pro přípojná vozidla.

⚠ NEBEZPEČÍ! Nikdy stojany na nápravy nezatěžujte nad nosnost stanovenou na pár (2000 kg na jeden stojan na nápravu). Nadměrné zatížení může vést k poškození stojanů na nápravy nebo úplnému selhání. Zatěžujte vždy uprostřed. Pokud nezvedáte vozidlo, vždy používejte 2 stojany na nápravy, a to výhradně na rovném a pevném povrchu. Použití stojanů na nápravy na nenosném podkladu může vést k nerovnoměrnému rozložení zatížení a případně k celkové ztrátě únosnosti. Nikdy nepoužívejte stojany na nápravy na šterkovém podkladu. Nedodržení těchto pravidel může vést k poškození stojanů na nápravy, ztrátě nákladu a následně k věcným škodám, vážnému zranění nebo smrtelným úrazům.

- Tento výrobek používejte pouze s komponentami popsanými v pokynech a používejte ho pouze pro zamýšlené použití.
- Podepřete zdviženou hmotnost ihned podstavnými stojany.

● Rozsah dodávky

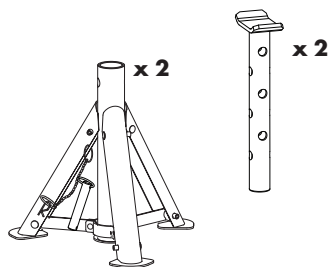

● Montážní pokyny

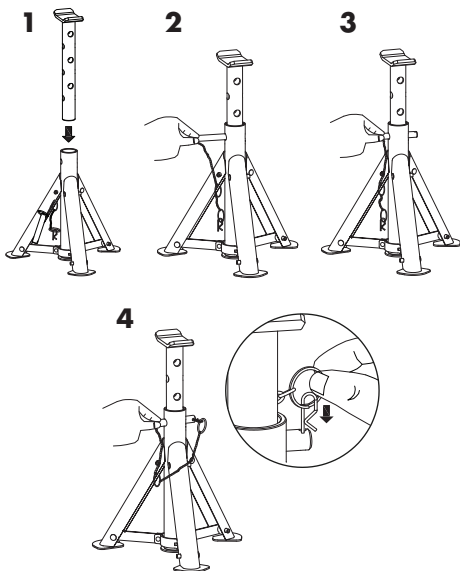

● Používání podstavných stojanů

1. Seznamte se s funkcí a komponentami, jako je skládací mechanismus a nastavitelné nohy. Zkontrolujte, že jsou podstavné stojany v perfektním pracovním stavu.
2. Namontujte střední tyč přes prostřední otvor v požadované výšce a zajistěte ji přídržným šroubem.

Upozornění: Při použití vždy prostrčte kolík přes podpěru a vkládané trubky.

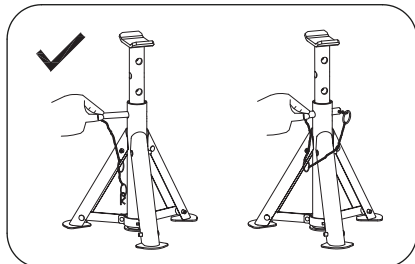

3. **Vždy zajistěte vozidlo proti samovolnému pohybu takto:**
 - **Aplikujte klíny kol**
 - **Ve vozidle zařaďte převodový stupeň („P“ u automatické převodovky)**
 - **Zabrzďte ruční brzdu**
4. Nohy podstavných stojanů musí být zcela rozloženy.
5. Zkontrolujte, zda je přídržný šroub správně usazen (musí vyčnívat z druhé strany středové tyče). Zajistěte přídržný šroub proti vyklouznutí bezpečnostním kolíkem.
6. Zkontrolujte, zda jsou podpěrné polohy poskytnuté výrobcem v perfektním provozním stavu.
7. Stojany na nápravu umístěte pod vozidlo na určené body zatížení nebo velmi blízko zamýšlených bodů zatížení (viz návod k obsluze vozidla).
8. Spouštějte vozidlo dolů na podstavné stojany pomalu a opatrně. Podstavné stojany musí být zajištěny a vyrovnány.
9. Po použití podstavných stojanů: Při demontáži přídržného šroubu, držte středovou tyč, aby nepropadla středovým otvorem.

● **Údržba a kontroly**

- Před každým použitím zkontrolujte podstavné stojany a svary. Nikdy nepoužívejte poškozené podstavné stojany.
- Pro tento výrobek neexistují náhradní díly. Pokud bude výrobek poškozen nebo rozbit, musí být zlikvidován.
- Přídržný šroub a přídržný mechanismus musí být v dokonalém provozním stavu.

⚠ VÁROVÁNÍ! Nebezpečí zranění!
Nikdy nepoužívejte podstavné stojany nebo jejich části pro jakékoli jiné použití s výjimkou toho popsáného výrobcem. Výrobce nenese žádnou odpovědnost za nesprávné používání podstavných stojanů!

● **Čištění a péče**

Pro čištění a péči používejte pouze mírně vlhkou látku, která nepouští vlákna.

● **Zlikvidování**

Obal se skládá z ekologických materiálů, které můžete zlikvidovat prostřednictvím místních sběrů recyklovatelných materiálů.

○ možnostech likvidace vysloužilých zařízení se informujte u správy vaší obce nebo města.

● Záruka

Výrobek byl vyroben s nejvyšší pečlivostí podle přísných kvalitativních směrnic a před odesláním prošel výstupní kontrolou. V případě závad máte možnost uplatnění zákonných práv vůči prodejci. Vaše práva ze zákona nejsou omezena naší níže uvedenou zárukou.

Na tento artikl platí 3 záruka od data zakoupení. Záruční lhůta začíná od data zakoupení. Uschovejte si dobře originál pokladní stvrzenky. Tuto stvrzenku budete potřebovat jako doklad o zakoupení.

Pokud se do 3 let od data zakoupení tohoto výrobku vyskytne vada materiálu nebo výrobní vada, výrobek Vám – dle našeho rozhodnutí – bezplatně opravíme nebo vyměníme. Tato záruka zaniká, jestliže se výrobek poškodí, neodborně použil nebo neobdržel pravidelnou údržbu.

Záruka platí na vady materiálu a výrobní vady. Tato záruka se nevztahuje na díly výrobku podléhající opotřebení (např. na baterie), dále na poškození křehkých, choulostivých dílů, např. vypínačů, akumulátorů nebo dílů zhotovených ze skla.

Postup v případě uplatňování záruky

Pro zajištění rychlého zpracování Vašeho případu se řiďte následujícími pokyny:

Pro všechny požadavky si připravte pokladní stvrzenku a číslo artiklu (např. IAN 374000_2104) jako doklad o zakoupení.

Číslo artiklu najdete na typovém štítku, gravuře, titulní stránce návodu (vlevo dole) nebo na nálepce na zadní nebo spodní straně.

V případě poruch funkce nebo jiných závad nejdříve kontaktujte, telefonicky nebo e-mailem, v následujícím textu uvedené servisní oddělení.

Výrobek registrovaný jako vadný potom můžete s příloženým dokladem o zakoupení (pokladní stvrzenkou) a údaji k závadě a kdy k ní došlo, bezplatně zaslat na adresu servisu, která Vám byla sdělena.

Servis

 **Servis Česká republika**

Tel.: 800600632

E-Mail: owim@lidl.cz

PODPERY

● Úvod

Blahoželáme Vám ku kúpe Vášho nového výrobku. Kúpou ste sa rozhodli pre vysoko kvalitný produkt. Pred prvým uvedením do prevádzky sa oboznámte s výrobkom. Za týmto účelom si pozorne prečítajte nasledujúci návod na obsluhu a bezpečnostné pokyny. Výrobok používajte iba v súlade s popisom a v uvedených oblastiach používania. Tento návod uschovajte na bezpečnom mieste. Ak výrobok odovzdáte ďalšej osobe, priložte k nemu aj všetky podklady.

● Návod na obsluhu

Návod na obsluhu si pozorne prečítajte a dodržujte bezpečnostné pokyny. Aby ste sa vyhlí poraneniu osôb a poškodeniu majetku, používajte výrobok opatrne a len na určené použitie. Poškodenia spôsobené nesprávnou manipuláciou alebo nedodržaním Návodu na obsluhu nie sú kryté zárukou.

DÔLEŽITÉ! NÁVOD NA OBSLUHU SI ODLOŽTE PRE BUDÚCE POUŽITIE.

● Stanovené použitie

Len na domáce použitie – zdvíhanie vozidiel kvôli výmene pneumatík.

● Technická charakteristika

Číslo modelu:	HG03066
Maximálna nosnosť:	2000 kg (na jeden kozlík/podperu)
Výška náboja I:	24 cm
Výška náboja II:	26,7 cm
Výška náboja III:	29,5 cm
Výška náboja IV:	32,2 cm
Výška náboja V:	35 cm
Výška náboja VI:	37,7 cm



Bezpečnostné pokyny

- Vždy skontrolujte, či je trojnožka vo vynikajúcom prevádzkovom stave. Nikdy nepoužívajte poškodené trojnožky.
- **Trojnožky používajte len na rovnom, pevnom povrchu.**
- **Pri zdvíhaní vozidla vždy používajte obidva podstavce. Pri výmene pneumatík nikdy nepoužívajte len jeden podstavec.**
- Pred prvým použitím: Dôkladne sa oboznámte so sklápacím mechanizmom podstavcov.



VÝSTRAHA! Nebezpečenstvo poranenia!

Vždy dbajte na to, aby bol poistný kolík a zaisťovací čap správne usadený. Inak by stredná rúra mohla nekontrolovaným spôsobom spadnúť nadol cez stredný stĺpik.



VÝSTRAHA! Vozidlo vždy spúšťajte na podstavce pomaly a opatrne.

- Pred začatím práce na vozidle sa uistite, že sú trojnožky a vozidlo stabilné.
- Pre vozidlo používajte 2 trojnožky, nikdy nepoužívajte viac ako 2.
- Na vozidlo, ktoré je už na trojnožkách, nikdy nepoužívajte zdvihák.
- Trojnožky nikdy nepoužívajte pre 3-kolesové vozidlá alebo prívesy.

⚠ NEBEZPEČENSTVO! Stojany nikdy nezaťažujte nad uvedenú nosnosť na jeden pár stojanov (2000 kg na jeden stojan). Príliš veľké zaťaženie môže viesť k poškodeniam stojanov alebo k ich úplnému zlyhaniu. Zaťaženie umiestnite vždy do stredu stojana. Ak vozidlo nezdvihnete priamo, použite vždy 2 stojany a výlučne na rovnej, pevnej ploche. Použitie stojanov na slabom podklade môže viesť k nerovnomernému rozloženiu zaťaženia a prípadne aj k úplnej strate nosnosti. Stojany nikdy nepoužívajte na štrkovom podklade. Nedodržanie týchto predpisov môže viesť k poškodeniam stojanov, pádu nákladu a tým aj k vecným škodám, ťažkému ublíženiu na zdraví alebo k smrteľným nehodám.

- Tento výrobok používajte len s komponentmi, ktoré sú popísané v pokynoch a používajte ho len na stanovené použitie.
- Zodvihnutú hmotnosť okamžite podoprite trojnožkami.

● Obsah dodávky

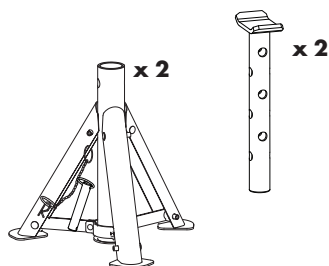

● Pokyny na montáž

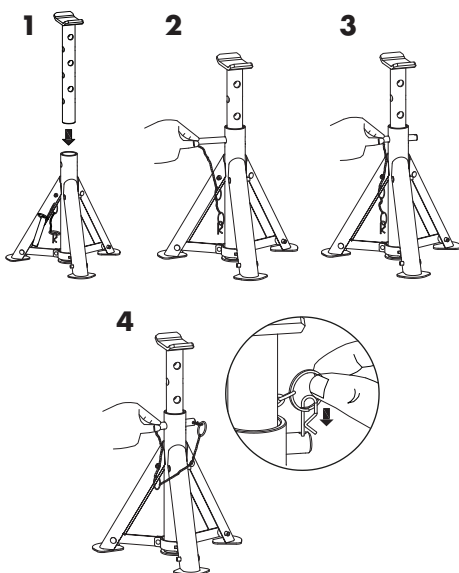

● Používanie trojnožiek

1. Oboznámte sa s funkciami a komponentmi, ako sú sklápacie mechanizmy a nastaviteľné nožičky. Skontrolujte, či sú trojnožky vo vynikajúcom prevádzkovom stave.
2. Strednú tyč nainštalujte cez stredný otvor v požadovanej výške a zabezpečte ju upevňovacou skrutkou.

Poznámka: Počas používania vždy prevedte kolík cez podporné a zasúvacie trubky.

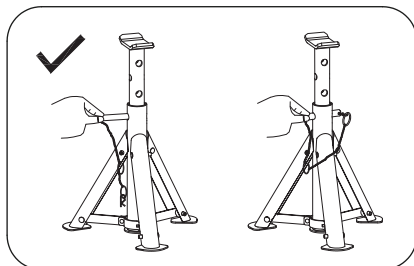

3. **Vozidlo pred zosunutím vždy zabezpečte nasledovným spôsobom:**
 - **Pod kolesá vsuňte klíny**
 - **Zarad'te rýchlosť (pri automatickej prevodovke zarad'te „P“)**
 - **Zatiahnite ručnú brzdu**
4. Nohy trojnožiek musia byť úplne vysunuté.
5. Skontrolujte, či je upevňovacia skrutka správne usadená (musí vyčnievať na druhej strane stredovej tyče) Upevňovaciu skrutku zabezpečte pred vyklížením pomocou poistného kolíka.
6. Skontrolujte, či sú podperné polohy dodané výrobcom vo vynikajúcom prevádzkovom stave.
7. Stojany umiestnite pod vozidlo na určené miesta podopretia alebo veľmi blízko k určeným miestam podopretia (pozri návod na obsluhu vozidla).
8. Vozidlo na trojnožky spúšťajte pomaly a opatrne. Trojnožky musia byť zabezpečené a vyrovnané.
9. Po použití trojnožiek: Pri odstraňovaní upevňovacej skrutky držte stredovú tyč tak, aby skrutka nespadla cez stredný otvor.

● Údržba a kontrola

- Pred každým použitím skontrolujte trojnožky a zvary. Nikdy nepoužívajte poškodené trojnožky.
- Pre tento produkt nie sú k dispozícii náhradné diely. V prípade, že je produkt poškodený alebo zlomený, zlikvidujte ho.
- Upevňovacia skrutka a prídružný mechanizmus musia byť vo vynikajúcom prevádzkovom stave.

⚠ VÝSTRAHA! Nebezpečenstvo poranenia! Trojnožky ani ich časti nikdy nepoužívajte žiadnym iným spôsobom okrem toho, ktorý je popísaný výrobcom. Výrobca nepreberá žiadnu zodpovednosť za nesprávne použitie trojnožiek!

● Čistenie a starostlivosť

Na čistenie používajte len mierne navlhčenú látku, ktorá nepúšťa vlákna.

● Likvidácia

Obal pozostáva z ekologických materiálov, ktoré môžete odovzdať na miestnych recyklačných zberných miestach.

○ možnostiach likvidácie opotrebovaného výrobku sa môžete informovať na Vašej obecnej alebo mestskej správe.

● Záruka

Tento výrobok bol dôkladne vyrobený podľa prísnych akostných smerníc a pred dodaním svedomito testovaný. V prípade nedostatkov tohto výrobku Vám prináležia zákonné práva voči predajcovi produktu. Tieto zákonné práva nie sú našou nižšie uvedenou zárukou obmedzené.

Na tento produkt poskytujeme 3-ročnú záruku od dátumu nákupu. Záručná doba začína plynúť dátumom kúpy. Starostlivo si prosím uschovajte originálny pokladničný lístok. Tento doklad je potrebný ako dôkaz o kúpe.

Ak sa v rámci 3 rokov od dátumu nákupu tohto výrobku vyskytne chyba materiálu alebo výrobná chyba, výrobok Vám bezplatne opravíme alebo vymeníme – podľa nášho výberu. Táto záruka zaniká, ak bol produkt poškodený, neodborne používaný alebo neodborne udržiavaný.

Poskytnutie záruky sa vzťahuje na chyby materiálu a výrobné chyby. Táto záruka sa nevzťahuje na časti produktu, ktoré sú vystavené normálnemu opotrebovaniu, a preto ich je možné považovať za opotrebovateľné diely (napr. batérie) alebo na poškodenia na rozbitných dieloch, napr. na spínači, akumulátorových batériách alebo častiach, ktoré sú zhotovené zo skla.

Postup v prípade poškodenia v záruke

Pre zaručenie rýchleho spracovania Vašej požiadavky dodržte prosím nasledujúce pokyny:

Pre všetky otázky majte pripravený pokladničný doklad a číslo výrobku (napr. IAN 374000_2104) ako dôkaz o kúpe.

Číslo výrobku nájdete na typovom štítku, gravúre, na prednej strane Vášho návodu (dole vľavo) alebo ako nálepku na zadnej alebo spodnej strane.

Ak sa vyskytnú funkčné poruchy alebo iné nedostatky, najskôr telefonicky alebo e-mailom kontaktujte následne uvedené servisné oddelenie.

Produkt označený ako defektný potom môžete s priloženým dokladom o kúpe (pokladničný lístok) a uvedením, v čom spočíva nedostatok a kedy sa vyskytol, bezplatne odoslať na Vám oznámenú adresu servisného pracoviska.

Servis

 **Servis Slovensko**
Tel.: 0800 008158
E-pošta: owim@lidl.sk

UNTERSTELLBOCK-SET

● Einleitung

Wir beglückwünschen Sie zum Kauf Ihres neuen Produkts. Sie haben sich damit für ein hochwertiges Produkt entschieden. Machen Sie sich vor der ersten Inbetriebnahme mit dem Produkt vertraut. Lesen Sie hierzu aufmerksam die nachfolgende Bedienungsanleitung und die Sicherheitshinweise. Benutzen Sie das Produkt nur wie beschrieben und für die angegebenen Einsatzbereiche. Bewahren Sie diese Anleitung an einem sicheren Ort auf. Händigen Sie alle Unterlagen bei Weitergabe des Produktes an Dritte mit aus.

● Anweisungen

Lesen Sie die Bedienungsanleitung sorgfältig durch und befolgen Sie die Sicherheitshinweise. Um Sach- und Personenschäden zu vermeiden, verwenden Sie das Produkt mit Sorgfalt und ausschließlich zu dem hier beschriebenen Zweck. Beschädigungen durch nicht sachgemäße Handhabung und Nichtbeachtung der Bedienungsanleitung sind von der Garantie ausgeschlossen.

WICHTIG! BEWAHREN SIE DIESE ANLEITUNG FÜR EIN SPÄTERES NACHSCHLAGEN AUF.

● Bestimmungsgemäße Verwendung

Nur für den privaten Gebrauch – zum Aufbocken des Fahrzeugs beim Reifenwechsel.

● Technische Daten

Modell-Nummer:	HG03066
Maximale Tragkraft:	2000 kg (pro Unterstellbock)
Stützhöhe I:	24 cm
Stützhöhe II:	26,7 cm
Stützhöhe III:	29,5 cm
Stützhöhe IV:	32,2 cm
Stützhöhe V:	35 cm
Stützhöhe VI:	37,7 cm



Sicherheitshinweise

- Überprüfen Sie vor jeder Verwendung die Unterstellböcke auf ihren einwandfreien Zustand. Verwenden Sie niemals beschädigte Unterstellböcke!
- **Verwenden Sie die Unterstellböcke ausschließlich auf ebenem, festem Untergrund.**
- **Verwenden Sie stets beide Unterstellböcke, wenn Sie ein Auto aufbocken. Verwenden Sie beim Reifenwechsel niemals nur einen einzelnen Unterstellbock.**
- Vor dem ersten Gebrauch: Machen Sie sich mit dem Klappmechanismus der Unterstellböcke vertraut.



WARNUNG! Verletzungsrisiko!

Achten Sie stets darauf, dass Haltebolzen und Sicherheitsstift richtig sitzen. Ansonsten könnte das Mittelrohr unkontrolliert durch die Mittelsäule nach unten fallen.



WARNUNG! Lassen Sie das Fahrzeug stets langsam und vorsichtig auf die Unterstellböcke herab.

- Vergewissern Sie sich vor jedem Arbeitsbeginn, dass die Unterstellböcke und das Fahrzeug einen sicheren Stand haben.
- Verwenden Sie stets 2 Unterstellböcke – niemals mehr als 2.
- Wenn ein Fahrzeugende bereits aufgebockt ist: Niemals das andere Fahrzeugende anheben.
- Verwenden Sie die Unterstellböcke niemals bei 3-rädrigen Fahrzeugen oder Anhängern.

⚠ GEFAHR! Belasten Sie die Unterstellböcke niemals über die je Paar angegebene Tragkraft hinaus (2000 kg pro Unterstellbock). Eine zu hohe Belastung kann zu Beschädigungen an den Unterstellböcken oder zu vollständigem Versagen führen. Positionieren Sie die Last stets in der Mitte der Aufnahme. Falls Sie das Fahrzeug nicht gerade anheben, verwenden Sie stets 2 Unterstellböcke und ausschließlich auf ebenem, festen Untergrund. Die Verwendung der Unterstellböcke auf nicht tragfestem Untergrund kann zu einer ungleichen Lastverteilung und eventuell zu einem völligen Verlust der Tragkraft führen. Verwenden Sie die Unterstellböcke niemals auf Schotterdecken. Die Nichtbeachtung dieser Vorschriften kann zu Beschädigungen der Unterstellböcke, Verlust der Ladung und dadurch zu Sachbeschädigungen, schweren Personenschäden oder zu tödlichen Unfällen führen.

- Verwenden Sie das Produkt ausschließlich mit den in dieser Anleitung beschriebenen Bauteilen und für die hier beschriebene bestimmungsgemäße Verwendung.
- Stützen Sie angehobene Lasten sofort mit den Unterstellböcken ab.

● Lieferumfang

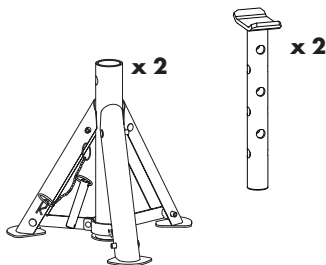

● Aufbauanleitung

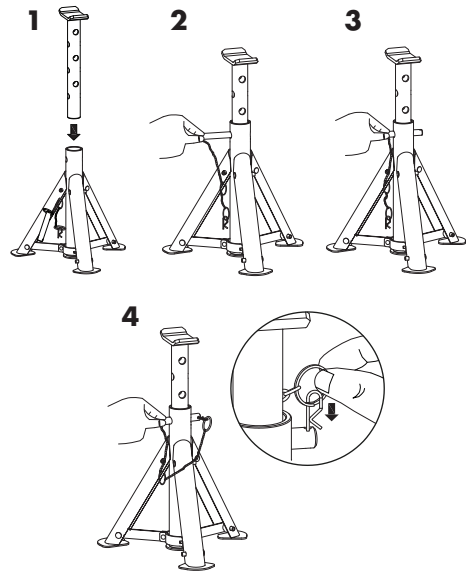

● Unterstellböcke verwenden

1. Machen Sie sich mit der Funktion und den Bestandteilen wie dem Klappmechanismus und den verstellbaren Beinen vertraut. Kontrollieren Sie die Unterstellböcke auf ihren einwandfreien Zustand.
2. Stellen Sie die Mittelsäule im Mittelrohr auf die gewünschte Höhe ein und arretieren Sie diese mit dem Haltebolzen.

Hinweis: Während der Verwendung muss der Haltebolzen stets durch die Mittelsäule und durch das Mittelrohr geführt werden.

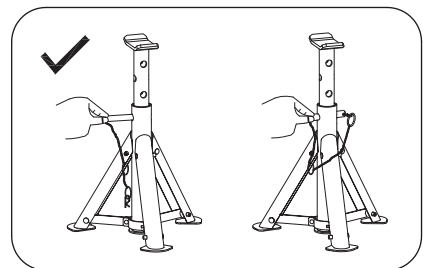

3. **Sichern Sie das Fahrzeug gegen Wegrollen ab, indem Sie:**
 - **Radkeile unterschieben.**
 - **Gang einlegen (Automatik "P").**
 - **Handbremse anziehen.**
4. Die Beine der Unterstellböcke müssen vollkommen ausgeklappt sein.
5. Überprüfen Sie den ordnungsgemäßen Sitz des Haltebolzens (er muss auf der gegenüberliegenden Seite des Mittelrohrs wieder heraustreten)! Sichern Sie den Haltebolzen gegen ein Herausrutschen mit dem Sicherungstift.
6. Überprüfen Sie die vom Fahrzeughersteller vorgesehenen Auflagepunkte auf einwandfreien Zustand.
7. Positionieren Sie die Unterstellböcke unter dem Fahrzeug an den vorgesehenen Auflagepunkten oder sehr nahe an den vorgesehenen Auflagepunkten (siehe Betriebsanleitung des Fahrzeugs).
8. Lassen Sie das Fahrzeug langsam und vorsichtig auf die Unterstellböcke herab. Die Unterstellböcke müssen sicher und gerade stehen.
9. Nach dem Einsatz der Unterstellböcke: Halten Sie die Mittelsäule fest, wenn Sie den Haltebolzen hinausziehen, damit diese nicht durch das Mittelrohr nach unten fällt.

● **Wartung und Kontrolle**

- Überprüfen Sie vor jeder Verwendung die Unterstellböcke und die Schweißnähte auf einwandfreien Zustand. Verwenden Sie niemals beschädigte Unterstellböcke!
- Für dieses Produkt sind keine Ersatzteile verfügbar. Sollte das Produkt beschädigt oder zerbrochen sein, muss das Produkt entsorgt werden.
- Die Haltebolzen und der Klappmechanismus müssen einwandfrei funktionieren.

⚠️ WARNUNG! Unfallgefahr! Verwenden Sie die Unterstellböcke und deren Teile zu keinem anderen Zweck als dem hier vom Hersteller beschriebenen. Der Hersteller übernimmt keine Haftung bei nicht vorschriftsmäßiger Verwendung der Unterstellböcke!

● **Reinigung und Pflege**

Verwenden Sie zur Reinigung und Pflege nur ein leicht angefeuchtetes, fusselfreies Tuch.

● **Entsorgung**

Die Verpackung besteht aus umweltfreundlichen Materialien, die Sie über die örtlichen Recyclingstellen entsorgen können.

Möglichkeiten zur Entsorgung des ausgedienten Produkts erfahren Sie bei Ihrer Gemeinde- oder Stadtverwaltung.

● Garantie

Das Produkt wurde nach strengen Qualitätsrichtlinien sorgfältig produziert und vor Anlieferung gewissenhaft geprüft. Im Falle von Mängeln dieses Produkts stehen Ihnen gegen den Verkäufer des Produkts gesetzliche Rechte zu. Diese gesetzlichen Rechte werden durch unsere im Folgenden dargestellte Garantie nicht eingeschränkt.

Sie erhalten auf dieses Produkt 3 Jahre Garantie ab Kaufdatum. Die Garantiefrist beginnt mit dem Kaufdatum. Bitte bewahren Sie den Original-Kassenbon gut auf. Diese Unterlage wird als Nachweis für den Kauf benötigt.

Tritt innerhalb von 3 Jahren ab dem Kaufdatum dieses Produkts ein Material- oder Fabrikationsfehler auf, wird das Produkt von uns – nach unserer Wahl – für Sie kostenlos repariert oder ersetzt. Diese Garantie verfällt, wenn das Produkt beschädigt, nicht sachgemäß benutzt oder gewartet wurde.

Die Garantieleistung gilt für Material- oder Fabrikationsfehler. Diese Garantie erstreckt sich nicht auf Produktteile, die normaler Abnutzung ausgesetzt sind (z. B. Batterien) und daher als Verschleißteile angesehen werden können oder Beschädigungen an zerbrechlichen Teilen, z. B. Schalter, Akkus oder die aus Glas gefertigt sind.

Abwicklung im Garantiefall

Um eine schnelle Bearbeitung Ihres Anliegens zu gewährleisten, folgen Sie bitte den folgenden Hinweisen:

Bitte halten Sie für alle Anfragen den Kassenbon und die Artikelnummer (z. B. IAN 374000_2104) als Nachweis für den Kauf bereit.

Die Artikelnummer entnehmen Sie bitte dem Typenschild, einer Gravur, auf dem Titelblatt Ihrer Bedienungsanleitung (unten links) oder als Aufkleber auf der Rück- oder Unterseite des Produkts.

Sollten Funktionsfehler oder sonstige Mängel auftreten, kontaktieren Sie zunächst die nachfolgend benannte Serviceabteilung telefonisch oder per E-Mail.

Ein als defekt erfasstes Produkt können Sie dann unter Beifügung des Kaufbelegs (Kassenbon) und der Angabe, worin der Mangel besteht und wann er aufgetreten ist, für Sie portofrei an die Ihnen mitgeteilte Service-Anschrift übersenden.

Service

DE **Service Deutschland**

Tel.: 0800 5435 111

E-Mail: owim@lidl.de

AT **Service Österreich**

Tel.: 0800 292726

E-Mail: owim@lidl.at

CH **Service Schweiz**

Tel.: 0800562153

E-Mail: owim@lidl.ch

OWIM GmbH & Co. KG

Stiftsbergstraße 1
74167 Neckarsulm
GERMANY

Model No.: HG03066

Version: 12/2021

IAN 374000_2104

