

SILVER CREST®



LUFTENTFEUCHTER SLE 200 B3

DE AT CH

LUFTENTFEUCHTER

Bedienungsanleitung

IT CH

DEUMIDIFICATORE

Istruzioni per l'uso

FR CH

DÉSHUMIDIFICATEUR D'AIR

Mode d'emploi

IAN 452842_2310

CH

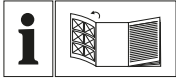

DE AT CH

Klappen Sie vor dem Lesen die Seite mit den Abbildungen aus und machen Sie sich anschließend mit allen Funktionen des Gerätes vertraut.

FR CH

Avant de lire le mode d'emploi, ouvrez la page contenant les illustrations et familiarisez-vous ensuite avec toutes les fonctions de l'appareil.

IT CH

Prima di leggere aprire la pagina con le immagini e prendere confidenza con le diverse funzioni dell'apparecchio.

DE/AT/CH	Bedienungsanleitung	Seite	1
FR/CH	Mode d'emploi	Page	25
IT/CH	Istruzioni per l'uso	Pagina	49

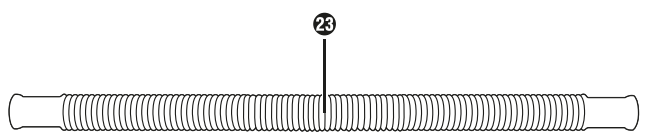
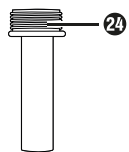
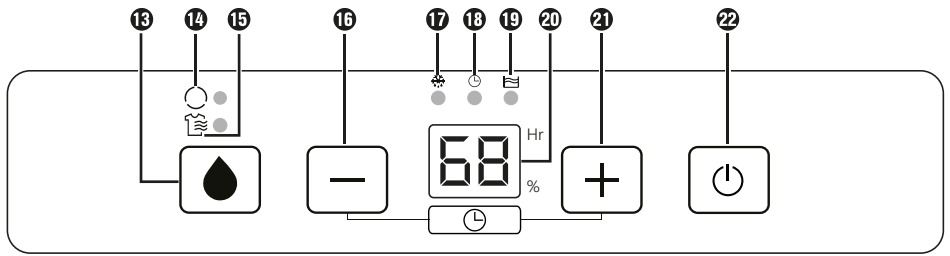
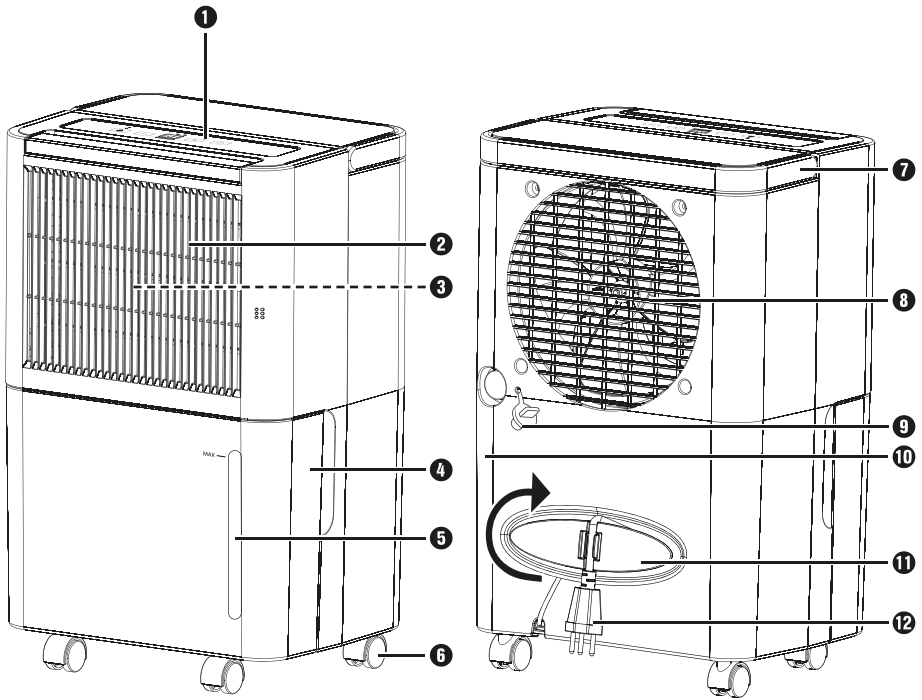

Inhaltsverzeichnis

Einführung	2
Bestimmungsgemäße Verwendung	2
Verwendete Warnhinweise und Symbole	2
Sicherheitshinweise	3
Grundlegende Sicherheitshinweise	5
Lieferumfang und Transportinspektion	8
Gerätebeschreibung	9
Inbetriebnahme	10
Vor dem Erstgebrauch	10
Elektrischer Anschluss	10
Hinweise zum Betrieb	10
Automatische Enteisung	10
Schutz vor Überhitzung	11
Montage	11
Transport	11
Bedienung und Betrieb	12
Gerät ein-/ausschalten	12
Betriebszustandsanzeigen	13
Programm wählen	13
Timer-Funktion	14
Wassertank leeren	15
Schlauchentwässerung	16
Reinigung	17
Gerät reinigen	17
Filter reinigen	18
Lagerung	18
Fehlerbehebung	19
Entsorgung	20
Gerät entsorgen	20
Kältemittel entsorgen	20
Verpackung entsorgen	21
Anhang	21
Technische Daten	21
Garantie der Kompernaß Handels GmbH	22
Service	23
Importeur	23

Einführung

Herzlichen Glückwunsch zum Kauf Ihres neuen Gerätes. Sie haben sich damit für ein hochwertiges Produkt entschieden.

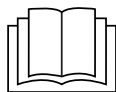

Die Bedienungsanleitung ist Bestandteil dieses Produkts. Sie enthält wichtige Hinweise für Sicherheit, Gebrauch und Entsorgung. Machen Sie sich vor der Benutzung des Produkts mit allen Bedien- und Sicherheitshinweisen vertraut. Benutzen Sie das Produkt nur wie beschrieben und für die angegebenen Einsatzbereiche. Bewahren Sie diese Bedienungsanleitung gut auf. Händigen Sie alle Unterlagen bei Weitergabe des Produkts an Dritte mit aus.





Bestimmungsgemäße Verwendung

Das Gerät ist ausschließlich zum Entfeuchten von Wohn-, Keller- oder Lagerräumen mit einer Temperatur von 5 °C bis 32 °C vorgesehen. Das Gerät darf nur in Innenräumen benutzt werden. Das Gerät ist nur für den privaten Gebrauch und nicht für den gewerblichen Einsatz bestimmt. Eine andere Verwendung als zuvor beschrieben ist nicht zulässig und kann zu Verletzungen und/oder Beschädigungen des Gerätes führen. Für Schäden, deren Ursache in bestimmungswidrigen Anwendungen liegen, übernimmt der Hersteller keine Haftung. Das Risiko trägt allein der Benutzer.

Verwendete Warnhinweise und Symbole

In der vorliegenden Bedienungsanleitung, auf der Verpackung und dem Gerät werden folgende Warnhinweise und Symbole verwendet (falls zutreffend):

	GEFAHR! Ein Warnhinweis mit diesem Symbol und dem Signalwort „GEFAHR“ kennzeichnet eine unmittelbar bevorstehende Gefährdungssituation, die, wenn sie nicht vermieden wird, den Tod oder eine schwere Verletzung zur Folge hat.
	WARNUNG! Ein Warnhinweis mit diesem Symbol und dem Signalwort „WARNUNG“ kennzeichnet eine mögliche Gefährdungssituation, die, wenn sie nicht vermieden wird, den Tod oder eine schwere Verletzung zur Folge haben könnte.
	VORSICHT! Ein Warnhinweis mit diesem Symbol und dem Signalwort „VORSICHT“ kennzeichnet eine mögliche Gefährdungssituation, die, wenn sie nicht vermieden wird, eine geringfügige oder mäßige Verletzung zur Folge haben könnte.
	ACHTUNG! Ein Warnhinweis mit diesem Symbol und dem Signalwort „ACHTUNG“ kennzeichnet eine mögliche Situation, die, wenn sie nicht vermieden wird, einen Sachschaden zur Folge haben könnte.
	Hinweis: Ein Hinweis kennzeichnet zusätzliche Informationen, die den Umgang mit dem Gerät erleichtern.

	Wechselstrom/-spannung
	Achtung, Brandgefahr!
	Bedienungsanleitung beachten
	Gebrauchsanweisung; Bedienungsanleitung
	Serviceanzeige; Nachschlagen in der Bedienungsanleitung

Sicherheitshinweise

⚠ GEFAHR! Lebensgefahr durch elektrischen Strom!
**Beim Kontakt mit unter Spannung stehenden Leitungen
oder Bauteilen besteht Lebensgefahr!**

Beachten Sie die folgenden Sicherheitshinweise, um eine Gefährdung durch elektrischen Strom zu vermeiden:

- Benutzen Sie das Gerät nicht, wenn das Anschlusskabel oder der Anschlussstecker beschädigt ist.
- Werden spannungsführende Anschlüsse berührt oder der elektrische und mechanische Aufbau verändert, besteht Stromschlaggefahr.
- Stellen Sie das Gerät nicht in Wasser, auch nicht in Wasserlachen oder Pfützen.
- Das Gerät darf niemals in der Nähe einer Badewanne, einer Dusche, eines gefüllten Waschbeckens o. Ä. betrieben werden.
- Das Gerät, die Anschlussleitung und der Netzstecker dürfen nicht in Wasser oder andere Flüssigkeiten getaucht werden.

- Schützen Sie das Gerät vor Tropf- und Spritzwasser.
- Sollte Flüssigkeit in das Gerät (außer in den Wasserbehälter) gelangen, sofort den Netzstecker ziehen. Vor einer erneuten Inbetriebnahme das Gerät prüfen lassen.
- Bedienen Sie das Gerät nicht mit feuchten Händen.
- Sollte das Gerät ins Wasser gefallen sein, sofort den Netzstecker ziehen. Erst danach das Gerät herausnehmen.

⚠ Gefahr von Explosion! ⚠ Brandgefahr!

- Benutzen Sie das Gerät nicht in explosionsgefährdeter Umgebung, in der sich brennbare Flüssigkeiten, Gase oder Stäube befinden. Elektrogeräte erzeugen Funken, die den Staub oder die Dämpfe entzünden können.
- Das Gerät enthält extrem entzündbares Gas unter Druck; kann bei Erwärmung explodieren.
- Von Hitze, heißen Oberflächen, Funken, offenen Flammen sowie anderen Zündquellen fernhalten. Nicht rauchen.
- Keine Gegenstände, außer den vom Hersteller erlaubten, zur Beschleunigung des Abtauprozesses verwenden.
- Das Gerät darf nur in Räumen ohne dauernde Zündquellen (z. B. offene Flammen, ein eingeschaltetes Gasgerät oder einen Elektroheizer) aufbewahrt werden.
- Nicht anbohren oder anbrennen.
- Denken Sie daran, dass Kältemittel geruchlos sind.

⚠ Gefahr von Krankheiten!

- Das gesammelte Wasser ist nicht zum Trinken oder Wässern geeignet. Es besteht Gesundheitsgefahr.

i ACHTUNG! Sachschaden!

- Benutzen Sie das Gerät nicht in Schwimmbädern, Wasch- oder ähnlichen Räumen.
- Das Gerät ist nicht für die Trocknung von Dämmung geeignet. Falls nach einem Rohrbruch Isolierung oder Dämmmaterial feucht geworden sind, fragen Sie auf jeden Fall einen Fachmann.
- Setzen Sie das Gerät niemals Temperaturen von 0 °C oder weniger aus. Restwasser in den Leitungen könnte gefrieren und das System beschädigen.
- Verwenden Sie das Gerät nicht in staubiger oder chlorhaltiger Umgebung.

Grundlegende Sicherheitshinweise

Beachten Sie für einen sicheren Umgang mit dem Gerät die folgenden Sicherheitshinweise:

- Kontrollieren Sie das Gerät vor der Verwendung auf äußere, sichtbare Schäden. Nehmen Sie ein beschädigtes oder heruntergefallenes Gerät nicht in Betrieb.
- Wenn die Netzanschlussleitung dieses Gerätes beschädigt wird, muss sie durch den Hersteller oder seinen Kundendienst oder eine ähnlich qualifizierte Person ersetzt werden, um Gefährdungen zu vermeiden.
- Betreiben Sie das Gerät nicht im Freien.
- Halten Sie während des Betriebes die Fenster und Türen geschlossen, damit das Gerät effektiv arbeiten kann.
- Betreiben Sie das Gerät nicht in der Nähe von leicht entflammaren Gasen oder Stoffen, in der Nähe von offenen Feuern oder an Stellen, wo Öl oder Wasser spritzen können.

- Dieses Gerät kann von Kindern ab 8 Jahren und darüber sowie von Personen mit verringerten physischen, sensorischen oder mentalen Fähigkeiten oder Mangel an Erfahrung und Wissen benutzt werden, wenn sie beaufsichtigt oder bezüglich des sicheren Gebrauchs des Gerätes unterwiesen wurden und die daraus resultierenden Gefahren verstehen.
- Kinder dürfen nicht mit dem Gerät spielen. Reinigung und Benutzer-Wartung dürfen nicht von Kindern ohne Beaufsichtigung durchgeführt werden.
- Lassen Sie Reparaturen am Gerät nur von autorisierten Fachbetrieben oder dem Kundenservice durchführen. Durch unsachgemäße Reparaturen können erhebliche Gefahren für den Benutzer entstehen. Zudem erlischt der Garantieanspruch.
- Dieses Gerät darf nicht dem Regen ausgesetzt werden. Schützen Sie das Gerät vor Feuchtigkeit und dem Eindringen von Flüssigkeiten und Gegenständen in das Gehäuse. Tauchen Sie das Gerät niemals unter Wasser und stellen Sie keine mit Flüssigkeit gefüllten Gegenstände (z. B. Vasen) auf das Gerät. Das Gerät kann irreparabel beschädigt werden.
- Schwere Gegenstände dürfen nicht auf das Gerät gestellt werden.
- Das Gerät darf nicht (z. B. mit Zeitungen, Kissen oder Decken) bedeckt werden.
- Es dürfen keine Gegenstände in die Lüftungsschlitze eingefügt werden.
- Vermeiden Sie direkte Sonneneinstrahlung.
- Offene Feuerquellen wie z. B. brennende Kerzen dürfen nicht auf oder direkt neben das Gerät gestellt werden.

- Ziehen Sie bei auftretenden Störungen und bei Gewitter den Netzstecker aus der Netzsteckdose.
- Achten Sie darauf, dass die Luftein- und die Luftaustrittsöffnung während des Betriebs immer frei von Verschmutzungen sind. Decken Sie das Gerät niemals ab!
- Stellen Sie das Gerät auf eine feste, ebene Fläche, damit ein Umkippen ausgeschlossen ist.
- Bauen Sie das Gerät nicht ein. Achten Sie bei der Aufstellung des Gerätes darauf, dass der Abstand der seitlichen Flächen des Gerätes mindestens 20 cm zu Wänden oder anderen Gegenständen beträgt. Bei Vorderseite, Rückseite und Oberseite des Gerätes sollte der Abstand mindestens 30 cm betragen, um eine gute Luftzirkulation zu gewährleisten. Achten Sie darauf, die Lufteinlass- und die Luftaustrittsöffnung nicht zu versperren.
- Das Gerät darf nur in Räumen mit einer Temperatur von 5 °C bis 32 °C betrieben werden.
- Verwenden Sie das Gerät nur in Räumen bis max. 16 m².
- Das Gerät muss in einem Raum mit einer Grundfläche größer als 4 m² aufgestellt, betrieben und gelagert werden.
- Wenn das Gerät in unbelüfteten Bereichen betrieben wird, müssen diese so gestaltet sein, dass sich im Falle einer Kältemittelleckage das Kältemittel nicht an irgendeiner Stelle ansammeln kann. Es kann sonst ein zündfähiges Gemisch entstehen.
- Das Gerät darf nur in Räumen ohne dauernde Zündquellen (z. B. offene Flammen, ein eingeschaltetes Gasgerät oder einen Elektroheizer) aufbewahrt werden.
- Das Gerät ist so aufzubewahren, dass es nicht beschädigt wird.

- Reinigen Sie den Luftfilter, bevor er stark verschmutzt ist.
- Achten Sie bei der Schlauchentwässerung darauf, dass der Schlauch nicht blockiert wird und das offene Ende des Schlauches tiefer als die Austrittsöffnung liegt. Das Schlauchende muss über einem Abfluss liegen.
- Betreiben Sie das Gerät nur mit eingesetztem Wassertank oder installiertem Schlauch.
- Schließen Sie den Schutzkontaktstecker nur an eine ordnungsgemäß installierte, leicht zugängliche Steckdose mit Schutzkontakten an, deren Spannung der Angabe auf dem Typenschild entspricht. Die Steckdose muss auch nach dem Anschließen weiterhin leicht zugänglich sein.
- Ziehen Sie vor jeder Reinigung den Netzstecker aus der Netzsteckdose.
- Transportieren, betreiben und lagern Sie das Gerät immer aufrecht! Der Wassertank muss vor dem Transport entleert werden.
- Ziehen Sie das Gerät nie am Netzkabel, wenn Sie es auf den Rollen transportieren.

Lieferumfang und Transportinspektion

Das Gerät wird standardmäßig mit folgenden Komponenten geliefert:







- Luftentfeuchter
- Schlauch
- EU-Gartenschlauchadapter
- 4 x Transportrollen
- Diese Bedienungsanleitung

i Hinweis

- ▶ Prüfen Sie die Lieferung auf Vollständigkeit und auf sichtbare Schäden.
- ▶ Bei einer unvollständigen Lieferung oder Schäden infolge mangelhafter Verpackung oder durch Transport wenden Sie sich an die Servicehotline (siehe Kapitel **Service**).
- ◆ Entfernen Sie sämtliches Verpackungsmaterial und alle Transportsicherungen vom Gerät.
- ◆ Ziehen Sie die Folie vom Bedienfeld ab.

Gerätebeschreibung

(Abbildungen siehe Ausklappseite)

- 1 Bedienfeld
- 2 Lufteinlassgitter
- 3 Luftfilter
- 4 Wassertank
- 5 Füllstandsanzeige
- 6 Transportrollen (4x)
- 7 Tragegriff
- 8 Luftaustrittsöffnung
- 9 Verschlussstopfen
- 10 Wasseraustrittsöffnung
- 11 Kabelaufwicklung
- 12 Netzkabel mit Netzstecker
- 13 Taste  **MODUS**
- 14 LED  **ENTFEUCHTUNG**
- 15 LED  **WÄSCHE TROCKNEN**
- 16 Taste  **MINUS**
- 17 LED  **AUTO ENTEISUNG**
- 18 LED  **TIMER**
- 19 LED  **WASSERTANK VOLL**
- 20 Display (Timer Hr/Luftfeuchtigkeit %)
- 21 Taste **+** **PLUS**
- 22 Taste  **EIN/AUS**
- 23 Schlauch
- 24 EU-Gartenschlauchadapter

Inbetriebnahme

Vor dem Erstgebrauch

- ◆ Stellen Sie das Gerät auf einen ebenen, trockenen und festen Untergrund.
- ◆ Lassen Sie das Gerät in der Einsatzposition ca. 30 Minuten ruhig stehen, damit sich die Kühlflüssigkeit setzen kann.
- ◆ Prüfen Sie, ob der Wassertank **4** korrekt eingesetzt ist.
- ◆ Verbinden Sie den Netzstecker **12** mit einer Netzsteckdose.

Elektrischer Anschluss

! ACHTUNG!

- ▶ Vergleichen Sie vor dem Anschließen des Gerätes die Angaben zur benötigten Eingangsspannung auf dem Typenschild mit der für den Betrieb vorgesehenen Spannungsquelle. Diese Daten müssen übereinstimmen, damit keine Schäden am Gerät auftreten.
- ▶ Das Netzkabel **12** muss immer leicht zugänglich sein, so dass im Notfall das Gerät schnell vom Stromnetz getrennt werden kann.
- ▶ Vergewissern Sie sich, dass das Netzkabel **12** unbeschädigt ist und nicht über heiße Flächen und/oder scharfe Kanten verlegt wird, sonst wird es beschädigt.
- ▶ Achten Sie darauf, dass das Netzkabel **12** nicht straff gespannt oder geknickt wird.

Hinweise zum Betrieb

- Sollten Sie in Wohnräumen dauerhaft eine zu hohe relative Luftfeuchtigkeit haben, sollte die Ursache gefunden und beseitigt werden. (Dauerhaftes - jahrelanges - Entfeuchten ist in der Regel nicht sinnvoll.)
- Die optimale Umgebungstemperatur, um der Luft Feuchtigkeit zu entziehen, beträgt 5 bis 32 °C. Unter 5 °C hat der Einsatz eines Luftentfeuchters keinen Sinn, da nur wenig Feuchtigkeit in der Luft ist.
- Während des Betriebs kann die Raumtemperatur je nach Raumgröße zwischen 1- 4 °C steigen. Dies ist normal.

Automatische Enteisung

Damit das Gerät im Dauerbetrieb nicht vereist, enteist es sich automatisch. Die Enteisung wird automatisch aktiviert und kann nicht manuell abgeschaltet werden. Das Gerät lässt sich während der Enteisung nicht abschalten. Während der Enteisung leuchtet die LED ❄️ **AUTO ENTEISUNG 17**. Je niedriger die Umgebungstemperatur ist, bei der das Gerät betrieben wird, desto früher bzw. öfter wird die automatische Enteisung aktiviert. Ist der Enteisungsvorgang abgeschlossen, fährt das Gerät mit dem Betrieb in der zuvor gewählten Einstellung fort.

Schutz vor Überhitzung

Das Gerät verfügt über einen Überhitzungsschutz. Es schaltet sich bei Gefahr einer Überhitzung automatisch aus und nach Abkühlung selbstständig wieder ein. Das Gerät kann während der Abkühlphase nicht bedient werden.

- ◆ Prüfen Sie, ob äußere Bedingungen den Überhitzungsschutz ausgelöst haben können (z. B. Temperaturen über 32 °C oder eine Blockade der Luftaustrittsöffnung **8**).

Montage

⚠ WARNUNG!

- ▶ Schließen Sie das Gerät während der Montage nicht an eine Netzsteckdose an.
- ◆ Legen Sie das Gerät seitlich flach auf den Boden.
- ◆ Drücken Sie die Rollen **6** in die vier Löcher in der Geräteunterseite, bis sie vollständig einrasten (siehe Abb. 1).



Abb. 1

- ◆ Stellen Sie das Gerät auf die Rollen **6**, nachdem Sie diese montiert haben.





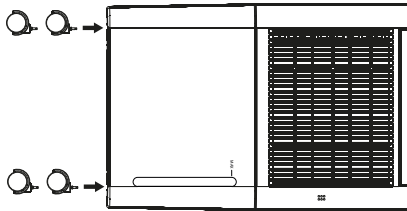

Transport

⚠ ACHTUNG!

- ▶ Ziehen Sie das Gerät nie am Netzkabel **12**, wenn Sie es auf den Rollen **6** transportieren.
- ▶ Verwenden Sie die Rollen **6** nur auf ebenen Flächen. Rollen Sie das Gerät nicht auf Langflorteppichen (z. B. Flokati, Fransen). Diese können die Rollen **6** blockieren.
- ◆ Verwenden Sie die Rollen **6**, um das Gerät ebenerdig zu transportieren.
- ◆ Halten Sie das Gerät immer am Tragegriff **7**, wenn Sie es transportieren.





Bedienung und Betrieb

Gerät ein-/ausschalten

- ◆ Drücken Sie die Taste  **EIN/AUS 22**, um das Gerät einzuschalten. Es ertönt ein Signalton und die LED  **ENTFEUCHTUNG 14** bzw. die LED  **WÄSCHE TROCKNEN 15** leuchtet dauerhaft.
- ◆ Drücken Sie die Taste  **EIN/AUS 22**, um das Gerät auszuschalten. Es ertönt ein Signalton und die LED  **ENTFEUCHTUNG 14** bzw. die LED  **WÄSCHE TROCKNEN 15** erlischt.

Hinweis

- ▶ Das Gerät startet immer mit der zuletzt gewählten Einstellung.
- ▶ Schaltet das Gerät aufgrund eines Stromausfalls ab, wird es automatisch mit der zuletzt gewählten Einstellung neu gestartet, sobald die Stromversorgung wiederhergestellt ist.

- ◆ Wenn ein Timer gesetzt wurde, schaltet sich das Gerät nach Ablauf der Zeit (1–24 Stunden) dauerhaft aus.
- ◆ Wenn im Programm  **ENTFEUCHTUNG** der Wert für die relative Luftfeuchtigkeit eingestellt wurde, schaltet sich das Gerät aus, sobald der Wert erreicht ist. Sobald der Wert überschritten wird, schaltet sich das Gerät wieder ein.
- ◆ Wenn der Wassertank  voll ist oder entfernt wird, stoppt die Entfeuchtung. Der Lüfter läuft für ca. 3 Minuten weiter und schaltet sich anschließend ab. Bei falschem Sitz oder wenn der Wassertank  entfernt wurde, leuchtet die LED  **WASSERTANK VOLL 19**. Im eingeschalteten Zustand ertönt zusätzlich für ca. 20 Sekunden ein akustisches Signal.





Hinweis

- ▶ Der Wassertank  muss vollständig in das Gerät eingeschoben werden, ansonsten kann das Kondenswasser nicht richtig aufgefangen werden.

Betriebszustandsanzeigen

Die verschiedenen Betriebszustände werden auf dem Bedienfeld ❶ über LEDs und auf dem Display ❷ dargestellt:

LED-Anzeigen

LED leuchtet	Bedeutung
 WASSERTANK VOLL ❶	Der Wassertank ❷ ist voll oder nicht eingesetzt.
 TIMER ❸	Es ist eine Ausschaltzeit aktiviert.
 ENTFEUCHTUNG ❹  WÄSCHE TROCKNEN ❺	Zeigt das gewählte Programm an.
 AUTO ENTEISUNG ❻	Die automatische Enteisung ist aktiviert.

Display-Anzeige

Anzeige	Bedeutung
	Während des Betriebs wird dauerhaft der gegenwärtige relative Luftfeuchtheitswert in % angezeigt.

Hinweis

- ▶ Beachten Sie, dass bei den Werten zur relativen Luftfeuchtigkeit eine Toleranz von ca. $\pm 3\%$ zu berücksichtigen ist und dass das Aus- oder Einschalten des Gerätes bzw. der Entfeuchtung etwas verzögert erfolgt.

Programm wählen

Das Gerät verfügt über zwei verschiedene Programme:

 **ENTFEUCHTUNG**

 **WÄSCHE TROCKNEN**

- ◆ Drücken Sie wiederholt die Taste  **MODUS ❶**, um das gewünschte Programm auszuwählen. Die LED  **ENTFEUCHTUNG ❹** bzw. die LED  **WÄSCHE TROCKNEN ❺** leuchtet.

ENTFEUCHTUNG

Dieses Programm bietet Ihnen die Möglichkeit, die gewünschte Luftfeuchtigkeit, die erreicht werden soll, selbst einzustellen.

- ◆ Drücken Sie die Taste **+ PLUS 21** oder Taste **- MINUS 16**, um die gewünschte Luftfeuchtigkeit in 5 %-Schritten zwischen 30 % und 80 % einzustellen. Der eingestellte Wert blinkt für ca. 5 Sekunden im Display **20** und anschließend wird wieder der gegenwärtige relative Luftfeuchtigkeitswert angezeigt.

Zusätzlich haben Sie die Möglichkeit, die Einstellung **☐☐** zu wählen, wenn Sie eine Einstellung unterhalb von 30 % relative Luftfeuchtigkeit vornehmen möchten. Diese Einstellung ermöglicht Ihnen das Erreichen einer sehr geringen Luftfeuchtigkeit, da eine dauerhafte Entfeuchtung stattfindet.

Hinweis

- ▶ Die minimale Luftfeuchtigkeit, die in der Betriebsart **☐☐** erreicht werden kann, ist von vielen Faktoren, wie z. B. der Raumgröße oder der Umgebungstemperatur etc. abhängig. Daher ist es nicht möglich, einen allgemein gültigen Minimalwert zu nennen.

WÄSCHE TROCKNEN

Dieses Programm können Sie nutzen, um z. B. feuchte Wäsche oder Textilien schneller zu trocknen. Drehen Sie das Gerät so, dass der Luftstrom aus der Luftaustrittsöffnung **1** auf die zu trocknenden Kleidungsstücke gerichtet ist. Änderungen hinsichtlich der gewünschten Luftfeuchtigkeit sind in diesem Programm nicht möglich.

Timer-Funktion

Das Gerät ist mit einer Timer-Funktion ausgestattet, die bei beiden Programmen aktiviert werden kann. Es können 24 Ausschaltzeiten von 1 bis 24 Stunden gewählt werden. Nach Ablauf der eingestellten Zeit wird das Gerät dauerhaft ausgeschaltet.

- ◆ Drücken Sie während des Betriebs gleichzeitig die Taste **+ PLUS 21** und die Taste **- MINUS 16**. Die LED **☾ TIMER 18** leuchtet und im Display **20** blinkt die Anzeige **☐☐**.
- ◆ Drücken Sie die Taste **+ PLUS 21** oder die Taste **- MINUS 16**, um eine Ausschaltzeit von 1 bis 24 Stunden einzustellen. Die gewählte Ausschaltzeit blinkt für ca. 5 Sekunden im Display **20** und anschließend wird wieder der gegenwärtige relative Luftfeuchtigkeitswert angezeigt.
- ◆ Um den Timer vorzeitig zu beenden, drücken Sie erneut gleichzeitig die Taste **+ PLUS 21** und die Taste **- MINUS 16**. Drücken Sie dann die Taste **+ PLUS 21** oder die Taste **- MINUS 16**, um den Timer auf **☐☐** zu stellen. Nach ca. 5 Sekunden erlischt die LED **☾ TIMER 18** und im Display **20** wird der gegenwärtige relative Luftfeuchtigkeitswert angezeigt.

Wassertank leeren

Der Wassertank 4 hat ein Fassungsvermögen von ca. 2,1 Litern. Der Wasserstand kann an der Füllstandsanzeige 5 überprüft werden. Das Gerät kann nur mit eingesetztem Wassertank 4 betrieben werden. Wenn der Wassertank 4 voll ist, leuchtet die LED  **WASSERTANK VOLL** 19. Zusätzlich ertönt für ca. 20 Sekunden ein akustisches Signal. Die Entfeuchtung stoppt, der Lüfter läuft für ca. 3 Minuten weiter und schaltet sich anschließend ab.

- ◆ Ziehen Sie den Wassertank 4 vorsichtig an den seitlichen Griffmulden aus dem Gerät heraus (siehe Abbildung 2).



Abb. 2

- ◆ Entleeren Sie den Wassertank 4 in ein Spülbecken (siehe Abbildung 3) und setzen Sie den Wassertank 4 wieder in das Gerät ein. Das Gerät setzt den Betrieb mit dem zuvor gewählten Programm fort.

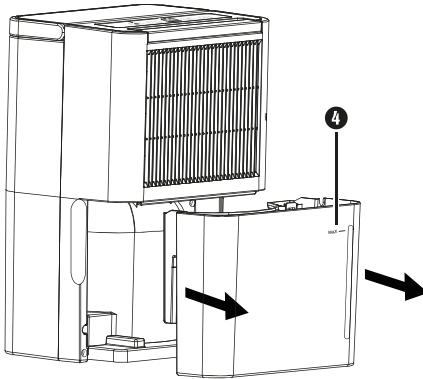

Abb. 3

Schlauchentwässerung

Bei sehr feuchten Räumen ist es oft sinnvoller, dass das Wasser nicht im Wassertank **4** gesammelt wird, sondern direkt über einen Schlauch abgeführt wird. Mit dem mitgelieferten Schlauch **23** oder dem EU-Gartenschlauchadapter **24** ist es möglich, eine Dauerdrainage herzustellen.

! ACHTUNG!

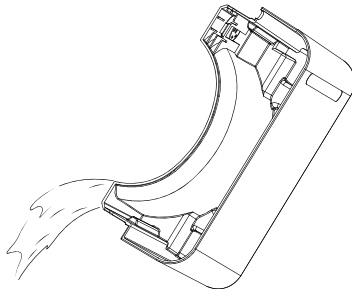
- ▶ Bei der Schlauchentwässerung läuft das Gerät im Dauerbetrieb durch. Achten Sie bei der Schlauchentwässerung darauf, dass der Schlauch nicht geknickt wird und über die gesamte Länge abschüssig verläuft. Anderenfalls kann das Wasser in das Gerät zurückfließen und es beschädigen.
- ▶ Prüfen Sie regelmäßig das gesamte Anschlusssystem auf Dichtigkeit.

- ◆ Entfernen Sie den Verschlussstopfen **9** aus der Wasseraustrittsöffnung **10**.
- ◆ Stecken Sie entweder den mitgelieferten Schlauch **23** oder den EU-Gartenschlauchadapter **24** auf die Wasseraustrittsöffnung **10** (siehe Abbildungen 4 und 5).
- ◆ Schrauben Sie, bei Verwendung des EU-Gartenschlauchadapters **24**, einen Gartenschlauch auf den EU-Gartenschlauchadapter **24** (siehe Abbildung 5).



Abb. 4



Abb. 5

! ACHTUNG!

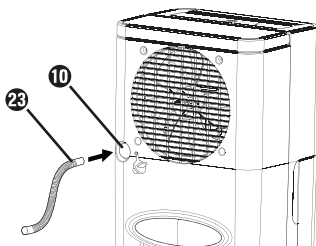
- ▶ Ziehen Sie den EU-Gartenschlauchadapter **24** nur handfest an. Verwenden Sie keine Schraubenschlüssel, dies könnte zu Beschädigung des EU-Gartenschlauchadapters **24** führen.

i Hinweis

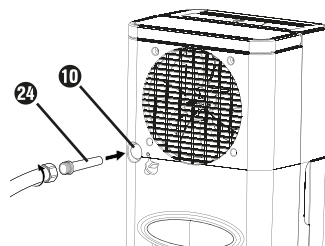
- ▶ Je nach verwendetem Gartenschlauch-System wird ggf. ein weiterer Adapter benötigt. Diesen erhalten Sie im Fachhandel.
- ◆ Stellen Sie das Gerät so auf, dass das Schlauchende über einem Abfluss endet. Dabei muss das offene Schlauchende unter der Wasseraustrittsöffnung **10** des Gerätes liegen (der Schlauch muss also ein Gefälle haben).

Reinigung

Gerät reinigen

- ⚠ **ACHTUNG!**
 - ▶ Schützen Sie das Gerät vor Feuchtigkeit und dem Eindringen von Flüssigkeiten.
 - ▶ Tauchen Sie das Gerät niemals unter Wasser, um eine irreparable Beschädigung des Gerätes zu vermeiden.
 - ▶ Ziehen Sie unbedingt den Netzstecker **12** aus der Netzsteckdose, bevor Sie das Gerät reinigen.
 - ▶ Verwenden Sie keine aggressiven oder scheuernden Reinigungsmittel, da diese die Gehäuseoberfläche angreifen können.
 - ▶ Reinigen Sie den Wassertank **4** nicht in der Spülmaschine. Dieser wird dadurch sonst beschädigt.

- ◆ Wischen Sie das Gehäuse bei Bedarf mit einem leicht angefeuchteten Tuch ab.
- ◆ Entnehmen Sie den Wassertank **4** und gießen Sie das Wasser in ein Spülbecken aus. Trocknen Sie den Wassertank **4** vor dem Einsetzen innen und außen gut ab.
- ◆ Es empfiehlt sich, den Wassertank **4** regelmäßig alle zwei Wochen zu reinigen, um Schimmelpilz und Bakterien zu vermeiden. Füllen Sie dazu den Wassertank **4** mit lauwarmem Wasser und geben Sie ein handelsübliches Spülmittel hinzu. Spülen Sie mehrmals mit lauwarmem Wasser nach. Zusätzlich empfiehlt es sich, nach der Reinigung eine Desinfektion durchzuführen. Benutzen Sie dazu handelsübliches Desinfektionsmittel auf Alkoholbasis oder hochprozentigen Alkohol. Beide Substanzen sind völlig unbedenklich, wenn anschließend mehrmals mit lauwarmem Wasser nachgespült wird.
- ◆ Entfernen Sie Staubablagerungen am Lufteinlassgitter **2** und am Gitter der Luftaustrittsöffnung **8** mit einem Pinsel, einer weichen Bürste oder einem Staubsauger.

Filter reinigen

Die Leistungsfähigkeit des Gerätes hängt auch von der Sauberkeit des Filters ab. Der Luftfilter **3** sollte alle 2 Wochen gereinigt werden.

- ◆ Schalten Sie das Gerät aus und ziehen Sie den Netzstecker **12** aus der Netzsteckdose.
- ◆ Der Luftfilter **3** befindet sich hinter dem Lufteinlassgitter **2**. Fassen Sie mit den Fingern die Griffkante des Luftfilters **3** und ziehen Sie ihn nach oben aus dem Gerät (siehe Abbildung 6).



Abb. 6

- ◆ Saugen Sie den Luftfilter **3** ab oder reinigen Sie ihn mit einer weichen Bürste. Bei starker Verschmutzung waschen Sie den Luftfilter **3** mit lauwarmen Wasser ab.
- ◆ Lassen Sie den Luftfilter **3** vollständig trocknen, bevor Sie ihn wieder in das Gerät einsetzen.

Lagerung

- ◆ Ziehen Sie den Netzstecker **12** aus der Netzsteckdose.
- ◆ Wickeln Sie das Netzkabel **12** im Uhrzeigersinn um die Kabelaufwicklung **11** auf der Rückseite des Gerätes und klemmen Sie den Netzstecker in die dafür vorgesehene Aufnahme.
- ◆ Entleeren Sie den Wassertank **4**, wenn Sie das Gerät längere Zeit nicht verwenden.
- ◆ Lagern Sie das Gerät nur in einer aufrechten Position und in einer trockenen und staubfreien Umgebung ohne direkte Sonneneinstrahlung.

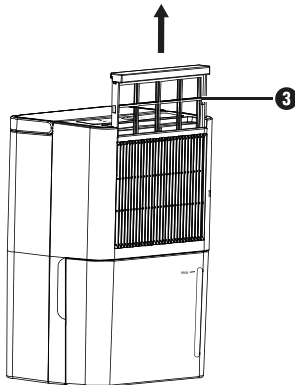
Fehlerbehebung

Die nachfolgende Tabelle hilft bei der Lokalisierung und Behebung kleinerer Störungen. Wenn Sie mit den nachfolgend genannten Schritten das Problem nicht lösen können, wenden Sie sich bitte an den Kundendienst (siehe Kapitel **Service**).

Fehler	Mögliche Ursache	Behebung
Das Gerät lässt sich nicht einschalten.	Der Netzstecker 12 ist nicht eingesteckt.	Stecken Sie den Netzstecker 12 in die Netzsteckdose.
	Die Netzsteckdose liefert keine Spannung.	Überprüfen Sie die Haussicherungen.
	Sicherheitsstopp wegen fehlendem oder falsch eingesetztem Wassertank 4	Setzen Sie den Wassertank 4 korrekt ein.
	Der Wassertank 4 ist voll.	Entleeren Sie den Wassertank 4 und setzen Sie ihn erneut ein.
Das Gerät stoppt gelegentlich (der Lüfter schaltet sich ab).	Die automatische Enteisung ist aktiv.	Dies ist ein normaler Vorgang des Gerätes.
	Die Luftfeuchtigkeit des Raumes hat den gewünschten Wert erreicht.	Dies ist ein normaler Vorgang des Gerätes.
Das Gerät produziert kein oder wenig Kondenswasser.	Die Lufteinlassöffnung (Lufteinlassgitter 2) oder die Luftaustrittsöffnung 8 ist verdreht oder zugedeckt.	Stellen Sie sicher, dass die Lufteinlassöffnung (Lufteinlassgitter 2) und die Luftaustrittsöffnung 8 sauber und frei von Verstopfungen sind.
	Fenster und Türen des Raumes sind geöffnet.	Schließen Sie die Fenster und Türen.
Die Austrittsluft ist warm.	Wärmeaustauschprozess	Dies ist ein normaler Vorgang des Gerätes.
Im Display 20 blinkt der Fehlercode E I	Fehler Temperaturfühler/ Luftfeuchtigkeitssensor	Wenden Sie sich an den Kundendienst (siehe Kapitel Service).

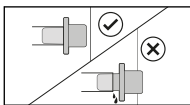

Der Verschlussstopfen **9** ist regelmäßig auf festen Sitz zu überprüfen, da er sich durch betriebsbedingte Vibrationen verschieben kann. Der Verschlussstopfen **9** muss vollständig in der Wasseraustrittsöffnung **10** versenkt sein, da es sonst zu Undichtigkeiten kommen kann.

Entsorgung

Gerät entsorgen



Das nebenstehende Symbol einer durchgestrichenen Mülltonne auf Rädern zeigt an, dass dieses Gerät der Richtlinie 2012/19/EU unterliegt. Diese Richtlinie besagt, dass Sie dieses Gerät am Ende seiner Nutzungszeit nicht mit dem normalen Haushaltsmüll entsorgen dürfen, sondern in speziell eingerichteten Sammelstellen, Wertstoffhöfen oder Entsorgungsbetrieben abgeben müssen.

Diese Entsorgung ist für Sie kostenfrei. Schonen Sie die Umwelt und entsorgen Sie fachgerecht.

Für den deutschen Markt gilt:

Beim Kauf eines Neugerätes haben Sie das Recht, ein entsprechendes Altgerät an Ihren Händler zurückzugeben. Händler von Elektro- und Elektronikgeräten sowie Lebensmittelhändler, die regelmäßig Elektro- und Elektronikgeräte verkaufen, sind verpflichtet, bis zu drei Altgeräte unentgeltlich zurückzunehmen, auch ohne dass ein Neugerät gekauft wird, wenn die Altgeräte in keiner Abmessung größer als 25 cm sind. LIDL bietet Ihnen Rücknahmemöglichkeiten direkt in den Filialen und Märkten an.

Sofern Ihr Altgerät personenbezogene Daten enthält, sind Sie selbst für deren Löschung verantwortlich, bevor Sie es zurückgeben.



Weitere Möglichkeiten zur Entsorgung des ausgedienten Produkts erfahren Sie bei Ihrer Gemeinde- oder Stadtverwaltung.

Kältemittel entsorgen

Dieses Gerät enthält als Kältemittel R290 (Propan). Das System ist hermetisch geschlossen.

Das Kältemittel muss unbeschädigt der fachgerechten Entsorgung zugeführt werden. Setzen Sie sich im Zweifelsfall mit Ihrer Entsorgungseinrichtung in Verbindung.

Verpackung entsorgen



Die Verpackungsmaterialien sind nach umweltverträglichen und entsorgungstechnischen Gesichtspunkten ausgewählt und deshalb recyclebar. Entsorgen Sie nicht mehr benötigte Verpackungsmaterialien gemäß den örtlich geltenden Vorschriften.

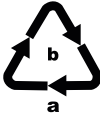

Entsorgen Sie die Verpackung umweltgerecht. Beachten Sie die Kennzeichnung auf den verschiedenen Verpackungsmaterialien und trennen Sie diese gegebenenfalls gesondert. Die Verpackungsmaterialien sind gekennzeichnet mit Abkürzungen (a) und Ziffern (b) mit folgender Bedeutung: 1–7: Kunststoffe, 20–22: Papier und Pappe, 80–98: Verbundstoffe.

Anhang

Technische Daten

Eingangsspannung	220–240 V ~, 50 Hz
Eingangsleistung	245 W (bei 32 °C / 90 % r. Feuchte)
Nennstrom	1,4 A (bei 32 °C / 90 % r. Feuchte)
Luftdurchsatz	100 m ³ /h
Wassertank	ca. 2,1 l
Ansaugdruck	1,2 MPa
Ausblasdruck	2,5 MPa
Entfeuchtungsleistung/24 h*	10 l (bei 30 °C / 80 % r. Feuchte) 5 l (bei 27 °C / 60 % r. Feuchte)
Empfohlene Raumgröße	ca. 16 m ² bzw. ca. 40 m ³ (bei einer Deckenhöhe von 2,5 m)
Kältemittel	R290
Füllmenge	35 g
Betriebstemperatur	5 bis 32 °C
Abmessungen	ca. 40,6 x 27,0 x 20,5 cm
Gewicht	ca. 8,5 kg

*Je niedriger die Raumtemperatur ist und je kälter die Außentemperatur wird, desto weniger Feuchtigkeit wird in der Luft gespeichert und strömt von außen in den zu entfeuchtenden Raum nach. Aus diesem Grund nimmt die Entfeuchtungsleistung mit sinkenden Temperaturen stetig ab und kann zum Stillstand kommen. Es handelt sich hierbei nicht um einen Defekt des Gerätes.

Garantie der Kompernaß Handels GmbH

Sehr geehrte Kundin, sehr geehrter Kunde,

Sie erhalten auf dieses Gerät 3 Jahre Garantie ab Kaufdatum. Im Falle von Mängeln dieses Produkts stehen Ihnen gegen den Verkäufer des Produkts gesetzliche Rechte zu. Diese gesetzlichen Rechte werden durch unsere im Folgenden dargestellte Garantie nicht eingeschränkt.

Garantiebedingungen

Die Garantiefrist beginnt mit dem Kaufdatum. Bitte bewahren Sie den Kassenbonn gut auf. Dieser wird als Nachweis für den Kauf benötigt.

Tritt innerhalb von drei Jahren ab dem Kaufdatum dieses Produkts ein Material- oder Fabrikationsfehler auf, wird das Produkt von uns – nach unserer Wahl – für Sie kostenlos repariert, ersetzt oder der Kaufpreis erstattet. Diese Garantieleistung setzt voraus, dass innerhalb der Dreijahresfrist das defekte Gerät und der Kaufbeleg (Kassenbonn) vorgelegt und schriftlich kurz beschrieben wird, worin der Mangel besteht und wann er aufgetreten ist.

Wenn der Defekt von unserer Garantie gedeckt ist, erhalten Sie das reparierte oder ein neues Produkt zurück. Mit Reparatur oder Austausch des Produkts beginnt kein neuer Garantiezeitraum.

Garantiezeit und gesetzliche Mängelansprüche

Die Garantiezeit wird durch die Gewährleistung nicht verlängert. Dies gilt auch für ersetzte und reparierte Teile. Eventuell schon beim Kauf vorhandene Schäden und Mängel müssen sofort nach dem Auspacken gemeldet werden. Nach Ablauf der Garantiezeit anfallende Reparaturen sind kostenpflichtig.

Garantieumfang

Das Gerät wurde nach strengen Qualitätsrichtlinien sorgfältig produziert und vor Auslieferung gewissenhaft geprüft.

Die Garantieleistung gilt für Material- oder Fabrikationsfehler. Diese Garantie erstreckt sich nicht auf Produktteile, die normaler Abnutzung ausgesetzt sind und daher als Verschleißteile angesehen werden können oder für Beschädigungen an zerbrechlichen Teilen, z. B. Schalter, Akkus oder Teile, die aus Glas gefertigt sind.

Diese Garantie verfällt, wenn das Produkt beschädigt, nicht sachgemäß benutzt oder gewartet wurde. Für eine sachgemäße Benutzung des Produkts sind alle in der Bedienungsanleitung aufgeführten Anweisungen genau einzuhalten. Verwendungszwecke und Handlungen, von denen in der Bedienungsanleitung abgeraten oder vor denen gewarnt wird, sind unbedingt zu vermeiden.

Das Produkt ist nur für den privaten und nicht für den gewerblichen Gebrauch bestimmt. Bei missbräuchlicher und unsachgemäßer Behandlung, Gewaltanwendung und bei Eingriffen, die nicht von unserer autorisierten Serviceniederlassung vorgenommen wurden, erlischt die Garantie.

Abwicklung im Garantiefall

Um eine schnelle Bearbeitung Ihres Anliegens zu gewährleisten, folgen Sie bitte den folgenden Hinweisen:

- Bitte halten Sie für alle Anfragen den Kassenschein und die Artikelnummer (IAN) 452842_2310 als Nachweis für den Kauf bereit.
- Die Artikelnummer entnehmen Sie bitte dem Typenschild am Produkt, einer Gravur am Produkt, dem Titelblatt der Bedienungsanleitung (unten links) oder dem Aufkleber auf der Rück- oder Unterseite des Produktes.
- Sollten Funktionsfehler oder sonstige Mängel auftreten, kontaktieren Sie zunächst die nachfolgend benannte Serviceabteilung **telefonisch** oder per **E-Mail**.
- Ein als defekt erfasstes Produkt können Sie dann unter Beifügung des Kaufbelegs (Kassenschein) und der Angabe, worin der Mangel besteht und wann er aufgetreten ist, für Sie portofrei an die Ihnen mitgeteilte Serviceanschrift übersenden.



Auf www.lidl-service.com können Sie diese und viele weitere Handbücher, Produktvideos und Installationssoftware herunterladen.

Mit diesem QR-Code gelangen Sie direkt auf die Lidl-Service-Seite (www.lidl-service.com) und können durch die Eingabe der Artikelnummer (IAN) 452842_2310 Ihre Bedienungsanleitung öffnen.

Service

DE Service Deutschland

Tel.: 0800 5435 111 (kostenfrei aus dem dt. Festnetz / Mobilfunknetz)

E-Mail: kompernass@lidl.de

AT Service Österreich

Tel.: 0800 447 744

E-Mail: kompernass@lidl.at

CH Service Schweiz

Tel.: 0800 56 44 33

E-Mail: kompernass@lidl.ch

IAN 452842_2310

Importeur

Bitte beachten Sie, dass die folgende Anschrift keine Serviceanschrift ist. Kontaktieren Sie zunächst die benannte Servicestelle.

KOMPERNASS HANDELS GMBH

BURGSTRASSE 21

44867 BOCHUM

DEUTSCHLAND

www.kompernass.com

Table des matières

Introduction	26
Utilisation conforme	26
Avertissements et symboles utilisés	26
Sécurité	27
Consignes de sécurité fondamentales	29
Matériel livré et inspection après le transport	32
Description de l'appareil	33
Mise en service	34
Avant la première utilisation	34
Raccordement électrique	34
Consignes d'utilisation	34
Dégivrage automatique	34
Protection contre la surchauffe	35
Montage	35
Transport	35
Utilisation et fonctionnement	36
Mise en marche/arrêt de l'appareil	36
Voyants de service	37
Sélectionner un programme	37
Fonction de minuterie	38
Vider le réservoir d'eau	39
Vidange par flexible	40
Nettoyage	41
Nettoyer l'appareil	41
Nettoyer le filtre	42
Rangement	42
Dépannage	43
Recyclage	44
Recyclage de l'appareil	44
Recyclage de l'agent réfrigérant	44
Recyclage de l'emballage	44
Annexe	45
Caractéristiques techniques	45
Garantie de Kompernass Handels GmbH	46
Service après-vente	47
Importateur	47

Introduction

Toutes nos félicitations pour l'achat de votre nouvel appareil. Vous venez ainsi d'opter pour un produit de grande qualité.

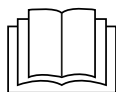

Le mode d'emploi fait partie intégrante de ce produit. Il contient des remarques importantes concernant la sécurité, l'utilisation et le recyclage. Avant d'utiliser le produit, veuillez vous familiariser avec toutes les consignes d'utilisation et de sécurité. N'utilisez le produit que conformément aux descriptions et pour les domaines d'utilisation prévus. Conservez soigneusement le présent mode d'emploi. Si vous cédez le produit à un tiers, remettez-lui également tous les documents.





Utilisation conforme

Cet appareil est exclusivement destiné à déshumidifier les locaux habités, caves ou locaux d'entreposage se trouvant à une température comprise entre +5 et +32 °C. N'utiliser l'appareil qu'à l'intérieur de locaux. L'appareil est uniquement destiné à un usage privé et non à un usage professionnel. Tout autre usage que celui décrit précédemment n'est pas admissible et peut entraîner des blessures et / ou des dommages au niveau de l'appareil. Le fabricant décline toute responsabilité pour les dommages résultant d'utilisations non conformes. L'utilisateur assume seul la responsabilité des risques encourus.

Avertissements et symboles utilisés

Les avertissements et symboles suivants sont utilisés (s'il y a lieu) dans le présent mode d'emploi, sur l'emballage et sur l'appareil :

	DANGER ! Un avertissement accompagné de ce symbole et de la mention "DANGER" désigne une situation dangereuse imminente qui, si elle n'est pas évitée, a pour conséquence d'entraîner la mort ou une blessure grave.
	AVERTISSEMENT ! Un avertissement accompagné de ce symbole et de la mention "AVERTISSEMENT" désigne une situation possiblement dangereuse qui, si elle n'est pas évitée, peut entraîner la mort ou une blessure grave.
	PRUDENCE ! Un avertissement accompagné de ce symbole et de la mention "PRUDENCE" annonce une situation possiblement dangereuse qui, si elle n'est pas évitée, pourrait occasionner une blessure légère ou modérée.
	ATTENTION ! Un avertissement accompagné de ce symbole et de la mention "ATTENTION" annonce une situation susceptible d'occasionner des dégâts matériels si elle n'est pas évitée.
	Remarque: Une remarque comporte des informations supplémentaires facilitant la manipulation de l'appareil.

	Courant/tension alternatif(ive)
	Attention ! Risque d'incendie !
	Observer le mode d'emploi
	Notice d'utilisation, mode d'emploi
	Affichage de service ; consultation du mode d'emploi

Sécurité

⚠ DANGER! Danger présenté par le courant électrique!
Danger de mort en cas de contact avec des lignes ou des pièces sous tension !

Veillez respecter les consignes de sécurité suivantes pour ne pas vous exposer à un risque d'électrocution :

- N'utilisez pas l'appareil lorsque le cordon d'alimentation ou la fiche secteur sont endommagés.
- Risque d'électrocution en cas de contact avec des branchements sous tension ou de modification quelconque du montage électrique ou mécanique de l'appareil.
- N'immergez jamais l'appareil dans de l'eau ni dans des flaques d'eau.
- Ne faites jamais fonctionner cet appareil à proximité d'une baignoire, d'une douche, d'une vasque de lavabo pleine, ou d'objets similaires.
- L'appareil, le cordon d'alimentation et la fiche secteur ne doivent pas être plongés dans l'eau ou dans d'autres liquides.
- Protégez l'appareil contre les gouttes d'eau et éclaboussures.

- Si du liquide pénètre dans l'appareil (sauf dans le réservoir d'eau), débranchez immédiatement la fiche de la prise secteur. Faites contrôler l'appareil avant une nouvelle mise en service.
- N'utilisez jamais l'appareil avec les mains mouillées.
- Si l'appareil est tombé dans l'eau, débranchez immédiatement la fiche de la prise secteur. Ensuite seulement, retirez-le de l'eau.

⚠ Risque d'explosion! ⚠ Risque d'incendie!

- N'utilisez jamais l'appareil en atmosphère explosive, par exemple en présence de liquides, gaz ou poussières inflammables. Les outils électriques produisent des étincelles qui peuvent enflammer les poussières ou les fumées.
- L'appareil contient du gaz sous pression hautement inflammable ; risque d'explosion en cas de réchauffement.
- Tenir éloigné de la chaleur, de surfaces chaudes, d'étincelles, de flammes nues ainsi que d'autres sources d'allumage. Ne pas fumer.
- Ne pas utiliser d'objets autres que ceux autorisés par le fabricant pour accélérer le processus de dégivrage.
- L'appareil ne doit être conservé que dans des pièces sans sources d'allumage durables (par ex. flammes nues, un appareil au gaz allumé ou un radiateur électrique).
- Ne pas percer ni brûler.
- N'oubliez pas que les agents réfrigérants sont inodores.

⚠ Risque de maladies!

- L'eau qui s'est accumulée n'est pas de l'eau potable et ne peut pas servir au jardin. Il existe un risque d'ordre sanitaire.

⚠ **ATTENTION ! Risque de dégâts matériels**

- N'utilisez pas l'appareil dans des piscines, buanderies ou similaires.
- L'appareil ne convient pas pour sécher des matériaux isolants. Si après une rupture de tuyauterie la gaine ou le matériau isolant sont devenus humides, veuillez consulter un spécialiste dans tous les cas.
- N'exposez jamais l'appareil à des températures égales ou inférieures à 0 °C. L'eau résiduelle présente dans les conduites pourrait geler et endommager le système.
- N'utilisez pas l'appareil dans un environnement poussiéreux et contenant du chlore.

Consignes de sécurité fondamentales

Veillez vous conformer aux consignes de sécurité ci-dessous afin de garantir une utilisation en toute sécurité de l'appareil :

- Avant d'utiliser l'appareil, vérifiez que celui-ci ne présente aucun dégât extérieur visible. Ne mettez pas en service un appareil endommagé ou qui a chuté.
- Si le cordon d'alimentation de cet appareil est endommagé, il doit être remplacé par le fabricant, son service après-vente ou une personne de qualification similaire afin d'éviter tout risque.
- N'utilisez pas l'appareil à l'extérieur.
- En cours d'utilisation, maintenez les fenêtres et les portes fermées afin d'assurer le bon fonctionnement de l'appareil.
- N'utilisez pas l'appareil à proximité de gaz ou de substances facilement inflammables, à proximité de flammes nues ou dans des endroits exposés à des projections d'huile ou d'eau.

- Cet appareil peut être utilisé par des enfants à partir de 8 ans et par des personnes ayant des capacités physiques, sensorielles ou mentales réduites ou disposant de peu d'expérience et/ou de connaissances, à condition qu'ils soient surveillés ou qu'ils aient été initiés à l'utilisation sécurisée de l'appareil et qu'ils aient compris les dangers en résultant. Ne pas laisser les enfants jouer avec l'appareil. Il est interdit aux enfants de nettoyer ou d'entretenir l'appareil sans surveillance.
- Confiez les réparations de l'appareil exclusivement à des entreprises agréées ou au service après-vente. Toute réparation non conforme peut entraîner des risques importants pour l'utilisateur. À cela s'ajoute l'annulation de la garantie.
- Cet appareil ne doit pas être exposé à la pluie. Protégez l'appareil de l'humidité et de la pénétration de liquides et d'objets dans le boîtier. N'immergez jamais l'appareil dans l'eau et ne posez aucun objet rempli de liquide (vase par ex.) sur l'appareil. L'appareil risquerait d'être endommagé de manière irréparable.
- Ne posez aucun objet lourd sur l'appareil.
- Ne recouvrez pas l'appareil, par ex. avec des journaux, coussins ou couvertures.
- N'insérez aucun objet dans les ouïes d'aération.
- Évitez l'exposition directe au soleil.
- Ne placez aucune source de flammes nues (bougies allumées par ex.) sur l'appareil ou à proximité.
- En cas de perturbations et d'orage, retirez la fiche secteur de la prise secteur.
- Veillez à ce que les orifices d'admission d'air et de sortie d'air soient toujours exemptes de salissures pendant l'utilisation. Ne recouvrez jamais l'appareil !

- Installez l'appareil exclusivement sur une surface plane et solide, afin d'éviter qu'il ne soit renversé.
- N'intégrez pas l'appareil dans un volume. Veillez lors du placement de l'appareil à ce que les faces latérales de l'appareil se situent au minimum à 20 cm des murs ou de tout autre objet. La distance doit être au minimum de 30 cm devant, derrière et au-dessus de l'appareil pour garantir une bonne circulation de l'air. Veillez à ne pas bloquer l'orifice d'admission et de sortie d'air.
- Cet appareil est exclusivement destiné à fonctionner dans des locaux se trouvant à une température comprise entre +5 et +32 °C.
- Utilisez l'appareil uniquement à l'intérieur de locaux faisant au maximum 16 m².
- L'appareil doit être placé, utilisé et stocké dans une pièce d'une surface supérieure à 4 m².
- Si l'appareil est utilisé dans des zones non ventilées, ces dernières doivent être aménagées de manière à ce qu'en cas de fuite d'agent réfrigérant, l'agent réfrigérant ne puisse pas s'accumuler à un endroit. Sinon un mélange inflammable peut se former.
- L'appareil ne doit être conservé que dans des pièces sans sources d'allumage durables (par ex. flammes nues, un appareil au gaz allumé ou un radiateur électrique).
- L'appareil doit être conservé de manière à ne pas être détérioré.
- Nettoyez le filtre à air avant qu'il ne soit fortement encrassé.
- Au moment de vidanger par le flexible, veillez à ce que ce dernier ne soit pas obstrué et à ce que son extrémité ouverte se trouve plus bas que l'orifice de sortie de l'appareil. L'extrémité libre du flexible doit se trouver au-dessus d'un avaloir.

- N'utilisez l'appareil qu'avec le réservoir d'eau en place ou avec le flexible installé.
- Raccordez la fiche secteur uniquement à une prise secteur installée en bonne et due forme, facilement accessible, équipée de contacts de terre et dont la tension correspond aux indications sur la plaque signalétique. Même après le raccordement, la prise secteur doit rester facilement accessible.
- Avant chaque nettoyage, n'oubliez pas de retirer la fiche secteur de la prise secteur.
- Transportez, utilisez et entreposez toujours l'appareil debout ! Le réservoir d'eau doit être vidé avant le transport.
- Ne tirez jamais l'appareil par le cordon d'alimentation lorsque vous le transportez sur les roulettes.

Matériel livré et inspection après le transport

L'appareil est livré équipé de série des composants suivants :







- Déshumidificateur d'air
- Flexible
- Adaptateur pour tuyau d'arrosage UE
- 4 x roulettes de transport
- Ce mode d'emploi

i Remarque

- ▶ Vérifiez si la livraison est complète et ne présente aucun dégât apparent.
- ▶ En cas de livraison incomplète ou de dommages résultant d'un emballage défectueux ou du transport, veuillez vous adresser à la hotline du service après-vente (voir chapitre **Service après-vente**).
- ◆ Enlevez de l'appareil tous les emballages et toutes les cales de transport.
- ◆ Détachez le film protecteur du bandeau de commande.

Description de l'appareil

(Figures : voir le volet dépliant)

- ❶ Bandeau de commande
- ❷ Grille d'admission d'air
- ❸ Filtre à air
- ❹ Réservoir d'eau
- ❺ Indicateur de niveau
- ❻ Roulettes de transport (x4)
- ❼ Poignée de transport
- ❽ Orifice de sortie d'air
- ❾ Bouchon
- ❿ Orifice de sortie d'eau
- ⓫ Enroulement du cordon
- ⓬ Cordon d'alimentation avec fiche secteur
- ⓭ Touche  **MODE**
- ⓮ LED  **DÉSHUMIDIFICATION**
- ⓯ LED  **SÉCHAGE DU LINGE**
- ⓰ Touche **— BAS**
- ⓱ LED  **DÉGIVRAGE AUTO**
- ⓲ LED  **MINUTERIE**
- ⓳ LED  **RÉSERVOIR D'EAU PLEIN**
- ⓴ Écran (minuterie Hr/humidité de l'air %)
- ⓵ Touche **+ HAUT**
- ⓶ Touche  **MARCHE/ARRÊT**
- ⓷ Flexible
- ⓸ Adaptateur pour tuyau d'arrosage UE

Mise en service

Avant la première utilisation

- ◆ Placez l'appareil sur un support plan, sec et dur.
- ◆ Laissez l'appareil "reposer" dans sa position opérationnelle pendant env. 30 minutes afin que le liquide de refroidissement puisse redescendre.
- ◆ Vérifiez que le réservoir d'eau **4** a été correctement mis en place.
- ◆ Branchez la fiche secteur **12** dans une prise secteur.

Raccordement électrique

⚠ ATTENTION !

- ▶ Avant le raccordement de l'appareil, vérifiez si les valeurs de tension d'entrée sur la plaque signalétique correspondent à celles de la source de tension nécessaire au fonctionnement. Ces données doivent correspondre afin de ne pas endommager l'appareil.
- ▶ Le cordon d'alimentation **12** doit toujours être facilement accessible afin que l'appareil puisse rapidement être débranché de l'alimentation secteur en cas d'urgence.
- ▶ Assurez-vous que le cordon d'alimentation **12** n'est pas endommagé et qu'il n'est pas posé sur des surfaces chaudes et/ou des arêtes vives, ce qui l'endommagerait.
- ▶ Veillez à ce que le cordon d'alimentation **12** ne soit pas trop tendu ou plié.

Consignes d'utilisation

- Si vos locaux présentent en permanence une humidité relative de l'air excessive, il faut en déterminer la raison et la supprimer. (Une déshumidification permanente, pendant des années, n'est en règle générale pas judicieuse.)
- La température ambiante optimale pour déshumidifier l'air est comprise entre 5 et 32 °C. En dessous de 5 °C, recourir à un déshumidificateur n'a aucun sens puisque l'air ne contient que peu d'humidité.
- Pendant le fonctionnement de l'appareil, la température de la pièce peut, suivant son volume, augmenter de 1 à 4 °C. C'est tout à fait normal.

Dégivrage automatique

Afin que l'appareil ne givre pas en utilisation continue, il se dégivre automatiquement. Le dégivrage est activé automatiquement et ne peut pas être désactivé manuellement. Il est impossible d'éteindre l'appareil durant le dégivrage. La LED **17** s'allume durant le dégivrage. Plus la température ambiante à laquelle l'appareil est utilisé est basse, et plus le dégivrage automatique est activé tôt ou souvent. Une fois l'opération de dégivrage terminée, le fonctionnement de l'appareil se poursuit avec le réglage sélectionné précédemment.

Protection contre la surchauffe

L'appareil est doté d'une protection contre la surchauffe. Il l'allume automatiquement en présence d'un risque de surchauffe et l'éteint à nouveau automatiquement après le refroidissement. L'appareil ne peut pas être utilisé durant la phase de refroidissement.

- ◆ Vérifiez si des conditions externes peuvent avoir déclenché la protection contre la surchauffe (p. ex. températures supérieures à 32 °C ou un blocage de l'orifice de sortie d'air **8**).

Montage

⚠ AVERTISSEMENT ! RISQUE DE BLESSURE !

- ▶ Ne branchez pas l'appareil sur une prise secteur pendant le montage.
- ◆ Couchez l'appareil sur le côté à plat sur le sol.
- ◆ Poussez les roulettes **6** dans les quatre trous situés sous l'appareil jusqu'à ce qu'elles s'enclenchent complètement (voir fig. 1).

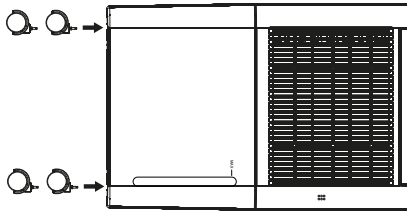

Fig. 1

- ◆ Mettez ensuite l'appareil debout sur ses roulettes **6** après les avoir montées.







Transport

⚠ ATTENTION !

- ▶ Ne tirez jamais l'appareil par le cordon d'alimentation **12** lorsque vous le transportez sur les roulettes **6**.
- ▶ Utilisez les roulettes **6** uniquement sur des surfaces planes. Ne faites pas rouler l'appareil sur des tapis à poils longs (p. ex. flokati, franges). Ceux-ci risquent de bloquer les roulettes **6**.
- ◆ Utilisez les roulettes **6** pour transporter l'appareil sur des sols de plain-pied.
- ◆ Tenez toujours l'appareil par la poignée de transport **7** lorsque vous le transportez.





Utilisation et fonctionnement

Mise en marche/arrêt de l'appareil

- ◆ Appuyez sur la touche  **MARCHE/ARRÊT 22** pour mettre l'appareil en marche. Un signal sonore retentit et la LED  **DÉSHUMIDIFICATION 14** ou la LED  **SÉCHAGE DU LINGE 15** s'allume durablement.
- ◆ Appuyez sur la touche  **MARCHE/ARRÊT 22** pour éteindre l'appareil. Un signal sonore retentit et la LED  **DÉSHUMIDIFICATION 14** ou la LED  **SÉCHAGE DU LINGE 15** s'éteint.

Remarque

- ▶ L'appareil démarre toujours avec le réglage choisi en dernier.
- ▶ Si l'appareil s'éteint à cause d'une panne de courant, il est automatiquement redémarré avec le dernier réglage choisi, dès que l'alimentation électrique est rétablie.

- ◆ Si la minuterie a été activée, l'appareil s'éteint complètement à la fin du temps programmé (1-24 heures).
- ◆ Si la valeur de l'humidité relative de l'air a été réglée dans le programme  **DÉSHUMIDIFICATION**, l'appareil s'éteint dès que la valeur est atteinte. Si cette valeur est dépassée, l'appareil se rallume.
- ◆ La déshumidification s'éteint lorsque le réservoir d'eau  **4** est plein ou s'il a été retiré. Le ventilateur continue de fonctionner pendant 3 minutes pour s'éteindre ensuite. Si le réservoir d'eau  **4** a été retiré ou s'il est mal positionné, la LED  **RÉSERVOIR D'EAU PLEIN 19** s'allume. À l'état allumé un signal acoustique retentit pendant environ 20 secondes.





Remarque

- ▶ Le réservoir d'eau  **4** doit être intégralement inséré dans l'appareil sinon l'eau condensée ne sera pas correctement recueillie.

Voyants de service

Les différents états de service sont représentés par des LED sur le bandeau de commande ❶ et à l'écran ❷:

Voyants LED

LED allumée	Signification
 RÉSERVOIR D'EAU PLEIN ❸	Le réservoir d'eau ❹ est plein ou mal positionné.
 MINUTERIE ❺	Une heure d'extinction a été activée.
 DÉSHUMIDIFICATION ❻  SÉCHAGE DU LINGE ❼	Indique le programme choisi.
 DÉGIVRAGE AUTO ❽	Le dégivrage automatique est activé.

Affichage à l'écran

Affichage	Signification
	La valeur d'humidité de l'air relative actuelle s'affiche durablement en % durant le fonctionnement.

❶ Remarque

- Notez que pour les valeurs d'humidité relative de l'air, une tolérance d'env. $\pm 3\%$ doit être prise en compte et que l'allumage ou l'extinction de l'appareil ou la déshumidification se fait avec un léger décalage.

Sélectionner un programme

L'appareil dispose de deux programmes différents :

 **DÉSHUMIDIFICATION**

 **SÉCHAGE DU LINGE**

- ◆ Appuyez plusieurs fois sur la touche  **MODE ❾** pour sélectionner le programme souhaité. La LED  **DÉSHUMIDIFICATION ❻** ou la LED  **SÉCHAGE DU LINGE ❼** s'allume.

DÉSHUMIDIFICATION

Ce programme vous permet de régler vous-même l'humidité de l'air qui doit être atteinte.

- ◆ Appuyez sur la touche **+ HAUT 21** ou la touche **- BAS 16** pour régler l'humidité de l'air souhaitée entre 30 % et 80 % par pas de 5 %. La valeur réglée clignote pendant 5 sec. environ à l'écran **20** et la valeur de l'humidité relative de l'air actuelle s'affiche alors à nouveau.

Vous avez en plus la possibilité de sélectionner le réglage  si vous souhaitez procéder à un réglage inférieur à 30 % d'humidité relative de l'air. Ce réglage vous permet d'atteindre une humidité de l'air très faible, puisqu'une déshumidification durable a lieu.

Remarque





- ▶ L'humidité minimale de l'air, qui doit être atteinte dans le mode de fonctionnement , dépend de nombreux facteurs comme par ex. la taille de la pièce ou de la température ambiante etc. Il n'est de ce fait pas possible de donner de valeur minimale valable de manière générale.

SÉCHAGE DU LINGE

Vous pouvez utiliser ce programme pour faire sécher plus vite du linge ou des textiles humides par exemple. Tournez l'appareil de sorte que le flux d'air sortant de l'orifice de sortie d'air **8** soit dirigé sur les vêtements à sécher. Aucune modification de l'humidité de l'air souhaitée n'est possible dans ce programme.

Fonction de minuterie

L'appareil est doté d'une fonction minuterie qui peut être activée pour chacun des deux programmes. Il est possible de programmer 24 heures d'extinction différentes, d'une durée comprise entre 1 et 24 heures. Après expiration de la durée réglée, l'appareil reste éteint durablement.

- ◆ Pendant le fonctionnement, appuyez simultanément sur la touche **+ HAUT 21** et la touche **- BAS 16**. La LED  **MINUTERIE 18** s'allume et sur l'écran **20** clignote .
- ◆ Appuyez sur la touche **+ HAUT 21** ou sur la touche **- BAS 16** pour régler une heure d'extinction de 1 à 24 heures. L'heure d'extinction réglée clignote pendant 5 sec. environ à l'écran **20** et la valeur de l'humidité relative de l'air actuelle s'affiche alors à nouveau.
- ◆ Pour arrêter la minuterie avant la fin, appuyez à nouveau simultanément sur la touche **+ HAUT 21** et la touche **- BAS 16**. Appuyez ensuite sur la touche **+ HAUT 21** ou la touche **- BAS 16** pour régler la minuterie sur . Au bout de 5 secondes environ, la LED  **MINUTERIE 18** s'éteint et la valeur de l'humidité de l'air relative actuelle s'affiche à l'écran **20**.

Vider le réservoir d'eau

Le réservoir d'eau ④ a une contenance d'environ 2,1 litres. Le niveau d'eau peut être vérifié sur l'indicateur de niveau ⑤. L'appareil ne peut être utilisé qu'avec son réservoir d'eau ④ en place. Lorsque le réservoir d'eau ④ est plein, la LED **RÉSERVOIR D'EAU PLEIN** ⑱ est allumée. Un signal acoustique retentit en plus pendant environ 20 secondes. La déshumidification s'arrête, le ventilateur continue de fonctionner pendant 3 minutes pour s'éteindre ensuite.

- ◆ Sortez le réservoir d'eau ④ avec précaution au niveau des poignées encastrées sur les côtés de l'appareil (voir figure 2).

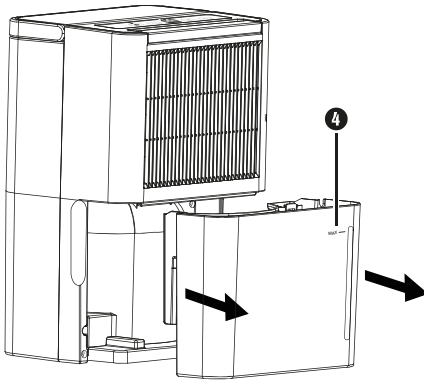

Fig. 2

- ◆ Videz le réservoir d'eau ④ dans un évier (voir figure 3) et placez à nouveau le réservoir d'eau ④ dans l'appareil. L'appareil continue de fonctionner avec le programme précédemment choisi.

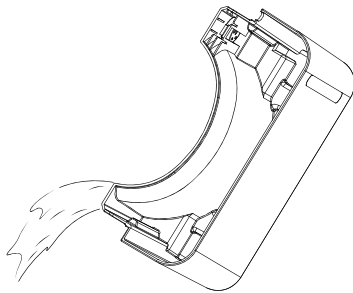

Fig. 3

Vidange par flexible

En présence de locaux très humides, il est souvent plus judicieux de ne pas recueillir l'eau dans le réservoir d'eau (4), mais de l'évacuer directement via un flexible. Le flexible (23) livré d'origine ou l'adaptateur pour tuyau d'arrosage UE (24) permet de mettre en place un système de purge permanente.

⚠ ATTENTION !

- ▶ Durant la vidange par flexible, l'appareil reste allumé en permanence. Pendant la vidange par flexible, veillez à ce que le flexible ne soit pas plié et à ce que son itinéraire entier soit descendant. Sinon l'eau risque de revenir dans l'appareil et de l'endommager.
- ▶ Vérifiez régulièrement si l'ensemble du système de raccordement est étanche.

- ◆ Retirez le bouchon (9) de l'orifice de sortie d'eau (10).
- ◆ Enflez soit le flexible (23) fourni soit l'adaptateur pour tuyau d'arrosage UE (24) sur l'orifice de sortie d'eau (10) (voir les figures 4 et 5).
- ◆ Si vous utilisez l'adaptateur pour tuyau d'arrosage UE (24), vissez maintenant un tuyau d'arrosage sur l'adaptateur pour tuyau d'arrosage UE (24) (voir la figure 5).

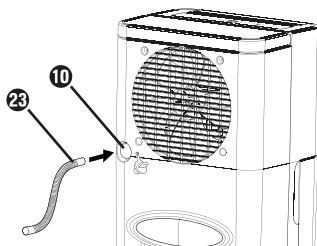

Fig. 4

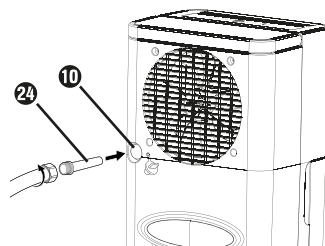

Fig. 5

⚠ ATTENTION !

- ▶ Ne serrez l'adaptateur pour tuyau d'arrosage UE (24) qu'à la main. N'utilisez pas de clé car elle pourrait endommager l'adaptateur pour tuyau d'arrosage UE (24).

i Remarque

- ▶ Suivant le système de tuyau d'arrosage utilisé, un autre adaptateur peut éventuellement être nécessaire. Vous pourrez vous le procurer dans les magasins spécialisés.

- ◆ Posez l'appareil de telle manière que l'extrémité du flexible arrive au-dessus d'un avaloir. Il faut à ce titre que l'extrémité ouverte du tuyau se trouve sous l'orifice de sortie d'eau (10) de l'appareil (le flexible doit donc présenter une pente).

Nettoyage

Nettoyer l'appareil

⚠ ATTENTION !

- ▶ Ne plongez jamais l'appareil dans l'eau pour éviter de causer des dommages irréparables à l'appareil.
 - ▶ Débranchez impérativement la fiche secteur 12 de la prise secteur avant de nettoyer l'appareil.
 - ▶ N'utilisez pas de produits de nettoyage agressifs ou abrasifs car ils peuvent attaquer la surface du boîtier.
 - ▶ Ne nettoyez pas le réservoir d'eau 4 au lave-vaisselle. Il sera sinon endommagé.
-
- ◆ Si nécessaire, essuyez le corps de l'appareil avec un chiffon légèrement humide.
 - ◆ Retirez le réservoir d'eau 4 et videz l'eau dans un évier. Séchez bien le réservoir d'eau 4 à l'intérieur et l'extérieur avant de le remettre en place.
 - ◆ Il est recommandé de nettoyer le réservoir d'eau 4 régulièrement toutes les deux semaines pour éviter les moisissures et les bactéries. Pour ce faire, remplissez le réservoir d'eau 4 d'eau tiède et ajoutez un produit vaisselle du commerce. Rincez plusieurs fois à l'eau tiède. Il est par ailleurs recommandé de procéder à une désinfection après le nettoyage. À cette fin, utilisez un produit désinfectant du commerce à base d'alcool ou de l'alcool dénaturé. Ces deux substances sont tout à fait inoffensives à condition de rincer plusieurs fois à l'eau tiède.
 - ◆ Éliminez les dépôts de poussière sur la grille d'admission d'air 2 et sur la grille de l'orifice de sortie d'air 8 à l'aide d'un pinceau, d'une brosse à poils doux ou d'un aspirateur.

Nettoyer le filtre

La performance de l'appareil dépend aussi de la propreté du filtre. Le filtre à air **3** doit être nettoyé tous les quinze jours.

- ◆ Éteignez l'appareil et débranchez la fiche secteur **12** de la prise secteur.
- ◆ Le filtre à air **3** se situe derrière la grille d'admission d'air **2**. Saisissez avec les doigts le rebord du filtre à air **3** et tirez-le vers le haut pour le sortir de l'appareil (voir figure 6).

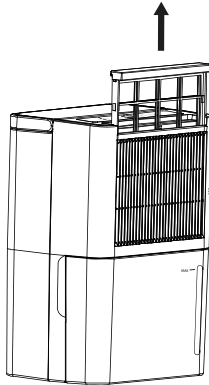

Fig. 6

- ◆ Passez le filtre à air **3** à l'aspirateur ou nettoyez-le avec une brosse à poils doux. En cas de fort encrassement, lavez le filtre à air **3** à l'eau tiède.
- ◆ Laissez le filtre à air **3** sécher entièrement avant de le remettre dans l'appareil.

Rangement

- ◆ Débranchez la fiche secteur **12** de la prise secteur.
- ◆ Enroulez le cordon d'alimentation **12** dans le sens horaire autour du dispositif d'enroulement du cordon **11** situé au dos de l'appareil, et fixez la fiche secteur dans le logement à cet effet.
- ◆ Videz le réservoir d'eau **4** si vous n'utilisez pas l'appareil pendant une période prolongée.
- ◆ Entrez l'appareil uniquement en position verticale, dans un environnement sec et sans poussières sans rayonnement direct du soleil.

Dépannage

Le tableau ci-dessous vous aidera à localiser les petits dysfonctionnements et à y remédier. Si vous ne réussissez pas à résoudre le problème à l'aide des mesures citées ci-dessous, veuillez vous adresser au service après-vente (voir chapitre **Service après-vente**).

Panne	Cause possible	Dépannage
Impossible de mettre l'appareil en marche.	La fiche secteur 12 n'est pas branchée.	Branchez la fiche secteur 12 dans la prise secteur.
	La prise secteur n'est pas sous tension.	Vérifiez les fusibles domestiques.
	Arrêt de sécurité pour cause d'absence ou de mauvais positionnement du réservoir d'eau 4.	Insérez correctement le réservoir d'eau 4.
	Le réservoir d'eau 4 est plein.	Videz le réservoir d'eau 4 et remettez-le en place.
L'appareil s'arrête occasionnellement (le ventilateur s'éteint).	Le dégivrage automatique est actif.	Cela fait partie du fonctionnement normal de l'appareil.
	L'humidité de l'air de la pièce a atteint la valeur souhaitée.	Cela fait partie du fonctionnement normal de l'appareil.
L'appareil ne produit pas d'eau de condensation ou très peu.	L'orifice d'admission d'air (grille d'admission d'air 2) ou l'orifice de sortie d'air 8 est encrassé ou obstrué.	Assurez-vous que l'orifice d'admission d'air (grille d'admission d'air 2) et l'orifice de sortie d'air 8 sont propres et exempts d'obstruction.
	Les fenêtres et les portes de la pièce sont ouvertes.	Fermez les fenêtres et les portes.
L'air de sortie est chaud	Processus d'échange de chaleur	Cela fait partie du fonctionnement normal de l'appareil.
À l'écran 20 clignote le code d'erreur E 1	Erreur de capteur de température	Adressez-vous au service après-vente (voir le chapitre Service après-vente).

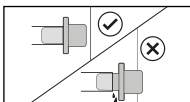

Il faut vérifier régulièrement que le bouchon 9 est bien fixé, car il peut se déplacer sous l'effet des vibrations en fonctionnement. Le bouchon 9 doit être entièrement enfoncé dans l'orifice de sortie d'eau 10, vu que des fuites risquent sinon de se produire.

Recyclage

Recyclage de l'appareil



Le symbole ci-contre, d'une poubelle barrée sur roues, indique que cet appareil doit respecter la directive 2012/19/EU. Cette directive stipule que vous ne devez pas éliminer cet appareil en fin de vie avec les ordures ménagères, mais le rapporter aux points de collecte, aux centres de recyclage ou aux entreprises de gestion des déchets spécialement équipés à cet effet.

Ce recyclage est gratuit. Respectez l'environnement et recyclez en bonne et due forme.

Si votre appareil usagé contient des données à caractère personnel, vous assumez la responsabilité personnelle de les effacer avant de le rapporter.



Renseignez-vous auprès de votre commune ou des services administratifs de votre ville pour connaître les possibilités de recyclage du produit usagé.

Recyclage de l'agent réfrigérant

Cet appareil contient du R290 (propane) en tant qu'agent réfrigérant. Le système est hermétiquement fermé.

L'agent réfrigérant doit être introduit intact dans un circuit de recyclage professionnel. En cas de doute, veuillez contacter votre service de recyclage.

Recyclage de l'emballage



Les matériaux d'emballage ont été sélectionnés selon des critères de respect de l'environnement, de technique d'élimination et sont de ce fait recyclables. Veuillez recycler les matériaux d'emballage qui ne servent plus en respectant la réglementation locale.



Recyclez l'emballage d'une manière respectueuse de l'environnement. Observez le marquage sur les différents matériaux d'emballage et triez-les séparément si nécessaire. Les matériaux d'emballage sont repérés par des abréviations (a) et des numéros (b) qui ont la signification suivante : 1-7 : plastiques, 20-22 : papier et carton, 80-98 : matériaux composites.

Annexe

Caractéristiques techniques

Tension d'entrée	220-240 V ~, 50 Hz
Puissance d'entrée	245 W (à 32 °C / 90 % d'humidité relative)
Courant nominal	1,4 A (à 32 °C / 90 % d'humidité relative)
Débit d'air	100 m ³ /h
Réservoir d'eau	env 2,1 l
Dépression d'aspiration	1,2 MPa
Pression de refoulement	2,5 MPa
Puissance de déshumidification / 24 h*	10 l (à 30 °C / 80 % d'humidité relative) 5 l (à 27 °C / 60 % d'humidité relative)
Taille recommandée de la pièce	env. 16 m ² ou env. 40 m ³ (avec plafond à 2,5 m de hauteur)
Agent réfrigérant	R290
Quantité	35 g
Température de service	5 à 32 °C
Dimensions	env. 40,6 x 27,0 x 20,5 cm
Poids	env. 8,5 kg

* Plus la température de la pièce est basse et plus la température extérieure baisse, moins l'humidité est emmagasinée dans l'air et moins elle pénètre de l'extérieur dans la pièce à déshumidifier. Pour cette raison, la performance de déshumidification ne cesse de baisser proportionnellement à la baisse des températures et peut s'arrêter. En l'occurrence, il ne s'agit pas d'un défaut de l'appareil.

Garantie de Kompernass Handels GmbH

Chère cliente, cher client,

Cet appareil est garanti 3 ans à partir de la date d'achat. Si ce produit venait à présenter des vices, vous disposez de droits légaux face au vendeur de ce produit. Vos droits légaux ne sont pas restreints par notre garantie présentée ci-dessous.

Conditions de garantie

La période de garantie débute à la date d'achat. Veuillez bien conserver le ticket de caisse. Celui-ci servira de preuve d'achat.

Si dans un délai de trois ans suivant la date d'achat de ce produit, un vice de matériel ou de fabrication venait à apparaître, le produit sera réparé, remplacé gratuitement par nos soins ou le prix d'achat remboursé, selon notre choix. Cette prestation sous garantie nécessite, dans le délai de trois ans, la présentation de l'appareil défectueux et du justificatif d'achat (ticket de caisse) ainsi que la description brève du vice et du moment de son apparition.

Si le vice est couvert par notre garantie, vous recevrez le produit réparé ou un nouveau produit en retour. Aucune nouvelle période de garantie ne débute avec la réparation ou l'échange du produit.

Période de garantie et réclamation légale pour vices cachés

L'exercice de la garantie ne prolonge pas la période de garantie. Cette disposition s'applique également aux pièces remplacées ou réparées. Les dommages et vices éventuellement déjà présents à l'achat doivent être signalés immédiatement après le déballage. Toute réparation survenant après la période sous garantie fera l'objet d'une facturation.

Étendue de la garantie

L'appareil a été fabriqué avec soin conformément à des directives de qualité strictes et consciencieusement contrôlé avant sa livraison.

La prestation de la garantie s'applique aux vices de matériel et de fabrication. Cette garantie ne s'étend pas aux pièces du produit qui sont exposées à une usure normale et peuvent de ce fait être considérées comme pièces d'usure, ni aux détériorations de pièces fragiles, par ex. interrupteurs, batteries ou pièces en verre.

Cette garantie devient caduque si le produit est détérioré, utilisé ou entretenu de manière non conforme. Toutes les instructions listées dans le manuel d'utilisation doivent être exactement respectées pour une utilisation conforme du produit. Des buts d'utilisation et actions qui sont déconseillés dans le manuel d'utilisation, ou dont vous êtes avertis doivent également être évités.

Le produit est uniquement destiné à un usage privé et ne convient pas à un usage professionnel. La garantie est annulée en cas d'entretien incorrect et inapproprié, d'usage de la force et en cas d'intervention non réalisée par notre centre de service après-vente agréé.

Procédure en cas de garantie

Afin de garantir un traitement rapide de votre demande, veuillez suivre les indications suivantes :

- Veuillez avoir à portée de main pour toutes questions le ticket de caisse et la référence article (IAN) 452842_2310 en tant que justificatif de votre achat.
- Vous trouverez la référence sur la plaque signalétique sur le produit, une gravure sur le produit, sur la page de garde du mode d'emploi (en bas à gauche) ou sur l'autocollant au dos ou sur le dessous du produit.
- Si des erreurs de fonctionnement ou d'autres vices venaient à apparaître, veuillez d'abord contacter le département service clientèle cité ci-dessous par **téléphone** ou par **e-mail**.
- Vous pouvez ensuite retourner un produit enregistré comme étant défectueux en joignant le ticket de caisse et en indiquant en quoi consiste le vice et quand il est survenu, sans devoir l'affranchir à l'adresse de service après-vente communiquée.



Sur www.lidl-service.com, vous pourrez télécharger ce mode d'emploi et de nombreux autres manuels, vidéos produit et logiciels d'installation.

Grâce à ce code QR, vous arriverez directement sur le site Lidl service après-vente (www.lidl-service.com) et vous pourrez ouvrir votre mode d'emploi en saisissant votre référence (IAN) 452842_2310.

Service après-vente

FR

Service France

Tel.: 0800 919270

E-Mail: kompernass@lidl.fr

CH

Service Suisse

Tel.: 0800 56 44 33

E-Mail: kompernass@lidl.ch

IAN 452842_2310

Importateur

Veuillez tenir compte du fait que l'adresse suivante n'est pas une adresse de service après-vente. Veuillez d'abord contacter le service mentionné.

KOMPERNASS HANDELS GMBH

BURGSTRASSE 21

44867 BOCHUM

ALLEMAGNE

www.kompernass.com

Indice

Introduzione	50
Uso conforme	50
Avvertenze e simboli utilizzati	50
Indicazioni relative alla sicurezza	51
Indicazioni generali di sicurezza	53
Materiale in dotazione e ispezione dei danni da trasporto	56
Descrizione dell'apparecchio	57
Messa in funzione	58
Prima del primo impiego	58
Collegamento elettrico	58
Indicazioni sul funzionamento	58
Sbrinamento automatico	59
Protezione dal surriscaldamento	59
Montaggio	59
Trasporto	60
Utilizzo e funzionamento	60
Accensione/spengimento dell'apparecchio	60
Indicatori di stato	61
Selezione dei programmi	61
Funzione Timer	62
Svuotamento del serbatoio dell'acqua	63
Svuotamento tramite tubo flessibile	64
Pulizia	65
Pulizia dell'apparecchio	65
Pulizia del filtro	66
Conservazione	66
Risoluzione degli errori	67
Smaltimento	68
Smaltimento dell'apparecchio	68
Smaltimento del refrigerante	68
Smaltimento dell'imballaggio	68
Appendice	69
Dati tecnici	69
Garanzia della Kompernass Handels GmbH	70
Assistenza	71
Importatore	72

Introduzione

Congratulazioni per l'acquisto del nuovo apparecchio. È stato scelto un prodotto di alta qualità.

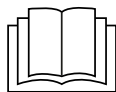

Il manuale di istruzioni è parte integrante del presente prodotto. Esso contiene importanti indicazioni sulla sicurezza, l'uso e lo smaltimento. Prima di utilizzare il prodotto, acquisire dimestichezza con tutte le note relative ai comandi e alla sicurezza. Utilizzare il prodotto solo come descritto e per i campi d'impiego indicati. Conservare con cura il presente manuale di istruzioni. In caso di cessione del prodotto a terzi, consegnare anche tutta la relativa documentazione.







Uso conforme

L'apparecchio è destinato esclusivamente alla deumidificazione di abitazioni, cantine o magazzini con temperatura compresa fra 5 °C e 32 °C. L'apparecchio deve essere utilizzato solo in ambienti interni. L'apparecchio è destinato esclusivamente all'uso domestico e non all'uso commerciale. Qualsiasi altro uso diverso da quanto precedentemente descritto è vietato e può provocare lesioni a persone e/o danni all'apparecchio. Il produttore non si assume alcuna responsabilità per danni derivanti dall'uso non conforme. Il rischio è esclusivamente a carico dell'utente.

Avvertenze e simboli utilizzati

Nel presente manuale di istruzioni, sulla confezione e sull'apparecchio vengono utilizzati gli avvisi e i simboli seguenti (se pertinenti):

	PERICOLO! Un avviso con questo simbolo e la parola di segnalazione "Pericolo" indica una situazione di pericolo immediata che, se non viene evitata, ha come conseguenza la morte o una grave lesione.
	AVVERTENZA! Un avviso con questo simbolo e la parola di segnalazione "Avvertenza" indica una possibile situazione di pericolo che, se non viene evitata, potrebbe avere come conseguenza la morte o una grave lesione.
	CAUTELA! Un avviso con questo simbolo e la parola di segnalazione "Cautela" indica una possibile situazione di pericolo che, se non viene evitata, potrebbe avere come conseguenza una lesione di entità lieve o moderata.
	ATTENZIONE! Un avviso con questo simbolo e la parola di segnalazione "ATTENZIONE" indica una possibile situazione che, se non viene evitata, potrebbe avere come conseguenza danni materiali.

	Nota: Una nota fornisce ulteriori informazioni volte a facilitare l'uso dell'apparecchio.
	Corrente/tensione alternata
	Attenzione, pericolo d'incendio!
	Attenersi al manuale di istruzioni
	Istruzioni per l'uso, manuale di istruzioni
	Indicazione di manutenzione; consultare il manuale di istruzioni

Indicazioni relative alla sicurezza

⚠ PERICOLO! Pericolo di morte da scossa elettrica!

In caso di contatto con linee o elementi sotto tensione sussiste il pericolo di morte!

Rispettare le seguenti indicazioni di sicurezza per evitare rischi collegati alla presenza di tensione elettrica:

- Non utilizzare l'apparecchio in presenza di danni al cavo di collegamento o alla spina.
- In caso di contatto con i collegamenti sotto tensione o modifica della struttura elettrica e meccanica sussiste il pericolo di folgorazione.
- Non collocare l'apparecchio in acqua, neppure in pozze o pozzanghere.
- Non azionare mai l'apparecchio nelle vicinanze di una vasca da bagno, una doccia, un lavandino pieno o simili.
- L'apparecchio, il cavo di collegamento e la spina non devono essere immersi in acqua o altri liquidi.
- Proteggere l'apparecchio da spruzzi e gocce d'acqua.

- In caso di penetrazione di liquidi nell'apparecchio (fatta eccezione per il serbatoio dell'acqua), estrarre immediatamente la spina di rete. Fare verificare l'apparecchio prima di rimetterlo in funzione.
- Non azionare l'apparecchio con le mani umide.
- In caso l'apparecchio cadesse nell'acqua, estrarre immediatamente la spina di rete. Solo a questo punto togliere l'apparecchio dall'acqua.

⚠ Pericolo di esplosione! ⚠ Pericolo d'incendio!

- Non usare l'apparecchio in ambienti a rischio di esplosione in cui siano presenti liquidi, gas o polveri infiammabili. Gli elettrodomestici generano scintille che possono incendiare la polvere o i vapori.
- L'apparecchio contiene un gas estremamente infiammabile sotto pressione; può esplodere se riscaldato.
- Tenere lontano da superfici roventi, scintille, fiamme libere e altre fonti di ignizione. Non fumare.
- Per accelerare il processo di sbrinamento non usare oggetti che non siano autorizzati dal produttore.
- Conservare l'apparecchio solo in locali privi di fonti di ignizione permanenti (ad es. fiamme libere, un apparecchio a gas acceso o un riscaldatore elettrico).
- Non perforare né bruciare.
- Si tenga presente che i refrigeranti sono inodori.

⚠ Pericolo di malattie

- L'acqua raccolta non è indicata per il consumo o per l'irrigazione. Sussistono pericoli per la salute.

⚠ **ATTENZIONE! Danni materiali!**

- Non utilizzare l'apparecchio in piscine, lavanderie o ambienti simili.
- L'apparecchio non è indicato per l'asciugatura di materiale isolante. In caso di rottura di tubazioni, con conseguente inumidimento di materiale isolante, rivolgersi esclusivamente a un tecnico specializzato.
- Non esporre mai l'apparecchio a temperature di 0 °C o inferiori. L'acqua rimasta nei condotti potrebbe ghiacciarsi e danneggiare il sistema.
- Non utilizzare l'apparecchio in ambienti polverosi o interessati da presenza di cloro.

Indicazioni generali di sicurezza

Per un impiego sicuro dell'apparecchio, rispettare le seguenti note relative alla sicurezza:

- Controllare l'apparecchio prima dell'uso per rilevare eventuali danni visibili. Non mettere in funzione l'apparecchio se è danneggiato o nel caso in cui sia caduto.
- In caso di danni al cavo di alimentazione dell'apparecchio, per evitare pericoli farlo sostituire dal produttore, dal servizio di assistenza clienti o da personale altrettanto qualificato.
- Non utilizzare l'apparecchio all'aperto.
- Durante l'uso, tenere le porte e le finestre chiuse per consentire il funzionamento efficiente dell'apparecchio.
- Non azionare l'apparecchio nelle vicinanze di gas o materiali facilmente infiammabili, nelle vicinanze di fuochi o in punti esposti a spruzzi di olio o acqua.

- Questo apparecchio può essere utilizzato da bambini a partire dagli 8 anni di età e da persone con capacità fisiche, sensoriali o mentali ridotte o insufficiente esperienza o conoscenza, solo se sorvegliati o istruiti sull'uso sicuro dell'apparecchio e qualora ne abbiano compreso i pericoli associati. I bambini non devono giocare con l'apparecchio. La pulizia e la manutenzione a cura dell'utente non devono essere eseguite da bambini, a meno che non siano sorvegliati.
- Far eseguire le riparazioni solo da aziende specializzate o dal centro di assistenza ai clienti. Le riparazioni effettuate in modo non conforme possono causare gravi pericoli per l'utente e comportano il decadere della garanzia.
- Non esporre l'apparecchio alla pioggia. Proteggere l'apparecchio dall'umidità e dalla penetrazione di liquidi e oggetti nell'alloggiamento. Non immergere mai l'apparecchio in acqua e non collocare mai su di esso oggetti pieni d'acqua (ad es. vasi). L'apparecchio potrebbe danneggiarsi irreparabilmente.
- Non collocare oggetti pesanti sull'apparecchio.
- Non coprire l'apparecchio (ad es. con giornali, cuscini o coperte).
- Non inserire alcun oggetto nelle feritoie di aerazione.
- Evitare di esporre l'apparecchio all'irradiazione solare diretta.
- Non collocare sorgenti di fiamme libere, come ad es. candele accese, sull'apparecchio o accanto ad esso.
- In caso di guasti e in presenza di temporali, scollegare sempre la spina dalla presa di rete.

- Assicurarsi che le aperture di ingresso e uscita dell'aria siano sempre libere dallo sporco durante l'uso dell'apparecchio. Non coprire mai l'apparecchio!
- Collocare l'apparecchio su una superficie solida e piana, per impedirne il ribaltamento.
- Non incassare l'apparecchio. Quando si installa l'apparecchio, assicurarsi che la distanza tra le superfici laterali dell'apparecchio e le pareti o altri oggetti sia di almeno 20 cm. Nel caso del lato anteriore, del lato posteriore e del lato superiore, la distanza dovrebbe essere di almeno 30 cm per garantire una buona circolazione dell'aria. Assicurarsi di non ostruire l'apertura di ingresso e l'apertura di uscita dell'aria.
- Usare l'apparecchio solo in ambienti con temperatura compresa fra 5 °C e 32 °C.
- Utilizzare l'apparecchio solo in ambienti con dimensioni massime di 16 m².
- L'apparecchio deve essere collocato, usato e conservato in un ambiente con una superficie di base maggiore di 4 m².
- Se si usa l'apparecchio in aree non ventilate, esse devono presentare una struttura tale da impedire che, in caso di fuga di refrigerante, quest'ultimo possa accumularsi in un determinato punto. In caso contrario può formarsi una miscela infiammabile.
- Conservare l'apparecchio solo in locali privi di fonti di ignizione permanenti (ad es. fiamme libere, un apparecchio a gas acceso o un riscaldatore elettrico).
- Conservare l'apparecchio in modo che non possa subire danni.

- Pulire il filtro dell'aria prima che si sporchi molto.
- Nello svuotamento del tubo flessibile, assicurarsi che quest'ultimo non sia ostruito e che l'estremità aperta di tale tubo sia posizionata più in basso rispetto all'apertura di uscita. L'estremità del tubo flessibile deve essere collocata su uno scarico.
- Azionare l'apparecchio solo con serbatoio dell'acqua inserito o tubo flessibile installato.
- Collegare la spina con contatto di protezione solo a una presa di rete installata a norma, facilmente accessibile e provvista di contatti di protezione la cui tensione corrisponda ai dati riportati sulla targhetta modello. La presa deve essere facilmente accessibile anche dopo il collegamento.
- Prima di ogni operazione di pulizia staccare la spina dalla presa di corrente.
- Trasportare, usare e conservare l'apparecchio sempre in verticale! Prima del trasporto svuotare il serbatoio dell'acqua.
- Quando si trasporta l'apparecchio sulle rotelle, non tirarlo mai dal cavo di alimentazione.

Materiale in dotazione e ispezione dei danni da trasporto

La fornitura standard dell'apparecchio comprende i seguenti componenti:







- Deumidificatore
- Tubo flessibile
- Adattatore UE per tubi da giardino
- 4 rotelle di trasporto
- Il presente manuale di istruzioni

Nota

- ▶ Verificare che il materiale in dotazione sia completo e non presenti danni visibili.
- ▶ In caso di fornitura incompleta o in presenza di danni da trasporto o da imballaggio inadeguato, rivolgersi alla linea diretta di assistenza (vedere capitolo **Assistenza**).
- ◆ Rimuovere tutto il materiale di imballaggio e i fissaggi di trasporto dall'apparecchio.
- ◆ Rimuovere la pellicola dal tastierino dei comandi.

Descrizione dell'apparecchio

(per le illustrazioni vedere la pagina pieghevole)

- 1 Tastierino dei comandi
- 2 Griglia di ingresso dell'aria
- 3 Filtro dell'aria
- 4 Serbatoio dell'acqua
- 5 Indicatore di livello
- 6 Rotelle di trasporto (4)
- 7 Maniglia da trasporto
- 8 Apertura di uscita dell'aria
- 9 Tappo
- 10 Apertura di uscita dell'acqua
- 11 Avvolgicavo
- 12 Cavo di alimentazione con spina
- 13 Tasto  **MODALITÀ**
- 14 LED  **DEUMIDIFICAZIONE**
- 15 LED  **ASCIUGATURA BIANCHERIA**
- 16 Tasto **— GIÙ**
- 17 LED  **SBRINAMENTO AUTOMATICO**
- 18 LED  **TIMER**
- 19 LED  **SERBATOIO DELL'ACQUA PIENO**
- 20 Display (timer Hr/umidità dell'aria %)
- 21 Tasto **+ SU**
- 22 Tasto  **ON/OFF**
- 23 Tubo flessibile
- 24 Adattatore UE per tubi da giardino

Messa in funzione

Prima del primo impiego

- ◆ Collocare l'apparecchio su una superficie piana, asciutta e solida.
- ◆ Lasciare l'apparecchio fermo nella posizione di impiego per circa 30 minuti in modo da consentire al refrigerante di stabilizzarsi.
- ◆ Controllare che il serbatoio dell'acqua **4** sia inserito correttamente.
- ◆ Collegare la spina **12** a una presa di corrente.

Collegamento elettrico

⚠ ATTENZIONE!

- ▶ Prima di collegare l'apparecchio alla presa di corrente, controllare i dati relativi alla tensione d'ingresso necessaria, indicati sulla targhetta, confrontandoli con quelli della presa di corrente che verrà utilizzata per l'apparecchio. Questi dati devono corrispondere per evitare di arrecare danni all'apparecchio.
- ▶ Il cavo di alimentazione **12** deve essere sempre facilmente accessibile in modo da poter disconnettere rapidamente l'apparecchio dalla rete in caso di emergenza.
- ▶ Assicurarsi che il cavo di alimentazione **12** sia integro e non posarlo su superfici bollenti e/o bordi acuminati, in quanto potrebbe danneggiarsi.
- ▶ Assicurarsi che durante il funzionamento il cavo di alimentazione **12** non venga teso o piegato.

Indicazioni sul funzionamento

- Se gli spazi di soggiorno dovessero presentare costantemente un'umidità relativa dell'aria troppo alta, è preferibile individuarne la causa ed eliminarla (di norma non è consigliabile una deumidificazione permanente, durante anni).
- La temperatura ambiente ottimale per sottrarre umidità all'aria è compresa fra 5 e 32 °C. Sotto i 5 °C l'impiego di un deumidificatore non serve in quanto l'umidità nell'aria è ridotta.
- Durante il funzionamento, la temperatura ambiente può aumentare di 1-4 °C a seconda delle dimensioni del locale. Si tratta di una condizione normale.

Sbrinamento automatico

Una funzione di sbrinamento automatico impedisce la formazione di brina durante il funzionamento continuo dell'apparecchio. Lo sbrinamento si attiva automaticamente e non può essere disattivato manualmente. Non è possibile spegnere l'apparecchio durante lo sbrinamento. Durante lo sbrinamento resta acceso il LED ✱ **SBRINAMENTO AUTOMATICO** 17. Quanto più bassa è la temperatura ambiente alla quale viene utilizzato l'apparecchio, tanto prima o più spesso si attiva lo sbrinamento automatico. Una volta conclusa l'operazione di sbrinamento, l'apparecchio continua a funzionare con l'impostazione selezionata in precedenza.

Protezione dal surriscaldamento

L'apparecchio dispone di una protezione dal surriscaldamento. Essa spegne l'apparecchio automaticamente in caso di pericolo di surriscaldamento e lo riaccende automaticamente quando si è raffreddato. L'apparecchio non può essere utilizzato durante la fase di raffreddamento.

- ◆ Controllare l'eventuale presenza di influssi esterni che potrebbero aver provocato l'attivazione della protezione dal surriscaldamento (ad es. temperature superiori a 32 °C o l'ostruzione dell'apertura di uscita dell'aria 8).

Montaggio

AVVERTENZA!

- ▶ Non collegare l'apparecchio a una presa di rete durante il montaggio.
- ◆ Poggiare l'apparecchio su un lato sul pavimento.
- ◆ Inserire le rotelle 6 nei quattro fori presenti sul lato inferiore dell'apparecchio premendole finché non s'innestano completamente (vedere fig. 1).

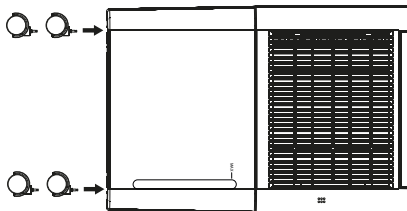

Fig. 1

- ◆ Collocare l'apparecchio sulle rotelle 6 dopo averle montate.

Trasporto

! ATTENZIONE!

- ▶ Quando si trasporta l'apparecchio sulle rotelle **6**, non tirarlo mai dal cavo di alimentazione **12**.
- ▶ Utilizzare le rotelle **6** solamente su superfici piane. Non fare scorrere l'apparecchio su tappeti a pelo lungo (per es. tappeti Flokati o con frange). Potrebbero bloccare le rotelle **6**.
- ◆ Utilizzare le rotelle **6** per trasportare l'apparecchio a livello del suolo.
- ◆ Quando si trasporta l'apparecchio, sostenerlo sempre dalla maniglia da trasporto **7**.

Utilizzo e funzionamento

Accensione/spengimento dell'apparecchio

- ◆ Premere il tasto **ON/OFF** **22** per accendere l'apparecchio. Viene emesso un segnale acustico e il LED **DEUMIDIFICAZIONE** **14** o il LED **ASCIUGATURA BIANCHERIA** **15** resta acceso in modo fisso.
- ◆ Premere il tasto **ON/OFF** **22** per spegnere l'apparecchio. Viene emesso un segnale acustico e il LED **DEUMIDIFICAZIONE** **14** o il LED **ASCIUGATURA BIANCHERIA** **15** si spegne.

i Nota

- ▶ L'apparecchio si avvia sempre con l'impostazione selezionata per ultima.
- ▶ Se l'apparecchio si spegne per una mancanza di corrente, si riavvierà automaticamente con l'impostazione selezionata per ultima non appena si ristabilisce l'alimentazione elettrica.
- ◆ Se è stato impostato un timer, l'apparecchio si spegne definitivamente alla scadenza del tempo impostato (1-24 ore).
- ◆ Se nel programma **DEUMIDIFICAZIONE** è stato impostato il valore per l'umidità relativa dell'aria, l'apparecchio si spegne non appena viene raggiunto il valore. Se il valore viene superato, l'apparecchio si riaccende.
- ◆ Se il serbatoio dell'acqua **4** è pieno o viene rimosso, la deumidificazione si arresta. La ventola continua a funzionare per circa 3 minuti, poi si spegne. In caso di posizionamento errato o se era stato rimosso il serbatoio dell'acqua **4**, si accende il LED **SERBATOIO DELL'ACQUA PIENO** **19**. Inoltre, se l'apparecchio è acceso viene emesso un segnale acustico per circa 20 secondi.





i Nota

- ▶ Il serbatoio dell'acqua **4** deve essere inserito completamente nell'apparecchio, altrimenti l'acqua di condensa non può essere correttamente raccolta.

Indicatori di stato

I vari stati di esercizio vengono indicati sia tramite LED sul tastierino dei comandi ❶ che sul display ❷.

Indicazioni tramite LED

Il LED si accende	Significato
 SERBATOIO DELL'ACQUA PIENO ❸	Il serbatoio dell'acqua ❹ è pieno o non inserito.
 TIMER ❺	È attivato un tempo di spegnimento.
 DEUMIDIFICAZIONE ❻  ASCIUGATURA BIANCHERIA ❼	Indica il programma selezionato.
 SBRINAMENTO AUTOMATICO ❽	Lo sbrinamento automatico è attivato.

Indicazione tramite display

Indicazione	Significato
	Durante il funzionamento viene indicato costantemente il valore percentuale dell'umidità relativa dell'aria.

Nota

- Si tenga presente che per i valori dell'umidità relativa dell'aria bisogna considerare una tolleranza di circa il $\pm 3\%$ e che sia lo spegnimento e l'accensione dell'apparecchio sia l'attivazione e disattivazione della deumidificazione avvengono con un certo ritardo.

Selezione dei programmi

L'apparecchio dispone di due diversi programmi:

 **DEUMIDIFICAZIONE**

 **ASCIUGATURA BIANCHERIA**

- ◆ Premere ripetutamente il tasto  **MODALITÀ ❸** per selezionare il programma desiderato. Il LED  **DEUMIDIFICAZIONE ❻** o il LED  **ASCIUGATURA BIANCHERIA ❼** si accende.

DEUMIDIFICAZIONE

Questo programma offre la possibilità di impostare l'umidità dell'aria desiderata che bisogna raggiungere.

- ◆ Premere il tasto **+ SU 21** o il tasto **- GIÙ 16** per impostare l'umidità dell'aria desiderata a passi del 5% tra il 30% e l'80%. Il valore impostato lampeggia per circa 5 secondi sul display **20**, poi viene mostrato nuovamente il valore attuale dell'umidità relativa dell'aria.

Inoltre è possibile selezionare l'impostazione  se si desidera che l'umidità relativa dell'aria sia inferiore al 30%. Questa impostazione consente di raggiungere un'umidità dell'aria molto ridotta, poiché avviene una deumidificazione costante.

Nota





- L'umidità minima dell'aria che è possibile raggiungere nella modalità operativa  dipende da numerosi fattori quali ad es. le dimensioni dell'ambiente, la temperatura ambiente ecc. Pertanto non è possibile indicare un valore minimo di validità generale.

ASCIUGATURA BIANCHERIA

Questo programma può essere utilizzato per asciugare più rapidamente biancheria o stoffe umide. Girare l'apparecchio in modo che il getto d'aria che esce dall'apertura di uscita dell'aria  sia diretto verso i capi di abbigliamento da asciugare. In questo programma non è possibile modificare l'umidità dell'aria.

Funzione Timer

L'apparecchio è dotato di una funzione Timer che può essere attivata in entrambi i programmi. Si possono selezionare 24 tempi di spegnimento da 1 a 24 ore. Alla scadenza del tempo impostato, l'apparecchio viene spento permanentemente.

- ◆ Durante il funzionamento premere contemporaneamente il tasto **+ SU 21** e il tasto **- GIÙ 16**. Il LED  **TIMER 18** si accende e nel display **20** lampeggia l'indicazione .
- ◆ Premere il tasto **+ SU 21** o il tasto **- GIÙ 16** per impostare un tempo di spegnimento da 1 a 24 ore. Il tempo di spegnimento selezionato lampeggia per circa 5 secondi sul display **20**, poi viene mostrato nuovamente il valore attuale dell'umidità relativa dell'aria.
- ◆ Per annullare il timer prima della scadenza, premere di nuovo contemporaneamente il tasto **+ SU 21** e il tasto **- GIÙ 16**. Premere poi il tasto **+ SU 21** o il tasto **- GIÙ 16** per impostare il timer su . Dopo circa 5 secondi il LED  **TIMER 18** si spegne e sul display **20** viene indicato il valore attuale dell'umidità relativa dell'aria.

Svuotamento del serbatoio dell'acqua

Il serbatoio dell'acqua ④ ha una capacità di circa 2,1 litri. Il livello dell'acqua può essere controllato con l'indicatore di livello ⑤. L'apparecchio può essere utilizzato solo con il serbatoio dell'acqua ④ inserito. Se il serbatoio dell'acqua ④ è pieno, si accende il LED  **SERBATOIO DELL'ACQUA PIENO ⑩**.

Inoltre viene emesso un segnale acustico per circa 20 secondi. La deumidificazione si arresta, la ventola continua a funzionare per circa 3 minuti, poi si spegne.

- ◆ Estrarre con cautela il serbatoio dell'acqua ④ dall'apparecchio prendendolo dalle maniglie incassate laterali (vedere figura 2).

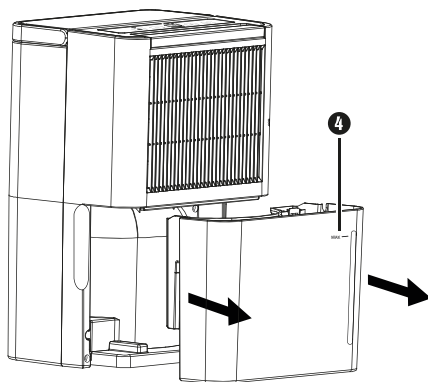

Fig. 2

- ◆ Svuotare il serbatoio dell'acqua ④ in un lavello (vedere figura 3) e reinserire il serbatoio dell'acqua ④ nell'apparecchio. L'apparecchio riprende a funzionare con il programma selezionato in precedenza.

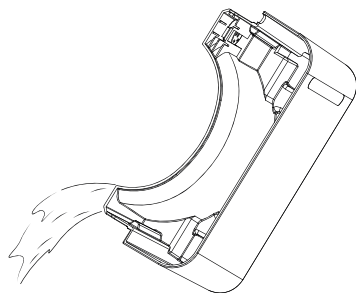

Fig. 3

Svuotamento tramite tubo flessibile

In ambienti molto umidi, spesso è meglio non raccogliere l'acqua nel serbatoio dell'acqua 4 bensì consentirne l'eliminazione direttamente tramite un tubo flessibile. Con il tubo flessibile 23 fornito o con l'adattatore UE per tubi da giardino 24 è possibile ottenere un drenaggio continuo.

! ATTENZIONE!

- ▶ Con lo svuotamento tramite tubo flessibile l'apparecchio è azionato con funzionamento continuato. Nello svuotamento tramite tubo flessibile, assicurarsi che il flessibile non venga piegato e sia posato in pendenza per tutta la sua lunghezza. In caso contrario l'acqua può ritornare nell'apparecchio danneggiandolo.
- ▶ Controllare regolarmente la tenuta di tutto il sistema di collegamento.
- ◆ Togliere il tappo 9 dall'apertura di uscita dell'acqua 10.
- ◆ Applicare il tubo flessibile 23 fornito o l'adattatore UE per tubi da giardino 24 all'apertura di uscita dell'acqua 10 (vedere figure 4 e 5).
- ◆ Se si utilizza l'adattatore UE per tubi da giardino 24, avvitare un tubo flessibile da giardino all'adattatore UE per tubi da giardino 24 (vedere figura 5).

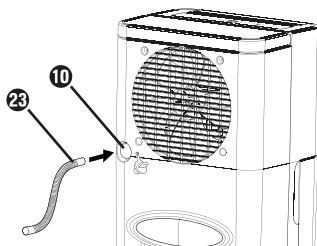

Fig. 4

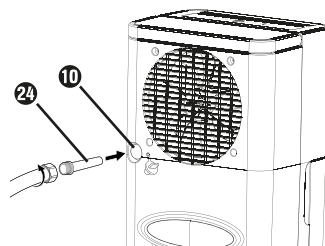

Fig. 5

! ATTENZIONE!

- ▶ Avvitare l'adattatore UE per tubi da giardino 24 solo a mano. Non utilizzare una chiave inglese, in quanto l'adattatore UE per tubi da giardino 24 si potrebbe danneggiare.

i Nota

- ▶ A seconda del sistema di tubo da giardino utilizzato, potrebbe essere eventualmente necessario un ulteriore adattatore, reperibile nei negozi specializzati.
- ◆ Collocare l'apparecchio in modo tale che l'estremità del tubo flessibile venga a trovarsi sopra uno scarico. L'estremità aperta deve trovarsi sotto l'apertura di uscita dell'acqua 10 dell'apparecchio (il tubo flessibile deve cioè avere una pendenza).

Pulizia

Pulizia dell'apparecchio

⚠ **ATTENZIONE!**

- ▶ Proteggere l'apparecchio dall'umidità e dalla penetrazione di liquidi.
- ▶ Non immergere mai l'apparecchio in acqua per evitarne il danneggiamento irreparabile.
- ▶ Estrarre sempre la spina **12** dalla presa di corrente prima di pulire l'apparecchio.
- ▶ Per evitare di danneggiare la superficie dell'alloggiamento dell'apparecchio, non utilizzare detergenti aggressivi o abrasivi.
- ▶ Non lavare il serbatoio dell'acqua **4** in lavastoviglie, altrimenti si danneggia.

- ◆ Se necessario, pulire l'alloggiamento con un panno leggermente inumidito.
- ◆ Togliere il serbatoio dell'acqua **4** e gettare via l'acqua in un lavello. Asciugare bene il serbatoio dell'acqua **4** all'esterno e all'interno prima di reinserirlo.
- ◆ Al fine di evitare la formazione di muffe e batteri, si consiglia di pulire regolarmente il serbatoio dell'acqua **4** ogni due settimane. A tale scopo riempire il serbatoio dell'acqua **4** di acqua tiepida e aggiungere un comune detersivo. Risciacquare più volte con acqua tiepida. Inoltre si consiglia di eseguire una disinfezione dopo la pulizia, utilizzando un normale disinfettante a base di alcol o alcol al 100%. Entrambe le sostanze sono completamente innocue se viene eseguito un ripetuto risciacquo finale con acqua tiepida.
- ◆ Rimuovere i depositi di polvere dalla griglia di ingresso dell'aria **2** e dalla griglia dell'apertura di uscita dell'aria **8** con un pennello, una spazzola morbida o un aspirapolvere.

Pulizia del filtro

La capacità prestazionale dell'apparecchio dipende anche dalla pulizia del filtro. Il filtro dell'aria ❸ andrebbe pulito ogni 2 settimane.

- ◆ Spegnere l'apparecchio e staccare la spina ❶ dalla presa di corrente.
- ◆ Il filtro dell'aria ❸ si trova dietro la griglia di ingresso dell'aria ❷. Afferrare con le dita il bordo di presa del filtro dell'aria ❸ e tirarlo verso l'alto estraendolo dall'apparecchio (vedere figura 6).

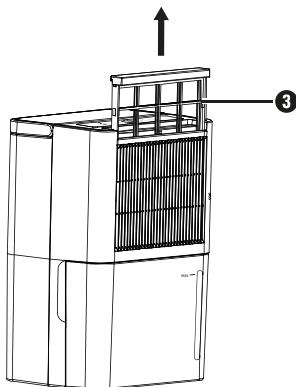

Fig. 6

- ◆ Pulire il filtro dell'aria ❸ con un aspirapolvere o con una spazzola morbida. Se il filtro dell'aria ❸ è molto sporco, lavarlo con acqua tiepida.
- ◆ Fare asciugare completamente il filtro dell'aria ❸ prima di reinserirlo nell'apparecchio.

Conservazione

- ◆ Staccare la spina ❶ dalla presa di corrente.
- ◆ Avvolgere il cavo di alimentazione ❶ in senso orario attorno all'avvolgicavo ❶ del lato posteriore dell'apparecchio e fissare la spina nell'apposita sede.
- ◆ Se non si utilizza l'apparecchio per lungo tempo, svuotare il serbatoio dell'acqua ❷.
- ◆ Conservare l'apparecchio solo in posizione eretta e in un ambiente asciutto e privo di polvere, senza irradiazione solare diretta.

Risoluzione degli errori

La seguente tabella è di ausilio nell'individuazione ed eliminazione di guasti minori. Se non si riuscisse a risolvere il problema seguendo i passaggi qui di seguito indicati, rivolgersi al servizio clienti (vedere capitolo **Assistenza**).

Errore	Possibile causa	Risoluzione
L'apparecchio non si accende.	La spina 12 non è inserita nella presa.	Inserire la spina 12 nella presa di corrente.
	La presa di corrente non fornisce tensione.	Controllare i fusibili.
	Arresto di sicurezza dovuto a serbatoio dell'acqua 4 mancante o inserito in modo errato.	Inserire correttamente il serbatoio dell'acqua 4.
	Il serbatoio dell'acqua 4 è pieno.	Svuotare il serbatoio dell'acqua 4 e reinserirlo.
L'apparecchio si ferma occasionalmente (la ventola si spegne).	Lo sbrinamento automatico è attivo.	Si tratta di un normale processo dell'apparecchio.
	L'umidità dell'aria del locale ha raggiunto il valore desiderato.	Si tratta di un normale processo dell'apparecchio.
L'apparecchio produce poca o nessuna acqua di condensa.	L'apertura d'ingresso dell'aria (griglia di ingresso dell'aria 2) o l'apertura di uscita dell'aria 8 è sporca o coperta.	Assicurarsi che l'apertura d'ingresso dell'aria (griglia di ingresso dell'aria 2) e l'apertura di uscita dell'aria 8 siano pulite e non ostruite.
	Le finestre e le porte del locale sono aperte.	Chiudere le finestre e le porte.
L'aria in uscita è calda.	Processo di scambio di calore	Si tratta di un normale processo dell'apparecchio.
Nel display 20 lampeggia il codice di errore E 1	Errore sensore termico/sensore di umidità dell'aria	Rivolgersi al servizio clienti (vedere il capitolo Assistenza).

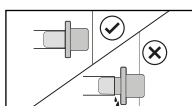

Controllare regolarmente se il tappo 9 è ben collocato, poiché può spostarsi a causa delle vibrazioni dovute al funzionamento. Il tappo 9 deve trovarsi completamente inserito nell'apertura di uscita dell'acqua 10, altrimenti possono verificarsi perdite.

Smaltimento

Smaltimento dell'apparecchio



Il simbolo del bidone dei rifiuti barrato, raffigurato lateralmente, indica che l'apparecchio è soggetto alla Direttiva 2012/19/EU. Tale direttiva prescrive che, al termine della sua vita utile, l'apparecchio non venga smaltito assieme ai normali rifiuti domestici, bensì conferito in appositi centri di raccolta, centri di riciclaggio o aziende di smaltimento.

Lo smaltimento è gratuito per l'utente. Rispettare l'ambiente e smaltire l'apparecchio in modo conforme alle direttive pertinenti.

Se l'apparecchio usato contiene dati personali, si è responsabili di eliminarli prima di restituire l'apparecchio.



Per lo smaltimento del prodotto una volta che ha terminato la sua funzione, informarsi presso l'amministrazione comunale.

Smaltimento del refrigerante

Il presente apparecchio contiene come refrigerante R290 (propano). Il sistema è chiuso ermeticamente.

Il refrigerante deve essere conferito integro ad un centro di smaltimento competente. In caso di dubbi mettersi in contatto con l'ente di smaltimento competente.

Smaltimento dell'imballaggio



I materiali di imballaggio sono stati selezionati in relazione alla loro ecocompatibilità e alle caratteristiche di smaltimento, pertanto sono riciclabili. Smaltire il materiale di imballaggio inutilizzato in conformità alle vigenti norme locali.



Smaltire l'imballaggio conformemente alle norme di tutela ambientale. Tenere conto dei codici presenti sui vari materiali di imballaggio ed eventualmente separare i materiali effettuando una raccolta differenziata. I materiali di imballaggio presentano codici costituiti da abbreviazioni (a) e numeri (b) con il seguente significato: 1-7: materie plastiche, 20-22: carta e cartone, 80-98: materiali compositi.

Appendice

Dati tecnici

Tensione d'ingresso	220-240 V ~, 50 Hz
Potenza di ingresso	245 W (a 32 °C / 90% di umidità relativa)
Corrente nominale	1,4 A (a 32 °C / 90% di umidità relativa)
Portata aria	100 m ³ /h
Serbatoio dell'acqua	circa 2,1 l
Pressione di aspirazione	1,2 MPa
Pressione di soffiaggio	2,5 MPa
Potenza deumidificante/24 h*	10 l (a 30 °C / 80% di umidità relativa) 5 l (a 27 °C / 60% di umidità relativa)
Dimensioni consigliate del locale	circa 16 m ² ovvero circa 40 m ³ (con altezza del soffitto di 2,5 m)
Refrigerante	R290
Carica totale	35 g
Temperatura di esercizio	da 5 a 32 °C
Dimensioni	circa 40,6 x 27,0 x 20,5 cm
Peso	circa 8,5 kg

* Più la temperatura ambiente è bassa e la temperatura esterna è fredda, minore sarà la quantità di umidità nell'aria che dall'esterno affluirà nel locale da deumidificare. Per tale motivo, la potenza deumidificante si riduce costantemente con il ridursi della temperatura e può arrestarsi completamente. Non si tratta di un guasto dell'apparecchio.

Garanzia della Kompernass Handels GmbH

Egregio Cliente,

Questo apparecchio ha una garanzia di 3 anni dalla data di acquisto. Qualora questo prodotto presentasse vizi, Le spettano diritti legali nei confronti del venditore del prodotto. La garanzia qui di seguito descritta non costituisce alcun limite a tali diritti legali.

Condizioni di garanzia

Il periodo di garanzia decorre dalla data di acquisto. Si prega di conservare bene lo scontrino di cassa. Quest'ultimo è necessario come prova d'acquisto.

Qualora entro tre anni a partire dalla data d'acquisto del prodotto si presentasse un difetto del materiale o di fabbricazione, provvederemo a nostra discrezione a riparare o a sostituire gratuitamente il prodotto oppure a rimborsare il prezzo d'acquisto. Questa prestazione di garanzia ha come presupposto che l'apparecchio guasto e la prova d'acquisto (scontrino di cassa) vengano presentati entro il termine di tre anni e che si descriva per iscritto in cosa consiste il difetto e quando si è evidenziato.

Se il vizio rientra nell'ambito della nostra garanzia, il Suo prodotto verrà riparato o sostituito da uno nuovo. Con la riparazione o la sostituzione del prodotto non decorre un nuovo periodo di garanzia.

Periodo di garanzia e diritti legali di rivendicazione di vizi

Il periodo di garanzia non viene prolungato da interventi in garanzia. Ciò vale anche per le parti sostituite e riparate. Danni e vizi eventualmente già presenti al momento dell'acquisto devono venire segnalati immediatamente dopo che l'apparecchio è stato disimballato. Le riparazioni eseguite dopo la scadenza del periodo di garanzia sono a pagamento.

Ambito della garanzia

L'apparecchio è stato prodotto con cura secondo severe direttive qualitative e debitamente collaudato prima della consegna.

La prestazione in garanzia vale per difetti del materiale o di fabbricazione. Questa garanzia non si estende a componenti del prodotto esposti a normale logorio, che possono pertanto essere considerati come componenti soggetti a usura (esempio capacità della batteria, calcificazione, lampade, pneumatici, filtri, spazzole...). La garanzia non si estende altresì a danni che si verificano su componenti delicati (esempio interruttori, batterie, parti realizzate in vetro, schermi, accessori vari) nonché danni derivanti dal trasporto o altri incidenti.

Questa garanzia decade se il prodotto è stato danneggiato oppure utilizzato o sottoposto a interventi di manutenzione in modo non conforme. Per un utilizzo adeguato del prodotto si devono rigorosamente rispettare tutte le istruzioni esposte nel manuale di istruzioni per l'uso. Si devono assolutamente evitare modalità di utilizzo o azioni che il manuale di istruzioni per l'uso sconsiglia o da cui esso mette in guardia.

Il prodotto è destinato esclusivamente all'uso domestico e non a quello commerciale. La garanzia decade in caso di impiego improprio o manomissione, uso della forza e interventi non eseguiti dalla nostra filiale di assistenza autorizzata.

Trattamento dei casi di garanzia

Per garantire una rapida evasione della Sua richiesta, La preghiamo di seguire le seguenti istruzioni:

- Tenga a portata di mano per qualsiasi richiesta lo scontrino di cassa e il codice dell'articolo (IAN) 452842_2310 come prova di acquisto.
- Il codice dell'articolo è riportato sulla targhetta identificativa o su un'incisione presenti sul prodotto, sul frontespizio del manuale di istruzioni (in basso a sinistra) o su un adesivo applicato alla parte posteriore o inferiore del prodotto.
- Qualora si presentassero malfunzionamenti o altri tipi di vizi, contatti innanzitutto il reparto assistenza clienti qui di seguito indicato **telefonticamente** o via **e-mail**.
- Una volta che il prodotto è stato registrato come difettoso, lo può poi spedire a nostro carico, provvedendo ad allegare la prova di acquisto (scontrino di cassa), una descrizione del vizio e l'indicazione della data in cui si è presentato, all'indirizzo del servizio di assistenza clienti che Le è stato comunicato.



Sul sito www.lidl-service.com è possibile scaricare questo e molti altri manuali di istruzioni, filmati sui prodotti e software d'installazione.

Con questo codice QR si giunge direttamente al sito dell'assistenza clienti Lidl (www.lidl-service.com) e con la digitazione del codice articolo (IAN) 452842_2310 si può aprire il manuale di istruzioni di proprio interesse.

Assistenza

IT

Assistenza Italia

Tel.: 800781188

E-Mail: kompemass@lidl.it

CH

Assistenza Svizzera

Tel.: 0800 56 44 33

E-Mail: kompemass@lidl.ch

IAN 452842_2310

Importatore

Badi che il seguente indirizzo non è quello del servizio di assistenza clienti.
Contatti innanzitutto il servizio di assistenza clienti indicato.

KOMPERNASS HANDELS GMBH

BURGSTRASSE 21

44867 BOCHUM

GERMANIA

www.kompernass.com

KOMPERNASS HANDELS GMBH

BURGSTRASSE 21

44867 BOCHUM

GERMANY

www.kompernass.com

Stand der Informationen · Version des informations

Versione delle informazioni:

11 / 2023 · Ident.-No.: SLE200B3-112023-1

IAN 452842_2310