

/// PARKSIDE®



METAL CUTTING CHOP SAW / METALL- TRENNSCHLEIFER / TRONÇONNEUSE À MÉTAUX PMTS 180 C3

GB / IE

METAL CUTTING CHOP SAW

Translation of the original instructions

FR / BE

TRONÇONNEUSE À MÉTAUX

Traduction des instructions d'origine

CZ

ŘEZNÁ BRUSKA NA KOV

Překlad originálního provozního návodu

SK

REZNÁ BRÚSKA NA KOV

Překlad originálneho návodu na obsluhu

DK

KAPSAV TIL METAL

Oversættelse af den originale driftsvejledning

HU

FÉMVÁGÓKORONGOS SAROKCSISZOLÓ

Az originál használati utasítás fordítása

DE / AT / CH

METALL-TRENNSCHLEIFER

Originalbetriebsanleitung

NL / BE

METAAL-DOORSLIJMACHINE

Vertaling van de originele gebruiksaanwijzing

PL

SZLIFIERKA KAŁOWA DO METALU

Tłumaczenie oryginalnej instrukcji obsługi

ES

TRONZADORA DE METAL

Traducción del manual de instrucciones original

IT

TRONCATRICE

Traduzione delle istruzioni d'uso originali

IAN 465600_2404

DE / FR / BE / NL
CZ / PL / SK

**GB / IE**

Before reading, unfold the page containing the illustrations and familiarise yourself with all functions of the device.

DE / AT / CH

Klappen Sie vor dem Lesen die Seite mit den Abbildungen aus und machen Sie sich anschließend mit allen Funktionen des Gerätes vertraut.

FR / BE

Avant de lire le mode d'emploi, ouvrez la page contenant les illustrations et familiarisez-vous ensuite avec toutes les fonctions de l'appareil.

NL / BE

Vouw vóór het lezen de pagina met de afbeeldingen open en maak u vertrouwd met alle functies van het apparaat.

CZ

Před čtením si otevřete stranu s obrázky a potom se seznamte se všemi funkcemi přístroje.

PL

Przed przeczytaniem proszę rozłożyć stronę z ilustracjami, a następnie proszę zapoznać się z wszystkimi funkcjami urządzenia.

SK

Pred čítaním si odklopte stranu s obrázkami a potom sa oboznámte so všetkými funkciami prístroja.

ES

Antes de empezar a leer abra la página que contiene las imágenes y, en seguida, familiarícese con todas las funciones del dispositivo.

DK

Før du læser, vend siden med billeder frem og bliv bekendt med alle apparatets funktioner.

IT

Prima di leggere aprire la pagina con le immagini e prendere confidenza con le diverse funzioni dell'apparecchio.

HU

Olvasás előtt kattintson az ábrát tartalmazó oldalra és végezetül ismerje meg a készülék mindegyik funkcióját.

GB/IE	Translation of the original instructions	Page	1
DE/AT/CH	Originalbetriebsanleitung	Seite	17
FR/BE	Traduction des instructions d'origine	Page	33
NL/BE	Vertaling van de originele gebruiksaanwijzing	Pagina	53
CZ	Překlad originálního provozního návodu	Strana	69
PL	Tłumaczenie oryginalnej instrukcji obsługi	Strona	83
SK	Preklad originálneho návodu na obsluhu	Strana	99
ES	Traducción del manual de instrucciones original	Página	115
DK	Oversættelse af den originale driftsvejledning	Side	131
IT	Traduzione delle istruzioni d'uso originali	Pagina	145
HU	Az originál használati utasítás fordítása	Oldal	161

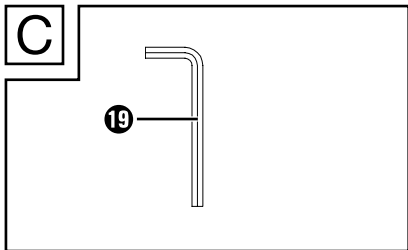
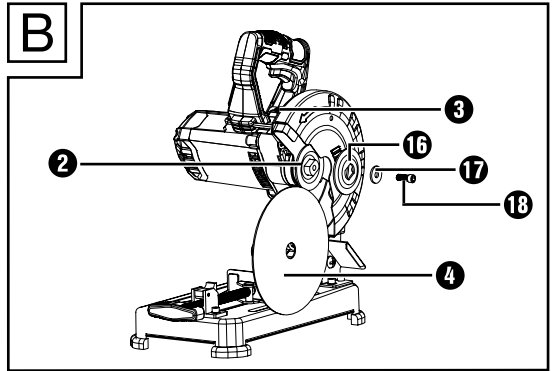
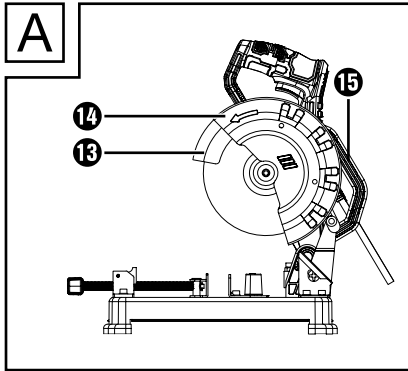
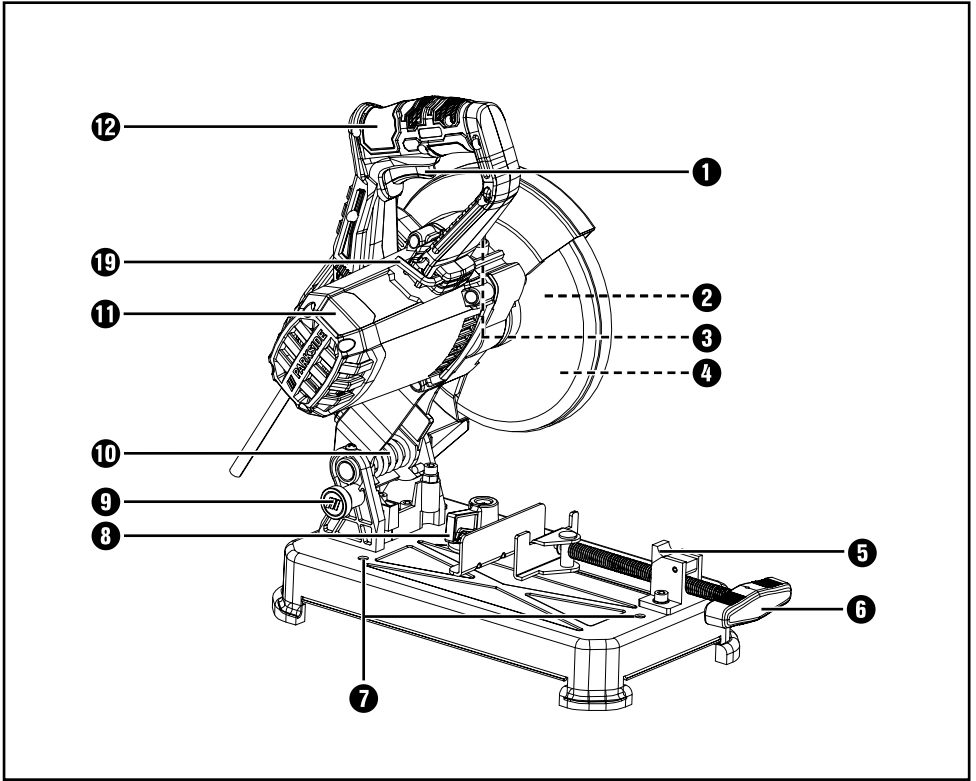

Contents

Introduction	2
Intended use	2
Features	2
Package contents	2
Technical data	2
General Power Tool Safety Warnings	3
1. Work area safety	3
2. Electrical safety	3
3. Personal safety	4
4. Power tool use and care	4
5. Service	5
Safety instructions for abrasive cutting appliances	5
1) Safety instructions for abrasive cutting appliances	5
2) Kickback and corresponding safety instructions	6
Further safety instructions for abrasive cutters	7
Original accessories/auxiliary equipment	10
Before use	10
Setting up the appliance	10
Removing/inserting transport safety devices	10
Operation	10
Switching on and off	10
Changing the cutting disc	10
Clamping the workpiece	11
Cleaning and maintenance	11
Disposal	12
Kompernass Handels GmbH warranty	13
Service	14
Importer	14
Translation of the original Conformity Declaration	15

Introduction

Congratulations on the purchase of your new appliance. You have chosen a high-quality product. The operating instructions are part of this product. They contain important information about safety, usage and disposal. Before using the product, please familiarise yourself with all operating and safety instructions. Use the product only as described and for the range of applications specified. Please also pass these operating instructions on to any future owner.

Intended use

The cut-off grinder is intended as a floor-mounted appliance for making straight longitudinal cuts at up to 45° using cutting discs in steel, nonferrous metals, cast iron and iron profiles without the use of water. Any other uses of or modifications to the machine are deemed to be improper usage and may result in serious physical injury. Not for commercial use.

Features

- ❶ ON/OFF switch
- ❷ Clamping flange (inside)
- ❸ Spindle lock
- ❹ Cutting disc
- ❺ Rapid adjustment
- ❻ Vice
- ❼ Drillholes
- ❽ Cutting angle adjustment
- ❾ Transport safety device
- ❿ Spring mechanism
- ⓫ Motor unit
- ⓬ Handle

Figure A

- ❶ Pendulum cover
- ❷ Protective cover
- ❸ Integrated carrying handle

Figure B

- ❶ Clamping flange (outside)
- ❷ Plain washer
- ❸ Fixing screw

Figure C

- ❶ Hex key

Package contents

- 1 metal cutting chop saw
- 1 cutting disc Ø 180 mm (pre-fitted)
- 1 Hex key
- 1 set of operating instructions

Technical data

Rated voltage 230 V ~, 50 Hz
(alternating current)

Rated power consumption 1280 W

Rated idle speed n_0 7700 rpm

Cutting disc mounting Ø 22.23 mm

Thread size M8

Maximum speed of the cutting disc 8500 rpm

Working speed of the cutting disc max. 80 m/s

Cutting disc diameter Ø 180 mm

Cutting disc thickness 1.6 mm

Inclined cuts 0°–45°

max. cut depth



50 mm at 0°
mitre angle

Protection class II/□ (double insulation)

Noise emission value

Noise measurement value determined in accordance with EN 62841. The A-rated noise level of the power tool is typically as follows:

Sound pressure level	$L_{PA} = 92.2$ dB
Uncertainty	$K_{PA} = 3$ dB
Sound power level	$L_{WA} = 105.2$ dB
Uncertainty	$K_{WA} = 3$ dB



Wear hearing protection!

WARNING!

- ▶ Depending on the manner in which the power tool is being used and, in particular, the kind of workpiece that is being worked, the vibration and noise emission values can deviate and may sometimes exceed the values given in these instructions. Regular use of the power tool in this way may cause the user to underestimate the vibration. Try to keep the vibration loads as low as possible. Measures to reduce the vibration load are, e.g. wearing gloves and limiting the working time. Wherein all states of operation must be included (e.g. times when the power tool is switched off and times where the power tool is switched on but running without load).



General Power Tool Safety Warnings

WARNING!

- ▶ **Read all safety warnings, instructions, illustrations and specifications provided with this power tool.** Failure to follow all instructions listed below may result in electric shock, fire and/or serious injury.

Save all warnings and instructions for future reference.

The term „power tool“ in the warnings refers to your mains-operated (corded) power tool or battery-operated (cordless) power tool.

1. Work area safety

- Keep work area clean and well lit.** Cluttered or dark areas invite accidents.
- Do not operate power tools in explosive atmospheres, such as in the presence of flammable liquids, gases or dust.** Power tools create sparks which may ignite the dust or fumes.
- Keep children and bystanders away while operating a power tool.** Distractions can cause you to lose control.

2. Electrical safety

- Power tool plugs must match the outlet. Never modify the plug in any way. Do not use any adapter plugs with earthed (grounded) power tools.** Unmodified plugs and matching outlets will reduce risk of electric shock.
- Avoid body contact with earthed or grounded surfaces, such as pipes, radiators, ranges and refrigerators.** There is an increased risk of electric shock if your body is earthed or grounded.

- c) **Do not expose power tools to rain or wet conditions.** Water entering a power tool will increase the risk of electric shock.
- d) **Do not abuse the cord. Never use the cord for carrying, pulling or unplugging the power tool. Keep cord away from heat, oil, sharp edges or moving parts.** Damaged or entangled cords increase the risk of electric shock.
- e) **When operating a power tool outdoors, use an extension cord suitable for outdoor use.** Use of a cord suitable for outdoor use reduces the risk of electric shock.
- f) **If operating a power tool in a damp location is unavoidable, use a residual current device (RCD) protected supply.** Use of an RCD reduces the risk of electric shock.

3. Personal safety

- a) **Stay alert, watch what you are doing and use common sense when operating a power tool. Do not use a power tool while you are tired or under the influence of drugs, alcohol or medication.** A moment of inattention while operating power tools may result in serious personal injury.
- b) **Use personal protective equipment. Always wear eye protection.** Protective equipment such as a dust mask, non-skid safety shoes, hard hat or hearing protection used for appropriate conditions will reduce personal injuries.
- c) **Prevent unintentional starting. Ensure the switch is in the off-position before connecting to power source and/or battery pack, picking up or carrying the tool.** Carrying power tools with your finger on the switch or energising power tools that have the switch on invites accidents.

- d) **Remove any adjusting key or wrench before turning the power tool on.** A wrench or a key left attached to a rotating part of the power tool may result in personal injury.
- e) **Do not overreach. Keep proper footing and balance at all times.** This enables better control of the power tool in unexpected situations.
- f) **Dress properly. Do not wear loose clothing or jewellery. Keep your hair and clothing away from moving parts.** Loose clothes, jewellery or long hair can be caught in moving parts.
- g) **If devices are provided for the connection of dust extraction and collection facilities, ensure these are connected and properly used.** Use of dust collection can reduce dust-related hazards.
- h) **Do not let familiarity gained from frequent use of tools allow you to become complacent and ignore tool safety principles.** A careless action can cause severe injury within a fraction of a second.

4. Power tool use and care

- a) **Do not force the power tool. Use the correct power tool for your application.** The correct power tool will do the job better and safer at the rate for which it was designed.
- b) **Do not use the power tool if the switch does not turn it on and off.** Any power tool that cannot be controlled with the switch is dangerous and must be repaired.
- c) **Disconnect the plug from the power source and/or remove the battery pack, if detachable, from the power tool before making any adjustments, changing accessories, or storing power tools.** Such preventive safety measures reduce the risk of starting the power tool accidentally.

- d) Store idle power tools out of the reach of children and do not allow persons unfamiliar with the power tool or these instructions to operate the power tool. Power tools are dangerous in the hands of untrained users.
- e) Maintain power tools and accessories. Check for misalignment or binding of moving parts, breakage of parts and any other condition that may affect the power tool's operation. If damaged, have the power tool repaired before use. Many accidents are caused by poorly maintained power tools.
- f) Keep cutting tools sharp and clean. Properly maintained cutting tools with sharp cutting edges are less likely to bind and are easier to control.
- g) Use the power tool, accessories and tool bits etc. in accordance with these instructions, taking into account the working conditions and the work to be performed. Use of the power tool for operations different from those intended could result in a hazardous situation.
- h) Keep handles and grasping surfaces dry, clean and free from oil and grease. Slippery handles and grasping surfaces do not allow for safe handling and control of the tool in unexpected situations.

5. Service

- a) Have your power tool serviced by a qualified repair person using only identical replacement parts. This will ensure that the safety of the power tool is maintained.

Safety instructions for abrasive cutting appliances

- 1) Safety instructions for abrasive cutting appliances
 - a) Ensure that you and everyone else in the vicinity remain outside of the range of the rotating grinding disc. The blade guard is designed to protect the operator from fragments and accidental contact with the grinding tool.
 - b) Use only reinforced bonded or diamond-coated cutting discs for your power tool. Just because you can attach the accessories to your power tool does not guarantee they are safe to use.
 - c) The permissible speed of the accessory tool used must be at least as high as the maximum speed specified for the power tool. Accessories that rotate faster than the permissible rate can break and throw pieces into the air.
 - d) Grinding tools should only be used for the recommended applications. For example: Never grind with the side surface of a cutting disc. Cutting discs are designed to remove material with the edge of the disc. Any lateral application of force on these grinding tools can lead to a breakage.
 - e) Always use an undamaged clamping flange of the correct size and shape for the selected grinding disc. Suitable flanges support the grinding disc and reduce the risk of disc breakage.
 - f) The external diameter and thickness of the attachment part used must comply with the dimensions of the power tool. Incorrectly dimensioned accessory tools cannot be sufficiently shielded or controlled.

- g) **Grinding discs and flanges must fit precisely onto the grinding spindle of your power tool.** Accessory tools which do not fit precisely on the grinding spindle of the power tool will rotate unevenly, vibrate severely and can lead to a loss of control.
 - h) **Do not use damaged grinding discs. Check the grinding discs before each use for chips and cracks. If the power tool or grinding disc is dropped, check to see if either are damaged or use an undamaged grinding disc. After checking and inserting the grinding disc, ensure that you and any other people in the vicinity remain outside of the range of the rotating grinding disc and allow the tool to rotate at maximum speed for one minute.** Damaged grinding discs usually break during this test period.
 - i) **Wear personal protective equipment.** Depending on the application, ensure that you use **full face protection, eye protection or goggles. If required, use a dust mask, ear protectors, protective gloves or special apron to protect you from grindings and material particles.** The eye protection must be worn to protect you against flying debris, which may be caused by the various applications. Dust or filter masks must be used to filter any dust created by the application. If you are exposed to loud noise for any length of time, you can suffer a hearing loss.
 - j) **Ensure that other people remain at a safe distance to your workspace. Anyone who enters the workspace must wear personal protective equipment.** Fragments of the workpiece or broken accessory tools can fly off and cause injury – even outside the immediate working area.
 - k) **Keep the power cable away from any rotating accessories.** If you lose control of the appliance, the connecting cable may get cut or caught and your hand or arm could get caught in the rotating accessory tool.
 - l) **Clean the ventilation slits in your power tool regularly.** The engine fan draws dust into the housing and a strong accumulation can cause electrical hazards.
 - m) **Do not use the power tool near flammable materials. Do not use the electrical appliance if it is placed on a flammable surface such as wood.** Sparks can ignite such materials.
 - n) **Do not use any attachment parts that require liquid coolant.** The use of water or other liquid coolants may lead to an electric shock.
- ## 2) Kickback and corresponding safety instructions
- Kickback is a sudden reaction caused when a rotating cutting disc catches or jams. Catching or jamming causes the rotating accessory tool to stop abruptly. This results in an uncontrolled cutting grinding tool being accelerated upwards towards the operator.
- If, for example, a cutting disc catches or jams, the edge of the cutting disc that is projecting into the workpiece can get caught and break off the cutting disc or cause a kickback. This can also break cutting discs.
- A kickback is caused by improper or incorrect use of the power tool. This can be avoided by taking proper precautions as given below.
- a) **Hold the power tool firmly in both hands and position your body and arms so that they can absorb the kickback forces.** By taking adequate precautions, the operator can stay in control of the kickback and reaction torques.

- b) **Avoid the area in front of and behind the rotating cutting disc.** In cases of kickback, an uncontrolled cutting grinding tool is driven upwards towards the operator.
- c) **Do not use a toothed, wood-cutting or chain saw blade or segmented diamond-coated disc with more than 10 mm wide gaps.** Such accessories often cause a kickback or loss of control over the power tool.
- d) **Avoid cutting disc jams or excessive contact pressure. Do not make any excessively deep cuts.** Overloading the cutting disc increases the stress and likelihood of tilting or blocking and thus the possibility of a setback or a breakage of the grinding tool.
- e) **If the cutting disc jams or you stop working, switch the tool off and hold the cutting appliance steady until the disc has completely stopped turning. Never attempt to pull a rotating cutting disc out of a cut. This could lead to a kickback.** Identify and remove the cause of the jam.
- f) **Do not switch the power tool back on for as long as it is in the workpiece. Allow the cutting disc to reach its full speed before you carefully continue the cut.** Otherwise, the disc can jam, jump out of the workpiece or cause kickback.
- g) **Support large workpieces to reduce the risk of the cutting disc jamming and causing a kickback.** Large workpieces can bend under their own weight. The workpiece must be supported on both sides, namely in the vicinity of the cut, and also at the edge.

Further safety instructions for abrasive cutters

- **Never stand on an electrical appliance.** Serious injuries can occur if the electrical appliance tips over or if you inadvertently come into contact with the cutting disc.
- **Always use the protective cover.** A protective cover protects the user against parts of the cutting disc which have broken off and also against unintentional contact with the cutting disc.
- **Ensure that the protective cover is working properly and that it can move freely.** Never clamp the protective cover when it is in the open position.
- **Use the appliance only for dry cutting.** Water entering a power tool will increase the risk of electric shock.
- **Keep the power cable away from any rotating accessories.** The power cable can be cut through or caught up.
- **Keep handles dry, clean and free from oil and grease.** Greasy, oily handles are slippery and result in loss of control.
- **Never remove cutting leftovers, metal swarf etc. from the cutting area while the power tool is running.** Always place the tool arm in the idling position and switch the power tool off.
- **Always switch on the power tool before applying it to the workpiece.** Otherwise, there is a danger of kickback if the cutting disc becomes caught up in the workpiece.
- **Only use the power tool if the working surface is free of all adjusting tools, metal swarf etc. except for the workpiece to be processed.** Small pieces of metal or other objects which come into contact with the rotating cutting disc can hit the operator at high speed.

- **Always clamp the workpiece to be processed firmly. Never use workpieces which are too small to clamped firmly.** The distance between your hand and the rotating cutting disc is otherwise too small.
- **If the cutting disc jams, switch the power tool off and wait until the cutting disc has completely stopped turning. Never attempt to pull a rotating cutting disc out of a cut. This could lead to a kickback.** Identify and remove the cause of the jam.
- **Do not apply lateral pressure to try and slow the cutting disc down after switching off the appliance.** The cutting disc might be damaged, break or cause a kickback.
- **Never ram the cutting disc into the workpiece forcefully, and never apply too much force when using a power tool. You should especially avoid jamming the cutting disc when working on corners, sharp edges etc.** If the cutting disc is damaged by misuse, it can form cracks that result in sudden breakage.
- **Wear a safety apron. Ensure that nobody can be endangered by flying sparks. Remove all flammable material from the vicinity.** Grinding metal creates flying sparks.
- **Only use the abrasive cutter for materials specified in the instructions for proper use.** Otherwise, the abrasive cutter can be overloaded.
- **Never use any damaged, non-circular or vibrating cutting discs.** Damaged cutting discs cause increased friction, jamming of the cutting disc and kickback.
- **Always use cutting disks of the correct size and with an appropriate central fixing bore (e.g. diamond-shaped or circular).** Cutting disks which do not match the fitting parts on the abrasive cutter will run eccentrically and cause loss of control.
- **Do not use chains or toothed saw blades.** Such accessories often cause a kickback or loss of control over the power tool.
- **Observe the operating manual published by the cutting disc manufacturer when fitting and using the cutting disc.** Unsuitable cutting disks can lead to personal injury and may cause snagging, tearing of the disc or kickback.
- **Do not use any accessories that have not been specifically provided or recommended by the manufacturer for this power tool.** Just because you can attach the accessories to your power tool does not guarantee they are safe to use.
- **Do not touch the cutting disks after work until they have cooled down.** Cutting discs become very hot while they are working.
- **Check the cable regularly. Damaged cables may only be repaired by an authorised customer service location for power tools. Replace any damaged extension cables.** This will ensure that the safety of the power tool is maintained.
- **Store unused power tools safely. The storage location must be dry and lockable.** This prevents the power tool being damaged by storage or being used by inexperienced persons.
- **Secure the workpiece!** A workpiece securely held by a clamping device or vice is much safer than one held in your hand.

- Never leave the tool until it has come to a complete standstill. Power tools which continue to run on can cause injuries.
- Do not use the power tool with a damaged cable. Never touch a damaged cable and remove the plug from the mains socket if the cable becomes damaged during work. Damaged cables increase the risk of electric shock.

Supplementary notes

- Always wear eye and ear protectors. Use other protective equipment such as dust masks, protective gloves, protective goggles if necessary.
- Never use any cutting discs with spalling, cracks or other damage.
- Always visually inspect cutting discs before each use.
- Do not use any saw blades.
- Never use the appliance without the disc guard.

⚠ WARNING! DANGER DUE TO DUST EXPOSURE!

- ▶ When working for extended periods of time on wood and, in particular, materials that produce dust which is hazardous to health, connect the appliance to an appropriate external dust extraction appliance.

Symbols used on the power tool

	Keep your hands clear of the cutting area while the power tool is running. There is a danger of injury if you contact the cutting disc.
	Wear protective gloves!
	Wear a dust mask!
	Wear protective goggles!
	Wear hearing protection!
	Wear safety shoes!
	Not designed for wet grinding
	Use of damaged cutting or polishing discs is dangerous and can lead to serious injuries!
	Intended for metal grinding
	Disc diameter
	Before using the device for the first time, read the original operating instructions and safety instructions.
	Metal cut-off grinder

⚠ WARNING! TOXIC FUMES!

- ▶ Working with the tool can produce harmful/toxic dusts that represent a health hazard for the person operating the appliance and for any other people in the area.

Original accessories/auxiliary equipment

- **Use only the additional equipment and accessories specified in the operating instructions.** Using attachments or accessory tools other than those recommended in the operating instructions can lead to a risk of injury.

Before use

Setting up the appliance

Fix the appliance using suitable bolts (not included in delivery) to a flat, stable base. Use the drill holes ⑦ for this purpose. Ensure that a mains socket is within easy reach.

NOTE

- ▶ In exceptional cases you can position the baseplate for this process on a solid support.

Removing/inserting transport safety devices

Removing transport safety devices

- ◆ Apply a little pressure to the handle ⑫ and pull the transport safety device ⑨ out. The motor unit ⑪ can now be moved upwards.

Inserting transport safety devices

- ◆ Press the handle ⑫ downwards and push the transport safety device ⑨ into the appliance. The motor unit ⑪ is now fixed.

NOTE

- ▶ Use the transport safety device for transporting the appliance. Carry the appliance by its integrated carrying handle ⑮.

Operation

Switching on and off

-  Direction of rotation of the tool!
- Insert the plug into a mains power socket.

Switching on

- ◆ Press the ON/OFF switch ① and keep it pressed.

Switching off

- ◆ Release the ON/OFF switch ①.

Changing the cutting disc

WARNING! RISK OF INJURY!

- ▶ Always remove the power plug from the wall socket before carrying out any work on the appliance.
- ▶ Allow the cutting disc ④ to cool down before you touch it
- ▶ Check the cutting disc ④. It should not be damaged or damp, and it should have no cracks. Otherwise, it could break during use and cause injuries.

NOTE

- ▶ Only use cutting disks which comply with the performance data stated in this manual.
- ◆ Swing the pendulum cover ⑬ back completely and hold it firmly in place with your hand.
- ◆ Press the spindle lock ③ all the way down and hold it in this position. If necessary, rotate the cutting disc ④ by hand until this is possible.
- ◆ Use the hex key supplied ⑰ to unscrew the fixing screw ⑱ out in an anticlockwise direction.

- ◆ Remove the plane washer **17**, the clamping flange (outside) **16** and the cutting disc **4**.
- ◆ Insert a new cutting disc.
- ◆ Proceed in reverse order in order to reassemble the appliance to a usable condition.
- ◆ Check whether all the fastening elements are correctly fitted.

NOTE

- ▶ Ensure that the cutting disc **4** can be rotated freely.
- ▶ Switch the appliance on for around 60 seconds to check that there are no unusual vibrations. If this is not the case, you should check that the cutting disc is installed correctly **4**.

Clamping the workpiece

You can clamp the workpiece and adjust the mitre angle with the aid of the fitted vice.

Using the vice

- ◆ Turn the handle on the vice **6** clockwise to clamp the workpiece.
- ◆ Turn the handle on the vice **6** anticlockwise to unclamp the workpiece.

NOTE

- ▶ You can also fold the rapid adjustment **5** upwards in order to make a quick adjustment to the vice **6**. Fold the rapid adjustment **5** down again in order to fix the vice **6**. After this, use the vice **6** handle to make fine adjustments.

Setting the cutting angle (mitre angle)

- ◆ Undo the cutting angle adjustment **8** by turning it anticlockwise. If necessary, pull the cutting angle adjustment **8** upwards.
- ◆ Set the required cutting angle using the angle given.
- ◆ Retighten the cutting angle adjustment **8** by turning it clockwise.

Cleaning and maintenance

WARNING! RISK OF INJURY!

- ▶ **Always remove the power plug from the wall socket before carrying out any work on the appliance.**
- The appliance must always be kept clean, dry and free from oil or grease.
- Use a soft, dry cloth to clean the housing.
- Clean the ventilation slits in your power tool with a soft brush regularly.

NOTE

- ▶ Replacement parts not listed (such as carbon brushes, switch) can be ordered via our service hotline.
- ▶ Required maintenance work should only be replaced by qualified service personnel.

Disposal

Applies only to France



Points de collecte sur www.quefairede mesdechets.fr
Privilégiez la réparation ou le don de votre appareil !

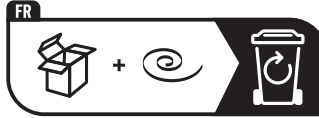

The product, its packaging and the operating instructions are recyclable. They are subject to an extended manufacturer responsibility and will be collected separately.



Do not dispose of power tools in your normal domestic waste!

The adjacent symbol of a crossed-out dustbin means

that this appliance is subject to Directive 2012/19/EU. This directive states that this appliance may not be disposed of in the normal household waste at the end of its useful life, but must be taken to specially set-up collection locations, recycling depots or disposal companies.

The disposal is free of charge for the user. Protect the environment and dispose of this appliance properly.

If your old appliance has stored any personal data, you are responsible for deleting it yourself before returning it.



Your local community or municipal authorities can provide information on how to dispose of the worn-out product.



The packaging is made from environmentally friendly material and can be disposed of at your local recycling plant.

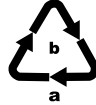

Dispose of the packaging in an environmentally friendly manner. Note the labelling on the packaging and separate the packaging material components for disposal if necessary. The packaging material is labelled with abbreviations (a) and numbers (b) with the following meanings: 1–7: plastics, 20–22: paper and cardboard, 80–98: composites.

Applies only to Spain:



The packaging contains paper and/or cardboard components.



The packaging contains plastic and/or metal components.

Kompernass Handels GmbH warranty

Dear Customer,

This appliance has a 3-year warranty valid from the date of purchase. If included with the product on delivery, the battery packs of the X12V and X20V Team series also come with a 3-year warranty from the date of purchase. If this product has any faults, you, the buyer, have certain statutory rights. Your statutory rights are not restricted in any way by the warranty described below.

Warranty conditions

The warranty period starts on the date of purchase. Please keep your receipt in a safe place. This will be required as proof of purchase.

If any material or manufacturing fault occurs within three years of the date of purchase of the product, we will either repair or replace the product for you or refund the purchase price (at our discretion). This warranty service requires that you present the defective appliance and the proof of purchase (receipt) within the three-year warranty period, along with a brief written description of the fault and of when it occurred.

If the defect is covered by the warranty, your product will either be repaired or replaced by us. The repair or replacement of a product does not signify the beginning of a new warranty period.

Warranty period and statutory claims for defects

The warranty period is not prolonged by repairs effected under the warranty. This also applies to replaced and repaired components. Any damage and defects present at the time of purchase must be reported immediately after unpacking. Repairs carried out after expiry of the warranty period shall be subject to a fee.

Scope of the warranty

This appliance has been manufactured in accordance with strict quality guidelines and inspected meticulously prior to delivery.

The warranty covers material faults or production faults. The warranty does not cover product parts that are subject to normal wear and tear and can therefore be considered wearing parts, such as saw blades, replacement blades, abrasive papers, etc. or for damage to fragile parts, such as switches or parts made of glass.

The warranty does not apply if the product has been damaged, improperly used or improperly maintained. The directions in the operating instructions for the product regarding proper use of the product are to be strictly followed. Uses and actions that are discouraged in the operating instructions or which are warned against must be avoided.

This product is intended solely for private use and not for commercial purposes. The warranty shall be deemed void in cases of misuse or improper handling, use of force and modifications/repairs which have not been carried out by one of our authorised Service centres.

The warranty does not apply to

- Normal reduction of the battery capacity over time
- Commercial use of the product
- Damage to or alteration of the product by the customer
- Non-compliance with safety and maintenance instructions, operating errors
- Damage caused by natural hazards

Warranty claim procedure

To ensure quick processing of your case, please observe the following instructions:

- Please have the till receipt and the item number (IAN) 465600_2404 available as proof of purchase.
- You will find the item number on the type plate on the product, an engraving on the product, on the front page of the operating instructions (below left) or on the sticker on the rear or bottom of the product.
- If functional faults or other defects occur, please first contact the service department listed below by telephone or use our contact form, which you can find on parkside-diy.com in the Service category.
- You can return a defective product to us free of charge to the service address that will be provided to you. Ensure that you enclose the proof of purchase (till receipt) and information about what the defect is and when it occurred.



You can view and download these instructions along with many other manuals at parkside-diy.com. This QR code will take you directly to parkside-diy.com. Select your country and use the search box to search for the operating instructions. Enter the article number (IAN) 465600_2404 to find the operating instructions for your article.

NOTE

- ▶ For Parkside tools, please send us only the defective item without the accessories (e.g. battery, storage case, assembly tools, etc.).

⚠ WARNING!

- ▶ **Have the power tool repaired by the service centre or a qualified electrician and only using genuine replacement parts.** This ensures that the safety of the tool is maintained.
- ▶ **Always ensure that the power plug or the mains cable is replaced only by the manufacturer of the appliance or its customer service.** This ensures that the safety of the tool is maintained.

Service

GB Service Great Britain

Tel.: 0800 051 897 0

Contact form on parkside-diy.com

IE Service Ireland

Tel.: 1800 851251

Contact form on parkside-diy.com

IAN 465600_2404

Importer

Please note that the following address is not the service address. Please use the service address provided in the operating instructions.

KOMPERNASS HANDELS GMBH

BURGSTRASSE 21

44867 BOCHUM

GERMANY

www.kompernass.com

Translation of the original Conformity Declaration

We, KOMPERNASS HANDELS GMBH, documents officer: Mr. Semi Uguzlu, BURGSTR. 21, 44867 BOCHUM, Germany, hereby declare that this product complies with the following standards, normative documents and EC directives:

Machinery Directive
(2006/42/EC)

Electromagnetic Compatibility
(2014/30/EU)

RoHS Directive
(2011/65/EU)*

* The manufacturer bears the full responsibility for compliance with this conformity declaration. The object of the declaration described above complies with the requirements of the Directive 2011/65/EU of the European Parliament and Council of 8 June 2011 on the limitations of use of certain dangerous substances in electrical and electronic appliances.

Applied harmonised standards

EN 62841-1:2015+A11

EN 62841-3-10:2015+A11+A1+A12

EN ISO 12100:2010

EN IEC 55014-1:2021

EN IEC 55014-2:2021

EN IEC 61000-3-2:2019+A1

EN 61000-3-3:2013+A1+A2

EN IEC 63000:2018

Type/appliance designation: Metal Cutting Chop Saw PMTS 180 C3

Year of manufacture: 09–2024

Serial number: IAN 465600_2404

Bochum, 11/07/2024



Semi Uguzlu

- Quality Manager -

The right to effect technical changes in the context of further development is reserved.

Inhaltsverzeichnis

Einleitung	18
Bestimmungsgemäßer Gebrauch	18
Ausstattung	18
Lieferumfang	18
Technische Daten	18
Allgemeine Sicherheitshinweise für Elektrowerkzeuge	19
1. Arbeitsplatzsicherheit	19
2. Elektrische Sicherheit	20
3. Sicherheit von Personen	20
4. Verwendung und Behandlung des Elektrowerkzeugs	21
5. Service	21
Sicherheitshinweise für Trennschleifmaschinen	22
1) Sicherheitshinweise für Trennschleifmaschinen	22
2) Rückschlag und entsprechende Sicherheitshinweise	23
Weitere Sicherheitshinweise für Trennschleifer	24
Originalzubehör/-zusatzgeräte	27
Vor der Inbetriebnahme	27
Gerät aufstellen	27
Transportsicherung entfernen/einsetzen	27
Inbetriebnahme	27
Ein-/ausschalten	27
Trennscheibe wechseln	27
Werkstück einspannen	28
Reinigung und Wartung	28
Entsorgung	29
Garantie der Kompernaß Handels GmbH	30
Service	31
Importeur	31
Original-Konformitätserklärung	32

Einleitung

Wir beglückwünschen Sie zum Kauf Ihres neuen Gerätes. Sie haben sich damit für ein hochwertiges Produkt entschieden. Die Bedienungsanleitung ist Teil dieses Produkts. Sie enthält wichtige Hinweise für Sicherheit, Gebrauch und Entsorgung. Machen Sie sich vor der Benutzung des Produkts mit allen Bedien- und Sicherheitshinweisen vertraut. Benutzen Sie das Produkt nur wie beschrieben und für die angegebenen Einsatzbereiche. Händigen Sie alle Unterlagen bei Weitergabe des Produkts an Dritte mit aus.

Bestimmungsgemäßer Gebrauch

Der Trennschleifer ist dazu bestimmt, als Standgerät mithilfe von Trennscheiben Längsschnitte mit geradem Schnittverlauf und Gehrungswinkel bis 45° in Stahl, NE-Metallen, Guss- und Eisenprofilen ohne Verwendung von Wasser auszuführen. Jede andere Verwendung oder Veränderung der Maschine gilt als nicht bestimmungsgemäß und birgt erhebliche Unfallgefahren.

Verwenden Sie das Gerät nicht zu gewerblichen Zwecken.

Ausstattung

- ➊ EIN-/AUS-Schalter
- ➋ Spannflansch (innen)
- ➌ Spindelarretierung
- ➍ Trennscheibe
- ➎ Schnellverstellung
- ➏ Schraubstock
- ➐ Bohrungen
- ➑ Schnittwinkelverstellung
- ➒ Transportsicherung
- ➓ Federmechanismus
- ➔ Motoreinheit
- ➕ Handgriff

Abbildung A

- ➖ Pendelschutzhaube
- ➗ Schutzabdeckung
- ➘ Integrierter Tragegriff

Abbildung B

- ➙ Spannflansch (außen)
- ➚ Unterlegscheibe
- ➛ Fixierungsschraube

Abbildung C

- ➜ Innensechskantschlüssel

Lieferumfang

- 1 Metall-Trennschleifer
- 1 Trennscheibe Ø 180 mm (vormontiert)
- 1 Innensechskantschlüssel
- 1 Bedienungsanleitung

Technische Daten

Bemessungsspannung	230 V ~, 50 Hz (Wechselstrom)
Bemessungsaufnahme	1280 W
Bemessungsleerlaufdrehzahl	n_0 7700 min ⁻¹
Trennscheibenaufnahme	Ø 22,23 mm
Gewindemaß	M8
Maximale Geschwindigkeit der Trennscheibe	8500 min ⁻¹
Arbeitsgeschwindigkeit der Trennscheibe	max. 80 m/s
Trennscheibendurchmesser	Ø 180 mm
Trennscheibendicke	1,6 mm
Neigungsschnitte	0°–45°
max. Schnitttiefe	50 mm bei 0° Gehrungswinkel
Schutzklasse	II/□ (Doppelisolierung)



Geräuschemissionswert

Messwert für Geräusch ermittelt entsprechend EN 62841. Der A-bewertete Geräuschpegel des Elektrowerkzeugs beträgt typischerweise:

Schalldruckpegel	$L_{PA} = 92,2 \text{ dB}$
Unsicherheit	$K_{PA} = 3 \text{ dB}$
Schallleistungspegel	$L_{WA} = 105,2 \text{ dB}$
Unsicherheit	$K_{WA} = 3 \text{ dB}$



Gehörschutz tragen!

WARNUNG!

- ▶ Die Schwingungs- und Geräuschemissionen können entsprechend der Art und Weise in der das Elektrowerkzeug verwendet wird, insbesondere, welche Art von Werkstück bearbeitet wird, abweichen und können in manchen Fällen über dem in diesen Anweisungen angegebenen Werten liegen. Die Schwingungsbelastung könnte unterschätzt werden, wenn das Elektrowerkzeug regelmäßig in solcher Weise verwendet wird. Versuchen Sie, die Belastung durch Vibrationen so gering wie möglich zu halten. Beispielhafte Maßnahmen zur Verringerung der Vibrationsbelastung sind das Tragen von Handschuhen beim Gebrauch des Werkzeugs und die Begrenzung der Arbeitszeit. Dabei sind alle Anteile des Betriebszyklus zu berücksichtigen (beispielsweise Zeiten, in denen das Elektrowerkzeug abgeschaltet ist, und solche, in denen es zwar eingeschaltet ist, aber ohne Belastung läuft).



Allgemeine Sicherheitshinweise für Elektrowerkzeuge

WARNUNG!

- ▶ **Lesen Sie alle Sicherheitshinweise, Anweisungen, Bebilderungen und technischen Daten, mit denen dieses Elektrowerkzeug versehen ist.** Versäumnisse bei der Einhaltung der nachfolgenden Anweisungen können elektrischen Schlag, Brand und/oder schwere Verletzungen verursachen.

Bewahren Sie alle Sicherheitshinweise und Anweisungen für die Zukunft auf.

Der in den Sicherheitshinweisen verwendete Begriff „Elektrowerkzeug“ bezieht sich auf netzbetriebene Elektrowerkzeuge (mit Netzleitung) und auf akkubetriebene Elektrowerkzeuge (ohne Netzleitung).

1. Arbeitsplatzsicherheit

- a) **Halten Sie Ihren Arbeitsbereich sauber und gut beleuchtet.** Unordnung und unbeleuchtete Arbeitsbereiche können zu Unfällen führen.
- b) **Arbeiten Sie mit dem Elektrowerkzeug nicht in explosionsgefährdeter Umgebung, in der sich brennbare Flüssigkeiten, Gase oder Stäube befinden.** Elektrowerkzeuge erzeugen Funken, die den Staub oder die Dämpfe entzünden können.
- c) **Halten Sie Kinder und andere Personen während der Benutzung des Elektrowerkzeugs fern.** Bei Ablenkung können Sie die Kontrolle über das Elektrowerkzeug verlieren.

2. Elektrische Sicherheit

- a) Der Anschlussstecker des Elektrowerkzeugs muss in die Steckdose passen. Der Stecker darf in keiner Weise verändert werden. Verwenden Sie keine Adapterstecker gemeinsam mit schutzgeerdeten Elektrowerkzeugen. Unveränderte Stecker und passende Steckdosen verringern das Risiko eines elektrischen Schlages.
- b) Vermeiden Sie Körperkontakt mit geerdeten Oberflächen wie von Rohren, Heizungen, Herden und Kühlschränken. Es besteht ein erhöhtes Risiko durch elektrischen Schlag, wenn Ihr Körper geerdet ist.
- c) Halten Sie Elektrowerkzeuge von Regen oder Nässe fern. Das Eindringen von Wasser in ein Elektrowerkzeug erhöht das Risiko eines elektrischen Schlages.
- d) Zweckentfremden Sie die Anschlussleitung nicht, um das Elektrowerkzeug zu tragen, aufzuhängen oder um den Stecker aus der Steckdose zu ziehen. Halten Sie die Anschlussleitung fern von Hitze, Öl, scharfen Kanten oder sich bewegenden Teilen. Beschädigte oder verwickelte Anschlussleitungen erhöhen das Risiko eines elektrischen Schlages.
- e) Wenn Sie mit einem Elektrowerkzeug im Freien arbeiten, verwenden Sie nur Verlängerungsleitungen, die auch für den Außenbereich zugelassen sind. Die Anwendung einer für den Außenbereich geeigneten Verlängerungsleitung verringert das Risiko eines elektrischen Schlages.
- f) Wenn der Betrieb des Elektrowerkzeugs in feuchter Umgebung nicht vermeidbar ist, verwenden Sie einen Fehlerstromschutzschalter. Der Einsatz eines Fehlerstromschutzschalters vermindert das Risiko eines elektrischen Schlages.

3. Sicherheit von Personen

- a) Seien Sie aufmerksam, achten Sie darauf, was Sie tun, und gehen Sie mit Vernunft an die Arbeit mit einem Elektrowerkzeug. Benutzen Sie kein Elektrowerkzeug, wenn Sie müde sind oder unter dem Einfluss von Drogen, Alkohol oder Medikamenten stehen. Ein Moment der Unachtsamkeit beim Gebrauch des Elektrowerkzeugs kann zu ernsthaften Verletzungen führen.
- b) Tragen Sie persönliche Schutzausrüstung und immer eine Schutzbrille. Das Tragen persönlicher Schutzausrüstung, wie Staubmaske, rutschfeste Sicherheitsschuhe, Schutzhelm oder Gehörschutz, je nach Art und Einsatz des Elektrowerkzeugs, verringert das Risiko von Verletzungen.
- c) Vermeiden Sie eine unbeabsichtigte Inbetriebnahme. Vergewissern Sie sich, dass das Elektrowerkzeug ausgeschaltet ist, bevor Sie es an die Stromversorgung und/oder den Akku anschließen, es aufnehmen oder tragen. Wenn Sie beim Tragen des Elektrowerkzeugs den Finger am Schalter haben oder das Elektrowerkzeug eingeschaltet an die Stromversorgung anschließen, kann dies zu Unfällen führen.
- d) Entfernen Sie Einstellwerkzeuge oder Schraubenschlüssel, bevor Sie das Elektrowerkzeug einschalten. Ein Werkzeug oder Schlüssel, der sich in einem drehenden Teil des Elektrowerkzeugs befindet, kann zu Verletzungen führen.
- e) Vermeiden Sie eine abnormale Körperhaltung. Sorgen Sie für einen sicheren Stand und halten Sie jederzeit das Gleichgewicht. Dadurch können Sie das Elektrowerkzeug in unerwarteten Situationen besser kontrollieren.
- f) Tragen Sie geeignete Kleidung. Tragen Sie keine weite Kleidung oder Schmuck. Halten Sie Haare und Kleidung fern von sich bewegenden Teilen.

Lockere Kleidung, Schmuck oder lange Haare können von sich bewegenden Teilen erfasst werden.

g) **Wenn Staubabsaug- und -auffangeinrichtungen montiert werden können, sind diese anzuschließen und richtig zu verwenden.** Die Verwendung einer Staubabsaugung kann Gefährdungen durch Staub verringern.

h) **Wiegen Sie sich nicht in falscher Sicherheit und setzen Sie sich nicht über die Sicherheitsregeln für Elektrowerkzeuge hinweg, auch wenn Sie nach vielfachem Gebrauch mit dem Elektrowerkzeug vertraut sind.** Achtloses Handeln kann binnen Sekundenbruchteilen zu schweren Verletzungen führen.

4. Verwendung und Behandlung des Elektrowerkzeugs

a) **Überlasten Sie das Elektrowerkzeug nicht.** Verwenden Sie für Ihre Arbeit das dafür bestimmte Elektrowerkzeug. Mit dem passenden Elektrowerkzeug arbeiten Sie besser und sicherer im angegebenen Leistungsbereich.

b) **Benutzen Sie kein Elektrowerkzeug, dessen Schalter defekt ist.** Ein Elektrowerkzeug, das sich nicht mehr ein- oder ausschalten lässt, ist gefährlich und muss repariert werden.

c) **Ziehen Sie den Stecker aus der Steckdose und/oder entfernen Sie den abnehmbaren Akku, bevor Sie Geräteeinstellungen vornehmen, Einsatzwerkzeugteile wechseln oder das Elektrowerkzeug weglegen.** Diese Vorsichtsmaßnahme verhindert den unbeabsichtigten Start des Elektrowerkzeugs.

d) **Bewahren Sie unbenutzte Elektrowerkzeuge außerhalb der Reichweite von Kindern auf. Lassen Sie keine Personen das Elektrowerkzeug benutzen, die mit diesem nicht vertraut sind oder diese Anweisungen nicht gelesen haben.**

Elektrowerkzeuge sind gefährlich, wenn sie von unerfahrenen Personen benutzt werden.

e) **Pflegen Sie Elektrowerkzeuge und Einsatzwerkzeug mit Sorgfalt. Kontrollieren Sie, ob bewegliche Teile einwandfrei funktionieren und nicht klemmen, ob Teile gebrochen oder so beschädigt sind, dass die Funktion des Elektrowerkzeugs beeinträchtigt ist.** Lassen Sie beschädigte Teile vor dem Einsatz des Elektrowerkzeugs reparieren. Viele Unfälle haben ihre Ursache in schlecht gewarteten Elektrowerkzeugen.

f) **Halten Sie Schneidwerkzeuge scharf und sauber.** Sorgfältig gepflegte Schneidwerkzeuge mit scharfen Schneidkanten verklemmen sich weniger und sind leichter zu führen.

g) **Verwenden Sie Elektrowerkzeug, Einsatzwerkzeug, Einsatzwerkzeuge usw. entsprechend diesen Anweisungen.** Berücksichtigen Sie dabei die **Arbeitsbedingungen und die auszuführende Tätigkeit.** Der Gebrauch von Elektrowerkzeugen für andere als die vorgesehenen Anwendungen kann zu gefährlichen Situationen führen.

h) **Halten Sie Griffe und Griffflächen trocken, sauber und frei von Öl und Fett.** Rutschige Griffe und Griffflächen erlauben keine sichere Bedienung und Kontrolle des Elektrowerkzeugs in unvorhergesehenen Situationen.

5. Service

a) **Lassen Sie Ihr Elektrowerkzeug nur von qualifiziertem Fachpersonal und nur mit Original-Ersatzteilen reparieren.** Damit wird sichergestellt, dass die Sicherheit des Elektrowerkzeugs erhalten bleibt.

Sicherheitshinweise für Trennschleifmaschinen

1) Sicherheitshinweise für Trennschleifmaschinen

- a) Halten Sie und in der Nähe befindliche Personen sich außerhalb der Ebene der rotierenden Schleifscheibe auf. Die Schutzhaube soll die Bedienperson vor Bruchstücken und zufälligem Kontakt mit dem Schleifkörper schützen.
- b) Verwenden Sie ausschließlich gebundene verstärkte oder diamantbesetzte Trennscheiben für Ihr Elektrowerkzeug. Nur weil Sie das Zubehör an Ihrem Elektrowerkzeug befestigen können, garantiert das keine sichere Verwendung.
- c) Die zulässige Drehzahl des Einsatzwerkzeugs muss mindestens so hoch sein wie die auf dem Elektrowerkzeug angegebene Höchstdrehzahl. Zubehör, das sich schneller als zulässig dreht, kann zerbrechen und umherfliegen.
- d) Schleifkörper dürfen nur für die empfohlenen Einsatzmöglichkeiten verwendet werden. Zum Beispiel: Schleifen Sie nie mit der Seitenfläche einer Trennscheibe. Trennscheiben sind zum Materialabtrag mit der Kante der Scheibe bestimmt. Seitliche Krafteinwirkung auf diese Schleifkörper kann sie zerbrechen.
- e) Verwenden Sie immer unbeschädigte Spannflansche in der richtigen Größe und Form für die von Ihnen gewählte Schleifscheibe. Geeignete Flansche stützen die Schleifscheibe und verringern so die Gefahr eines Schleifscheibenbruchs.
- f) Außendurchmesser und Dicke des Einsatzwerkzeugs müssen den Maßangaben Ihres Elektrowerkzeugs entsprechen. Falsch bemessene Einsatzwerkzeuge können nicht ausreichend abgeschirmt oder kontrolliert werden.
- g) Schleifscheiben und Flansche müssen genau auf die Schleifspindel Ihres Elektrowerkzeugs passen. Einsatzwerkzeuge, die nicht genau auf die Schleifspindel des Elektrowerkzeugs passen, drehen sich ungleichmäßig, vibrieren sehr stark und können zum Verlust der Kontrolle führen.
- h) Verwenden Sie keine beschädigten Schleifscheiben. Kontrollieren Sie vor jeder Verwendung die Schleifscheiben auf Absplitterungen und Risse. Wenn das Elektrowerkzeug oder die Schleifscheibe herunterfällt, überprüfen Sie, ob es/sie beschädigt ist, oder verwenden Sie eine unbeschädigte Schleifscheibe. Wenn Sie die Schleifscheibe kontrolliert und eingesetzt haben, halten Sie und in der Nähe befindliche Personen sich außerhalb der Ebene der rotierenden Schleifscheibe auf und lassen Sie das Gerät eine Minute lang mit Höchstdrehzahl laufen. Beschädigte Schleifscheiben brechen meist in dieser Testzeit.
- i) Tragen Sie persönliche Schutzausrüstung. Verwenden Sie je nach Anwendung Vollgesichtsschutz, Augenschutz oder Schutzbrille. Soweit angemessen, tragen Sie Staubmaske, Gehörschutz, Schutzhandschuhe oder Spezialschürze, die kleine Schleif- und Materialpartikel von Ihnen fernhält. Der Augenschutz muss vor herumfliegenden Fremdkörpern schützen, die bei verschiedenen Anwendungen entstehen. Staub- oder Atemschutzmaske müssen den bei der Anwendung entstehenden Staub filtern. Wenn Sie lange lautem Lärm ausgesetzt sind, können Sie einen Hörverlust erleiden.
- j) Achten Sie bei anderen Personen auf sicheren Abstand zu Ihrem Arbeitsbereich. Jeder, der den Arbeitsbereich betritt, muss persönliche Schutzausrüstung tragen. Bruchstücke des Werkstücks oder gebrochener Einsatzwerkzeuge können wegfliegen und Verletzungen auch außerhalb des direkten Arbeitsbereichs verursachen.

- k) Halten Sie die Anschlussleitung von sich drehenden Einsatzwerkzeugen fern. Wenn Sie die Kontrolle über das Gerät verlieren, kann die Anschlussleitung durchtrennt oder erfasst werden und Ihre Hand oder Ihr Arm in das sich drehende Einsatzwerkzeug geraten.
- l) Reinigen Sie regelmäßig die Lüftungsschlitze Ihres Elektrowerkzeugs. Das Motorgebläse zieht Staub in das Gehäuse, und eine starke Ansammlung kann elektrische Gefahren verursachen.
- m) Verwenden Sie das Elektrowerkzeug nicht in der Nähe brennbarer Materialien. Verwenden Sie das Elektrowerkzeug nicht, wenn es auf einer brennbaren Oberfläche wie beispielsweise Holz steht. Funken könnten diese Materialien entzünden.
- n) Verwenden Sie keine Einsatzwerkzeuge, die flüssige Kühlmittel erfordern. Die Verwendung von Wasser oder anderen flüssigen Kühlmitteln kann zu einem elektrischen Schlag führen.

2) Rückschlag und entsprechende Sicherheitshinweise

Rückschlag ist die plötzliche Reaktion infolge einer hakenden oder blockierten drehenden Trennscheibe. Verhaken oder Blockieren führt zu einem abrupten Stopp des rotierenden Einsatzwerkzeugs. Dadurch wird ein unkontrolliertes Trennschleifaggregat nach oben in Richtung des Bedieners beschleunigt.

Wenn z. B. eine Trennscheibe im Werkstück hakt oder blockiert, kann sich die Kante der Trennscheibe, die in das Werkstück eintaucht, verfangen und dadurch die Trennscheibe ausbrechen oder einen Rückschlag verursachen. Hierbei können Trennscheiben auch brechen.

Ein Rückschlag ist die Folge eines falschen oder fehlerhaften Gebrauchs des Elektrowerkzeugs. Er kann durch geeignete Vorsichtsmaßnahmen, wie nachfolgend beschrieben, verhindert werden.

- a) Halten Sie das Elektrowerkzeug gut fest und bringen Sie Ihren Körper und Ihre Arme in eine Position, in der Sie die Rückschlagskräfte abfangen können. Die Bedienperson kann durch geeignete Vorsichtsmaßnahmen die Rückschlag- und Reaktionskräfte beherrschen.
- b) Meiden Sie den Bereich vor und hinter der rotierenden Trennscheibe. Bei einem Rückschlag wird das Trennschleifaggregat nach oben in Richtung des Bedieners getrieben.
- c) Verwenden Sie kein Ketten-, Holz-schnitz- oder gezähntes Sägeblatt sowie keine segmentierte Diamantscheibe mit mehr als 10 mm breiten Lücken. Solche Einsatzwerkzeuge verursachen häufig einen Rückschlag oder den Verlust der Kontrolle über das Elektrowerkzeug.
- d) Vermeiden Sie ein Blockieren der Trennscheibe oder zu hohen Anpressdruck. Führen Sie keine übermäßig tiefen Schnitte aus. Eine Überlastung der Trennscheibe erhöht deren Beanspruchung und die Anfälligkeit zum Verkanten oder Blockieren und damit die Möglichkeit eines Rückschlags oder Schleifkörperbruchs.
- e) Falls die Trennscheibe verklemmt oder Sie die Arbeit unterbrechen, schalten Sie das Gerät aus und halten Sie das Trennschleifaggregat ruhig, bis die Scheibe zum Stillstand gekommen ist. Versuchen Sie nie, die noch laufende Trennscheibe aus dem Schnitt zu ziehen, sonst kann ein Rückschlag erfolgen. Ermitteln und beheben Sie die Ursache für das Verklemmen.

- f) Schalten Sie das Elektrowerkzeug nicht wieder ein, solange es sich im Werkstück befindet. Lassen Sie die Trennscheibe erst ihre volle Drehzahl erreichen, bevor Sie den Schnitt vorsichtig fortsetzen. Andernfalls kann die Scheibe verhaken, aus dem Werkstück springen oder einen Rückschlag verursachen.
- g) Stützen Sie große Werkstücke ab, um das Risiko eines Rückschlags durch eine eingeklemmte Trennscheibe zu vermindern. Große Werkstücke können sich unter ihrem eigenen Gewicht durchbiegen. Das Werkstück muss auf beiden Seiten der Scheibe abgestützt werden, und zwar sowohl in der Nähe des Trennschnitts als auch an der Kante.

Weitere Sicherheitshinweise für Trennschleifer

- **Stellen Sie sich nie auf das Elektrowerkzeug.** Es können ernsthafte Verletzungen auftreten, wenn das Elektrowerkzeug umkippt oder wenn Sie versehentlich mit der Trennscheibe in Kontakt kommen.
- **Verwenden Sie immer die Schutzhaube.** Eine Schutzhaube schützt den Benutzer vor abgebrochenen Teilen der Trennscheibe und vor unabsichtlicher Berührung der Trennscheibe.
- **Stellen Sie sicher, dass die Schutzhaube ordnungsgemäß funktioniert und sich frei bewegen kann.** Klemmen Sie die Schutzhaube niemals im geöffneten Zustand fest.
- **Verwenden Sie das Elektrowerkzeug nur für Trockenschnitte.** Das Eindringen von Wasser in ein Elektrowerkzeug erhöht das Risiko eines elektrischen Schlags.
- **Halten Sie das Netzkabel von sich drehenden Einsatzwerkzeugen fern.** Das Netzkabel kann durchtrennt oder erfasst werden.
- **Halten Sie Griffe trocken, sauber und frei von Öl und Fett.** Fettige, ölige Griffe sind rutschig und führen zum Verlust der Kontrolle.
- **Entfernen Sie niemals Schnittreste, Metallspäne o.ä. aus dem Schnittbereich, während das Elektrowerkzeug läuft.** Führen Sie den Werkzeugarm immer zuerst in die Ruheposition und schalten Sie das Elektrowerkzeug aus.
- **Führen Sie die Trennscheibe nur eingeschaltet gegen das Werkstück.** Es besteht sonst die Gefahr eines Rückschlages, wenn sich die Trennscheibe im Werkstück verhakt.
- **Gebrauchen Sie das Elektrowerkzeug nur, wenn die Arbeitsfläche bis auf das zu bearbeitende Werkstück frei von allen Einstellwerkzeugen, Metallspänen, etc. ist.** Kleine Metallstücke oder andere Gegenstände, die mit der rotierenden Trennscheibe in Kontakt kommen, können den Bediener mit hoher Geschwindigkeit treffen.
- **Spannen Sie das zu bearbeitende Werkstück immer fest.** Bearbeiten Sie keine Werkstücke, die zu klein zum Festspannen sind. Der Abstand Ihrer Hand zur rotierenden Trennscheibe ist sonst zu gering.
- **Falls die Trennscheibe verklemmt, schalten Sie das Elektrowerkzeug aus und warten Sie, bis die Trennscheibe zum Stillstand gekommen ist. Versuchen Sie nie, die noch laufende Trennscheibe aus dem Schnitt zu ziehen, sonst kann ein Rückschlag erfolgen.** Ermitteln und beheben Sie die Ursache für das Verklemmen.
- **Bremsen Sie die Trennscheibe nach dem Ausschalten nicht durch seitliches Gegendrücken ab.** Die Trennscheibe kann beschädigt werden, brechen oder einen Rückschlag verursachen.

- **Rammen Sie die Trennscheibe nicht mit Gewalt in das Werkstück oder üben Sie beim Gebrauch des Elektrowerkzeugs nicht zuviel Druck aus. Vermeiden Sie besonders ein Verhaken der Trennscheibe beim Arbeiten an Ecken, scharfen Kanten usw.** Wenn die Trennscheibe durch Missbrauch beschädigt ist, können sich Risse bilden, die ohne Vorwarnung zum Bruch führen können.
- **Tragen Sie eine Arbeitsschürze. Achten Sie darauf, dass keine Personen durch Funkenflug gefährdet werden.** Entfernen Sie brennbare Materialien aus der Nähe. Beim Schleifen von Metallen entsteht Funkenflug.
- **Verwenden Sie den Trennschleifer nur für die Werkstoffe, die im bestimmungsgemäßen Gebrauch angegeben sind.** Der Trennschleifer kann sonst überlastet werden.
- **Verwenden Sie keine beschädigte, unrunde oder vibrierende Trennscheibe.** Beschädigte Trennscheiben verursachen eine erhöhte Reibung, Klemmen der Trennscheibe und Rückschlag.
- **Verwenden Sie immer Trennscheiben in der richtigen Größe und mit der passenden Aufnahmebohrung (z. B. rautenförmig oder rund).** Trennscheiben, die nicht zu den Montageteilen des Trennschleifers passen, laufen unrund und führen zum Verlust der Kontrolle.
- **Verwenden Sie kein Ketten- oder gezähntes Sägeblatt.** Solche Einsatzwerkzeuge verursachen häufig einen Rückschlag oder den Verlust der Kontrolle über das Elektrowerkzeug.
- **Beachten Sie die Betriebsanleitung des Herstellers der Trennscheiben zur Montage und Verwendung der Trennscheibe.** Unpassende Trennscheiben können Verletzungen verursachen sowie zum Blockieren, Brechen oder zum Rückschlag führen.
- **Verwenden Sie kein Zubehör, das vom Hersteller nicht speziell für dieses Elektrowerkzeug vorgesehen und empfohlen wurde.** Nur weil Sie das Zubehör an Ihrem Elektrowerkzeug befestigen können, garantiert das keine sichere Verwendung.
- **Fassen Sie die Trennscheibe nach dem Arbeiten nicht an, bevor sie abgekühlt ist.** Die Trennscheibe wird beim Arbeiten sehr heiß.
- **Untersuchen Sie regelmäßig das Kabel und lassen Sie ein beschädigtes Kabel nur von einer autorisierten Kundendienststelle für Elektrowerkzeuge reparieren. Ersetzen Sie beschädigte Verlängerungskabel.** Damit wird sichergestellt, dass die Sicherheit des Elektrowerkzeuges erhalten bleibt.
- **Bewahren Sie das unbenutzte Elektrowerkzeug sicher auf. Der Lagerplatz muss trocken und abschließbar sein.** Dies verhindert, dass das Elektrowerkzeug durch die Lagerung beschädigt oder von unerfahrenen Personen bedient wird.
- **Sichern Sie das Werkstück.** Ein mit Spannvorrichtungen oder Schraubstock festgehaltenes Werkstück ist sicherer gehalten als mit Ihrer Hand.
- **Verlassen Sie das Werkzeug nie, bevor es vollständig zum Stillstand gekommen ist.** Nachlaufende Einsatzwerkzeuge können Verletzungen verursachen.
- **Benutzen Sie das Elektrowerkzeug nicht mit beschädigtem Kabel. Berühren Sie das beschädigte Kabel nicht und ziehen Sie den Netzstecker, wenn das Kabel während des Arbeitens beschädigt wird.** Beschädigte Kabel erhöhen das Risiko eines elektrischen Schlages.

Ergänzende Anweisungen

- Tragen Sie immer einen Augen- und Gehörschutz. Bei Bedarf auch andere Schutzausrüstung, wie z. B. Staubschutzmasken, Schutzhandschuhe, Schutzbrille.
- Verwenden Sie keine Trennschleifscheiben mit Abplatzungen, Rissen oder anderen Beschädigungen.
- Trennscheiben sind vor jedem Gebrauch einer Sichtprüfung zu unterziehen.
- Verwenden Sie keine Sägeblätter.
- Das Gerät niemals ohne Schutzhaube verwenden.

⚠️ WARNUNG! **GEFÄHRDUNG DURCH STAUB!**

- ▶ Schließen Sie bei längerem Bearbeiten von Holz und insbesondere wenn Materialien bearbeitet werden, bei denen gesundheitsgefährdende Stäube entstehen, das Gerät an eine geeignete externe Staubabsaugvorrichtung an.

Verwendete Symbole auf dem Elektrowerkzeug

	Kommen Sie mit Ihren Händen nicht in den Trennbereich, während das Elektrowerkzeug läuft. Beim Kontakt mit der Trennscheibe besteht Verletzungsgefahr.
	Schutzhandschuhe tragen!
	Staubschutzmaske tragen!
	Schutzbrille tragen!
	Gehörschutz tragen!
	Sicherheitsschuhe tragen!
	Nicht zum Nassschleifen zugelassen
	Die Verwendung von beschädigten Trenn- oder Schruppscheiben ist gefährlich und kann zu schwerwiegenden Verletzungen führen!
	Vorgesehen für Metallschleifen
	Durchmesser der Scheibe
	Lesen Sie die Original-Betriebsanleitung und die Sicherheitshinweise vor der Inbetriebnahme.
	Trennschleifer

⚠️ WARNUNG! GIFTIGE DÄMPFE!

- ▶ Die durch die Bearbeitung entstehenden schädlichen/giftigen Stäube stellen eine Gesundheitsgefährdung für die Bedienperson oder in der Nähe befindliche Personen dar.

Originalzubehör/-zusatzgeräte

- **Benutzen Sie nur Zubehör und Zusatzgeräte, die in der Gebrauchsanweisung angegeben sind.** Der Gebrauch anderer als in der Bedienungsanleitung empfohlener Einsatzwerkzeuge oder anderen Zubehörs kann eine Verletzungsgefahr für Sie bedeuten.

Vor der Inbetriebnahme

Gerät aufstellen

Fixieren Sie das Gerät mit geeigneten Schrauben (nicht im Lieferumfang enthalten) auf einer ebenen und stabilen Unterlage. Nutzen Sie dabei die Bohrungen **7**. Achten Sie darauf, dass eine Netzsteckdose erreichbar ist.

HINWEIS

- ▶ In Ausnahmefällen positionieren Sie die Bodenplatte für diesen Vorgang auf einer festen Auflage.

Transportsicherung entfernen/einsetzen

Transportsicherung entfernen

- ◆ Üben Sie etwas Druck auf den Handgriff **12** aus und ziehen Sie die Transportsicherung **9** hörbar heraus. Nun lässt sich die Motoreinheit **11** nach oben bewegen.

Transportsicherung einsetzen

- ◆ Drücken Sie den Handgriff **12** nach unten und schieben Sie die Transportsicherung **9** hörbar in das Gerät. Die Motoreinheit **11** ist fixiert.

HINWEIS

- ▶ Verwenden Sie die Transportsicherung zum Transportieren des Gerätes. Tragen Sie das Gerät dafür am integrierten Tragegriff **15**.

Inbetriebnahme

Ein-/ausschalten

-  **Drehrichtung des Werkzeuges!**
- Stecken Sie den Netzstecker in eine Netzsteckdose.

Einschalten

- ◆ Drücken Sie den EIN-/AUS-Schalter **1** und halten Sie ihn gedrückt.

Ausschalten

- ◆ Lassen Sie den EIN-/AUS-Schalter **1** los.

Trennscheibe wechseln

⚠ WARNUNG! **VERLETZUNGSGEFAHR!**

- ▶ **Ziehen Sie den Netzstecker immer aus der Steckdose, bevor Sie Arbeiten am Gerät durchführen.**
- ▶ **Lassen Sie die Trennscheibe **4** erst auskühlen, bevor Sie sie berühren.**
- ▶ **Überprüfen Sie die Trennscheibe **4**. Sie darf weder beschädigt noch feucht sein oder Risse aufzeigen. Andernfalls könnte sie beim Gebrauch zerbrechen und Verletzungen verursachen.**

HINWEIS

- ▶ Verwenden Sie nur Trennscheiben, die den in dieser Anleitung angegebenen Leistungsdaten entsprechen.
- ◆ Schwingen Sie die Pendelschutzhaube **13** vollständig zurück und halten Sie sie mit einer Hand fest.
- ◆ Drücken Sie die Spindelarretierung **3** vollständig nach unten und halten Sie sie in dieser Position. Drehen Sie, falls nötig, die Trennscheibe **4** mit der Hand so weit, bis dies möglich ist.

- ◆ Drehen Sie mit dem mitgelieferten Innensechskantschlüssel **19** die Fixierungsschraube **13** entgegen dem Uhrzeigersinn heraus.
- ◆ Nehmen Sie die Unterlegscheibe **17**, Spannflansch (außen) **16** und Trennscheibe **4** ab.
- ◆ Setzen Sie eine neue Trennscheibe ein.
- ◆ Verfahren Sie in umgekehrter Reihenfolge, um das Gerät wieder in einen einsatzbereiten Zustand zu versetzen.
- ◆ Überprüfen Sie, ob alle Befestigungsteile korrekt angebracht sind.

HINWEIS

- ▶ Stellen Sie sicher, dass sich die Trennscheibe **4** frei drehen lässt.
- ▶ Schalten Sie das Gerät für ca. 60 Sekunden ein, um zu überprüfen, dass keine ungewöhnlichen Vibrationen entstehen. Überprüfen Sie andernfalls die korrekte Installation der Trennscheibe **4**.

Werkstück einspannen

Sie können mithilfe des montierten Schraubstocks das Werkstück einspannen und den Gehrungswinkel einstellen.

Schraubstock verwenden

- ◆ Drehen Sie den Handgriff am Schraubstock **6** im Uhrzeigersinn, um das Werkstück einzuspannen.
- ◆ Drehen Sie den Handgriff am Schraubstock **6** gegen den Uhrzeigersinn, um das Werkstück zu lösen.

HINWEIS

- ▶ Sie können auch die Schnellverstellung **5** nach oben klappen, um die Einstellung des Schraubstocks **6** schneller vorzunehmen. Klappen Sie die Schnellverstellung **5** wieder nach unten, um den Schraubstock **6** zu fixieren. Nehmen Sie anschließend die Feinjustierung mit dem Handgriff des Schraubstocks **6** vor.

Schnittwinkel einstellen (Gehrungswinkel)

- ◆ Lösen Sie die Schnittwinkelverstellung **8** indem Sie sie gegen den Uhrzeigersinn drehen. Ziehen Sie ggf. die Schnittwinkelverstellung **8** nach oben.
- ◆ Stellen Sie den gewünschten Schnittwinkel mithilfe der angegebenen Gradzahlen ein.
- ◆ Drehen Sie die Schnittwinkelverstellung **8** im Uhrzeigersinn fest.

Reinigung und Wartung

⚠ WARNUNG! VERLETZUNGSGEFAHR!

- ▶ **Ziehen Sie den Netzstecker immer aus der Steckdose, bevor Sie Arbeiten am Gerät durchführen.**
- Das Gerät muss stets sauber, trocken und frei von Öl oder Schmierfetten sein.
- Verwenden Sie zum Reinigen des Gehäuses ein trockenes Tuch.
- Reinigen Sie regelmäßig die Lüftungsschlitze des Gerätes mit einer weichen Bürste.

HINWEIS

- ▶ Nicht aufgeführte Ersatzteile (wie z. B. Kohlebürsten, Schalter) können Sie über unsere Callcenter bestellen.
- ▶ Lassen Sie die entsprechenden Wartungsarbeiten nur von qualifiziertem Servicepersonal ausführen.

Entsorgung

Für Frankreich gilt



FR

Cet appareil et ses accessoires se recyclent

À DÉPOSER EN MAGASIN ou À DÉPOSER EN DÉCHÈTERIE

Points de collecte sur www.quefairedemesdechets.fr
Privilégiez la réparation ou le don de votre appareil !



FR

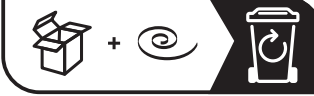

FR



Das Produkt, die Verpackung und die Bedienungsanleitung sind recycelbar, unterliegen einer erweiterten Herstellerverantwortung und werden getrennt gesammelt.



Werfen Sie Elektrowerkzeuge nicht in den Hausmüll!

Das nebenstehende Symbol einer durchgestrichenen Mülltonne auf Rädern zeigt an, dass dieses Gerät der Richtlinie 2012/19/EU unterliegt. Diese Richtlinie besagt, dass Sie dieses Gerät am Ende seiner Nutzungszeit nicht mit dem normalen Haushaltsmüll entsorgen dürfen, sondern in speziell eingerichteten Sammelstellen, Wertstoffhöfen oder Entsorgungsbetrieben abgeben müssen.

Diese Entsorgung ist für Sie kostenfrei. Schonen Sie die Umwelt und entsorgen Sie fachgerecht.

Für den deutschen Markt gilt

Beim Kauf eines Neugerätes haben Sie das Recht, ein entsprechendes Altgerät an Ihren Händler zurückzugeben. Händler von Elektro- und Elektronikgeräten sowie Lebensmittelhändler, die regelmäßig Elektro- und Elektronikgeräte verkaufen, sind verpflichtet, bis zu drei Altgeräte unentgeltlich zurückzunehmen, auch ohne dass ein Neugerät gekauft wird, wenn die Altgeräte in keiner Abmessung größer als 25 cm sind. LIDL bietet Ihnen Rücknahmemöglichkeiten direkt in den Filialen und Märkten an.

Sofern Ihr Altgerät personenbezogene Daten enthält, sind Sie selbst für deren Löschung verantwortlich, bevor Sie es zurückgeben.



Weitere Möglichkeiten zur Entsorgung des ausgedienten Produkts erfahren Sie bei Ihrer Gemeinde- oder Stadtverwaltung.



Die Verpackung besteht aus umweltfreundlichen Materialien, die Sie über die örtlichen Recyclingstellen entsorgen können.



Entsorgen Sie die Verpackung umweltgerecht. Beachten Sie die Kennzeichnung auf den verschiedenen Verpackungsmaterialien und trennen Sie diese gegebenenfalls gesondert. Die Verpackungsmaterialien sind gekennzeichnet mit Abkürzungen (a) und Ziffern (b) mit folgender Bedeutung: 1–7: Kunststoffe, 20–22: Papier und Pappe, 80–98: Verbundstoffe.

Für Spanien gilt:



Die Verpackung enthält Bestandteile aus Papier und/oder Pappe.



Die Verpackung enthält Bestandteile aus Plastik und/oder Metall.

Garantie der Kompernaß Handels GmbH

Sehr geehrte Kundin, sehr geehrter Kunde, Sie erhalten auf dieses Gerät 3 Jahre Garantie ab Kaufdatum. Sofern im Lieferumfang enthalten, erhalten Sie auf die Akku-Packs der X12V und X20V Team Serie ebenfalls 3 Jahre Garantie ab Kaufdatum. Im Falle von Mängeln dieses Produkts stehen Ihnen gegen den Verkäufer des Produkts gesetzliche Rechte zu. Diese gesetzlichen Rechte werden durch unsere im Folgenden dargestellte Garantie nicht eingeschränkt.

Garantiebedingungen

Die Garantiefrist beginnt mit dem Kaufdatum. Bitte bewahren Sie den Kassenbonn gut auf. Dieser wird als Nachweis für den Kauf benötigt.

Tritt innerhalb von drei Jahren ab dem Kaufdatum dieses Produkts ein Material- oder Fabrikationsfehler auf, wird das Produkt von uns – nach unserer Wahl – für Sie kostenlos repariert, ersetzt oder der Kaufpreis erstattet. Diese Garantieleistung setzt voraus, dass innerhalb der Dreijahresfrist das defekte Gerät und der Kaufbeleg (Kassenbonn) vorgelegt und schriftlich kurz beschrieben wird, worin der Mangel besteht und wann er aufgetreten ist.

Wenn der Defekt von unserer Garantie gedeckt ist, erhalten Sie das reparierte oder ein neues Produkt zurück. Mit Reparatur oder Austausch des Produkts beginnt kein neuer Garantiezeitraum.

Garantiezeit und gesetzliche Mängelansprüche

Die Garantiezeit wird durch die Gewährleistung nicht verlängert. Dies gilt auch für ersetzte und reparierte Teile. Eventuell schon beim Kauf vorhandene Schäden und Mängel müssen sofort nach dem Auspacken gemeldet werden. Nach Ablauf der Garantiezeit anfallende Reparaturen sind kostenpflichtig.

Garantieumfang

Das Gerät wurde nach strengen Qualitätsrichtlinien sorgfältig produziert und vor Auslieferung gewissenhaft geprüft.

Die Garantieleistung gilt für Material- oder Fabrikationsfehler. Der Garantieumfang erstreckt sich nicht auf Produktteile, die normaler Abnutzung ausgesetzt sind und daher als Verschleißteile angesehen werden können, wie z. B. Sägeblätter, Ersatzklingen, Schleifpapiere, etc. oder auf Beschädigungen an zerbrechlichen Teilen, wie z. B. Schalter oder Teile, die aus Glas gefertigt sind.

Diese Garantie verfällt, wenn das Produkt beschädigt, nicht sachgemäß benutzt oder gewartet wurde. Für eine sachgemäße Benutzung des Produkts sind alle in der Bedienungsanleitung aufgeführten Anweisungen genau einzuhalten.

Verwendungszwecke und Handlungen, von denen in der Bedienungsanleitung abgeraten oder vor denen gewarnt wird, sind unbedingt zu vermeiden.

Das Produkt ist nur für den privaten und nicht für den gewerblichen Gebrauch bestimmt. Bei missbräuchlicher und unsachgemäßer Behandlung, Gewaltanwendung und bei Eingriffen, die nicht von unserer autorisierten Serviceniederlassung vorgenommen wurden, erlischt die Garantie.

Garantieleistung gilt nicht bei

- normaler Abnutzung der Akkukapazität
- gewerblichen Gebrauch des Produktes
- Beschädigung oder Veränderung des Produktes durch den Kunden
- Missachtung der Sicherheits- und Wartungsvorschriften, Bedienungsfehler
- Schäden durch Elementarereignisse

Abwicklung im Garantiefall

Um eine schnelle Bearbeitung Ihres Anliegens zu gewährleisten, folgen Sie bitte den folgenden Hinweisen:

- Bitte halten Sie für alle Anfragen den Kassenbon und die Artikelnummer (IAN) 465600_2404 als Nachweis für den Kauf bereit.
- Die Artikelnummer entnehmen Sie bitte dem Typenschild am Produkt, einer Gravur am Produkt, dem Titelblatt der Bedienungsanleitung (unten links) oder dem Aufkleber auf der Rück- oder Unterseite des Produktes.
- Sollten Funktionsfehler oder sonstige Mängel auftreten kontaktieren Sie zunächst die nachfolgend benannte Serviceabteilung telefonisch oder nutzen Sie unser Kontaktformular, das Sie auf parkside-diy.com in der Kategorie Service finden.
- Ein als defekt erfasstes Produkt können Sie dann unter Beifügung des Kaufbelegs (Kassenbon) und der Angabe, worin der Mangel besteht und wann er aufgetreten ist, für Sie portofrei an die Ihnen mitgeteilte Serviceanschrift übersenden.



Auf parkside-diy.com können Sie diese und viele weitere Handbücher einsehen und herunterladen. Mit diesem QR-Code gelangen Sie direkt auf parkside-diy.com. Wählen Sie Ihr Land aus, und

suchen Sie über die Suchmaske nach den Bedienungsanleitungen.

Mittels Eingabe der Artikelnummer (IAN) 465600_2404 gelangen Sie zur Bedienungsanleitung für Ihren Artikel.

HINWEIS

- ▶ Bei Parkside Werkzeugen senden Sie bitte ausschließlich den defekten Artikel ohne Zubehör (z. B. Akku, Aufbewahrungskoffer, Montagewerkzeuge, etc) ein.

⚠ WARNUNG!

- Lassen Sie Ihre Geräte von der Servicestelle oder einer Elektrofachkraft und nur mit Original-Ersatzteilen reparieren. Damit wird sichergestellt, dass die Sicherheit des Gerätes erhalten bleibt.
- Lassen Sie den Austausch des Steckers oder der Netzleitung immer vom Hersteller des Gerätes oder seinem Kundendienst ausführen. Damit wird sichergestellt, dass die Sicherheit des Gerätes erhalten bleibt.

Service

DE Deutschland

Tel.: 0800 8855 300

Kontaktformular auf parkside-diy.com

AT Österreich

Tel.: 0800 447 750

Kontaktformular auf parkside-diy.com

CH Schweiz

Tel.: 0800 563 601

Kontaktformular auf parkside-diy.com

IAN 465600_2404

Importeur

Bitte beachten Sie, dass die folgende Anschrift keine Serviceanschrift ist. Kontaktieren Sie zunächst die benannte Servicestelle.

KOMPERNASS HANDELS GMBH

BURGSTRASSE 21

44867 BOCHUM

DEUTSCHLAND

www.kompernass.com

Original-Konformitätserklärung

Wir, KOMPERNASS HANDELS GMBH, Dokumentenverantwortlicher: Herr Semi Uguzlu, BURGSTR. 21, 44867 BOCHUM, DEUTSCHLAND, erklären hiermit, dass dieses Produkt mit den folgenden Normen, normativen Dokumenten und EG-Richtlinien übereinstimmt:

Maschinenrichtlinie
(2006/42/EG)

Elektromagnetische Verträglichkeit
(2014/30/EU)

RoHS-Richtlinie
(2011/65/EU)*

* Die alleinige Verantwortung für die Ausstellung dieser Konformitätserklärung trägt der Hersteller. Der oben beschriebene Gegenstand der Erklärung erfüllt die Vorschriften der Richtlinie 2011/65/EU des Europäischen Parlaments und des Rates vom 8. Juni 2011 zur Beschränkung der Verwendung bestimmter gefährlicher Stoffe in Elektro- und Elektronikgeräten.

Angewandte harmonisierte Normen

EN 62841-1:2015+A11

EN 62841-3-10:2015+A11+A1+A12

EN ISO 12100:2010

EN IEC 55014-1:2021

EN IEC 55014-2:2021

EN IEC 61000-3-2:2019+A1

EN 61000-3-3:2013+A1+A2

EN IEC 63000:2018

Typ/Gerätebezeichnung: Metall-Trennschleifer PMTS 180 C3

Herstellungsjahr: 09–2024

Seriennummer: IAN 465600_2404

Bochum, 11.07.2024



Semi Uguzlu
- Qualitätsmanager -

Technische Änderungen im Sinne der Weiterentwicklung sind vorbehalten.

Table des matières

Introduction	34
Utilisation conforme à l'usage prévu	34
Équipement	34
Matériel livré	34
Caractéristiques techniques	34
Avertissements de sécurité généraux pour l'outil électrique	35
1. Sécurité de la zone de travail	35
2. Sécurité électrique	36
3. Sécurité des personnes	36
4. Utilisation et entretien de l'outil électrique	37
5. Maintenance et entretien	37
Consignes de sécurité pour tronçonneuses à disque	38
1) Consignes de sécurité pour tronçonneuses à disque	38
2) Recul brutal et consignes de sécurité correspondantes	39
Consignes de sécurité supplémentaires pour tronçonneuses à disque	40
Accessoires/équipements supplémentaires d'origine	43
Avant la mise en service	43
Installer l'appareil	43
Retirer/mettre en place la cale de transport	43
Mise en service	43
Mise en marche/hors service	43
Changer le disque à tronçonner	43
Serrer la pièce	44
Nettoyage et entretien	44
Mise au rebut	45
Garantie pour Kompernass Handels GmbH pour la France	46
Garantie pour Kompernass Handels GmbH pour la Belgique	48
Service après-vente	50
Importateur	50
Traduction de la déclaration de conformité originale	51

Introduction

Nous vous félicitons pour l'achat de votre nouvel appareil. Vous venez ainsi d'opter pour un produit de grande qualité. Le mode d'emploi fait partie de ce produit. Il contient des remarques importantes concernant la sécurité, l'usage et la mise au rebut.

Avant d'utiliser le produit, familiarisez-vous avec tous les avertissements de sécurité et les consignes d'utilisation. N'utilisez le produit que conformément aux descriptions et pour les domaines d'utilisation prévus. Si vous cédez le produit à un tiers, remettez-lui également tous les documents.

Utilisation conforme à l'usage prévu

La tronçonneuse à disque est un appareil indépendant destiné à réaliser des coupes longitudinales rectilignes et en onglet à 45° dans de l'acier, des métaux non ferreux, des profilés en fonte et en fer à l'aide de disques, sans devoir utiliser d'eau.

Toute autre utilisation ou modification de la machine est considérée comme non conforme et s'accompagne de risques d'accident considérables.

Cet appareil n'est pas destiné à un usage professionnel.

Équipement

- 1 Interrupteur MARCHE/ARRÊT
- 2 Bride de serrage (intérieur)
- 3 Tige d'arrêt
- 4 Disque à tronçonner
- 5 Réglage rapide
- 6 Étau
- 7 Alésages
- 8 Réglage de l'angle de coupe
- 9 Cale de transport
- 10 Mécanisme à ressort
- 11 Unité moteur
- 12 Poignée

Figure A

- 13 Capot de protection pendulaire
- 14 Capot de protection
- 15 Poignée de transport intégrée

Figure B

- 16 Bride de serrage (extérieur)
- 17 Rondelle
- 18 Vis

Figure C

- 19 Clé à six pans

Matériel livré

- 1 Tronçonneuse à métaux
- 1 Disque à tronçonner Ø 180 mm (prémonté)
- 1 Clés à six pans
- 1 Mode d'emploi

Caractéristiques techniques

Tension nominale 230 V ~, 50 Hz
(courant alternatif)

Puissance nominale absorbée 1280 W

Vitesse de rotation nominale à vide n_0 7700 min⁻¹

Logement du disque à tronçonner Ø 22,23 mm

Filetage M8

Vitesse maximale du disque à tronçonner 8500 m en⁻¹

Vitesse de travail du disque à tronçonner max. 80 m/s

Diamètre du disque à tronçonner Ø 180 mm

Épaisseur du disque à tronçonner 1,6 mm

Coupes inclinées 0°–45°

Profondeur de coupe max.



50 mm pour un angle d'onglet de 0°

Classe de protection II / □ (double isolation)

Valeur d'émissions sonores

Valeur de mesure du bruit déterminée conformément à la norme EN 62841.

Le niveau de bruit A pondéré de l'outil électrique est typiquement de :

Niveau de pression acoustique	$L_{PA} = 92,2$ dB
Imprécision	$K_{PA} = 3$ dB
Niveau de puissance acoustique	$L_{WA} = 105,2$ dB
Imprécision	$K_{WA} = 3$ dB



Porter une protection auditive !

⚠ AVERTISSEMENT !

- Les émissions de vibrations et sonores peuvent différer en fonction de la manière dont l'outil est utilisé, et en particulier en fonction du type de pièce à usiner, et peuvent dans certains cas dépasser les valeurs indiquées dans ces instructions. La sollicitation vibratoire pourrait être sous-estimée si l'outil électrique est utilisé régulièrement de cette manière. Essayez de garder la sollicitation par vibrations aussi faible que possible. Des mesures d'exemple de réduction de la sollicitation des vibrations sont le port de gants lors de l'utilisation de l'outil et la limitation du temps de travail. Pour cela, toutes les parts du cycle de travail doivent être prises en compte (par exemple les durées pendant lesquelles l'outil électrique est éteint et celles pendant lesquelles il est allumé, mais fonctionne sans charge).



Avertissements de sécurité généraux pour l'outil électrique

⚠ AVERTISSEMENT !

- **Lire tous les avertissements de sécurité, les instructions, les illustrations et les spécifications fournis avec cet outil électrique.** Ne pas suivre les instructions énumérées ci-dessous peut provoquer un choc électrique, un incendie et/ou une blessure sérieuse.

Conserver tous les avertissements et toutes les instructions pour pouvoir s'y reporter ultérieurement.

Le terme „outil électrique“ dans les avertissements fait référence à votre outil électrique alimenté par le secteur (avec cordon d'alimentation) ou votre outil électrique fonctionnant sur batterie (sans cordon d'alimentation).

1. Sécurité de la zone de travail

- Conservier la zone de travail propre et bien éclairée.** Les zones en désordre ou sombres sont propices aux accidents.
- Ne pas faire fonctionner les outils électriques en atmosphère explosive, par exemple en présence de liquides inflammables, de gaz ou de poussières.** Les outils électriques produisent des étincelles qui peuvent enflammer les poussières ou les fumées.
- Maintenir les enfants et les personnes présentes à l'écart pendant l'utilisation de l'outil électrique.** Les distractions peuvent vous faire perdre le contrôle de l'outil.

2. Sécurité électrique

- a) **Il faut que les fiches de l'outil électrique soient adaptées au socle. Ne jamais modifier la fiche de quelque façon que ce soit. Ne pas utiliser d'adaptateurs avec des outils électriques à branchement de terre.** Des fiches non modifiées et des socles adaptés réduisent le risque de choc électrique.
- b) **Éviter tout contact du corps avec des surfaces reliées à la terre telles que les tuyaux, les radiateurs, les cuisinières et les réfrigérateurs.** Il existe un risque accru de choc électrique si votre corps est relié à la terre.
- c) **Ne pas exposer les outils électriques à la pluie ou à des conditions humides.** La pénétration d'eau à l'intérieur d'un outil électrique augmente le risque de choc électrique.
- d) **Ne pas maltraiter le cordon. Ne jamais utiliser le cordon pour porter, tirer ou débrancher l'outil électrique. Maintenir le cordon à l'écart de la chaleur, du lubrifiant, des arêtes vives ou des parties en mouvement.** Des cordons endommagés ou emmêlés augmentent le risque de choc électrique.
- e) **Lorsqu'on utilise un outil électrique à l'extérieur, utiliser un prolongateur adapté à l'utilisation extérieure.** L'utilisation d'un cordon adapté à l'utilisation extérieure réduit le risque de choc électrique.
- f) **Si l'usage d'un outil électrique dans un emplacement humide est inévitable, utiliser une alimentation protégée par un dispositif à courant différentiel résiduel (RCD).** L'usage d'un RCD réduit le risque de choc électrique.

3. Sécurité des personnes

- a) **Rester vigilant, regarder ce que vous êtes en train de faire et faire preuve de bon sens dans votre utilisation de l'outil électrique. Ne pas utiliser un outil électrique lorsque vous êtes fatigué ou sous l'emprise de drogues, de l'alcool ou de médicaments.** Un moment d'inattention en cours d'utilisation d'un outil électrique peut entraîner des blessures graves.
- b) **Utiliser un équipement de protection individuelle. Toujours porter une protection pour les yeux.** Les équipements de protection individuelle tels que les masques contre les poussières, les chaussures de sécurité antidérapantes, les casques ou les protections auditives utilisés pour les conditions appropriées réduisent les blessures.
- c) **Éviter tout démarrage intempestif. S'assurer que l'interrupteur est en position arrêt avant de brancher l'outil au secteur et/ou au bloc de batteries, de le ramasser ou de le porter.** Porter les outils électriques en ayant le doigt sur l'interrupteur ou brancher des outils électriques dont l'interrupteur est en position marche est source d'accidents.
- d) **Retirer toute clé de réglage avant de mettre l'outil électrique en marche.** Une clé laissée fixée sur une partie tournante de l'outil électrique peut donner lieu à des blessures.
- e) **Ne pas se précipiter. Garder une position et un équilibre adaptés à tout moment.** Cela permet un meilleur contrôle de l'outil électrique dans des situations inattendues.
- f) **S'habiller de manière adaptée. Ne pas porter de vêtements amples ou de bijoux. Garder les cheveux et les vêtements à distance des parties en mouvement.** Des vêtements amples, des bijoux ou les cheveux longs peuvent être pris dans des parties en mouvement.

- g) Si des dispositifs sont fournis pour le raccordement d'équipements pour l'extraction et la récupération des poussières, s'assurer qu'ils sont connectés et correctement utilisés. Utiliser des collecteurs de poussière peut réduire les risques dus aux poussières.
- h) Rester vigilant et ne pas négliger les principes de sécurité de l'outil sous prétexte que vous avez l'habitude de l'utiliser. Une fraction de seconde d'inattention peut provoquer une blessure grave.

4. Utilisation et entretien de l'outil électrique

- a) **Ne pas forcer l'outil électrique. Utiliser l'outil électrique adapté à votre application.** L'outil électrique adapté réalise mieux le travail et de manière plus sûre au régime pour lequel il a été construit.
- b) **Ne pas utiliser l'outil électrique si l'interrupteur ne permet pas de passer de l'état de marche à arrêt et inversement.** Tout outil électrique qui ne peut pas être commandé par l'interrupteur est dangereux et il faut le réparer.
- c) **Débrancher la fiche de la source d'alimentation et/ou enlever le bloc de batteries, s'il est amovible, avant tout réglage, changement d'accessoires ou avant de ranger l'outil électrique.** De telles mesures de sécurité préventives réduisent le risque de démarrage accidentel de l'outil électrique.
- d) **Conserver les outils électriques à l'arrêt hors de la portée des enfants et ne pas permettre à des personnes ne connaissant pas l'outil électrique ou les présentes instructions de le faire fonctionner.** Les outils électriques sont dangereux entre les mains d'utilisateurs novices.
- e) Observer la maintenance des outils électriques et des accessoires. **Vérifier qu'il n'y a pas de mauvais alignement ou de blocage des parties mobiles, des pièces cassées ou toute autre condition pouvant affecter le fonctionnement de l'outil électrique.** En cas de dommages, faire réparer l'outil électrique avant de l'utiliser. De nombreux accidents sont dus à des outils électriques mal entretenus.
- f) **Garder affûtés et propres les outils permettant de couper.** Des outils destinés à couper correctement entretenus avec des pièces coupantes tranchantes sont moins susceptibles de bloquer et sont plus faciles à contrôler.
- g) **Utiliser l'outil électrique, les accessoires et les lames etc., conformément à ces instructions, en tenant compte des conditions de travail et du travail à réaliser.** L'utilisation de l'outil électrique pour des opérations différentes de celles prévues peut donner lieu à des situations dangereuses.
- h) **Il faut que les poignées et les surfaces de préhension restent sèches, propres et dépourvues d'huiles et de graisses.** Des poignées et des surfaces de préhension glissantes rendent impossibles la manipulation et le contrôle en toute sécurité de l'outil dans les situations inattendues.

5. Maintenance et entretien

- a) **Faire entretenir l'outil électrique par un réparateur qualifié utilisant uniquement des pièces de rechange identiques.** Cela assure le maintien de la sécurité de l'outil électrique.

Consignes de sécurité pour tronçonneuses à disque

1) Consignes de sécurité pour tronçonneuses à disque

- a) **Tenez-vous, ainsi que les personnes se trouvant à proximité, hors du plan de rotation du disque abrasif.** Le capot de protection doit protéger l'opérateur des fragments et d'un contact aléatoire avec le disque abrasif.
- b) **Sur votre outil électrique, utilisez uniquement des disques à tronçonner diamantés ou en matériau lié renforcé.** Le simple fait de pouvoir fixer l'accessoire à l'outil électrique ne garantit pas une utilisation sûre.
- c) **La vitesse de rotation autorisée de l'outil d'intervention doit être au moins aussi élevée que la vitesse de rotation maximale indiquée sur l'outil électrique.** Les accessoires tournant plus rapidement que ce qui est autorisé peuvent se briser et voler en éclats.
- d) **Les disques abrasifs ne doivent être utilisés que dans le cadre des possibilités d'utilisation recommandées. Par exemple : Ne meulez jamais avec la surface latérale d'un disque à tronçonner.** Les disques à tronçonner sont conçus pour un enlèvement du matériau avec le bord du disque. L'exercice d'une force latérale sur ces disques à tronçonner risque de les briser.
- e) **Utilisez toujours des flasques de serrage intacts, de taille et de forme adaptées au disque abrasif que vous avez choisi.** Des flasques adaptées soutiennent le disque abrasif et réduisent ainsi le risque d'une cassure du disque.
- f) **Le diamètre extérieur et l'épaisseur de l'outil d'intervention doivent correspondre aux dimensions indiquées de votre outil électrique.** Les outils d'intervention mal dimensionnés ne peuvent pas être suffisamment protégés ou contrôlés.
- g) **Les disques abrasifs et les brides doivent être exactement adaptés à la broche de votre outil électrique.** Les outils d'intervention qui ne correspondent pas parfaitement à la broche porte-meule de l'outil électrique tournent de manière irrégulière, vibrent fortement et peuvent entraîner une perte de contrôle.
- h) **N'utilisez jamais de disques abrasifs endommagés. Avant chaque utilisation de disques abrasifs, contrôlez s'ils présentent des ébréchures et fissures. Si l'outil électrique ou le disque abrasif chute, vérifiez s'il est endommagé ou utilisez un disque abrasif intact. Après avoir contrôlé le disque abrasif, tenez-vous, ainsi que les personnes se trouvant à proximité, hors du plan de rotation du disque abrasif puis allumez l'appareil et laissez l'appareil tourner une minute à plein régime.** Les disques abrasifs endommagés cassent pour la plupart pendant cette phase d'essai.
- i) **Portez un équipement de protection individuelle. En fonction de l'utilisation, utilisez une protection faciale intégrale, une protection oculaire ou des lunettes de protection. Dans la mesure du nécessaire, portez un masque anti-poussière, une protection auditive, des gants de protection ou un tablier spécial qui tiennent éloignées les particules de meulage et de matériel.**

Les yeux doivent être protégés des projections de corps étrangers engendrés lors de différentes utilisations. Un masque anti-poussière ou respiratoire doit filtrer la poussière créée lors de l'utilisation. Si vous êtes exposé à un bruit important pendant une longue période, vous risquez d'être atteint d'une perte auditive.

- j) **Veillez à ce que d'autres personnes respectent une distance de sécurité par rapport à votre périmètre de travail. Toute personne pénétrant dans le périmètre de travail doit porter un équipement de protection individuelle.**

Les fragments de pièce ou d'outils d'intervention cassés risquent d'être catapultés et de provoquer des blessures aussi en dehors de la zone de travail directe.

- k) **Maintenez le cordon d'alimentation loin des outils d'intervention rotatifs.** Si vous perdez le contrôle de l'appareil, le cordon d'alimentation peut être sectionné ou happé et votre main ou bras peut entrer brutalement en contact avec l'outil d'intervention en rotation.
- l) **Nettoyez régulièrement les ouïes de ventilation de votre outil électrique.** La soufflerie du moteur aspire de la poussière dans le boîtier de l'appareil et une forte accumulation de poussière peut engendrer des risques électriques.
- m) **N'utilisez pas l'outil électrique à proximité de matériaux combustibles. N'utilisez pas l'outil électrique s'il se trouve sur une surface combustible comme le bois par exemple.** Des étincelles risquent d'enflammer ces matériaux.
- n) **N'utilisez pas d'outils d'intervention qui nécessitent des liquides de refroidissement.** L'utilisation d'eau ou d'autres réfrigérants liquides peut provoquer un choc électrique.

2) Recul brutal et consignes de sécurité correspondantes

Le recul brutal est la réaction subite d'un disque à tronçonner en rotation qui vient d'accrocher un obstacle ou qui se bloque. Cet accrochage ou blocage provoque un arrêt brutal de l'outil d'intervention en rotation. De sorte que la tronçonneuse incontrôlée est projetée brutalement vers le haut en direction de l'opérateur.

Si par exemple un disque abrasif accroche ou se bloque dans la pièce à usiner, le bord du disque plongeant dans la pièce va se coincer dans le matériau, avec le risque d'ébrécher le disque ou d'un recul brutal. Le disque à tronçonner peut aussi casser dans ces conditions.

Un recul résulte d'une utilisation incorrecte ou inappropriée de l'outil électrique. Des mesures de prudence adaptées, comme celles décrites ci-dessous, permettent de l'éviter.

- a) **Saisissez fermement l'outil électrique et positionnez votre corps et vos bras de manière à pouvoir résister à un recul brutal.** L'opérateur peut maîtriser les forces de recul et de réaction grâce à des mesures de prudence adaptées.
- b) **Évitez la zone située devant et derrière le disque à tronçonner en rotation.** En cas de recul, la tronçonneuse est projetée brutalement vers le haut en direction de l'opérateur.
- c) **N'utilisez pas de lame à chaîne, de lame de scie à bois ou de lame dentée, ainsi que de disque diamanté à segments dont les espaces entre les dents font plus de 10 mm de largeur.** De tels outils d'intervention causent souvent un recul brutal ou la perte du contrôle de l'outil électrique.

- d) **Évitez un blocage du disque à tronçonner ou une pression de contact trop élevée. N'effectuez pas de coupes trop profondes.** Une surcharge du disque à tronçonner accroît sa sollicitation et le risque qu'il se coince ou se bloque, donc la possibilité d'un recul brutal ou d'une cassure du disque abrasif.
- e) **En cas de coincement du disque à tronçonner ou d'interruption des travaux, éteindre l'appareil et tenir la tronçonneuse calmement en main jusqu'à l'arrêt complet du disque. N'essayez jamais de retirer le disque à tronçonner en rotation du trait de scie ; il y a sinon un risque de recul brutal.** Identifiez et supprimez la cause du coincement.
- f) **Ne rallumez jamais l'outil électrique tant qu'il se trouve dans la pièce à usiner. Laissez le disque à tronçonner atteindre sa pleine vitesse de rotation avant de poursuivre la coupe avec prudence.** Sans quoi le disque risque de s'accrocher, de sauter en dehors de la pièce à usiner ou de causer un recul brutal.
- g) **Étalez les grandes pièces à usiner afin de réduire le risque de recul dû à un coincement du disque à tronçonner.** Les grandes pièces à usiner peuvent fléchir sous leur propre poids. La pièce doit être soutenue sur les deux côtés du disque, à savoir aussi bien à proximité de la fente de tronçonnage que sur les bords extérieurs de la pièce.

Consignes de sécurité supplémentaires pour tronçonneuses à disque

- **Ne montez jamais sur l'outil électrique.** Des blessures graves peuvent en résulter si l'outil électrique se renverse ou si par mégarde vous entrez en contact avec le disque à tronçonner.
- **Utilisez toujours le capot de protection.** Un capot de protection protège l'utilisateur contre les fragments du disque à tronçonner et contre un contact involontaire avec le disque.
- **Assurez-vous que le capot de protection fonctionne correctement et qu'il peut se déplacer librement.** Ne serrez jamais le capot de protection en position ouverte.
- **Utilisez l'outil électrique uniquement pour des coupes à sec.** La pénétration d'eau à l'intérieur d'un outil électrique augmente le risque de choc électrique.
- **Maintenez le cordon d'alimentation loin d'outils d'intervention rotatifs.** Le cordon d'alimentation risque d'être sectionné ou happé.
- **Maintenez les poignées sèches, propres et exemptes d'huile ou de graisse.** Les poignées grasses ou huileuses sont glissantes et peuvent faire perdre le contrôle.
- **Ne retirez jamais de résidus de coupe, de copeaux métalliques, etc. de la zone de coupe pendant que l'outil électrique tourne.**
Commencez toujours par ramener le bras de l'outil en position de repos et éteignez l'outil électrique.
- **Approchez l'appareil de la pièce à usiner uniquement lorsqu'il est en marche.** Il existe sinon risque de recul brutal si le disque à tronçonner se coince dans la pièce.

- **Utilisez l'outil électrique uniquement si la surface de travail, à l'exception de la pièce à usiner, a été débarrassée de tous les outils de réglage, copeaux métalliques, etc.** Les petites fragments métalliques ou d'autres objets entrant en contact avec le disque à tronçonner en rotation risquent de percuter à grande vitesse l'opérateur.
- **Serrez toujours fermement la pièce à usiner. N'usinez pas de pièces qui sont trop petites pour les serrer fermement.** L'écart entre votre main et le disque à tronçonner en rotation est sinon trop faible.
- **Si le disque à tronçonner se coince, éteignez l'outil électrique et attendez que le disque à tronçonner se soit immobilisé. N'essayez jamais de retirer la disque à tronçonner en rotation du trait de scie ; il y a sinon un risque de recul brutal.** Identifiez et supprimez la cause du coincement.
- **Ne pas freiner le disque à tronçonner après l'extinction par une pression latérale.** Le disque à tronçonner peut s'endommager, se casser ou provoquer un recul brutal.
- **Ne pas faire pénétrer le disque à tronçonner de force dans la pièce ou exercer une pression excessive pendant l'utilisation de l'outil électrique. Évitez en particulier que le disque à tronçonner se coince pendant un travail dans des angles, sur des arêtes vives, etc.**

Si le disque à tronçonner a été endommagé par une utilisation abusive, des fissures risquent de se former, pouvant conduire à une cassure subite du disque.
- **Portez un tablier de travail. Veillez à ce que personne ne puisse être mis en danger par la projection d'étincelles. Éloignez les matériaux inflammables.** Une projection d'étincelles se produit lors du ponçage de métaux.
- **Utilisez la tronçonneuse à disque uniquement avec les matériaux indiqués pour une utilisation conforme.** La tronçonneuse à disque risque sinon d'être surchargée.
- **N'utilisez pas de disque à tronçonner endommagé, non circulaire ou vibrant.** Les disques à tronçonner endommagés engendrent une friction accrue, un blocage du disque et un recul brutal.
- **Utilisez toujours des disques à tronçonner de la bonne taille et dont l'alésage de fixation est adapté (par ex. en losange ou rond).** Les disques à tronçonner qui ne correspondent pas aux éléments de montage de la tronçonneuse à disque ne tourneront pas correctement et entraîneront une perte de contrôle.
- **N'utilisez pas de lame à chaîne ni de lame de scie dentée.** De tels outils d'intervention causent souvent un recul brutal ou la perte du contrôle de l'outil électrique.
- **Pour le montage et l'utilisation des disques à tronçonner, respectez le mode d'emploi du fabricant de disques.** Les disques à tronçonner inadaptés peuvent provoquer des blessures, un blocage, une cassure ou un recul brutal.
- **N'utilisez pas d'accessoires qui ne sont pas spécialement prévus ou recommandés par le fabricant pour cet outil électrique.** Le simple fait de pouvoir fixer l'accessoire à l'outil électrique ne garantit pas une utilisation sûre.
- **Après le travail, ne saisissez pas le disque à tronçonner tant qu'il n'a pas refroidi.** Pendant le travail, le disque à tronçonner devient brûlant.

- **Examinez régulièrement le câble et s'il est endommagé, faites-le réparer uniquement par un service après-vente agréé pour outils électriques. Remplacez les rallonges endommagées.** Cela assurera que la sécurité de l'outil électrique est maintenue.
- **Ranger les outils inutilisés dans un endroit sûr. Le lieu de stockage doit être sec et fermé à clé.** Cela évite que l'outil électrique soit endommagé pendant le stockage ou qu'il soit utilisé par des personnes inexpérimentées.
- **Sécurisez la pièce à usiner.** Toute pièce à usiner maintenue par des dispositifs de serrage ou un étau est mieux sécurisée qu'avec votre seule main.
- **Ne vous éloignez jamais de l'outil tant qu'il ne s'est pas immobilisé.** Les outils d'intervention qui continuent de tourner par inertie peuvent provoquer des blessures.
- **N'utilisez pas l'outil électrique si le câble est endommagé. Ne touchez pas le câble endommagé et débranchez la fiche de la prise secteur si le câble a été endommagé pendant le travail.** Des câbles endommagés augmentent le risque de choc électrique.

Instructions complémentaires :

- Portez toujours une protection visuelle et auditive. Le cas échéant, également un autre équipement de protection, par ex. masques anti-poussière, gants de protection, lunettes de protection.
- N'utilisez jamais de disques à tronçonner présentant des écailles, fissures ou d'autres détériorations.
- Avant chaque utilisation, les disques à tronçonner doivent être soumis à un contrôle visuel.
- N'utilisez pas de lames de scie.
- N'utilisez jamais l'appareil sans capot de protection.

AVERTISSEMENT ! **DANGER LIÉ À LA POUSSIÈRE !**

- ▶ En cas de travail prolongé sur du bois et en particulier, si les matériaux usinés impliquent des poussières toxiques, raccordez l'appareil à un dispositif d'aspiration des poussières externe adapté.

Symboles utilisés sur l'outil électrique

	N'approchez pas les mains de la zone de tronçonnage lorsque l'outil électrique fonctionne. Risque de blessure en cas de contact avec le disque à tronçonner.
	Porter des gants de protection !
	Porter un masque anti-poussière !
	Porter des lunettes de protection !
	Porter une protection auditive !
	Porter des chaussures de sécurité !
	Non homologué pour le meulage à l'eau
	L'utilisation de disques à tronçonner ou de meules à dégrossir endommagés est dangereuse et peut occasionner des blessures graves !
	Conçue pour le ponçage de métaux
	Diamètre du disque
	Lisez le mode d'emploi d'origine et les consignes de sécurité avant la mise en service.
	Tronçonneuse à métaux

**⚠ AVERTISSEMENT !
VAPEURS TOXIQUES !**

- ▶ Les poussières nocives/toxiques apparaissant lors du traitement représentent un danger pour la santé de l'utilisateur ou des personnes proches.

Accessoires/équipements supplémentaires d'origine

- **Utilisez uniquement les accessoires et les équipements supplémentaires indiqués dans le mode d'emploi.** L'utilisation d'outils d'intervention différents de ceux recommandés dans le mode d'emploi, ou d'autres accessoires, peut vous faire courir un risque de blessures.

Avant la mise en service

Installer l'appareil

Fixez l'appareil à l'aide de vis appropriées (non fournies) sur une surface plane et stable. Pour ce faire, utilisez les alésages ⑦. Veillez à ce qu'une prise secteur soit accessible.

REMARQUE

- ▶ Dans des cas exceptionnels, positionnez le socle en vue de cette opération sur un appui fixe.

Retirer/mettre en place la cale de transport

Retirer la cale de transport

- ◆ Exercez une certaine pression sur la poignée ⑫ et extrayez la cale de transport ⑨. Maintenant, l'unité moteur ⑪ peut être déplacée vers le haut.

Mettre la cale de transport en place

- ◆ Poussez la poignée ⑫ vers le bas et glissez la cale de transport ⑨ dans l'appareil. L'unité moteur ⑪ est fixée.

REMARQUE

- ▶ Utilisez la cale de transport pour transporter l'appareil. Portez l'appareil par sa poignée de transport intégrée ⑮.

Mise en service

Mise en marche/hors service

-  Sens de rotation de l'outil !
- Branchez la fiche secteur dans une prise secteur.

Allumer

- ◆ Appuyez sur l'interrupteur MARCHÉ/ARRÊT ① et maintenez-le enfoncé.

Éteindre

- ◆ Relâchez l'interrupteur MARCHÉ/ARRÊT ①.

Changer le disque à tronçonner

**⚠ AVERTISSEMENT !
RISQUE DE BLESSURES !**

- ▶ **Débranchez toujours la fiche secteur de la prise secteur avant d'effectuer des travaux sur l'appareil.**
- ▶ **Laissez d'abord le disque à tronçonner ④ refroidir avant de le toucher**
- ▶ **Vérifiez le disque à tronçonner ④. Il doit être intact, ne pas être humide ni présenter de fissures. Il risque sinon de se briser pendant l'utilisation et de causer des blessures.**

REMARQUE

- ▶ Utilisez uniquement des disques à tronçonner offrant les caractéristiques mentionnées dans ces instructions.
- ◆ Repoussez complètement le capot de protection pendulaire ⑬ et tenez-le bien d'une main.

- ◆ Poussez la tige d'arrêt **3** entièrement vers le bas et maintenez-la dans cette position. Si nécessaire, faites tourner le disque à tronçonner **4** à la main jusqu'à ce que ce soit possible.
- ◆ Avec la clé à six pans **19** dévissez vis **18** dans le sens antihoraire.
- ◆ Détachez la rondelle **17**, la bride de serrage (externe) **16** et le disque à tronçonner **4**.
- ◆ Placez un disque à tronçonner neuf.
- ◆ Procédez en sens inverse pour remettre l'appareil dans un état prêt à être utilisé.
- ◆ Vérifiez si toutes les pièces de fixation sont correctement positionnées.

REMARQUE

- ▶ Assurez-vous que le disque à tronçonner **4** tourne librement.
- ▶ Allumez l'appareil pendant 60 secondes env. pour vérifier l'absence de vibrations inhabituelles. Vérifiez sinon si le disque à tronçonner est correctement installé **4**.

Serrer la pièce

À l'aide de l'étau monté, vous pouvez serrer la pièce et régler l'angle de l'onglet.

Utiliser un étau

- ◆ Tournez la poignée de l'étau **6** dans le sens horaire pour serrer la pièce.
- ◆ Tournez la poignée de l'étau **6** dans le sens antihoraire pour desserrer la pièce.

REMARQUE

- ▶ Vous pouvez aussi basculer le dispositif de réglage rapide **5** vers le haut pour accélérer le réglage **6** de l'étau. Basculez à nouveau le dispositif de réglage rapide **5** vers le bas pour fixer l'étau **6**. Effectuez ensuite l'ajustement de précision avec la poignée de l'étau **6**.

Régler l'angle de coupe (angle d'onglet)

- ◆ Desserrez le réglage de l'angle de coupe **8** en le tournant dans le sens antihoraire. Extrayez le cas échéant le réglage de l'angle de coupe **8** vers le haut.
- ◆ Réglez l'angle de coupe souhaité à l'aide des nombres de degrés indiqués.
- ◆ Tournez le dispositif de réglage de l'angle de coupe **8** à fond dans le sens horaire.

Nettoyage et entretien

⚠ AVERTISSEMENT ! RISQUE DE BLESSURES !

- ▶ **Débranchez toujours la fiche secteur de la prise secteur avant d'effectuer des travaux sur l'appareil.**

- L'appareil doit toujours être propre, sec et exempt d'huile ou de graisse.
- Pour le nettoyage du boîtier, utilisez un chiffon sec.
- Nettoyez régulièrement les ouïes de ventilation de l'appareil à l'aide d'une brosse douce.

REMARQUE

- ▶ Les pièces de rechange non listées (par ex. brosses en carbone, interrupteur) peuvent être commandées via nos centres d'appels.
- ▶ Ne faire effectuer les travaux d'entretien que par du personnel qualifié du service après-vente.

Mise au rebut



FR

Cet appareil et ses accessoires se recyclent



Points de collecte sur www.quefairedemesdechets.fr
Privilégiez la réparation ou le don de votre appareil !



FR



FR



Le produit, l'emballage et le mode d'emploi sont recyclables, soumis à une responsabilité élargie du fabricant, et sont collectés séparément.



Ne jetez pas les outils électriques dans les ordures ménagères !

Le symbole ci-contre, d'une poubelle barrée sur roues, indique que cet appareil doit respecter la directive 2012/19/EU. Cette directive stipule que vous ne devez pas éliminer cet appareil en fin de vie avec les ordures ménagères, mais le rapporter aux points de collecte, aux centres de recyclage ou aux entreprises de gestion des déchets spécialement équipés à cet effet.

Ce recyclage est gratuit. Respectez l'environnement et recyclez en bonne et due forme.

Si votre appareil usagé contient des données à caractère personnel, vous assumez la responsabilité personnelle de les effacer avant de le rapporter.



Renseignez-vous auprès de votre commune ou des services administratifs de votre ville pour connaître les possibilités de recyclage du produit usagé.



L'emballage est constitué de matériaux écologiques que vous pouvez recycler par le biais des services de recyclage locaux.

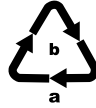

Éliminez l'emballage d'une manière respectueuse de l'environnement.

Observez le marquage sur les différents matériaux d'emballage et triez-les séparément si nécessaire. Les matériaux d'emballage sont repérés par des abréviations (a) et des numéros (b) qui ont la signification suivante : 1-7 : Plastiques, 20-22 : Papier et carton, 80-98 : Matériaux composites.

Valable pour l'Espagne :



L'emballage se compose d'éléments en papier et/ou en carton.



L'emballage se compose d'éléments en plastique et/ou en métal.

Garantie pour Kompernass Handels GmbH pour la France

Chère cliente, cher client,

Cet appareil est garanti 3 ans à partir de la date d'achat. S'ils sont compris dans la livraison, les blocs-batteries de la série X12V et X20V Team sont également garantis 3 ans à compter de la date d'achat. Si ce produit venait à présenter des vices, vous disposez de droits légaux face au vendeur de ce produit. Vos droits légaux ne sont pas restreints par notre garantie présentée ci-dessous.

Conditions de garantie

La période de garantie débute à la date d'achat. Veuillez bien conserver le ticket de caisse. Celui-ci servira de preuve d'achat.

Si dans un délai de trois ans suivant la date d'achat de ce produit, un vice de matériel ou de fabrication venait à apparaître, le produit sera réparé, remplacé gratuitement par nos soins ou le prix d'achat remboursé, selon notre choix. Cette prestation sous garantie nécessite, dans le délai de trois ans, la présentation de l'appareil défectueux et du justificatif d'achat (ticket de caisse) ainsi que la description brève du vice et du moment de son apparition.

Si le vice est couvert par notre garantie, vous recevrez le produit réparé ou un nouveau produit en retour. Aucune nouvelle période de garantie ne débute avec la réparation ou l'échange du produit.

Période de garantie et réclamation légale pour vices cachés

L'exercice de la garantie ne prolonge pas la période de garantie. Cette disposition s'applique également aux pièces remplacées ou réparées. Les dommages et vices éventuellement déjà présents à l'achat doivent être signalés immédiatement après le déballage. Toute réparation survenant après la période sous garantie fera l'objet d'une facturation.

Étendue de la garantie

L'appareil a été fabriqué avec soin conformément à des directives de qualité strictes et consciencieusement contrôlé avant sa livraison.

La prestation de la garantie s'applique aux vices de matériel et de fabrication. L'étendue de la garantie ne couvre pas les pièces du produit qui sont exposées à une usure normale et peuvent de ce fait être considérées comme pièces d'usure, comme p. ex. les lames de scie, les lames de rechange, les papiers abrasifs, etc., ni aux détériorations de pièces fragiles, p. ex. interrupteurs ou pièces en verre.

Cette garantie devient caduque si le produit est détérioré, utilisé ou entretenu de manière non conforme. Toutes les instructions listées dans le manuel d'utilisation doivent être exactement respectées pour une utilisation conforme du produit. Des buts d'utilisation et actions qui sont déconseillés dans le manuel d'utilisation, ou dont vous êtes avertis doivent également être évités.

Le produit est uniquement destiné à un usage privé et ne convient pas à un usage professionnel. La garantie est annulée en cas d'entretien incorrect et inapproprié, d'usage de la force et en cas d'intervention non réalisée par notre centre de service après-vente agréé.

Article L217-16 du Code de la consommation

Lorsque l'acheteur demande au vendeur, pendant le cours de la garantie commerciale qui lui a été consentie lors de l'acquisition ou de la réparation d'un bien meuble, une remise en état couverte par la garantie, toute période d'immobilisation d'au moins sept jours vient s'ajouter à la durée de la garantie qui restait à courir. Cette période court à compter de la demande d'intervention de l'acheteur ou de la mise à disposition pour réparation du bien en cause, si cette mise à disposition est postérieure à la demande d'intervention.

Indépendamment de la garantie commerciale souscrite, le vendeur reste tenu des défauts de conformité du bien et des vices rédhibitoires dans les conditions prévues aux articles L217-4 à L217-13 du Code de la consommation et aux articles 1641 à 1648 et 2232 du Code Civil.

Article L217-4 du Code de la consommation

Le vendeur livre un bien conforme au contrat et répond des défauts de conformité existant lors de la délivrance. Il répond également des défauts de conformité résultant de l'emballage, des instructions de montage ou de l'installation lorsque celle-ci a été mise à sa charge par le contrat ou a été réalisée sous sa responsabilité.

Article L217-5 du Code de la consommation

Le bien est conforme au contrat :

- 1° S'il est propre à l'usage habituellement attendu d'un bien semblable et, le cas échéant :
 - s'il correspond à la description donnée par le vendeur et possède les qualités que celui-ci a présentées à l'acheteur sous forme d'échantillon ou de modèle ;
 - s'il présente les qualités qu'un acheteur peut légitimement attendre eu égard aux déclarations publiques faites par le vendeur, par le producteur ou par son représentant, notamment dans la publicité ou l'étiquetage ;
- 2° Ou s'il présente les caractéristiques définies d'un commun accord par les parties ou être propre à tout usage spécial recherché par l'acheteur, porté à la connaissance du vendeur et que ce dernier a accepté.

Article L217-12 du Code de la consommation

L'action résultant du défaut de conformité se prescrit par deux ans à compter de la délivrance du bien.

Article 1641 du Code civil

Le vendeur est tenu de la garantie à raison des défauts cachés de la chose vendue qui la rendent impropre à l'usage auquel on la destine, ou qui diminuent tellement cet usage que l'acheteur ne l'aurait pas acquise, ou n'en aurait donné qu'un moindre prix, s'il les avait connus.

Article 1648 1er alinéa du Code civil

L'action résultant des vices rédhibitoires doit être intentée par l'acquéreur dans un délai de deux ans à compter de la découverte du vice.

Les pièces détachées indispensables à l'utilisation du produit sont disponibles pendant la durée de la garantie du produit.

La garantie ne s'applique pas dans les cas suivants

- usure normale de la capacité de l'accu
- utilisation commerciale du produit
- détérioration ou modification du produit par le client
- non-respect des consignes de sécurité et de maintenance, erreur d'utilisation
- dommages causés par des événements élémentaires

Procédure en cas de garantie

Afin de garantir un traitement rapide de votre demande, veuillez suivre les indications suivantes :

- Veuillez avoir à portée de main pour toutes questions le ticket de caisse et la référence article (IAN) 465600_2404 en tant que justificatif de votre achat.
- Vous trouverez la référence sur la plaque signalétique sur le produit, une gravure sur le produit, sur la page de garde du mode d'emploi (en bas à gauche) ou sur l'autocollant au dos ou sur le dessous du produit.
- Si des erreurs de fonctionnement ou d'autres vices venaient à apparaître, veuillez d'abord contacter par téléphone le service après-vente cité ci-dessous ou remplissez notre formulaire de contact que vous trouverez à l'adresse parkside-diy.com dans la rubrique Service après-vente.
- Vous pouvez ensuite retourner un produit enregistré comme étant défectueux en joignant le ticket de caisse et en indiquant en quoi consiste le vice et quand il est survenu, sans devoir l'affranchir à l'adresse de service après-vente communiquée.



Sur parkside-diy.com, vous pouvez consulter et télécharger ce mode d'emploi et de nombreux autres manuels. Ce code QR vous donne un accès direct à parkside-diy.com. Sélectionnez votre pays et recherchez les modes

d'emploi à l'aide du masque de recherche. Saisissez le numéro d'article (IAN) 465600_2404 pour accéder au mode d'emploi de votre produit.

Garantie pour Kompernass Handels GmbH pour la Belgique

Chère cliente, cher client,

Cet appareil est garanti 3 ans à partir de la date d'achat. S'ils sont compris dans la livraison, les blocs-batteries de la série X12V et X20V Team sont également garantis 3 ans à compter de la date d'achat. Si ce produit venait à présenter des vices, vous disposez de droits légaux face au vendeur de ce produit. Vos droits légaux ne sont pas restreints par notre garantie présentée ci-dessous.

Conditions de garantie

La période de garantie débute à la date d'achat. Veuillez bien conserver le ticket de caisse. Celui-ci servira de preuve d'achat.

Si dans un délai de trois ans suivant la date d'achat de ce produit, un vice de matériel ou de fabrication venait à apparaître, le produit sera réparé, remplacé gratuitement par nos soins ou le prix d'achat remboursé, selon notre choix. Cette prestation sous garantie nécessite, dans le délai de trois ans, la présentation de l'appareil défectueux et du justificatif d'achat (ticket de caisse) ainsi que la description brève du vice et du moment de son apparition.

Si le vice est couvert par notre garantie, vous recevrez le produit réparé ou un nouveau produit en retour. Aucune nouvelle période de garantie ne débute avec la réparation ou l'échange du produit.

Période de garantie et réclamation légale pour vices cachés

L'exercice de la garantie ne prolonge pas la période de garantie. Cette disposition s'applique également aux pièces remplacées ou réparées. Les dommages et vices éventuellement déjà présents à l'achat doivent être signalés immédiatement après le déballage. Toute réparation survenant après la période sous garantie fera l'objet d'une facturation.

Étendue de la garantie

L'appareil a été fabriqué avec soin conformément à des directives de qualité strictes et consciencieusement contrôlé avant sa livraison.

La prestation de la garantie s'applique aux vices de matériel et de fabrication. L'étendue de la garantie ne couvre pas les pièces du produit qui sont exposées à une usure normale et peuvent de ce fait être considérées comme pièces d'usure, comme p. ex. les lames de scie, les lames de rechange, les papiers abrasifs, etc., ni aux détériorations de pièces fragiles, p. ex. interrupteurs ou pièces en verre.

Cette garantie devient caduque si le produit est détérioré, utilisé ou entretenu de manière non conforme. Toutes les instructions listées dans le manuel d'utilisation doivent être exactement respectées pour une utilisation conforme du produit. Des buts d'utilisation et actions qui sont déconseillés dans le manuel d'utilisation, ou dont vous êtes avertis doivent également être évités.

Le produit est uniquement destiné à un usage privé et ne convient pas à un usage professionnel. La garantie est annulée en cas d'entretien incorrect et inapproprié, d'usage de la force et en cas d'intervention non réalisée par notre centre de service après-vente agréé.

La garantie ne s'applique pas dans les cas suivants

- usure normale de la capacité de l'accu
- utilisation commerciale du produit
- détérioration ou modification du produit par le client
- non-respect des consignes de sécurité et de maintenance, erreur d'utilisation
- dommages causés par des événements élémentaires

Procédure en cas de garantie

Afin de garantir un traitement rapide de votre demande, veuillez suivre les indications suivantes :

- Veuillez avoir à portée de main pour toutes questions le ticket de caisse et la référence article (IAN) 465600_2404 en tant que justificatif de votre achat.
- Vous trouverez la référence sur la plaque signalétique sur le produit, une gravure sur le produit, sur la page de garde du mode d'emploi (en bas à gauche) ou sur l'autocollant au dos ou sur le dessous du produit.
- Si des erreurs de fonctionnement ou d'autres vices venaient à apparaître, veuillez d'abord contacter par téléphone le service après-vente cité ci-dessous ou remplissez notre formulaire de contact que vous trouverez à l'adresse parkside-diy.com dans la rubrique Service après-vente.
- Vous pouvez ensuite retourner un produit enregistré comme étant défectueux en joignant le ticket de caisse et en indiquant en quoi consiste le vice et quand il est survenu, sans devoir l'affranchir à l'adresse de service après-vente communiquée.



Sur parkside-diy.com, vous pouvez consulter et télécharger ce mode d'emploi et de nombreux autres manuels. Ce code QR vous donne un accès direct à parkside-diy.com. Sélection-

nez votre pays et recherchez les modes d'emploi à l'aide du masque de recherche. Saisissez le numéro d'article (IAN) 465600_2404 pour accéder au mode d'emploi de votre produit.

REMARQUE

- ▶ Pour les outils Parkside, veuillez ne renvoyer que l'article défectueux, sans accessoire (par ex. sans batterie, mallette de rangement, outil de montage, etc.).

⚠ AVERTISSEMENT !

- ▶ **Faites réparer vos appareils par le service après-vente ou un électricien et uniquement avec des pièces de rechange d'origine.** Cela assure le maintien de la sécurité de l'appareil.
- ▶ **Confiez toujours le remplacement de la fiche ou du cordon d'alimentation au fabricant de l'appareil ou à son service après-vente.** Cela assure le maintien de la sécurité de l'appareil.

Service après-vente

FR Service France

Tel.: 0800 907 612

Formulaire de contact sur parkside-diy.com

BE Service Belgique

Tel.: 0800 12614

Formulaire de contact sur parkside-diy.com

IAN 465600_2404

Importateur

Veuillez tenir compte du fait que l'adresse suivante n'est pas une adresse de service après-vente. Veuillez d'abord contacter le service mentionné.

KOMPERNASS HANDELS GMBH

BURGSTRASSE 21

44867 BOCHUM

ALLEMAGNE

www.kompernass.com

Traduction de la déclaration de conformité originale

Nous soussignés, KOMPERNASS HANDELS GMBH, responsable du document : M. Semi Uguzlu, BURGSTR. 21, 44867 BOCHUM, ALLEMAGNE, déclarons par la présente que ce produit est en conformité avec les normes, documents normatifs et directives CE suivants :

Directive relative aux machines
(2006/42/CE)

Compatibilité électromagnétique
(2014/30/EU)

Directive RoHS
(2011/65/EU)*

* La seule responsabilité pour l'établissement de cette déclaration de conformité incombe au fabricant. L'objet de la déclaration décrit ci-dessus répond aux prescriptions de la directive 2011/65/EU du Parlement européen et du Conseil en date du 8 juin 2011 visant la restriction de l'utilisation de certaines substances dangereuses dans les appareils électriques et électroniques.

Normes harmonisées appliquées

EN 62841-1:2015+A11

EN 62841-3-10:2015+A11+A1+A12

EN ISO 12100:2010

EN IEC 55014-1:2021

EN IEC 55014-2:2021

EN IEC 61000-3-2:2019+A1

EN 61000-3-3:2013+A1+A2

EN IEC 63000:2018

Type/désignation de l'appareil : Tronçonneuse à métaux PMTS 180 C3

Année de fabrication : 09-2024

Numéro de série : IAN 465600_2404

Bochum, 11/07/2024



Semi Uguzlu

- Responsable qualité -

Sous réserve de modifications techniques à des fins de perfectionnement.

Inhoud

Inleiding	54
Gebruik in overeenstemming met bestemming	54
Onderdelen	54
Inhoud van het pakket	54
Technische gegevens	54
Algemene veiligheidsvoorschriften voor elektrisch gereedschap	55
1. Veiligheid op de werkplek	55
2. Elektrische veiligheid	56
3. Veiligheid van personen	56
4. Gebruik en behandeling van het elektrische gereedschap	57
5. Service	57
Veiligheidsvoorschriften voor doorslijpmachines	58
1) Veiligheidsvoorschriften voor doorslijpmachines	58
2) Terugslag en desbetreffende veiligheidsinstructies	59
Aanvullende veiligheidsinstructies voor doorslijpmachines	60
Originele accessoires/hulpapparatuur	62
Vóór de ingebruikname	62
Apparaat opstellen	62
Transportbeveiliging verwijderen/monteren	62
Ingebruikname	63
In-/uitschakelen	63
Doorslijpschijf vervangen	63
Werkstuk vastklemmen	63
Reiniging en onderhoud	64
Afvoeren	64
Garantie van Kompernaß Handels GmbH	65
Service	66
Importeur	66
Vertaling van de oorspronkelijke conformiteitsverklaring	67

Inleiding

Hartelijk gefeliciteerd met de aankoop van uw nieuwe apparaat. U hebt hiermee gekozen voor een hoogwaardig product. De gebruiksaanwijzing maakt deel uit van dit product. Deze bevat belangrijke aanwijzingen voor veiligheid, gebruik en afvoer. Lees alle bedienings- en veiligheids-voorschriften voordat u het product in gebruik neemt. Gebruik het product uitsluitend op de voorgeschreven wijze en voor de aangegeven doeleinden. Geef alle documenten mee als u het product overdraagt aan een derde.

Gebruik in overeenstemming met bestemming

De doorslijpmachine is bestemd om als staand apparaat met behulp van doorslijpschijven snedes in de lengte rechtdoor en verstekhoeken tot 45° uit te voeren in staal, non-ferrometalen en gietijzer- en ijzerprofielen, zonder daarbij water te gebruiken. Elk ander gebruik of elke modificatie van het apparaat geldt als niet in overeenstemming met de bestemming en brengt aanzienlijke risico's op ongelukken met zich mee. Niet voor commercieel gebruik.

Onderdelen

- ➊ Aan-/uitknop
- ➋ Spanflens (binnen)
- ➌ Asvergrendeling
- ➍ Doorslijpschijf
- ➎ Klem
- ➏ Bankschroef
- ➐ Boorgaten
- ➑ Zaaghoekregelaar
- ➒ Transportbeveiliging
- ➓ Veermechanisme
- ➔ Motorunit
- ➕ Handgreep

Afbeelding A

- ➓ Pendelveiligheidskap
- ➔ Kapje
- ➕ Geïntegreerde draaggreep

Afbeelding B

- ➓ Spanflens (buiten)
- ➔ Sluistring
- ➕ Schroef

Afbeelding C

- ➓ Inbussleutel

Inhoud van het pakket

- 1 metaal-doorslijpmachine
- 1 doorslijpschijf Ø 180 mm (voorgemonteerd)
- 1 inbussleutels
- 1 gebruiksaanwijzing

Technische gegevens

Nominale spanning	230 V ~, 50 Hz (wisselstroom)
Nominaal opgenomen vermogen	1280 W
Nominaal toerental (onbelast)	n_0 7700 min ⁻¹
Schijfhouder	Ø 22,23 mm
Schroefdraad	M8
Max. snelheid Doorslijpschijf	8500m in ⁻¹
Bedrijfssnelheid Doorslijpschijf	max. 80 m/s
Diameter van doorslijpschijf	Ø 180 mm
Dikte van doorslijpschijf	1,6 mm
Zaaghoek	0°–45°
Max. zaagdiepte	50 mm bij een verstekhoek van 0°



Beschermingsklasse	II/□ (dubbel geïsoleerd)
--------------------	--------------------------

Geluidsemissiewaarde

Gemeten waarde voor geluid vastgesteld conform EN 62841. Het A-gewogen geluidsniveau van het elektrische gereedschap bedraagt gemiddeld:

Geluidsdruk niveau	$L_{PA} = 92,2 \text{ dB}$
Onzekerheid	$K_{PA} = 3 \text{ dB}$
Geluidsvermogensniveau	$L_{WA} = 105,2 \text{ dB}$
Onzekerheid	$K_{WA} = 3 \text{ dB}$



Drag gehoorbescherming!

⚠ WAARSCHUWING!

- De trillings- en geluidsemissieniveaus kunnen verschillen naargelang de aard en het gebruik van het elektrische werktuig, en in het bijzonder afhankelijk van het soort werkstuk dat wordt bewerkt, en kunnen vaak hoger liggen dan de in deze gebruiksaanwijzing vermelde waarden. De trillingsbelasting kan worden onderschat wanneer het elektrische gereedschap regelmatig op een dergelijke manier wordt gebruikt. Probeer de belasting door trillingen zo laag mogelijk te houden. Om de trillingsbelasting te reduceren, kunt u bijvoorbeeld handschoenen dragen tijdens het gebruik van het gereedschap en slechts beperkte tijd met het gereedschap werken. Daarbij dient u rekening te houden met alle aspecten van de bedrijfscyclus (bijvoorbeeld perioden waarin het gereedschap is uitgeschakeld en perioden waarin het gereedschap weliswaar is ingeschakeld maar niet wordt belast).



Algemene veiligheidsvoorschriften voor elektrisch gereedschap

⚠ WAARSCHUWING!

- Lees alle veiligheidsvoorschriften, **aanwijzingen, afbeeldingen en technische gegevens van dit elektrische gereedschap**. Het niet-naleven van de navolgende aanwijzingen kan elektrische schokken, brand en/of ernstig letsel veroorzaken.

Bewaar alle veiligheidsvoorschriften en instructies voor toekomstig gebruik.

De in de veiligheidsvoorschriften gebruikte term "elektrisch gereedschap" heeft betrekking op elektrisch gereedschap dat op netvoeding werkt (met snoer) en op elektrisch gereedschap dat op accu's werkt (zonder snoer).

1. Veiligheid op de werkplek

- Houd uw werkomgeving schoon en goed verlicht.** Wanorde en een niet-verlichte werkomgeving kunnen leiden tot ongelukken.
- Gebruik het elektrische gereedschap niet in explosiegevaarlijke omgevingen waarin zich brandbare vloeistof, gas of stof bevindt.** Elektrisch gereedschap geeft namelijk vonken af die stof of dampen kunnen doen ontvlammen.
- Houd kinderen en andere personen uit de buurt terwijl u elektrisch gereedschap gebruikt.** Als u afgeleid raakt, zou u namelijk de controle over het elektrische gereedschap kunnen verliezen.

2. Elektrische veiligheid

- a) De stekker van het elektrische gereedschap moet in het stopcontact passen. De stekker mag op geen enkele wijze worden veranderd.
Gebruik geen verloopstekker in combinatie met geaard elektrisch gereedschap. Onveranderde stekkers en passende stopcontacten verminderen het risico op een elektrische schok.
- b) **Voorkom lichamelijk contact met geaarde oppervlakken zoals buizen, verwarmingstoestellen, fornuizen en koelkasten.** Er bestaat een verhoogd risico op een elektrische schok als uw lichaam geaard is.
- c) **Houd elektrisch gereedschap uit de buurt van regen of vocht.** Als er water in een elektrisch gereedschap binnendringt, bestaat er verhoogd risico op een elektrische schok.
- d) **Gebruik het aansluitsnoer niet voor oneigenlijke doelen, bijvoorbeeld om het elektrische gereedschap te dragen, om het gereedschap op te hangen of om de stekker uit het stopcontact te trekken. Houd het aansluitsnoer uit de buurt van hitte, olie, scherpe randen of bewegende onderdelen.** Beschadigde of in de war geraakte aansluitsnoeren verhogen de kans op een elektrische schok.
- e) **Gebruik bij het werken met elektrisch gereedschap buitenshuis alleen verlengsnoeren die zijn goedgekeurd voor gebruik buitenshuis.** Het gebruik van een verlengsnoer dat geschikt is voor gebruik buitenshuis, vermindert het risico op een elektrische schok.
- f) **Als u het niet kunt vermijden om het elektrische gereedschap in een vochtige omgeving te gebruiken, maak dan gebruik van een aardlekschakelaar.** Het gebruik van een aardlekschakelaar vermindert het risico op een elektrische schok.

3. Veiligheid van personen

- a) **Wees alert, let op wat u doet en gebruik uw gezond verstand wanneer u elektrisch gereedschap gebruikt.** Gebruik geen elektrisch gereedschap als u moe bent of onder invloed bent van drugs, alcohol of medicijnen. Eén moment van onoplettendheid kan bij het gebruik van elektrisch gereedschap al tot ernstig letsel leiden.
- b) **Draag persoonlijke beschermingsmiddelen en draag altijd een veiligheidsbril.** Het dragen van persoonlijke beschermingsmiddelen zoals een stofmasker, antislip-veiligheidsschoenen, een veiligheidshelm of gehoorbescherming, afhankelijk van het type en het gebruik van het elektrische gereedschap, vermindert het risico op letsel.
- c) **Voorkom onbedoelde inschakeling. Controleer of het elektrische gereedschap uitgeschakeld is voordat u het aansluit op de netvoeding en/of op een accu en voordat u het gereedschap optilt of draagt.** Als u bij het dragen van elektrisch gereedschap uw vinger op de aan-/uitknop houdt of als u reeds ingeschakeld elektrisch gereedschap op de netvoeding aansluit, kan dit tot ongelukken leiden.
- d) **Verwijder alle afstelgereedschap of moersleutels voordat u het elektrische gereedschap aanzet.** Gereedschap of moersleutels die zich in een draaiend onderdeel van het elektrische gereedschap bevinden, kunnen letsel veroorzaken.
- e) **Voorkom een abnormale lichaamshouding. Zorg dat u stevig staat en bewaar altijd uw evenwicht.** Zo kunt u het elektrische gereedschap in onverwachte situaties beter onder controle houden.
- f) **Draag geschikte kleding. Draag geen wijde kleding of sieraden. Houd haar en kleding uit de buurt van bewegende onderdelen.**

Loszittende kleding, sieraden of haren kunnen door bewegende onderdelen worden gegrepen.

- g) **Als stofafzuigings- en opvangvoorzieningen kunnen worden bevestigd, moeten deze worden aangesloten en correct worden gebruikt.** Het gebruik van een stofafzuiging kan risico's door stof beperken.
- h) **Laat u niet misleiden door schijnbare veiligheid en negeer de veiligheidsregels voor elektrisch gereedschap niet, ook wanneer u na veelvuldig gebruik vertrouwd bent met het elektrische gereedschap.** Onachtzaamheid kan in een fractie van een seconde tot ernstig letsel leiden.

4. Gebruik en behandeling van het elektrische gereedschap

- a) **Voorkom overbelasting van het elektrische gereedschap.** Gebruik voor uw werkzaamheden het daarvoor bedoelde elektrische gereedschap. Met een geschikt elektrisch gereedschap werkt u beter en veiliger in het aangegeven vermogensbereik.
- b) **Gebruik geen elektrisch gereedschap waarvan de aan-/uitknop defect is.** Elektrisch gereedschap dat niet meer aan- of uitgezet kan worden, is gevaarlijk en moet worden gerepareerd.
- c) **Haal de stekker uit het stopcontact en/of verwijder de afneembare accu voordat u instellingen aan het apparaat verricht, hulpstukken verwisselt of het elektrische gereedschap weglegt.** Deze voorzorgsmaatregel voorkomt dat het elektrische gereedschap onbedoeld kan worden gestart.
- d) **Berg elektrisch gereedschap buiten het bereik van kinderen op als het niet in gebruik is. Zorg ervoor dat het elektrische gereedschap niet wordt gebruikt door personen die er niet mee vertrouwd zijn of die deze instructies niet hebben gelezen.**

Elektrisch gereedschap is gevaarlijk als het door onervaren personen wordt gebruikt.

- e) **Onderhoud elektrisch gereedschap en hulpstukken zorgvuldig. Controleer of bewegende onderdelen naar behoren werken en niet klemmen, en of er geen onderdelen gebroken of zodanig beschadigd zijn dat de werking van het elektrische gereedschap wordt aangetast.** Laat beschadigde onderdelen vóór de ingebruikname van het elektrische gereedschap repareren. Veel ongelukken zijn het gevolg van slecht onderhoud van elektrisch gereedschap.
- f) **Houd snijwerktuigen scherp en schoon.** Met zorg onderhouden snijwerktuigen lopen minder vaak vast en zijn gemakkelijker te bedienen.
- g) **Gebruik elektrisch gereedschap, hulpstukken en dergelijke in overeenstemming met de handleiding. Houd daarbij rekening met de werkomstandigheden en de te verrichten werkzaamheden.** Het gebruik van elektrisch gereedschap voor andere doeleinden dan de beoogde toepassingen kan tot gevaarlijke situaties leiden.
- h) **Houd handgrepen en greepvlakken droog, schoon en vrij van olie en vet.** Bij gladde handgrepen en greepvlakken is een veilige bediening en controle van het elektrische gereedschap in onvoorziene situaties niet mogelijk.

5. Service

- a) **Laat uw elektrische gereedschap alleen door gekwalificeerde vakmensen en uitsluitend met originele vervangingsonderdelen repareren.** Op die manier blijft de veiligheid van het elektrische gereedschap gewaarborgd.

Veiligheidsvoorschriften voor doorslijpmachines

1) Veiligheidsvoorschriften voor doorslijpmachines

- a) **Zorg ervoor dat u en andere aanwezige personen zich niet in het verlengde van de draaiende doorslijpschijf bevinden.** De beschermkap moet de gebruiker beschermen tegen brokstukken en toevallig contact met de doorslijpschijf.
- b) **Gebruik uitsluitend kunstharsgebonden, versterkte of diamantslijpschijven voor uw elektrisch gereedschap.** Het feit dat accessoires op uw elektrische gereedschap kunnen worden bevestigd, garandeert nog geen veilig gebruik.
- c) **Het toegestane toerental van de accessoires moet minstens even hoog zijn als het maximale toerental dat op het elektrische gereedschap is vermeld.** Accessoires die sneller draaien dan toegestaan, kunnen breken en wegslingeren.
- d) **Doorslijpschijven mogen alleen worden gebruikt voor de aanbevolen toepassingen. Bijvoorbeeld: slijp nooit met het zijvlak van een doorslijpschijf.** Doorslijpschijven zijn bestemd voor het doorslijpen van materiaal met de rand van de schijf. Door zijdelingse krachtinwerking op deze doorslijpschijven kunnen ze breken.
- e) **Gebruik altijd onbeschadigde spanflenzen van de juiste grootte en vorm voor de door u gekozen doorslijpschijf.** Geschikte flenzen steunen de doorslijpschijf en beperken zo het risico dat de doorslijpschijf breekt.
- f) **De buitendiameter en dikte van de accessoires moeten overeenkomen met de afmetingen van uw elektrische gereedschap.** Verkeerd bemeten accessoires kunnen niet voldoende worden afgeschermd of gecontroleerd.
- g) **De doorslijpschijven en spanflenzen moeten precies op de as van uw elektrische gereedschap passen.** Doorslijpschijven die niet precies op de as passen, draaien ongelijkmatig, trillen hevig en kunnen ertoe leiden dat u de controle over het gereedschap verliest.
- h) **Gebruik geen beschadigde doorslijpschijven. Controleer de doorslijpschijven voor ieder gebruik op splinters en scheuren. Controleer de doorslijpschijf en vervang deze zo nodig door een onbeschadigde schijf als het elektrische gereedschap op de doorslijpschijf op de grond is gevallen. Laat, nadat u de doorslijpschijf gecontroleerd en gemonteerd hebt, het gereedschap een minuut lang op het hoogste toerental draaien. Zorg er daarbij voor dat u en andere personen zich niet in het verlengde van de doorslijpschijf bevinden.** Beschadigde doorslijpschijven breken meestal binnen deze testtijd.
- i) **Draag persoonlijke beschermingsmiddelen. Gebruik al naar gelang de toepassing een volledig gelaatsmasker, oogbescherming of een veiligheidsbril. Draag indien nodig een stofmasker, gehoorbescherming, veiligheidshandschoenen of een speciale schort als bescherming tegen kleine slijp- en materiaaldeeltjes.** Een veiligheidsbril beschermt tegen wegslingerende fragmenten die bij diverse toepassingen kunnen ontstaan. Een stof- of ademhalingsmasker moet het stof filteren dat bij het gebruik ontstaat. Als u lange tijd bent blootgesteld aan lawaai, kunt u gehoorverlies lijden.
- j) **Zorg ervoor dat andere personen op een veilige afstand van uw werkplek blijven. Eenieder die de werkomgeving betreedt, moet persoonlijke beschermingsmiddelen dragen. Afgebroken stukken van het werkstuk of gebroken accessoires kunnen worden**

weggeslingerd en verwondingen veroorzaken, ook buiten de directe werkomgeving.

- k) **Houd het netsnoer uit de buurt van draaiende accessoires.** Wanneer u de controle over het apparaat verliest, kan het netsnoer namelijk worden doorgesneden of gegrepen en kan uw hand of arm in de draaiende doorslijpschijf beklemd raken.
- l) **Reinig regelmatig de ventilatiespleten van uw elektrische apparaat.** De motorventilator zuigt stof in de behuizing, en een ophoping van stof kan elektrisch gevaar veroorzaken.
- m) **Gebruik het elektrische gereedschap niet in de buurt van brandbaar materiaal. Gebruik het elektrische gereedschap niet terwijl het op een brandbare ondergrond, bv. op hout, staat.** Vonken kunnen dit materiaal doen ontbranden.
- n) **Gebruik geen accessoires waarvoor een vloeibaar koelmiddel nodig is.** Het gebruik van water of andere vloeibare koelstoffen kan leiden tot een elektrische schok.

2) Terugslag en desbetreffende veiligheidsinstructies

'Terugslag' is de plotse reactie op een hakende of geblokkeerde draaiende doorslijpschijf. Bij vasthaken of blokkeren stopt de doorslijpschijf abrupt. Dit veroorzaakt een ongecontroleerde beweging omhoog van de doorslijpmachine, in de richting van de gebruiker.

Wanneer bijvoorbeeld een doorslijpschijf in een werkstuk vasthaakt of geblokkeerd raakt, kan de rand van de doorslijpschijf in het werkstuk blijven steken en vervolgens losschieten of een terugslag veroorzaken. De doorslijpschijf kan ook breken.

Een terugslag is het gevolg van onjuist gebruik van het elektrische gereedschap. Dit is te voorkomen door passende voorzorgsmaatregelen, zoals hieronder beschreven.

- a) **Houd het elektrische gereedschap stevig vast en houd uw lichaam en armen zo, dat u de terugslag kunt opvangen.** Degene die de machine bedient kan door passende veiligheidsmaatregelen de terugslag- en reactiekrachten beheersen.
- b) **Mijd de zone voor en achter de roterende doorslijpschijf.** Bij een terugslag wordt de doorslijpschijf omhoog geslingerd in de richting van degene die de machine bedient.
- c) **Gebruik geen kettingbladen, houtzaagbladen, getande zaagbladen of gesegmenteerde diamantschijven met gaten van meer dan 10 mm breed.** Dergelijke accessoires veroorzaken vaak een terugslag of het verlies van de controle over het elektrische gereedschap.
- d) **Zorg ervoor dat de doorslijpschijf niet kan blokkeren en vermijd te veel druk op het gereedschap. Zaag niet te diep.** Overbelasting van de doorslijpschijf verhoogt de kans op scheeftrekken of blokkeren en daarmee het gevaar op een terugslag of een breuk van de doorslijpschijf.
- e) **Als de doorslijpschijf beklemd raakt of als u het werk onderbreekt, schakel dan het apparaat uit en houd het stil totdat de doorslijpschijf tot stilstand is gekomen. Probeer nooit om een nog draaiende doorslijpschijf uit het werkstuk te trekken, want dat kan terugslag veroorzaken.** Zoek en verwijder de oorzaak van het vastklemmen.
- f) **Schakel het elektrische gereedschap niet opnieuw in zolang het zich in het werkstuk bevindt. Laat de doorslijpschijf eerst het volledige toerental bereiken, alvorens voorzichtig verder te gaan met het snijden.** Anders kan de schijf blijven steken, uit het werkstuk schieten of een terugslag veroorzaken.

g) Ondersteun grote werkstukken, om het risico op een terugslag door een vastgeklemde doorslijpschijf te reduceren. Grote werkstukken kunnen onder hun eigen gewicht doorbuigen. Het werkstuk moet aan beide zijden van de schijf worden ondersteund, zowel in de buurt van de doorslijpsnede als aan de rand.

Aanvullende veiligheidsinstructies voor doorslijpmachines

- Ga nooit op het elektrische gereedschap staan. Ernstig letsel kan ontstaan wanneer het elektrische gereedschap omvalt of wanneer u per ongeluk in contact komt met de doorslijpschijf.
- Gebruik altijd de beschermkap. De beschermkap beschermt de gebruiker tegen afgebroken stukken van de doorslijpschijf en tegen het ongeplande aanraken van de doorslijpschijf.
- Controleer of de beschermkap correct werkt en vlot beweegt. Zet de beschermkap nooit vast in geopende stand.
- Gebruik het elektrische gereedschap alleen voor droog zaagwerk. Als er water in een elektrisch gereedschap binnendringt, bestaat er verhoogd risico op een elektrische schok.
- Houd het netsnoer uit de buurt van draaiende accessoires. Het netsnoer kan worden doorgesneden of vastgegrepen.
- Hou de handgreep droog, schoon en vrij van olie en vet. Vettige handgrepen zijn glibberig en doen de controle over het gereedschap verliezen.
- Verwijder nooit zaagresten, metaal spaanders e.d. uit het werkgebied terwijl het elektrische gereedschap nog draait. Zet de gereedschapsarm altijd eerst in ruststand en schakel het elektrische gereedschap uit.
- Leg de doorslijpschijf altijd ingeschaald tegen het werkstuk. Anders bestaat er gevaar voor een terugslag wanneer de doorslijpschijf in het werkstuk blijft steken.
- Gebruik het elektrische gereedschap alleen wanneer de werkvlakken en het werkstuk vrij van instelgereedschap, metaalspanen enz. zijn. Kleine metalen deeltjes of andere voorwerpen die met de roterende doorslijpschijf in contact komen, kunnen de gebruiker met hoge snelheid treffen.
- Klem het te bewerken werkstuk altijd vast. Bewerk nooit werkstukken die te klein zijn om vast te klemmen. Anders is de afstand tussen uw hand en de roterende doorslijpschijf te klein.
- Schakel het elektrische gereedschap uit en wacht tot de doorslijpschijf tot stilstand is gekomen als hij bekneld raakt. Probeer nooit de nog draaiende doorslijpschijf uit de snede te trekken, anders kan er een terugslag plaatsvinden. Stel de oorzaak van het vastlopen vast en los het probleem op.
- Rem de doorslijpschijf niet af door er aan de zijkant op te drukken. De doorslijpschijf kan beschadigd raken, breken of een terugslag veroorzaken.
- Ram de doorslijpschijf niet met geweld in het werkstuk, of oefen tijdens het gebruik van het elektrische gereedschap geen overmatige druk uit. Zorg er vooral tijdens het bewerken van hoeken, scherpe randen enz. voor dat de doorslijpschijf niet blijft steken. Wanneer de doorslijpschijf als gevolg van onjuist gebruik beschadigd is, kunnen scheuren ontstaan die onverwacht tot een breuk van de doorslijpschijf kunnen leiden.
- Draag een werkschort. Let erop dat niemand gevaar loopt door rondvliegende vonken. Verwijder brandbare materialen uit de omgeving. Bij het zagen van metaal ontstaan vonken.

- **Gebruik de doorslijpschijf alleen voor die materialen die in het hoofdstuk “Gebruik in overeenstemming met de bestemming” vermeld zijn.** De doorslijpschijf kan anders overbelast raken.
 - **Gebruik geen beschadigde, niet-ronde of trillende doorslijpschijven.** Beschadigde doorslijpschijven veroorzaken hogere wrijving, het blijven steken van de doorslijpschijf en terugslag.
 - **Gebruik altijd doorslijpschijven van de juiste afmetingen en met een passend boorgat (bv. ruitvormig of rond).** Doorslijpschijven die niet op de doorslijpmachine passen, lopen niet gelijkmatig en doen de controle over het gereedschap verliezen.
 - **Gebruik geen kettingbladen of getande zaagbladen.** Dergelijke accessoires veroorzaken vaak een terugslag of doen de controle over het elektrische gereedschap verliezen.
 - **Neem de gebruikshandleiding van de fabrikant van de doorslijpschijven in acht tijdens het monteren en gebruiken van doorslijpschijven.** Niet-passende doorslijpschijven kunnen letsel veroorzaken en kunnen blokkeren, breken of terugslag veroorzaken.
 - **Gebruik geen accessoires die door de fabrikant niet speciaal voor dit elektrische gereedschap zijn voorzien en aanbevolen.** Het feit dat u het accessoire op uw elektrische gereedschap kunt bevestigen, garandeert niet dat u het ook veilig kunt gebruiken.
 - **Laat de doorslijpschijf na het werken eerst afkoelen voordat u die aanraakt.** De doorslijpschijf wordt tijdens het werken heel heet.
 - **Controleer regelmatig het netsnoer en laat een beschadigd snoer door een erkende reparatiedienst voor elektrisch gereedschap repareren. Vervang beschadigde verlengsnoeren.** Dit zorgt ervoor dat de veiligheid van het elektrische gereedschap gegarandeerd blijft.
 - **Berg een ongebruikt elektrisch gereedschap veilig op. Berg het op een droge en afsluitbare plek op.** Dit voorkomt dat het elektrische gereedschap tijdens de opslag beschadigd raakt of door onervaren personen wordt gebruikt.
 - **Zet het werkstuk vast.** Een werkstuk dat is vastgezet met lijmklemmen of een bankschroef, blijft beter op zijn plaats dan een met de hand vastgehouden werkstuk.
 - **Laat het gereedschap nooit achter voordat het volledig tot stilstand is gekomen.** Nadraaiende accessoires kunnen letsel veroorzaken.
 - **Gebruik het elektrische gereedschap niet wanneer het netsnoer beschadigd is. Raak het netsnoer niet aan en haal de stekker uit het stopcontact als het netsnoer tijdens het werken beschadigd raakt.** Beschadigde netsnoeren verhogen het risico op een elektrische schok.
- ### Aanvullende aanwijzingen
- Draag altijd oog- en gehoorbescherming. Draag indien nodig ook andere persoonlijke beschermingsmiddelen zoals stofmaskers, veiligheidshandschoenen of een veiligheidsbril.
 - Gebruik geen doorslijpschijven die deuken, scheuren of andere schade vertonen.
 - Controleer de doorslijpschijf telkens visueel voordat u begint te werken.
 - Gebruik geen zaagbladen.
 - Gebruik het apparaat nooit zonder beschermkap.
- ⚠ WAARSCHUWING!
GEVAAR DOOR STOF!**

 - ▶ Sluit bij het langdurig bewerken van hout, en met name bij het bewerken van materialen waarbij voor de gezondheid schadelijke stoffen ontstaan, het apparaat aan op een passende externe stofafzuiging.

Symbolen op het elektrische gereedschap

	Grijp niet met uw handen in het zaaggebied terwijl het elektrische gereedschap draait. Bij contact met de doorslijpschijf bestaat gevaar voor letsel.
	Draag veiligheidshandschoenen!
	Draag een stofmasker!
	Draag een veiligheidsbril!
	Draag gehoorbescherming!
	Draag veiligheidsschoenen!
	Niet toegestaan voor natslijpen
	Het gebruik van beschadigde doorslijp- of afbraamschijven is gevaarlijk en kan leiden tot ernstig letsel!
	Bestemd voor metaalslijpen
	Diameter van de schijf
	Lees de originele gebruiksaanwijzing en de veiligheidsvoorschriften voorafgaand aan gebruikname.
	Doorslijpmachine

⚠ WAARSCHUWING! GIFTIGE DAMPEN!

- ▶ De door de bewerking gevormde schadelijke/giftige stoffen houden een gevaar in voor de gezondheid van degene die het gereedschap bedient en personen die zich in de buurt bevinden.

Originele accessoires/ hulpapparatuur

- Gebruik uitsluitend in de gebruiksaanwijzing aangegeven accessoires en hulpapparatuur. Het gebruik van andere accessoires dan aanbevolen in de gebruiksaanwijzing kan letselgevaar inhouden.

Vóór de ingebruikname

Apparaat opstellen

Monteer het apparaat met behulp van gepaste schroeven (niet meegeleverd) vast op een vlakke, stabiele ondergrond. Gebruik daartoe de boorgaten **7**. Zorg ervoor dat er zich een wandstopcontact binnen bereik bevindt.

OPMERKING

- ▶ In uitzonderlijke gevallen dient u de bodemplaat voor dit proces op een vaste ondergrond te zetten.

Transportbeveiliging verwijderen/ monteren

Transportbeveiliging verwijderen

- ◆ Oefen enige druk uit op de handgreep **12** en trek de transportbeveiliging **9** uit het gereedschap. Nu kunt u de motorunit **11** omhoog bewegen.

Transportbeveiliging monteren

- ◆ Druk de handgreep **12** omlaag en schuif de transportbeveiliging **9** in het gereedschap. De motorunit **11** is nu vergrendeld.

OPMERKING

- ▶ Gebruik de transportbeveiliging voor het transporteren van het apparaat. Draag het apparaat daartoe aan de geïntegreerde draaggreep **15**.

Ingebruikname

In-/uitschakelen

-  Draairichting van het gereedschap!
- Steek de stekker in een stopcontact.

Inschakelen

- ◆ Druk op de aan-/uitknop ❶ en houd deze ingedrukt.

Uitschakelen

- ◆ Laat de aan-/uitknop ❶ los.

Doorslijpschijf vervangen

⚠ WAARSCHUWING! LETSELGEVAAR!

- ▶ Haal de stekker altijd uit het stopcontact voordat u werkzaamheden aan het apparaat uitvoert.
- ▶ Laat de doorslijpschijf ❷ eerst afkoelen voordat u die aanraakt.
- ▶ Controleer de doorslijpschijf ❷. De schijf mag niet beschadigd of vochtig zijn of barsten vertonen. Anders kan de schijf tijdens het gebruik breken en letsel veroorzaken.

OPMERKING

- ▶ Gebruik alleen doorslijpschijven die voldoen aan de specificaties die in deze gebruiksaanwijzing vermeld zijn.
- ◆ Draai de pendelveiligheidskap ❸ volledig terug en houd deze met één hand vast.
- ◆ Druk de asvergrendeling ❹ volledig omlaag en houd hem in deze positie. Draai zo nodig de doorslijpschijf ❷ met de hand tot dit is mogelijk.
- ◆ Draai met behulp van de meegeleverde inbussleutel ❺ de schroef ❻ linksom los.
- ◆ Neem de sluitring ❽, spanflens (buiten) ❾ en doorslijpschijf ❷ van de as.
- ◆ Plaats een nieuwe doorslijpschijf.

- ◆ Ga in omgekeerde volgorde te werk om het apparaat weer klaar voor gebruik te maken.
- ◆ Controleer of alle bevestigingsonderdelen correct zijn aangebracht.

OPMERKING

- ▶ Zorg ervoor dat de doorslijpschijf ❷ soepel kan draaien.
- ▶ Schakel het apparaat ongeveer 60 seconden in om te controleren of er geen ongebruikelijke trillingen ontstaan. Zo ja, controleer dan of de doorslijpschijf ❷ correct gemonteerd is.

Werkstuk vastklemmen

U kunt met behulp van de gemonteerde bankschroef het werkstuk vastklemmen en de verstekhoek instellen.

De bankschroef gebruiken

- ◆ Draai de handgreep op de bankschroef ❻ rechtsom om het werkstuk vast te klemmen.

Draai de handgreep op de bankschroef ❻ linksom om het werkstuk los te maken.

OPMERKING

- ▶ U kunt ook de klem ❽ omhoog klappen om de bankschroef ❻ sneller te kunnen instellen. Klap de klem ❽ weer omlaag om de bankschroef ❻ te vergrendelen. Pas vervolgens de instelling verder aan met behulp van de handgreep van de bankschroef ❻.

Zaaghoek instellen (verstekhoek)

- ◆ Draai de zaaghoekregelaar ❿ linksom los. Trek zo nodig de zaaghoekregelaar ❿ omhoog.
- ◆ Stel de gewenste zaaghoek in aan de hand van de aangegeven graden.
- ◆ Draai de zaaghoekregelaar ❿ rechtsom vast.

Reiniging en onderhoud

⚠ WAARSCHUWING! LETSELGEVAAR!

- ▶ Haal de stekker altijd uit het stop-contact voordat u werkzaamheden aan het apparaat uitvoert.
- Het apparaat moet altijd schoon, droog en vrij van olie of smeervet zijn.
- Gebruik voor het schoonmaken van de behuizing een droge doek.
- Reinig regelmatig de ventilatiespleten van uw elektrische gereedschap met behulp van een zachte borstel.

OPMERKING

- ▶ Niet-vermelde reserveonderdelen (zoals koolborstels, schakelaars) kunt u bestellen via onze callcenters.
- ▶ Laat de betreffende onderhoudswerkzaamheden alleen uitvoeren door gekwalificeerd onderhoudspersoneel.

Afvoeren

Geldt alleen voor Frankrijk



Points de collecte sur www.quefairedemesdechets.fr
Privilégiez la réparation ou le don de votre appareil !



Het product, de verpakking en de gebruiksaanwijzing zijn recyclebaar, vallen onder de uitgebreide producentenverantwoordelijkheid en worden gescheiden ingezameld.



Deponeer elektrisch gereedschap niet bij het huisvuil!

Het pictogram hiernaast met een doorgekruiste vuilnisbak geeft aan dat dit apparaat is onderworpen aan de Richtlijn 2012/19/EU. Deze richtlijn stelt dat u dit apparaat aan het einde van zijn levensduur niet met het normale huisvuil mag afvoeren, maar moet inleveren bij speciaal daartoe bestemde inzamelpunten, milieuparken of afvalverwerkingsbedrijven. **Afvoeren is voor u kosteloos. Spaar het milieu en voer producten op een voor het milieu verantwoorde manier af.**

Als uw oude apparaat persoonlijke gegevens bevat, bent u er zelf verantwoordelijk voor deze te wissen voordat u het apparaat inlevert.



Informatie over mogelijkheden voor het afvoeren van het afgedankte product krijgt u bij uw gemeentereiniging.



De verpakking bestaat uit milieuvriendelijke materialen, die u via de plaatselijke recyclepunten kunt afvoeren.



Voer de verpakking af conform de milieuvorschriften. Let op de aanduiding op de verschillende verpakkingsmaterialen en voer ze zo nodig gescheiden af. De verpakkingsmaterialen zijn voorzien van afkortingen (a) en cijfers (b) met de volgende betekenis: 1-7: kunststoffen, 20-22: papier en karton, 80-98: composietmaterialen.

Voor Spanje geldt:



De verpakking bevat bestanddelen van papier en/of karton.



De verpakking bevat bestanddelen van plastic en/of metaal.

Garantie van Kompernaß Handels GmbH

Geachte klant,

U hebt op dit apparaat 3 jaar garantie vanaf de aankoopdatum. Voor zover meegeleverd hebt u op de accupacks van de X12V en de X20V Team-serie eveneens 3 jaar garantie vanaf de aankoopdatum. In geval van gebreken in dit product hebt u wettelijke rechten tegenover de verkoper van het product. Deze wettelijke rechten worden door onze hierna beschreven garantie niet beperkt.

Garantievoorwaarden

De garantieperiode geldt vanaf de datum van aankoop. Bewaar de kassabon zorgvuldig. U hebt hem nodig als bewijs van aankoop.

Als er binnen drie jaar vanaf de aankoopdatum van dit product een materiaal- of fabricagefout optreedt, wordt - naar onze keuze - het product door ons kosteloos gerepareerd of vervangen of wordt de koopprijs terugbetaald. Voorwaarde voor deze garantie is dat het defecte apparaat en het aankoopbewijs (kassabon) binnen de termijn van drie jaar worden overlegd en dat kort wordt omschreven waaruit het gebrek bestaat en wanneer het is opgetreden.

Wanneer het defect door onze garantie wordt gedekt, krijgt u het gerepareerde product of een nieuw product retour. Met de reparatie of vervanging van het product begint er geen nieuwe garantieperiode.

Garantieperiode en wettelijke aanspraken bij gebreken

De garantieperiode wordt door deze waarborg niet verlengd. Dat geldt ook voor vervangen en gerepareerde onderdelen. Eventueel al bij aankoop aanwezige schade en gebreken moeten meteen na het uitpakken worden gemeld. Voor reparaties na afloop van de garantieperiode worden kosten in rekening gebracht.

Garantieomvang

Het apparaat is op basis van strenge kwaliteitsnormen met de grootst mogelijke zorg vervaardigd en voorafgaand aan de levering nauwkeurig gecontroleerd.

De garantie geldt voor materiaal- of fabricagefouten. De garantie geldt niet voor productonderdelen die onderhevig zijn aan normale slijtage en die daarom als slijtonderdelen kunnen worden beschouwd, bijv. zaagbladen, reservemesjes, schuurpapier enz. of voor schade aan breekbare onderdelen zoals schakelaars of onderdelen die van glas zijn gemaakt.

Deze garantie vervalt wanneer het product is beschadigd, ondeskundig is gebruikt of is gerepareerd. Voor deskundig gebruik van het product moeten alle in de gebruiksaanwijzing beschreven aanwijzingen precies worden opgevolgd. Gebruiksdoeleinden en handelingen die in de gebruiksaanwijzing worden afgeraden of waarvoor wordt gewaarschuwd, moeten beslist worden vermeden.

Het product is uitsluitend bestemd voor privégebruik en niet voor bedrijfsmatige doeleinden. Bij verkeerd gebruik en ondeskundige behandeling, bij gebruik van geweld en bij reparaties die niet door ons erkend servicefiliaal zijn uitgevoerd, vervalt de garantie.

Garantie geldt niet bij

- normale afname van de accucapaciteit
- commercieel/bedrijfsmatig gebruik van het product
- beschadiging of modificatie van het product door de klant
- niet-naleving van de veiligheids- en onderhoudsvoorschriften, bedieningsfouten
- schade door natuurrampen

Afhandeling bij een garantiekwestie

Voor een snelle afhandeling van uw aanvraag neemt u de volgende aanwijzingen in acht:

- Houd voor alle aanvragen de kassabon en het artikelnummer (IAN) 465600_2404 als aankoopbewijs bij de hand.
- Het artikelnummer vindt u op het typeplaatje van het product, op het product gegraveerd, op de titelpagina van de gebruiksaanwijzing (linksonder) of op de sticker op de achter- of onderkant van het product.
- Als er fouten in de werking of andere gebreken optreden, neemt u eerst telefonisch contact op met de hierna genoemde serviceafdeling. Of gebruik ons contactformulier, dat u op parkside-diy.com in de categorie Service vindt.
- Een als defect geregistreerd product kunt u dan zonder portokosten naar het aan u doorgegeven serviceadres sturen. Voeg het aankoopbewijs (kassabon) bij en vermeld waaruit het gebrek bestaat en wanneer het is opgetreden.



PDF ONLINE
parkside-diy.com

Op parkside-diy.com kunt u deze en vele andere handleidingen bekijken en downloaden. Met deze QR-code gaat u rechtstreeks naar parkside-diy.com. Selecteer uw land en zoek via het zoekvenster de gebruiksaanwijzingen op. Door invoer van het artikelnummer (IAN) 465600_2404 gaat u naar de gebruiksaanwijzing voor uw artikel.

OPMERKING

- ▶ Bij gereedschap van Parkside: re-tourneer a.u.b. uitsluitend het defecte artikel, zonder accessoires (bijv. accu, opbergkoffer, montagegereedschap, enz.).

⚠ WAARSCHUWING!

- ▶ **Laat uw apparaten door het servicepunt of een elektricien repareren, en uitsluitend met originele vervangingsonderdelen.** Op die manier blijft de veiligheid van het apparaat gewaarborgd.
- ▶ **Laat de stekker of het snoer altijd vervangen door de fabrikant van het apparaat of diens klantenservice.** Op die manier blijft de veiligheid van het apparaat gewaarborgd.

Service

NL Service Nederland

Tel.: 0800 0229556

Contactformulier op parkside-diy.com

BE Service België

Tel.: 0800 12614

Contactformulier op parkside-diy.com

IAN 465600_2404

Importeur

Let op: het volgende adres is geen serviceadres. Neem eerst contact op met het opgegeven serviceadres.

KOMPERNASS HANDELS GMBH

BURGSTRASSE 21

44867 BOCHUM

DUITSLAND

www.kompernass.com

Vertaling van de oorspronkelijke conformiteitsverklaring

Wij, KOMPERNASS HANDELS GMBH, documentverantwoordelijke: de heer Semi Uguzlu, BURGSTR. 21, 44867 BOCHUM, Duitsland, verklaren hierbij dat dit product voldoet aan de volgende normen, normatieve documenten en EU-richtlijnen:

Machinerichtlijn
(2006/42/EC)

Elektromagnetische compatibiliteit
(2014/30/EU)

RoHS-richtlijn
(2011/65/EU)*

* De volledige verantwoordelijkheid voor het uitreiken van deze conformiteitsverklaring ligt bij de fabrikant. Het hierboven beschreven object van de verklaring voldoet aan de voorschriften van de Richtlijn 2011/65/EU van het Europees Parlement en de Raad van 8 juni 2011 aangaande de beperking van het gebruik van bepaalde gevaarlijke stoffen in elektrische en elektronische apparaten.

Toegepaste geharmoniseerde normen

EN 62841-1:2015+A11

EN 62841-3-10:2015+A11+A1+A12

EN ISO 12100:2010

EN IEC 55014-1:2021

EN IEC 55014-2:2021

EN IEC 61000-3-2:2019+A1

EN 61000-3-3:2013+A1+A2

EN IEC 63000:2018

Type/apparaatbeschrijving: Metaal-doorslijpmachine PMTS 180 C3

Productiejaar: 09–2024

Serienummer: IAN 465600_2404

Bochum, 11-07-2024



Semi Uguzlu
- Kwaliteitsmanager -

Technische wijzigingen vanwege verdere ontwikkeling voorbehouden.

Obsah

Úvod	70
Použití v souladu s určením	70
Vybavení	70
Rozsah dodávky	70
Technické údaje	70
Obecné bezpečnostní pokyny pro elektrické nářadí	71
1. Bezpečnost na pracovišti	71
2. Elektrická bezpečnost	72
3. Bezpečnost osob	72
4. Manipulace s elektrickým nářadím a jeho použití	73
5. Servis	73
Bezpečnostní pokyny pro řezací brusky	73
1) Bezpečnostní pokyny pro řezací brusky	73
2) Zpětný ráz a příslušné bezpečnostní pokyny	75
Další bezpečnostní pokyny pro řezací brusky	75
Originální příslušenství/originální přídavná zařízení	78
Před uvedením do provozu	78
Umístění přístroje	78
Vyjmutí/nasazení přepravní pojistky	78
Uvedení do provozu	78
Zapnutí/vypnutí	78
Výměna řezacího kotouče	78
Upnutí obrobku	79
Čištění a údržba	79
Likvidace	79
Záruka společnosti Kompernass Handels GmbH	80
Servis	81
Dovozece	81
Překlad originálu prohlášení o shodě	82

Úvod

Blahopřejeme Vám k zakoupení Vašeho nového přístroje. Rozhodli jste se pro vysoce kvalitní výrobek. Návod k obsluze je součástí tohoto výrobku. Obsahuje důležité informace o bezpečnosti, použití a likvidaci. Před použitím výrobku se seznamte se všemi provozními a bezpečnostními pokyny. Výrobek používejte pouze předepsaným způsobem a pro uvedené oblasti použití. Při předávání výrobku třetím osobám předejte spolu s ním i tyto podklady.

Použití v souladu s určením

Rozbrušovačka je jako stabilní přístroj určena ke zhotovení podélných řezů pomocí řezacích kotoučů s přímými řezy a úhly úkosu do 45° do oceli, neželezných kovů, litinových a železných profilů bez použití vody. Jakékoliv jiné použití nebo úprava stroje jsou pokládány za použití v rozporu s určením a mohou způsobovat značná nebezpečí úrazu.

Neení určena pro komerční použití.

Vybavení

- ❶ vypínač
- ❷ upínací příruba (vnitřní)
- ❸ aretace vřetena
- ❹ řezací kotouč
- ❺ rychlé přestavení
- ❻ svěrák
- ❼ otvory
- ❽ přestavení úhlu řezu
- ❾ přepravní pojistka
- ❿ pružinový mechanismus
- ⓫ motorová jednotka
- ⓬ rukojeť

Obrázek A

- ❶ naklápěcí ochranný kryt
- ❷ ochranný kryt
- ❸ integrované držadlo

Obrázek B

- ❶ upínací příruba (vnější)
- ❷ podložka
- ❸ šroub

Obrázek C

- ❶ klíč s vnitřním šestihranem

Rozsah dodávky

- 1 řezná bruska na kov
- 1 řezací kotouč Ø 180 mm (předmontovaný)
- 1 klíče s vnitřním šestihranem
- 1 návod k obsluze

Technické údaje

Domezovací napětí	230 V ~, 50 Hz (střídavý proud)
Domezovací příkon	1280 W
Domezovací volnoběžné otáčky	n_0 7700 min ⁻¹
Upnutí řezacího kotouče řezací kotouč	Ø 22,23 mm
Rozměr závitu	M8
Maximální rychlost řezací kotouč	8500 m in ⁻¹
Pracovní rychlost řezací kotouč	max. 80 m/s
Průměr řezacího kotouče	Ø 180 mm
Tloušťka řezacího kotouče	1,6 mm
Řezy se sklonem	0°–45°
Max. hloubka řezu	50 mm při úhlu pokosu 0°
	
Třída ochrany	II/□ (dvojitá izolace)

Hodnota emise hluku

Měřená hodnota zjištěna podle EN 62841.

Typická hladina hluku elektrického nářadí s hodnocením A je:

Hladina akustického tlaku

$$L_{PA} = 92,2 \text{ dB}$$

Nejistota

$$K_{PA} = 3 \text{ dB}$$

Hladina akustického výkonu

$$L_{WA} = 105,2 \text{ dB}$$

Nejistota

$$K_{WA} = 3 \text{ dB}$$



Používat ochranu sluchu!

⚠ VÝSTRAHA!

- ▶ Emise vibrací a hluku se mohou lišit v závislosti na způsobu, kterým se elektrické nářadí používá, zejména na způsobu, jakým je obrobek opracováván, a mohou v některých případech přesahovat hodnoty uvedené v těchto pokynech. Pokud se elektrické nářadí užívá takovým způsobem pravidelně, mohlo by být zatížení vibracemi podceněno. Snažte se udržovat zatížení vibracemi co nejnižší. Příkladem opatření na snížení zatížení vibracemi je použití rukavic při práci s nářadím a omezení doby práce s nářadím. Přitom se musí zohlednit všechny části provozního cyklu (například časy, kdy je elektrické nářadí vypnuté, a časy, kdy je sice zapnuté, ale běží bez zatížení).



Obecné bezpečnostní pokyny pro elektrické nářadí



⚠ VÝSTRAHA!

- ▶ **Přečtěte si veškeré bezpečnostní pokyny, instrukce, ilustrace a technická data, jimiž je toto elektrické nářadí opatřeno.** Zanedbání dodržování následujících bezpečnostních upozornění a pokynů může vést k úrazu elektrickým proudem, k požáru a/ nebo těžkým zraněním.

Veškerá bezpečnostní upozornění a pokyny uschovejte pro budoucí použití.

Pojem „elektrické nářadí“ užívaný v bezpečnostních pokynech se vztahuje na elektrická nářadí napájená ze sítě (se síťovým kabelem) a na elektrická nářadí napájená akumulátorem (bez síťového kabelu).

1. Bezpečnost na pracovišti

- a) **Pracovní prostor udržujte v čistotě a dobře osvětlený.** Nepořádek a neosvětlený pracovní prostor mohou vést k úrazům.
- b) **S elektrickým nářadím nepracujte v prostředí ohroženém výbuchem, ve kterém se nachází hořlavé kapaliny, plyny nebo prach.** Elektrické nářadí vytváří jiskry, od nichž se může vznítit prach nebo výpary.
- c) **Nedovolte dětem ani jiným osobám, aby se přibližovaly k elektrickému nářadí v době, kdy ho používáte.** V případě odvedení pozornosti můžete ztratit kontrolu nad elektrickým nářadím.

2. Elektrická bezpečnost

- a) **Přípojná zástrčka elektrického nářadí musí odpovídat zásuvce. Zástrčka se nesmí žádným způsobem pozměňovat. Nepoužívejte adaptérové zástrčky v kombinaci s uzemněným elektrickým nářadím.**

Nepozměněné zástrčky a jim odpovídající zásuvky snižují riziko úrazu elektrickým proudem.

- b) **Zabraňte kontaktu těla s uzemněnými povrchy jako např. od trubek, topení, sporáků a chladniček.** Je-li Vaše tělo uzemněné, hrozí zvýšené riziko úrazu elektrickým proudem.

- c) **Elektrická nářadí chraňte před deštěm a vlhkostí.** Vniknutím vody do elektrického nářadí se zvyšuje riziko úrazu elektrickým proudem.

- d) **Nepoužívejte připojovací vedení v rozporu s jeho určením pro přenášení či zavěšování elektrického nářadí nebo k vytahování zástrčky ze zásuvky. Udržujte připojovací vedení v dostatečné vzdálenosti od zdrojů vysoké teploty, oleje, ostrých hran nebo pohyblivých částí přístroje.** Poškozená nebo zapletená připojovací vedení zvyšují riziko úrazu elektrickým proudem.

- e) **Pokud pracujete s elektrickým nářadím venku, používejte pouze taková prodlužovací vedení, jež jsou schválena i pro venkovní použití.** Používáním prodlužovacího vedení vhodného pro venkovní použití se snižuje riziko úrazu elektrickým proudem.

- f) **Pokud nelze zabránit provozu elektrického nářadí ve vlhkém prostředí, používejte proudový chránič.** Použitím proudového chrániče se snižuje riziko úrazu elektrickým proudem.

3. Bezpečnost osob

- a) **Budte neustále pozorní, sledujte své počínání a k práci s elektrickým nářadím přistupujte s rozumem. Elektrické nářadí nepoužívejte, jste-li unavení nebo pod vlivem drog, alkoholu či léků.** Jediný okamžik nepozornosti při používání elektrického nářadí může způsobit vážná zranění.

- b) **Noste osobní ochranné prostředky a vždy i ochranné brýle.** Nošením osobních ochranných prostředků, jako je ochranná maska proti prachu, protiskluzová bezpečnostní obuv, ochranná přilba nebo ochrana sluchu, a to v závislosti na druhu a použití elektrického nářadí, se snižuje riziko zranění.

- c) **Zabraňte neúmyslnému uvedení přístroje do provozu. Než elektrické nářadí zapojíte do elektrické sítě a/nebo připojíte akumulátor nebo než nářadí zvednete či přenesete, ujistěte se, zda je vypnuté.** Pokud máte při přenášení elektrického nářadí prst na spínači, nebo pokud do sítě zapojíte již zapnuté elektrické nářadí, může dojít k úrazu.

- d) **Předtím, než elektrické nářadí zapnete, odstraňte nastavovací nástroje nebo šroubováky.** Pokud se nástroj nebo šroubovák nachází v otáčející se části elektrického nářadí, může to vést ke zraněním.

- e) **Vyhýbejte se nepřírozenému držení těla. Zajistěte si bezpečnou stabilitu a neustále udržujte rovnováhu.** Tak dokážete elektrické nářadí v neočekávaných situacích lépe kontrolovat.

- f) **Noste vhodný oděv. Nenoste volné oblečení ani šperky. Vlasy a oděv udržujte v bezpečné vzdálenosti od pohyblivých částí.** Volný a nepřiléhavý oděv, šperky nebo dlouhé vlasy mohou být pohyblivými částmi zachyceny.

- g) **Pokud lze namontovat zařízení pro odsávání a zachytávání prachu, potom se tato musí připojit a správně použít.** Použitím odsávání prachu se může snížit ohrožení prachem.
- h) **Nenechte se ukonejšit falešným bezpečím a neopomíjejte bezpečnostní předpisy pro elektrická nářadí, i když elektrické nářadí po opakovaném použití již znáte.** Nepozorná manipulace může způsobit v zlomku sekundy vážná zranění.

4. Manipulace s elektrickým nářadím a jeho použití

- a) **Elektrické nářadí nepřetěžujte. Pro práci používejte elektrické nářadí vhodné k danému účelu.** S vhodným elektrickým nářadím se Vám bude v uvedeném výkonovém rozsahu pracovat lépe a bezpečněji.
- b) **Nepoužívejte elektrické nářadí, jehož spínač je vadný.** Elektrické nářadí, které se již nedá zapnout nebo vypnout, představuje nebezpečí a musí se opravit.
- c) **Před nastavováním přístroje, výměnou dílů vsazeného nástroje nebo odložením elektrického nářadí, vytáhněte zástrčku ze zásuvky a/nebo vyjměte vyjímatelný akumulátor.** Toto bezpečnostní opatření zabraňuje neúmyslnému spuštění elektrického nářadí.
- d) **Nepoužívaná elektrická nářadí udržujte mimo dosah dětí. Nedovolte používat elektrické nářadí osobám, které s ním nejsou obeznámeny nebo které nečetly tento návod.** Elektrická nářadí jsou nebezpečná, pokud je používají nezkušené osoby.
- e) **Údržbu elektrických nářadí a vsazeného nástroje vykonávejte pečlivě. Zkontrolujte, zda jsou v pořádku pohyblivé části přístroje a zda nejsou sevřené, zda nejsou některé součásti rozbité nebo natolik poškozené, že je funkčnost elektrického nářadí omezena.**

Poškozené části elektrického nářadí nechte před jeho použitím opravit.

Řada úrazů má svou příčinu ve špatné údržbě elektrických nářadí.

- f) **Řezné nástroje udržujte v ostrém a čistém stavu.** Pečlivě udržované řezné nástroje s ostrými řeznými hranami se méně zasekávají a snáze se vedou.
- g) **Elektrické nářadí, příslušenství, vsazené nástroje atd. používejte dle těchto pokynů. Zohledňujte přitom pracovní podmínky a vykonávanou činnost.** Použití elektrických nářadí k jiným než určeným účelům může vést ke vzniku nebezpečných situací.
- h) **Udržujte rukojeti a plochy rukojetí suché, čisté a bez oleje a mastnoty.** Kluzké rukojeti a plochy rukojetí neumožňují bezpečnou obsluhu a kontrolu elektrického nářadí v neočekávaných situacích.

5. Servis

- a) **Nechte své elektrické nářadí opravovat pouze kvalifikovanými odborníky a používejte jen originální náhradní díly.** Tím se zajistí, že zůstane zachována bezpečnost elektrického nářadí.

Bezpečnostní pokyny pro řezací brusky

1) Bezpečnostní pokyny pro řezací brusky

- a) **Vy a osoby nacházející se v blízkosti se musí zdržovat mimo úroveň rotujícího brusného kotouče.** Ochranný kryt má obsluhující osobu chránit před úlomky a náhodným kontaktem s brusným nástrojem.
- b) **Pro elektrické nářadí používejte pouze vyztužené řezací kotouče s pojivem nebo s diamantovým hrotem.** Samotná skutečnost, že příslušenství můžete upevnit na elektrické nářadí, ještě nezaručuje bezpečné použití.

- c) **Přípustné otáčky použitého nástroje musí být minimálně tak vysoké, jako jsou nejvyšší otáčky uvedené na elektrickém nářadí.** Příslušenství, které se otáčí rychleji, než je povoleno, se může rozlomit a odletět od přístroje.
- d) **Brusné nástroje se smí používat pouze pro doporučené možnosti použití. Například:**
Nebruste nikdy boční plochou řezacího kotouče. Řezací kotouče jsou určeny k úběru materiálu hranou kotouče. Působení boční síly na tyto brusné nástroje může vést k jejich zlomení.
- e) **Pro Vámi zvolený brusný kotouč používejte vždy nepoškozené upínací příruby správné velikosti a tvaru.** Vhodné příruby zajišťují podepření brusného kotouče, čímž snižují riziko jeho zlomení.
- f) **Vnější průměr a tloušťka výměnného nástroje musí odpovídat rozměrovým údajům Vašeho elektrického nářadí.** Nesprávně dimenzované výměnné nástroje nelze dostatečně odclonit ani kontrolovat.
- g) **Brusné kotouče a příruby musí přesně dosedat na vřeteno elektrického nářadí.** Použité nástroje, které nedosedají přesně na brusné vřeteno elektrického nářadí, se otáčí nerovnoměrně, velmi silně vibrují a mohou vést ke ztrátě kontroly.
- h) **Nepoužívejte poškozené brusné kotouče. Před každým použitím zkontrolujte brusné kotouče na výskyt odštěpení a prasklin. Pokud elektrické nářadí nebo brusný kotouč spadne, zkontrolujte, zda není poškozený, nebo použijte nepoškozený brusný kotouč. Poté, co jste brusný kotouč zkontrolovali a nasadili, zdržujte se vy a osoby nacházející se v blízkosti mimo rovinu rotujícího nasazeného nástroje a nechte přístroj běžet jednu minutu na nejvyšší otáčky.** Poškozené brusné kotouče se většinou zlomí během testovací doby.
- i) **Používejte a noste osobní ochranné prostředky. V závislosti na způsobu použití noste ochranu celého obličeje, ochranu zraku nebo ochranné brýle. Pokud je to přiměřené, noste ochrannou masku proti prachu, ochranu sluchu, ochranné rukavice nebo speciální zástěru, která Vás ochrání před drobnými brusnými úlomky a částicemi materiálu.** Ochrana očí musí chránit před odletujícími cizími tělesy, které vznikají při různých způsobech použití. Prach vznikající za provozu přístroje se musí filtrovat pomocí ochranné masky proti prachu nebo pomocí ochranné dýchací masky. Pokud jste dlouho vystaveni vysoké intenzitě hluku, může to u Vás způsobit ztrátu sluchu.
- j) **Dbejte na bezpečnou vzdálenost jiných osob od Vašeho pracoviště. Každý, kdo vstoupí na toto pracoviště, musí nosit osobní ochranné prostředky.** Úlomky obrobku nebo zlomené výměnné nástroje mohou odletět a způsobit zranění i mimo bezprostřední pracovní oblast.
- k) **Udržujte připojovací kabel v dostatečné vzdálenosti od pohybujících se výměnných nástrojů.** Ztratíte-li kontrolu nad přístrojem, může dojít k prořiznutí nebo zachycení připojovacího kabelu a Vaše ruka nebo paže se může dostat do záběru rotujícího výměnného nástroje.
- l) **Čistěte pravidelně větrací šterbiny svého elektrického nářadí.** Ventilátor motoru vtahuje prach do krytu a silné nahromadění kovového prachu může vést k ohrožení elektrickým proudem.
- m) **Nepoužívejte elektrické nářadí v blízkosti hořlavých materiálů. Nepoužívejte elektrické nářadí, pokud se nachází na hořlavém povrchu, jako je například dřevo.** Jiskry by mohly způsobit vznícení těchto materiálů.
- n) **Nepoužívejte výměnné nástroje, které vyžadují použití tekutých chladiv.** Použití vody nebo jiných tekutých chladiv může vést k úrazu elektrickým proudem.

2) Zpětný ráz a příslušné bezpečnostní pokyny

Zpětný ráz je náhlá reakce na vzpříčení nebo zablokovaný rotující řezací kotouč. Vzpříčení nebo zablokování vede k náhlému zastavení rotujícího výměnného nástroje. Výsledkem je, že nekontrolovaná řezací bruska se urychlí nahoru směrem k obsluze.

Když např. řezací kotouč uvízne nebo se zablokuje v obrobku, může dojít k zachycení hrany řezacího kotouče, která se zanořuje do obrobku, a tak k vylomení řezacího kotouče nebo vzniku zpětného rázu. Při tom se mohou řezací kotouče také zlomit.

Zpětný ráz je důsledkem nesprávného nebo chybného použití elektrického nářadí. Vhodnými bezpečnostními opatřeními tomu lze zabránit tak, jak je popsáno níže.

- a) **Držte elektrické nářadí pořádně pevně a zaujměte tělem a pažemi takovou polohu, v níž můžete zachytit síly zpětného rázu.** Obsluhující osoba může síly zpětného rázu a reakce zvládat pomocí vhodných bezpečnostních opatření.
- b) **Vyhýbejte se oblasti před a za rotujícím řezacím kotoučem.** V případě zpětného rázu je řezací bruska poháněna nahoru ve směru obsluhy.
- c) **Nepoužívejte řetězový, dřevorezný ani ozubený pilový list ani segmentované diamantové kotouče se širokými drážkami, které jsou větší než 10 mm.** Takové výměnné nástroje způsobují často zpětný ráz nebo ztrátu kontroly nad elektrickým nářadím.
- d) **Zabraňte zablokování řezacího kotouče nebo příliš silnému přitlaku. Neprovádějte příliš hluboké řezy.** Přetěžováním řezacího kotouče se zvyšuje jeho namáhání a náchylnost ke vzpříčení nebo zablokování, a tím i možnost zpětného rázu nebo zlomení brusného nástroje.
- e) **Pokud se řezací kotouč vzpříčí nebo přerušíte-li práci, přístroj vypněte a držte řezací brusku klidně, dokud se kotouč úplně nezastaví.**

Nikdy se nepokoušejte vytáhnout z místa řezu řezací kotouč, který se ještě pohybuje, protože může dojít ke zpětnému rázu. Zjistěte a odstraňte příčinu vzpříčení.

- f) **Elektrické nářadí znovu nezapínejte, dokud se nachází v obrobku. Než budete opatrně pokračovat v řezu, nechte řezací kotouč nejprve rozběhnout na nejvyšší otáčky.** Jinak se kotouč může vzpříčit, vyskočit z obrobku nebo zapříčinit zpětný ráz.
- g) **Obrobky podepřete, aby se snížilo riziko zpětného rázu následkem uvíznutí řezacího kotouče.** Velké obrobky se mohou prolomit v důsledku své vlastní hmotnosti. Obrobek musí být podepřen na obou stranách kotouče, a to jak v blízkosti dělicího řezu, tak i na hraně.

Další bezpečnostní pokyny pro řezací brusky

- **Nikdy na elektrické nářadí nestoupejte.** Může dojít k vážným zraněním, pokud se elektrické nářadí převrhne nebo se dostanete neúmyslně do kontaktu s řezacím kotoučem.
- **Vždy používejte ochranný kryt.** Ochranný kryt chrání uživatele před poškozenými částmi řezacího kotouče a neúmyslným dotykem řezacího kotouče.
- **Ujistěte se, že ochranný kryt řádně funguje a může se volně pohybovat.** Ochranný kryt nikdy neupínejte v otevřeném stavu.
- **Používejte elektrické nářadí pouze pro suché řezání.** Vniknutím vody do elektrického nářadí se zvyšuje riziko úrazu elektrickým proudem.
- **Udržujte síťový kabel v dostatečné vzdálenosti od pohybujících se výměnných nástrojů.** Síťový kabel může být přetnut nebo zachycen.

- **Udržujte rukojeti suché, čisté a bez oleje a mastnoty.** Mastné, olejnaté rukojeti jsou kluzké a vedou ke ztrátě kontroly.
- **Nikdy neodstraňujte zbytky po řezání, kovové třísky apod. z oblasti řezání, když elektrické nářadí běží.** Vždy nejprve přesuňte rameno nástroje do klidové polohy a vypněte elektrické nářadí.
- **Řezací kotouč vedte proti obrobku pouze v zapnutém stavu.** Jinak hrozí nebezpečí zpětného rázu, pokud se řezací kotouč v obrobku zahákne.
- **Elektrické nářadí používejte, pouze pokud pracovní plocha neobsahuje žádné seřizovací nástroje, kovové třísky atd., pouze obrobek určený k obrábění.** Malé kovové díly nebo jiné předměty, které přicházejí do styku s rotujícím řezacím kotoučem, mohou obsluhu zasáhnout vysokou rychlostí.
- **Obrobek určený k obrábění vždy pevně upněte. Nepracujte s obrobky, které jsou příliš malé pro upnutí.** Vzdálenost ruky od rotujícího řezacího kotouče je jinak příliš malá.
- **Pokud se řezací kotouč vzpříčí, elektrické nářadí vypněte a vyčkejte, až se řezací kotouč zastaví. Nikdy se nepokoušejte vytáhnout z místa řezu řezací kotouč, který se ještě pohybuje, protože může dojít ke zpětnému rázu.** Zjistěte a odstraňte příčinu vzpříčení.
- **Nesazte se po vypnutí přibrzdovat řezací kotouč bočním protitlakem.** Řezací kotouč se může poškodit, zlomit nebo způsobit zpětný ráz.
- **Nezabíhejte řezacím kotoučem do obrobku násilím ani nevyvíjejte příliš velký tlak při použití elektrického nářadí. Zabraňte zvláště zaháknutí řezacího kotouče při práci na rozích, ostrých hranách atd.** Pokud byl řezací kotouč poškozen nesprávným použitím, mohou vznikat trhliny, které mohou bez varování způsobit zlomení.
- **Používejte pracovní zástěru. Dbejte na to, aby odletujícími jiskrami nebyly ohroženy žádné osoby. Odstraňte hořlavé materiály z blízkého okolí.** Při broušení kovů dochází k odletování jisker.
- **Řezací brusku používejte pouze u materiálů uvedených v zamýšleném použití.** Řezací bruska se jinak může přetížít.
- **Nepoužívejte poškozené, nekruhové ani vibrující řezací kotouče.** Poškozené řezací kotouče způsobují zvýšené tření, vzpříčení řezacího kotouče a zpětný ráz.
- **Používejte vždy řezací kotouče se správnou velikostí a odpovídajícím upínacím otvorem (např. kosočtvercový nebo kruhový).** Řezací kotouče, které nejsou vhodné pro montážní součásti řezací brusky, běží nepravidelně, což vede ke ztrátě kontroly.
- **Nepoužívejte pilový list určený pro řetězovou pilu ani ozubený pilový list.** Takové výměnné nástroje způsobují často zpětný ráz nebo ztrátu kontroly nad elektrickým nářadím.
- **Dodržujte provozní návod výrobce řezacích kotoučů k montáži a použití řezacího kotouče.** Nevhodné řezací kotouče mohou vést ke zraněním i zablokování, zlomení nebo zpětnému rázu.
- **Nepoužívejte příslušenství, které nebylo výrobcem schváleno a doporučeno speciálně pro toto elektrické nářadí.** Samotná skutečnost, že příslušenství můžete upevnit na své elektrické nářadí, ještě nezaručuje bezpečné použití.
- **Nedotýkejte se řezacího kotouče po práci, dokud se neochladí.** Řezací kotouč se při práci hodně zahřívá.
- **Pravidelně kontrolujte kabel a nechte poškozený kabel opravit pouze autorizovaným servisním střediskem pro elektrická nářadí. Vyměňte poškozené prodlužovací kabely.** Tím se zajistí, že zůstane zachována bezpečnost elektrického nářadí.

- **Nepoužívané elektrické nářadí bezpečně uschovejte. Místo skladování musí být suché a uzamykatelné.** Tím zabráníte poškození elektrického nářadí skladováním nebo jeho obsluze nezkušenými osobami.
- **Obrobek zajistěte.** Obrobek upevněný v upínacím přípravku nebo svěráku drží spolehlivěji, než když jej přidržujete rukou.
- **Nikdy neopouštějte nářadí, dokud se zcela nezastaví.** Dobíhající výměnné nástroje mohou způsobit zranění.
- **Nepoužívejte elektrické nářadí s poškozeným kabelem. Při poškození kabelu během práce se nedotýkejte poškozeného kabelu a vytáhněte síťovou zástrčku.** Poškozené kabely zvyšují riziko úrazu elektrickým proudem.

Doplňující instrukce

- Noste vždy ochranu očí a sluchu. V případě potřeby je třeba použít jiné ochranné prostředky, jako jsou ochranné masky proti prachu, ochranné rukavice, ochranné brýle.
- Nepoužívejte rozbrušovací kotouče s odloupnutou vrstvou, trhlinami nebo jiným poškozením.
- Řezací kotouče je třeba před každým použitím podrobit vizuální kontrole.
- Nepoužívejte pilové listy.
- Přístroj nikdy nepoužívejte bez ochranného krytu.

⚠ VÝSTRAHA!

OHROŽENÍ ZDRAVÍ PRACHEM!

- ▶ Při delším opracovávání dřeva a zejména materiálů, při jejichž obrábění vzniká zdraví škodlivý prach, napojte přístroj na vhodné externí zařízení pro odsávání prachu.

Použité symboly na elektrickém nářadí

	Rukama nezasahujte do řezací oblasti během chodu elektrického nářadí. Při kontaktu s řezacím kotoučem hrozí nebezpečí zranění.
	Noste ochranné rukavice!
	Noste ochrannou masku proti prachu!
	Noste ochranné brýle!
	Používejte ochranu sluchu!
	Noste bezpečnostní obuv!
	Přístroj není schválen k dobroušení
	Použití poškozených dělicích nebo hrubovacích kotoučů je nebezpečné a může vést k vážným zraněním!
	Určeno k broušení kovů
	Průměr kotouče
	Před uvedením do provozu si přečtěte původní návod k obsluze a bezpečnostní pokyny.
	řezná bruska

⚠ VÝSTRAHA! TOXICKÉ VÝPARY!

- ▶ Škodlivý/toxický prach vznikající při obrábění představuje zdravotní riziko pro obslužný personál i pro osoby zdržující se v blízkosti.

Originální příslušenství/originální přídavná zařízení

- **Používejte výhradně příslušenství a přídavná zařízení, která jsou uvedena v návodu k použití.** Používání jiných přídavných zařízení nebo jiného příslušenství, než je uvedeno v návodu k obsluze, pro vás může znamenat nebezpečí úrazu.

Před uvedením do provozu

Umístění přístroje

Přístroj upevněte vhodnými šrouby (nejsou součástí dodávky) na rovný a stabilní podklad. Přitom použijte otvory 7. Dbejte na to, aby síťová zásuvka byla dosažitelná.

UPOZORNĚNÍ

- ▶ Ve výjimečných případech umístěte spodní desku pro tento postup na pevnou podložku.

Vyjmutí/nasazení přepravní pojistky

Vyjmutí přepravní pojistky

- ◆ Tlakem na rukojeť 12 vytáhněte přepravní pojistku 9. Nyní lze motorovou jednotkou 11 pohybovat nahoru.

Nasazení přepravní pojistky

- ◆ Stlačte rukojeť 12 dolů a zasuněte přepravní pojistku 9 do přístroje. Motorová jednotka 11 je upevněna.

UPOZORNĚNÍ

- ▶ Přepravní pojistku používejte k přepravě přístroje. Přepravní pojistku používejte k přepravě přístroje. Přepřavujte přístroj držením za integrované držadlo 15.

Uvedení do provozu

Zapnutí/vypnutí

-  Směr otáčení nástroje!
- Zastrčte síťovou zástrčku do síťové zásuvky.

Zapnutí

- ◆ Stiskněte spínač ZAP/VYP 1 a podržte jej stisknutý.

Vypnutí

- ◆ Vypínač 1 pusťte.

Výměna řezacího kotouče

⚠ VÝSTRAHA! NEBEZPEČÍ ZRANĚNÍ!

- ▶ **Před prováděním prací na přístroji vytáhněte vždy síťovou zástrčku ze zásuvky.**
- ▶ **Před dotykem řezacího kotouče 4 jej nechte nejprve ochladit**
- ▶ **Zkontrolujte řezací kotouč 4. Nesmí být poškozený ani vlhký, nesmí na něm být trhliny. Jinak by se mohl při použití zlomit a způsobit zranění.**

UPOZORNĚNÍ

- ▶ Používejte pouze řezací kotouče, které splňují technické parametry uvedené v tomto návodu.
- ◆ Vyklopte naklápěcí ochranný kryt 13 zcela zpět a přidržte jej rukou.
- ◆ Zatlačte aretaci vřetena 3 zcela dolů a podržte ji v této poloze. Pokud je to nutné, otočte řezací kotouč 4 rukou tak daleko, jak je to možné.
- ◆ Pomocí dodaného klíče s vnitřním šestihranem 19 vyšroubujte šroub 13 proti směru hodinových ručiček.
- ◆ Odstraňte podložku 17, upínací přírubu (vnější) 16 a řezací kotouč 4.
- ◆ Vložte nový řezací kotouč.
- ◆ V opačném pořadí uveďte přístroj opět do pohotovostního stavu.

- ◆ Zkontrolujte, zda jsou všechny upevňovací díly správně upevněny.

UPOZORNĚNÍ

- ▶ Přesvědčte se, že se řezací kotouč 4 může volně otáčet.
- ▶ Přístroj zapněte cca na 60 sekund, abyste zkontrolovali, zda nevznikají neobvyklé vibrace. Jinak zkontrolujte správnou instalaci řezacího kotouče 4.

Upnutí obrobku

K upnutí obrobku a nastavení úhlu pokosu můžete použít namontovaný svěrák.

Použití svěráku

- ◆ Otočte rukojeť na svěráku 6 ve směru hodinových ručiček, aby se obrobek upnul.
- ◆ Otočte rukojeť na svěráku 6 proti směru hodinových ručiček, aby se obrobek uvolnil.

UPOZORNĚNÍ

- ▶ Rychlé přestavení 5 můžete také vykloupat nahoru, abyste rychleji provedli nastavení svěráku 6. Rychlé přestavení 5 opět sklopte dolů, abyste zajistili svěrák 6. Poté proveďte přesné nastavení rukojetí svěráku 6.

Nastavení úhlu řezu (úhel pokosu)

- ◆ Povolte přestavení úhlu řezu 8 jeho otáčením proti směru hodinových ručiček. Vytáhněte příp. přestavení úhlu řezu 8 nahoru.
- ◆ Nastavte požadovaný úhel řezu pomocí uvedených stupňů.
- ◆ Utáhněte přestavení úhlu řezu 8 ve směru hodinových ručiček.

Čištění a údržba

⚠ VÝSTRAHA! NEBEZPEČÍ ZRANĚNÍ!

- ▶ Před prováděním prací na přístroji vytáhněte vždy síťovou zástrčku ze zásuvky.

- Přístroj musí být vždy čistý, suchý a zbavený oleje a maziv.
- K čištění povrchu používejte suchý hadřík.
- Čistěte pravidelně větrací štěrby přístroje měkkým kartáčem.

UPOZORNĚNÍ

- ▶ Neuvedené náhradní díly (jako např. uhlíkové kartáče, spínače) můžete objednat v našem call centru.
- ▶ Příslušnou údržbu nechte provádět jen kvalifikovaným provozním personálem.

Likvidace

Platí pouze pro Francii

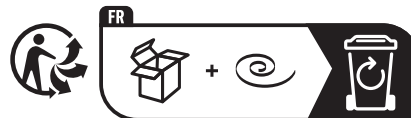

Výrobek, obal a návod k obsluze jsou recyklovatelné, podléhají rozšířené odpovědnosti výrobce a shromažďují se odděleně.



Nevyhazujte elektrické nářadí do domovního odpadu!

Symbol přeškrtnuté pojízdné popelnice uvedený vedle označuje, že tento přístroj podléhá směrnici č. 2012/19/EU. Tato směrnice uvádí, že tento přístroj se na konci své životnosti nesmí likvidovat s běžným domovním odpadem, ale musí se odevzdat v určených sběrných místech či dvorech nebo podnicích oprávněných k nakládání s odpady.

Tato likvidace je pro Vás zdarma. Chraňte životní prostředí a zajistěte odbornou likvidaci přístroje.

Pokud váš vysloužilý přístroj obsahuje osobní údaje, jste před odevzdáním přístroje odpovědní za jejich vymazání.



Informace o možnostech likvidace vysloužilého výrobku vám podá obecní nebo městská správa.



Obal je z ekologických materiálů. Lze ho zlikvidovat v místních recyklačních kontejnerech.



Balení zlikvidujte ekologicky. Dbejte na označení na různých obalových materiálech a v případě potřeby tyto obaly roztrďte.

Obalové materiály jsou označeny zkratkami (a) a číslicemi (b) s následujícím významem: 1–7: plasty, 20–22: papír a lepenka, 80–98: kompozitní materiály.

Pro Španělsko platí:



Obal obsahuje papír a/nebo lepenku.



Obal obsahuje plast a/nebo kov.

Záruka společnosti Kompernass Handels GmbH

Vážená zákaznice, vážený zákazníku, na tento přístroj získáváte záruku v trvání 3 let od data zakoupení. Je-li akumulátor řady X12V a X20V Team součástí dodávky, získáváte na něj rovněž záruku v trvání 3 let od data zakoupení. V případě závad tohoto výrobku máte zákonná práva vůči prodejci výrobku. Tato zákonná práva nejsou omezena naší níže uvedenou zárukou.

Záruční podmínky

Záruční doba začíná plynout dnem nákupu. Dobře uschovejte pokladní doklad. Tento doklad je potřebný jako důkaz o koupi.

Pokud se do tří let od data zakoupení tohoto výrobku vyskytne vada materiálu nebo výrobní závada, pak Vám podle našeho uvážení výrobek zdarma opravíme, vyměníme nebo uhradíme kupní cenu. Předpokladem této záruky je, že bude během tříleté lhůty předložen vadný přístroj a doklad o koupi (pokladní doklad) a stručně se popíše, v čem závada spočívá a kdy se vyskytla.

Vztahuje-li se na závadu naše záruka, obdržíte zpět buď opravený nebo nový produkt. Opravou nebo výměnou výrobku nezačne plynout nová záruční doba.

Záruční doba a zákonné nároky vyplyvající ze závad

Záručním plněním se záruční doba neprodlužuje. To platí i pro vyměněné a opravené součásti. Poškození nebo vady vyskytující se případně již při nákupu se musí oznámit ihned po vybalení. Po uplynutí záruční doby podléhají veškeré opravy zpoplatnění.

Rozsah záruky

Přístroj byl vyroben pečlivě podle přísných směrnic kvality a před expedicí byl svědomitě vyzkoušen.

Záruka se vztahuje na materiálové nebo výrobní vady. Tento rozsah záruky se nevztahuje na součásti výrobku, které jsou vystaveny běžnému opotřebení, a proto je lze považovat za spotřební díly, např. pilové listy, náhradní čepele, brusné papíry atd. nebo na poškození křehkých součástí, jako jsou např. spínače nebo díly, které jsou vyrobeny ze skla.

Tato záruka zaniká, pokud je výrobek poškozen, nebyl řádně používán nebo udržován. Pro zajištění správného používání výrobku se musí přesně dodržovat všechny pokyny uvedené v návodu k obsluze. Účelům použití a úkonům, které se v návodu k obsluze nedoporučují nebo se před nimi varuje, je třeba se bezpodmínečně vyhnout.

Výrobek je určen pouze pro soukromé účely a ne pro komerční použití. Při nesprávném a neodborném používání, při použití násilí a při zásazích, které nebyly provedeny našimi autorizovanými servisními provozovny, záruční nároky zanikají.

Záruční plnění neplatí v těchto případech

- normální opotřebení kapacity akumulátoru
- komerční použití výrobku
- poškození nebo změna výrobku zákazníkem
- nedodržení bezpečnostních předpisů a předpisů údržby, chyby obsluhy
- škody vlivem přírodních živlů

Vyřízení v případě záruky

Pro zajištění rychlého Vaší žádosti postupujte podle následujících pokynů:

- Pro všechny dotazy mějte připraven pokladní lístek a číslo výrobku (IAN) 465600_2404 jako doklad o koupi.
- Číslo výrobku naleznete na typovém štítku na výrobku, rytině na výrobku, na titulní straně návodu k obsluze (vlevo dole) nebo na nálepce na zadní nebo spodní straně výrobku.
- Pokud by se vyskytly funkční vady nebo jiné závady, kontaktujte nejprve níže uvedené servisní oddělení telefonicky nebo použijte náš kontaktní formulář, který najdete na parkside-diy.com v kategorii Servis.
- Výrobek, zaevidovaný jako vadný výrobek pak můžete při přiložení dokladu o nákupu (pokladní lístek) a při uvedení, v čem spočívá vada a kdy k ní došlo, poslat výrobek pro Vás bez poštovného na adresu, kterou Vám oznámí servis.



PDF ONLINE
parkside-diy.com

Na parkside-diy.com si můžete stáhnout tuto příručku, jakož i mnoho dalších příruček. Tímto QR kódem se dostanete přímo na parkside-diy.com. Vyberte svou zemi a pomocí vyhledávací masky vyhledejte návod k obsluze. Zadáním čísla výrobku (IAN) 465600_2404 se dostanete k návodu k obsluze Vašeho výrobku.

UPOZORNĚNÍ

- ▶ U nástrojů Parkside zašlete prosím výlučně vadnou část bez příslušenství (např. akumulátor, úložný kufřík, montážní náradí atd.).

⚠ VÝSTRAHA!

- ▶ **Nechte své přístroje opravit v servisní dílně nebo odborným elektrikářem a pouze za použití originálních náhradních dílů.** Zajistíte tak, že zůstane zachována bezpečnost přístroje.
- ▶ **Výměnu zástrčky nebo síťového kabelu svěřte vždy výrobcí přístroje nebo jeho zákaznickému servisu.** Zajistíte tak, že zůstane zachována bezpečnost přístroje.

Servis

CZ Servis Česko

Tel.: 800023611

Kontaktní formulář na parkside-diy.com

IAN 465600_2404

Dovozce

Dbejte prosím na to, že následující adresa není adresou servisu. Kontaktujte nejprve uvedený servis.

KOMPERNASS HANDELS GMBH

BURGSTRASSE 21

44867 BOCHUM

NĚMECKO

www.kompernass.com

Překlad originálu prohlášení o shodě

My, společnost KOMPERNASS HANDELS GMBH, osoba odpovědná za dokumentaci: pan Semi Uguzlu, BURGSTR. 21, 44867 BOCHUM, NĚMECKO, tímto prohlašujeme, že tento výrobek je ve shodě s následujícími normami, normativními dokumenty a směrnici ES:

Směrnice o strojních zařízeních

(2006/42/EC)

Směrnice o elektromagnetické kompatibilitě

(2014/30/EU)

Směrnice o omezení používání nebezpečných látek (RoHS)

(2011/65/EU)*

* Výhradní odpovědnost za vystavení tohoto prohlášení o shodě nese výrobce. Výše popsany předmět prohlášení je v souladu s předpisy směrnice č. 2011/65/EU Evropského parlamentu a Rady z 8. června 2011 o omezení používání určitých nebezpečných látek v elektrických a elektronických zařízeních.

Použité harmonizované normy

EN 62841-1:2015+A11

EN 62841-3-10:2015+A11+A1+A12

EN ISO 12100:2010

EN IEC 55014-1:2021

EN IEC 55014-2:2021

EN IEC 61000-3-2:2019+A1

EN 61000-3-3:2013+A1+A2

EN IEC 63000:2018

Typ/označení přístroje: Řezná bruska na kov PMTS 180 C3

Rok výroby: 09–2024

Sériové číslo: IAN 465600_2404

Bochum, 11.07.2024



Semi Uguzlu
- manažer kvality -

Technické změny ve smyslu dalšího vývoje jsou vyhrazeny.

Spis treści

Wstęp	84
Użytkowanie zgodne z przeznaczeniem	84
Wyposażenie	84
Zakres dostawy	84
Dane techniczne	84
Ogólne wskazówki bezpieczeństwa dla elektronarzędzi	85
1. Bezpieczeństwo na stanowisku pracy	85
2. Bezpieczeństwo elektryczne	86
3. Bezpieczeństwo osób	86
4. Użytkowanie i obsługa elektronarzędzia	87
5. Serwis	87
Wskazówki bezpieczeństwa dla szlifierek-przecinarek	88
1) Wskazówki bezpieczeństwa dla szlifierek-przecinarek	88
2) Odrzut narzędzia i odpowiednie wskazówki bezpieczeństwa	89
Pozostałe wskazówki bezpieczeństwa dla szlifierek-przecinarek	90
Oryginalne akcesoria i urządzenia dodatkowe	92
Przed uruchomieniem	92
Ustawianie urządzenia	92
Zdejmowanie/zakładanie zabezpieczenia transportowego	92
Uruchomienie	93
Włączanie/wyłączanie	93
Wymiana tarczy tnącej	93
Mocowanie obrabianego przedmiotu	93
Czyszczenie i konserwacja	94
Utylizacja	94
Gwarancja Kompernaß Handels GmbH	95
Serwis	96
Importer	96
Tłumaczenie oryginalnej deklaracji zgodności	97

Wstęp

Gratulujemy zakupu nowego urządzenia. Wybrany produkt charakteryzuje się wysoką jakością. Instrukcja obsługi stanowi część tego produktu. Zawiera ona ważne informacje na temat bezpieczeństwa, użytkowania i utylizacji. Przed rozpoczęciem użytkowania produktu należy zapoznać się ze wszystkimi wskazówkami dotyczącymi obsługi i bezpieczeństwa. Produkt należy użytkować wyłącznie zgodnie z zamieszczonym tu opisem oraz w podanym zakresie zastosowań. W przypadku przekazania urządzenia osobie trzeciej należy dołączyć do niego również całą dokumentację.

Użytkowanie zgodne z przeznaczeniem

Przecinarka jest przeznaczona do stosowania jako urządzenie stojące, wykonujące tarczami tnącymi cięcia wzdłużne i poprzeczne o prostej ścieżce cięcia i kącie ukośnym do 45° w metalach nieżelaznych, profilach z odlewów i żelaza bez użycia wody. Stosowanie urządzenia do innych celów lub dokonywanie jego modyfikacji uznaje się za niezgodne z jego przeznaczeniem i stwarza poważne ryzyko wypadków. Urządzenie nie jest przeznaczone do użytku komercyjnego.

Wyposażenie

- 1 Włącznik/wyłącznik
- 2 Kołnierz mocujący (wewnątrz)
- 3 Blokada wrzeczona
- 4 Tarcza tnąca
- 5 Szybka regulacja
- 6 Imadło
- 7 Otwory
- 8 Regulacja kąta cięcia
- 9 Zabezpieczenie transportowe
- 10 Mechanizm sprężynowy
- 11 Zespół napędowy
- 12 Rękojeść

Rysunek A

- 13 Osłona wahlowa
- 14 Pokrywa ochronna
- 15 Zintegrowany uchwyt do przenoszenia

Rysunek B

- 16 Kołnierz mocujący (na zewnątrz)
- 17 Podkładka
- 18 Śruba

Rysunek C

- 19 Klucz imbusowy

Zakres dostawy

- 1 szlifierka kątowna do metalu
- 1 tarcza tnąca Ø 180 mm (zamontowana fabrycznie)
- 1 klucze imbusowe
- 1 instrukcja obsługi

Dane techniczne

Napięcie znamionowe 230 V ~, 50 Hz
(prąd przemienny)

Znamionowy pobór mocy 1280 W

Znamionowa prędkość obrotowa na biegu jałowym n_0 7700 min⁻¹

Uchwyt tarczy tnącej Ø 22,23 mm

Rozmiar gwintu M8

Maksymalna prędkość tarcza tnąca 8500 m na⁻¹

Prędkość robocza tarcza tnąca max. 80 m/s

Średnica tarczy tnącej Ø 180 mm

Grubość tarczy tnącej 1,6 mm

Cięcie ukośne 0°–45°

maks. głębokość cięcia



50 mm przy kącie ukośnym 0°

Klasa ochrony II/□ (podwójna izolacja)

Wartość emisji hałasu

Wartość pomiarowa hałasu określona zgodnie z normą EN 62841. Korygowany współczynnik A poziom hałasu elektronarzędzia wynosi z reguły:

Poziom ciśnienia akustycznego $L_{PA} = 92,2$ dB

Niepewność pomiarów $K_{PA} = 3$ dB

Poziom mocy akustycznej $L_{WA} = 105,2$ dB

Niepewność pomiarów $K_{WA} = 3$ dB



Nosić ochronniki słuchu!

OSTRZEŻENIE!

- ▶ Wartości emisji drgań i hałasu mogą w niektórych przypadkach różnić się i przewyższać wartości podane w tych instrukcjach zależnie od sposobu użytkowania elektronarzędzia, a w szczególności od rodzaju przedmiotu obrabianego. Narażenie na drgania mogłoby zostać nieprawidłowo ocenione, gdyby elektronarzędzie było regularnie wykorzystywane w taki sposób. Należy starać się, aby obciążenie drganiami było jak najmniejsze. Przykładowe środki mające na celu zmniejszenie narażenia na drgania to noszenie rękawic w trakcie korzystania z narzędzia i ograniczenie czasu pracy. Należy przy tym uwzględnić wszystkie części cyklu pracy (na przykład czas, przez jaki elektronarzędzie pozostaje wyłączone, oraz czas, w którym jest ono wprawdzie włączone, ale pracuje bez obciążenia).



Ogólne wskazówki bezpieczeństwa dla elektronarzędzi

OSTRZEŻENIE!

- ▶ **Przeczytaj wszystkie wskazówki bezpieczeństwa, instrukcje, zapoznaj się z ilustracjami oraz danymi technicznymi dotyczącymi tego elektronarzędzia.**

Nieprzestrzeganie poniższych instrukcji może być przyczyną porażenia prądem elektrycznym, pożaru i/lub ciężkich obrażeń ciała.

Wszystkie wskazówki bezpieczeństwa oraz instrukcje należy zachować do późniejszego wykorzystania.

Użyte we wskazówkach bezpieczeństwa pojęcie „elektonarzędzie“ dotyczy narzędzi elektrycznych zasilanych z sieci (przez kabel sieciowy) oraz narzędzi elektrycznych zasilanych akumulatorami (bez kabla sieciowego).

1. Bezpieczeństwo na stanowisku pracy

- a) **Stanowisko pracy należy utrzymywać w czystości i dbać o jego dobre oświetlenie.** Nieporządek i niedostateczne oświetlenie mogą doprowadzić do różnych wypadków.
- b) **Nigdy nie używaj elektronarzędzia w otoczeniu zagrożonym wybuchem, w którym znajdują się łatwopalne ciecze, gazy lub pyły.** Elektronarzędzia wytwarzają iskry, które mogą spowodować zapłon pyłu lub oparów.
- c) **W czasie użytkowania elektronarzędzia zwróć uwagę na to, aby w pobliżu nie przebywały dzieci ani żadne inne osoby.** W przypadku odwrócenia uwagi od pracy możesz stracić kontrolę nad elektronarzędziem.

2. Bezpieczeństwo elektryczne

- a) **Wtyk przyłączeniowy elektronarzędzia musi pasować do gniazda zasilania. Dokonywanie zmian we wtyku jest zabronione. Nigdy nie używaj adapterów wtyków w połączeniu z elektronarzędziami mającymi uziemienie.** Oryginalne wtyki oraz pasujące gniazda wtykowe zmniejszają ryzyko porażenia prądem elektrycznym.
- b) **Unikaj kontaktu z uziemionymi powierzchniami, takimi jak rury, grzejniki, kuchenki lub lodówki. Zetknięcie się z uziemionym przedmiotem zwiększa ryzyko porażenia prądem elektrycznym.**
- c) **Nigdy nie narażaj elektronarzędzia na działanie deszczu lub wilgoci.** Przedostanie się wody do wnętrza elektronarzędzia zwiększa ryzyko porażenia prądem elektrycznym.
- d) **Nigdy nie chwytaj za kabel zasilający, np. w celu przeniesienia bądź zawieszenia elektronarzędzia lub wyciągnięcia wtyku z gniazda zasilania. Chroń kabel zasilający przed źródłami gorąca, olejem, ostrymi krawędziami lub poruszającymi się częściami urządzenia. Uszkodzone lub poplątane kable zasilające zwiększają ryzyko porażenia prądem elektrycznym.**
- e) **Podczas pracy z elektronarzędziem na zewnątrz stosuj wyłącznik przedłużacz, które są dopuszczone również do użytku na zewnątrz pomieszczeń.** Stosowanie przedłużacza przystosowanego do pracy na zewnątrz pomieszczeń zmniejsza ryzyko porażenia prądem elektrycznym.
- f) **Jeśli nie da się uniknąć pracy z elektronarzędziem w wilgotnym otoczeniu, zastosuj wyłącznik różnicowo-prądowy.** Zastosowanie wyłącznika różnicowo-prądowego zmniejsza ryzyko porażenia prądem elektrycznym.

3. Bezpieczeństwo osób

- a) **Zawsze zachowuj ostrożność i uważaj na to, co robisz. Praca z elektronarzędziem wymaga także zachowania zasad zdrowego rozsądku. Nie korzystaj z elektronarzędzia w przypadku przezięczenia, bycia pod wpływem narkotyków, alkoholu lub leków. Nawet chwila nieuwagi podczas korzystania z elektronarzędzia może spowodować poważne obrażenia ciała.**
- b) **Noś środki ochrony indywidualnej i obowiązkowo okulary ochronne.** Noszenie środków ochrony indywidualnej, np. maski przeciwpyłowej, antypoślizgowego obuwia roboczego, kasku lub ochronników słuchu - w zależności od rodzaju i zastosowania elektronarzędzia - zmniejsza ryzyko odniesienia obrażeń.
- c) **Unikaj sytuacji prowadzących do przypadkowego uruchomienia urządzenia. Przed podłączeniem do zasilania sieciowego i/lub akumulatora, przed chwyceniem lub przeniesieniem elektronarzędzia upewnij się, że elektronarzędzie jest wyłączone.** Trzymanie palca na wyłączniku w trakcie przenoszenia elektronarzędzia lub podłączenie elektronarzędzia do zasilania z wciśniętym już wyłącznikiem może doprowadzić do wypadku.
- d) **Przed włączeniem elektronarzędzia usuń wszystkie przyrządy regulacyjne lub klucze.** Narzędzie lub klucz pozostawiony w obracającej się części elektronarzędzia może spowodować obrażenia ciała.
- e) **Unikaj nienaturalnej postawy ciała. Zadbaj o utrzymanie stabilnej postawy i przez cały czas utrzymuj równowagę.** Dzięki temu będzie można lepiej kontrolować elektronarzędzie w przypadku nieoczekiwanych sytuacji.

- f) **Noś odpowiednią odzież. Nie zakładaj luźnych ubrań ani biżuterii. Włosy, odzież i odzież trzymaj z dala od ruchomych części urządzenia.** Ruchome części urządzenia mogą pochwycić luźną, odstającą odzież, biżuterię lub długie włosy.
- g) **Jeżeli możliwe jest podłączenie odciągu i zbiornika pyłu, należy je podłączyć i używać ich w prawidłowy sposób.** Zastosowanie odciągu pyłowego może zmniejszyć zagrożenia związane z zapyleniem.
- h) **Nie ulegaj złudnemu poczuciu bezpieczeństwa i nie ignoruj zasad bezpieczeństwa dla elektronarzędzi, nawet jeśli po wielokrotnym korzystaniu jesteś zaznajomiony z elektronarzędziem.** Nieuwaga może w ciągu ułamków sekund stać się przyczyną poważnych obrażeń.

4. Użytkowanie i obsługa elektronarzędzia

- a) **Nie przeciążaj elektronarzędzia. Elektronarzędzia używaj zawsze do ściśle określonego zakresu użytkowania.** Z odpowiednim elektronarzędziem pracuje się lepiej i bezpieczniej w podanym zakresie mocy.
- b) **Nie używaj elektronarzędzia z uszkodzonym wyłącznikiem.** Elektronarzędzie, którego nie można włączyć ani wyłączyć, stanowi zagrożenie i musi zostać niezwłocznie przekazane do naprawy.
- c) **Przed dokonaniem ustawień elektronarzędzia, wymianą narzędzi roboczych lub odłożeniem elektronarzędzia na bok wyciągnij wtyk z gniazda zasilania i/lub wyjmij akumulator.** Ten środek ostrożności uniemożliwi przypadkowe uruchomienie elektronarzędzia.
- d) **Nieużywane elektronarzędzia przechowuj w miejscu niedostępnym dla dzieci. Nie pozwalaj na używanie elektronarzędzia przez osoby, które nie**

wiedzą, jak się z nim obchodzić lub nie przeczytały niniejszych instrukcji. Elektronarzędzia w rękach niepowołanych osób stanowią duże zagrożenie.

- e) **Elektronarzędzia i narzędzia robocze wymagają starannej pielęgnacji. Sprawdź, czy ruchome elementy działają prawidłowo i nie blokują się, czy żaden z elementów nie pękł lub nie jest uszkodzony w stopniu uniemożliwiającym prawidłowe działanie elektronarzędzia. Przed zastosowaniem elektronarzędzia zleć naprawę uszkodzonych części.** Przyczyną wielu wypadków z elektronarzędziami jest ich niewłaściwa konserwacja.
- f) **Dbaj o to, aby narzędzia skrawające były ostre i czyste.** Zadbane narzędzia skrawające z ostrymi ostrzami rzadziej się blokują i pozwalają się lepiej prowadzić.
- g) **Korzystaj z elektronarzędzia, narzędzi roboczych itd. zgodnie z niniejszymi instrukcjami. Uwzględnij przy tym warunki pracy i wykonywaną czynność.** Używanie elektronarzędzi do celów innych niż przewiduje to ich przeznaczenie może doprowadzić do niebezpiecznych sytuacji.
- h) **Uchwyty i powierzchnie uchwytów utrzymuj w czystości, w stanie suchym, wolne od olejów i smarów.** Śliskie uchwyty i powierzchnie uchwytów nie dają gwarancji bezpiecznej obsługi i kontroli elektronarzędzia w trudnych do przewidzenia sytuacjach.

5. Serwis

- a) **Naprawę elektronarzędzia należy zlecać tylko wykwalifikowanemu specjalście i stosować do tego wyłącznie oryginalne części zamienne.** Dzięki temu zapewnione jest bezpieczeństwo użytkownika elektronarzędzia.

Wskazówki bezpieczeństwa dla szlifierek-przecinarek

1) Wskazówki bezpieczeństwa dla szlifierek-przecinarek

- a) **Osoby przebywające w pobliżu należy trzymać z dala od płaszczyzny obracającej się tarczy szlifierskiej.** Ostrona ochronna powinna chronić użytkownika przed odłamkami i przed przypadkowym kontaktem ze ściernicą.
- b) **Do elektronarzędzia należy stosować wyłącznie wzmacniane lub diamentowe tarcze tnące.** Sam fakt, że jakieś narzędzie daje się zamocować na urządzeniu nie gwarantuje bezpiecznej pracy.
- c) **Dopuszczalna prędkość obrotowa narzędzia obróbkowego musi odpowiadać co najmniej maksymalnej prędkości obrotowej podanej na elektronarzędziu.** Osprzęt, który obraca się z prędkością większą od dozwolonej, może się rozpaść na części i zostać wyrzucony w powietrze.
- d) **Ściernic wolno używać tylko do przewidzianych dla nich zastosowań. Na przykład:**
Nigdy nie wolno szlifować boczną powierzchnią tarczy do cięcia. Tarcze do cięcia są przeznaczone do skrawania materiału krawędzią tarczy. Oddziaływanie sił na boczne powierzchnie ściernicy może spowodować jej pęknięcie.
- e) **Do wybranej tarczy szlifierskiej używaj zawsze tylko nieuszkodzonych kołnierzy mocujących o odpowiedniej wielkości i kształcie.** Odpowiednie kołnierze zapewniają tarczy szlifierskiej właściwe podparcie i w ten sposób zmniejszają ryzyko pęknięcia tarczy.
- f) **Średnica zewnętrzna i grubość narzędzia roboczego muszą być zgodne z danymi elektronarzędzia.** Narzędzia robocze o niewłaściwych wymiarach uniemożliwiają ich odpowiednie osłonięcie lub pełną kontrolę.
- g) **Tarcze szlifierskie i kołnierze muszą dokładnie pasować do wrzeczona elektronarzędzia.** Narzędzia, które nie pasują dokładnie do wrzeczona, obracają się nieregularnie, wpadają w silne drgania i mogą spowodować utratę kontroli.
- h) **Nie używaj uszkodzonych tarcz szlifierskich. Przed każdym użyciem skontroluj tarcze szlifierskie pod kątem rozwarstwień i pęknięć. Gdy elektronarzędzie lub tarcza szlifierska upadnie, należy sprawdzić, czy doszło wskutek tego do uszkodzenia lub należy użyć nieuszkodzonej tarczy szlifierskiej. Po skontrolowaniu i zamocowaniu tarczy szlifierskiej, użytkownik oraz osoby znajdujące się w pobliżu muszą przebywać poza płaszczyzną wirującej tarczy szlifierskiej. Wówczas można na minutę uruchomić narzędzie na maksymalnych obrotach. Uszkodzone tarcze szlifierskie pękają najczęściej w czasie testowania.**
- i) **Noś środki ochrony indywidualnej. Zależnie od potrzeb, nosić pełną maskę na twarz, osłonę oczu lub okulary ochronne. O ile zachodzi taka potrzeba, nosić maskę przeciwpyłową, ochronniki słuchu, rękawice ochronne, które uchronią przed opłatkami lub małymi cząstkami materiału.** Ochrona oczu musi chronić przed rozrzuconymi ciałami obcymi, które mogą występować przy równych zastosowaniach. Podczas prac powodujących powstawanie pyłu noś maskę przeciwpyłową lub maskę do ochrony dróg oddechowych. Długotrwałe narażenie się na duży hałas może spowodować uszkodzenie słuchu.
- j) **Dopilnuj, by inne osoby znajdowały się w bezpiecznej odległości od Twojego stanowiska pracy. Każdy, kto wchodzi w obszar roboczy urządzenia, musi nosić środki ochrony indywidualnej.** Odłamki obrabianego przedmiotu lub pęknięte narzędzia mogą zostać wyrzucone w powietrze i spowodować obrażenia także poza bezpośrednim obszarem pracy.

- k) **Kabel połączeniowy trzymaj z dala od obracających się narzędzi roboczych.** Jeżeli stracisz kontrolę nad urządzeniem, może ono przeciąć przewód połączeniowy lub wciągnąć go. W takiej sytuacji dłoń lub ramię może wejść w kontakt z obracającym się narzędziem roboczym.
- l) **Regularnie czyść szczeliny wentylacyjne elektronarzędzia.** Wentylator silnika wciąga kurz do wnętrza obudowy, a silne nagromadzenie kurzu może powodować zagrożenia elektryczne.
- m) **Nigdy nie używaj elektronarzędzia w pobliżu łatwopalnych materiałów. Nie używaj elektronarzędzia, gdy jest ono umieszczone na łatwopalnej powierzchni, takiej jak drewno.** Iskry mogą spowodować zapłon takiego materiału.
- n) **Nie używaj narzędzi roboczych, które wymagają chłodzenia cieczą.** Użycie wody lub innych chłodziw może doprowadzić do porażenia prądem.

2) Odrzut narzędzia i odpowiednie wskazówki bezpieczeństwa

Odrzut to nagła reakcja na skutek zakleszczenia się lub zablokowania obracającej się tarczy tnącej. Zacięcie lub zablokowanie powoduje nagłe zatrzymanie obracającego się narzędzia roboczego. Powoduje to niekontrolowane szarpnięcie szlifierki-przecinarki do góry w kierunku operatora.

Gdy np. tarcza tnąca zatnie lub zablokuje się w obrabianym przedmiocie, krawędź tarczy tnącej zagłębiona w obrabianym przedmiocie może w nim utknąć i w ten sposób wyłamać tarczę tnącą lub spowodować odrzut. W takiej sytuacji tarcze tnące mogą też pękać.

Odrzut jest skutkiem nieodpowiedniego lub wadliwego użytkownika elektronarzędzia. Można mu zapobiec, stosując odpowiednie, opisane poniżej środki bezpieczeństwa.

- a) **Elektronarzędzie trzymaj mocno oburącz, a ciało i ramiona ustaw tak, by mogły przyjąć siłę odrzutu.** Użytkownik może opanować siły odrzutu narzędzia i siły cofające stosując odpowiednie środki ostrożności.
- b) **Unikaj obszaru przed i za obracającą się tarczą.** W przypadku odrzutu następuje niekontrolowane szarpnięcie szlifierki-przecinarki do góry w kierunku operatora.
- c) **Nie używaj łańcuchowych, przeznaczonych do cięcia drewna ani zębatych tarcz pilarskich, jak również segmentowych tarcz diamentowych z rowkami o szerokości większej niż 10 mm.** Takie narzędzia robocze często powodują odrzut lub utratę kontroli nad elektronarzędziem.
- d) **Unikaj blokowania się tarczy tnącej lub stosowania zbyt dużego nacisku. Nie wykonuj zbyt głębokich cięć.** Przeciążenie tarczy tnącej zwiększa jej zużycie oraz podatność na przekoszenie lub blokowanie, a tym samym zwiększa możliwość odrzutu lub pęknięcia tarczy.
- e) **Jeśli tarcza tnąca ulegnie zakleszczeniu lub jeśli przerywasz pracę, wyłącz urządzenie i trzymaj przecinarkę spokojnie, aż tarcza całkowicie się zatrzyma. Nigdy nie próbuj wyjmowania obracającej się tarczy tnącej z razu, gdyż mogłoby to spowodować jej odrzut.** Ustalić i usunąć przyczynę zakleszczenia się tarczy w materiale.
- f) **Nie włączać ponownie elektronarzędzia, dopóki znajduje się ono w przedmiocie obrabianym. Zanim możliwe będzie ostrożne kontynuowanie cięcia odczekaj, aż tarcza tnąca osiągnie pełną prędkość obrotową.** W przeciwnym razie tarcza może się zaciąć, wyskoczyć z obrabianego przedmiotu lub spowodować odrzut.

- g) **Duże przedmioty obrabiane należy podeprzeć, by zmniejszyć ryzyko odrzutu wskutek zakleszczenia się tarczy tnącej.** Duże przedmioty obrabiane mogą wyginać się pod własnym ciężarem. Obrabiany przedmiot musi być podparty z obu stron tarczy, zarówno w pobliżu rzazu jak i przy jego krawędziach.

Pozostałe wskazówki bezpieczeństwa dla szlifierek-przecinarek













- **Nigdy nie stawać na elektronarzędziu.** Jeśli narzędzie elektryczne przewróci się lub przypadkowo zetknie się z tarczą tnącą, może dojść do poważnych obrażeń ciała.
- **Zawsze używaj pokrywy ochronnej.** Pokrywa ochronna chroni użytkownika przed oderwanymi częściami tarczy tnącej i przed przypadkowym kontaktem z tarczą tnącą.
- **Upewnij się, że pokrywa ochronna działa prawidłowo i może się swobodnie poruszać.** Nigdy nie blokuj otwartej pokrywy ochronnej.
- **Narzędzia należy używać wyłączanie do cięcia na sucho.** Przedostanie się wody do wnętrza elektronarzędzia zwiększa ryzyko porażenia prądem elektrycznym.
- **Kabel zasilający należy trzymać z dala od obracających się narzędzi roboczych.** Może dojść do przecięcia lub pochwylenia kabla zasilającego.
- **Uchwyty utrzymuj w czystości, w stanie suchym, wolne od olejów i smarów.** Tłuste, oleiste uchwyty są śliskie i prowadzą do utraty kontroli nad urządzeniem.
- **Nigdy nie usuwaj odpadów z cięcia, wiórów metalowych itp. z obszaru cięcia podczas pracy elektronarzędzia.** Zawsze najpierw ustaw ramię narzędzia w pozycji spoczynkowej i wyłącz elektronarzędzie.

- **Prowadź tarczę tnącą na element obrabiany, gdy elektronarzędzie jest już włączone.** W przeciwnym razie istnieje ryzyko odrzutu, gdy tarcza tnąca zaklinuje się w obrabianym przedmiocie.
- **Elektronarzędzia należy używać tylko wtedy, gdy na powierzchni roboczej poza obrabianym przedmiotem nie znajdują się żadne narzędzia regulacyjne, wióry metalowe itp.** Małe kawałki metalu lub inne przedmioty, które mają kontakt z obracającą się tarczą tnącą, mogą uderzyć operatora z dużą prędkością.
- **Zawsze mocuj przedmiot obrabiany. Nie wolno obrabiać przedmiotów, które są zbyt małe, by je zamocować.** Odległość między ręką a obracającą się tarczą tnącą wtedy zbyt mała.
- **W przypadku zaklinowania się tarczy tnącej, wyłącz narzędzie elektryczne i poczekaj, aż tarcza tnąca się zatrzyma. Nigdy nie próbuj wyjmować obracającej się tarczy tnącej z rzazu, gdyż mogłoby to spowodować jej odrzut.** Ustal i usuń przyczynę zakleszczenia się tarczy w materiale.
- **Po wyłączeniu nie należy wyhamowywać tarczy tnącej przez jej boczne dociskanie.** Może dojść do uszkodzenia tarczy tnącej, jej złamania lub odrzutu.
- **Nie wpychać tarczy tnącej na siłę w obrabiany przedmiot, ani nie wywieraj zbyt dużego nacisku podczas pracy z elektronarzędziem. Należy w szczególności unikać zaklinowania tarczy tnącej przy pracach na narożach, ostrych krawędziach itp.** Jeśli tarcza tnąca ulegnie uszkodzeniu w wyniku nieprawidłowego użytkowania, mogą powstać pęknięcia, które bez ostrzeżenia mogą doprowadzić do jej połamania.
- **Nosić fartuch roboczy. Uważać, aby powstające w trakcie pracy iskry nie stanowiły dla nikogo zagrożenia. Usunąć wszystkie łatwopalne materiały znajdujące się w pobliżu.** Podczas szlifowania metalu dochodzi do iskrzenia.

- **Tarczę tnącą używaj wyłącznie do materiałów, które są wskazane w ramach użycia narzędzia zgodnego z przeznaczeniem.** W przeciwnym razie szlifierka-przecinarka może ulec przeciążeniu.
 - **Nie używaj uszkodzonych tarcz tnących, których bieg jest nierówny lub które wpadają w drgania.** Uszkodzone tarcze tnące powodują zwiększoną tarcie, zacinanie się tarczy tnącej i odrzut.
 - **Zawsze używaj tarcz tnących we właściwym rozmiarze oraz z pasującym otworem mocującym (np. okrągłe lub w kształcie diamentów).** Tarcze tnące, które nie pasują do elementów montażowych szlifierki-przecinarki, pracują nierówno i mogą prowadzić do utraty kontroli.
 - **Nie używaj łańcuchowych ani zębatych tarcz pilarskich.** Takie narzędzia robocze często powodują odrzut lub utratę kontroli nad elektronarzędziem.
 - **Podczas montażu i użytkowania tarczy tnącej należy przestrzegać instrukcji obsługi producenta.** Niepasujące tarcze tnące mogą spowodować obrażenia i blokowanie, pęknięcie albo odrzut urządzenia.
 - **Nie używaj żadnego osprzętu, który nie został przewidziany specjalnie do tego elektronarzędzia i nie jest zalecany przez producenta.** Tylko dlatego, że można podłączyć dany osprzęt do elektronarzędzia, nie zapewnia bezpieczeństwa jego użytkowania.
 - **Po zakończeniu pracy nie dotykaj tarczy tnącej przed jej ostygnięciem.** Podczas pracy tarcze tnące bardzo mocno się nagrzewają.
 - **Regularnie sprawdzaj kabel i w przypadku uszkodzenia zlecaj jego naprawę wyłącznie autoryzowanemu serwisowi elektronarzędzi. Wymień uszkodzone przedłużacze.** Dzięki temu zapewnione jest bezpieczeństwo użytkowania elektronarzędzia.
 - **Nie używane elektronarzędzie przechowuj w bezpiecznym miejscu. Miejsce przechowywania musi być suche i zamykane.** Zapobiega to uszkodzeniu elektronarzędzia podczas przechowywania lub obsłudze przez niedoświadczone osoby.
 - **Zabezpiecz obrabiany przedmiot.** Przedmiot obrabiany zamocowany za pomocą uchwytu mocującego lub w imadle jest utrzymywany bezpieczniej niż w rękach.
 - **Nigdy nie odchodź od narzędzia przed jego całkowitym zatrzymaniem.** Dobiegające narzędzia robocze mogą spowodować obrażenia ciała.
 - **Nie używaj elektronarzędzia z uszkodzonym kablem. Nie dotykaj uszkodzonego kabla i wyjmij wtyk sieciowy z gniazda w przypadku uszkodzenia przewodu podczas pracy.** Uszkodzone kable zwiększają ryzyko porażenia prądem elektrycznym.
- Instrukcje uzupełniające**
- **Zawsze noś ochronę oczu i słuchu.** W razie potrzeby również inny sprzęt ochronny, taki jak maski przeciwpyłowe, rękawice ochronne i okulary ochronne.
 - Nie używaj tarcz tnących z wyszczerbieniami, pęknięciami lub innymi uszkodzeniami.
 - Tarcze tnące należy przed każdym użyciem poddawać oględzinom.
 - Nie używaj brzeszczotów pilarskich.
 - Nigdy nie korzystaj z urządzenia bez zamontowanej pokrywy ochronnej.
- ⚠ OSTRZEŻENIE!
ZAGROŻENIE PYŁEM!**

 - ▶ Podczas dłuższego obrabiania drewna, a w szczególności materiałów, które powodują powstawanie pyłów szkodliwych dla zdrowia, podłączyć urządzenie do odpowiedniego zewnętrznego urządzenia do odciążenia pyłów.

Symbole użyte na elektronarzędziu

	Nie zbliżaj dłoni do obszaru cięcia, gdy elektronarzędzie pracuje. Kontakt z tarczą tnącą może spowodować obrażenia ciała.
	Nosić rękawice ochronne!
	Nosić maskę przeciwpyłową!
	Nosić okulary ochronne!
	Nosić ochronniki słuchu!
	Nosić obuwie ochronne!
	Niedopuszczone do szlifowania na mokro
	Zastosowanie uszkodzonych tarcz tnących lub tarcz do zdzierania jest niebezpieczne i może spowodować poważne obrażenia!
	Przeznaczone do szlifowania metalu
	Średnica tarczy 180 mm
	Przed uruchomieniem przeczytaj oryginalną instrukcję obsługi oraz wskazówki bezpieczeństwa.
	Szlifierka kątovej

⚠ OSTRZEŻENIE! TRUJĄCE OPARY!

- ▶ Powstające wskutek obróbki szkodliwe lub trujące pyły stanowią zagrożenie dla zdrowia osoby obsługującej urządzenie lub osób znajdujących się w pobliżu.

Oryginalne akcesoria i urządzenia dodatkowe

- **Korzystać wyłącznie z osprzętu i przyrządów dodatkowych, które zostały wymienione w instrukcji obsługi.** Korzystanie z narzędzi lub akcesoriów innych, niż podano w instrukcji obsługi, może doprowadzić do obrażeń.

Przed uruchomieniem

Ustawianie urządzenia

Zamocuj urządzenie odpowiednimi śrubami (nie znajdują się w zestawie) na płaskiej i stabilnej podstawie. Użyj do tego otworów 7. Upewnij się, że gniazdo zasilania jest łatwo dostępne.

WSKAZÓWKA

- ▶ W wyjątkowych przypadkach umieść płytę podstawy do tego celu na twardym podłożu.

Zdejmowanie/zakładanie zabezpieczenia transportowego

Zdejmowanie zabezpieczenia transportowego

- ◆ Naciśnij uchwyt 12 i wyciągnij zabezpieczenie transportowe 9. Teraz można wyjąć zespół napędowy 11 do góry.

Zakładanie zabezpieczenia transportowego

- ◆ Naciśnij uchwyt 12 do dołu i wsuń zabezpieczenie transportowe 9 do urządzenia. Zespół napędowy 11 zatrzaskuje się.

WSKAZÓWKA

- ▶ Zabezpieczenia transportowego należy używać tylko do transportu urządzenia. Przenoś urządzenie za zintegrowany uchwyt do przenoszenia 15.

Uruchomienie

Włączanie/wyłączanie

■ Kierunek obrotów narzędzia!

- Włóż wtyk sieciowy do gniazda zasilania.

Włączanie

- ◆ Wciśnij włącznik/wyłącznik **1** i przytrzymaj wciśnięty.

Wyłączanie

- ◆ Zwolnij włącznik/wyłącznik **1**.

Wymiana tarczy tnącej

⚠ OSTRZEŻENIE! NIEBEZPIECZEŃSTWO OBRAŻEŃ!

- ▶ Przed przystąpieniem do jakichkolwiek prac przy urządzeniu należy wyjąć wtyk sieciowy z gniazda zasilania.
- ▶ Zanim dotkniesz tarczy tnącej **4** odczekaj do jej ostygnięcia
- ▶ Sprawdź tarczę tnącą **4**. Tarcza nie może być wilgotna, nie może też mieć żadnych pęknięć. W przeciwnym razie tarcza może ulec pęknięciu w trakcie pracy i spowodować obrażenia.

WSKAZÓWKA

- ▶ Używaj wyłącznie tarcz tnących, które odpowiadają parametrom eksploatacyjnym podanym w niniejszej instrukcji obsługi.
- ◆ Odchyl osłonę wahliwą **15** całkowicie do tyłu i przytrzymaj ją ręką.
- ◆ Naciśnij blokadę wrzeciona **3** całkowicie w dół i przytrzymaj ją w tej pozycji. Jeśli to konieczne, ręcznie obróć tarczę tnącą **4** tak, aby było to możliwe.
- ◆ Za pomocą znajdującego się w zestawie klucza imbusowego **19** odkręć śruba **18** w lewo.
- ◆ Wyjmij podkładkę **17**, kołnierz mocujący (zewnątrzny) **16** i tarczę tnącą **4**.

- ◆ Załóż nową tarczę tnącą.
- ◆ Aby przywrócić urządzenie do stanu gotowości, postępuj w odwrotnej kolejności.
- ◆ Sprawdź, czy wszystkie elementy mocujące są poprawnie zamontowane.

WSKAZÓWKA

- ▶ Upewnij się, że tarcza tnąca **4** obraca się swobodnie.
- ▶ Włącz urządzenie na ok. 60 sekund, aby sprawdzić, czy nie występują nietypowe drgania. W przeciwnym razie należy sprawdzić prawidłowy montaż tarczy tnącej **4**.

Mocowanie obrabianego przedmiotu

Za pomocą zamontowanego imadła można zacisnąć obrabiany element i wyregulować kąt nachylenia.

Korzystanie z imadła

- ◆ Obrócić uchwyt na imadle **6** w prawo, aby zamocować obrabiany przedmiot.
- ◆ Obróć uchwyt na imadle **6** w lewo, aby zwolnić obrabiany przedmiot.

WSKAZÓWKA

- ▶ Szybką regulację **5** można również złożyć do góry, aby szybciej wyregulować imadło **6**. Złóż szybką regulację **5** ponownie w dół, aby zamocować imadło **6**. Następnie należy wykonać dokładną regulację za pomocą uchwyty imadła **6**.

Ustawianie kąta cięcia (kąta nachylenia)

- ◆ Zwolnij pokrętło regulacji kąta cięcia **8** obracając je w lewo. Pociągnij pokrętło regulacji kąta cięcia **8** do góry.
- ◆ Ustaw żądany kąt cięcia według podanych stopni.
- ◆ Obróć pokrętło regulacji kąta cięcia **8** przykręcając je w prawo do oporu.

Czyszczenie i konserwacja

⚠ OSTRZEŻENIE! NIEBEZPIECZEŃSTWO OBRAŻEŃ!

- ▶ **Przed przystąpieniem do jakichkolwiek prac przy urządzeniu należy wyjąć wtyk sieciowy z gniazda zasilania.**
- Urządzenie musi być zawsze czyste, suche i niezabrudzone olejem ani smarem.
- Do czyszczenia obudowy używaj suchej ściereczki.
- Regularnie czyść szczeliny wentylacyjne elektronarzędzia miękką szczoteczką.

WSKAZÓWKA

- ▶ Niewymienione tutaj części zamienne (np. szczotki węglowe, przelączniki) można zamówić za pośrednictwem naszej infolinii serwisowej.
- ▶ Prace konserwacyjne zlecaj wyłącznie wykwalifikowanemu personelowi serwisowemu.

Utylizacja

Dotyczy wyłącznie Francji

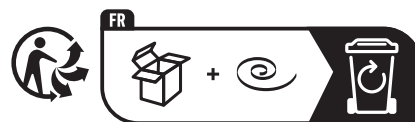

Produkt, opakowanie nadają i instrukcja obsługi się do recyklingu, podlegają rozszerzonej odpowiedzialności producenta i są zbierane selektywnie.



Urządzeń elektrycznych nie wolno wyrzucać razem z odpadami domowymi!

Widoczny obok symbol przekreślonego pojemnika na kółkach na śmieci oznacza, że urządzenie to podlega postanowieniom dyrektywy 2012/19/EU. Dyrektywa ta stanowi, że zużytego urządzenia nie wolno wyrzucać wraz ze zwykłymi odpadami domowymi, lecz należy je oddać do wyspecjalizowanych punktów zbiórki odpadów, centrów recyklingu lub zakładów utylizacji odpadów.

Utylizacja jest dla użytkownika bezpłatna. Chroń środowisko i usuwaj odpady w prawidłowy sposób.

Zużyty sprzęt może mieć szkodliwy wpływ na środowisko i zdrowie ludzi z uwagi na potencjalną zawartość niebezpiecznych substancji, mieszanin oraz części składowych. Gospodarstwo domowe spełnia ważną rolę w przyczynianiu się do ponownego użycia i odzysku surowców wtórnych, w tym recyklingu zużytego sprzętu. Na tym etapie kształtuje się postawy, które wpływają na zachowanie wspólnego dobra jakim jest czyste środowisko naturalne.

Jeśli stare urządzenie zawiera dane osobowe, użytkownik jest odpowiedzialny za ich usunięcie przed zwrotem urządzenia.



Informacje na temat możliwości utylizacji wysłużonego urządzenia można uzyskać w urzędzie gminy lub miasta.



Opakowanie urządzenia wykonane jest z materiałów przyjaznych dla środowiska naturalnego, które można oddać w lokalnych punktach zbiórki.



Opakowania należy utylizować w sposób przyjazny dla środowiska. Przestrzegać oznaczeń na różnych materiałach opakowaniowych i w razie potrzeby utylizuj je zgodnie z zasadami segregacji odpadów. Materiały opakowaniowe są oznaczone skrótami (a) i cyframi (b) w następujący sposób: 1–7: tworzywa sztuczne, 20–22: papier i tektura, 80–98: kompozyty.

Zasady dla Hiszpanii:



Opakowanie zawiera elementy z papieru i/lub tektury.



Opakowanie zawiera elementy z plastiku i/lub metalu.

Gwarancja Kompernaß Handels GmbH

Szanowny Kliencie,

To urządzenie objęte jest 3-letnią gwarancją, licząc od daty zakupu. Akumulatory serii X12V i X20V Team, o ile wchodzą w zakres dostawy, objęte są również 3-letnią gwarancją od daty zakupu. W przypadku wad tego produktu, masz gwarantowane ustawowe prawa w stosunku sprzedawcy. Te ustawowe prawa nie są ograniczone przez nasze opisane poniżej warunki gwarancji.

Warunki gwarancji

Okres gwarancji rozpoczyna się od daty zakupu. Należy zachować paragon. Jest on wymagany jako dowód zakupu.

Jeżeli w ciągu trzech lat od daty zakupu produktu ujawni się w nim wada materiałowa lub produkcyjna, produkt zostanie wedle naszego uznania nieodpłatnie naprawiony, wymieniony na nowy lub zostanie zwrócona jego cena. Warunkiem spełnienia tego świadczenia gwarancyjnego jest dostarczenie w trakcie tego trzyletniego okresu uszkodzonego urządzenia wraz z dowodem zakupu (paragonem) oraz krótkim opisem wady i daty jej wystąpienia.

Jeżeli wada jest objęta naszą gwarancją, otrzymasz z powrotem naprawiony lub nowy produkt. Zgodnie z art. 581 §1 polskiego kodeksu cywilnego wraz z wymianą produktu lub jego istotnej części rozpoczyna się nowy okres gwarancyjny.

Okres gwarancji i ustawowe roszczenia gwarancyjne

Wykonanie usługi gwarancyjnej nie przedłuża okresu gwarancji. Dotyczy to również wymienionych i naprawionych części. Wszelkie szkody i wady wykryte w chwili zakupu należy zgłosić bezpośrednio po rozpakowaniu urządzenia. Po upływie okresu gwarancji wszelkie naprawy są wykonywane odpłatnie.

Zakres gwarancji

Urządzenie zostało starannie wyprodukowane i poddane przed wysyłką skrupulatnej kontroli jakości.

Gwarancja obejmuje wady materiałowe lub produkcyjne. Niniejsza gwarancja nie obejmuje części produktu, które podlegają normalnemu zużyciu i dlatego mogą być uznane za części zużywające się, jak np. brzeszczoty, ostrza wymiennie, papier ścierny itp. lub uszkodzenia części delikatnych, jak np. przełączniki lub części wykonane ze szkła. Niniejsza gwarancja traci swoją ważność, jeśli produkt został uszkodzony, nie używano go prawidłowo lub nie serwisowano należycie. W celu zapewnienia prawidłowego stosowania produktu należy ściśle przestrzegać wszystkich instrukcji wymienionych w instrukcjach obsługi. Należy bezwzględnie unikać zastosowania oraz postępowania, których odradza się w instrukcji obsługi lub przed którymi się w niej ostrzega.

Produkt przeznaczony jest wyłącznie do użytku domowego, a nie do zastosowań komercyjnych. Niewłaściwe użytkowanie urządzenia, używanie go w sposób niezgodny z jego przeznaczeniem, użycie siły lub ingerencja w urządzenie, dokonywana poza naszymi autoryzowanymi punktami serwisowymi, powodują utratę gwarancji.

Gwarancja nie dotyczy

- normalne zużycie pojemności baterii
- komercyjne wykorzystanie produktu
- uszkodzenie lub modyfikacja produktu przez klienta
- nieprzestrzeganie przepisów bezpieczeństwa i konserwacji, błędy w obsłudze
- szkody spowodowane zjawiskami naturalnymi

Realizacja zobowiązań gwarancyjnych

W celu zapewnienia szybkiego załatwienia sprawy, postępuj zgodnie z poniższymi wskazówkami:

- W przypadku wszelkich pytań przygotuj paragon fiskalny oraz numer artykułu (IAN) 465600_2404 jako dowód zakupu.
- Numer artykułu można znaleźć na tabliczce znamionowej na produkcie, wygrawerowany na urządzeniu, zapisany na stronie tytułowej instrukcji obsługi (w dolnym lewym rogu) lub na naklejce z tyłu bądź na spodzie urządzenia.
- W przypadku wystąpienia błędów w działaniu lub innych wad, prosimy o kontakt z odpowiednim działem serwisu telefonicznie lub przez nasz formularz kontaktowy, znajdujący się na stronie parkside-diy.com w kategorii Serwis.
- Zarejestrowany jako wadliwy produkt możesz wtedy wraz z dołączonym dowodem zakupu (paragonem) oraz opisem i datą wystąpienia usterki wysłać nieodpłatnie na przekazany wcześniej adres serwisu.



PDF ONLINE
parkside-diy.com

Na stronie parkside-diy.com możesz zobaczyć i pobrać tę oraz wiele innych podręczników. Za pomocą tego kodu QR przejdziesz bezpośrednio na stronę parkside-diy.com. Wy-

bierz swój kraj i wyszukaj w oknie wyszukiwania instrukcje obsługi. Wpisując numer artykułu (IAN) 465600_2404 przejdziesz do instrukcji obsługi artykułu.

WSKAZÓWKA

- ▶ W przypadku narzędzi Parkside prosimy przesłać wyłącznie uszkodzony produkt bez akcesoriów (np. akumulatorów, walizek do przechowywania, narzędzi montażowych itp.).

⚠ OSTRZEŻENIE!

- ▶ **Naprawy urządzenia zlecaj wyłącznie serwisowi lub elektrykowi, stosując tylko oryginalne części zamienne.** Zapewni to właściwy poziom bezpieczeństwa użytkowania urządzenia po naprawie.
- ▶ **Wymianę wtyku lub przewodu przyłączeniowego powierzaj zawsze producentowi elektronarzędzia lub autoryzowanemu serwisowi.** Zapewni to właściwy poziom bezpieczeństwa użytkowania urządzenia po naprawie.

Serwis

PL Serwis Polska

Tel.: 00800 4912 069

Formularz kontaktowy na
parkside-diy.com

IAN 465600_2404

Importer

Pamiętaj, że poniższy adres nie jest adresem serwisu. Skontaktuj się najpierw z odpowiednim punktem serwisowym.

KOMPERNASS HANDELS GMBH

BURGSTRASSE 21

44867 BOCHUM

NIEMCY

www.kompernass.com

Tłumaczenie oryginalnej deklaracji zgodności

My, KOMPERNASS HANDELS GMBH, podmiot odpowiedzialny za dokumentację: Semi Uguzlu, BURGSTR. 21, 44867 BOCHUM, NIEMCY, oświadczamy niniejszym, że produkt ten jest zgodny z następującymi normami, dokumentami normatywnymi oraz dyrektywami WE:

Dyrektywa maszynowa
(2006/42/EC)

Dyrektywa w sprawie kompatybilności elektromagnetycznej
(2014/30/EU)

Dyrektywa w sprawie stosowania substancji szkodliwych dla zdrowia
(2011/65/EU)*

* Wyłączną odpowiedzialność za wystawienie niniejszej deklaracji zgodności ponosi producent. Opisany powyżej przedmiot oświadczenia spełnia wymagania przepisów dyrektywy 2011/65/EU Parlamentu Europejskiego i Rady z 8 czerwca 2011 w sprawie ograniczenia stosowania określonych substancji niebezpiecznych w urządzeniach elektrycznych i elektronicznych.

Zastosowane normy zharmonizowane

EN 62841-1:2015+A11

EN 62841-3-10:2015+A11+A1+A12

EN ISO 12100:2010

EN IEC 55014-1:2021

EN IEC 55014-2:2021

EN IEC 61000-3-2:2019+A1

EN 61000-3-3:2013+A1+A2

EN IEC 63000:2018

Typ/nazwa urządzenia: Szlifierka kątowna do metalu PMTS 180 C3

Rok produkcji: 09-2024

Numer seryjny: IAN 465600_2404

Bochum, 11.07.2024 r.



Semi Uguzlu
- dyrektor ds. jakości -

Zastrzegamy sobie prawo do wprowadzania zmian technicznych w ramach procesu udoskonalania urządzenia.

Obsah

Úvod	100
Určené používanie	100
Vybavenie	100
Rozsah dodávky	100
Technické údaje	100
Všeobecné bezpečnostné pokyny pre elektrické náradia	101
1. Bezpečnosť na pracovisku	101
2. Elektrická bezpečnosť	102
3. Bezpečnosť osôb	102
4. Manipulácia s elektrickým náradím a jeho použitie	103
5. Servis	103
Bezpečnostné pokyny pre rozbrusovacie píly	104
1) Bezpečnostné pokyny pre rozbrusovacie píly	104
2) Spätný ráz a príslušné bezpečnostné upozornenia	105
Ďalšie bezpečnostné pokyny pre rozbrusovacie píly	106
Originálne príslušenstvo/originálne prídavné zariadenia	108
Pred uvedením do prevádzky	108
Umiestnenie prístroja	108
Odstránenie/vloženie prepravnej poistky	108
Uvedenie do prevádzky	109
Zapnutie/vypnutie	109
Výmena rezacieho kotúča	109
Upnutie obrobku	109
Čistenie a údržba	110
Likvidácia	110
Záruka spoločnosti Kompernass Handels GmbH	111
Servis	112
Dovozca	112
Preklad originálneho vyhlásenia o zhode	113

Úvod

Srdečne vám gratulujeme ku kúpe vášho nového prístroja. Touto kúpou ste sa rozhodli pre výrobok vysokej kvality. Návod na obsluhu je súčasťou tohto výrobku. Obsahuje dôležité upozornenia týkajúce sa bezpečnosti, používania a likvidácie. Pred používaním výrobku sa oboznáňte so všetkými pokynmi na obsluhu a bezpečnostnými pokynmi. Výrobok používajte iba podľa popisu a v uvedených oblastiach použitia. Pri postúpení výrobku tretej osobe odovzdajte spolu s ním aj všetky dokumenty.

Určené používanie

Rozbrusovačka je ako stabilný prístroj určená pomocou rezacích kotúčov na vykonávanie pozdĺžnych rezov s priamym priebehom rezu a uhlom skosenia do 45° v oceli, neželezných kovochoch, liatinových a železných profiloch bez použitia vody. Akýkoľvek iný spôsob používania alebo úprava stroja sa považuje za používanie v rozpore s určeným účelom a je skrytým zdrojom nebezpečenstva úrazu. Prístroj nie je určený na priemyselné použitie.

Vybavenie

- 1 Spínač ZAP/VYP
- 2 Upínacia príruha (vnútorná)
- 3 Aretácia vretena
- 4 Rezací kotúč
- 5 Rýchle prestavenie
- 6 Zverák
- 7 Otvory
- 8 Prestavenie uhla rezu
- 9 Prepravná poistka
- 10 Pružinový mechanizmus
- 11 Motorová jednotka
- 12 Rukoväť

Obrázok A

- 13 Kryt ochrany proti kývaniu
- 14 Ochranný kryt
- 15 Zabudované držadlo

Obrázok B

- 16 Upínacia príruha (vonkajšia)
- 17 Podložka
- 18 Skrutka

Obrázok C

- 19 Kľúč na skrutky s vnútorným šesťhranom

Rozsah dodávky

- 1 rezná brúska na kov
- 1 rezací kotúč Ø 180 mm (predmontovaný)
- 1 kľúč na skrutky s vnútorným šesťhranom
- 1 návod na obsluhu

Technické údaje

Dimenzačné napätie	230 V ~, 50 Hz (striedavý prúd)
Dimenzovaný príkon	1280 W
Dimenzačné otáčky pri chode naprázdno	n_0 7700 min ⁻¹
Uchytenie rezacieho kotúča	Ø 22,23 mm
Rozmer závit	M8
Maximálna rýchlosť rezací kotúč	8500 m za ⁻¹
Pracovná rýchlosť rezací kotúč	max. 80 m/s
Priemer rezacieho kotúča	Ø 180 mm
Hrúbka rezacieho kotúča	1,6 mm
Rezy v úkose	0°–45°
Max. hĺbka rezu	50 mm pri uhle skosenia 0°
	
Trieda ochrany	II/□ (dvojitá izolácia)

Hodnota emisií hluku

Nameraná hodnota pre hluk zistená podľa EN 62841. Vyhodnotená hodnota hladiny hluku A elektrického náradia je typicky:

Hladina akustického tlaku

$$L_{PA} = 92,2 \text{ dB}$$

Neurčitosť

$$K_{PA} = 3 \text{ dB}$$

Hladina akustického výkonu

$$L_{WA} = 105,2 \text{ dB}$$

Neurčitosť

$$K_{WA} = 3 \text{ dB}$$



Nosiť ochranu sluchu!

⚠ VÝSTRAHA!

- ▶ Emisie vibrácií a hluku sa môžu líšiť v závislosti od druhu a spôsobu používania elektrického náradia, hlavne v závislosti od toho, aký druh obrobku sa opracováva a v niektorých prípadoch môžu byť väčšie ako hodnoty uvedené v týchto pokynoch. Zaťaženie vibráciami by sa mohlo podceňiť, keď sa elektrické náradie používa pravidelne takýmto spôsobom. Pokúste sa zaťaženie vibráciami udržiavať na čo najnižšej hodnote. Príkladom opatrení na zníženie zaťaženia vibráciami je nosenie rukavíc pri používaní náradia a obmedzenie pracovného času. Pritom sa musia zohľadniť všetky časti prevádzkového cyklu (napríklad časy, v priebehu ktorých je elektrické náradie vypnuté, a časy, počas ktorých je síce zapnuté, ale beží bez zaťaženia).



Všeobecné bezpečnostné pokyny pre elektrické náradia

⚠ VÝSTRAHA!

- ▶ **Prečítajte si všetky bezpečnostné pokyny, upozornenia, ilustrácie a technické údaje, ktorými je opatrené toto elektrické náradie.**

Zanedbania pri dodržiavaní nasledujúcich pokynov môžu mať za následok zásah elektrickým prúdom, požiar a/alebo ťažké poranenia.

Pre prípad budúceho použitia uschovajte všetky bezpečnostné pokyny a upozornenia.

V bezpečnostných pokynoch používaný pojem „elektrické náradie“ sa týka elektrického náradia napájaného zo siete (so sieťovým vedením) a elektrického náradia prevádzkovaného s akumulátorom (bez sieťového vedenia).

1. Bezpečnosť na pracovisku

- a) **Udržiavajte svoje pracovisko v čistote a dobre osvetlené.** Neporiadok a neosvetlené pracovné oblasti môžu viesť k úrazom.
- b) **Nepracujte s elektrickým náradím na miestach s nebezpečenstvom výbuchu, na ktorých sa nachádzajú horľavé kvapaliny, plyny alebo prach.** Z elektrického náradia vychádzajú iskry, ktoré môžu tento prach alebo výpary zapáliť.
- c) **Počas používania elektrického náradia zabráňte prístupu detí a iných osôb.** Pri odvrátení pozornosti môžete stratiť kontrolu nad elektrickým náradím.

2. Elektrická bezpečnosť

- a) **Prípojná zástrčka elektrického náradia musí byť vhodná pre danú zásuvku. Zástrčka sa nesmie žiadnym spôsobom meniť.**
Spolu s elektrickým náradím, ktoré má ochranné uzemnenie, **nepoužívajte žiadne sieťové adaptéry.** Nezmenené zástrčky a vhodné zásuvky znižujú riziko zásahu elektrickým prúdom.
- b) **Vyvarujte sa telesnému kontaktu s uzemnenými povrchmi ako sú potrubia, vykurovacie telesá, sporáky a chladničky.** Ak je vaše telo uzemnené, hrozí zvýšené riziko zásahu elektrickým prúdom.
- c) **Chráňte elektrické náradie pred dažďom alebo vlhkosťou.** Vniknutie vody do elektrického náradia zvyšuje riziko zásahu elektrickým prúdom.
- d) **Nepoužívajte pripojovacie vedenie na iné účely, ako napr. na nosenie, zavesenie elektrického náradia alebo na vytahovanie zástrčky z elektrickej zásuvky. Pripojovacie vedenie udržiavajte mimo zdrojov tepla, oleja, ostrých hrán alebo pohybujúcich sa častí prístroja.** Poškodené alebo zamotané pripojovacie vedenia zvyšujú riziko zásahu elektrickým prúdom.
- e) **Ak pracujete s elektrickým náradím vonku, používajte len také predĺžovacie vedenia, ktoré sú schválené na vonkajšie použitie.** Použitie predĺžovacieho vedenia vhodného pre vonkajšie prostredie zníži riziko zásahu elektrickým prúdom.
- f) **Ak nie je možné zabrániť prevádzke elektrického náradia vo vlhkom prostredí, použite prúdový chránič.** Používanie prúdového chrániča znižuje riziko zásahu elektrickým prúdom.

3. Bezpečnosť osôb

- a) **Budte vždy pozorní a dávajte pozor na to, čo robíte a pri práci s elektrickým náradím postupujte s rozvahou. Nepoužívajte elektrické náradie, ak ste unavení alebo ak ste pod vplyvom drog, alkoholu alebo liekov.** Aj okamih nepozornosti pri používaní elektrického náradia môže spôsobiť vážne zranenia.
- b) **Vždy noste osobné ochranné prostriedky a ochranné okuliare.** Nosenie osobných ochranných prostriedkov, ako je maska proti prachu, protišmyková bezpečnostná obuv, ochranná prilba alebo ochrana sluchu, podľa druhu a použitia elektrického náradia, znižuje riziko poranení.
- c) **Zabráňte neúmyselnému uvedeniu do prevádzky. Pred zapojením napájania elektrického náradia do siete a/alebo akumulátora a pred jeho zdvíhaním a prenášaním sa presvedčte, či je vypnuté.** Ak máte pri prenášaní elektrického náradia prst na spínači, alebo ak elektrické náradie zapojíte do zdroja elektrického prúdu zapnuté, môže to viesť k úrazom.
- d) **Skôr než zapnete elektrické náradie, odstráňte nastavovacie náradie alebo kľúč na skrutky.** Náradie alebo kľúč, ktorý sa nachádza na otáčajúcej sa časti elektrického náradia, môže spôsobiť zranenia.
- e) **Vyhýbajte sa neprirozenému držaniu tela. Majte pevný postoj a udržiavajte stále rovnováhu.** Takto môžete elektrické náradie lepšie kontrolovať v neočakávaných situáciách.
- f) **Noste vhodný odev. Nenoste voľný odev ani šperky.** Vlasy a odev sa musia **udržiavať v bezpečnej vzdialenosti od pohyblivých dielov.** Voľný odev, šperky alebo dlhé vlasy sa môžu zachytiť pohybujúcimi sa časťami elektrického náradia.

- g) **Ak je možná montáž zariadení na odsávanie a zachytávanie prachu, musia sa tieto pripojiť a používať správne.** Používanie odsávania prachu môže zredukovať ohrozenie prachom.
- h) **Nenechajte sa ukolísať falošnou istotou a nepovznášajte sa nad bezpečnostné predpisy pre elektrické náradia, aj keď ste po viacnásobnom použití oboznámení s elektrickým náradím.** Neodborná manipulácia môže v rámci zlomku sekundy viesť k ťažkým poraneniam.
- #### 4. Manipulácia s elektrickým náradím a jeho použitie
- a) **Nepreťažujte elektrické náradie. Pri svojej práci používajte len na tento účel určené elektrické náradie.** So správnym elektrickým náradím pracujete lepšie a bezpečnejšie v uvedenom rozsahu jeho výkonu.
- b) **Nepoužívajte elektrické náradie s poškodeným spínačom.** Elektrické náradie, ktoré sa nedá zapnúť alebo vypnúť, je nebezpečné a musí sa opraviť.
- c) **Pred vykonávaním nastavení na prístroji, výmenou vložených nástrojov alebo pred odložením elektrického náradia vyťahnite zástrčku z elektrickej zásuvky a/alebo odstráňte odobratelný akumulátor.** Toto preventívne opatrenie zabraňuje neúmyselnému spusteniu elektrického náradia.
- d) **Nepoužívané elektrické náradie uschovávajte mimo dosahu deti. Nedovoľte používať elektrické náradie osobám, ktoré s ním nie sú oboznámené alebo si neprečítali tieto pokyny.** Elektrické náradie je nebezpečné, ak ho používajú neskúsené osoby.
- e) **Elektrické náradie a vložený nástroj starostlivo udržiavajte. Skontrolujte, či pohyblivé diely fungujú bezchybne a nie sú zaseknuté, či niektoré diely nie sú zlomené alebo poškodené tak, aby bola obmedzená funkcia elektrického náradia. Pred použitím elektrického náradia nechajte opraviť poškodené časti.** Veľa úrazov je spôsobených nedostatočnou údržbou elektrického náradia.
- f) **Rezné nástroje udržiavajte ostré a čisté.** Starostlivo udržiavané rezné nástroje s ostrými reznými hranami sa menej zasekávajú a ľahšie sa dajú viesť.
- g) **Elektrické náradie, príslušenstvo, vložené nástroje atď. používajte v súlade s týmito pokynmi. Zohľadnite pritom pracovné podmienky a činnosť, ktorú budete vykonávať.** Použitie elektrického náradia na iný ako určený účel použitia môže mať za následok nebezpečné situácie.
- h) **Rukoväte a úchopné plochy udržiavajte suché, čisté a bez oleja a tuku.** Klzké rukoväte a úchopné plochy neumožňujú bezpečnú obsluhu a kontrolu elektrického náradia v nepredvídateľných situáciách.
- #### 5. Servis
- a) **Elektrické náradie smie opravovať len kvalifikovaný odborný personál a len za použitia originálnych náhradných dielov.** Takto sa zabezpečí, že zostane zachovaná bezpečnosť elektrického náradia.

Bezpečnostné pokyny pre rozbrusovacie píly

1) Bezpečnostné pokyny pre rozbrusovacie píly

- a) **Vy a osoby nachádzajúce sa v blízkosti sa musia zdržiavať mimo oblasti rotujúceho brúsneho kotúča.** Ochranný kryt má chrániť obsluhujúcu osobu pred úlomkami a náhodným kontaktom s brúsnym nástrojom.
- b) **Pre vaše elektrické náradie používajte výhradne kompozitne zosilnené alebo diamantové rezacie kotúče.** Samotná možnosť pripevnenia príslušenstva na vašom elektrickom náradí ešte nie je zárukou bezpečného používania.
- c) **Prípustné otáčky nasadeného nástroja musia zodpovedať minimálne maximálnym otáčkam uvedeným na elektrickom náradí.** Príslušenstvo rotujúce nad úrovňou prípustných otáčok sa môže rozlomiť a byť vymrštené.
- d) **Brúsne nástroje sa smú používať len na odporúčané možnosti použitia. Napríklad: Nikdy nebrúste bočnou plochou rezacieho brúsneho kotúča.** Rezacie brúsne kotúče sú určené na uberanie materiálu hranou kotúča. Pôsobením bočných síl na tieto brúsne telesá sa môžu zlomiť.
- e) **Vždy používajte nepoškodenú upínaciu prírubu správnej veľkosti a tvaru pre Vami zvolený brúsny kotúč.** Vhodné príruby podopierajú brúsny kotúč a znižujú nebezpečenstvo zlomenia brúsneho kotúča.
- f) **Vonkajší priemer a hrúbka vloženého nástroja musia zodpovedať rozmerovým údajom uvedeným na vašom elektrickom náradí.**
Nesprávne dimenzované vložené nástroje sa nedajú dostatočne zatieniť alebo kontrolovať.
- g) **Brúsne kotúče a príruby musia presne priliehať na brúsne vreteno vášho elektrického náradia.** Vložené nástroje, ktoré nedosadajú presne na brúsne vreteno elektrického náradia, sa otáčajú nerovnomerne, veľmi intenzívne vibrujú a môžu spôsobiť stratu kontroly.
- h) **Nepoužívajte poškodené brúsne kotúče. Pred každým použitím skontrolujte brúsne kotúče ohľadom odštiepených častí a prasklín. Ak elektrické náradie alebo brúsny kotúč spadli, skontrolujte, či sú poškodené alebo použite nepoškodený brúsny kotúč. Ak ste brúsny kotúč skontrolovali a vložili, zdržiavajte sa vy i osoby nablízku mimo roviny rotujúceho brúsneho kotúča a prístroj nechajte bežať jednu minútu pri maximálnych otáčkach.** Poškodené brúsne kotúče sa väčšinou zlomia počas tejto doby testovania.
- i) **Noste osobné ochranné pomôcky. Podľa druhu aplikácie používajte celotvárovú ochranu, ochranu očí alebo ochranné okuliare. Podľa potreby používajte protiprachovú masku, ochranu sluchu, ochranné rukavice alebo špeciálnu zásteru, ktoré Vás uchránia pred čistočkami brusiva a obrábaného materiálu.**
Oči sa musia chrániť pred poletujúcimi cudzími telesami, ktoré vznikajú pri rôznych spôsoboch použitia. Ochrana proti prachu alebo ochranná dychacia maska musia odfiltrovať prach vznikajúci pri použití. Ak ste dlhší čas vystavení veľkému hluku, môžete utrpieť stratu sluchu.
- j) **Dbajte na bezpečnú vzdialenosť iných osôb od vašej pracovnej oblasti. Každý, kto vstupuje do pracovnej oblasti, musí nosiť osobný ochranný výstroj.** Úlomky obrobku alebo zlomených vložených nástrojov môžu odletieť a spôsobiť poranenia aj mimo priamej pracovnej oblasti.

k) **Prípojný kábel držte mimo dosahu otáčajúcich sa vložených nástrojov.** Ak stratíte kontrolu nad prístrojom, môže dôjsť k pretrhnutiu alebo zachyteniu prípojného kábla a k zachyteniu vašej ruky alebo vášho ramena do rotujúceho vloženého nástroja.

l) **Pravidelne čistite vetracie otvory vášho elektrického náradia.** Ventilátor motora vťahuje do telesa prach a veľké nahromadenie kovového prachu môže spôsobiť nebezpečenstvá zásahu elektrickým prúdom.

m) **Nepoužívajte elektrické náradie v blízkosti horľavých materiálov. Nepoužívajte elektrické náradie, ak je uložené na horľavom povrchu, napríklad ako drevo.** Iskry môžu tieto materiály zapáliť.

n) **Nepoužívajte vložené nástroje, ktoré si vyžadujú tekuté chladiace prostriedky.** Používanie vody alebo iných tekutých chladiacich prostriedkov môže viesť k zásahu elektrickým prúdom.

2) Spätný ráz a príslušné bezpečnostné upozornenia

Spätný ráz je náhla reakcia v dôsledku vzpričeného alebo zablokovaného otáčajúceho sa rezacieho kotúča. Vzpričenie alebo zablokovanie vedie k náhlemu zastaveniu rotujúceho elektrického náradia. Tým sa urýchlí nekontrolovaný agregát rozbrusovacej píly nahor do smeru obsluhy.

Keď sa v obrobku zasekne alebo zablokuje napríklad rezací kotúč, môže sa zachytiť hrana rezacieho kotúča, ktorá sa nachádza v obrobku, v dôsledku čoho sa rezací kotúč môže vylomiť alebo spôsobiť spätný ráz. Rezacie kotúče sa pritom môžu aj zlomiť.

Spätný ráz je dôsledkom nesprávneho alebo chybného použitia elektrického nástroja. Môže sa mu predísť vhodnými preventívnymi opatreniami, ktoré sú popísané v nasledujúcom texte.

a) **Elektrické náradie držte pevne a telo i ramená uveďte do polohy, v ktorej dokážete zachytiť silu spätného rázu.**

Obsluhujúca osoba dokáže pomocou vhodných preventívnych opatrení zvládnuť silu spätného rázu a reakčné sily.

b) **Vyhýbajte sa oblasti pred a za rotujúcim rezacím kotúčom.** Pri spätnom ráze sa agregát rozbrusovacej píly vyženie nahor do smeru obsluhy.

c) **Nepoužívajte reťazové alebo ozubené pílové kotúče, pílové kotúče na drevo, ako aj segmentované diamantové kotúče so šírkou štrbín viac ako 10 mm.** Tieto vložené nástroje často zapríčínujú spätný ráz alebo stratu kontroly nad elektrickým náradím.

d) **Predchádzajte zablokovaniu rozbrusovacieho kotúča alebo použitiu príliš veľkého prítlaku. Nevykonávajte nadmerne hlboké rezy.** Preťaženie rezacieho kotúča zvyšuje jeho namáhanie a náchylnosť na vzpričenie alebo zablokovanie, a tým možnosť spätného rázu alebo zlomenia brúsneho nástroja.

e) **Ak sa rezací kotúč zablokuje alebo ak prerušíte prácu, vypnite agregát rozbrusovacej píly a pokojne ho držte, dokiaľ sa kotúč nezastaví. Nikdy sa nepokúšajte vyťahovať pohybujúci sa rezací kotúč z rezu, pretože inak môže dôjsť k spätnému rázu.** Zistite príčinu zablokovania a odstráňte ju.

f) **Elektrické náradie znovu nezapínajte dovtedy, dokiaľ sa rezací kotúč nachádza v obrobku. Skôr než budete opatrne pokračovať v rezaní, počkajte kým rezací brúsny kotúč dosiahne maximálne otáčky.** V opačnom prípade sa môže kotúč zaseknúť, vyskočiť z obrobku alebo zapríčiniť spätný ráz.

g) **Veľké obrobky podprite, aby sa znížilo riziko spätného rázu v dôsledku zablokovania rezacieho kotúča.** Veľké obrobky sa môžu prehnúť následkom vlastnej hmotnosti. Obrobok sa musí podoprieť po oboch stranách kotúča, a síce v blízkosti oddeľovacieho rezu ako aj na hrane.

Ďalšie bezpečnostné pokyny pre rozbrusovacie píly

- **Nikdy sa nestavajte na elektrické náradie.** Keď sa elektrické náradie preklopí alebo keď sa dostanete nedopatrením do kontaktu s rezacím kotúčom, môžu sa vyskytnúť vážne zranenia.
- **Používajte vždy ochranný kryt.** Ochranný kryt chráni používateľa pred zlomenými časťami rezacieho kotúča a pred neúmyselným kontaktom s rezacím kotúčom.
- **Uistite sa, že ochranný kryt riadne funguje a môže sa voľne pohybovať.** Ochranný kryt nikdy neupínajte v otvorenom stave.
- **Elektrické náradie používajte iba na rezanie za sucha.** Vniknutie vody do elektrického náradia zvyšuje riziko zásohu elektrickým prúdom.
- **Sieťový kábel držte mimo dosahu otáčajúcich sa nasadených nástrojov.** Sieťový kábel sa môže prerezať alebo zachytiť.
- **Rukoväte udržiavajte suché, čisté a bez oleja a tuku.** Mastné, zaolejované rukoväte sú šmyklivé a vedú k strate kontroly.
- **Z oblasti rezania počas chodu elektrického náradia nikdy neodstraňujte zvyšky rezania, kovové triesky a. i.** Rameno náradia uveďte najprv do pokojovej polohy a elektrické náradie vypnite.
- **Rezací kotúč vedte proti obrobku len v zapnutom stave.** Inak hrozí nebezpečenstvo spätného rázu, keď sa rezací kotúč zachytí v obrobku.
- **Elektrické náradie používajte iba vtedy, keď je pracovná plocha, okrem obrábaného obrobku, bez akýchkoľvek nastavovacích nástrojov, kovových pilín atď.** Malé kusy kovu alebo iné predmety, ktoré sa dostanú do kontaktu s rotujúcim rezacím kotúčom, môžu zasiahnuť obsluhu pri vysokej rýchlosti.
- **Obrábaný obrobok vždy pevne upnite. Neobrábajte obrobky, ktoré sú na pevné upnutie príliš malé.** Inak je vzdialenosť vašej ruky k rotujúcemu rezaciemu kotúču príliš malá.
- **Ak sa rezací kotúč zablokuje, vypnite elektrické náradie a pokojne ho držte, dokiaľ sa rezací kotúč nezastaví. Nikdy sa nepokúšajte vyťahovať pohybujúci sa rezací kotúč z rezu, pretože inak môže dôjsť k spätnému rázu.** Zistite príčinu zablokovania a odstráňte ju.
- **Po vypnutí rezací kotúč nepribrzdíte bočným protitlakom.** Môže dôjsť k poškodeniu, zlomeniu alebo spätnému rázu rezacieho kotúča.
- **Rezací kotúč nezarážajte do obrobku násilím ani pri používaní elektrického náradia nevyvíjajte príliš veľký tlak. Zvlášť sa vyvarujte zachytenia rezacieho kotúča pri prácach na rohoch, ostrých hranách atď.** Keď je rezací kotúč poškodený v dôsledku zneužitia, môžu sa vytvoriť trhliny, ktoré môžu pred predbežného varovania viesť k zlomeniu.
- **Noste pracovnú zásteru. Dbajte na to, aby odlietavajúce iskry neohrozovali žiadne osoby. Z blízkosti odstráňte horľavé materiály.** Pri brúsení kovov odlietavajú iskry.
- **Rozbrusovaciu pílu používajte iba na materiály, ktoré sú uvedené v používaní na určený účel.** Rozbrusovacia píla sa môže inak preťažiť.

- **Nepoužívajte poškodený, neokrúhly alebo vibrujúci rezací kotúč.** Poškodené rezacie kotúče spôsobia zvýšené trenie, zovretie rezacieho kotúča a spätný ráz.
- **Vždy používajte rezacie kotúče správnej veľkosti a so správnym upínacím otvorom (napr. kosoštvorcový alebo okrúhly).** Rezacie kotúče, ktoré nie sú vhodné na montážne diely rozbrusovacej píly, sa nepohybujú po kruhovej dráhe a majú za následok stratu kontroly.
- **Nepoužívajte list reťazovej píly alebo ozubený pílový list.** Tieto vložené nástroje často zapríčiňujú spätný ráz alebo stratu kontroly nad elektrickým náradím.
- **Riadte sa návodom na obsluhu výrobcu rezacích kotúčov pre montáž a používanie rezacieho kotúča.** Nevhodné rezacie kotúče môžu spôsobiť poranenia, ako aj viesť k zablokovaniu, roztrhnutiu alebo spätnému rázu.
- **Nepoužívajte príslušenstvo, ktoré nebolo výrobcom určené a odporúčané špeciálne pre toto elektrické náradie.** Samotná možnosť pripavenia príslušenstva na vašom elektrickom náradí ešte nie je zárukou bezpečného používania.
- **Po práci sa nedotýkajte rezacieho kotúča, dokiaľ nevychladne.** Rezací kotúč sa pri práci zohreje na veľmi vysokú teplotu.
- **Pravidelne kontrolujte kábel a nechajte poškodený kábel opraviť iba autorizovaným zákazníckym servisom pre elektrické náradie. Poškodený predžiovací kábel vymeňte.** Tým sa zabezpečí, že zostane zachovaná bezpečnosť elektrického náradia.
- **Nepoužívané elektrické náradie bezpečne uschovajte. Miesto skladovania musí byť suché a uzamykateľné.** Zabráni sa tak poškodeniu elektrického náradia skladovaním alebo obsluhu náradia neskúsenými osobami.
- **Obrobok zaistite.** Obrobok, ktorý je uchytený v upínacom zariadení alebo vo zveráku, je pridržovaný bezpečnejšie ako vašou rukou.
- **Náradie nikdy nepúšťajte, kým nebude úplne zastavené.** Dobiajúce elektrické náradie môže spôsobiť zranenia.
- **Nikdy nepoužívajte elektrické náradie s poškodeným káblom. Nedotýkajte sa poškodeného kábla a nevyťahujte sieťovú zástrčku, keď sa kábel počas práce poškodí.** Poškodené káble zvyšujú riziko zásahu elektrickým prúdom.

Doplňkové pokyny

- Vždy používajte ochranu očí a sluchu. V prípade potreby noste tiež iné ochranné vybavenie ako protiprachové masky, ochranné rukavice a ochranné okuliare.
- Nepoužívajte rozbrusovacie kotúče s odlúpeniami, trhlinami alebo inými poškodeniami.
- Rezacie kotúče sa musia pred každým použitím podrobiť vizuálnej kontrole.
- Nepoužívajte žiadne pílové listy.
- Nikdy nepoužívajte prístroj bez ochranného krytu.

VÝSTRAHA! OHROZENIE V DÔSLEDKU PRACHU!

- ▶ V prípade dlhšieho obrábania dreva a najmä pri obrábaní materiálov, pri ktorých vznikajú zdraviu škodlivé prachy, zapojte prístroj do vhodného externého odsávacieho zariadenia.

Symbole použité na elektrickom náradí

	Nikdy vašimi rukami nesiahajte do oblasti rezania počas prevádzky elektrického náradia. Pri kontakte s rezacím kotúčom existuje nebezpečenstvo poranenia.
	Noste ochranné rukavice!
	Noste ochrannú masku proti prachu!
	Noste ochranné okuliare!
	Noste ochranu sluchu!
	Noste bezpečnostnú obuv!
	Prístroj nie je dovolený na brúsenie zamokra
	Používanie poškodených rozbrusovacích kotúčov alebo hrubovacích kotúčov je nebezpečné a môže to viesť k vážnym poraneniam!
	Určené na brúsenie kovov
	Priemer kotúča
	Pred uvedením do prevádzky si prečítajte originálny návod na používanie a bezpečnostné upozornenia.
	Rezná brúska

⚠ VÝSTRAHA! JEDOVATÉ VÝPARY!

- Škodlivé a toxické prachy, vznikajúce pri opracovávaní, ohrozujú zdravie personálu obsluhy alebo osôb nachádzajúcich sa v blízkosti.

Originálne príslušenstvo/originálne prídavné zariadenia

- Používajte len príslušenstvo a prídavné zariadenia, ktoré sú uvedené v návode na obsluhu. Použitie iných ako v návode na obsluhu uvedených, vložených nástrojov alebo iného príslušenstva môže znamenať nebezpečenstvo poranenia.

Pred uvedením do prevádzky

Umiestnenie prístroja

Prístroj zaistíte na rovnom a stabilnom podklade pomocou vhodných skrutiek (nie sú súčasťou dodávky). Využite pritom otvory ⑦. Dbajte na to, aby bola sieťová zástrčka dosiahnuteľná.

UPOZORNENIE

- Vo výnimočných prípadoch umiestnite na tento proces spodnú dosku na pevnú podložku.

Odstránenie/vloženie prepravnej poistky

Odstránenie prepravnej poistky

- ◆ Pôsobením trochu tlaku na rukoväť ⑫ vytiahnite prepravnú poistku ⑨. Teraz možno motorovou jednotkou ⑪ pohybovať nahor.

Vloženie prepravnej poistky

- ◆ Zatlačte rukoväť ⑫ nadol a posuňte prepravnú poistku ⑨ do prístroja. Motorová jednotka ⑪ je zaistená.

UPOZORNENIE

- Prepravnú poistku používajte na prepravu prístroja. Prístroj na tento účel noste za zabudované držadlo ⑮.

Uvedenie do prevádzky

Zapnutie/vypnutie

-  **Smer otáčania nástroja!**
- Zastrčte sieťovú zástrčku do sieťovej zásuvky.

Zapnutie

- ◆ Stlačte spínač zap/vyp **1** a podržte ho stlačený.

Vypnutie

- ◆ Pustite spínač zap/vyp **1**.

Výmena rezacieho kotúča

⚠ VÝSTRAHA! **NEBEZPEČENSTVO PORANENIA!**

- ▶ Na začiatku práce na prístroji **vždy vytiahnite sieťovú zástrčku zo zásuvky.**
- ▶ **Skôr ako sa dotknete rezacieho kotúča **4**, nechajte ho najprv vychladnúť**
- ▶ **Skontrolujte rezací kotúč **4**. Nesmie byť poškodený alebo vlhký. Neprípustné sú aj trhliny. V opačnom prípade by sa mohol pri používaní zlomiť a spôsobiť poranenia.**

UPOZORNENIE

- ▶ Používajte iba rezacie kotúče, ktoré zodpovedajú údajom uvedeným v týchto návodoch.
- ◆ Kryt ochrany proti kývaniu **13** otočte úplne dozadu a podržte ho pevne rukou.
- ◆ Zatlačte aretáciu vretena **3** úplne nadol a podržte ju v tejto polohe. V prípade potreby rezací kotúč **4** otočte rukou natoľko, ako je to možné.
- ◆ Pomocou dodaného kľúča na skrutky s vnútorným šesťhranom **19** vyskrutkujte skrutka **18** proti smeru hodinových ručičiek.
- ◆ Odoberte podložku **17**, upínaciu prírubu (vonku) **16** a rezací kotúč **4**.

- ◆ Nasadte nový rezací kotúč.
- ◆ Postupujte v opačnom poradí, aby sa prístroj znova uviedol do stavu pripraveného na použitie.
- ◆ Skontrolujte, či sú všetky upevňovacie diely namontované správne.

UPOZORNENIE

- ▶ Uistite sa, že sa dá rezací kotúč **4** voľne otáčať.
- ▶ Vypnite prístroj na cca 60 sekúnd, aby ste skontrolovali, že nevzniknú žiadne neobyčajné vibrácie. V opačnom prípade skontrolujte správnu inštaláciu rezacieho kotúča **4**.

Upnutie obrobku

Pomocou dodaného zveráka môžete upnúť obrobok a nastaviť uhol skosenia.

Použite zveráka

- ◆ Otočte rukoväť na skrutkovači **6** v smere hodinových ručičiek, aby ste upli obrobok.
- ◆ Otočte rukoväť na skrutkovači **6** proti smeru hodinových ručičiek, aby ste uvoľnili obrobok.

UPOZORNENIE

- ▶ Rýchle prestavenie **5** môžete vyklopiť nahor, aby ste nastavenie zveráka **6** mohli vykonať rýchlejšie. Sklopte rýchle prestavenie **5** znova nadol, aby ste zaistili zverák **6**. Následne uskutočnite jemné nastavenie pomocou rukoväte skrutkovača **6**.

Nastavenie uhla rezu (uhol skosenia)

- ◆ Uvoľnite prestavenie uhla rezu **8** otáčením proti smeru hodinových ručičiek. Vytiahnite príp. prestavenie uhla rezu **8** nahor.
- ◆ Nastavte požadovaný rezný uhol pomocou zadaných stupňov.
- ◆ Zatočte prestavenie uhla rezu **8** pevne v smere hodinových ručičiek.

Čistenie a údržba

⚠ VÝSTRAHA! NEBEZPEČENSTVO PORANENIA!

- ▶ Na začiatku práce na prístroji vždy vytiahnite sieťovú zástrčku zo zásuvky.
- Prístroj musí byť vždy čistý, suchý a bez oleja alebo mazacích tukov.
- Na čistenie telesa používajte suchú utierku.
- Vetracie štrbiny prístroja čistite pravidelne mäkkou kefou.

UPOZORNENIE

- ▶ Neuvedené náhradné diely (ako napr. uhlíkové kefky, vypínač) si môžete objednať prostredníctvom nášho call-centra.
- ▶ Príslušné údržbárske práce nechávajte vykonať len kvalifikovaným servisným personálom.

Likvidácia

Platí len pre Francúzsko



Points de collecte sur www.quefairedemesdechets.fr
Privilégiez la réparation ou le don de votre appareil !



Produkt, obal a návod na obsluhu sú recyklovateľné, podliehajú rozšírenej zodpovednosti výrobcu a zbierajú sa oddelene.



Elektrické náradie neodhadzujte do komunálneho odpadu!

Symbol preškrtnutej odpadovej nádoby na kolieskach upozorňuje, že tento prístroj podlieha smernici č. 2012/19/EU. Táto smernica stanovuje, že tento prístroj po uplynutí doby používania nesmiete zlikvidovať s normálnym domovým odpadom, ale musíte ho odovzdať v špeciálne zriadených zberných miestach, zberných dvoroch alebo v prevádzkach na likvidáciu odpadov.

Táto likvidácia je pre vás bezplatná. Chráňte životné prostredie a likvidujte odborne.

Pokiaľ váš starý prístroj obsahuje osobné údaje, máte zodpovednosť vymazať ich skôr, ako ho odovzdáte.



Informácie o možnostiach likvidácie výrobku, ktorý doslúžil, získate od svojej obecnej alebo mestskej samosprávy.



Balenie sa skladá výlučne z materiálov, ktoré neškodia životnému prostrediu. Môžete ho vyhodiť do nádob určených na zber a recykláciu odpadov.



Obal zlikvidujte ekologicky. Dbajte na označenie na rôznych obalových materiáloch a triedte ich osobitne. Obalové materiály sú označené skratkami (a) a číslicami (b) s nasledujúcim významom: 1–7: plasty, 20–22: papier a lepenka, 80–98: kompozitné materiály.

Pre Španielsko platí:



Obal obsahuje zložky papiera a/alebo lepenky.



Obal obsahuje zložky plastu a/alebo kovu.

Záruka spoločnosti Kompernass Handels GmbH

Vážená zákazníčka, vážený zákazník, na tento prístroj máte záruku 3 roky od dátumu zakúpenia. Pokiaľ sú súčasťou dodávky, na boxy s akumulátorom série X12V a X20V Team dostanete taktiež záruku 3 roky od dátumu zakúpenia. V prípade nedostatkov tohto výrobku máte práva vyplývajúce zo zákona voči predajcovi tohto výrobku. Tieto Vaše práva vyplývajúce zo zákona nie sú obmedzené našou zárukou, uvedenou nižšie.

Záručné podmienky

Záručná doba začína plynúť dátumom zakúpenia. Prosím, uschovajte si pokladničný blok. Tento bude potrebný ako dôkaz o zakúpení.

Ak v priebehu troch rokov od dátumu zakúpenia tohto výrobku dôjde k chybe materiálu alebo výrobné chybe, výrobok vám – podľa nášho uváženia – bezplatne opravíme, vymeníme alebo uhradíme kúpnu cenu. Podmienkou tohto záručného plnenia je, že počas trojročnej lehoty sa poškodený prístroj a doklad o zakúpení (pokladničný blok) predloží so stručným opisom, v čom spočíva nedostatok prístroja a kedy sa vyskytol.

Ak je chyba pokrytá našou zárukou, zašleme Vám späť opravený alebo nový výrobok. Opravou alebo výmenou výrobku nezačína plynúť žiadna nová záručná doba.

Záručná doba a zákonné nároky na odstránenie chýb

Záručná doba sa záručným plnením nepredlži. To platí aj pre vymenené a opravené diely. Poškodenia a chyby zistené prípadne už pri kúpe, sa musia hlásiť okamžite po vybalení. Po uplynutí záručnej doby podliehajú prípadné opravy poplatku.

Rozsah záruky

Prístroj bol starostlivo vyrobený v súlade s prísnyimi smernicami kvality a pred dodaním bol svedomito preskúšaný.

Záručné plnenie sa vzťahuje na chyby materiálu alebo výrobné chyby. Záruka sa nevzťahuje na časti výrobku, ktoré sú vystavené bežnému opotrebovaniu, takže ich možno pokladať za rýchlo opotrebitelné diely, ako napr. pílové listy, náhradné čepele, brúsny papier atď, ani na poškodenia krehkých dielov, ako napr. spínače alebo diely vyrobené zo skla.

Táto záruka zaniká v prípade poškodenia výrobku neodborným používaním alebo neodbornou údržbou. Na správne používanie výrobku sa musia presne dodržiavať všetky pokyny, uvedené v návode na obsluhu. Bezpodmienečne sa musí zabrániť poškodeniu alebo úkonom, ktoré sa v návode na obsluhu neodporúčajú alebo pred ktorými sa varuje.

Výrobok je určený len na súkromné použitie a nie na priemyselné používanie. Záruka zaniká pri nesprávnom a neodbornom zaobchádzaní, pri použití násilia a pri zásahoch, ktoré neboli vykonané našim autorizovaným servisom.

Poskytnutie záruky neplatí pri

- normálnom opotrebovaní kapacity akumulátora
- komerčnom používaní výrobku
- poškodení alebo zmene výrobku zákazníkom
- nerešpektovaní predpisov týkajúcich sa bezpečnosti a údržby, chybách obsluhy
- škodách v dôsledku elementárnych udalostí

Vybavenie v prípade záruky

Na zaručenie rýchleho vybavenia Vašej žiadosti postupujte podľa nasledujúcich pokynov:

- Na všetky otázky majte pripravený pokladničný doklad a číslo výrobku (IAN) 465600_2404 ako doklad o nákupe.
- Číslo výrobku nájdete na typovom štítku na výrobku, na gravúre na výrobku, na titulnej stránke návodu na obsluhu (dole vľavo) alebo ako nálepku na zadnej alebo spodnej strane výrobku.
- Ak dôjde k funkčným poruchám alebo iným nedostatkom, najskôr telefonicky kontaktujte servisné oddelenie uvedené nižšie alebo využite náš kontaktný formulár, ktorý sa nachádza na stránke parkside-diy.com v časti Servis.
- Výrobok, zaevidovaný ako poruchový, môžete potom spolu s dokladom o nákupe (pokladničný blok) a uvedením popisu chyby a dátumu, kedy k nej došlo, bezplatne odoslať na adresu servisného strediska, ktorá Vám bude oznámená.



Na stránke parkside-diy.com si môžete prehliadnúť a stiahnuť túto a mnoho ďalších príručiek. Pomocou tohto QR kódu sa dostanete priamo na stránku parkside-diy.com. Vyberte si vašu krajinu a cez vyhľadávaciu masku vyhľadajte návody na obsluhu. Pomocou zadania čísla výrobku (IAN) 465600_2404 sa dostanete k návodu na obsluhu pre váš výrobok.

UPOZORNENIE

- ▶ Pri nástrojoch Parksider zašlite, prosím, výlučne chybný výrobok bez príslušenstva (napr. akumulátor, úložný kufrík, montážne náradie atď.).

⚠ VÝSTRAHA!

- ▶ **Opravy vašich prístrojov zverte servisnému stredisku alebo odbornému elektrikárovi a pri opravách použite iba originálne náhradné diely.** Tým sa zaistí zachovanie bezpečnosti prístroja.
- ▶ **Výmenu zástrčky alebo sieťového kábla nechajte vykonať len výrobcom prístroja alebo jeho zákazníckym servisom.** Tým sa zaistí zachovanie bezpečnosti prístroja.

Servis

SK Servis Slovensko

Tel. 0800 003 409

Kontaktný formulár na stránke parkside-diy.com

IAN 465600_2404

Dovozca

Majte na pamäti, že nižšie uvedená adresa nie je adresou servisného strediska. Najprv kontaktujte uvedené servisné stredisko.

KOMPERNASS HANDELS GMBH

BURGSTRASSE 21

44867 BOCHUM

NEMECKO

www.kompernass.com

Preklad originálneho vyhlásenia o zhode

My, spoločnosť KOMPERNASS HANDELS GMBH, zodpovedná osoba za dokumentáciu: pán Semi Uguzlu, BURGSTR. 21, 44867 BOCHUM, DEUTSCHLAND/NEMECKO vyhlasujeme, že tento výrobok je v súlade s nasledovnými normami, normatívnymi dokumentmi a smernicami ES:

Smernica o strojových zariadeniach
(2006/42/EC)

Elektromagnetická znášanlivosť
(2014/30/EU)

Smernica RoHS
(2011/65/EU)*

* Výhradnú zodpovednosť za vydanie tohto vyhlásenia o zhode nesie výrobca. Vyššie opísaný predmet vyhlásenia je v súlade s predpismi smernice č. 2011/65/EU Európskeho parlamentu a Rady z 8. júna 2011 o obmedzení používania určitých nebezpečných látok v elektrických a elektronických zariadeniach.

Použité harmonizované normy

EN 62841-1:2015+A11
EN 62841-3-10:2015+A11+A1+A12
EN ISO 12100:2010
EN IEC 55014-1:2021
EN IEC 55014-2:2021
EN IEC 61000-3-2:2019+A1
EN 61000-3-3:2013+A1+A2
EN IEC 63000:2018

Typ/označenie prístroja: Rezná brúska na kov PMTS 180 C3

Rok výroby: 09–2024

Sériové číslo: IAN 465600_2404

Bochum, 11.07.2024



Semi Uguzlu
– Manažér kvality –

Technické zmeny v zmysle ďalšieho vývoja sú vyhradené.

Índice

Introducción	116
Uso previsto	116
Equipamiento	116
Volumen de suministro.	116
Características técnicas	116
Indicaciones generales de seguridad para las herramientas eléctricas	117
1. Seguridad en el lugar de trabajo	117
2. Seguridad eléctrica	118
3. Seguridad de las personas	118
4. Uso y manejo de la herramienta eléctrica	119
5. Asistencia técnica	119
Indicaciones de seguridad para tronadoras a muela	120
1) Indicaciones de seguridad para tronadoras a muela	120
2) Retroceso e indicaciones de seguridad correspondientes	121
Indicaciones adicionales de seguridad para tronadoras a muela	122
Accesorios/equipos adicionales originales	125
Antes de la puesta en funcionamiento	125
Colocación del aparato	125
Retirada/colocación del seguro de transporte	125
Puesta en funcionamiento	125
Encendido/apagado	125
Cambio de la muela de tronzar	125
Tensado de la pieza de trabajo	126
Limpieza y mantenimiento	126
Desecho	127
Garantía de Kompernass Handels GmbH	127
Asistencia técnica	129
Importador	129
Traducción de la Declaración de conformidad original	130

Introducción

Felicidades por la compra de su aparato nuevo. Ha adquirido un producto de alta calidad. Las instrucciones de uso forman parte del producto y contienen indicaciones importantes acerca de la seguridad, del uso y del desecho de este aparato. Antes de usar el producto, familiarícese con todas las indicaciones de manejo y de seguridad. Utilice el producto únicamente como se describe y para los ámbitos de aplicación indicados. Entregue todos los documentos cuando transfiera el producto a terceros.

Uso previsto

La tronzadora de muela está prevista para su uso como unidad fija para realizar cortes longitudinales rectos y en inglete hasta un ángulo de 45° en materiales de acero, metales no ferrosos y perfiles colados y de hierro por medio de muelas de tronzar y sin tener que utilizar agua. La utilización de la máquina para otros fines o su transformación se considerarán contrarias al uso previsto y elevarán considerablemente el riesgo de accidentes. Este aparato no es apto para su uso comercial o industrial.

Equipamiento

- 1 Interruptor de encendido/apagado
- 2 Brida tensora (interior)
- 3 Bloqueo de husillo
- 4 Muela de tronzar
- 5 Ajuste rápido
- 6 Tornillo de banco
- 7 Agujeros
- 8 Ajuste del ángulo de corte
- 9 Seguro de transporte
- 10 Mecanismo de resorte
- 11 Unidad motriz
- 12 Mango

Figura A

- 13 Cubierta de protección pendular
- 14 Cubierta de protección
- 15 Asa de transporte integrada

Figura B

- 16 Brida tensora (exterior)
- 17 Arandela
- 18 Tornillo

Figura C

- 19 Llave Allen

Volumen de suministro

- 1 tronzadora de metal
- 1 muela de tronzar Ø 180 mm (premontada)
- 1 llaves Allen
- 1 instrucciones de uso

Características técnicas

Tensión nominal	230 V ~, 50 Hz (corriente alterna)
Consumo nominal de potencia	1280 W
Velocidad de ralentí nominal	n ₀ 7700 r. p. m.
Alojamiento de la muela de tronzar	Ø 22,23 mm
Dimensiones de la rosca	M8
Velocidad máxima muela de tronzar	8500 r.p.m.
Velocidad de trabajo muela de tronzar	máx. 80 m/s
Diámetro de la muela de tronzar	Ø 180 mm
Grosor de la muela de tronzar	1,6 mm
Cortes de inclinación	0°–45°
Máx. profundidad de corte	50 mm en un corte a inglete con ángulo de 0°
Clase de aislamiento	II/□ (aislamiento doble)



Valor de emisión sonora

Medición de ruidos según la norma EN 62841. Valores típicos del nivel sonoro con ponderación A de la herramienta eléctrica:

Nivel de presión sonora $L_{PA} = 92,2$ dB

Incertidumbre $K_{PA} = 3$ dB

Nivel de potencia acústica $L_{WA} = 105,2$ dB

Incertidumbre $K_{WA} = 3$ dB



¡Utilice protección auditiva!

¡ADVERTENCIA!

- ▶ Las emisiones sonoras y de vibración pueden variar según el tipo de uso con el que se emplee el aparato eléctrico, en particular, según la pieza de trabajo que se esté manipulando; en algunos casos los valores pueden superar los valores indicados en estas instrucciones. Por este motivo, la carga de las vibraciones puede estar infravalorada si se utiliza la herramienta eléctrica regularmente de esta manera. Intente que la carga de las vibraciones sea lo más reducida posible. Algunas medidas para reducir el nivel de vibraciones son el uso de guantes al manejar la herramienta y la limitación del tiempo de trabajo. Para ello, deben tenerse en cuenta todas las partes del ciclo de funcionamiento (por ejemplo, los momentos en los que la herramienta eléctrica está desconectada y los momentos en los que está conectada, pero funciona sin carga).



Indicaciones generales de seguridad para las herramientas eléctricas

¡ADVERTENCIA!

- ▶ Lea todas las indicaciones de seguridad, las instrucciones, las ilustraciones y los datos técnicos suministrados con esta herramienta eléctrica. El incumplimiento de las siguientes instrucciones puede provocar descargas eléctricas, incendios o lesiones graves.

Conserve todas las indicaciones de seguridad y las instrucciones para el futuro.

El término "herramienta eléctrica" utilizado en las indicaciones de seguridad se refiere a las herramientas eléctricas de accionamiento eléctrico (con cable de red) y a las de accionamiento por batería (sin cable de red).

1. Seguridad en el lugar de trabajo

- a) **Mantenga limpia y bien iluminada la zona de trabajo.** El desorden y la falta de iluminación en el lugar de trabajo pueden provocar accidentes.
- b) **No trabaje con la herramienta eléctrica en un entorno potencialmente explosivo en el que haya líquidos, gases o polvos inflamables.** Las herramientas eléctricas generan chispas que pueden incendiar el polvo o los vapores.
- c) **Mantenga a los niños y a otras personas alejados durante el manejo de la herramienta eléctrica.** Si se distrae, podría perder el control de la herramienta eléctrica.

2. Seguridad eléctrica

- a) El enchufe de la herramienta eléctrica debe encajar correctamente en la toma eléctrica. **No debe modificarse** el enchufe de ninguna forma. **No utilice ningún enchufe adaptador junto con herramientas eléctricas con conexión a tierra.** El uso de enchufes sin manipular conectados a una toma eléctrica adecuada reduce el riesgo de descarga eléctrica.
- b) **Evite el contacto físico con cualquier superficie que esté conectada a tierra, como tuberías, sistemas de calefacción, cocinas y neveras.** Si su cuerpo hace contacto con la toma de tierra, existe mayor riesgo de descarga eléctrica.
- c) **Mantenga el aparato alejado de la lluvia o de humedades.** La penetración de agua en una herramienta eléctrica aumenta el riesgo de descarga eléctrica.
- d) **No utilice el cable de conexión para otros usos, p. ej., para transportar y colgar la herramienta eléctrica o para tirar del enchufe y desconectarlo de la red eléctrica. Mantenga el cable de conexión alejado del calor, del aceite, de los bordes cortantes o de las piezas móviles.** Un cable de conexión dañado o enredado aumenta el riesgo de descarga eléctrica.
- e) **Si desea utilizar la herramienta eléctrica al aire libre, utilice exclusivamente los alargadores de cable homologados para su uso en exteriores.** El uso de un alargador adecuado para exteriores reduce el riesgo de descarga eléctrica.
- f) **Si no puede evitarse el uso de la herramienta eléctrica en un entorno húmedo, utilice un interruptor diferencial residual.** Su uso reduce el riesgo de descarga eléctrica.

3. Seguridad de las personas

- a) **Esté alerta, preste atención a lo que hace y proceda con sensatez a la hora de trabajar con una herramienta eléctrica. No utilice ninguna herramienta eléctrica si se siente cansado o se encuentra bajo la influencia de drogas, alcohol o medicamentos.** Un solo momento de distracción mientras utiliza la herramienta eléctrica puede causar lesiones graves.
- b) **Utilice siempre un equipo de protección individual y gafas de protección.** El uso de un equipo de protección individual, como mascarilla antipolvo, calzado de seguridad antideslizante, casco o protecciones auditivas según el tipo de herramienta eléctrica en cuestión, reduce el riesgo de lesiones.
- c) **Evite que el aparato pueda ponerse en marcha accidentalmente. Asegúrese de que la herramienta eléctrica esté apagada antes de conectarla a la red eléctrica o a la batería, así como transportarla.** Si transporta la herramienta eléctrica con los dedos en el interruptor o conecta la herramienta eléctrica ya encendida a la red eléctrica, puede provocar accidentes.
- d) **Antes de encender la herramienta eléctrica, retire las herramientas de ajuste o las llaves.** Las herramientas o llaves que se encuentren dentro del alcance de la pieza giratoria de la herramienta eléctrica pueden producir lesiones.
- e) **Evite mantener una postura corporal forzada. Busque una postura segura y mantenga el equilibrio en todo momento.** Así podrá controlar mejor la herramienta eléctrica, especialmente en situaciones inesperadas.
- f) **Utilice ropa adecuada. No lleve ropa ancha ni joyas. Mantenga el pelo y la ropa lejos de las piezas móviles.** La ropa holgada, las joyas o el pelo suelto pueden quedar atrapados en las piezas móviles.

- g) Si se admite el montaje de dispositivos de aspiración y de acumulación de polvo, deben conectarse y utilizarse correctamente. El uso de un dispositivo de aspiración de polvo puede reducir los riesgos causados por el polvo.
- h) Evite cultivar un sentimiento de falsa seguridad y no se desvíe de lo dispuesto por las normas de seguridad aplicables a las herramientas eléctricas aun cuando esté muy familiarizado con la herramienta eléctrica por haberla utilizado repetidas veces. Un descuido en la manipulación puede causar lesiones graves en una fracción de segundo.

4. Uso y manejo de la herramienta eléctrica

- a) No sobrecargue la herramienta eléctrica. Utilice la herramienta eléctrica adecuada para el trabajo en cuestión. De esta manera, trabajará mejor y de forma más segura dentro del rango de potencia indicado.
- b) No utilice ninguna herramienta eléctrica con el interruptor defectuoso. Una herramienta que no pueda encenderse o apagarse es peligrosa y debe repararse.
- c) Desconecte el enchufe de la red eléctrica o retire la batería extraíble antes de realizar cualquier ajuste en el aparato, cambiar los accesorios o abandonar la herramienta eléctrica. Estas medidas de seguridad evitan que la herramienta eléctrica se encienda de forma accidental.
- d) Guarde las herramientas eléctricas que no vaya a utilizar fuera del alcance de los niños. No permita el uso de la herramienta eléctrica a personas que no estén familiarizadas con su manejo o que no hayan leído estas indicaciones. Las herramientas eléctricas son peligrosas cuando están en manos de personas inexpertas.

- e) Mantenga las herramientas eléctricas y los accesorios en perfecto estado. Compruebe que las piezas móviles funcionen correctamente y no se atasquen, y asegúrese de que ninguna pieza se haya roto ni esté dañada de forma que el funcionamiento del aparato pueda verse afectado. Encargue la reparación de las piezas dañadas antes de utilizar la herramienta eléctrica. Muchos accidentes se deben al mal estado de las herramientas eléctricas.
- f) Mantenga las herramientas de corte limpias y afiladas, ya que así se atascan menos y son más fáciles de guiar.
- g) Utilice la herramienta eléctrica, los accesorios, las herramientas intercambiables, etc. según lo dispuesto en estas instrucciones. Tenga en cuenta las condiciones de trabajo y los procedimientos que deban seguirse. El uso de las herramientas eléctricas para aplicaciones distintas a las previstas puede causar situaciones peligrosas.
- h) Mantenga los mangos y las superficies de agarre secos, limpios y sin restos de aceite o grasa. Si los mangos o las superficies de agarre están resbaladizos, no podrá manejarse ni controlarse la herramienta eléctrica de forma segura en caso de imprevistos.

5. Asistencia técnica

- a) Encargue la reparación de su herramienta eléctrica exclusivamente al personal cualificado especializado y solo con recambios originales. De esta forma, se garantiza que la seguridad del aparato no se vea afectada.

Indicaciones de seguridad para tronadoras a muela

1) Indicaciones de seguridad para tronadoras a muela

- a) **Tanto usted como todas las personas presentes deben mantenerse fuera del alcance del disco abrasivo en rotación.** La cubierta de protección debe proteger al usuario frente a los fragmentos desprendidos y contra un contacto accidental con la muela abrasiva.
- b) **Utilice exclusivamente muelas de tronar reforzadas o diamantadas para su herramienta eléctrica.** Solo porque pueda fijarse un accesorio en la herramienta eléctrica no se garantiza que su uso sea seguro.
- c) **La velocidad permitida para la herramienta intercambiable debe ser, como mínimo, tan elevada como la velocidad máxima especificada en la herramienta eléctrica.** Los accesorios que giren más rápido de lo permitido pueden destrozarse y salir despedidos.
- d) **Las muelas abrasivas solo deben utilizarse para las aplicaciones recomendadas. Por ejemplo, no amole nunca con la superficie lateral de una muela de tronar.** Las muelas de tronar están previstas para arrancar el material con el filo de la muela. Si se ejerce una fuerza lateral sobre estas muelas abrasivas, pueden romperse.
- e) **Utilice siempre una brida tensora que no esté dañada y que posea el tamaño y la forma adecuados para la muela abrasiva seleccionada.** Las bridas adecuadas soportan la muela abrasiva y, con esto, reducen su riesgo de rotura.
- f) **El diámetro exterior y el grosor de la herramienta intercambiable deben coincidir con las dimensiones especificadas para la herramienta eléctrica.** Las herramientas intercambiables con unas dimensiones incorrectas no pueden protegerse ni controlarse de forma suficiente.
- g) **Las muelas abrasivas y las bridas deben encajar perfectamente en el husillo portamuelas de su herramienta eléctrica.** Las herramientas intercambiables que no encajan perfectamente en el husillo del disco giran de forma irregular, provocan vibraciones muy fuertes y pueden causar una pérdida de control.
- h) **No utilice muelas abrasivas dañadas. Antes de cada uso, compruebe si las muelas abrasivas presentan mellas o grietas. Si se cae la herramienta eléctrica o la muela abrasiva, compruebe que carezca de daños o utilice una muela abrasiva que no esté dañada. Una vez inspeccionada e insertada la muela abrasiva, tanto usted como todas las personas presentes deberán mantenerse fuera del alcance de la muela abrasiva en rotación. Además, se deberá ajustar el aparato para que funcione a la velocidad máxima durante un minuto.** Las muelas abrasivas dañadas suelen romperse durante este periodo de prueba.
- i) **Utilice un equipo de protección individual. Según la aplicación, deberá utilizarse una protección facial completa, protección ocular o gafas de seguridad. Si procede, utilice una mascarilla de protección antipolvo, protección auditiva, guantes de protección o un mandil especial que le proteja frente a las partículas de lijado y de materiales.** La protección ocular debe protegerle contra partículas que salgan despedidas en las distintas aplicaciones.

La mascarilla de protección antipolvo o de respiración debe filtrar el polvo generado durante el uso de la herramienta. Si se somete a ruidos intensos durante un periodo prolongado de tiempo, puede sufrir pérdidas auditivas.

- j) **Asegúrese de que otras personas mantengan una distancia de seguridad con respecto a la zona de trabajo. Cualquier persona que entre en la zona de trabajo debe utilizar un equipo de protección individual.** Los fragmentos desprendidos de la pieza de trabajo o las herramientas intercambiables rotas pueden salir despedidas y causar lesiones incluso fuera de la zona de trabajo.
- k) **Mantenga el cable de conexión alejado de las herramientas intercambiables en rotación.** Si pierde el control del aparato, puede llegar a cortar o a aprisionar el cable de conexión y la herramienta intercambiable rotatoria podría alcanzarle en la mano o en el brazo.
- l) **Limpie regularmente las ranuras de ventilación de su herramienta eléctrica.** El ventilador del motor absorbe el polvo hacia la carcasa y, en caso de gran acumulación, puede provocar un peligro eléctrico.
- m) **No utilice la herramienta eléctrica en las proximidades de materiales inflamables. No utilice la herramienta eléctrica si se encuentra en una superficie inflamable como madera.** Las chispas pueden incendiar dichos materiales.
- n) **No utilice ninguna herramienta intercambiable que precise líquidos refrigerantes.** El uso de agua o de otros líquidos refrigerantes puede provocar una descarga eléctrica.

2) Retroceso e indicaciones de seguridad correspondientes

El retroceso es una reacción repentina que se produce como consecuencia del enganche o del bloqueo de la muela de tronzar. Este enganche o bloqueo provoca la detención abrupta de la herramienta intercambiable rotatoria, lo que a su vez causa una aceleración del grupo de tronzado con muela incontrolada hacia arriba en dirección al usuario.

Si, p. ej., una muela de tronzar se engancha en la pieza de trabajo o queda bloqueada, el filo de la muela que haya penetrado en la pieza de trabajo puede quedar enganchado, con lo que la muela de tronzar se saldría abruptamente de la ranura de corte o causaría un retroceso.

Además, las muelas de tronzar también pueden romperse.

El retroceso es consecuencia de un uso incorrecto o inadecuado de la herramienta eléctrica que puede evitarse cumpliendo las siguientes medidas de precaución.

- a) **Sujete la herramienta eléctrica firmemente y mantenga el cuerpo y los brazos en una posición en la que puedan contrarrestar la fuerza de retroceso.** El usuario puede controlar las fuerzas de retroceso y de reacción si observa las medidas de precaución pertinentes.
- b) **Evite colocarse en la zona inmediatamente anterior y posterior a la muela de tronzar en rotación.** En caso de un retroceso, el grupo de tronzado con muela es accionado hacia arriba en dirección al usuario.

- c) **No utilice una hoja de sierra de cadena, de recortes de madera, ni una hoja de sierra dentada, ni tampoco discos diamantados segmentados con cavidades que superen los 10 mm de ancho.** Este tipo de herramientas intercambiables suelen causar un retroceso o la pérdida de control de la herramienta eléctrica.
- d) **Evite el bloqueo de la muela de tronzar o una presión de aplicación demasiado elevada. No realice cortes demasiado profundos.**
La sobrecarga de la muela de tronzar aumenta su sollicitación y la posibilidad de que quede ladeada o bloqueada y, con ello, de que se produzca un retroceso o rotura de la muela abrasiva.
- e) **Si la muela de tronzar se atasca o desea interrumpir el trabajo, apague el aparato y sujete el grupo de tronzado con muela con tranquilidad hasta que la muela se detenga. No intente nunca tirar de la muela de tronzar mientras esté en rotación para extraerla de la sección de corte, ya que podría producirse un retroceso.** Averigüe la causa del atasco y solucione el problema.
- f) **No vuelva a encender la herramienta eléctrica mientras se encuentre introducida en la pieza de trabajo. Deje que la muela de tronzar alcance primero el nivel de plena velocidad antes de proseguir cuidadosamente con la operación de corte.** De lo contrario, la muela puede engancharse, salir despedida de la pieza de trabajo o causar un retroceso.
- g) **Fije bien las piezas de trabajo grandes para evitar el riesgo de retroceso por un atasco en la muela de tronzar.** Las piezas de trabajo grandes pueden llegar a doblarse por su propio peso. Por este motivo, debe fijarse bien la pieza de trabajo a ambos lados de la muela, tanto en las inmediaciones de la ranura de corte como en el borde de la pieza.

Indicaciones adicionales de seguridad para tronzadoras a muela

- **Nunca suba sobre la herramienta eléctrica.** Si la herramienta eléctrica vuelca o si usted entra en contacto accidentalmente con la muela de tronzar pueden producirse lesiones graves.
- **Utilice siempre la cubierta de protección.** La cubierta de protección protege al usuario de piezas fragmentadas de la muela de tronzar y del contacto involuntario con la muela de tronzar.
- **Asegúrese de que la cubierta de protección funcione correctamente y se pueda mover libremente.** Nunca fije la cubierta de protección estando abierta.
- **Utilice la herramienta eléctrica exclusivamente para cortes en seco.** La penetración de agua en una herramienta eléctrica aumenta el riesgo de descarga eléctrica.
- **Mantenga el cable de red alejado de las herramientas intercambiables en rotación.** El cable de red podría cortarse o quedar aprisionado.
- **Mantenga los mangos secos, limpios y sin aceite o grasa.** Los mangos grasientos y aceitosos son resbaladizos y provocan la pérdida del control.
- **Nunca retire restos de corte, virutas de metal ni otros de la zona de corte cuando la herramienta eléctrica está en funcionamiento.**
Coloque siempre el brazo de la herramienta en posición de reposo y, a continuación, apague la herramienta eléctrica.
- **Ponga en contacto la muela de tronzar con la pieza de trabajo solo cuando esté encendida.** De lo contrario, existe peligro de retroceso si la muela de tronzar se engancha en la pieza de trabajo.

- **Utilice la herramienta eléctrica únicamente cuando la superficie de trabajo hasta la pieza de trabajo que se va a procesar esté libre de herramientas de ajuste, virutas de metal, etc.** Las piezas de metal pequeñas u otros objetos que entren en contacto con la muela de tronzar en rotación pueden alcanzar al usuario con mucha velocidad.
- **Tense la pieza de trabajo muy firmemente. No procese ninguna pieza de trabajo que sea demasiado pequeña para tensar.** De lo contrario, la distancia de su mano con respecto a la muela de tronzar rotatoria sería demasiado corta.
- **Si la muela de tronzar se atasca, apague el aparato y espere hasta que la muela de tronzar se detenga. No intente nunca tirar de la muela de tronzar mientras esté en rotación para extraerla de la sección de corte, ya que podría producirse un retroceso.** Averigüe la causa del atasco y solucione el problema.
- **Tras el apagado, no trate de frenar la muela de tronzar ejerciendo una contrapresión lateral.** La muela de tronzar puede dañarse, romperse o causar un retroceso.
- **No apriete la muela de tronzar con violencia contra la pieza de trabajo ni ejerza demasiada presión cuando utilice la herramienta eléctrica.** En particular, evite un enganche de la muela de tronzar cuando trabaje en esquinas, bordes agudos, etc. Si la muela de tronzar se daña debido a un uso indebido, pueden formarse grietas que pueden provocar una rotura sin aviso previo.
- **Utilice un delantal de trabajo. Asegúrese de que no pueda ponerse en peligro a nadie por la generación de chispas. Retire los materiales inflamables de las inmediaciones.** Al lijar metales, se generan chispas.
- **Utilice la tronzadora únicamente para los materiales de trabajo indicados en el apartado del uso previsto.** De lo contrario, la tronzadora podría sobrecargarse.
- **No utilice muelas de tronzar dañadas, que no sean circulares ni que vibren.** Las muelas de tronzar dañadas provocan una fricción elevada, el atasco de la muela de tronzar y retroceso.
- **Utilice siempre muelas de tronzar del tamaño correcto y con el orificio de fijación adecuado (p. ej., romboidal o redondo).** Las muelas de tronzar que no encajen en las piezas de montaje de la tronzadora no girarán de forma concéntrica y provocarán una pérdida de control.
- **No utilice una hoja de sierra de cadena ni una hoja de sierra dentada.** Este tipo de herramientas intercambiables suelen causar un retroceso o la pérdida de control de la herramienta eléctrica.
- **Para el montaje y uso de la muela de tronzar, observe las instrucciones de uso del fabricante de la muela.** El uso de muelas de tronzar inadecuadas puede provocar lesiones, así como bloqueo, rotura o retroceso.
- **No utilice ningún accesorio que el fabricante no haya previsto ni recomendado especialmente para esta herramienta eléctrica.** Solo porque pueda fijarse un accesorio en la herramienta eléctrica no se garantiza que su uso sea seguro.
- **No toque la muela de tronzar después de trabajar con ella, espere a que se enfríe totalmente.** La muela de tronzar se calienta mucho durante el funcionamiento.
- **Revise con regularidad el cable. Si el cable está dañado, encargue su reparación a un centro autorizado de reparación de herramientas eléctricas. Sustituya el cable de prolongación dañado.** De esta forma, se garantiza que la seguridad de la herramienta eléctrica no se vea afectada.

- **Guarde de forma segura la herramienta eléctrica si no pretende utilizarla. El lugar de almacenamiento debe estar seco y cerrado.** De esta manera, se impide que la herramienta eléctrica se dañe durante el almacenamiento o que sea utilizada por personas inexpertas.
- **Fije la pieza de trabajo.** Una pieza de trabajo sujeta con dispositivos de fijación o tornillos de banco estará mejor fijada que si la sujeta con la mano.
- **Nunca abandone la herramienta antes de que se haya parado por completo.** Las herramientas intercambiables que continúan girando pueden provocar lesiones.
- **No utilice la herramienta eléctrica si su cable está dañado. No toque el cable dañado y desconecte el enchufe si el cable se daña durante el trabajo.** Un cable dañado aumenta el riesgo de descarga eléctrica.

Instrucciones complementarias

- Lleve siempre protección ocular y auditiva. En caso necesario, utilice también equipamiento de protección adicional, como mascarilla de protección antipolvo, guantes de protección y gafas protectoras.
- No utilice muelas abrasivas con fracturas, grietas u otros daños.
- Antes de cada uso, las muelas de tronzar deben someterse a una inspección visual.
- No utilice hojas de sierra.
- No utilice nunca el aparato sin cubierta de protección.

¡ADVERTENCIA! ¡PELIGRO POR LA GENERACIÓN DE POLVO!

- ▶ Si se trabaja con madera durante un tiempo prolongado y, especialmente, con materiales que produzcan polvos tóxicos para la salud, debe conectarse el aparato a un dispositivo externo de aspiración de polvo.

Símbolos utilizados en la herramienta eléctrica

	No coloque las manos dentro de la zona de tronzado mientras la herramienta eléctrica está en funcionamiento. En caso de contacto con la muela de tronzar, existe peligro de lesiones.
	¡Utilice guantes de protección!
	Utilice una mascarilla de protección antipolvo.
	¡Utilice gafas de protección!
	¡Utilice protección auditiva!
	¡Utilice calzado de protección!
	Este aparato no es apto para la amoladura en condiciones húmedas
	¡El uso de muelas de tronzar o de desbaste dañadas es peligroso y puede causar lesiones graves!
	Aparato previsto para la amoladura de metales
	Diámetro de la muela
	Lea las instrucciones de uso originales y las indicaciones de seguridad antes de poner el aparato en funcionamiento.
	Amoladora tronzadora

¡ADVERTENCIA! ¡VAPORES TÓXICOS!

- ▶ Los polvos tóxicos/nocivos generados durante el manejo del aparato suponen un riesgo para la salud del usuario o de las personas que se encuentren próximas a él.

Accesorios/equipos adicionales originales

- Utilice exclusivamente los accesorios y equipos adicionales especificados en las instrucciones de uso. El uso de herramientas intercambiables u otros accesorios diferentes a los recomendados en las instrucciones de uso puede provocar un peligro de lesiones.

Antes de la puesta en funcionamiento

Colocación del aparato

Fije el aparato con los tornillos adecuados (no incluidos en el volumen de suministro) en una superficie plana y sólida. Para ello, utilice los agujeros 7. Asegúrese de que haya una toma eléctrica accesible.

INDICACIÓN

- En casos excepcionales, coloque la placa base para este proceso en una superficie estable.

Retirada/colocación del seguro de transporte

Retirada del seguro de transporte

- ◆ Ejerza algo de presión sobre el mango 12 y extraiga el seguro de transporte 9. Ahora ya es posible mover la unidad motriz 11 hacia arriba.

Colocación del seguro de transporte

- ◆ Presione el mango 12 hacia abajo y deslice el seguro de transporte 9 hacia el aparato. La unidad motriz 11 queda así fijada.

INDICACIÓN

- Utilice el seguro de transporte para transportar el aparato. Agarre el aparato por el asa de transporte integrada 15 para transportarlo.

Puesta en funcionamiento

Encendido/apagado

-  ¡Sentido de giro de la herramienta!
- Conecte el enchufe a la red eléctrica.

Encendido

- ◆ Pulse el interruptor de encendido/apagado 1 y manténgalo pulsado.

Apagado

- ◆ Suelte el interruptor de encendido/apagado 1.

Cambio de la muela de tronzar

⚠ ¡ADVERTENCIA! ¡PELIGRO DE LESIONES!

- Desconecte siempre el enchufe de la red eléctrica antes de realizar cualquier tarea en el aparato.
- Antes de tocar la muela de tronzar 4 deje que se enfríe
- Compruebe la muela de tronzar 4. Asegúrese de que no esté dañada ni húmeda ni presente fisuras. De lo contrario, podría destrozarse durante su uso y causar lesiones.

INDICACIÓN

- Utilice únicamente muelas de tronzar que se correspondan con los datos de potencia indicados en estas instrucciones.
- ◆ Retraiga totalmente la cubierta de protección pendular 13 y sujétela firmemente con una mano.
- ◆ Presione el bloqueo de husillo 3 totalmente hacia abajo y manténgalo en esta posición. En caso necesario, gire la muela de tronzar 4 con la mano hasta que sea posible.
- ◆ Con la llave Allen 19 suministrada, extraiga de tornillo 18 girándola en sentido antihorario.

- ◆ Extraiga la arandela 17, brida tensora (exterior) 16 y la muela de tronzar 4.
- ◆ Coloque una nueva muela de tronzar.
- ◆ Proceda en el orden inverso para volver a poner el aparato en un estado listo para su funcionamiento.
- ◆ Compruebe que todas las piezas de fijación estén bien ajustadas.

INDICACIÓN

- ▶ Asegúrese de que la muela de tronzar 4 se pueda girar libremente.
- ▶ Encienda el aparato durante aprox. 60 segundos para comprobar que no se produzcan vibraciones inusuales. De lo contrario, compruebe la correcta instalación de la muela de tronzar 4.

Tensado de la pieza de trabajo

Con ayuda del tornillo de banco montado, tense la pieza de trabajo y ajuste el inglete.

Utilización del tornillo de banco

- ◆ Gire el mango del tornillo de banco 6 en sentido horario para tensar la pieza de trabajo.
- ◆ Gire el mango del tornillo de banco 6 en sentido antihorario para aflojar la pieza de trabajo.

INDICACIÓN

- ▶ También puede abatir hacia arriba el ajuste rápido 5 para realizar más rápido el ajuste del tornillo de banco 6. Vuelva a abatir hacia abajo el ajuste rápido 5 para fijar el tornillo de banco 6. A continuación, realice el ajuste fino con el mango del tornillo de banco 6.

Ajuste del ángulo de corte (inglete)

- ◆ Gire el ajuste del ángulo de corte 8 en sentido antihorario para soltarlo. En caso necesario, tire del ajuste del ángulo de corte 8 hacia arriba.
- ◆ Ajuste el ángulo de corte deseado mediante las cifras indicadas.
- ◆ Gire el ajuste del ángulo de corte 8 en sentido horario para apretarlo.

Limpieza y mantenimiento

**⚠ ¡ADVERTENCIA!
¡PELIGRO DE LESIONES!**

- ▶ **Desconecte siempre el enchufe de la red eléctrica antes de realizar cualquier tarea en el aparato.**
- El aparato debe estar siempre limpio, seco y sin restos de aceite ni grasas lubricantes.
- Utilice un paño seco para la limpieza de la carcasa.
- Limpie regularmente las ranuras de ventilación con un cepillo suave.

INDICACIÓN

- ▶ Los recambios no especificados (p. ej., escobillas de carbón o interruptores) pueden solicitarse a través de nuestro servicio de asistencia técnica.
- ▶ Encomiende las tareas de mantenimiento exclusivamente al personal cualificado de asistencia técnica.

Desecho

Válido únicamente para Francia



FR

Cet appareil et ses accessoires se recyclent

À DÉPOSER EN MAGASIN
OU
À DÉPOSER EN DÉCHÈTERIE

Points de collecte sur www.quefairedemesdechets.fr
Privilégiez la réparation ou le don de votre appareil !



FR



FR



El producto, el embalaje y las instrucciones de uso son reciclables, se someten a una responsabilidad ampliada del fabricante y se desechan por separado.



No deseches las herramientas eléctricas con la basura doméstica.

El símbolo adyacente de un contenedor tachado sobre unas ruedas indica que este aparato está sujeto a la Directiva 2012/19/EU. Dicha Directiva estipula que el aparato no debe desecharse con la basura doméstica normal al finalizar su vida útil, sino en puntos de recogida, puntos limpios o a través de empresas de desechos previstas especialmente para ello. **Este tipo de desecho es gratuito. Cuida el medio ambiente y desecha el aparato de la manera adecuada.**

Si el aparato contiene datos personales, será su responsabilidad eliminarlos antes de entregarlo para su desecho.



Puede informarse acerca de las posibilidades de desecho de los aparatos usados en su administración municipal o ayuntamiento.



El embalaje consta de materiales ecológicos que pueden desecharse a través de los centros de reciclaje locales.

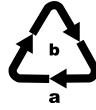

Deseche el embalaje de forma respetuosa con el medio ambiente. Observe las indicaciones de los distintos materiales de embalaje y, si procede, reciclelos de la manera correspondiente. Los materiales de embalaje cuentan con abreviaciones (a) y cifras (b) que significan lo siguiente: 1-7: plásticos; 20-22: papel y cartón; 80-98: materiales compuestos.

Para España se aplica:



El embalaje contiene componentes de papel y/o cartón.



El embalaje contiene componentes de plástico y/o metal.

Garantía de Kompernass Handels GmbH

Estimado cliente:

Este aparato cuenta con una garantía de 3 años a partir de la fecha de compra. Si están incluidas en el volumen de suministro, las baterías de la serie X12V y X20V Team también cuentan con una garantía de 3 años a partir de la fecha de compra. Si se detectan defectos en el producto, puede ejercer sus derechos legales frente al vendedor. Estos derechos legales no se ven limitados por la garantía descrita a continuación.

Condiciones de la garantía

El plazo de la garantía comienza con la fecha de compra. Guarde bien el comprobante de caja, ya que lo necesitará como justificante de compra.

Si dentro de un periodo de tres años a partir de la fecha de compra de este producto se detecta un defecto en su material o un error de fabricación, asumiremos la reparación o sustitución gratuita del producto o restituiremos el precio de compra a nuestra elección. La prestación de la garantía requiere la presentación del aparato defectuoso y del justificante de compra (comprobante de caja), así como una breve descripción por escrito del defecto detectado y de las circunstancias en las que se haya producido dicho defecto, dentro del plazo de tres años.

Si el defecto está cubierto por nuestra garantía, le devolveremos el producto reparado o le suministraremos uno nuevo. La reparación o sustitución del producto no supone el inicio de un nuevo periodo de garantía.

Duración de la garantía y reclamaciones legales por vicios

La duración de la garantía no se prolonga por hacer uso de ella. Este principio también se aplica a las piezas sustituidas y reparadas. Si después de la compra del aparato, se detecta la existencia de daños o de defectos al desembalarlo, deben notificarse de inmediato. Cualquier reparación que se realice una vez finalizado el plazo de garantía estará sujeta a costes.

Alcance de la garantía

El aparato se ha fabricado cuidadosamente según estándares elevados de calidad y se ha examinado en profundidad antes de su entrega.

La prestación de la garantía se aplica a defectos en los materiales o errores de fabricación. La garantía no cubre las piezas del producto normalmente sometidas al desgaste y que, en consecuencia, puedan considerarse piezas de desgaste, como, p. ej., hojas de sierra, cuchillas de recambio, papeles de lija, etc., ni los daños producidos en los componentes frágiles, p. ej., interruptores o piezas de vidrio.

Se anulará la garantía si el producto se daña o no se utiliza o mantiene correctamente. Para utilizar correctamente el producto, deben observarse todas las indicaciones especificadas en las instrucciones de uso. Debe evitarse cualquier uso y manejo que esté desaconsejado o frente al que se advierta en las instrucciones de uso.

El producto está previsto exclusivamente para su uso privado y no para su uso comercial. En caso de manipulación indebida e incorrecta, uso de la fuerza y apertura del aparato por personas ajenas a nuestros centros de asistencia técnica autorizados, la garantía perderá su validez.

La prestación de la garantía no cubre los siguientes casos

- Desgaste normal de la capacidad de la batería.
- Uso comercial o industrial del producto.
- Daño o alteración del producto por parte del cliente.
- Incumplimiento de las instrucciones de seguridad y mantenimiento y errores en el manejo.
- Daños provocados por fuerza mayor.

Proceso de reclamación conforme a la garantía

Para garantizar una tramitación rápida de su reclamación, le rogamos que observe las siguientes indicaciones:

- Mantenga siempre a mano el comprobante de caja y el número de artículo (IAN) 465600_2404 como justificante de compra.
- Podrá ver el número de artículo en la placa de características del producto, grabado en el producto, en la portada de las instrucciones de uso (parte inferior izquierda) o en el adhesivo de la parte trasera o inferior del producto.
- Si se producen errores de funcionamiento u otros defectos, póngase primero en contacto con el departamento de asistencia técnica especificado a continuación por teléfono o utilice nuestro formulario de contacto que encontrará en parkside-diy.com, en la categoría Asistencia técnica.
- Podrá enviar el producto calificado como defectuoso junto con el justificante de compra (comprobante de caja) y la descripción del defecto y de las circunstancias en las que se haya producido de forma gratuita a la dirección de correo proporcionada.



PDF ONLINE
parkside-diy.com

En parkside-diy.com, podrá consultar y descargar este y muchos otros más manuales de uso. Con este código QR accederá directamente a parkside-diy.com. Escoja su país y, a través de la interfaz de búsqueda, busque las instrucciones de uso. Al introducir el número de artículo (IAN) 465600_2404, accederá a las instrucciones de uso de su producto.

INDICACIÓN

- ▶ En el caso de las herramientas de Parkside, le rogamos que envíe exclusivamente el artículo defectuoso sin accesorios (p. ej., sin batería, maletín de almacenamiento, herramientas de montaje, etc.).

⚠ ¡ADVERTENCIA!

- ▶ **Encomiende exclusivamente la reparación del aparato al servicio de asistencia técnica o a un electricista especializado y solo con los recambios originales.** De esta forma, se garantizará que la seguridad del aparato no se vea afectada.
- ▶ **Encomiende siempre la sustitución del enchufe o del cable de red al fabricante del aparato o a su servicio de atención al cliente.** De esta forma, se garantizará que la seguridad del aparato no se vea afectada.

Asistencia técnica

ES Servicio España

Tel.: 900 994 940

Formulario de contacto en
parkside-diy.com

IAN 465600_2404

Importador

Tenga en cuenta que la dirección siguiente no es una dirección de asistencia técnica. Póngase primero en contacto con el centro de asistencia técnica especificado.

KOMPERNASS HANDELS GMBH

BURGSTRASSE 21

44867 BOCHUM

ALEMANIA

www.kompernass.com

Traducción de la Declaración de conformidad original

En virtud del presente documento, nosotros, KOMPERNASS HANDELS GMBH, responsable de los documentos: Semi Uguzlu, BURGSTR. 21, 44867 BOCHUM (Alemania), declaramos que este producto cumple con lo dispuesto por las siguientes normas, documentos normativos y directivas CE:

Directiva relativa a las máquinas
(2006/42/EC)

Compatibilidad electromagnética
(2014/30/EU)

Directiva sobre las restricciones a la utilización de determinadas sustancias peligrosas en aparatos eléctricos y electrónicos
(2011/65/EU)*

* La responsabilidad exclusiva de la expedición de esta declaración de conformidad recaerá sobre el fabricante. El objeto descrito en la declaración cumple con las disposiciones de la Directiva 2011/65/EU del Parlamento Europeo y del Consejo del 8 de junio de 2011 sobre las restricciones a la utilización de determinadas sustancias peligrosas en aparatos eléctricos y electrónicos.

Normas armonizadas aplicadas

EN 62841-1:2015+A11

EN 62841-3-10:2015+A11+A1+A12

EN ISO 12100:2010

EN IEC 55014-1:2021

EN IEC 55014-2:2021

EN IEC 61000-3-2:2019+A1

EN 61000-3-3:2013+A1+A2

EN IEC 63000:2018

Tipo/denominación del aparato: Tronzadora de metal PMTS 180 C3

Año de fabricación: 09–2024

Número de serie: IAN 465600_2404

Bochum, 11/07/2024



Semi Uguzlu

- Responsable de calidad -

Reservado el derecho de realizar modificaciones técnicas en relación con el desarrollo tecnológico.

Indholdsfortegnelse

Indledning	132
Anvendelsesområde	132
Udstyr	132
Pakkens indhold	132
Tekniske data	132
Generelle sikkerhedsanvisninger til elværktøj	133
1. Sikkerhed på arbejdspladsen	133
2. Elektrisk sikkerhed	134
3. Personsikkerhed	134
4. Anvendelse og behandling af elværktøjet	135
5. Service	135
Sikkerhedsanvisninger for skære-/slibemaskiner	135
1) Sikkerhedsanvisninger for skære-/slibemaskiner	135
2) Tilbageslag og tilhørende sikkerhedsanvisninger	136
Yderligere sikkerhedsanvisninger for skære-/slibemaskiner	137
Originalt tilbehør/originalt ekstraudstyr	139
Før ibrugtagning	139
Opstilling af produktet	139
Fjernelse/indsætning af transportsikring	140
Ibrugtagning	140
Tænd/sluk	140
Udskiftning af skæreskive	140
Opspænding af arbejdsemnet	140
Rengøring og vedligeholdelse	141
Bortskaffelse	141
Garanti for Kompernass Handels GmbH	142
Service	143
Importør	143
Oversættelse af den originale overensstemmelseserklæring	144

Indledning

Tillykke med købet af dit nye produkt. Du har valgt et produkt af høj kvalitet. Betjeningsvejledningen er en del af dette produkt. Den indeholder vigtige informationer om sikkerhed, anvendelse og bortskaffelse. Du bør sætte dig ind i alle produktets betjenings- og sikkerhedsanvisninger før brug. Brug kun produktet som beskrevet og kun til de angivne anvendelsesområder. Lad alle dokumenter til produktet følge med, hvis du giver produktet videre til andre.

Anvendelsesområde

Kapsaven er beregnet til udførelse af langs- og tværgående snit med lige skæreforløb og geringsvinkler op til 45° i stål, ikke-jernholdigt metal, støbe- og jernprofiler. Den er en stationær enhed og fungerer med skæreskiver uden anvendelse af vand. Al anden form for anvendelse eller ændring af produktet anses for at være uden for anvendelsesområdet og indebærer betydelige farer for uheld.

Ikke beregnet til erhvervsmæssig brug.

Udstyr

- 1 TÆND-/SLUK-knap
- 2 Spændeflange (indvendig)
- 3 Spindelfiksering
- 4 Skæreskive
- 5 Lynjustering
- 6 Skruestik
- 7 Huller
- 8 Skærevinkeljustering
- 9 Transportsikring
- 10 Fjedermekanisme
- 11 Motorenhed
- 12 Håndtag

Figur A

- 13 Pendulafskærmning
- 14 Beskyttelsesafdækning
- 15 Integreret løftehåndtag

Figur B

- 16 Spændeflange (udvendig)
- 17 Underlagsskive
- 18 Skrue

Figur C

- 19 Unbrakonøgle

Pakkens indhold

- 1 kapsav til metal
- 1 skæreskive Ø 180 mm (formonteret)
- 1 unbrakonøgler
- 1 betjeningsvejledning

Tekniske data

Mærkespænding	230 V ~, 50 Hz (vekselstrøm)
Nominelt effektforbrug	1280 W
Nominel hastighed i tomgang	n_0 7700 min ⁻¹
Skæreskiveholder	Ø 22,23 mm
Gevindets mål	M8
Maksimal hastighed skæreskive	8500 min ⁻¹
Arbejdshastighed skæreskive	maks. 80 m/s
Skæreskivediameter	Ø 180 mm
Skæreskivetykkelse	1,6 mm
Vinkelsnit	0°–45°
Maks. skæredybde	50 mm ved 0° geringsvinkel
Beskyttelsesklasse	II/□ (dobbeltsolering)



Støjemissionsværdi

Måleværdi for støj beregnet iht. EN 62841.
Det A-vægtede støjniveau for elværktøjet er typisk som følger:

Lydtrykkniveau	$L_{PA} = 92,2$ dB
Usikkerhed	$K_{PA} = 3$ dB
Lydeffektniveau	$L_{WA} = 105,2$ dB
Usikkerhed	$K_{WA} = 3$ dB



Bær høreværn!

⚠ ADVARSEL!

- ▶ Afhængigt af måden elværktøjet anvendes på og emnet, der forarbejdes, kan vibrations- og støjemissionen afvige og i mange tilfælde ligge over værdierne, som er angivet i disse anvisninger. Vibrationsbelastningen kan undervurderes, hvis elværktøjet jævnligt anvendes på denne måde. Prøv at holde belastningen forårsaget af vibrationer så lav som muligt. Vibrationsbelastningen kan f.eks. reduceres ved brug af handsker ved anvendelse af værktøjet samt ved nedsættelse af den tid, værktøjet bruges. Der skal tages højde for hele driftscyklussen (f.eks. perioder, hvor elværktøjet er slukket, og perioder, hvor det er tændt, men kører uden belastning).



Generelle sikkerhedsanvisninger til elværktøj

⚠ ADVARSEL!

- ▶ Læs alle sikkerhedsanvisninger, instruktioner, illustrationer og tekniske data, som dette elværktøj er forsynet med. Hvis de efterfølgende anvisninger ikke overholdes, kan det medføre elektrisk stød, brand og/eller alvorlige kvæstelser.

Opbevar sikkerhedsanvisningerne og -instruktionerne til senere brug.

Begrebet "elværktøj", der anvendes i sikkerhedsanvisningerne, henviser både til elværktøj, der anvendes med ledning til lysnettet, og batteridrevet elværktøj (uden strømledning).

1. Sikkerhed på arbejdspladsen

- Hold arbejdspladsen ren og godt oplyst.** Rod og dårligt oplyste arbejdspladser kan medføre uheld.
- Arbejd aldrig med elværktøj i eksplosionsfarlige omgivelser, hvor der befinder sig brændbare væsker, gasser eller støv.** Elværktøj danner gnister, som kan antænde støvet eller dampene.
- Hold børn og andre personer på afstand, når elværktøjet bruges.** Hvis du bliver distraheret, kan du miste kontrollen over elværktøjet.

2. Elektrisk sikkerhed

- a) Elværktøjets tilslutningsstik skal passe ind i stikkontakten. Stikket må ikke ændres på nogen måde. Der må ikke bruges adapterstik sammen med beskyttelsesjorden elværktøj. Uændrede stik og de rigtige stikkontakter reducerer risikoen for elektrisk stød.
- b) **Undgå kropskontakt med jordforbundne overflader som f.eks. rør, radiatorer, komfurer og køleskabe.** Der er øget risiko for elektrisk stød, hvis din krop har jordforbindelse.
- c) **Hold elværktøjet væk fra regn og fugt.** Hvis der kommer vand ind i elværktøjet, er der forhøjet risiko for elektrisk stød.
- d) **Brug ikke tilslutningsledningen til noget, den ikke er beregnet til, f.eks. til at bære eller hænge værktøjet op i eller til at trække stikket ud af stikkontakten.** Hold tilslutningsledningen på afstand af varme, olie, skarpe kanter eller bevægelige dele. Beskadede eller sammenfildrede tilslutningsledninger øger risikoen for elektrisk stød.
- e) Hvis du anvender elværktøj udendørs, må du kun bruge forlængerledninger, som også er godkendt til udendørs brug. Når du anvender en forlængerledning, der er beregnet til udendørs brug, reduceres risikoen for elektrisk stød.
- f) Hvis det ikke er muligt at undgå at bruge elværktøjet i fugtige omgivelser, skal der installeres en fejlstrømsafbryder. Installation af en fejlstrømsafbryder reducerer risikoen for elektrisk stød.

3. Personssikkerhed

- a) Vær opmærksom og bevidst om, hvad du laver, og arbejd fornuftigt med elværktøjet. Brug ikke elværktøjet, hvis du er ukoncentreret eller påvirket af narkotika, alkohol eller medicin. Selv et øjeblik uopmærksomhed ved brug af elværktøjet kan medføre alvorlige kvæstelser.
- b) **Brug personligt beskyttelsesudstyr, og bær altid beskyttelsesbriller.** Når du bruger personligt beskyttelsesudstyr som støvmaske, skridsikre sikkerhedssko, beskyttelseshandsker, sikkerhedshjelm og høreværn afhængigt af elværktøjets type og anvendelse, reduceres risikoen for personskader.
- c) **Undgå uønsket igangsætning. Kontrollér, at elværktøjet er slukket, før du forbinder det med elforsyningen og/eller tilslutter batteriet, løfter elværktøjet eller bærer det.** Hvis du bærer elværktøjet rundt med fingeren på kontakten, eller hvis elværktøjet sluttes til strømforsyningen, mens det er tændt, kan der opstå uheld.
- d) **Fjern indstillingsværktøj eller skrue-nøgler, før du tænder for elværktøjet.** Hvis der sidder et værktøj eller en skrue-nøgle på en roterende del af elværktøjet, kan det medføre personskader.
- e) **Undgå unormale kropstillinger. Sørg for, at du står sikkert, og hold altid balancen.** Derved kan du bedre kontrollere elværktøjet i uventede situationer.
- f) **Bær velegnet påklædning. Bær ikke løstsiddende tøj eller smykker. Hold hår og tøj på afstand af dele, der bevæger sig.** Løst tøj, smykker eller hår kan gribe fat i dele, der bevæger sig.
- g) Hvis der kan monteres støvsugnings- og opsamlingsanordninger, skal disse tilsluttes og anvendes korrekt. Anvendelse af denne type anordninger nedsætter støvrisikoen.

h) Lad dig ikke lulle ind i en falsk følelse af sikkerhed, og tilsidesæt ikke sikkerhedsreglerne for elværktøj, selv om du er fortrolig med elværktøjet efter mange ganges anvendelse. Ufor-sigtige handlinger kan føre til alvorlige kvæstelser på en brøkdæl af et sekund.

4. Anvendelse og behandling af elværktøjet

- a) Overbelast ikke elværktøjet. Brug et elværktøj, der er egnet til arbejdet. Du arbejder bedre og mere sikkert i det angivne effektområde, hvis du bruger det rigtige elværktøj.
- b) Brug ikke elværktøj med defekt kontakt. Elværktøj, som ikke længere kan tændes og slukkes, er farligt og skal repareres.
- c) Træk stikket ud af stikkontakten og/eller fjern det aftagelige batteri, før du foretager indstillinger på produktet, udskifter indsatsværktøj eller lægger elværktøjet fra dig. Disse forholdsregler forhindrer, at elværktøjet starter ved en fejl.
- d) Opbevar elværktøj uden for børns rækkevidde, når værktøjet ikke anvendes. Personer, som ikke kender elværktøjet, eller som ikke har læst disse anvisninger, må ikke bruge produktet. Elværktøj er farligt, hvis det anvendes af uerfarne personer.
- e) Vedligehold elværktøjet og dets indsatsværktøj omhyggeligt. Kontrollér, om bevægelige dele fungerer, som de skal og ikke sætter sig fast, om dele er defekte eller så beskadigede, at elværktøjets funktion er forringet. Få beskadigede dele repareret, inden du bruger elværktøjet. Mange uheld skyldes dårligt vedligeholdt elværktøj.
- f) Hold skærende værktøj skarpt og rent. Omhyggeligt vedligeholdt værktøj med skarpe skær sætter sig ikke så ofte fast og er lettere at styre.

g) Brug elværktøj, indsatsværktøj, udskiftelige dele osv. iht. disse anvisninger. Tag hensyn til arbejdsbetingelserne og det arbejde, der skal udføres. Anvendelse af elværktøj til andet end den tilsigtede anvendelse kan føre til farlige situationer.

h) **Hold håndtag og gribeblader tørre, rene og fri for olie og fedt.** Glatte håndtag og gribeblader gør sikker betjening og kontrol over elværktøjet umulig i uforudsete situationer.

5. Service

a) **Lad kun en kvalificeret reparatør reparere dit elværktøj og kun med originale reservedele.** Derved garanteres det, at elværktøjets sikkerhed bevares.

Sikkerhedsanvisninger for skære-/slibemaskiner

1) Sikkerhedsanvisninger for skære-/slibemaskiner

- a) **Hold dig selv og personer i nærheden borte fra den roterende skæreskives overflade.** Beskyttelsesafdækningen skal beskytte betjeningspersonen mod småstykker og utilsigtet kontakt med slibelegemet.
- b) **Brug udelukkende limforstærkede eller diamantbeklædte skæreskiver til dit elværktøj.** Selv om tilbehøret kan sættes på elværktøjet, er det ingen garanti for, at anvendelsen af det er sikker.
- c) **Det anvendte værktøjs tilladte omdrejningstal skal mindst være så højt som det angivne maksimale omdrejningstal for elværktøjet.** Tilbehør, som roterer hurtigere end tilladt, kan gå i stykker og flyve omkring.
- d) **Slibelegemer må kun anvendes til de anbefalede anvendelsesmuligheder. For eksempel: Slib aldrig med den flade side af skæreskiven.**

Skæreskiver er beregnet til materialefjernelse med skivens kant. Hvis der presses kraftigt på disse slibelegemer fra siden, kan de ødelægges.

- e) **Brug altid en ubeskadiget spændeflange med den rigtige størrelse og form til den valgte skæreskive.** Egnede flanger støtter skæreskiven og nedsætter risikoen for brud på skæreskiven.
 - f) **Det anvendte værktøjs udvendige diameter og tykkelse skal svare til de angivne mål for elværktøjet.** Forkert dimensionerede indsatsværktøjer kan ikke afskærmes eller kontrolleres i tilstrækkelig grad.
 - g) **Skæreskiver og flanger skal passe nøjagtigt til elværktøjets slibespindel.** Indsatsværktøjer, som ikke passer nøjagtigt til elværktøjets slibespindel, roterer uensartet, vibrerer meget og kan medføre tab af kontrol.
 - h) **Brug ikke beskadigede skæreskiver.** Kontrollér altid skæreskiverne for afskalning og revner før anvendelse. Hvis elværktøjet eller skæreskiven tabes på gulvet, skal du kontrollere, om det/den er gået i stykker eller anvende en ubeskadiget skæreskive. Når du har kontrolleret skæreskiven og monteret den, skal du holde dig selv og personer i nærheden borte fra **den roterende skæreskives overflade** og lade produktet køre et minut ved maksimalt omdrejningstal. Beskadigede skæreskiver går som regel i stykker i denne testperiode.
 - i) **Bær personligt beskyttelsesudstyr.** Brug helmaske, øjenbeskyttelse eller beskyttelsesbriller afhængigt af anvendelsen. Bær støvmaske, høreværn, beskyttelseshandsker eller specialforklæde, som holder små slibe- og materialepartikler på afstand af dig, hvis anvendelsesområdet kræver det.
- Øjenbeskyttelsen skal beskytte mod omkringflyvende fremmedlegemer, som opstår ved mange forskellige anvendelser. Støv- og åndedrætsmasken skal bortfiltrere støvet, der opstår ved anvendelsen. Hvis du udsættes for støj i længere tid, kan du få nedsat hørelse.
- j) **Hold andre personer på sikker afstand af arbejdsområdet. Alle, som betræder arbejdsområdet, skal bære personligt beskyttelsesudstyr.** Dele af emnerne eller ødelagte indsatsværktøjer kan flyve omkring og være årsag til kvæstelser uden for det direkte arbejdsområde.
 - k) **Hold tilslutningsledningen borte fra roterende indsatsværktøjer.** Hvis du mister kontrollen over produktet, kan tilslutningsledningen blive skåret over eller blive indfanget, og din hånd eller arm kan komme ind i det roterende indsatsværktøj.
 - l) **Rengør regelmæssigt ventilationsåbningerne på elværktøjet.** Motorblæseren trækker støv ind i huset, og kraftig støvansamling kan være årsag til elektriske risici.
 - m) **Brug ikke elværktøjet i nærheden af brandfarlige materialer. Brug ikke elværktøjet, hvis det står på en brændbar overflade som f.eks. træ.** Disse materialer kan antændes af gnister.
 - n) **Brug ikke indsatsværktøjer, som kræver flydende kølemidler.** Anvendelse af vand og andre flydende kølemidler kan medføre elektrisk stød.
- ## 2) Tilbageslag og tilhørende sikkerhedsanvisninger
- Tilbageslag er den pludselige reaktion som følge af en fastsiddende eller blokeret roterende skæreskive. Dette fører til, at det roterende indsatsværktøj stopper meget pludseligt. Det resulterer i, at et ukontrolleret skære-/slibeaggregat slynges opad i retning af betjeningspersonen.

Hvis en skæreskive f.eks. sætter sig fast eller blokerer i arbejdsemnet, kan skæreskivens kant, som er gået ned i emnet, sætte sig fast, og derved kan skæreskiven knække eller forårsage et tilbageslag. Herved kan skæreskiven også gå i stykker.

Tilbageslag sker på grund af forkert brug af elværktøjet. Det kan forhindres med de nødvendige forholdsregler, som beskrives efterfølgende.

- a) **Hold godt fast i elværktøjet, og hold kroppen og armene i en stilling, så du kan afværge tilbageslagskræfterne.** Med egnede forholdsregler kan betjeningspersonen kontrollere tilbageslags- og reaktionskræfterne.
- b) **Undgå området foran og bag den roterende skæreskive.** Ved et tilbageslag slynges skære-/slibeaggregatet opad i retning af betjeningspersonen.
- c) **Brug ikke kæde-, træskærings- eller fortandede savklinger og ingen segmenterede diamantskiver med mere end 10 mm brede mellemrum.** Denne type indsatsværktøjer er ofte årsag til tilbageslag eller tab af kontrol over elværktøjet.
- d) **Undgå at blokere skæreskiven, og tryk ikke for hårdt. Udfør ikke snit, der er alt for dybe.** Ved for dybe snit øges belastningen på skæreskiven samt tendensen til fasthængning eller blokering og dermed risikoen for tilbageslag eller brud på slibelegemet.
- e) **Hvis skæreskiven sidder fast, eller du afbryder arbejdet, skal du slukke for produktet og holde skære-/slibeaggregatet i ro, til skiven står helt stille. Prøv aldrig på at trække den kørende skæreskive ud af snittet, da det vil medføre tilbageslag. Find og afhjælp årsagen til fastklemningen.**

- f) **Tænd ikke for elværktøjet, så længe det sidder fast i emnet. Lad først skæreskiven komme op på det fulde omdrejningstal, før snittet fortsættes.** Ellers kan skiven sætte sig fast, hoppe ud af emnet eller forårsage et tilbageslag.
- g) **Understøt store emner, så risikoen for tilbageslag på grund af en fastklemt skæreskive formindskes.** Store emner kan bøje sig på grund af deres egen vægt. Emnet skal understøttes på begge sider af skiven – både i nærheden af savsnittet og ved kanten.

Yderligere sikkerhedsanvisninger for skære-/slibemaskiner

- **Stå aldrig oven på elværktøjet.** Der kan opstå alvorlige skader, hvis elværktøjet vælter, eller hvis du ved et uheld kommer i kontakt med skæreskiven.
- **Brug altid beskyttelsesafdækningen.** Beskyttelsesafdækningen beskytter brugeren mod dele, der knækker af skæreskiven, og mod utilsigtet berøring af skæreskiven.
- **Sørg for, at beskyttelsesafdækningen fungerer korrekt og kan bevæge sig frit.** Sæt aldrig beskyttelsesafdækningen fast, når den er åben.
- **Brug kun elværktøjet til tørskæring.** Hvis der kommer vand ind i elværktøjet, er der forhøjet risiko for elektrisk stød.
- **Hold ledningen på afstand af roterende indsatsværktøjer.** Ledningen kan skæres igennem eller gribes fast.
- **Hold håndtag tørre, rene og fri for olie og fedt.** Fedtede, olierede håndtag er glatte og fører til tab af kontrol.
- **Fjern aldrig skærerester, metalspåner osv. fra skæreområdet, mens elværktøjet kører.** Stil altid værktøjsarmen i hvilepositionen først, og sluk for elværktøjet.

- Skæreskiven må kun holdes hen mod arbejdsemnet, mens den roterer. Ellers er der fare for tilbageslag, hvis skæreskiven hænger fast i arbejdsemnet.
- Brug kun elværktøjet, hvis arbejdsemnet ligger på arbejdsbordet, og arbejdsbordet er ryddet for alle typer indstillingsværktøjer, metalspåner osv. Små metalstykker eller andre genstande, som kommer i kontakt med den roterende skæreskive, kan ramme betjeningspersonen med høj hastighed.
- Fastspænd altid emnet, som skal bearbejdes. Bearbejd ikke emner, som er for små til at blive fastspændt. Ellers bliver afstanden mellem din hånd og den roterende skæreskive for lille.
- Hvis skæreskiven kommer i klemme, skal du afbryde elværktøjet og vente, til skiven står helt stille. Prøv aldrig på at trække den kørende skæreskive ud af snittet, da det vil medføre tilbageslag. Find og afhjælp årsagen til fastklemningen.
- Når elværktøjet er slukket, må skæreskiven ikke bremses med et tryk på siden. Skæreskiven kan blive beskadiget, knække eller forårsage et tilbageslag.
- Bank ikke skæreskiven ned i emnet med vold, og læg ikke for hårdt pres på elværktøjet under brug. Undgå især blokering af skæreskiven ved arbejde på hjørner, skarpe kanter osv. Hvis skæreskiven er blevet beskadiget på grund af misbrug, kan der dannes revner, som uden forvarsel kan føre til brud.
- Bær arbejdsforklæde. Sørg for, at personer eller dyr ikke kan komme til skade på grund af gnistregnen. Fjern brandbare materialer fra omgivelserne. Ved slibning af metal opstår der gnistregn.
- Brug kun skære-/slibemaskinen til materialer, som er angivet under anvendelsesområdet. Ellers kan skære-/slibemaskinen blive overbelastet.
- Brug ikke skæreskiver, der er beskadigede, ikke er runde, eller som vibrerer. Beskadigede skæreskiver forårsager øget friktion, fastklemning af skæreskiven og tilbageslag.
- Brug altid skæreskiver med den rigtige størrelse og det rigtige monteringshul (f.eks. rombeformet eller rundt). Skæreskiver, som ikke passer til skære-/slibemaskinens monteringsdele, kører ujævnt og fører til tab af kontrol.
- Brug ikke savkæder eller fortandede savklinger. Denne type indsatsværktøjer er ofte årsag til tilbageslag eller tab af kontrol over elværktøjet.
- Overhold skæreskiveproducentens betjeningsvejledning for montering og anvendelse af skæreskiverne. Skæreskiver, der ikke passer, kan være årsag til kvæstelser samt til blokering, afknækning eller tilbageslag.
- Brug ikke tilbehør, som ikke er beregnet og anbefalet specielt af producenten til dette elværktøj. Selv om tilbehøret kan sættes på elværktøjet, er det ingen garanti for, at anvendelsen af det er sikker.
- Rør ikke ved skæreskiven efter arbejdet, før den er kølet af. Skæreskiver bliver meget varme under arbejdet.
- Undersøg jævnligt ledningen, og lad ledningen reparere på et autoriseret serviceværksted for elværktøjer, hvis den er beskadiget. Udskift beskadigede forlængerledninger. Derved garanteres det, at elværktøjets sikkerhed bevares.
- Opbevar ubenyttede elværktøjer et sikkert sted. Opbevaringsstedet skal være tørt og kunne aflåses. Det forhindrer, at elværktøjet bliver beskadiget under opbevaringen eller betjent af uerfarne personer.
- Sørg for at fastgøre emnet. Emner, der er fastgjort med en spændeordning eller skruestik, holdes mere sikkert end med hånden.

- Forlad aldrig værktøjet, før det står fuldstændig stille. Indsatsværktøjer i efterløb kan forårsage personskader.
- Brug ikke elværktøjet, hvis ledningen er beskadiget. Rør ikke ved den beskadigede ledning, og træk stikket ud, hvis ledningen beskadiges under arbejdet. Beskadigede ledninger øger risikoen for elektrisk stød.

Supplerende anvisninger

- Brug altid øjen- og høreværn. Ved behov også andet beskyttelsesudstyr som f.eks. støvmasker, beskyttelseshandsker, beskyttelsesbriller.
- Brug ikke skæreskiver med afskalninger, revner eller andre skader.
- Skæreskiverne skal kontrolleres visuelt før brug.
- Brug aldrig savklinger.
- Produktet må aldrig anvendes uden beskyttelsesafdækning.

⚠ ADVARSEL!

FARE PÅ GRUND AF STØV!

- ▶ Tilslut elværktøjet til en velegnet, ekstern støvsugningsanordning, når du i længere tid bearbejder træ og især materialer, hvor der dannes sundheds-skadeligt støv.

Anvendte symboler på elværktøjet

	Hold aldrig hænderne ind i skæreskiveområdet, mens elværktøjet kører. Ved kontakt med skæreskiven er der risiko for personskader.
	Bær beskyttelseshandsker!
	Bær støvmaske!
	Bær beskyttelsesbriller!
	Bær høreværn!

	Brug sikkerhedssko!
	Ikke godkendt til vådslibning
	Anvendelse af beskadigede skære- eller slibeskiver er farlig og kan føre til alvorlige kvæstelser!
	Beregnet til metalslibning
	Skivens diameter
	Læs den originale betjeningsvejledning og sikkerhedsanvisningerne igennem før ibrugtagning.
	Kapsav til metal

⚠ ADVARSEL! GIFTIGE DAMPE!

- ▶ Bearbejdning af skadeligt/giftigt støv udgør en sundhedsfare for betjeningspersonen eller personer i nærheden.

Originalt tilbehør/originalt ekstraudstyr

- Brug kun tilbehør og ekstraudstyr, som er angivet i betjeningsvejledningen. Brug af andre indsatsværktøjer eller andet tilbehør end det, der anbefales i betjeningsvejledningen, kan betyde øget fare for personskader.

Før ibrugtagning

Opstilling af produktet

Fastgør produktet med egnede skruer (medfølger ikke ved køb) på et stabilt og plant underlag. Brug hullerne 7. Sørg for, at der er adgang til en stikkontakt.

BEMÆRK

- ▶ I undtagelsestilfælde kan du anbringe bundpladen på et fast underlag til denne proces.

Fjernelse/indsætning af transportsikring

Fjernelse af transportsikring

- ◆ Pres lidt på håndtaget **12**, og tag transportsikringen **9** ud. Nu kan motorenheden **11** bevæges opad.

Indsætning af transportsikring

- ◆ Tryk håndtaget **12** ned, og sæt transportsikringen **9** ind i produktet. Nu er motorenheden **11** fikseret.

BEMÆRK

- ▶ Brug transportsikringen til transport af produktet. Bær hertil produktet i integreret løftehåndtag **15**.

Ibrugtagning

Tænd/sluk

-  Værktøjets rotationsretning!
- Sæt stikket i en stikkontakt.

Sådan tænder du

- ◆ Tryk på TÆND-/SLUK-knappen **1**, og hold den inde.

Sådan slukker du

- ◆ Slip TÆND-/SLUK-knappen **1**.

Udskiftning af skæreskive

ADVARSEL! FARE FOR PERSONSKADER!

- ▶ Tag altid stikket ud af stikkontakten, før du arbejder på produktet.
- ▶ Lad først skæreskiven **4** køle af, før du rører ved den.
- ▶ Kontrollér skæreskiven **4**. Den må ikke være beskadiget, fugtig eller revnet. Ellers kan den gå i stykker ved brug og forårsage personskader.

BEMÆRK

- ▶ Brug kun skæreskiver, som svarer til ydelsesdataene, der er angivet i denne vejledning.

- ◆ Sving pendulafskærmningen **13** helt tilbage, og hold den fast med den ene hånd.
- ◆ Tryk spindelfikseringen **3** helt ned, og hold den i denne position. Drej skæreskiven **4** med hånden ved behov, indtil dette er muligt.
- ◆ Med den medfølgende unbrakonøgle **19** skrues skrue **16** af i retning mod uret.
- ◆ Tag underlagsskiven **17**, spændeflangeren (udvendig) **15** og skæreskiven **4** af.
- ◆ Sæt en ny skæreskive på.
- ◆ Gå frem i omvendt rækkefølge for at samle produktet igen.
- ◆ Kontrollér, om alle fastgøringsdele er anbragt korrekt.

BEMÆRK

- ▶ Sørg for, at skæreskiven **4** kan rotere frit.
- ▶ Tænd for produktet i ca. 60 sekunder for at kontrollere, at der ikke opstår usædvanlige vibrationer. I modsat fald skal det kontrolleres, om skæreskiven **4** er monteret korrekt.

Opspænding af arbejdsemnet

Ved hjælp af den monterede skruestik kan arbejdsemnet opspændes, og geringsvinklen kan indstilles.

Anvendelse af skruestik

- ◆ Drej håndtaget på skruestikken **6** i retning med uret for at fastspænde arbejdsemnet.
- ◆ Drej håndtaget på skruestikken **6** i retning mod uret for at løse arbejdsemnet.

BEMÆRK

- ▶ Du kan vippe lynjusteringen **5** op for at indstille skruestikken **6** hurtigere. Vip lynjusteringen **5** ned igen for at fiksere skruestikken **6**. Udfør derefter en finjustering af skruestikken **6** med håndtaget.

Indstilling af skærevinkel (geringsvinkel)

- ◆ Løsn skærevinkeljusteringen **8** ved at dreje den i retning mod uret. Træk evt. skærevinkeljusteringen **8** op.
- ◆ Indstil den ønskede skærevinkel ved hjælp af de angivne gradtal.
- ◆ Spænd skærevinkeljusteringen **8** ved at dreje med uret.

Rengøring og vedligeholdelse

⚠ ADVARSEL! FARE FOR PERSONSKADER!

- ▶ Tag altid stikket ud af stikkontakten, før du arbejder på produktet.
- Produktet skal altid være rent, tørt og uden olie eller smørefedt.
- Brug en tør klud til rengøring af huset.
- Rengør regelmæssigt ventilationsåbningerne på produktet med en blød børste.

BEMÆRK

- ▶ Reservedele, som ikke er angivet (som f.eks. kulbørster, kontakter), kan bestilles i vores call-center.
- ▶ Lad kun kvalificeret servicepersonale vedligeholde produktet.

Bortskaffelse

Gælder kun for Frankrig



FR
Cet appareil et ses accessoires se recyclent

À DÉPOSER EN MAGASIN

À DÉPOSER EN DÉCHÈTERIE

OU

Points de collecte sur www.quefairedemesdechets.fr
Privilégiez la réparation ou le don de votre appareil !



FR



FR

Produktet, emballagen og betjeningsvejledning kan genbruges, er underlagt et udvidet producentansvar og indsamles sorteret.



Smid ikke elværktøj ud sammen med husholdningsaffaldet!

Det viste symbol med den overstregede affaldscontainer på hjul viser, at dette produkt er underlagt direktivet 2012/19/EU. Dette direktiv angiver, at produktet ikke må bortskaffes sammen med det normale husholdningsaffald, når dets brugstid er omme, men skal afleveres på specielle indsamlingssteder, genbrugspladser eller affaldsvirksomheder. **Denne bortskaffelse er gratis for dig. Skån miljøet, og bortskaf produktet korrekt.**

Hvis det udtjente produkt indeholder persondata, er du selv ansvarlig for sletningen, før du afleverer det.



Du kan få oplysninger hos kommunen om bortskaffelse af udtjente produkter.



Emballagen består af miljøvenlige materialer, som kan bortskaffes på de lokale genbrugspladser.



Bortskaf emballagen miljøvenligt. Vær opmærksom på mærkningen på de forskellige emballeringsmaterialer, og aflevér dem sorteret til bortskaffelse. Emballagematerialerne er mærket med forkortelserne (a) og tallene (b) med følgende betydning: 1–7: Plast, 20–22: Papir og pap, 80–98: Kompositmaterialer.

Gælder kun for Spanien:



Emballagen indeholder dele af papir og/eller pap.



Emballagen indeholder dele af plastik og/eller metal.

Garanti for Kompernass Handels GmbH

Kære kunde

På dette produkt får du 3 års garanti fra købsdatoen. Hvis batteripakkerne til X12V og X20V Team-serien er del af leveringen, får du også 3 års garanti fra købsdatoen på dem. I tilfælde af mangler ved produktet har du en række juridiske rettigheder i forhold til sælgeren af produktet. Dine juridiske rettigheder forringes ikke af den nedenfor anførte garanti.

Garantibetingelser

Garantiperioden begynder på købsdatoen. Opbevar venligst kvitteringen et sikkert sted. Den er nødvendig for at kunne dokumentere købet.

Hvis der inden for tre år fra dette produkts købsdato opstår en materiale- eller fabriktionsfejl, vil produktet – efter vores valg – blive repareret eller udskiftet, eller købsprisen vil blive refunderet gratis til dig. Denne garantiydelse forudsætter, at det defekte produkt afleveres, og købsbeviset (kvitteringen) forevises i løbet af fristen på tre år, og at der gives en kort skriftlig beskrivelse af, hvori manglen består, og hvornår den er opstået.

Hvis defekten er dækket af vores garanti, får du et repareret eller et nyt produkt retur. Reparation eller ombytning af produktet udløser ikke en ny garantiperiode.

Garantiperiode og juridiske mangelkrav

Garantiperioden forlænges ikke, hvis der gøres brug af garantien. Det gælder også for udskiftede og reparerede dele. Skader og mangler, som eventuelt allerede fandtes ved køb, samt manglende dele, skal anmeldes straks efter udpakningen. Når garanti-perioden er udløbet, er reparation af skader betalingspligtig.

Garantiens omfang

Produktet er produceret omhyggeligt efter strenge kvalitetsretningslinjer og testet grundigt inden leveringen.

Garantien dækker materiale- og fabriktionsfejl. Denne garanti dækker ikke produktdele, der er udsat for normal slidage og derfor kan betragtes som sliddele som f.eks. savblade, reserveklinger, slibepapir osv. eller skader på skrøbelige dele som f.eks. kontakter eller dele af glas.

Denne garanti bortfalder, hvis produktet er blevet beskadiget, ikke er forskriftsmæssigt anvendt eller vedligeholdt. For at sikre forskriftsmæssig anvendelse af produktet skal alle anvisninger nævnt i betjeningsvejledningen nøje overholdes. Anvendelsesformål og handlinger, som frarådes eller der advares imod i betjeningsvejledningen, skal ubetinget undgås.

Produktet er kun beregnet til privat og ikke til kommercielt brug. Ved misbrug og uhenigtsmæssig brug, anvendelse af vold og ved indgreb, som ikke er foretaget af vores autoriserede serviceafdeling, bortfalder garantien.

Garantiydelsen gælder ikke ved

- Normalt forbrug af batteriets kapacitet
- Erhvervsmæssig anvendelse af produktet
- Beskadigelser eller ændringer på produktet udført af kunden
- Manglende overholdelse af sikkerheds- og vedligeholdelsesforskrifter, betjeningsfejl
- Skader som følge af naturkatastrofer

Afvikling af garantiasager

For at sikre en hurtig behandling af din anmeldelse bør du følge nedenstående anvisninger:

- Ved alle forespørgsler bedes du have kvitteringen og artikelnummeret (IAN) 465600_2404 klar som dokumentation for købet.
- Artikelnummeret kan du finde på typeskiltet på produktet, som indgravering på produktet, på betjeningsvejledningens forside (nederst til venstre) eller som klæbemærke på bag- eller undersiden af produktet.
- Hvis du finder funktionsfejl eller andre mangler, bedes du kontakte nedenstående serviceafdeling telefonisk eller bruge vores kontaktformular, som du kan finde på parkside-diy.com under kategorien Service.
- Et produkt, der er registreret som defekt, kan du derefter indsende portofrit til den oplyste serviceadresse med vedlægelse af købsbevis (kvittering) og en beskrivelse af, hvori manglen består, og hvornår den er opstået.



På parkside-diy.com kan du downloade og læse denne og mange andre manualer. Med denne QR-kode kommer du direkte til parkside-diy.com. Væg dit land, og søg efter betjeningsvejledningerne ved hjælp af søgemasken. Ved at indtaste artikelnummeret (IAN) 465600_2404 kommer du til betjeningsvejledningen til din artikel.

BEMÆRK

- ▶ Ved Parkside-værktøj bedes du udelukkende sende den defekte vare ind uden tilbehør (f eks. batteri, opbevaringskuffert, monteringsværktøj osv.).

⚠ ADVARSEL!

- ▶ **Få produktet repareret hos et serviceværksted eller af en elektriker og kun med originale reservedele.** Derved garanteres det, at produktets sikkerhed bevares.
- ▶ **Lad altid produktets producent eller dennes kundeservice udskifte stikket eller ledningen.** Derved garanteres det, at produktets sikkerhed bevares.

Service

DK Service Danmark

Tel.: 80254583

Kontaktformular på parkside-diy.com

IAN 465600_2404

Importør

Bemærk at den efterfølgende adresse ikke er en serviceadresse. Kontakt først det nævnte servicestød.

KOMPERNASS HANDELS GMBH

BURGSTRASSE 21

44867 BOCHUM

TYSKLAND

www.kompernass.com

Oversættelse af den originale overensstemmelseserklæring

Vi, KOMPERNASS HANDELS GMBH, dokumentansvarlig: Semi Uguzlu, BURGSTR. 21, 44867 BOCHUM, Tyskland, erklærer hermed, at dette produkt stemmer overens med de følgende standarder, normative dokumenter og EU-direktiver:

Maskindirektivet
(2006/42/EC)

Elektromagnetisk kompatibilitet
(2014/30/EU)

RoHS-direktivet
(2011/65/EU)*

* Ansvar for udstedelsen af denne overensstemmelseserklæring er udelukkende producentens. Den ovenfor beskrevne genstand i erklæringen opfylder forskrifterne i EU-parlamentets og Rådets direktiv 2011/65/EU af 8. juni 2011 om begrænsning af anvendelsen af visse farlige stoffer i elektrisk og elektronisk udstyr.

Anvendte harmoniserede standarder

EN 62841-1:2015+A11

EN 62841-3-10:2015+A11+A1+A12

EN ISO 12100:2010

EN IEC 55014-1:2021

EN IEC 55014-2:2021

EN IEC 61000-3-2:2019+A1

EN 61000-3-3:2013+A1+A2

EN IEC 63000:2018

Type/enhedsbetegnelse: Kapsav til metal PMTS 180 C3

Produktionsår: 09-2024

Serienummer: IAN 465600_2404

Bochum, 11.07.2024



Semi Uguzlu
- Kvalitetschef -

Vi forbeholder os ret til tekniske ændringer med henblik på videreudvikling.

Indice

Introduzione	146
Usò conforme.	146
Dotazione	146
Volume della fornitura	146
Dati tecnici	146
Avvertenze di sicurezza generali per elettroutensili	147
1. Sicurezza sul posto di lavoro	147
2. Sicurezza elettrica	148
3. Sicurezza delle persone	148
4. Uso e trattamento dell'elettroutensile	149
5. Assistenza	149
Indicazioni relative alla sicurezza per troncatrici	149
1) Avvertenze di sicurezza per troncatrici.	149
2) Contraccolpo e rispettive avvertenze di sicurezza	151
Ulteriori avvertenze di sicurezza per troncatrici	152
Accessori/apparecchi aggiuntivi originali.	154
Prima della messa in funzione	154
Installazione dell'apparecchio	154
Inserimento/rimozione del dispositivo di blocco per il trasporto	154
Messa in funzione	155
Accensione/spengimento.	155
Sostituzione della mola da taglio	155
Fissare il pezzo da lavorare	155
Pulizia e manutenzione	156
Smaltimento	156
Garanzia della Kompernass Handels GmbH	157
Assistenza	158
Importatore	158
Traduzione della dichiarazione di conformità originale	159

Introduzione

La ringraziamo per la fiducia accordataci nell'acquisto del nuovo apparecchio. È stato scelto un prodotto di alta qualità. Il manuale di istruzioni è parte integrante del presente prodotto. Esso contiene importanti indicazioni per la sicurezza, l'uso e lo smaltimento. Prima di utilizzare il prodotto, acquisire dimestichezza con tutte le indicazioni relative ai comandi e alla sicurezza. Utilizzare il prodotto solo come descritto e per i campi d'impiego indicati. In caso di cessione del prodotto a terzi, consegnare anche tutta la relativa documentazione.

Uso conforme

La troncatrice a mola è stata progettata come utensile fisso per eseguire, utilizzando delle mole, tagli longitudinali con andamento rettilineo e con angolazione fino a 45° in acciaio, metalli non ferrosi e profilati di fusione e di ferro senza l'ausilio di acqua. Qualunque altro impiego o modifica della macchina è da considerarsi non conforme alla destinazione d'uso prevista e può comportare gravi rischi di infortunio. Non utilizzare l'apparecchio per scopi commerciali.

Dotazione

- ❶ Interruttore ON/OFF
- ❷ Flangia di serraggio (interna)
- ❸ Arresto del mandrino
- ❹ Mola da taglio
- ❺ Regolazione rapida
- ❻ Morsa
- ❼ Fori
- ❽ Impostazione dell'angolo di taglio
- ❾ Dispositivo di blocco per il trasporto
- ❿ Meccanismo a molla
- ⓫ Blocco motore
- ⓬ Impugnatura

Figura A

- ❶ Calotta di protezione oscillante
- ❷ Copertura di protezione
- ❸ Maniglia di trasporto integrata

Figura B

- ❶ Flangia di serraggio (esterna)
- ❷ Rondella
- ❸ Vite

Figura C

- ❶ Chiave a brugola

Volume della fornitura

- 1 troncatrice
- 1 mola da taglio Ø 180 mm (premontata)
- 1 chiavi a brugola
- 1 manuale di istruzioni per l'uso

Dati tecnici

Tensione nominale	230 V ~, 50 Hz (corrente alternata)
Potenza assorbita nominale	1280 W
Numero di giri nominale a vuoto	n ₀ 7700 min ⁻¹
Supporto mola da taglio	Ø 22,23 mm
Filettatura	M8
Velocità massima della mola	8500 min ⁻¹
Velocità di lavorazione della mola	max. 80 m/s
Diametro mola	Ø 180 mm
Spessore mola	1,6 mm
Tagli inclinati	0°–45°
Profondità di taglio massima	50 mm con angolazione 0°
	
Classe di protezione	II/□ (isolamento doppio)

Valore di emissione acustica

Valore misurato relativo al rumore rilevato ai sensi della norma EN 62841. Valori tipici del livello di rumore ponderato A dell'elettrodomestico:

Livello di pressione acustica	$L_{PA} = 92,2$ dB
Fattore di incertezza	$K_{PA} = 3$ dB
Livello di potenza acustica	$L_{WA} = 105,2$ dB
Fattore di incertezza	$K_{WA} = 3$ dB



Indossare protezioni per l'udito!

AVVERTENZA!

- Il valore di emissione di vibrazioni e il valore di emissione di rumore possono variare a seconda del modo in cui l'elettrodomestico viene utilizzato e in particolare del modo in cui il pezzo viene lavorato, e in alcuni casi possono essere superiori ai valori indicati nelle presenti istruzioni per l'uso. La sollecitazione da vibrazioni potrebbe risultare sottostimata se l'elettrodomestico viene utilizzato regolarmente in tal modo. Cercare di ridurre il più possibile la sollecitazione da vibrazioni. Provvedimenti adeguati per la riduzione della sollecitazione da vibrazioni prevedono l'uso di guanti durante l'impiego dell'elettrodomestico e la limitazione dei tempi di lavoro. Tenere in considerazione tutte le componenti del ciclo di esercizio (per esempio i tempi nei quali l'elettrodomestico è spento e i tempi in cui è acceso ma funziona senza carico).



Avvertenze di sicurezza generali per elettrodomestici



AVVERTENZA!

- **Leggere tutte le avvertenze di sicurezza, le istruzioni, le illustrazioni e i dati tecnici di cui è dotato questo elettrodomestico.** Il mancato rispetto delle seguenti istruzioni può causare scosse elettriche, incendi e/o gravi lesioni.

Conservare tutte le avvertenze di sicurezza e le istruzioni per uso futuro.

Il termine "elettrodomestico" utilizzato nelle avvertenze di sicurezza si riferisce a elettrodomestici collegabili alla rete elettrica (con cavo di rete) o a elettrodomestici a batteria (senza cavo di rete).

1. Sicurezza sul posto di lavoro

- a) **Mantenere l'area di lavoro pulita e ben illuminata.** Il disordine e la scarsa illuminazione dell'area di lavoro potrebbero dare luogo a infortuni.
- b) **Non lavorare con elettrodomestici in ambienti a rischio di esplosione, in presenza di liquidi, gas o polveri infiammabili.** Gli elettrodomestici generano scintille che possono incendiare la polvere o i vapori.
- c) **Tenere lontani i bambini e altre persone durante l'uso dell'elettrodomestico.** In caso di distrazione, si potrebbe perdere il controllo dell'elettrodomestico.

2. Sicurezza elettrica

- a) La spina dell'elettrodomestico deve essere idonea all'inserimento nella presa. La spina non deve essere assolutamente modificata.
Non utilizzare connettori adattatori con elettrodomestici collegati a terra. Le spine non modificate e le prese idonee riducono il rischio di scosse elettriche.
- b) **Evitare il contatto corporeo con superfici collegate a terra, come tubi, termosifoni, fornelli e frigoriferi.** Quando il corpo è a diretto contatto col suolo, sussiste un maggiore pericolo di scosse elettriche.
- c) **Tenere gli elettrodomestici lontano dalla pioggia o dall'umidità.** La penetrazione di acqua in un elettrodomestico aumenta il rischio di scosse elettriche.
- d) **Non utilizzare il cavo di allacciamento per scopi non conformi, come ad es. per trasportare l'elettrodomestico, per appenderlo o per scollegare la spina dalla presa. Tenere il cavo di allacciamento lontano dal calore, dall'olio, da spigoli vivi o da parti in movimento.** Cavi di allacciamento danneggiati o aggrovigliati aumentano il rischio di scosse elettriche.
- e) **Se si lavora all'aperto con un elettrodomestico, utilizzare solo prolunghette ammesse anche per uso esterno.** L'utilizzo di un cavo di prolunga idoneo all'uso esterno riduce il rischio di scosse elettriche.
- f) **Se è inevitabile l'uso dell'elettrodomestico in un ambiente umido, utilizzare un interruttore differenziale.** L'uso di un interruttore differenziale evita il rischio di scosse elettriche.

3. Sicurezza delle persone

- a) **Prestare attenzione controllando le operazioni in corso e procedendo con cura quando si lavora con un elettrodomestico. Non utilizzare l'elettrodomestico se non si è concentrati o riposati a sufficienza, o se si è sotto l'effetto di droghe, alcol o farmaci.** Un solo momento di disattenzione nell'uso dell'elettrodomestico può dare luogo a gravi lesioni.
- b) **Indossare dispositivi di protezione individuali e sempre occhiali di protezione.** L'uso di dispositivi di protezione individuali come mascherina antipolvere, scarpe antiscivolo, casco protettivo o paraorecchi acustici, a seconda dell'uso e dell'impiego dell'elettrodomestico, riduce il rischio di lesioni.
- c) **Evitare l'accensione involontaria.** Accertarsi che l'elettrodomestico sia spento prima di collegarlo all'alimentazione e/o alla batteria, sollevarlo o trasportarlo. Se si tiene il dito sull'interruttore mentre si sposta l'elettrodomestico o si collega l'elettrodomestico alla rete elettrica con l'interruttore su ON, si possono verificare infortuni.
- d) **Rimuovere gli utensili di regolazione o le chiavi per dadi prima di accendere l'elettrodomestico.** Un utensile o una chiave lasciati in una parte rotante dell'elettrodomestico possono provocare lesioni.
- e) **Evitare posture innaturali. Provvedere a una posizione sicura e mantenere sempre l'equilibrio.** In tal modo si può controllare meglio l'elettrodomestico, soprattutto in situazioni impreviste.
- f) **Indossare un abbigliamento idoneo. Non indossare abiti larghi o gioielli. Tenere lontani i capelli e gli indumenti dalle parti in movimento.** Gli abiti larghi e sciolti, i gioielli o i capelli lunghi possono impigliarsi nelle parti mobili.

- g) Se è possibile montare dispositivi aspirapolvere e aspiratrucioli, occorre **collegarli e utilizzarli correttamente**. L'uso di un aspiratore per polvere può ridurre i pericoli associati alla polvere.
- h) **Anche se si è acquisita dimestichezza con l'apparecchio usandolo spesso, non sentirsi troppo sicuri e rispettare sempre le regole sulla sicurezza nell'uso di elettroutensili.** Una piccola disattenzione può dare luogo a gravi lesioni in una frazione di secondo.

4. Uso e trattamento dell'elettro-utensile

- a) **Non sovraccaricare l'elettro-utensile. Utilizzare l'elettro-utensile idoneo al proprio lavoro.** Con l'elettro-utensile adatto si lavora meglio e con maggiore sicurezza nell'intervallo di potenza indicato.
- b) **Non utilizzare elettroutensili con interruttore guasto.** Un elettro-utensile che non si riesce più a spegnere o ad accendere è pericoloso e deve essere riparato.
- c) **Staccare la spina dalla presa di corrente e/o rimuovere la batteria, se sfilabile, prima di eseguire impostazioni sull'apparecchio, sostituire gli utensili o riporre l'elettro-utensile.**
Questa misura precauzionale consente di impedire l'avvio involontario dell'elettro-utensile.
- d) **Conservare gli elettroutensili non utilizzati fuori dalla portata dei bambini. Non consentire l'uso dell'elettro-utensile a persone inesperte o che non abbiano letto le presenti istruzioni.** Gli elettroutensili sono pericolosi se utilizzati da persone inesperte.
- e) **Trattare gli elettroutensili e gli utensili con cura. Controllare che le parti mobili dell'apparecchio funzionino perfettamente, che non si inceppino e che non vi siano elementi rotti o danneggiati al punto da compromettere la funzione dell'elettro-utensile. Fare riparare le**

parti danneggiate prima di utilizzare l'elettro-utensile. Molti infortuni derivano da una cattiva manutenzione degli elettroutensili.

- f) **Mantenere gli utensili da taglio ben affilati e puliti.** Gli utensili da taglio trattati con cura e con angoli di taglio affilati si inceppano meno spesso e sono più facili da controllare.
- g) **Utilizzare elettroutensili, utensili, ecc. conformi a queste istruzioni. Tenere conto delle condizioni di lavoro e dell'attività da eseguire.** L'uso di elettroutensili per applicazioni diverse da quelle previste può dare luogo a situazioni di pericolo.
- h) **Mantenere le impugnature e le superfici di presa asciutte, pulite e prive di olio e grasso.** Impugnature e superfici di presa scivolose non consentono un controllo e un utilizzo sicuro dell'elettro-utensile in situazioni impreviste.

5. Assistenza

- a) **Fare riparare l'elettro-utensile solo da personale qualificato specializzato e solo con l'utilizzo di ricambi originali.** In tal modo si garantisce che la sicurezza dell'elettro-utensile venga mantenuta.

Indicazioni relative alla sicurezza per troncatrici

1) Avvertenze di sicurezza per troncatrici

- a) **Tenersi a distanza e impedire anche ad altre persone presenti di avvicinarsi alla mola abrasiva rotante.** La calotta di protezione protegge l'operatore da frammenti e da contatto accidentale con il corpo abrasivo.
- b) **Utilizzare per l'elettro-utensile esclusivamente mole diamantate oppure legate e rinforzate.** Il semplice fatto che un accessorio possa essere fissato all'elettro-utensile non è garanzia di impiego sicuro.

- c) Il numero di giri ammesso dell'utensile impiegato deve essere almeno pari al numero massimo di giri riportato sull'elettro utensile. Un accessorio che gira più rapidamente di quanto consentito potrebbe rompersi e i vari pezzi potrebbero essere scaraventati nell'ambiente circostante.
- d) Le mole abrasive devono essere **utilizzate esclusivamente per le applicazioni consigliate. Ad esempio: Non eseguire mai lavori di levigatura con la superficie laterale di una mola da taglio.** Le mole da taglio sono destinate ad asportare materiale con il bordo. Se si esercitano carichi laterali su questi corpi abrasivi, vi è il pericolo di romperli.
- e) **Utilizzare sempre flange di serraggio in perfetto stato e di dimensione e forma corrette per la mola selezionata.** Le flange idonee sostengono la mola riducendo il più possibile il pericolo di rotture.
- f) **Il diametro esterno e lo spessore dell'utensile montato devono corrispondere alle dimensioni dell'elettro utensile in dotazione.** In caso di utilizzo di utensili di dimensioni sbagliate, non sarà possibile schermanli oppure controllarli a sufficienza.
- g) **Mole e flange devono potersi infilare esattamente sul mandrino portamola dell'elettro utensile.** Utensili che non si adattano perfettamente al mandrino portamola dell'elettro utensile non ruotano in modo uniforme, vibrano fortemente e potrebbero provocare la perdita del controllo.
- h) **Non utilizzare mai mole danneggiate. Prima di ogni utilizzo controllare se le mole sono scheggiate o crepate. Quando l'elettro utensile o la mola dovesse sfuggire dalla mano e cadere, accertarsi che non abbia subito alcun danno oppure utilizzare una mola intatta. Una volta controllata e montata la mola, far funzionare l'elettro utensile per la durata di un minuto con il numero massimo di giri avendo cura di tenersi lontani e di impedire anche ad altre persone presenti di avvicinarsi alla mola abrasiva rotante.** Nella maggior parte dei casi le mole danneggiate si rompono nel corso di questo periodo di prova.
- i) **Indossare l'attrezzatura per la protezione personale. A seconda dell'applicazione in corso, utilizzare una visiera completa, una maschera di protezione per gli occhi oppure occhiali di protezione. Se opportuno, indossare maschera antipolvere, paraocchchie, guanti protettivi oppure un grembiule speciale in grado di proteggere da piccole particelle di levigatura o di materiale.** La protezione deve proteggere gli occhi da corpi estranei che vengono scaraventati in aria nel corso delle diverse applicazioni. La maschera antipolvere e la maschera respiratoria devono filtrare la polvere generata durante l'applicazione. Se ci si espone per lungo tempo a un rumore troppo forte, vi è il pericolo di perdere l'udito.
- j) **Verificare che altre persone mantengano una distanza corretta dalla zona in cui si sta lavorando. Ogni persona che entra nella zona di lavoro deve indossare i dispositivi di protezione individuali.** I frammenti del pezzo da lavorare oppure utensili rotti possono volare via oppure provocare incidenti anche al di fuori della zona di lavoro diretta.
- k) **Tenere lontano il cavo di alimentazione dagli utensili rotanti.** Se si perde il controllo sull'apparecchio, vi è il pericolo di troncane o colpire il cavo, e la mano o il braccio dell'utente potrebbero finire nell'utensile in rotazione.
- l) **Pulire regolarmente le feritoie di ventilazione dell'elettro utensile.** La ventola del motore attira polvere nel carter e un forte accumulo di polvere potrebbe provocare pericoli di natura elettrica.

- m) **Non utilizzare mai l'elettrotensile nelle vicinanze di materiali infiammabili. Non utilizzare l'elettrotensile se è collocato su una superficie infiammabile, ad esempio di legno.** Le scintille potrebbero incendiare questi materiali.
- n) **Non utilizzare mai utensili che richiedono refrigeranti liquidi.** L'utilizzo di acqua o di altri liquidi refrigeranti potrebbe provocare una scossa elettrica.

2) Contraccolpo e rispettive avvertenze di sicurezza

Il contraccolpo è l'improvvisa reazione conseguente all'incastro o al blocco di una mola abrasiva rotante. Se la mola abrasiva si incastra o si blocca, l'utensile in rotazione si ferma improvvisamente. In questo caso si genera un rimbalzo incontrollato della troncatrice verso l'alto in direzione dell'utente.

Se ad es. una mola da taglio resta agganciata o bloccata nel pezzo da lavorare, il bordo della mola da taglio che si abbassa nel pezzo da lavorare potrebbe rimanere impigliato provocando in questo modo una rottura oppure un contraccolpo della mola da taglio. In tali situazioni è anche possibile che le mole si rompano.

Un contraccolpo è la conseguenza di un uso improprio o errato dell'elettrotensile. Lo si può evitare adottando idonee misure preventive, come descritto di seguito.

- a) **Tenere ben fermo l'elettrotensile e portare il corpo e le braccia in una posizione in cui si possono assorbire le forze del contraccolpo.**
Adottando appropriate misure di precauzione, è possibile tenere sotto controllo le forze di contraccolpo e di reazione.
- b) **Evitare di avvicinarsi alla zona anteriore o posteriore alla mola da taglio in rotazione.**
In caso di contraccolpo si genera un rimbalzo della troncatrice verso l'alto in direzione dell'utente.

- c) **Non utilizzare lame a catena o lame da legno e dentellate né mole diamantate segmentate con aperture di larghezza maggiore di 10 mm.** Questo tipo di accessori provoca spesso un contraccolpo oppure la perdita del controllo sull'elettrotensile.
- d) **Evitare di far bloccare la mola da taglio oppure di esercitare una pressione eccessiva. Non eseguire tagli eccessivamente profondi.** Sottoponendo la mola a carico eccessivo, se ne aumenta la sollecitazione e la si rende maggiormente soggetta a deformazioni o a blocchi, con conseguente pericolo di contraccolpo oppure di rottura del corpo abrasivo.
- e) **Se la mola da taglio si blocca oppure se si interrompe il lavoro, spegnere l'apparecchio, tenerlo fermo e aspettare che la mola si fermi completamente. Non tentare mai di estrarre dal taglio la mola in funzione poiché si potrebbe provocare un contraccolpo.** Cercare ed eliminare la causa del blocco.
- f) **Non rimettere mai in funzione l'elettrotensile fintanto che esso si trova ancora nel pezzo da lavorare. Attendere che la mola arrivi al massimo numero di giri prima di proseguire cautamente con il taglio.** In caso contrario, la mola può rimanere agganciata, saltare via dal pezzo di lavoro o provocare un contraccolpo.
- g) **Sostenere i pezzi da lavorare di grosse dimensioni per evitare il rischio di un contraccolpo a causa di una mola da taglio incastrata.** I pezzi da lavorare di grosse dimensioni potrebbero deformarsi a causa del peso intrinseco. Il pezzo da lavorare deve essere appoggiato su entrambi i lati della mola, sia in prossimità del taglio sia sui bordi.

Ulteriori avvertenze di sicurezza per troncatrici

- **Non mettersi in piedi sull'elettrotensile.** Se l'elettrotensile si ribalta o se si viene accidentalmente a contatto con la mola, ci si potrebbe ferire gravemente.
- **Utilizzare sempre la calotta di protezione.** La calotta di protezione protegge l'utente da un'eventuale rottura della mola e da contatto accidentale con la mola stessa.
- **Assicurarsi che la calotta di protezione sia perfettamente funzionante e che si muova liberamente.** Non bloccare mai la calotta di protezione in posizione aperta.
- **Utilizzare l'elettrotensile solo per effettuare tagli a secco.** La penetrazione di acqua in un elettrotensile aumenta il rischio di scosse elettriche.
- **Tenere il cavo di alimentazione lontano dagli utensili rotanti.** Il cavo di alimentazione potrebbe venire colpito o troncato.
- **Mantenere le impugnature asciutte, pulite e prive di olio e grasso.** Le impugnature unte e sporche di grasso sono scivolose e provocano la perdita di controllo.
- **Non rimuovere mai i residui di taglio, i trucioli di metallo o simili dall'area di taglio mentre l'elettrotensile è ancora in funzione.** Riportare il braccio dell'utensile sempre in posizione di riposo e spegnere l'elettrotensile.
- **Avvicinare la mola da taglio contro il pezzo in lavorazione solamente quando è accesa.** In caso contrario sussiste il pericolo di contraccolpo se la mola si incastra nel pezzo in lavorazione.
- **Utilizzare l'elettrotensile solamente se dall'area di lavoro sono stati rimossi tutti gli utensili di regolazione, i trucioli di metallo ecc. e se in essa vi si trova esclusivamente il pezzo da lavorare.** Se la mola da taglio in rotazione viene a contatto con piccoli pezzi di metallo o con altri oggetti, questi potrebbero colpire l'utente a velocità elevata.
- **Fissare sempre saldamente il pezzo da lavorare. Non lavorare con pezzi troppo piccoli per essere fissati.** Altrimenti la distanza tra la mano e la mola in rotazione è troppo ridotta.
- **Se la mola da taglio si blocca, spegnere l'apparecchio e aspettare che la mola si fermi completamente. Non tentare mai di estrarre dal taglio la mola in funzione poiché si potrebbe provocare un contraccolpo.** Cercare ed eliminare la causa del blocco.
- **Non frenare la mola da taglio dopo lo spegnimento con contropressioni laterali.** La mola può danneggiarsi, rompersi o causare contraccolpi.
- **Non conficcare la mola da taglio con violenza nel pezzo da lavorare e non esercitare una pressione eccessiva durante l'utilizzo dell'elettrotensile.** In particolare, evitare che la mola si incastri durante la lavorazione degli angoli, degli spigoli vivi ecc. Una mola danneggiata per utilizzo improprio può provocare spaccature che possono a loro volta causare rotture improvvise.
- **Indossare un grembiule da lavoro. Assicurarsi che nelle vicinanze non sostino persone che potrebbero essere colpite da scintille.** Rimuovere materiali combustibili dai dintorni della postazione di lavoro. Quando si levigano metalli si sviluppano scintille.
- **Utilizzare la troncatrice solo per la lavorazione di materiali che rientrano nell'uso conforme.** In caso contrario si potrebbe sovraccaricare la troncatrice.

- **Non utilizzare mole da taglio danneggiate, non uniformi o vibranti.** Le mole danneggiate creano maggiore attrito, si incastrano e causano contraccolpi.
- **Utilizzare sempre mole da taglio della giusta misura e con foro di appoggio adatto (ad es. a forma di rombo o circolare).** Le mole che non sono adatte ai pezzi di montaggio della troncatrice girano in modo irregolare e provocano la perdita di controllo.
- **Non utilizzare seghe a catena o lame dentellate.** Questo tipo di accessori provoca spesso un contraccolpo oppure la perdita del controllo sull'elettrotensile.
- **Attenersi al manuale d'istruzioni del produttore delle mole da taglio, sia per il montaggio sia per l'utilizzo delle mole.** Mole da taglio inadeguate potrebbero provocare lesioni oppure blocchi, rotture e contraccolpi.
- **Non utilizzare accessori non previsti e raccomandati specificamente dal produttore per questo elettrotensile.** Il semplice fatto che un accessorio possa essere fissato all'elettrotensile non è garanzia di impiego sicuro.
- **Non toccare la mola da taglio prima che si sia raffreddata.** Le mole da taglio diventano molto calde durante il lavoro.
- **Controllare il cavo ad intervalli regolari e far riparare il cavo eventualmente danneggiato solo da un punto di assistenza clienti autorizzato per elettrotensili. I cavi di prolunga danneggiati devono essere sostituiti.** In tal modo si garantisce che la sicurezza dell'elettrotensile venga mantenuta.
- **Conservare gli elettrotensili inutilizzati in un luogo sicuro, asciutto e che possa essere chiuso a chiave.** In questo modo si evitano danni all'elettrotensile dovuti allo stoccaggio e un utilizzo da parte di persone inesperte.
- **Fissare il pezzo da lavorare.** Un pezzo tenuto fermo con dispositivi di bloccaggio o con una morsa è più stabile rispetto a un pezzo tenuto con una mano.
- **Non allontanarsi mai dall'utensile prima che sia completamente fermo.** Gli utensili che continuano a girare possono causare lesioni.
- **Non utilizzare l'elettrotensile se il cavo è danneggiato. Se il cavo viene danneggiato durante il lavoro, non toccare il cavo danneggiato e staccare la spina dalla presa.** I cavi danneggiati aumentano il rischio di scosse elettriche.

Istruzioni integrative

- Indossare sempre una protezione per gli occhi e per l'udito. Se necessario, anche altri dispositivi di protezione, ad es. una mascherina antipolvere, guanti e occhiali di protezione.
- Non utilizzare mole da taglio scheggiate, incurvate o diversamente danneggiate.
- Le mole da taglio vanno sottoposte a un controllo visivo prima di ogni messa in funzione.
- Non utilizzare lame.
- Non operare mai l'apparecchio senza calotta di protezione.

PERICOLO PER LA PRESENZA DI POLVERE!

- In caso di lavorazione prolungata del legno e qualora venissero lavorati in particolare materiali che potrebbero produrre polveri pericolose per la salute, collegare l'apparecchio a un idoneo impianto esterno di aspirazione delle polveri.

Simboli utilizzati sull'apparecchio

	Non avvicinare mai le mani all'area di troncatura durante il funzionamento dell'elettrotensile. In caso di contatto con la mola da taglio sussiste pericolo di lesioni.
	Indossare guanti di protezione!
	Indossare una mascherina antipolvere!
	Indossare occhiali di protezione!
	Indossare protezioni per l'udito!
	Indossare scarpe antinfortunistiche!
	Apparecchio non consentito per la molatura a umido
	L'uso di dischi per la troncatura o la sgrossatura danneggiati è pericoloso e può causare gravi lesioni!
	Previsto per la molatura di metalli
	Diametro del disco
	Prima della messa in funzione, leggere le istruzioni per l'uso originali e le avvertenze di sicurezza.
	Troncatrice a mola

⚠ AVVERTENZA! VAPORI TOSSICI!

- ▶ Le polveri dannose/tossiche che si formano durante la lavorazione rappresentano un pericolo per la salute dell'operatore o delle altre persone presenti nell'ambiente di lavoro.

Accessori/apparecchi aggiuntivi originali

- **Utilizzare solo accessori e apparecchi aggiuntivi indicati nel manuale di istruzioni.** L'uso di apparecchi o accessori diversi da quelli indicati nel manuale di istruzioni può comportare il pericolo di lesioni.

Prima della messa in funzione

Installazione dell'apparecchio

Fissare l'apparecchio su una superficie piana e stabile utilizzando viti adeguate (non comprese nella fornitura). Fissarlo mediante gli appositi fori **7**. Assicurarsi che vi sia una presa di corrente facilmente raggiungibile.

NOTA

- ▶ In casi eccezionali, posizionare la piastra di base su un supporto stabile per eseguire questo passaggio.

Inserimento/rimozione del dispositivo di blocco per il trasporto

Rimozione del dispositivo di blocco per il trasporto

- ◆ Esercitando una leggera pressione sull'impugnatura **12**, estrarre il dispositivo di blocco per il trasporto **9**. Ora è possibile muovere il blocco motore **11** verso l'alto.

Inserimento del dispositivo di blocco per il trasporto

- ◆ Premere l'impugnatura **12** verso il basso e inflare nuovamente il dispositivo di blocco per il trasporto **9** nell'apparecchio. Il blocco motore **11** è stato bloccato correttamente.

NOTA

- ▶ Utilizzare il dispositivo di blocco per trasportare l'apparecchio. Trasportare l'apparecchio tenendolo per la maniglia di trasporto integrata **15**.

Messa in funzione

Accensione/spegnimento



- Inserire la spina di alimentazione in una presa di corrente.

Accensione

- ◆ Premere e tenere premuto l'interruttore ON/OFF ①.

Spegnimento

- ◆ Rilasciare l'interruttore ON/OFF ①.

Sostituzione della mola da taglio

⚠ AVVERTENZA! PERICOLO DI LESIONI!

- ▶ Staccare sempre la spina dalla presa prima di eseguire lavori sull'apparecchio.
- ▶ Fare raffreddare la mola da taglio ④ prima di toccarla.
- ▶ Controllare la mola da taglio ④. Non deve essere né danneggiata né umida e non deve presentare crepe. Altrimenti durante l'uso potrebbe rompersi e causare lesioni.

NOTA

- ▶ Utilizzare solo mole da taglio corrispondenti ai dati riportati nel presente manuale.
- ◆ Inclinare la calotta di protezione oscillante ⑬ completamente all'indietro e tenerla ferma con una mano.
- ◆ Premere l'arresto del mandrino ③ fino in fondo verso il basso e tenerlo premuto. Se necessario, girare la mola da taglio ④ con la mano finché sia possibile farlo.
- ◆ Utilizzando la chiave a brugola ⑰ fornita in dotazione, svitare di vite ⑱ in senso antiorario.
- ◆ Rimuovere la rondella ⑰, la flangia di serraggio (esterna) ⑱ e la mola da taglio ④.

- ◆ Inserire una nuova mola da taglio.
- ◆ Procedere secondo la sequenza inversa per utilizzare l'apparecchio nuovamente.
- ◆ Verificare che tutte le parti di fissaggio siano applicate correttamente.

NOTA

- ▶ Assicurarsi che la mola da taglio ④ possa girare liberamente.
- ▶ Accendere l'apparecchio per ca. 60 secondi per controllare che non vi siano vibrazioni insolite. In caso contrario, controllare che la mola da taglio ④ sia stata installata correttamente.

Fissare il pezzo da lavorare

La morsa montata consente di fissare il pezzo da lavorare e di impostare l'angolo di inclinazione.

Utilizzo della morsa

- ◆ Girare l'impugnatura della morsa ⑥ in senso orario per fissare il pezzo da lavorare.
- ◆ Girare l'impugnatura della morsa ⑥ in senso antiorario per sbloccare il pezzo da lavorare.

NOTA

- ▶ Per poter regolare la morsa ⑥ più velocemente, è anche possibile spostare verso l'alto la regolazione rapida ⑤. Riportare la regolazione rapida ⑤ in basso per fissare la morsa ⑥. Successivamente regolare la morsa ⑥ con precisione mediante l'impugnatura.

Impostazione dell'angolo di taglio (angolo di inclinazione)

- ◆ Allentare l'impostazione dell'angolo di taglio ⑧ girandola in senso antiorario. Se necessario, tirare l'impostazione dell'angolo di taglio ⑧ verso l'alto.
- ◆ Impostare l'angolo di taglio desiderato mediante i gradi indicati.
- ◆ Avvitare l'impostazione dell'angolo di taglio ⑧ ruotandola in senso orario.

Pulizia e manutenzione

⚠ AVVERTENZA! PERICOLO DI LESIONI!

- ▶ Staccare sempre la spina dalla presa prima di eseguire lavori sull'apparecchio.
- L'apparecchio deve essere sempre pulito, asciutto e privo di olio o grassi lubrificanti.
- Per la pulizia dell'alloggiamento, utilizzare un panno asciutto.
- Pulire regolarmente le feritoie di ventilazione dell'apparecchio con una spazzola morbida.

NOTA

- ▶ I pezzi di ricambio non indicati (come ad es. spazzole di carbone, interruttori) possono essere ordinati tramite il nostro call center.
- ▶ Far eseguire i relativi interventi di manutenzione solo dal personale di assistenza qualificato.

Smaltimento

Valido solo per la Francia

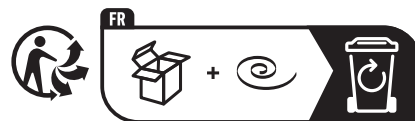

Il prodotto, l'imballaggio e il libretto di istruzioni sono riciclabili, sono soggetti ad una responsabilità estesa del produttore e vengono raccolti in maniera differenziata.



Non smaltire gli elettrodomestici assieme ai normali rifiuti domestici!

Il simbolo del bidone dei rifiuti barrato, raffigurato lateralmente, indica che l'apparecchio è soggetto alla Direttiva 2012/19/EU. Tale direttiva prescrive che, al termine della sua vita utile, l'apparecchio non venga smaltito assieme ai normali rifiuti domestici, bensì conferito in appositi centri di raccolta, centri di riciclaggio o aziende di smaltimento.

Lo smaltimento è gratuito per l'utente. Rispettare l'ambiente e smaltire l'apparecchio in modo conforme alle direttive pertinenti.

Se l'apparecchio usato contiene dati personali, si è responsabili di eliminarli prima di restituire l'apparecchio.



Per lo smaltimento del prodotto una volta che ha terminato la sua funzione, informarsi presso l'amministrazione comunale.



L'imballaggio è costituito da materiali ecocompatibili che possono essere smaltiti tramite gli appositi centri di raccolta e riciclaggio.



Smaltire l'imballaggio conformemente alle norme di tutela ambientale. Tenere conto dei codici presenti sui vari materiali di imballaggio ed eventualmente separare i materiali effettuando una raccolta differenziata. I materiali di imballaggio presentano codici costituiti da abbreviazioni (a) e numeri (b) con il seguente significato: 1-7: materie plastiche, 20-22: carta e cartone, 80-98: materiali compositi.

Per la Spagna:



L'imballaggio contiene elementi di carta e/o cartone.



L'imballaggio contiene elementi di plastica e/o metallo.

Garanzia della Kompernass Handels GmbH

Egregio Cliente,

Questo apparecchio ha una garanzia di 3 anni dalla data di acquisto. Se inclusi, i pacchi batteria della serie X12V e X20V Team vengono forniti con una garanzia di 3 anni dalla data di acquisto. Qualora questo prodotto presentasse vizi, Le spettano diritti legali nei confronti del venditore del prodotto. La garanzia qui di seguito descritta non costituisce alcun limite a tali diritti legali.

Condizioni di garanzia

Il periodo di garanzia decorre dalla data di acquisto. Si prega di conservare bene lo scontrino di cassa. Quest'ultimo è necessario come prova d'acquisto.

Qualora entro tre anni a partire dalla data d'acquisto del prodotto si presentasse un difetto del materiale o di fabbricazione, provvederemo a nostra discrezione a riparare o a sostituire gratuitamente il prodotto oppure a rimborsare il prezzo d'acquisto. Questa prestazione di garanzia ha come presupposto che l'apparecchio guasto e la prova d'acquisto (scontrino di cassa) vengano presentati entro il termine di tre anni e che si descriva per iscritto in cosa consiste il difetto e quando si è evidenziato.

Se il vizio rientra nell'ambito della nostra garanzia, il Suo prodotto verrà riparato o sostituito da uno nuovo. Con la riparazione o la sostituzione del prodotto non decorre un nuovo periodo di garanzia.

Periodo di garanzia e diritti legali di rivendicazione di vizi

Il periodo di garanzia non viene prolungato da interventi in garanzia. Ciò vale anche per le parti sostituite e riparate. Danni e vizi eventualmente già presenti al momento dell'acquisto devono venire segnalati immediatamente dopo che l'apparecchio è stato disimballato. Le riparazioni eseguite dopo la scadenza del periodo di garanzia sono a pagamento.

Ambito della garanzia

L'apparecchio è stato prodotto con cura secondo severe direttive qualitative e debitamente collaudato prima della consegna.

La prestazione in garanzia vale per difetti del materiale o di fabbricazione. Questa garanzia non si estende a componenti del prodotto esposti a normale logorio, che possono pertanto essere considerati come componenti soggetti a usura (esempio capacità della batteria, calcificazione, lampade, pneumatici, filtri, spazzole, lame per seghe, lame di ricambio, carta vetrata...). La garanzia non si estende altresì a danni che si verificano su componenti delicati (esempio interruttori, parti realizzate in vetro, schermi, accessori vari) nonché danni derivanti dal trasporto o altri incidenti. Per tali componenti valgono esclusivamente le disposizioni in materia di garanzia previste dalla legge.

Questa garanzia decade se il prodotto è stato danneggiato oppure utilizzato o sottoposto a interventi di manutenzione in modo non conforme. Per un utilizzo adeguato del prodotto si devono rigorosamente rispettare tutte le istruzioni esposte nel manuale di istruzioni per l'uso. Si devono assolutamente evitare modalità di utilizzo e azioni che il manuale di istruzioni per l'uso sconsiglia o da cui esso mette in guardia.

Il prodotto è destinato esclusivamente all'uso domestico e non a quello commerciale. La garanzia decade in caso di impiego improprio o manomissione, uso della forza e interventi non eseguiti dalla nostra filiale di assistenza autorizzata.

La garanzia non si applica nei seguenti casi

- normale usura della capacità della batteria
- uso commerciale del prodotto
- danneggiamento o modifica del prodotto da parte del cliente
- mancata osservanza delle prescrizioni di sicurezza e manutenzione, errori di utilizzo
- danni derivanti da eventi naturali

Trattamento dei casi di garanzia

Per garantire una rapida evasione della Sua richiesta, La preghiamo di seguire le seguenti istruzioni:

- Tenga a portata di mano per qualsiasi richiesta lo scontrino di cassa e il codice dell'articolo (IAN) 465600_2404 come prova di acquisto.
- Il codice dell'articolo è riportato sulla targhetta identificativa o su un'incisione presenti sul prodotto, sul frontespizio del manuale di istruzioni (in basso a sinistra) o su un adesivo applicato alla parte posteriore o inferiore del prodotto.
- Qualora si presentassero malfunzionamenti o altri tipi di difetti, contattare subito l'assistenza clienti per telefono o tramite l'apposito modulo di contatto riportato nella pagina parkside-diy.com nella categoria Assistenza.
- Una volta che il prodotto è stato registrato come difettoso, lo può poi spedire a nostro carico, provvedendo ad allegare la prova di acquisto (scontrino di cassa), una descrizione del vizio e l'indicazione della data in cui si è presentato, all'indirizzo del servizio di assistenza clienti che Le è stato comunicato.



Sul sito parkside-diy.com è possibile consultare e scaricare questo e molti altri manuali. Con questo codice QR si giunge direttamente al sito parkside-diy.com. Selezionare

il Paese e cercare i manuali di istruzioni con l'apposita funzione di ricerca. Inserendo il Codice articolo (IAN) 465600_2404 si può consultare il manuale di istruzioni del proprio articolo.

NOTA

- In caso di utensili Parkside si prega di spedire esclusivamente l'articolo guasto senza accessori (per es. batteria, valigetta, attrezzi di montaggio, ecc.).

⚠ AVVERTENZA!

- **Fare riparare gli apparecchi dal centro di assistenza o da un elettricista specializzato e solo con pezzi di ricambio originali.** In tal modo si garantisce la sicurezza dell'apparecchio.
- **Fare eseguire sempre la sostituzione della spina o del cavo dal produttore dell'apparecchio o dal relativo centro di assistenza.** In tal modo si garantisce la sicurezza dell'apparecchio.

Assistenza

IT Assistenza Italia

Tel.: 800172663

Modulo di contatto su
parkside-diy.com

IAN 465600_2404

Importatore

Badi che il seguente indirizzo non è quello del servizio di assistenza clienti. Contatti innanzitutto il servizio di assistenza clienti indicato.

KOMPERNASS HANDELS GMBH
BURGSTRASSE 21
44867 BOCHUM
GERMANIA
www.kompernass.com

Traduzione della dichiarazione di conformità originale

KOMPERNASS HANDELS GMBH, responsabile della documentazione: nella persona del Sig. Semi Uguzlu, BURGSTR. 21, 44867 BOCHUM, Germania, dichiara con la presente che questo prodotto è conforme alle norme, ai documenti normativi e alle direttive CE seguenti:

Direttiva macchine
(2006/42/EC)

Compatibilità elettromagnetica
(2014/30/EU)

Direttiva RoHS
(2011/65/EU)*

* Il produttore è il responsabile esclusivo del rilascio di questa dichiarazione di conformità. L'oggetto della dichiarazione sopra descritto soddisfa le prescrizioni della Direttiva 2011/65/EU del Parlamento Europeo e del Consiglio Europeo dell'8 giugno 2011 sulla restrizione dell'uso di determinate sostanze pericolose nelle apparecchiature elettriche ed elettroniche.

Norme armonizzate utilizzate

EN 62841-1:2015+A11

EN 62841-3-10:2015+A11+A1+A12

EN ISO 12100:2010

EN IEC 55014-1:2021

EN IEC 55014-2:2021

EN IEC 61000-3-2:2019+A1

EN 61000-3-3:2013+A1+A2

EN IEC 63000:2018

Tipo/denominazione dell'apparecchio: Troncatrice PMTS 180 C3

Anno di produzione: 09-2024

Numero di serie: IAN 465600_2404

Bochum, 11/07/2024



Semi Uguzlu
- Direttore qualità -

Con riserva di modifiche tecniche volte al miglioramento del prodotto.

Tartalomjegyzék

Bevezető	162
Rendeltetésszerű használat	162
Felszereltség	162
A csomag tartalma	162
Műszaki adatok	162
Általános biztonsági utasítások elektromos kéziszerszámokhoz	163
1. Munkahelyi biztonság	163
2. Elektromos biztonság	164
3. Személyi biztonság	164
4. Az elektromos kéziszerszám használata és kezelése	165
5. Szerviz	165
A vágókorongos csiszolókra vonatkozó biztonsági utasítások	166
1) A vágókorongos csiszolókra vonatkozó biztonsági utasítások	166
2) Visszaütés és megfelelő biztonsági utasítások	167
A vágókorongos csiszolóval kapcsolatos további biztonsági utasítások	168
Eredeti tartozékok/kiegészítő eszközök	170
Üzembehelyezés előtt	170
A készülék felállítása	170
Szállításbiztosító eltávolítása/behelyezése	171
Üzembe helyezés	171
Be-, kikapcsolás	171
Vágókorong csere	171
Munkadarab befogása	171
Tisztítás és karbantartás	172
Ártalmatlanítás	172
A Kompernass Handels GmbH garanciája	173
Szerviz	174
Gyártja	174
Az eredeti megfelelőségi nyilatkozat fordítása	175

Bevezető

Gratulálunk új készüléke megvásárlásához. Vásárlásával kiváló minőségű termék mellett döntött. A használati útmutató a termék része. Fontos tudnivalókat tartalmaz a biztonságra, használatra és ártalmatlanításra vonatkozóan. A termék használata előtt ismerkedjen meg valamennyi használati és biztonsági utasítással. A terméket csak a leírtak szerint és a megadott célokra használja. A termék harmadik személynek történő továbbadása esetén adja át a készülékhez tartozó valamennyi leírást is.

Rendeltetésszerű használat

A vágókorongos csiszolóval álló készülék-ként vágókorongok segítségével hosszanti irányú egyenes vonalú vagy legfeljebb 45°-os gérvágószögű vágások vághatók acélba, nem vastartalmú fémekbe, öntött vas és vas profilokba víz használata nélkül. Minden egyéb felhasználási mód vagy a gép módosítása rendeltetésellenesnek minősül és jelentős balesetveszélyt rejt magában.

Ne használja a készüléket ipari célokra.

Felszereltség

- 1 be-, kikapcsoló
- 2 befogó perem (belső)
- 3 orsóretesz
- 4 vágókorong
- 5 gyorsbeállító
- 6 satu
- 7 furatok
- 8 vágási szög beállító
- 9 szállításbiztosító
- 10 rugós mechanizmus
- 11 motoregység
- 12 markolat

„A” ábra

- 13 lengő védőburkolat
- 14 védőburkolat
- 15 beépített hordozó fogantyú

„B” ábra

- 16 befogó perem (külső)
- 17 alátét
- 18 csavar

„C” ábra

- 19 imbuszkulcs

A csomag tartalma

- 1 fémvágókorongos sarokcsiszoló
- 1 vágókorong Ø 180 mm (előszerelt)
- 1 imbuszkulcs
- 1 használati útmutató

Műszaki adatok

Névleges feszültség 230 V ~, 50 Hz (váltóáram)

Névleges teljesítményfelvétel 1280 W

Névleges üresjárat fordulatszám n_0 7700 min⁻¹

Vágókorong tokmány Ø 22,23 mm

Menetméret M8

A vágókorong maximális sebessége 8500 min⁻¹

Vágókorong munka-sebessége max. 80 m/s

Vágókorong átmérője Ø 180 mm

Vágókorong vastagsága 1,6 mm

Ferde vágások 0°–45°

Max. vágásmélység 50 mm 0° gérvágószög esetén



Védelmi osztály II/□ (dupla szigetelés)

Zajkibocsátási érték

A zaj mért értéke az EN 62841 szabvány-
nak megfelelően került meghatározásra.
Az elektromos kéziszerszám A-súlyozott
zajszintjének jellemző értéke:

Hangnyomásszint	$L_{PA} = 92,2$ dB
Bizonytalansági érték	$K_{PA} = 3$ dB
Hangerőszint	$L_{WA} = 105,2$ dB
Bizonytalansági érték	$K_{WA} = 3$ dB



Viseljen hallásvédőt!

⚠ FIGYELMEZTETÉS!

- ▶ A rezgés kibocsátási érték és zajkibocsátási szint eltérhet és néhány esetben meghaladhatja az útmutatóban megadott értékeket annak függvényében, hogy miként és hogyan használja az elektromos készüléket és különösen, hogy milyen anyagon dolgozik. A rezgésterhelés alulbecsült lehet, ha az elektromos kéziszerszámot rendszeresen így használják. Próbálja a rezgésterhelést a lehető legalacsonyabb szinten tartani. A rezgésterhelés csökkenthető, például kesztyű viselésével a szerszám használata során és a munkaidő korlátozásával. Ebben az esetben a működési ciklus minden részét figyelembe kell venni (például amikor az elektromos kéziszerszám ki van kapcsolva, és amikor bár be van kapcsolva, de terhelés nélkül fut).



Általános biztonsági utasítások elektromos kéziszerszámokhoz

⚠ FIGYELMEZTETÉS!

- ▶ **Tanulmányozza az elektromos kéziszerszámhoz tartozó összes biztonsági figyelmeztetést, utasítást, ábrát és műszaki adatot.** Az alábbi utasítások figyelmen kívül hagyása áramütést, tüzet és/vagy súlyos sérüléseket okozhat.

Őrizze meg az összes biztonsági előírást és utasítást későbbi használatra.

A biztonsági előírásokban használt „elektromos kéziszerszám” kifejezés hálózatról (hálózati vezetékeken át) üzemeltetett elektromos kéziszerszámokra és akkumulátoros elektromos kéziszerszámokra (hálózati vezeték nélkül) vonatkozik.

1. Munkahelyi biztonság

- Tartsa tisztán és jól megvilágítva a munkaterületét.** A rendetlenség és a rosszul megvilágított munkaterület balesetet okozhat.
- Ne dolgozzon az elektromos kéziszerszámmal olyan robbanásveszélyes környezetben, ahol gyúlékony folyadékok, gázok vagy porok vannak.** Az elektromos kéziszerszámok szikráznak, a szikra pedig meggyújthatja a port vagy gőzöket.
- Az elektromos kéziszerszám használata közben ne engedjen közel gyermekeket és más személyeket.** Ha elterelik a figyelmét, elveszítheti uralmát az elektromos kéziszerszám felett.

2. Elektromos biztonság

- a) **Az elektromos kéziszerszám csatlakozódugójának illeszkednie kell a csatlakozóaljzatba. A csatlakozót semmilyen módon nem szabad megváltoztatni. Ne használjon adaptercsatlakozókat földelt elektromos kéziszerszámokkal. A nem módosított csatlakozó és a megfelelő csatlakozóaljzat használata csökkenti az áramütés veszélyét.**
- b) **Ügyeljen arra, hogy teste ne érintkezzen földelt felülettel, mint például csővezeték, fűtőtest, tűzhely vagy hűtőszekrény felületével. Az áramütés kockázata nagyobb, ha a teste földelve van.**
- c) **Óvja az elektromos kéziszerszámot esőtől vagy nedves környezettől. Növeli az áramütés kockázatát, ha víz kerül az elektromos kéziszerszámba.**
- d) **Ne használja a csatlakozóvezetéket rendeltetésellenes célra, ne hordozza és ne akassza fel az elektromos kéziszerszámot a kábelnél fogva és ne a vezetéknél fogva húzza ki a csatlakozódugót az aljzatból. Tartsa távol a csatlakozóvezetéket hőtől, olajtól, éles szegélyektől vagy mozgó alkatrészekről. A sérült vagy összecsavarodott csatlakozóvezeték növeli az áramütés kockázatát.**
- e) **Ha a szabadban dolgozik az elektromos kéziszerszámmal, akkor csak olyan hosszabbító vezetékeket használjon, ami kültéren is engedélyezett. A kültéri használatra alkalmas hosszabbító kábellel csökkentheti az áramütés veszélyét.**
- f) **Ha az elektromos kéziszerszám nedves helyen történő használata elkerülhetetlen, akkor használjon hibaáram védőkapcsolót. A hibaáram-védőkapcsoló használata csökkenti az áramütés veszélyének kockázatát.**

3. Személyi biztonság

- a) **Legyen figyelmes, ügyeljen arra, amit csinál és megfontoltan végezze a munkát az elektromos kéziszerszámmal. Ne használjon elektromos kéziszerszámot, ha fáradt, vagy ha kábítószert, alkohol vagy gyógyszer hatása alatt áll. Az elektromos kéziszerszám használatakor már egy pillanatnyi figyelmetlenség is komoly sérüléseket okozhat.**
- b) **Viseljen egyéni védőeszközt és mindig vegyen fel védőszemüveget. Az elektromos kéziszerszám jellegének és használatának megfelelő egyéni védőeszköz, például pormaszk, csúszásmentes biztonsági cipő, védősisak vagy hallásvédő csökkenti a személyi sérülések veszélyét.**
- c) **Előzze meg a készülék véletlenszerű bekapcsolását. Győződjön meg arról, hogy az elektromos kéziszerszám ki van kapcsolva, mielőtt a villamos hálózatra és/vagy az akkumulátorra csatlakoztatja, illetve kézbe veszi vagy viszi. Balesetet okozhat, ha az elektromos kéziszerszám hordozása közben az ujjá a kapcsolón van vagy az elektromos kéziszerszám már bekapcsolt állapotban van, amikor csatlakoztatja az áramellátásra.**
- d) **Távolítsa el a beállításhoz használt szerszámokat vagy csavarkulcsokat az elektromos kéziszerszám bekapcsolása előtt. Az elektromos kéziszerszám forgó részében maradt szerszám vagy kulcs balesetet okozhat.**
- e) **Kerülje a normálistól eltérő testtartást. Vegyen fel biztonságos álló helyzetet és tartsa meg folyamatosan az egyensúlyát. Ily módon váratlan helyzetekben is jobban úrrá tud lenni az elektromos kéziszerszámon.**
- f) **Viseljen megfelelő ruházatot. Ne viseljen bő ruházatot vagy ékszer. Tartsa távol a haját és ruháját a mozgó részekről. A laza ruházat, az ékszer vagy a hosszú haj beleakadhat a mozgó részekbe.**

- g) Amennyiben a készülékhez poredszívó és porgyűjtő berendezés is szerelhető, akkor ezeket csatlakoztatni és megfelelően használni kell. A poredszívó alkalmazása csökkentheti a por általi veszélyeztetést.
- h) Ne gondolja, hogy biztonságban van és ne hagyja figyelmen kívül az elektromos kéziszerszámokra vonatkozó biztonsági előírásokat akkor sem, ha többszöri használat után jól ismeri az elektromos kéziszerszám használatát. A figyelmetlen használat a másodperc töredéke alatt súlyos sérüléseket okozhat.

4. Az elektromos kéziszerszám használata és kezelése

- a) Ne terhelje túl az elektromos kéziszerszámot. A munkájának megfelelő elektromos kéziszerszámot használja. A megfelelő elektromos kéziszerszámmal jobban és biztonságosabban tud dolgozni a megadott teljesítmény-tartományban.
- b) Ne használjon olyan elektromos kéziszerszámot, amelyiknek hibás a kapcsolója. Ha az elektromos kéziszerszámot már nem lehet be- és kikapcsolni, akkor a használata veszélyes és meg kell javíttatni.
- c) Húzza ki a hálózati csatlakozódugót a csatlakozóaljzatból és/vagy távolítsa el a levehető akkumulátort, mielőtt beállításokat végez a készüléken, betétszerszámokat cserél vagy az elektromos kéziszerszámot elteszi. Ezzel a megelőző biztonsági intézkedéssel megakadályozható az elektromos kéziszerszám véletlen bekapcsolása.
- d) A nem használt elektromos kéziszerszámot gyermekektől elzárva tárolja. Ne engedje, hogy olyan személyek használják az elektromos kéziszerszámot, akik nem ismerik annak használatát vagy nem olvasták az erre vonatkozó utasításokat. Az elektromos kéziszerszámok veszélyesek, ha tapasztalatlan személyek használják azokat.
- e) Gondosan ápolja az elektromos kéziszerszámokat és a betétszerszámokat. Ellenőrizze, hogy a mozgó részek tökéletesen működnek és nincsenek beszorulva, részei nincsenek eltörve vagy olyannyira megsérülve, hogy az befolyásolná az elektromos kéziszerszám működését. Az elektromos kéziszerszám használata előtt javíttassa meg a sérült részeket. Sok balesetet a rosszul karbantartott elektromos kéziszerszámok okoznak.
- f) Tartsa mindig élesen és tisztán a vágószerszámokat. A gondosan karbantartott éles vágóeszközök kisebb valószínűséggel szorulnak be és könnyebben irányíthatók.
- g) Az elektromos kéziszerszámot, a betétszerszámokat stb. a használati utasításoknak megfelelően használja. Vegye figyelembe a munkakörülményeket és az elvégzendő feladatot. Az elektromos kéziszerszám nem rendeltetésszerű használata veszélyes helyzeteket teremthet.
- h) A markolatokat és fogófelületeket tartsa szárazon, tisztán és olaj- illetve zsírinteszen. A csúszós markolatok és fogófelületek nem teszik lehetővé az elektromos kéziszerszám biztonságos használatát és irányítását váratlan helyzetekben.

5. Szerviz

- a) Az elektromos kéziszerszámot csak képzett szakemberrel és csak eredeti cserealkatrészekkel javíttassa. Ezzel biztosítható az elektromos kéziszerszám hosszan tartó és biztonságos működése.

A vágókorongos csiszolókra vonatkozó biztonsági utasítások

1) A vágókorongos csiszolókra vonatkozó biztonsági utasítások

- a) **Önnek és a közelben tartózkodó személyeknek a forgó csiszolókorong síkján kívül kell tartózkodniuk.** A védőburkolatnak meg kell védenie a kezelő személyt a letörött, kirepülő daraboktól és attól, hogy véletlenül hozzáérjen a csiszolótesthez.
- b) **Az elektromos kéziszerszámhoz kizárólag kötött, megerősített vagy gyémántbevonatú vágókorongot használjon.** Csak mert a tartozékot az elektromos kéziszerszámhoz tudja rögzíteni, még nem garantálja annak biztonságos használatát.
- c) **A cserélhető szerszám megengedett legnagyobb fordulatszámának legalább olyan magasnak kell lennie, mint az elektromos kéziszerszámon megadott legnagyobb fordulatszám.** A megengedettnél gyorsabban forgó tartozék eltörhet, darabjai pedig szétrepülhetnek.
- d) **A csiszolótest kizárólag az ajánlott felhasználási célra használható.** Például: Soha ne csiszoljon a vágókorong oldalfelületével. A vágókorongokat a korong élével történő anyageltávolításra tervezték. Az oldalirányú erőhatás könnyen széttörheti ezeket a csiszolótesteket.
- e) **Mindig ép, megfelelő méretű és alakú befogókarimát használjon a kiválasztott csiszolókoronghoz.** A megfelelő karima megtámasztja a csiszolókorongot és csökkenti a csiszolókorong törésének veszélyét.
- f) **A cserélhető szerszám külső átmérőjének és vastagságának meg kell felelnie az elektromos szerszám méreteinek.** A nem megfelelő méretű cserélhető szerszámokat nem lehet megfelelően leáramlykolni vagy irányítani.
- g) **A csiszolókorongnak és a karimának pontosan illeszkednie kell az elektromos szerszám csiszolóorsójára.** Az olyan cserélhető szerszámok, amelyek nem illeszkednek pontosan az elektromos szerszám csiszolóorsójára, nem forognak egyenletesen, erősen vibrálnak és előfordulhat, hogy a kezelő ezáltal elveszíti uralmát a készülék felett.
- h) **Ne használjon sérült csiszolókorongot.** Minden használat előtt ellenőrizze a csiszolókorong lepattogzásait és repedéseit. Ha az elektromos kéziszerszám vagy a csiszolókorong leesett, ellenőrizze azok épségét vagy használjon ép csiszolókorongot. A csiszolókorong ellenőrzését és behelyezését követően tartózkodjon Ön és a közelben tartózkodó személyek a forgó csiszolókorong síkján kívül, és járassa a készüléket egy percen keresztül a legmagasabb fordulatszámmal. A sérült csiszolókorongok legtöbbször már a tesztelés során eltörnek.
- i) **Viseljen egyéni védőeszközöket.** Alkalmazástól függően, viseljen teljes arcvédőt, szemvédőt vagy védőszemüveget. Szükség esetén viseljen porvédő maszkot, hallásvédőt, védőkesztyűt vagy speciális kötényt, ami megvédi Önt az apró csiszolási és anyagmaradványoktól. A szemvédőnek védenie kell a különböző alkalmazások során keletkező kirepülő idegen testekkel szemben. A por- vagy légzésvédő maszkoknak ki kell szűrniük a használat során keletkező port. A hosszú ideig tartó, hangos zaj halláskárosodást okozhat.

- j) **Ügyeljen arra, hogy más személyek biztonságos távolságban legyenek az Ön munkaterületétől. A munkaterületre belépő személyeknek egyéni védőeszközt kell viselniük.** A munkadarab, illetve a törött cserélhető szerszámok letört darabjai könnyen kirepülhetnek és még a közvetlen munkaterületen kívül is sérüléseket okozhatnak.
- k) **Tartsa távol a csatlakozóvezetékét a forgó cserélhető szerszámoktól.** Ha elveszíti uralmát a készülék felett, előfordulhat, hogy a készülék elvágja a csatlakozóvezetékét vagy beleakad a vezetékbe és keze vagy karja a forgó cserélhető szerszámhoz ér.
- l) **Rendszeresen tisztítsa meg az elektromos kéziszerszám szellőzőnyílásait.** A motor ventilátora port szív a készülék-házba, a felhalmozódás pedig elektromos veszélyt okozhat.
- m) **Ne használja az elektromos kéziszerszámot gyúlékony anyagok közelében. Ne használja az elektromos kéziszerszámot, ha egy gyúlékony felületen, mint például fán áll.** A szikrák könnyen meggyújthatják ezeket az anyagokat.
- n) **Ne használjon olyan cserélhető szerszámokat, amelyek hűtőfolyadékot igényelnek.** Víz vagy más folyékony hűtőközeg használata áramütést okozhat.

2) Visszaütés és megfelelő biztonsági utasítások

A visszaütés egy beakadt vagy blokkolt forgó vágókorong hirtelen reakciója. A beakadás vagy blokkolás következtében hirtelen megállhat a forgásban lévő cserélhető szerszám. Így az irányíthatatlanná vált vágócsiszoló egység felfelé a kezelő irányába gyorsul.

Ha például egy vágókorong beékelődik vagy megakad a munkadarabban, akkor a vágókorong munkadarabba süllyedő szélé beakadhat és ezáltal kitörheti a vágókorongot vagy visszaüthet. Ennek során a vágókorong akár ki is törhet.

A visszaütés az elektromos kéziszerszám helytelen vagy hibás használatából ered. Az alábbiakban leírt megfelelő óvintézkedésekkel mindez megelőzhető.

- a) **Tartsa erősen az elektromos kéziszerszámot, majd testével és karjaival vegyen fel olyan helyzetet, hogy fel tudja fogni a visszaütés következtében fellépő erőket.** A kezelő személy a megfelelő biztonsági óvintézkedésekkel biztonságosan uralhatja a visszaütés következtében fellépő erőt vagy a reakcióerőt.
- b) **Kerülje el a forgó vágókorong előtti és mögötti területet.** Visszaütés esetén a vágócsiszoló egység felfelé a kezelő irányába sodródik.
- c) **Ne használjon lánc-, fafaragó vagy fogazott fűrészlapot, valamint 10 mm-nél szélesebb résekkel rendelkező, szegmentált gyémántkorongot.** Az ilyen cserélhető szerszámok gyakran okoznak visszaütést vagy miattuk a kezelő elveszítheti uralmát az elektromos kéziszerszám fölött.
- d) **Kerülje a vágókorong blokkolását vagy a túl erős felületre nyomást. Ne vágjon túl mélyre.** A vágókorong túlterhelése növeli az igénybevételt és az elferdülés vagy a beékelődés valószínűségét, ezáltal pedig egy visszaütés vagy a csiszoló eszköz törésének lehetőségét.
- e) **A vágókorong beszorulása vagy a munka félbeszakítása esetén kapcsolja ki a készüléket és tartsa nyugodtan a vágócsiszoló egységet a korong teljes leállításáig. Soha ne próbálja meg kihúzni a még mozgó vágókorongot a vágatból, mert visszaütés lehet a következménye.** Keresse meg, majd szüntesse meg a beékelődés okát.

- f) **Ne kapcsolja vissza addig az elektromos kéziszerszámot, amíg az a munkadarabban van. Hagyja, hogy a vágókorong elérje a teljes fordulatszámot, mielőtt óvatosan folytatja a vágást.** Ellenkező esetben, előfordulhat, hogy beakad a korong, kiugrik a munkadaraból vagy visszaütést okoz.
- g) **Támassza alá a nagyobb méretű munkadarabokat, ezzel csökkentheti a beszorult vágókorong okozta visszaütés veszélyét.** A nagy munkadarabok már saját tömegük alatt is elhajolhatnak. A munkadarabot a korong mindkét oldalán, vagyis a vágás közelében és a peremnél is alá kell támasztani.

A vágókorongos csiszolóval kapcsolatos további biztonsági utasítások

- **Soha ne álljon az elektromos kéziszerszámra.** Komoly sérüléseket okozhat, ha az elektromos kéziszerszám megbillen vagy Ön véletlenül hozzáér a vágókoronghoz.
- **Mindig használja a védőburkolatot.** A védőburkolat védi a felhasználót a vágókorong letört részeitől és attól, hogy véletlenül hozzáérjen a vágókoronghoz.
- **Ellenőrizze, hogy a védőburkolat megfelelően működik és szabadon mozog.** Soha ne rögzítse a védőburkolatot nyitott állapotban.
- **Csak száraz vágásra használja az elektromos kéziszerszámot.** Növeli az áramütés kockázatát, ha víz kerül az elektromos kéziszerszámba.
- **Tartsa távol a hálózati kábelt a forgó cserélhető szerszámoktól.** Ez átvághatja a hálózati kábelt vagy beleakadhat abba.
- **A markolatokat tartsa szárazon, tisztán, olaj- és zsírmentesen.** A zsíros, olajos markolat csúszik és a készülék irányíthatatlanná válhat.
- **Soha ne távolítsa el vágási maradványokat, fémforgácsot és hasonlókat a vágás területéről az elektromos kéziszerszám működése közben.** Először mindig vigye a szerszámkart nyugalmi helyzetbe, majd kapcsolja ki az elektromos kéziszerszámot.
- **A vágókorongot csak bekapcsolt állapotban vezesse a munkadarabba.** Ellenkező esetben visszaütés veszélye áll fenn, ha a vágókorong megakad a munkadarabban.
- **Csak akkor használja az elektromos kéziszerszámot, ha a munkafelület a megmunkálendő munkadarab kivételével szabad minden beállítószerzőről, fémforgácsról, stb.** A forgó vágókoronghoz érő kis fémdarabok vagy egyéb tárgyak nagy sebességgel eltalálhatják a kezelő személyt.
- **Mindig rögzítse stabilan a megmunkálendő munkadarabot. Ne dolgozzon olyan munkadarabokkal, amelyek túl kicsik a rögzítéshez.** Ellenkező esetben túl kicsi a keze és a forgó vágókorong közötti távolság.
- **Ha a vágókorong beakad, kapcsolja ki az elektromos kéziszerszámot és várjon, amíg a vágókorong teljes leáll.** Soha ne próbálja meg kihúzni a még mozgó vágókorongot a vágatból, mert visszaütés lehet a következménye. Keresse meg, majd szüntesse meg a beékelődés okát.
- **A kikapcsolás után ne fékezze le a korongot oldalirányú ellennyomással.** A vágókorong megsérülhet, eltörhet vagy visszaütést okozhat.

- **Ne nyomja a vágókorongot erővel a munkadarabra és ne gyakoroljon túl nagy nyomást az elektromos kéziszerszám használata során. Kerülje különösen a vágókorong beakadását a sarkokon és éles szegélyeken végzett munkák stb. során.** Ha a vágókorong hibás használat miatt megsérül, akkor repedések keletkezhetnek, amely előzetes figyelmeztetés nélkül törést okoznak.
- **Viseljen munkakötényt. Ügyeljen arra, hogy a kirepülő szikra senkit se veszélyeztessen. Távolítsa el a közelben lévő gyúlékony anyagokat.** A fémek csiszolása során szikra képződik.
- **A vágókorongos csiszoló csak olyan munkadarabokkal használja, amelyek a rendeltetésszerű használat bekezdésben meg vannak adva.** Ellenkező esetben a vágókorongos csiszoló túlterhelődhet.
- **Ne használjon sérült, nem egyenletesen forgó vagy vibráló vágókorongokat.** A sérült vágókorongok fokozott súrlódást, a vágókorong beakadását és visszaütést okozhatnak.
- **Mindig megfelelő méretű és megfelelő befogófurattal rendelkező (pl. rombusz alakú vagy kerek) vágókorongot használjon.** Az olyan vágókorongok, amelyek nem illenek a vágókorongos csiszoló szerelési elemeihez, nem egyenletesen forognak és Ön elveszítheti uralmát a készülék felett.
- **Ne használjon láncos vagy fogazott fűrészlapot.** Az ilyen cserélhető szerszámok gyakran okoznak visszaütést vagy miattuk a kezelő elveszítheti uralmát az elektromos kéziszerszám fölött.
- **Vegye figyelembe a vágókorong gyártójának a vágókorong felszerelésére és használatára vonatkozó használati utasításait.** A nem megfelelő vágókorongok sérüléseket okozhatnak, valamint akadáshoz, töréshez vagy visszaütéshez vezethetnek.
- **Ne használjon olyan tartozékokat, amelyeket a gyártó nem kifejezetten ehhez az elektromos kéziszerszámhoz tervezett és ajánlott.**
Csak mert a tartozékot az elektromos kéziszerszámhoz tudja rögzíteni, még nem garantálja annak biztonságos használatát.
- **A munkavégzés után ne érjen a vágókoronghoz, amíg le nem hűlt.** A vágókorong a munkavégzés során nagyon felforrósodik.
- **Rendszeresen ellenőrizze a kábelt és a sérült kábelt csak az elektromos kéziszerszám hivatalos ügyfélszolgálatával javíttassa meg. Cserélje ki a sérült hosszabbítókábelt.** Ezzel biztosítható az elektromos kéziszerszám hosszan tartó és biztonságos működése.
- **Tárolja a nem használt elektromos kéziszerszámot biztonságos helyen. A tárolás helyének száraznak és zárhatónak kell lenni.**
Ezzel megakadályozható, hogy az elektromos kéziszerszám megsérüljön a tárolás révén vagy tapasztalatlan személy használja.
- **Rögzítse a munkadarabot.** Befogóeszközzel vagy satuval rögzítve biztonságosabban lehet tartani a munkadarabot, mint kézzel.
- **Soha ne hagyja magára a szerszámot, mielőtt teljesen le nem áll.** A tovább mozgó betétszerszámok sérüléseket okozhatnak.
- **Ne használja az elektromos kéziszerszámot sérült kábellel. Ne érjen hozzá a sérült kábelhez és húzza ki a hálózati csatlakozódugót, ha a kábel a munkavégzés során megsérül.**
A sérült kábel növeli az áramütés kockázatát.

Kiegészítő utasítások

- Mindig viseljen szem- és hallásvédőt. Szükség esetén viseljen más védőeszközt is, mint pl. porvédő maszkot, védőkesztyűt, védőszemüveget.
- Ne használjon lepattogzott, repedezett vagy egyéb módon sérült vágókorongokat.
- A vágókorongokat minden használat előtt szemrevételezni kell.
- Ne használjon fűrészlapokat.
- Soha ne használja a készüléket védőburkolat nélkül.

⚠ FIGYELEM! **POR OKOZTA VESZÉLYEK!**

- ▶ Fa hosszabb ideig tartó megmunkálása esetén, különösen olyan anyagok megmunkálása esetén, amelyeknél egészségre káros por keletkezik, csatlakoztassa a készüléket egy alkalmas külső porelszívóra.

Az elektromos kéziszerszámon használt szimbólumok

	Ne nyúljon kezével a vágási területbe, miközben az elektromos kéziszerszám működik. Sérülésveszély áll fenn, ha hozzáér a vágókoronghoz.
	Viseljen védőkesztyűt!
	Viseljen porvédő maszkot!
	Viseljen védőszemüveget!
	Viseljen hallásvédőt!
	Viseljen biztonsági lábbelit!
	Nem használható nedves csiszoláshoz

	A sérült vágó- vagy nagyoló korongok használata veszélyes és súlyos sérüléseket okozhat!
	Fémek csiszolására tervezték
	Korong átmérője
	Üzembe helyezés előtt olvassa el az eredeti használati útmutatót és a biztonsági utasításokat.
	Vágókorongos csiszoló

⚠ FIGYELEM! MÉRGEZŐ GŐZÖK!

- ▶ A megmunkálás során keletkező káros/mérgező por egészségkárosító lehet a készüléket kezelő vagy a közelben tartózkodó személyek számára.

Eredeti tartozékok/kiegészítő eszközök

- **Csak a használati útmutatóban megadott tartozékokat és kiegészítő eszközöket használja.** A használati útmutatóban ajánlottól eltérő betétszerszám vagy tartozék használata sérülésveszélyt jelenthet az Ön számára.

Üzembehelyezés előtt

A készülék felállítása

Rögzítse a készüléket megfelelő csavarokkal (nincs a csomagban) egy sima és stabil felületen. Használja a furatokat **7**. Ügyeljen arra, hogy elérhető legyen egy hálózati csatlakozóaljzat.

TUDNIVALÓ

- ▶ Kivételes esetekben helyezze az alaplapot ehhez a folyamathoz egy stabil alátámasztásra.

Szállításbiztosító eltávolítása/ behelyezése

Szállításbiztosító eltávolítása

- ◆ Gyakoroljon enyhe nyomást a markolatra **12** és húzza ki a szállításbiztosítót **9**. Ekkor felfelé mozgatható a motoregység **11**.

Szállításbiztosító behelyezése

- ◆ Nyomja le a markolatot **12** és tolja a szállításbiztosítót **9** a készülékbe. A motoregység **11** rögzítve van.

TUDNIVALÓ

- ▶ Használja a szállításbiztosítót a készülék használatához. A készüléket a beépített hordozó fogantyúnál **15** fogva vigye.

Üzembe helyezés

Be-, kikapcsolás

-  **A szerszám forgásiránya!**
- Csatlakoztassa a hálózati csatlakozódugót egy csatlakozóaljzatba.

Bekapcsolás

- ◆ Nyomja meg a be-, kikapcsolót **1** és tartsa lenyomva.

Kikapcsolás

- ◆ Engedje el a be-, kikapcsolót **1**.

Vágókorong csere

FIGYELMEZTETÉS! SÉRÜLÉSVESZÉLY!

- ▶ **A készüléken történő munkavégzés előtt mindig húzza ki a hálózati csatlakozódugót a csatlakozóaljzataból.**
- ▶ **Hagyja lehűlni a vágókorongot **4** mielőtt hozzáér.**
- ▶ **Ellenőrizze a vágókorongot **4**. Nem lehet sérült, nedves és nem lehetnek rajta repedések. Ellenkező esetben a használat során eltörhet és sérüléseket okozhat.**

TUDNIVALÓ

- ▶ Csak olyan vágókorongokat használjon, amelyek megfelelnek a jelen használati útmutatóban megadott teljesítményadatoknak.
- ◆ Lendítse vissza teljesen a lengő védőburkolatot **13** és egyik kezével tartsa erősen.
- ◆ Nyomja le teljesen az orsóreteszt **3** és tartsa ebben a helyzetben. Szükség esetén forgassa el a vágókorongot **4** kézzel annyira, amennyire lehet.
- ◆ Forgassa el a mellékelt imbuszkulccsal **19** a csavar **18** az óramutató járásával ellentétes irányba.
- ◆ Vegye le az alátétet **17**, a befogó peremet (külső) **16** és a vágókorongot **4**.
- ◆ Helyezzen be egy új vágókorongot.
- ◆ Járjon el fordított sorrendben, ha a készüléket ismét használatra kész állapotba szeretné helyezni.
- ◆ Ellenőrizze, hogy minden rögzítőelem helyesen fel van helyezve.

TUDNIVALÓ

- ▶ Győződjön meg arról, hogy a vágókorong **4** szabadon forgatható.
- ▶ Kapcsolja be a készüléket kb. 60 másodpercre annak ellenőrzése céljából, hogy nincs szokatlan vibráció. Ellenkező esetben ellenőrizze a vágókorong **4** helyes felszerelését.

Munkadarab befogása

A felszerelt satuval befoghatja a munkadarabot és beállíthatja a gérvágószöveget.

Satu használata

- ◆ A munkadarab befogásához forgassa el a satun **6** lévő markolatot az óramutató járásával megegyező irányba.
- ◆ A munkadarab kivételéhez forgassa el a satun **6** lévő markolatot az óramutató járásával ellentétes irányba.

TUDNIVALÓ

- ▶ A gyorsbeállító **5** is felfelé hajtható a satu **6** gyorsabb beállításához. A satu **6** rögzítéséhez hajtja vissza a gyorsbeállítót **5**. Ezt követően végezzen finombeállítást a satu **6** markolatával.

Vágási szög beállítása (gérvágószög)

- ◆ Lazítsa meg a vágási szög beállítót **8** az óramutató járásával ellentétes irányba történő elforgatással. Adott esetben húzza felfelé a vágási szög beállítót **8**.
- ◆ Állítsa be a kívánt vágási szöget a megadott fokszám segítségével.
- ◆ Rögzítse a vágási szög beállítót **8** az óramutató járásával megegyező irányba történő elforgatással.

Tisztítás és karbantartás

⚠ FIGYELMEZTETÉS! SÉRÜLÉSVESZÉLY!

- ▶ **A készüléken történő munkavégzés előtt mindig húzza ki a hálózati csatlakozódugót a csatlakozóaljzatból.**
- A készüléknek mindig tisztának, száraznak és olaj- vagy kenőanyagmentesnek kell lenni.
- A készülékhez tisztításához használjon száraz törölkendőt.
- Rendszeresen tisztítsa meg a készülék szellőzőnyílásait egy puha kefével.

TUDNIVALÓ

- ▶ A felsorolásban nem szereplő alkatrészeket (mint pl. szénkefe, kapcsoló) ügyfélszolgálati forródrótunkon keresztül rendelheti meg.
- ▶ A megfelelő karbantartási munkákat csak képzett szakemberrel végeztesse.

Ártalmatlanítás

Csak Franciaországra vonatkozik



Points de collecte sur www.quefairede mesdechets.fr
Privilégiez la réparation ou le don de votre appareil !

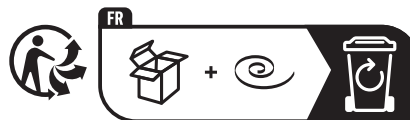

A termék, a csomagolás és a használati utasítás újrahasznosítható, a gyártó kiterjesztett felelőssége alá tartozik, és szelektív hulladékgyűjtéssel gyűjtik.



Ne dobjon elektromos kéziszerszámot a háztartási hulladékba!

Az áthúzott kerekese szeméttároló itt látható szimbóluma azt jelzi, hogy ez a készülék a 2012/19/EU irányelv hatálya alá tartozik. Ez az irányelv azt mondja ki, hogy a készüléket életciklusa végén nem szabad a szokásos háztartási hulladékkal ártalmatlanítani, hanem külön létrehozott gyűjtőhelyen, újrahasznosító központokban vagy hulladékkezelő üzemben kell leadni.

Ez az ártalmatlanítás az Ön számára díjtalan. Kímélje a környezetet és ártalmatlanítson szakszerűen.

Ha hulladékká vált készüléke személyes adatokat tartalmaz, akkor az Ön felelőssége ezeket törölni, mielőtt a készüléket visszaadja.



Az elhasználandó termék ártalmatlanításának lehetőségeiről tájékozódjon települése vagy városa önkormányzatánál.



A csomagolás környezetbarát anyagokból készült, amit a helyi hulladékhasznosítónál adhat le ártalmatlanításra.

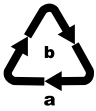

Ártalmatlanítsa a csomagolást környezetbarát módon. Vegye figyelembe a különböző csomagolóanyagokon lévő jelzéseket és adott esetben válassza külön azokat. A csomagolóanyagok rövidítésekkel (a) és számjegyekkel (b) vannak megjelölve, az alábbi jelentéssel: 1–7: műanyag, 20–22: papír és karton, 80–98: kompozit anyagok.

Spanyolországgra vonatkozik:



A csomagolás papírból és/vagy kartonból lévő alkotóelemeket tartalmaz.



A csomagolás műanyagból és/vagy fémből lévő alkotóelemeket tartalmaz.

A Kompernass Handels GmbH garanciája

Tisztelt Vásárlónk!

A készülékre a vásárlás napjától számított 3 év garanciát vállalunk. Ha a csomag tartalmazza, akkor az X12V és X20V Team termékcsalád akkumulátor-telepeire is vállalunk 3 év garanciát a vásárlás napjától kezdve. A termék meghibásodása esetén. Önt jogszabályban foglalt jogok illetik meg az eladóval szemben. Az alábbi garanciánk nem korlátozza vagy szünteti meg a jogszabályban biztosított jogokat.

Garanciális feltételek

A garanciális időszak a vásárlás napján kezdődik. Gondosan őrizze meg a nyugtát. Ez a vásárlás igazolásához szükséges.

Ha a termékvásárlás napjától számított három éven belül anyag- vagy gyártási hibát észlel, akkor a terméket saját belátásunk szerint ingyen megjavítjuk, kicseréljük vagy visszafizetjük az árát. A garancia feltétele a hibás készülék és a vásárlást igazoló bizonylat (pénztári blokk) három éves garanciaidőn belüli bemutatása, valamint a hiba lényegének és megjelenése idejének rövidleírása.

Ha garanciánk fedezetet nyújt a hibára, akkor javított vagy egy új terméket kap vissza. A termék javítása vagy cseréje esetén a garancia nem kezdődik előlről.

Garanciális idő és a jogszabályban foglalt szavatossági igények

A garancia ideje nem hosszabbodik meg a jótállással. Ez a cserélt és javított alkatrészekre is vonatkozik. Az esetlegesen már a vásárláskor is fennálló sérüléseket és hiányosságokat a kicsomagolás után azonnal jelezni kell. A garanciai lejáta után esedékes javítások díjkötelesek.

A garancia köre

A készüléket szigorú minőségi előírások szerint gyártottuk és kiszállítás előtt lelkiismeretesen ellenőriztük.

A garancia anyag- vagy gyártási hibákra vonatkozik. A garancia nem terjed ki azokra a termékalkatrészekre, amelyek normál kopásnak vannak kitéve, ezért kopóalkatrésznek tekinthető, mint pl. fűrészlapok, cserepengék, csiszolópapír stb. vagy törékeny részekre, mint pl. kapcsolók vagy üvegből készült alkatrészek.

A garancia megszűnik akkor, ha a termék megsérül, nem megfelelően használják vagy nem tartják karban. A termék megfelelő használata érdekében a használati útmutatóban foglalt összes utasítást pontosan be kell tartani. Feltétlenül kerülni kell minden olyan felhasználási és kezelési módot, amit a használati útmutató nem javasol, vagy amelynek elkerülésére kifejezetten figyelmeztet.

A termék csak magánhasználatra és nem ipari használatra készült. A garancia érvényét veszti visszaélészerű vagy szakszerűtlen kezelés, erőszak alkalmazása vagy olyan beavatkozások esetén, amelyeket általunk nem engedélyezett szervizben végeztek el.

A garanciális szerviz nem érvényes

- az akkumulátor-kapacitás normális elhasználódása esetén
- a termék ipari használata esetén
- ha az ügyfél megrongálja vagy megváltoztatja a terméket
- ha nem tartja be a biztonsági vagy karbantartási előírásokat, kezelési hiba esetén
- természeti események által okozott sérülések esetén

A garancia érvényesítése

Ügyének gyors feldolgozása érdekében kövesse a következő utasításokat:

- Kérjük, hogy minden kapcsolatfelvételnél tartsa készenlétben a vásárlást igazoló pénztári blokkot és a cikkszámot (IAN) 465600_2404.
- A cikkszám a termék adattábláján, a termékre gravírozva, a használati útmutató címlapján (balra lent) vagy a termék hátoldalán vagy alján lévő címkén található.
- Működési vagy más hiba észlelése esetén vegye fel a kapcsolatot az alábbi szervizrészleggel telefonon vagy a kapcsolattartó úrlapon keresztül, amit a parkside-diy.com oldalon a Szerviz kategóriában talál.
- Küldje el díjmentesen a megadott szerviz címére a hibásnak talált terméket és a vásárlást igazoló bizonylatot (pénztári blokk), illetve röviden írja le azt is, hogy hol és mikor jelentkezett a hiba.



Ezeket és sok más kézikönyveket is talál és letölthet a parkside-diy.com webhelyről. Ezzel a QR-kóddal közvetlenül a parkside-diy.com oldalra jut.

Válassza ki az országát, és keresse meg a használati utasítást a keresőmezővel. Ha megadja az (IAN) 465600_2404 cikkszámot, akkor a cikk használati utasításához kerül.

TUDNIVALÓ

- ▶ Kérjük, hogy Parkside készülékek esetén kizárólag a hibás terméket küldje el, tartozékok (például akkumulátor, tárolótáska, szerelő szerszámok stb.) nélkül.

⚠ FIGYELMEZTETÉS!

- ▶ **A készüléket szervizben vagy villamossági szakemberrel és kizárólag eredeti alkatrészek felhasználásával javíttassa.** Ezzel biztosítható a készülék hosszan tartó biztonsága.
- ▶ **A csatlakozódugót és a hálózati vezetékét mindig a készülék gyártójával vagy ügyfélszolgálatával cseréltesse ki.** Ezzel biztosítható a készülék hosszan tartó biztonsága.

Szerviz

HU Szerviz Magyarország

Tel.: 06800 21647

Kapcsolatfelvételi űrlap a parkside-diy.com oldalon

IAN 465600_2404

Gyártja

Ügyeljen arra, hogy az alábbi cím nem a szerviz címe. Először forduljon a megjelölt szervizhez.

KOMPERNASS HANDELS GMBH

BURGSTRASSE 21

44867 BOCHUM

Németország

www.kompernass.com

Az eredeti megfelelőségi nyilatkozat fordítása

A KOMPERNASS HANDELS GMBH, a dokumentumért felelős: Semi Uguzlu, BURGSTR. 21, 44867 BOCHUM, Németország, ezennel igazoljuk, hogy ez a termék megfelel az alábbi szabványoknak, normatív dokumentumoknak és EK-irányelveknek:

Gépekre vonatkozó irányelv

(2006/42/EC)

Elektromágneses összeférhetőség

(2014/30/EU)

RoHS irányelv

(2011/65/EU)*

* A megfelelőségi nyilatkozat kiállításáért kizárólag a gyártó felel. A nyilatkozat fenti tárgya megfelel az Európa Parlament és Tanács 2011. június 8-i, egyes veszélyes anyagok elektromos és elektronikus berendezésekben való alkalmazásának korlátozásáról szóló 2011/65/EU irányelvnek.

Alkalmazott harmonizált szabványok

EN 62841-1:2015+A11

EN 62841-3-10:2015+A11+A1+A12

EN ISO 12100:2010

EN IEC 55014-1:2021

EN IEC 55014-2:2021

EN IEC 61000-3-2:2019+A1

EN 61000-3-3:2013+A1+A2

EN IEC 63000:2018

Típus/Készülék megnevezése: Fémvágókorongos sarokcsiszoló PMTS 180 C3

Gyártási év: 2024.09.

Sorozatszám: IAN 465600_2404

Bochum, 2024.07.11.



Semi Uguzlu

– minőségbiztosítási vezető –

A továbbfejlesztés érdekében a műszaki változtatások jogát fenntartjuk.



KOMPERNASS HANDELS GMBH

BURGSTRASSE 21
44867 BOCHUM
GERMANY
www.kompernass.com

Last Information Update · Stand der Informationen · Version des informations
Stand van de informatie · Stav informací · Stan informacj · Stav informácií
Estado de las informaciones · Tilstand af information · Versione delle informazioni
Információk állása: 07/2024 · Ident.-No.: PMTS180C3-072024-1

IAN 465600_2404