

crivit®



BIKE TOOL KIT

GB IE NI

BIKE TOOL KIT

Instructions for use

FR BE

SET D'OUTILS POUR VÉLO

Notice d'utilisation

DE AT CH

FAHRRADWERKZEUG-SET

Gebrauchsanweisung

DK

CYKELVÆRKTØJSSÆT

Brugervejledning

NL BE

FIETS GEREEDSCHAPSSET

Gebruiksaanwijzing

IAN 345363_2004

GB IE NI DK FR
BE NL DE AT CH

A

1

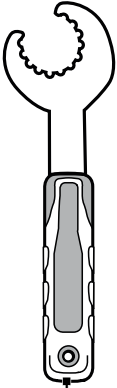

2

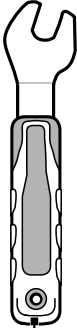

3

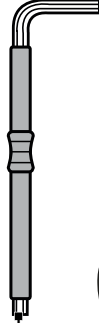

4

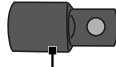

5

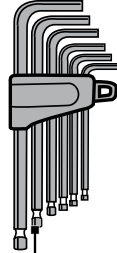

6

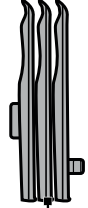

7

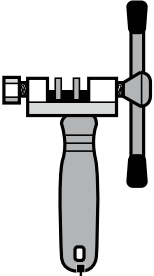

8

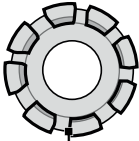

9

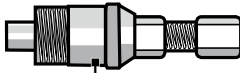

10



11

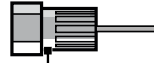

12

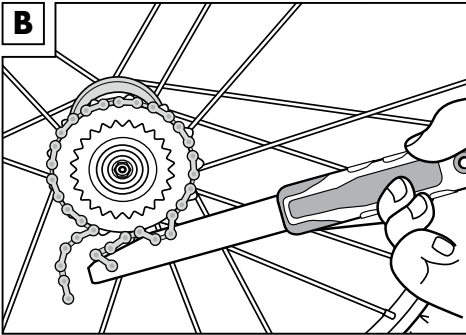
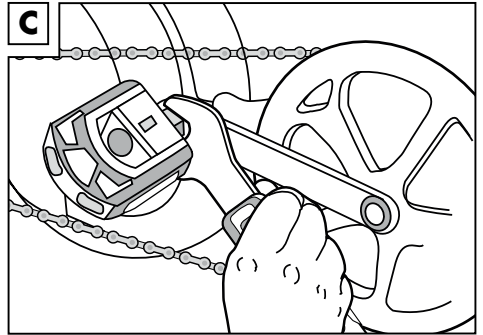

13

B**C**

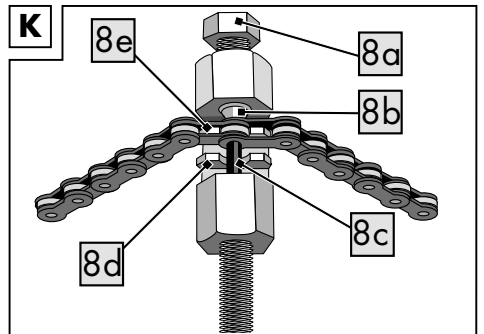
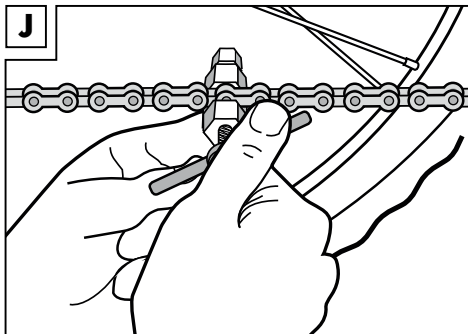
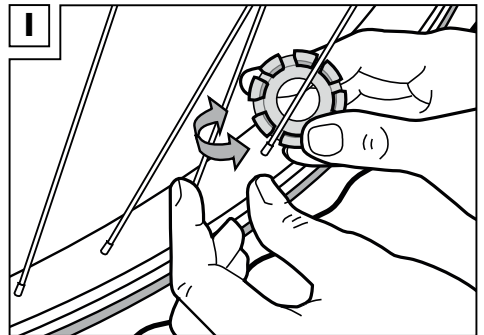
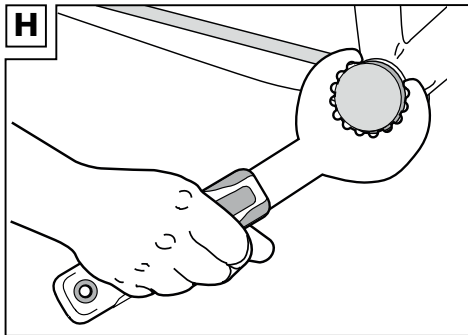
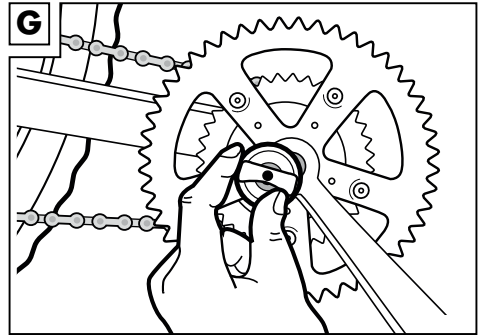
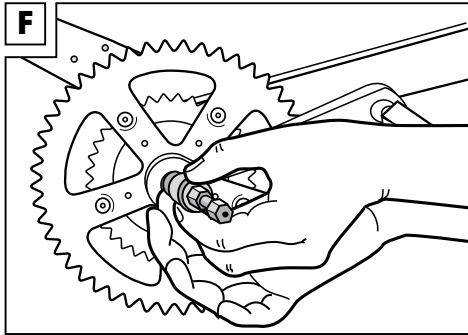
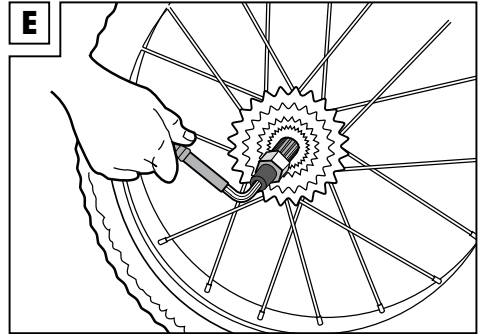
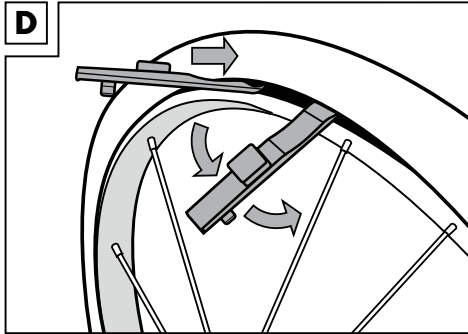

Congratulations!

You have chosen to purchase a high-quality product. Familiarise yourself with the product before using it for the first time.

 **Read the following instructions for use carefully.**

Use the product only as described and only for the given areas of application. Store these instructions for use carefully. When passing the product on to third parties, please also hand over all accompanying documents.

Package contents (Fig. A)

- 1 x chain whip (1)
- 1 x bearing spanner, e.g. for Hollowtech II, compatible bearing shells (2)
- 1 x pedal wrench (15mm) (3)
- 1 x Allen key, 8mm (4)
- 1 x attachment holder/puller (5)
- 6 x Allen key 2/2.5/3/4/5/6mm (4/5/6mm with spherical head) (6)
- 3 x tyre lever (7)
- 1 x chain rivet tool for 6 - 10 gears (8)
- 1 x spoke spanner (9/10/11/12/13/14/2x 15) (9)
- 1 x square crank puller (10)
- 1 x star cap tool for Hollowtech II chainsets (11)
- 1 x Cassette puller with guide pin for Shimano HG (12)
- 1 x T25 Torx spanner (13)
- 1 x tool case
- 1 x instructions for use

Technical Data

Dimensions: approx. 28.5 x 21.3 x 6cm

(W x H x D)

Weight: approx. 1850g

 Date of manufacture (month/year):
11/2020

Intended use

This product is a bicycle tool case for private use. The product is intended for simple repairs and does not replace specialist tools.

Safety Instructions

Life-threatening hazard!

- Never leave children unattended with the packing materials. There is a risk of suffocation!

Risk of injury!

- The product contains sharp components. Be careful not to injure yourself!
- Pay special attention to your fingers when flipping the case open and shut. There is a risk of injury from crushing.
- Check the product for damage or wear before each use.
- Caution! Not suitable for children under 36 months. Risk of suffocation and choking due to small parts that can be swallowed or inhaled!

Use

Removing the cassette (Fig. E)

1. Remove the back wheel of your bicycle. To do this, undo the quick release or alternatively, undo the nuts.
 2. Put the cassette removal tool (12) into the closure ring of the cassette (Fig. E).
- Note:** Take note that the removal tool must fit your cassette. Depending on the manufacturer, you may possibly require a different removal tool each time.
3. Put the chain whip in parallel around the sprockets of the cassette.
 4. Insert the Allen key (4) with the attachment (5) into the cassette removal tool (12) and loosen the closure ring.
 5. First unscrew the closure ring. Then remove the cassette.

Removing the pedals (Fig. C)

1. Unscrew the left pedal in a clockwise direction using the pedal spanner (3).
2. Unscrew the right pedal in an anti-clockwise direction using the pedal spanner (3).

Note: Grease the pedal thread before reinstating the pedals.

Changing the tube (Fig. D)

1. Let the air out of the tube.
2. Using the flat end of the tyre lever (7), carefully push it between the rim and the tyre. Start near the valve.

Note: To prevent the tyre lever falling out again, you can attach it to a spoke using the hook.

3. Insert the second tyre lever (7) in a little further and pull the tyre over the rim until the tube can be removed all the way around.

Note: Handle the tyre lever carefully. The tube must not be damaged.

Removing a (square) crank (Fig. F)

1. Loosen the crank bolt with a suitable key and remove it.

Note: Some cranks have bolt covers. These must be removed before the crank is disassembled.

2. Turn the bolt of the crank puller (10) back completely and turn the crank puller (10) by hand into the crank.

Note: To make sure that the crank puller is firmly seated in the crank, tighten it with a spanner (SW 22mm).

3. Screw in the bolt of the crank puller (10) with a spanner (SW 14) until the crank has come loose.

Removing (Hollowtech II) crank (Fig. G)

1. Unscrew the crank cap with the star cap tool (11).
2. Loosen the crank bolts with the appropriate Allen key (6).

Removing the inside bearing (Hollowtech II chainset) (Fig. H)

1. First remove the crank.
2. Loosen the left bearing shell with the bearing spanner (2), turning anti-clockwise.
3. Loosen the right bearing shell with the bearing spanner (2), turning clockwise.
4. Remove the inside bearing.

Note: Grease the inside bearing before re-instating.

Tensioning the spokes (Fig. I)

1. Attach the spoke spanner (9) to a nipple.
2. Turn the spoke spanner clockwise to tighten the spoke or anti-clockwise to loosen it.
3. Check the tension of the spokes and repeat steps 1 and 2 if necessary.

Opening the chain (Fig. J) (Fig. K)

1. Put the chain rivet tool (8) onto the lower chain strand.
2. Place the chain exactly onto the guide rail (8e).
3. Turn the adjusting screw (8a) to secure the chain. The chain guard (8b) must be correctly aligned with the chain and be firmly attached to the chain.

Note: The chain guard holds the chain tight during removal / insertion of the chain rivet and prevents the chain from tilting. The hollow space serves to receive the chain rivet when it's being pressed out.

4. Turn the lever clockwise to remove the respective chain rivet using the chain tool (8c).
5. Pull the rivet-free end of the chain out through the rear derailleur.

Note: Note that the guide rail (8d) is not suitable for holding the chain. Always put the chain onto the guide rail (8e) when pressing the chain rivet in or out.

Closing the chain (Fig. K)

1. Insert the two ends of the chain into each other and fit the chain into the chain rivet tool (8).
2. Secure the chain with the chain guard (8b).
3. Position the new chain rivet on the guide rail (8d) and press it in.

Storage, cleaning

When not in use, always store the product clean and dry at room temperature.

Wipe clean with a dry cloth only.

IMPORTANT! Never clean the product with harsh cleaning agents.

Disposal

Dispose of the article and the packaging materials in accordance with current local regulations. Packaging materials such as foil bags are not suitable to be given to children. Keep the packaging materials out of the reach of children.



Dispose of the products and the packaging in an environmentally friendly manner.



The recycling code is used to identify various materials for recycling. The code consists of the recycling symbol – which is meant to reflect the recycling cycle – and a number which identifies the material.

Notes on the guarantee and service handling

The product was produced with great care and under constant supervision. You receive a three-year warranty for this product from the date of purchase. Please retain your receipt.

The warranty applies only to material and workmanship and does not apply to misuse or improper handling. Your statutory rights, especially the warranty rights, are not affected by this warranty.

With regard to complaints, please contact the following service hotline or contact us by e-mail. Our service employees will advise as to the subsequent procedure as quickly as possible. We will be personally available to discuss the situation with you.

Any repairs under the warranty, statutory guarantees or through goodwill do not extend the warranty period. This also applies to replaced and repaired parts. Repairs after the warranty are subject to a charge.

IAN: 345363_2004



Service Great Britain

Tel.: 0800 404 7657

E-Mail: deltasport@lidl.co.uk



Service Ireland



Tel.: 1890 930 034

(0,08 EUR/Min., (peak))

(0,06 EUR/Min., (off peak))

E-Mail: deltasport@lidl.ie

Hjertelig tillykke!

Du har valgt at købe et kvalitetsprodukt. Lær produktet at kende, inden du bruger det første gang.

Det gør du ved at læse nedenstående brugervejledning omhyggeligt.

Brug kun produktet som beskrevet og til de angivne anvendelsesområder. Opbevar denne brugervejledning et sikkert sted. Udlever også alle dokumenter, hvis produktet videregives til en tredjepart.

Leveringsomfang (fig. A)

- 1 x kædepisk (1)
- 1 x lejeværktøj, f.eks. til Hollowtech II-kompatible lejer (2)
- 1 x pedalnøgle (15 mm) (3)
- 1 x unbrakonøgle 8 mm (4)
- 1 x bitholder/aftrækker (5)
- 6 x unbrakonøgle 2/2,5/3/4/5/6 mm (4/5/6 mm med kuglehoved) (6)
- 3 x dækjern (7)
- 1 x kædetvinger til 6-10 gevind (8)
- 1 x egerløgle (9/10/11/12/13/14/2x 15) (9)
- 1 x krankaftrækker, firkant (10)
- 1 x lukkehætteværktøj til Hollowtech II krankset (11)
- 1 x kasetteafrækker med føringsnot til Shimano HG (12)
- 1 x T25 torxnøgle (13)
- 1 x værktøjskuffert
- 1 x brugervejledning

Tekniske data

Mål: ca. 28,5 x 21,3 x 6 cm (B x H x D)

Vægt: ca. 1850 g

 Fremstillingsdato (måned/år): 11/2020

Bestemmelsesmæssig brug

Denne artikel er en cykelværktøjskuffert til privat brug. Artiklen er beregnet til enkle reparationer og erstatter ikke et specialværktøj.

Sikkerhedsanvisninger

Livsfare!

- Lad aldrig børn være alene med emballagematerialet. Der er kvælningsfare!

Fare for kvæstelser!

- Artiklen indeholder skarpe komponenter. Pas på ikke at skade dig selv!
- Vær særlig opmærksom på dine fingre, når værktøjet foldes ud og ind. Der er fare for kvæstelser.
- Kontroller artiklen for beskadigelser eller slid før hver brug.
- Advarsel! Ikke egnet til børn under 36 måneder. Kvælningsfare, da små dele kan sluges eller indåndes!

Brug

Aftrækning af kassette (fig. E)

1. Afmonter cyklens baghjul. Gør dette ved at fjerne hurtigspænderen eller eventuelle møtrikker.
 2. Sæt kasetteafrækkeren (12) ind i kassetten lukkering (fig. E).
- Bemærk:** Vær opmærksom på, at aftrækkeren skal passe til kassetten. Afhængigt af producenten kan det i visse tilfælde være nødvendigt med en anden aftrækker.
3. Læg samtidig kædepisken omkring kassetten tandhjul.
 4. Stik unbrakonøglen (4) med top (5) ind i kasetteafrækkeren (12), og løs lukkeringen.
 5. Skru først lukkeringen af. Træk derefter kassetten af.

Afmontering af pedaler (fig. C)

1. Skru venstre pedal af med pedalnøglen (3) i urets retning.
2. Skru højre pedal af med pedalnøglen (3) mod urets retning.

Bemærk: Smør pedalgevindet med fedt, inden pedalerne sættes i igen.

Udskiftning af slange (fig. D)

1. Luk luften ud af slangen.
2. Skub forsigtigt den flade ende af et dækjern (7) ind mellem fælg og dæk. Begynd i nærheden af ventilen.

Bemærk: Du kan fastgøre dækjernet til en eger ved hjælp af krogen, så det ikke falder ud.

3. Sæt det andet dækjern (7) i et stykke længere ind, og træk dækket af fælgen, så slangen kan tages ud.

Bemærk: Gå forsigtigt frem med dækjernet. Slangen må ikke blive beskadiget.

Afmontering af krank (firkant) (fig. F)

1. Løsn krankskruen med en passende nøgle, og fjern den.

Bemærk: Nogle ranke har skruedefæklninger. Disse skal fjernes inden afmontering af kranken.

2. Drej dornen på krankaftrækkeren (10) helt tilbage, og skru krankaftrækkeren (10) ind i kranken med hånden.

Bemærk: For at sikre at krankaftrækkeren sidder fast i kranken kan du stramme den med en skruenøgle (str. 22 mm).

3. Skru dornen på krankaftrækkeren (10) ind med en skruenøgle (str. 14), til kranken går løs.

Afmontering af krank (Hollowtech II) (fig. G)

1. Skru krankhætten af med lukkehætteværktøjet (11).

2. Løsn krankskruerne med den passende unbrakonøglenøgle (6).

Udtagning af indvendigt leje (Hollowtech II kranksat) (fig. H)

1. Afmonter først kranken.

2. Løsn venstre lejeskål med lejeværktøjet (2) mod urets retning.

3. Løsn højre lejeskål med lejeværktøjet (2) i urets retning.

4. Fjern det indvendige leje.

Bemærk: Smør det indvendige leje med fedt, inden det sættes i igen.

Spænding af eger (fig. I)

1. Sæt egerenøglen (9) på en nippel.

2. Drej egerenøglen i urets retning for at spænde egeren eller mod urets retning for at løsne den.

3. Kontroller egerens spænding, og gentag om nødvendigt trin 1 og 2.

Åbning af kæden (fig. J) (fig. K)

1. Sæt kædevingeren (8) på den nederste kædestreng.

2. Læg kæden så den flugter med føringskinnen (8e).

3. Skru på stilleskruen (8a) for at låse kæden fast. Kædesikringen (8b) skal flugte korrekt med kæden og være spændt fast mod den.

Bemærk: Kædesikringen holder kæden fast under udtagning/isætning af kædenitten og forhindrer, at kæden vrider sig. Hulrummet opfanger kædenitten, når den trykkes ud.

4. Drej armen i urets retning, og fjern den pågældende kædenitte ved hjælp af kædenitteudtrykkeren (8c).

5. Træk den nittefri ende af kæden ud igennem gearsystemet.

Bemærk: Vær opmærksom på, at føringskinnen (8d) ikke egner sig til at holde kæden. Læg altid kæden på føringskinnen (8e), når kædenitten skal trykkes ud eller i.

Lukning af kæden (fig. K)

1. Stik de to ender af kæden ind i hinanden, og tilpas kæden i kædevingeren (8).

2. Fastgør kæden med kædesikringen (8b).

3. Placer den nye kædenitte på føringskinnen (8d), og tryk den ind.

Opbevaring, rengøring

Opbevar altid artiklen tør og ren ved stuetemperatur, når den ikke er i brug.

Tør den kun af med en tør rengøringsklud.

VIGTIGT! Må aldrig rengøres med skrappe rengøringsmidler.

Henvisninger vedr. bortskaffelse

Bortskaf artikel og emballage i overensstemmelse med lokalt gældende forskrifter. Embalagematerialer som f.eks. plastposer hører ikke hjemme i børnehænder. Opbevar emballagen utilgængeligt for børn.



Bortskaf produkter og emballage miljørigtigt.



Genbrugskoden anvendes til mærkning af forskellige materialer med henblik på genvinding. Koden består af genbrugs-symbolet – som afspejler genvindingskredsløbet – og et nummer, der kendetegner materialet.

Oplysninger om garanti og servicehåndtering

Produktet er fremstillet med største omhu og under vedvarende kontrol. Der ydes en garanti på tre år fra købsdatoen på dette produkt. Opbevar venligst kvitteringen fra købet.

Garantien gælder kun for materiale- og fabrikationsfejl og bortfalder ved misbrug eller u hensigtsmæssig anvendelse.

Deres lovpligtige rettigheder, særligt garantikrav, begrænses ikke af denne garanti.

Ved eventuelle klager bedes du henvende dig til nedenstående service-hotline eller tage kontakt til os via e-mail. Medarbejderne i vores kundetjeneste vil så aftale den videre fremgangsmåde med dig. Vi vil under alle omstændigheder rådgive dig personlig.

Garantiperioden forlænges ikke ved eventuelle reparationer inden for garantien eller ved kulance. Dette gælder også for udsiftede og reparerede dele. Efter udløb af garantien er forefaldende reparationer forbundet med omkostninger.

IAN: 345363_2004



Service Danmark

Tel.: 32 710005

E-Mail: deltasport@lidl.dk

Félicitations !

Vous venez d'acquérir un article de grande qualité. Avant la première utilisation, familiarisez-vous avec l'article.

 **Pour cela, veuillez lire attentivement la notice d'utilisation suivante.**

Utilisez l'article uniquement comme indiqué et pour les domaines d'utilisation mentionnés. Conservez bien cette notice d'utilisation. Si vous cédez l'article à un tiers, veillez à lui remettre l'ensemble de la documentation.

Étendue de la livraison (fig. A)

- 1 fouet à chaîne (1)
- 1 outil pour coquilles de roulements, par ex. pour Hollowtech II, coquilles de roulement compatibles (2)
- 1 clé à pédale (15 mm) (3)
- 1 clé à six pans creux 8 mm (4)
- 1 support d'outils/extracteur (5)
- 6 clé à six pans creux 2 / 2,5 / 3 / 4 / 5 / 6 mm (4 / 5 / 6 mm avec tête sphérique) (6)
- 3 démonte-pneu (7)
- 1 dérive-chaînes pour 6-10 vitesses (8)
- 1 clé à rayon (9 / 10 / 11 / 12 / 13 / 14 / 2x 15) (9)
- 1 extracteur de manivelle carré (10)
- 1 outil pour capuchons en étoile pour pédaliers Hollowtech II (11)
- 1 extracteur de casquette avec goupille de guidage pour Shimano HG (12)
- 1 clé Torx T25 (13)
- 1 coffre à outils
- 1 notice d'utilisation

Caractéristiques techniques

Dimensions : env. 28,5 x 21,3 x 6 cm (l x h x p)

Poids : env. 1850 g

 Date de fabrication (Mois/Année) : 11/2020

Utilisation conforme à sa destination

Cet article est un coffre à outils pour vélo pour utilisation privée. L'article est prévu pour des réparations simples et ne remplace pas les outils professionnels.

Consignes de sécurité

Risque de mort !

- Ne laissez jamais les enfants sans surveillance avec le matériel d'emballage. Il y a un risque d'étouffement !

Risque de blessure !

- L'article comporte des éléments coupants. Faites attention à ne pas vous blesser !
- Faites attention à vos doigts en ouvrant et refermant. Il existe des risques de blessures par coincement.
- Vérifiez l'article avant chaque utilisation en vue de détecter des détériorations ou de l'usure.
- Attention ! Ne convient pas aux enfants de moins de 36 mois. Risque d'étouffement, car les petites pièces peuvent être avalées ou aspirées !

Utilisation

Retirer la cassette (fig. E)

1. Démontez la roue arrière de votre vélo. Pour cela, retirez le serrage rapide ou l'autre écrou éventuel.
2. Placez l'extracteur de cassette (12) dans l'anneau de fermeture de la cassette (fig. E).
Remarque : Faites attention : l'extracteur doit obligatoirement être adapté à la cassette. Selon le fabricant, il est possible que vous ayez besoin d'un autre extracteur.
3. Placez parallèlement le fouet à chaînes et le pignon de la cassette.
4. Placez la clé à six pans creux avec le (4) avec l'outil (5) dans l'extracteur de cassette (12) et dévissez l'anneau de fermeture.
5. Dévisser d'abord l'anneau de fermeture. Dévisser ensuite la cassette.

Démontage de la pédale (fig. C)

1. Dévissez la pédale de gauche avec la clé à pédale (3) dans le sens des aiguilles d'une montre.
2. Dévissez la pédale de droite avec la clé à pédale (3) dans le sens contraire des aiguilles d'une montre.

Remarque : Graissez le filetage de la pédale avant de remettre les pédales en place.

Changer la chambre à air (fig. D)

1. Laissez l'air sortir de la chambre à air.
2. Glissez doucement un démonte-pneu (7) avec l'extrémité plate entre la jante et la chape.
Commencez à proximité de la soupape.

Remarque : Pour éviter que le démonte-pneu ne retombe, vous pouvez l'attacher à un rayon à l'aide du crochet.

3. Insérez le deuxième démonte-pneu (7) un peu plus loin et tirez la chape sur la jante jusqu'à ce que la chambre à air puisse être retirée tout autour.

Remarque : Utilisez le levier de montage avec précaution. La chambre à air ne doit pas être endommagée.

Démontage de la manivelle (carrée) (fig. F)

1. Dévissez la vis de la manivelle avec une clé adaptée et retirez-la.

Remarque : Certaines manivelles comportent des raccords vissés. Ceux-ci doivent être retirés avant de démonter la manivelle.

2. Faire tourner à l'envers le mandrin de l'extracteur de manivelle (10) dans sa totalité, puis insérer l'extracteur de manivelle (10) à la main dans la manivelle, en tournant.

Remarque : Pour vous assurer que l'extracteur de manivelle est bien placé dans la manivelle, serrez-le avec une clé (ouverture 22 mm).

3. Vissez le mandrin de l'extracteur de manivelle (10) avec une clé (ouverture 14) jusqu'à ce que la manivelle se soit détachée.

Démonter la manivelle (Hollowtech II) (fig. G)

1. Vissez le capuchon de la manivelle avec l'outil pour capuchons en étoile (11).
2. Dévissez la vis de la manivelle avec la clé à six pans creux adaptée (6).

Retirer le palier intérieur (pédalier Hollowtech II) (fig. H)

1. Démontez d'abord la manivelle.
2. Dévissez la coquille de roulement gauche avec l'outil pour coquille de roulement (2), en tournant dans le sens inverse des aiguilles d'une montre.

3. Dévissez la coquille de roulement droite avec l'outil pour coquille de roulement (2), en tournant dans le sens des aiguilles d'une montre.
4. Retirez le palier intérieur.

Remarque : Graissez le palier intérieur avant de le remettre en place.

Tendre les rayons (fig. I)

1. Posez la clé à rayons (9) sur un raccord.
2. Tournez la clé à rayons dans le sens des aiguilles d'une montre pour resserrer les rayons ou dans le sens inverse pour les relâcher.
3. Vérifiez la tension des rayons et reproduisez si nécessaire les étapes 1 et 2.

Ouvrir la chaîne (fig. J) (fig. K)

1. Placez le dérive-chaînes (8) sur la chaîne inférieure.
2. Placez la chaîne exactement sur le rail de guidage arrière (8e).
3. Serrez la vis de réglage (8a) pour sécuriser la chaîne. La sécurité de chaîne (8b) doit être correctement aligné avec la chaîne et correctement fixée à celle-ci.

Remarque : La sécurité de chaîne maintient la chaîne en place pendant le retrait/l'ajout du rivet de chaîne et empêche l'inclinaison de la chaîne. La cavité retient le rivet de chaîne lorsqu'il est poussé vers l'extérieur.

4. Tourner le levier dans le sens des aiguilles d'une montre pour retirer le rivet de chaîne correspondant à l'aide du loquet du rivet de chaîne (8c).
5. Tirez l'extrémité non rivetée de la chaîne à travers le dérailleur arrière.

Remarque : Tenez compte du fait que le rail de guidage (8d) n'est pas adapté pour maintenir la chaîne. Placez toujours la chaîne sur le rail de guidage arrière (8e) en sortant ou insérant le rivet de chaîne.

Fermer la chaîne (fig. K)

1. Insérez les deux extrémités de la chaîne l'une dans l'autre et insérez la chaîne dans le rivet de chaîne (8).
2. Sécurisez la chaîne avec la sécurité de chaîne (8b).
3. Placez le nouveau rivet de chaîne sur le rail de guide (8d) et insérez-le en appuyant.

Stockage, nettoyage

Lorsque vous n'utilisez pas l'article, rangez-le toujours dans un endroit sec et propre à une température ambiante.

Essayez uniquement avec un chiffon de nettoyage à sec.

IMPORTANT ! Ne jamais laver avec des produits de nettoyage agressifs.

Mise au rebut

Éliminez l'article et le matériel d'emballage conformément aux directives locales en vigueur. Le matériel d'emballage tel que les sachets en plastique par exemple ne doivent pas arriver dans les mains des enfants. Conservez le matériel d'emballage hors de portée des enfants.



Ce produit est recyclable. Il est soumis à la responsabilité élargie du fabricant et est collecté séparément.



Éliminez les produits et les emballages dans le respect de l'environnement.



Le code de recyclage est utilisé pour identifier les différents matériaux pour le retour dans le circuit de recyclage.

Le code se compose du symbole de recyclage, qui doit correspondre au circuit de recyclage, et d'un numéro identifiant le matériau.

Indications concernant la garantie et le service après-vente

Le produit a été fabriqué avec le plus grand soin et sous un contrôle permanent. Vous avez sur ce produit une garantie de trois ans à partir de la date d'achat. Conservez le ticket de caisse.

La garantie est uniquement valable pour les défauts de matériaux et de fabrication, elle perd sa validité en cas de manquement incorrect ou non conforme. Vos droits légaux, tout particulièrement les droits relatifs à la garantie, ne sont pas limités par cette garantie. En cas d'éventuelles réclamations, veuillez vous adresser à la hotline de garantie indiquée ci-dessous ou nous contacter par e-mail. Nos employés du service client vous indiqueront la marche à suivre le plus rapidement possible.

Nous vous renseignerons personnellement dans tous les cas. La période de garantie n'est pas prolongée par d'éventuelles réparations sous la garantie, les garanties implicites ou le remboursement. Ceci s'applique également aux pièces remplacées et réparées.

Les réparations nécessaires sont à la charge de l'acheteur à la fin de la période de garantie.

Article L217-16 du Code de la consommation

Lorsque l'acheteur demande au vendeur, pendant le cours de la garantie commerciale qui lui a été consentie lors de l'acquisition ou de la réparation d'un bien meuble, une remise en état couverte par la garantie, toute période d'immobilisation d'au moins sept jours vient s'ajouter à la durée de la garantie qui restait à courir. Cette période court à compter de la demande d'intervention de l'acheteur ou de la mise à disposition pour réparation du bien en cause, si cette mise à disposition est postérieure à la demande d'intervention.

Indépendamment de la garantie commerciale souscrite, le vendeur reste tenu des défauts de conformité du bien et des vices rédhibitoires dans les conditions prévues aux articles L217-4 à L217-13 du Code de la consommation et aux articles 1641 à 1648 et 2232 du Code Civil.

Article L217-4 du Code de la consommation

Le vendeur livre un bien conforme au contrat et répond des défauts de conformité existant lors de la délivrance. Il répond également des défauts de conformité résultant de l'emballage, des notice d'utilisation ou de l'installation lorsque celle-ci a été mise à sa charge par le contrat ou a été réalisée sous sa responsabilité.

Article L217-5 du Code de la consommation

Le bien est conforme au contrat :

- 1° S'il est propre à l'usage habituellement attendu d'un bien semblable et, le cas échéant :
 - s'il correspond à la description donnée par le vendeur et possède les qualités que celui-ci a présentées à l'acheteur sous forme d'échantillon ou de modèle ;

- s'il présente les qualités qu'un acheteur peut légitimement attendre eu égard aux déclarations publiques faites par le vendeur, par le producteur ou par son représentant, notamment dans la publicité ou l'étiquetage ;
- 2° Ou s'il présente les caractéristiques définies d'un commun accord par les parties ou être propre à tout usage spécial recherché par l'acheteur, porté à la connaissance du vendeur et que ce dernier a accepté.

Article L217-12 du Code de la consommation

L'action résultant du défaut de conformité se prescrit par deux ans à compter de la délivrance du bien.

Article 1641 du Code civil

Le vendeur est tenu de la garantie à raison des défauts cachés de la chose vendue qui la rendent impropre à l'usage auquel on la destine, ou qui diminuent tellement cet usage que l'acheteur ne l'aurait pas acquise, ou n'en aurait donné qu'un moindre prix, s'il les avait connus.

Article 1648 1er alinéa du Code civil

L'action résultant des vices rédhibitoires doit être intentée par l'acquéreur dans un délai de deux ans à compter de la découverte du vice.

Les pièces détachées indispensables à l'utilisation du produit sont disponibles pendant la durée de la garantie du produit.

IAN : 345363_2004

 Service Belgique

Tel. : 070 270 171 (0,15 EUR/Min.)

E-Mail : deltasport@lidl.be

Gefeliciteerd!

Met uw aankoop hebt u voor een hoogwaardig artikel gekozen. Zorg ervoor dat u voor het eerste gebruik met het artikel vertrouwd raakt.

 **Lees hiervoor de volgende gebruiksaanwijzing zorgvuldig door.**

Gebruik het artikel alleen zoals omschreven en voor het aangegeven doel. Bewaar deze gebruiksaanwijzing goed. Geef alle documenten mee als u het artikel aan iemand anders geeft.

Leveringsomvang (afb. A)

- 1 x kettingzweep (1)
- 1 x lagerschaalgereedschap, bijv. voor met Hollowtech II compatibele lagerschalen (2)
- 1 x pedaalsleutel (15 mm) (3)
- 1 x inbussleutel 8 mm (4)
- 1 x opzethouder/trekker (5)
- 6 x inbussleutel 2/2,5/3/4/5/6 mm (4/5/6 mm met kogelkop) (6)
- 3 x bandenlichter (7)
- 1 x kettingpons voor 6 - 10 versnellingen (8)
- 1 x spaaksleutel (9/10/11/12/13/14/15) (9)
- 1 x crankafnemer vierkant (10)
- 1 x crankdopsleutel voor Hollowtech II crankstellen (11)
- 1 x cassetteafnemer met geleidepen voor Shimano HG (12)
- 1 x T25-torxsleutel (13)
- 1 x gereedschapskoffer
- 1 x gebruiksaanwijzing

Technische gegevens

Afmetingen: ca. 28,5 x 21,3 x 6 cm (b x h x d)

Gewicht: ca. 1850 g

 Productiedatum (maand/jaar):
11/2020

Beoogd gebruik

Dit artikel is een fietsgereedschapskoffer voor particulier gebruik. Het artikel is bestemd voor eenvoudige reparaties en dient niet als vervanging voor professioneel gereedschap.

Veiligheidstips

Levensgevaar!

- Laat kinderen nooit zonder toezicht alleen met het verpakkingsmateriaal. Er bestaat een kans op verstikking!

Kans op lichamelijk letsel!

- Het artikel bevat scherpe onderdelen. Pas op dat u zich niet verwondt!
- Let bij het open- en dichtklappen met name op uw vingers. Er bestaat een kans op lichamelijk letsel door beknelling.
- Controleer het artikel voor elk gebruik op beschadigingen of slijtage.
- Let op! Niet geschikt voor kinderen tot 36 maanden oud. Er bestaat een kans op verstikking doordat kleine onderdelen kunnen worden ingeslikt of ingeademd!

Gebruik

Cassette afnemen (afb. E)

1. Demonteer het achterwiel van de fiets. Verwijder hiertoe de snelspanner of de bevestigde moeren.
 2. Plaats de cassetetrekker (12) in de sluitring van de cassette (afb E).
- Aanwijzing:** Houd er rekening mee dat de trekker absoluut geschikt moet zijn voor uw cassette. Afhankelijk van de fabrikant hebt u mogelijk een andere trekker nodig.
3. Leg tevens de kettingzweep rond de tandwielen van de cassette.
 4. Steek de inbussleutel (4) met de opzethouder (5) in de cassetetrekker (12) en draai de sluitring los.
 5. Schroef de sluitring er vervolgens af. Verwijder tenslotte de cassette.

Pedalen demonteren (afb. C)

1. Schroef het linker pedaal met de pedaalsleutel (3) in de richting van de wijzers van de klok los.
2. Schroef het rechter pedaal met de pedaalsleutel (3) tegen de richting van de wijzers van de klok in af.

Aanwijzing: Vet het schroefdraad van de pedalen in voordat u deze weer monteert.

Binnenband verwisselen (afb. D)

1. Laat de lucht uit de binnenband lopen.
2. Schuif een bandenlichter (7) voorzichtig met de vlakke kant tussen de velg en de buitenband. Begin vlak bij het ventiel.

Aanwijzing: Haak de achterkant van de bandenlichter om een spaak om te voorkomen dat deze uit de velg valt.

3. Plaats de tweede bandenlichter (7) een stuk verder en trek de buitenband zo ver over de velg dat u de binnenband er rondom uit kunt nemen.

Aanwijzing: Ga voorzichtig te werk met de montagehulp. De binnenband mag niet beschadigd raken.

Crank (vierkant) demonteren (afb. F)

1. Draai de crankbout los met een passende sleutel en verwijder de bout.

Aanwijzing: Sommige cranks hebben een schroefafdekking. Deze dient te worden verwijderd voordat de crank wordt gedemonteerd.

2. Draai de pen van de crankafnemer (10) volledig terug en draai de crankafnemer (10) met de hand in de crank.

Aanwijzing: Om er zeker van te zijn dat de crankafnemer goed vast zit in de crank, draait u hem vast met een schroef sleutel (SW 22 mm).

3. Draai de pen van de crankafnemer (10) net zo lang aan met een schroef sleutel (SW 14) totdat de crank los is.

Crank (Hollowtech II) demonteren (afb. G)

1. Draai de crankafdekking los met de crankdopsleutel (11).
2. Draai de crankschroeven los met een passende inbussleutel (6).

Binnenlager (Hollowtech II-crankstel) verwijderen (afb. H)

1. Demonteer vervolgens de crank.
2. Draai de linker lagerschaal met het lagerschaalgereedschap (2) tegen de klok in los.
3. Draai de rechter lagerschaal met het lagerschaalgereedschap (2) met de klok mee los.
4. Verwijder het binnenlager.

Aanwijzing: Vet het binnenlager in voordat u dit weer monteert.

Spaken spannen (afb. I)

1. Plaats de spaaksleutel (9) op een nippel.
2. Draai de spaaksleutel met de klok mee om de spaak vaster te draaien en tegen de klok in om hem losser te draaien.
3. Controleer de spanning van de spaken en herhaal indien nodig stap 1 en 2.

Ketting lossen (afb. J) (afb. K)

1. Plaats de kettingpons (8) op het onderste kettingdeel.
2. Leg de ketting exact op de geleiding (8e).
3. Draai aan de stelschroef (8a) om de ketting te sluiten. De kettingborging (8b) moet correct op de ketting zijn uitgelijnd en strak op de ketting zitten.

Aanwijzing: De kettingborging houdt de ketting vast tijdens het verwijderen/plaatsen van de kettingpons en voorkomt dat de ketting kantelt. De holling dient voor opname van de pons tijdens het uitdrukken.

4. Draai de hevel tegen de klok in om met behulp van de pen (8c) de betreffende kettingpen te verwijderen.
5. Trek het gedeelte van de ketting zonder de pen door de derailleur.

Aanwijzing: Houd er rekening mee dat de geleiding (8d) niet geschikt is om de ketting tegen te houden. Leg de ketting steeds op de geleiding (8e) bij het verwijderen of plaatsen van de kettingpen.

Ketting sluiten (afb. K)

1. Steek de beide uiteinden van de ketting in elkaar en leg de ketting in de kettingpons (8).
2. Borg de ketting met de kettingborging (8b).
3. Plaats de nieuwe kettingpen op de geleiding (8d) en druk hem in de ketting.

Opslag, reiniging

Bewaar het artikel wanneer u dit niet gebruikt altijd droog en schoon op kamertemperatuur. Veeg alleen schoon met een droge schoonmaakdoek.

BELANGRIJK! Reinig nooit met agressieve reinigingsmiddelen.

Afvalverwerking

Voer het artikel en verpakkingsmaterialen in overeenstemming met actuele lokale voorschriften af. Verpakkingsmaterialen, zoals bv. foliezakjes, horen niet thuis in kinderhanden. Berg het verpakkingsmateriaal buiten het bereik van kinderen op.



Voer de producten en verpakkingen op milieuvriendelijke wijze af.



De recyclingcode dient om verschillende materialen te kenmerken ten behoeve van hergebruik via het recyclingproces.

De code bestaat uit het recyclingsymbool, dat het recyclingproces weerspiegelt, en een getal dat het materiaal identificeert.

Opmerkingen over garantie en serviceafhandeling

Het product is geproduceerd met grote zorg en onder voortdurende controle. U ontvangt een garantie van drie jaar op dit product, vanaf de datum van aankoop. Bewaar alstublieft uw aankoopbewijs.

De garantie geldt alleen voor materiaal- en fabricagefouten en vervalt bij foutief of oneigenlijk gebruik. Uw wettelijke rechten, met name het garantierecht, worden niet beïnvloed door deze garantie.

In geval van reclamaties dient u zich aan de beneden genoemde service-hotline te wenden of zich per e-mail met ons in verbinding te zetten. Onze servicemedewerkers zullen de verdere handelswijze zo snel mogelijk met u afspreken. Wij zullen u in ieder geval persoonlijk te woord staan.

De garantieperiode wordt na eventuele reparaties en op basis van de garantie, wettelijke garantie of coulance niet verlengd. Dit geldt ook voor vervangen en gerepareerde delen.

Na afloop van de garantieperiode dienen eventuele reparaties te worden betaald.

IAN: 345363_2004

- BE** Service België
Tel.: 070 270 171 (0,15 EUR/Min.)
E-Mail: deltasport@lidl.be
- NL** Service Nederland
Tel.: 0900 0400223 (0,10 EUR/Min.)
E-Mail: deltasport@lidl.nl

Herzlichen Glückwunsch!

Mit Ihrem Kauf haben Sie sich für einen hochwertigen Artikel entschieden. Machen Sie sich vor der ersten Verwendung mit dem Artikel vertraut.



Lesen Sie hierzu aufmerksam die nachfolgende Gebrauchsanweisung.

Benutzen Sie den Artikel nur wie beschrieben und für die angegebenen Einsatzbereiche. Bewahren Sie diese Gebrauchsanweisung gut auf. Händigen Sie alle Unterlagen bei Weitergabe des Artikels an Dritte ebenfalls mit aus.

Lieferumfang (Abb. A)

- 1 x Kettenpeitsche (1)
- 1 x Lagerschalenwerkzeug, z.B. für Hollowtech II, kompatible Lagerschalen (2)
- 1 x Pedalschlüssel (15 mm) (3)
- 1 x Innensechskantschlüssel 8 mm (4)
- 1 x Aufsatzhalter/Abzieher (5)
- 6 x Innensechskantschlüssel 2/2,5/3/4/5/6 mm (4/5/6 mm mit Kugelkopf) (6)
- 3 x Reifenheber (7)
- 1 x Kettennieter für 6 - 10 Gänge (8)
- 1 x Speichenschlüssel (9/10/11/12/13/14/2x 15) (9)
- 1 x Kurbelabzieher Vierkant (10)
- 1 x Sternkappenwerkzeug für Hollowtech II Kurbelgarnituren (11)
- 1 x Kassettenabzieher mit Führungspin für Shimano HG (12)
- 1 x T25 Torxschlüssel (13)
- 1 x Werkzeugkoffer
- 1 x Gebrauchsanweisung

Technische Daten

Maße: ca. 28,5 x 21,3 x 6 cm (B x H x T)

Gewicht: ca. 1850 g



Herstellungsdatum (Monat/Jahr):
11/2020

Bestimmungsgemäße

Verwendung

Dieser Artikel ist ein Fahrradwerkzeugkoffer für den privaten Gebrauch. Der Artikel ist für einfache Reparaturen vorgesehen und ersetzt kein Fachwerkzeug.



Sicherheitshinweise

Lebensgefahr!

- Lassen Sie Kinder nie unbeaufsichtigt mit dem Verpackungsmaterial. Es besteht Erstickungsgefahr!



Verletzungsgefahr!

- Der Artikel enthält scharfe Komponenten. Achten Sie darauf, sich nicht zu verletzen!
- Achten Sie beim Aus- und Zuklappen besonders auf Ihre Finger. Es besteht Verletzungsgefahr durch Quetschungen.
- Prüfen Sie den Artikel vor jedem Gebrauch auf Beschädigungen oder Abnutzungen.
- Achtung! Nicht für Kinder unter 36 Monaten geeignet. Erstickungsgefahr, da kleine Teile verschluckt oder eingeatmet werden können!

Verwendung

Kassette abziehen (Abb. E)

1. Bauen Sie das Hinterrad Ihres Fahrrads aus. Entfernen Sie dazu den Schnellspanner oder alternativ vorhandene Muttern.
2. Setzen Sie den Kassettenabzieher (12) in den Abschlussring der Kassette (Abb E).

Hinweis: Beachten Sie, dass der Abzieher zwingend zu Ihrer Kassette passen muss. Je nach Hersteller benötigen Sie unter Umständen jeweils einen anderen Abzieher.

3. Legen Sie parallel die Kettenpeitsche um die Ritzel der Kassette.
4. Stecken Sie den Innensechskantschlüssel (4) mit dem Aufsatz (5) in den Kassettenabzieher (12) und lösen Sie den Abschlussring.
5. Schrauben Sie zunächst den Abschlussring ab. Ziehen Sie anschließend die Kassette ab.

Pedale demontieren (Abb. C)

1. Schrauben Sie das linke Pedal mit dem Pedalschlüssel (3) im Uhrzeigersinn ab.
2. Schrauben Sie das rechte Pedal mit dem Pedalschlüssel (3) gegen den Uhrzeigersinn ab.

Hinweis: Fetten Sie das Pedalgewinde vor dem Wiedereinsetzen der Pedale.

Schlauch wechseln (Abb. D)

1. Lassen Sie die Luft aus dem Schlauch raus.
2. Schieben Sie einen Reifenheber (7) vorsichtig mit dem flachen Ende zwischen Felge und Mantel. Beginnen Sie in der Nähe des Ventils.

Hinweis: Damit der Reifenheber nicht wieder herausfällt, können Sie ihn mit Hilfe des Hakens an einer Speiche befestigen.

3. Setzen Sie den zweiten Reifenheber (7) ein Stück weiter ein und ziehen Sie den Mantel so weit über die Felge, bis der Schlauch rundherum abgenommen werden kann.

Hinweis: Gehen Sie mit dem Montierhebel vorsichtig um. Der Schlauch darf nicht beschädigt werden.

Kurbel (Vierkant) demontieren (Abb. F)

1. Lösen Sie die Kurbelschraube mit einem passenden Schlüssel und entfernen Sie diese.

Hinweis: Einige Kurbeln haben Schraubenabdeckungen. Diese müssen vor dem Demontieren der Kurbel entfernt werden.

2. Drehen Sie den Dorn des Kurbelabziehers (10) komplett zurück und drehen Sie den Kurbelabzieher (10) per Hand in die Kurbel hinein.

Hinweis: Um sicher zu gehen, dass der Kurbelabzieher fest in der Kurbel sitzt, ziehen Sie ihn mit einem Schraubenschlüssel (SW 22 mm) fest.

3. Schrauben Sie den Dorn des Kurbelabziehers (10) mit einem Schraubenschlüssel (SW 14) so lange ein, bis die Kurbel sich gelöst hat.

Kurbel (Hollowtech II) demontieren (Abb. G)

1. Schrauben Sie die Kurbelkappe mit dem Sternkappenwerkzeug (11) ab.
2. Lösen Sie die Kurbelschrauben mit dem passenden Innensechskantschlüssel (6).

Innenlager (Hollowtech II Kurbelgarnitur) entfernen (Abb. H)

1. Demontieren Sie zunächst die Kurbel.
2. Lösen Sie die linke Lagerschale mit dem Lagerschalenwerkzeug (2) gegen den Uhrzeigersinn.
3. Lösen Sie die rechte Lagerschale mit dem Lagerschalenwerkzeug (2) im Uhrzeigersinn.

4. Entfernen Sie das Innenlager.

Hinweis: Fetten Sie das Innenlager vor dem Wiedereinsetzen.

Speichen spannen (Abb. I)

1. Bringen Sie den Speichenschlüssel (9) auf einem Nippel an.
2. Drehen Sie den Speichenschlüssel im Uhrzeigersinn, um die Speiche fester zu ziehen oder gegen den Uhrzeigersinn, um sie zu lockern.
3. Prüfen Sie die Spannung der Speichen und wiederholen Sie gegebenenfalls die Schritte 1 und 2.

Kette öffnen (Abb. J) (Abb. K)

1. Setzen Sie den Kettenniet (8) am unteren Kettenstrang an.
2. Legen Sie die Kette passgenau auf die Führungsschiene (8e).
3. Drehen Sie an der Stellschraube (8a), um die Kette zu sichern. Die Kettensicherung (8b) muss korrekt an der Kette ausgerichtet sein und fest an der Kette anliegen.

Hinweis: Die Kettensicherung hält die Kette während der Entfernung/Einfügung des Kettenniets fest und verhindert ein Verkanten der Kette. Der Hohlraum dient der Aufnahme des Kettenniets beim Herausdrücken.

4. Drehen Sie den Hebel im Uhrzeigersinn, um mit Hilfe des Kettennietdrückers (8c) den jeweiligen Kettenniet zu entfernen.
5. Ziehen Sie das niederfreie Ende der Kette durch das Schaltwerk heraus.

Hinweis: Achten Sie darauf, dass die Führungsschiene (8d) nicht zum Halten der Kette geeignet ist. Legen Sie die Kette stets auf die Führungsschiene (8e) beim Heraus- oder Hineindrücken des Kettenniets.

Kette schließen (Abb. K)

1. Stecken Sie die beiden Kettenenden ineinander und passen Sie die Kette in den Kettenniet (8) ein.
2. Sichern Sie die Kette mit der Kettensicherung (8b).
3. Positionieren Sie den neuen Kettenniet auf der Führungsschiene (8d) und drücken Sie ihn hinein.

Lagerung, Reinigung

Lagern Sie den Artikel bei Nichtbenutzung immer trocken und sauber bei Raumtemperatur. Nur mit einem trockenen Reinigungstuch sauber wischen.
WICHTIG! Nie mit scharfen Reinigungsmitteln reinigen.

Hinweise zur Entsorgung

Entsorgen Sie den Artikel und die Verpackungsmaterialien entsprechend aktueller örtlicher Vorschriften. Verpackungsmaterialien, wie z. B. Folienbeutel, gehören nicht in Kinderhände. Bewahren Sie das Verpackungsmaterial für Kinder unreichbar auf.



Entsorgen Sie den Artikel und die Verpackung umweltschonend.



Der Recycling-Code dient der Kennzeichnung verschiedener Materialien zur Rückführung in den Wiederverwertungskreislauf (Recycling). Der Code besteht aus dem Recyclingsymbol – das den Verwertungskreislauf widerspiegeln soll – und einer Nummer, die das Material kennzeichnet.

Hinweise zur Garantie und Serviceabwicklung

Der Artikel wurde mit großer Sorgfalt und unter ständiger Kontrolle produziert. Sie erhalten auf diesen Artikel drei Jahre Garantie ab Kaufdatum. Bitte bewahren Sie den Kassenbon auf. Die Garantie gilt nur für Material- und Fabrikationsfehler und entfällt bei missbräuchlicher oder unsachgemäßer Behandlung. Ihre gesetzlichen Rechte, insbesondere die Gewährleistungsrechte, werden durch diese Garantie nicht eingeschränkt.

Bei etwaigen Beanstandungen wenden Sie sich bitte an die unten stehende Service-Hotline oder setzen Sie sich per E-Mail mit uns in Verbindung. Unsere Servicemitarbeiter werden das weitere Vorgehen schnellstmöglich mit Ihnen abstimmen. Wir werden Sie in jedem Fall persönlich beraten. Die Garantiezeit wird durch etwaige Reparaturen aufgrund der Garantie, gesetzlicher Gewährleistung oder Kulanz nicht verlängert.

Dies gilt auch für ersetzte und reparierte Teile. Nach Ablauf der Garantie anfallende Reparaturen sind kostenpflichtig.

IAN: 345363_2004

(DE) Service Deutschland
Tel.: 0800-5435111
E-Mail: deltasport@lidl.de

(AT) Service Österreich
Tel.: 0820 201 222 (0,15 EUR/Min.)
E-Mail: deltasport@lidl.at

(CH) Service Schweiz
Tel.: 0842 665566 (0,08 CHF/Min.,
Mobilfunk max. 0,40 CHF/Min.)
E-Mail: deltasport@lidl.ch

DELTA-SPORT HANDELSKONTOR GMBH

Wragekamp 6 • DE-22397 Hamburg
GERMANY



11/2020

Delta-Sport-Nr.: FW-4588

IAN 345363_2004

6 D