



MINI DESK FAN/MINI-TISCHVENTILATOR/ MINI VENTILATEUR DE TABLE TMTV 3.7 A1

GB IE NI MT

MINI DESK FAN

User manual

Translation of the original instructions

DE AT BE CH

MINI-TISCHVENTILATOR

Bedienungsanleitung

Originalbetriebsanleitung

FR BE CH

MINI VENTILATEUR DE TABLE

Mode d'emploi

Traduction de la notice originale

NL BE

MINI-TAFELVENTILATOR

Gebruiksaanwijzing

Vertaling van de oorspronkelijke gebruiksaanwijzing

IT CH MT

MINI-VENTILATORE DA TAVOLO

Istruzioni per l'uso

Traduzione delle istruzioni originali

ES

MINI VENTILADOR DE MESA

Manual de instrucciones

Traducción del manual original

PT

MINI VENTILADOR DE MESA

Manual do utilizador

Tradução do manual original

IAN 539376_2507

AT ES NL

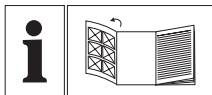

GB/IE/NL/MT	User manual	Page	5
DE/AT/BE/CH	Bedienungsanleitung	Seite	16
FR/BE/CH	Mode d'emploi	Page	29
NL/BE	Gebruiksaanwijzing	Pagina	42
IT/CH/MT	Istruzioni per l'uso	Pagina	54
ES	Manual de instrucciones	Página	65
PT	Manual do utilizador	Página	76

A

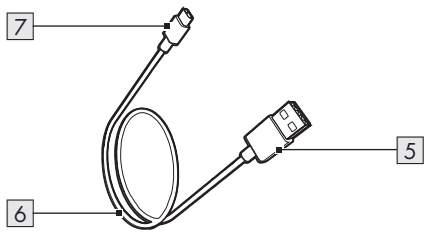
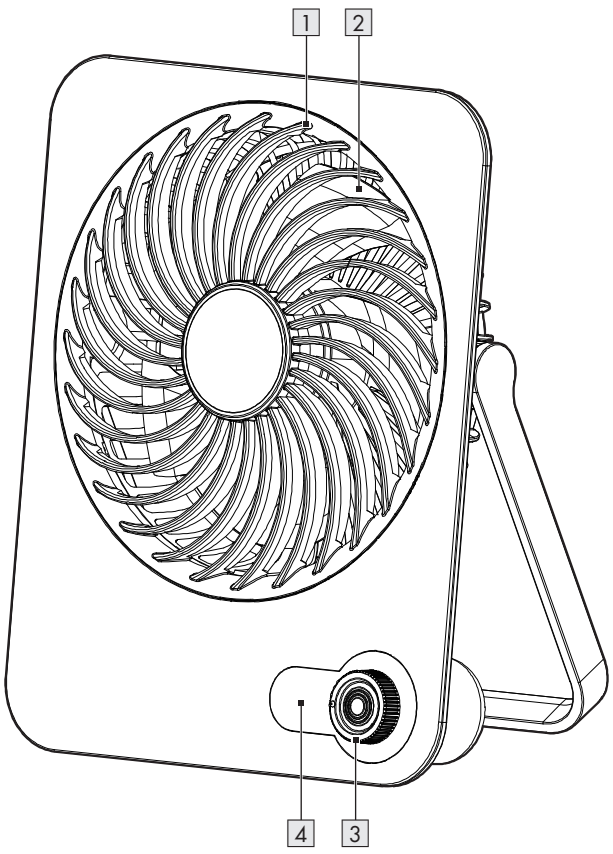



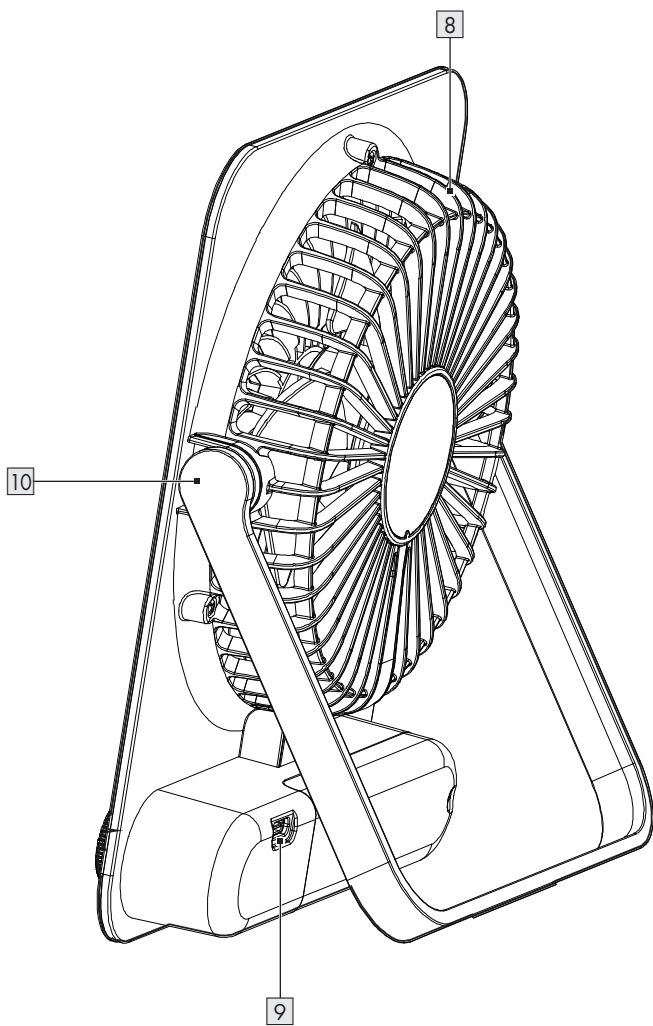











B



List of pictograms used	Page	6
Introduction	Page	7
Intended use	Page	7
Scope of delivery	Page	7
Description of parts	Page	7
Technical data	Page	7
Safety instructions	Page	8
Safety instructions for batteries/rechargeable batteries	Page	10
Before use	Page	11
Unpacking the product	Page	11
Charging the product	Page	11
Setting up/hanging up the product	Page	11
Operation	Page	11
Switching on/off and adjusting the speed	Page	11
Cleaning and care	Page	12
Storage	Page	12
Disposal	Page	12
Warranty	Page	13
Warranty claim procedure	Page	14
Service	Page	14
EU Declaration of conformity	Page	15

List of pictograms used

	<p>DANGER! – Designating a hazard with high risk, which will result in death or severe injury if not avoided (e.g. risk of suffocation)</p>		<p>Do not put fingers through grille.</p>
			<p>Direct current/voltage</p>
	<p>WARNING! – Designating a hazard with moderate risk, which can result in death or severe injury if not avoided (e.g. risk of electric shock)</p>		<p>USB-C plug</p>
			<p>USB-A plug</p>
	<p>CAUTION! – Designating a hazard with low risk, which could result in minor or moderate injury if not avoided (e.g. risk of scalding)</p>		<p>Protection class III</p>
			<p>Only use the product in dry indoor areas.</p>
	<p>NOTICE! – Warns of possible damage to property/the product if not avoided (e.g. risk of short circuit)</p>		<p>Read the user manual.</p>
	<p>DANGER OF EXPLOSION! A warning with this symbol and words “DANGER OF EXPLOSION” indicates the potential threat of explosion. Failure to observe this warning may result in serious or fatal injuries and potential property damage. Follow the instructions in this warning to prevent serious injuries, a danger to life or the risk of property damage!</p>		<p>NOTE: This symbol in combination with “Note” provides additional useful information.</p>
			<p>CE mark indicates conformity with relevant EU directives applicable for this product.</p>
			<p>Safety information Instructions for use</p>

MINI DESK FAN

● Introduction

We congratulate you on the purchase of your new product. You have chosen a high quality product. The instructions for use are part of the product. They contain important information concerning safety, use and disposal. Before using the product, please familiarise yourself with all of the safety information and instructions for use. Only use the product as described and for the specified applications. If you pass the product on to anyone else, please ensure that you also pass on all the documentation with it.



You can download and view this and numerous other manuals at www.lidl-service.com. By scanning this QR code, you will be taken straight to the Lidl service website (www.lidl-service.com) where you can open your instruction manual by entering the article number (IAN) 539376_2507.

● Intended use

- This product is intended to produce a cooling airflow.
- Any other use not mentioned in these instructions may cause a damage to the product or create a serious risk of injury.

- This product is only intended for private household use, not for commercial purposes.
- The manufacturer accepts no liability for damages caused by improper use.

● Scope of delivery

After unpacking the product, check if all parts are in good condition. Remove all packing materials before use.

- 1 Mini desk fan
- 1 USB charging cable (USB-A to USB-C)
- 1 User manual

● Description of parts

Fig. A

- 1 Front grille
- 2 Fan blade
- 3 Control dial (on/off, speed control)
- 4 Display
- 5 USB-A plug
- 6 USB charging cable
- 7 USB-C plug

Fig. B

- 8 Rear grille
- 9 USB-C socket
- 10 Stand bracket (foldable)

● Technical data

Battery type::	18650
Built-in rechargeable battery:	3.7 V --- , 2,000 mAh, 7.4 Wh (Lithium-ion) (non-replaceable by user; replaceable only by qualified person)
USB-C input:	5 V --- , 1 A

Power consumption:	2.2 W
Power consumption in off mode*:	0.3 W
Emissions sound pressure level:	<70 dB(A), K = 3 dB(A)



Safety instructions

BEFORE USING THE PRODUCT, FAMILIARISE YOURSELF WITH ALL OF THE SAFETY INFORMATION AND INSTRUCTIONS FOR USE! WHEN PASSING THIS PRODUCT ON TO OTHERS, ALSO INCLUDE ALL THE DOCUMENTS!





In the case of damage resulting from non-compliance with these operating instructions the warranty claim becomes invalid! No liability is accepted for consequential damage! In the case of material damage or personal injury caused by incorrect handling or non-compliance with the safety instructions, no liability is accepted!

⚠️ DANGER! Risk of suffocation! Never leave

children unsupervised with the packaging material. The packaging material represents a danger of suffocation. Children frequently underestimate the dangers. Always keep children away from the packaging material.

- This product can be used by children aged from 8 years and above and persons with reduced physical, sensory or mental capabilities, or lack of experience and knowledge if they have been given supervision or instruction concerning use of the product in a safe way and understand the hazards involved. Cleaning and user maintenance shall not be made by children without supervision.

* The product enters off mode automatically after charging when the USB cable is unplugged.

- This product is not a toy and should be kept out of the reach of children. Children are not aware of the dangers associated with handling electrical products.
- Children shall not play with the product.
- Do not use the product if you detect any type of damage.
- Never immerse the product in water or other liquids!
- Only connect the product to a properly installed USB socket. The voltage must comply with the information given in the section “Technical data”.
- Do not carry out any modifications or repairs to the product yourself.
- Do not place burning candles or open fire on or near the product.
- Do not use the product near heat sources such as radiators or devices emitting heat.
- Dispose of the product if the product or USB charging cable  are damaged.
- Ensure the USB charging cable  cannot become damaged by sharp edges or hot objects.
- Unwind the USB charging cable  completely before use.
- Immediately switch the product off and remove the USB charging cable  from the product if you smell burning or see smoke. Have the product examined by a qualified technician before using it again.
- If you use a USB power supply, the socket used must always be easily accessible so that the USB power supply can be quickly removed from the socket in the case of emergency. Also refer to the manufacturer’s instruction manual.
- Observe the usage restrictions and prohibitions of use for battery-operated products in situations which may be hazardous such as at petrol stations, airports, hospitals, etc.

⚠️ WARNING! Do not cover the product while charging. There is a risk of warming and overheating.

⚠️ WARNING! Risk of injury! Switch the product off and disconnect it from the USB power supply before cleaning work and when not in use.

- Protect the product against dust, direct sunlight, dripping and splashing water.

⚠️ CAUTION! Risk of injury! Never use the product without the safety grille or with a damaged safety grille.

⚠️ CAUTION! Risk of injury! During use, keep hands, hair, clothing and utensils away from the safety grille to avoid injuries and damage of the product.



Safety instructions for batteries/rechargeable batteries

⚠️ DANGER TO LIFE! Keep batteries/rechargeable batteries out of reach of children. If accidentally swallowed seek immediate medical attention.



DANGER OF EXPLOSION!

Never recharge non-rechargeable batteries. Do not short-circuit batteries/rechargeable batteries and/or open them. Overheating, fire or bursting can be the result.

- Never throw batteries/rechargeable batteries into fire or water.
- Do not exert mechanical loads to batteries/rechargeable batteries.

Risk of leakage of batteries/rechargeable batteries

- Avoid extreme environmental conditions and temperatures, which could affect batteries/rechargeable batteries, e.g. radiators/direct sunlight.
- If batteries/rechargeable batteries have leaked, avoid contact with skin, eyes and mucous membranes with the chemicals! Flush immediately the affected areas with fresh water and seek medical attention!



WEAR PROTECTIVE GLOVES!

Leaked or damaged batteries/rechargeable batteries can cause burns on contact with the skin. Wear suitable protective gloves at all times if such an event occurs.

- This product has a built-in rechargeable battery which cannot be replaced by the user. The removal or replacement of the rechargeable battery may only be carried out by the manufacturer or his customer service or by a similarly qualified person in order to avoid hazards. When disposing of the product, it should be noted that this product contains a rechargeable battery.

● Before use

● Unpacking the product

1. Take the product out of the packaging and remove all packaging materials and plastic wrappings.
2. Check to make sure that all listed parts are included (see "Scope of delivery").
3. Check whether the product and all parts are in good condition, if any damage or defect is detected, do not use the product, but follow the procedure described in chapter "Warranty".

● Charging the product

⚠ NOTICE! Risk of property damage!

Do not connect the product to a PC or notebook to charge the product.

ⓘ NOTES:

- Before first use: Fully charge the product.
- For charging, only use a power supply (not provided) with protection class II and a SELV output of 5 V $\overline{=}$, 1 A, which is approved for use with household appliances.
- You cannot operate the product during the charging process.

1. Connect the USB-C plug **7** of the USB charging cable **6** to the USB-C socket **9**.
2. Connect the USB-A plug **5** of the USB charging cable **6** to the USB-A socket of your USB power adaptor.

The current battery level percentage flashes on the display **4** during the charging process.

When the product is fully charged, the display **4** shows **100 %** and stops flashing.

3. Disconnect the USB charging cable **6** from the product and the USB power adaptor.

The display **4** goes off once the USB charging cable **6** is disconnected from the product.

● Setting up/hanging up the product

Setting up

1. Fold out the stand bracket **10**.
2. Place the product on a horizontal, even surface.
3. Adjust the tilt angle by rotating the stand bracket **10** to the desired position.

Hanging up

ⓘ NOTE: The stand bracket **10** allows you to hang up the product e.g. under the roof of a camping tent.

1. Turn the product upside down.
2. Rotate the stand bracket **10** to the desired position.
3. Hang the product from a suitable fixing point. Make sure the product cannot fall down.

● Operation

● Switching on/off and adjusting the speed



ⓘ NOTE: Once the product is switched on, the fan blade **2** starts rotating at speed level **01**. The current battery level percentage is shown on the display **4**. After 3 seconds the display changes back to displaying the speed level.

1. **Switching on:** Rotate the control dial **3** in clockwise direction.
2. Rotate the control dial **3** in clockwise or counter-clockwise direction to adjust the speed between level **01** and **100**.

3. **Switching off:** Rotate the control dial  in counter-clockwise direction, until the line on the control dial is aligned with "0".





● **Cleaning and care**

- Do not immerse the electrical parts of the product in water or other liquids. Never hold the product under running water.
- Before cleaning: Turn the product off. Disconnect the USB charging cable  from the product.

Part	Cleaning
Product	<ul style="list-style-type: none"> □ Clean the housing with a slightly moistened cloth. □ Do not allow any water or other liquids enter the product's interior.
Grilles  	<ul style="list-style-type: none"> □ Carefully remove coarse dust deposits with a vacuum cleaner. □ Wipe the grilles with a slightly moistened cloth. □ For stubborn soiling use a mild detergent on the cloth.

- Do not use abrasives, harsh cleaning solutions or hard brushes for cleaning.

❗ **NOTES:**

- The grilles   act as safety guards to protect the user from touching the fan blade .
- Do not remove the front grille  or the rear grille  under any circumstances.
- After cleaning: Let all parts dry.

● **Storage**

- ❗ **NOTE:** The rechargeable battery can discharge itself even if the product is not in use. If you do not plan to use the product for a long time, fully charge the rechargeable battery before storage to prolong the battery's operating life. Regularly charge the rechargeable battery during non-use (we recommend an interval of 3 months) to preserve its characteristics.
- Store the product in a dry, secure location away from children.

● **Disposal**

The packaging is made entirely of recyclable materials, which you may dispose of at local recycling facilities.



Observe the marking of the packaging materials for waste separation, which are marked with abbreviations (a) and numbers (b) with following meaning: 1-7: plastics/20-22: paper and fibreboard/80-98: composite materials.

Product:



Points de collecte sur www.quefairede mesdechets.fr
Privilégiez la réparation ou le don de votre appareil !

The product, manual and packaging materials are recyclable and are subject to extended producer responsibility.

Dispose them separately, following the illustrated Info-tri (sorting information), for better waste treatment.

The Triman logo is valid in France only.



Contact your local refuse disposal authority for more details of how to dispose of your worn-out product.



To help protect the environment, please dispose of the product properly when it has reached the end of its useful life and not in the household waste. Information on collection points and their opening hours can be obtained from your local authority.

Faulty or used batteries/rechargeable batteries must be recycled. Return the batteries/rechargeable batteries and/or the product to the available collection points.



Environmental damage through incorrect disposal of the batteries/rechargeable batteries!

Batteries/rechargeable batteries may not be disposed of with the usual domestic waste. They may contain toxic heavy metals and are subject to hazardous waste treatment rules and regulations. The chemical symbols for heavy metals are as follows: Cd = cadmium, Hg = mercury, Pb = lead. That is why you should dispose of used batteries/rechargeable batteries at a local collection point.

● **Warranty**

The product has been manufactured to strict quality guidelines and meticulously examined before delivery. In the event of material or manufacturing defects you have legal rights against the retailer of this product. Your legal rights are not limited in any way by our warranty detailed below.

The warranty for this product is 3 years from the date of purchase. The warranty period begins on the date of purchase. Keep the original sales receipt in a safe location as this document is required as proof of purchase.

Any damage or defects already present at the time of purchase must be reported without delay after unpacking the product.

Should the product show any fault in materials or manufacture within 3 years from the date of purchase, we will repair or replace it – at our choice – free of charge to you. The warranty period is not extended as a result of a claim being granted. This also applies to replaced and repaired parts.

This warranty becomes void if the product has been damaged, or used or maintained improperly.

The warranty covers material or manufacturing defects. This warranty does not cover product parts subject to normal wear and tear, thus considered consumables (e.g. batteries, tubes, cartridges), nor damage to fragile parts, e.g. switches or glass parts.

For this product, rechargeable battery is also covered by its warranty period.

● Warranty claim procedure

To ensure quick processing of your claim, observe the following instructions:

Make sure to have the original sales receipt and the item number (IAN 539376_2507) available as proof of purchase.

You can find the item number on the rating plate, an engraving on the product, on the front page of the instruction manual (bottom left), or as a sticker on the rear or bottom of the product.

If functional or other defects occur, contact the service department listed below either by telephone or by e-mail.

Once the product has been recorded as defective you can return it free of charge to the service address that will be provided to you. Ensure to enclose the proof of purchase (sales receipt) and a short, written description outlining the details of the defect and when it occurred.

● Service

GB Service Great Britain

Tel.: 0800 404 7657

E-Mail: owim@lidl.co.uk

IE Service Ireland

Tel.: 1800 101010

E-Mail: owim@lidl.ie

NI Service Northern Ireland

E-Mail: owim@lidl.ie

MT Service Malta

Tel.: 80062230

E-Mail: owim@lidl.com.mt

● EU Declaration of conformity

EU DECLARATION OF CONFORMITY (No. 539376_2507)

IAN: 539376_2507
 Product identification: "TRONIC" Mini Desk Fan
 Model Number: HG14222

The object of the declaration described above is in conformity with the relevant Union harmonisation legislation:

Directive 2006/42/EC
Directive 2014/30/EU
Directive 2011/65/EU and all related amendments

References to the relevant harmonised standards used or references to the other technical specifications in relation to which conformity is declared:

N° / Parts
Directive 2006/42/EC
EN 60335-1:2012/A16:2023
EN IEC 60335-2-80:2024/A11:2024
EN 62233:2008
EN ISO 12100:2010
Directive 2014/30/EU
EN 55014-1:2017/A11:2020
EN IEC 55014-1:2021
EN 55014-2:1997/A2:2008
EN IEC 55014-2:2021

The object of the declaration described above is in conformity with Directive 2011/65/EU of the European Parliament and of the Council of 8 June 2011 on the restriction of the use of certain hazardous substances in electrical and electronic equipment:

N° / Parts
Directive 2011/65/EU
EN IEC 63000:2018



Keeper of the technical documentation: OWIM GmbH & Co.KG

Signed for and on behalf of:

OWIM GmbH & Co. KG, Stiftsbergstraße 1, 74167 Neckarsulm, Germany

This declaration of conformity is issued under the sole responsibility of the manufacturer.

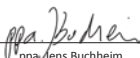
Translation of the original declaration of conformity















Neckarsulm	7/11/2025		
Place	Date	ppa. Jens Buchheim Authorised Signatory	ppa. Dr. Thorsten Maier Authorised Signatory

EN



Liste der verwendeten Piktogramme/Symbole	Seite	17
Einleitung	Seite	18
Bestimmungsgemäße Verwendung	Seite	18
Lieferumfang	Seite	18
Teilebeschreibung	Seite	18
Technische Daten	Seite	19
Sicherheitshinweise	Seite	19
Sicherheitshinweise für Batterien/Akkus	Seite	22
Vor der Verwendung	Seite	22
Produkt auspacken	Seite	22
Produkt aufladen	Seite	22
Produkt aufstellen/aufhängen	Seite	23
Bedienung	Seite	23
Ein-/ausschalten und Geschwindigkeit einstellen	Seite	23
Reinigung und Pflege	Seite	23
Lagerung	Seite	24
Entsorgung	Seite	24
Garantie	Seite	26
Abwicklung im Garantiefall	Seite	26
Service	Seite	27
EU-Konformitätserklärung	Seite	28

Liste der verwendeten Piktogramme/Symbole

	GEFAHR! – Bezeichnet eine Gefahr mit hohem Risikograd, die, wenn sie nicht vermieden wird, den Tod oder eine schwere Verletzung zur Folge hat (z. B. Erstickungsgefahr)		Stecken Sie Ihre Finger nicht durch das Gitter.
			Gleichstrom/-spannung
	WARNUNG! – Bezeichnet eine Gefahr mit mittlerem Risikograd, die, wenn sie nicht vermieden wird, den Tod oder eine schwere Verletzung zur Folge haben kann (z. B. Stromschlagrisiko)		USB-C-Stecker
			USB-A-Stecker
	VORSICHT! – Bezeichnet eine Gefahr mit niedrigem Risikograd, die, wenn sie nicht vermieden wird, eine leichte bis mäßige Verletzung zur Folge haben kann (z. B. Verbrühungsgefahr)		Schutzklasse III
			Verwenden Sie das Produkt nur in trockenen Innenbereichen.
	ACHTUNG! – Warnt vor möglichen Sachschäden (z. B. Kurzschlussgefahr)		Lesen Sie die Bedienungsanleitung.
	EXPLOSIONSGEFAHR! Eine Warnung, welche mit diesem Zeichen und dem Wort „EXPLOSIONSGEFAHR!“ versehen ist, weist auf eine mögliche Explosionsgefahr hin. Wird ein solcher Warnhinweis nicht befolgt, kann das ernsthafte Verletzungen nach sich ziehen oder tödlich enden und möglichen Sachschaden verursachen. Folgen Sie den Anweisungen in dieser Warnung, um schwere Verletzungen, Lebensgefahr oder das Risiko von Sachschäden zu verhindern!		HINWEIS: Dieses Symbol mit dem Signalwort „Hinweis“ bietet weitere nützliche Informationen.
			Das CE-Zeichen bestätigt Konformität mit den für das Produkt zutreffenden EU-Richtlinien.
		 	Sicherheitshinweise Handlungsanweisungen

MINI-TISCHVENTILATOR

● Einleitung

Wir beglückwünschen Sie zum Kauf Ihres neuen Produkts. Sie haben sich damit für ein hochwertiges Produkt entschieden. Die Bedienungsanleitung ist Teil dieses Produkts. Sie enthält wichtige Hinweise für Sicherheit, Gebrauch und Entsorgung. Machen Sie sich vor der Benutzung des Produkts mit allen Bedien- und Sicherheitshinweisen vertraut. Benutzen Sie das Produkt nur wie beschrieben und für die angegebenen Einsatzbereiche. Händigen Sie alle Unterlagen bei Weitergabe des Produkts an Dritte mit aus.



Sie können dieses und zahlreiche andere Handbücher unter www.lidl-service.com herunterladen und ansehen. Durch Scannen dieses QR-Codes werden Sie direkt auf die Lidl-Service-Website (www.lidl-service.com) weitergeleitet, wo Sie durch Eingabe der Artikelnummer (IAN) 539376_2507 Ihre Bedienungsanleitung öffnen können.

● Bestimmungsgemäße Verwendung

- Dieses Produkt ist zur Erzeugung einer kühlenden Luftzirkulation vorgesehen.
- Verwendungen, die in dieser Bedienungsanleitung nicht beschrieben werden, können zu Schäden am Produkt oder zu schweren Verletzungen führen.
- Dieses Produkt ist nur zur Verwendung in Haushalten vorgesehen; es ist nicht für die gewerbliche Verwendung geeignet.
- Der Hersteller übernimmt keine Haftung für Schäden aufgrund unsachgemäßer Verwendung.

● Lieferumfang

Überprüfen Sie nach dem Auspacken des Produktes, ob das Produkt in ordnungsgemäßem Zustand ist. Entfernen Sie vor der Verwendung sämtliche Verpackungsmaterialien.

- 1 Mini-Tischventilator
- 1 USB-Ladekabel (USB-A auf USB-C)
- 1 Bedienungsanleitung

● Teilebeschreibung



Abb. A

- 1 Vorderes Gitter
- 2 Ventilatorblatt
- 3 Drehregler (ein/aus, Geschwindigkeitsregler)
- 4 Display
- 5 USB-A-Stecker
- 6 USB-Ladekabel
- 7 USB-C-Stecker

Abb. B

- 8 Hinteres Gitter
- 9 USB-C-Buchse
- 10 Standbügel (klappbar)

● Technische Daten

Batterie-Typ:	18650
Eingebauter Akku:	3,7 V  , 2 000 mAh, 7,4 Wh (Lithium-Ionen) (nicht durch den Benutzer austauschbar; Austausch nur durch qualifizierte Person zulässig)
USB-C-Eingang:	5 V  , 1 A
Leistungsaufnahme:	2,2 W
Leistungsaufnahme im Aus-Zustand*:	0,3 W
Emissionsschalldruckpegel:	< 70 dB(A), K = 3 dB



Sicherheitshinweise

**MACHEN SIE SICH VOR
DER VERWENDUNG DES
PRODUKTS MIT ALLEN
SICHERHEITSHINWEISEN UND
GEBRAUCHSANWEISUNGEN
VERTRAUT! WENN SIE DIESES
PRODUKT AN ANDERE
WEITERGEBEN, GEBEN SIE
AUCH ALLE DOKUMENTE
WEITER!**

Im Falle von Schäden aufgrund der Nichteinhaltung dieser Bedienungsanleitung erlischt Ihr Garantieanspruch! Für Folgeschäden wird keine Haftung übernommen! Im Falle von Sach- oder Personenschäden aufgrund einer unsachgemäßen Benutzung oder Nichteinhaltung der Sicherheitshinweise wird keine Haftung übernommen!



- ⚠️ GEFAHR! Erstickungsrisiko!** Lassen Sie Kinder nicht mit dem Verpackungsmaterial unbeaufsichtigt. Das Verpackungsmaterial stellt eine Erstickungsgefahr dar. Kinder unterschätzen die damit verbundenen Gefahren häufig. Halten Sie Kinder stets von Verpackungsmaterialien fern.
- Dieses Produkt kann von Kindern ab 8 Jahren und darüber sowie von Personen mit verringerten physischen, sensorischen oder mentalen Fähigkeiten oder Mangel an



* Das Produkt wechselt nach dem Laden automatisch in den Aus-Zustand, wenn das USB-Kabel getrennt wird.

Erfahrung und Wissen benutzt werden, wenn sie beaufsichtigt oder bezüglich des sicheren Gebrauchs des Produktes unterwiesen wurden und die daraus resultierenden Gefahren verstehen.

Reinigung und Benutzer-Wartung dürfen nicht von Kindern ohne Beaufsichtigung durchgeführt werden.

- Dieses Produkt ist kein Spielzeug und muss außerhalb der Reichweite von Kindern gehalten werden. Kinder sind sich der Gefahren im Zusammenhang mit dem Umgang mit Elektrogeräten nicht bewusst.
- Kinder dürfen nicht mit dem Produkt spielen.
- Verwenden Sie das Produkt nicht, wenn es sichtbare Schäden aufweist.
- Tauchen Sie das Produkt niemals in Wasser oder andere Flüssigkeiten ein!

- Schließen Sie das Produkt nur an eine ordnungsgemäß installierte USB-Buchse an. Die Spannung muss den Angaben im Abschnitt „Technische Daten“ entsprechen.
- Führen Sie keine Veränderungen oder Reparaturen am Produkt durch.
- Stellen Sie keine brennenden Kerzen oder andere offenen Flammen auf oder in die Nähe des Produktes.
- Verwenden Sie das Produkt nicht in der Nähe von Wärmequellen, z. B. Heizkörpern oder anderen Geräten, die Wärme abgeben.
- Entsorgen Sie das Produkt, falls das Produkt oder das USB-Ladekabel  beschädigt sein sollten.
- Stellen Sie sicher, dass das USB-Ladekabel  nicht durch scharfe Kanten oder heiße Gegenstände beschädigt werden kann.

- Wickeln Sie das USB-Ladekabel  vor der Verwendung vollständig ab.
- Schalten Sie das Produkt sofort aus und trennen Sie das USB-Ladekabel  vom Produkt, wenn Sie Brandgeruch oder Rauch wahrnehmen. Lassen Sie das Produkt von einem qualifizierten Fachmann überprüfen, bevor Sie es erneut benutzen.
- Wenn Sie eine USB-Stromversorgung verwenden, muss die Steckdose immer leicht zugänglich sein, damit die USB-Stromversorgung im Notfall schnell von der Steckdose getrennt werden kann. Beachten Sie auch die Bedienungsanleitung des Herstellers.
- Beachten Sie die Benutzungsbeschränkungen und -verbote für akkubetriebene Produkte in potenziellen Gefahrensituationen, wie etwa an Tankstellen, auf Flughäfen, in Krankenhäusern etc.

⚠️ WARNUNG! Decken Sie das Produkt während des Ladevorgangs nicht ab. Es besteht die Gefahr einer Erwärmung und Überhitzung.

⚠️ WARNUNG! Verletzungsrisiko! Schalten Sie das Produkt aus und trennen Sie es von der USB-Stromversorgung, bevor Sie Reinigungsarbeiten durchführen und wenn das Produkt nicht in Verwendung ist.

- Schützen Sie das Produkt vor Staub, direkter Sonneneinstrahlung, Tropf- und Spritzwasser.

⚠️ VORSICHT! Verletzungsrisiko! Verwenden Sie das Produkt niemals ohne Schutzgitter oder mit einem beschädigten Schutzgitter.

⚠️ VORSICHT! Verletzungsrisiko! Halten Sie während des Gebrauchs Hände, Haare, Kleidung und andere Gegenstände vom Sicherheitsgitter fern, um Verletzungen und

Beschädigungen am Produkt zu vermeiden.



Sicherheitshinweise für Batterien/Akkus

⚠️ LEBENSGEFAHR! Halten Sie Batterien/Akkus außer Reichweite von Kindern. Suchen Sie im Falle eines Verschluckens sofort einen Arzt auf!



EXPLOSIONSGEFAHR! Laden Sie nicht aufladbare Batterien niemals wieder auf. Schließen Sie Batterien/Akkus nicht kurz und/oder öffnen Sie diese nicht. Überhitzung, Brandgefahr oder Platzen können die Folge sein.

- Werfen Sie Batterien/Akkus niemals in Feuer oder Wasser.
- Setzen Sie Batterien/Akkus keiner mechanischen Belastung aus.

Risiko des Auslaufens von Batterien/Akkus

- Vermeiden Sie extreme Bedingungen und Temperaturen, die auf Batterien/Akkus einwirken können, z. B. auf Heizkörpern/direkte Sonneneinstrahlung.
- Wenn Batterien/Akkus ausgelaufen sind, vermeiden Sie den Kontakt mit Haut, Augen und Schleimhäuten mit den Chemikalien! Spülen Sie die betroffenen Stellen sofort mit klarem Wasser und suchen Sie einen Arzt auf!



SCHUTZHANDSCHUHE

TRAGEN! Ausgelaufene oder beschädigte Batterien/Akkus können bei Berührung mit der Haut Verätzungen verursachen. Tragen Sie deshalb in diesem Fall geeignete Schutzhandschuhe.

- Dieses Produkt hat einen eingebauten Akku, welcher nicht durch den Benutzer ersetzt werden kann. Der Ausbau oder Austausch des Akkus darf nur durch den Hersteller oder seinen Kundendienst oder eine ähnlich qualifizierte Person erfolgen, um Gefährdungen zu vermeiden. Bei der Entsorgung ist darauf hinzuweisen, dass dieses Produkt einen Akku enthält.

● Vor der Verwendung

● Produkt auspacken

1. Entnehmen Sie das Produkt aus der Verpackung. Entfernen Sie sämtliche Verpackungsmaterialien und Schutzfolien.
2. Prüfen Sie, ob alle Teile vorhanden sind und ob der beschriebene Lieferumfang vollständig ist (siehe „Lieferumfang“).
3. Prüfen Sie, ob sich das Produkt und sämtliche Teile in gutem Zustand befinden. Sollten Sie eine Beschädigung oder einen Defekt feststellen, verwenden Sie das Produkt nicht, sondern verfahren Sie wie im Kapitel „Garantie“ beschrieben.

● Produkt aufladen

⚠️ ACHTUNG! Risiko der Sachbeschädigung! Verbinden Sie das Produkt nicht mit einem PC oder Notebook, um das Produkt aufzuladen.

ⓘ HINWEISE:

- Vor der ersten Verwendung: Laden Sie das Produkt vollständig auf.
- Verwenden Sie zum Aufladen nur ein Netzteil (nicht im Lieferumfang enthalten) mit Schutzklasse II und einem SELV-Ausgang von 5 V $\overline{\text{---}}$, 1 A, welches für die Verwendung mit Haushaltsgeräten zugelassen ist.

- Sie können das Produkt während des Ladevorgangs nicht verwenden.

1. Verbinden Sie den USB-C-Stecker **7** des USB-Ladekabels **6** mit der USB-C-Buchse **9**.
2. Verbinden Sie den USB-A-Stecker **5** des USB-Ladekabels **6** mit der USB-A-Buchse Ihres USB-Netzteils.

Während des Ladevorgangs blinkt der aktuelle Akkustand in Prozent auf dem Display **4**.

Wenn das Produkt vollständig aufgeladen ist, zeigt das Display **4** **100 %** an und hört auf zu blinken.

3. Trennen Sie das USB-Ladekabel **6** vom Produkt und vom USB-Netzteil.
Das Display **4** erlischt, sobald das USB-Ladekabel **6** vom Produkt getrennt ist.

● Produkt aufstellen/ aufhängen

Aufstellen

1. Klappen Sie den Standbügel **10** aus.
2. Stellen Sie das Produkt auf eine waagerechte, ebene Oberfläche.
3. Stellen Sie den Neigungswinkel ein, indem Sie den Standbügel **10** in die gewünschte Position drehen.

Aufhängen

i HINWEIS: Mit dem Standbügel **10** können Sie das Produkt z. B. unter dem Dach eines Camping-Zelts aufhängen.

1. Stellen Sie das Produkt auf den Kopf.
2. Drehen Sie den Standbügel **10** in die gewünschte Position.

3. Hängen Sie das Produkt an einem geeigneten Befestigungspunkt auf. Achten Sie darauf, dass das Produkt nicht herunterfallen kann.

● Bedienung

● Ein-/ausschalten und Geschwindigkeit einstellen

i HINWEIS: Sobald das Produkt eingeschaltet ist, dreht sich das Ventilatorblatt **2** bei Geschwindigkeitsstufe **01**. Der aktuelle Akkustand in Prozent wird auf dem Display **4** angezeigt. Nach 3 Sekunden wechselt das Display wieder zur Anzeige der Geschwindigkeitsstufe.

1. **Einschalten:** Drehen Sie den Drehregler **3** im Uhrzeigersinn.
2. Drehen Sie den Drehregler **3** im oder entgegen dem Uhrzeigersinn, um die Geschwindigkeit auf eine Stufe zwischen **01** und **100** einzustellen.
3. **Ausschalten:** Drehen Sie den Drehregler **3** entgegen dem Uhrzeigersinn, bis die Linie auf dem Drehregler mit „0“ ausgerichtet ist.

● Reinigung und Pflege

- Tauchen Sie die elektrischen Teile des Produkts nicht in Wasser oder andere Flüssigkeiten ein. Halten Sie das Produkt niemals unter fließendes Wasser.
- Vor der Reinigung: Schalten Sie das Produkt aus. Trennen Sie das USB-Ladekabel **6** vom Produkt.

Teil	Reinigung
Produkt	<input type="checkbox"/> Reinigen Sie das Gehäuse mit einem leicht angefeuchteten Tuch. <input type="checkbox"/> Lassen Sie kein Wasser oder andere Flüssigkeiten in das Innere des Produkts gelangen.
Gitter 1 8	<input type="checkbox"/> Entfernen Sie grobe Staubablagerungen vorsichtig mit einem Staubsauger. <input type="checkbox"/> Reinigen Sie die Gitter mit einem leicht angefeuchteten Tuch. <input type="checkbox"/> Geben Sie bei hartnäckiger Verschmutzung ein mildes Reinigungsmittel auf das Tuch.

- Verwenden Sie zur Reinigung keine scheuernden, aggressiven Reinigungsmittel oder harten Bürsten.

i HINWEISE:

- Die Gitter 1 8 dienen als Schutzabdeckungen, um den Benutzer vor dem Berühren des Ventilatorblatts 2 zu schützen.
- Entfernen Sie unter keinen Umständen weder das vordere Gitter 1 noch das hintere Gitter 8.

- Nach der Reinigung: Lassen Sie alle Teile trocknen.

● Lagerung

- i HINWEIS:** Der Akku kann sich selbst entladen, auch wenn Sie das Produkt nicht verwenden. Falls Sie das Produkt für einen längeren Zeitraum nicht verwenden werden,

laden Sie den Akku vor der Lagerung komplett auf, um die Lebensdauer des Akkus zu verlängern. Laden Sie den Akku während des Nichtgebrauchs regelmäßig auf (wir empfehlen ein Intervall von 3 Monaten), um dessen Eigenschaften beizubehalten.

- Bewahren Sie das Produkt an einem trockenen Ort außerhalb der Reichweite von Kindern auf.

● Entsorgung

Die Verpackung besteht aus umweltfreundlichen Materialien, die Sie über die örtlichen Recyclingstellen entsorgen können.



Beachten Sie die Kennzeichnung der Verpackungsmaterialien bei der Abfalltrennung, diese sind gekennzeichnet mit Abkürzungen (a) und Nummern (b) mit folgender Bedeutung: 1-7: Kunststoffe/20-22: Papier und Pappe/80-98: Verbundstoffe.

Produkt:

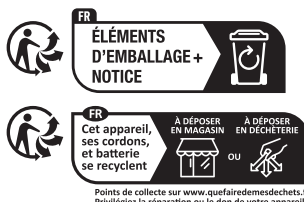

Points de collecte sur www.quefairede mesdechets.fr
 Privilégiez la réparation ou le don de votre appareil !

Das Produkt, die Anleitung und die Verpackungsmaterialien sind recyclebar und unterliegen einer erweiterten Herstellerverantwortung.

Entsorgen Sie diese getrennt, den abgebildeten Info-tri (Sortierinformation) folgend, für eine bessere Abfallbehandlung.

Das Triman-Logo gilt nur für Frankreich.



Möglichkeiten zur Entsorgung des ausgedienten Produkts erfahren Sie bei Ihrer Gemeinde- oder Stadtverwaltung.



Gerät entsorgen

Das Symbol der durchgestrichenen Mülltonne bedeutet, dass dieses Gerät am Ende der Nutzungszeit nicht über den Hausmüll entsorgt werden darf. Das Gerät ist bei eingerichteten Sammelstellen, Wertstoffhöfen oder Entsorgungsbetrieben abzugeben. Zudem sind Vertreiber von Elektro- und Elektronikgeräten sowie Vertreiber von Lebensmitteln zur Rücknahme verpflichtet. LIDL bietet Ihnen Rückgabemöglichkeiten direkt in den Filialen und Märkten an. Rückgabe und Entsorgung sind für Sie kostenfrei. Beim Kauf eines Neugeräts haben Sie das Recht, ein entsprechendes Altgerät unentgeltlich zurückzugeben.

Zusätzlich haben Sie die Möglichkeit, unabhängig vom Kauf eines Neugeräts, unentgeltlich (bis zu drei) Altgeräte abzugeben, die in keiner Abmessung größer als 25 cm sind.

Bitte löschen Sie vor der Rückgabe alle personenbezogenen Daten.

Bitte entnehmen Sie vor der Rückgabe Batterien oder Akkumulatoren, die nicht vom Altgerät umschlossen sind, sowie Lampen, die zerstörungsfrei entnommen werden können und führen diese einer separaten Sammlung zu.

Defekte oder verbrauchte Batterien/Akkus müssen recycelt werden. Geben Sie Batterien/ Akkus und/oder das Produkt über die angebotenen Sammeleinrichtungen zurück.



Umweltschäden durch falsche Entsorgung der Batterien/ Akkus!

Das Symbol der durchgestrichenen Mülltonne auf Batterien oder Akkus bedeutet, dass Sie Batterien und Akkus nicht im Hausmüll entsorgen dürfen.

Entnehmen Sie die Batterien/den Akku-Pack aus dem Produkt vor der Entsorgung.

Diese können giftige Schwermetalle enthalten und unterliegen der Sondermüllbehandlung.

Die chemischen Symbole der Schwermetalle sind wie folgt: Cd = Cadmium, Hg = Quecksilber, Pb = Blei.

Sie sind gesetzlich verpflichtet, alte Batterien und Akkus nach Gebrauch zurückzugeben. Geben Sie deshalb verbrauchte Batterien und Akkus kostenfrei im Handelsgeschäft z. B. in Ihrer LIDL Filiale oder bei einer kommunalen Sammelstelle ab.

Batterien und Akkus können Stoffe enthalten, die schädlich für die menschliche Gesundheit und Umwelt sind. Nur bei einer getrennten Sammlung und Verwertung von alten Batterien und Akkus können die negativen Auswirkungen vermieden werden.

Seien Sie besonders vorsichtig beim Umgang mit lithiumhaltigen Batterien und Akkus, da bei unsachgemäßer Verwendung eine erhöhte Brandgefahr besteht. Kleben Sie dazu die Pole ab, um einen äußeren Kurzschluss zu vermeiden.

Nutzen Sie Batterien mit langer Lebensdauer oder Akkus, um die Entstehung von Abfällen aus Alt-Batterien zu verringern. Beachten Sie die Anweisungen zum Lagern, und vermeiden Sie das vollständige Ent- und Aufladen des Akkus, um die Lebensdauer zu verlängern.

Darüber hinaus sollten Sie Batterien oder Elektro- und Elektronikgeräte mit Batterien oder Akkus nicht im öffentlichen Raum zurücklassen, um eine Vermüllung zu vermeiden. Prüfen Sie Möglichkeiten, Batterien einer Wiederverwendung zuzuführen, anstatt diese zu entsorgen, beispielsweise durch Instandsetzung der Batterie.

● **Garantie**

Das Produkt wurde nach strengen Qualitätsrichtlinien hergestellt und vor der Auslieferung sorgfältig geprüft. Im Falle von Material- oder Herstellungsfehlern haben Sie gegenüber dem Verkäufer des Produkts gesetzliche Rechte. Ihre gesetzlichen Rechte werden in keiner Weise durch unsere unten aufgeführte Garantie eingeschränkt.

Die Garantie für dieses Produkt beträgt 3 Jahre ab Kaufdatum. Die Garantiezeit beginnt mit dem Kaufdatum. Bewahren Sie den Originalkaufbeleg an einem sicheren Ort auf, da dieses Dokument als Nachweis des Kaufs erforderlich ist.

Alle Schäden oder Mängel, die bereits zum Zeitpunkt des Kaufs vorhanden sind, müssen unverzüglich nach dem Auspacken des Produkts gemeldet werden.

Sollte das Produkt innerhalb von 3 Jahren ab Kaufdatum einen Material- oder Herstellungsfehler aufweisen, werden wir es – nach unserer Wahl – kostenlos für Sie

reparieren oder ersetzen. Die Garantiezeit verlängert sich durch einen stattgegebenen Gewährleistungsanspruch nicht. Dies gilt auch für ersetzte und reparierte Teile.

Diese Garantie erlischt, wenn das Produkt beschädigt oder unsachgemäß verwendet oder gewartet wurde.

Die Garantie deckt Material- und Herstellungsfehler ab. Diese Garantie erstreckt sich weder auf Produktteile, die normalem Verschleiß unterliegen, und somit als Verschleißteile gelten (z. B. Batterien, Schläuche, Farbpatronen), noch auf Schäden an zerbrechlichen Teilen, z. B. Schalter oder Teile aus Glas.

Bei diesem Produkt gilt die Garantiezeit auch für den Akku.

● **Abwicklung im Garantiefall**

Um eine schnelle Bearbeitung Ihres Anspruchs zu gewährleisten, beachten Sie die folgenden Hinweise:

Halten Sie den Originalkaufbeleg und die Artikelnummer (IAN 539376_2507) als Nachweis für den Kauf bereit.

Sie finden die Artikelnummer auf dem Typenschild, einer Gravur auf dem Produkt, der Startseite der Bedienungsanleitung (unten links) oder als Aufkleber auf der Rück- oder Unterseite des Produkts.

Sollten Funktionsfehler oder sonstige Mängel auftreten, wenden Sie sich zunächst telefonisch oder per E-Mail an die unten aufgeführte Serviceabteilung.

Sobald das Produkt als defekt erfasst wurde, können Sie es kostenlos an die Ihnen mitgeteilte Service-Anschrift zurücksenden. Stellen Sie sicher, dass Sie den Originalkaufbeleg (Kassenbon) sowie eine kurze, schriftliche Beschreibung beilegen, in der die Einzelheiten des Defekts und der Zeitpunkt des Auftretens dargelegt sind.

● **Service**

DE Service Deutschland

Tel.: 0800 5435 111

E-Mail: owim@lidl.de

AT Service Österreich

Tel.: 0800 447744

E-Mail: owim@lidl.at

BE Service Belgien

Tel.: 0800 12089

E-Mail: owim@lidl.be

CH Service Schweiz

Tel.: 0800 56 44 33

E-Mail: owim@lidl.ch

● EU-Konformitätserklärung

EU-KONFORMITÄTSERKLÄRUNG (Nr. 539376_2507)

IAN: 539376_2507
Produkt-Identifikation: "TRONIC" MINI-TISCHVENTILATOR
Modellnummer: HG14222

Der oben beschriebene Gegenstand der Erklärung erfüllt die einschlägigen Harmonisierungsrechtsvorschriften der Union:

Richtlinie 2006/42/EG
Richtlinie 2014/30/EU
Richtlinie 2011/65/EU mit allen dazugehörigen Änderungen

Verweise auf die verwendeten einschlägigen harmonisierten Normen oder Verweise auf die anderen technischen Spezifikationen, in Bezug auf welche Konformität erklärt wird:

Nr. / Teile
Richtlinie 2006/42/EG
EN 60335-1:2012/A16:2023
EN IEC 60335-2-80:2024/A11:2024
EN 62233:2008
EN ISO 12100:2010
Richtlinie 2014/30/EU
EN 55014-1:2017/A11:2020
EN IEC 55014-1:2021
EN 55014-2:1997/A2:2008
EN IEC 55014-2:2021

Der Gegenstand der oben beschriebenen Erklärung steht im Einklang mit der Richtlinie 2011/65/EU des Europäischen Parlaments und des Rates vom 8. Juni 2011 zur Beschränkung der Verwendung bestimmter gefährlicher Stoffe in Elektro- und Elektronikgeräten:

Nr. / Teile
Richtlinie 2011/65/EU
EN IEC 63000:2018

Person, die die technische Dokumentation aufbewahrt: OWIM GmbH & Co.KG

Unterzeichnet für und im Namen von:

OWIM GmbH & Co. KG, Stiftsbergstraße 1, 74167 Neckarsulm, Deutschland

Diese Konformitätserklärung wird unter der alleinigen Verantwortung des Herstellers ausgestellt.

Original-Konformitätserklärung

Neckarsulm

7/11/2025

Ort

Datum

ppa. Jens Buchheim
Prokurist















ppa. Dr. Thorsten Maier
Prokurist

DE



Liste des pictogrammes/symboles utilisés	Page	30
Introduction	Page	31
Utilisation conforme aux prescriptions	Page	31
Contenu de l'emballage	Page	31
Description des pièces	Page	31
Données techniques	Page	32
Consignes de sécurité	Page	32
Consignes de sécurité pour piles/batteries	Page	35
Avant l'utilisation	Page	35
Déballage du produit	Page	35
Recharge du produit	Page	35
Positionner/suspendre le produit	Page	36
Fonctionnement	Page	36
Allumer/éteindre et régler la vitesse	Page	36
Nettoyage et entretien	Page	36
Rangement	Page	37
Mise au rebut	Page	37
Garantie	Page	38
Faire valoir sa garantie	Page	40
Service après-vente	Page	40
Déclaration UE de conformité	Page	41

Liste des pictogrammes/symboles utilisés

	DANGER ! - Indique un danger avec un risque élevé, qui, s'il n'est pas évité, peut entraîner la mort ou une blessure grave (par ex. risque d'étouffement ou d'asphyxie)		Ne mettez pas vos doigts dans la grille.
			Courant continu/tension continue
	AVERTISSEMENT ! - Indique un danger avec un risque modéré, qui, s'il n'est pas évité, peut entraîner la mort ou une blessure grave (par ex. risque de décharge électrique)		Fiche USB C
			Fiche USB A
	PRUDENCE ! - Indique un danger avec un faible risque, qui, s'il n'est pas évité, peut entraîner une blessure légère à modérée (par ex. risque de brûlures)		Classe de protection III
			Utilisez le produit seulement à l'intérieur de locaux secs.
	ATTENTION ! - Avertit du risque d'éventuels dommages matériels (par ex. risque de court-circuit)		Lisez le mode d'emploi.
	RISQUE D'EXPLOSION ! Un avertissement qui présente ce signe et la mention « PRUDENCE ! RISQUE D'EXPLOSION ! » signale un risque possible d'explosion. Si un tel avertissement n'est pas suivi, cela peut entraîner des blessures graves ou causer un danger mortel et provoquer d'éventuels dégâts matériels. Suivez les instructions de cet avertissement afin soit d'éviter des blessures graves ou mortelles soit de prévenir le risque de dégâts matériels !		REMARQUE : Ce symbole avec ce signal important de « Remarque » propose plus d'informations utiles.
			Le sigle CE confirme la conformité aux directives de l'UE applicables au produit.
			Consignes de sécurité Instructions de manipulation

MINI VENTILATEUR DE TABLE

● Introduction

Nous vous félicitons pour l'achat de votre nouveau produit. Vous avez opté pour un produit de grande qualité. Le mode d'emploi fait partie intégrante de ce produit. Il contient des indications importantes pour la sécurité, l'utilisation et la mise au rebut. Veuillez lire consciencieusement toutes les indications d'utilisation et de sécurité du produit. Ce produit doit uniquement être utilisé conformément aux instructions et dans les domaines d'application spécifiés. Lors d'une cession à tiers, veuillez également remettre tous les documents.



Vous pouvez télécharger et consulter ce manuel ainsi que de nombreux autres sur le site www.lidl-service.com. En scannant ce code QR, vous serez directement redirigé vers le site du service Lidl (www.lidl-service.com), où vous pourrez ouvrir votre manuel d'instructions en saisissant le numéro d'article (IAN) 539376_2507.

● Utilisation conforme aux prescriptions

- Ce produit est prévu pour produire une circulation d'air refroidissant.
- Les utilisations non décrites dans ce mode d'emploi peuvent endommager le produit ou provoquer des blessures graves.
- Ce produit n'est prévu que pour une utilisation domestique ; il n'est pas approprié à des fins commerciales.
- Le fabricant décline toute responsabilité pour les dommages résultant d'une utilisation inadéquate.

● Contenu de l'emballage

Après avoir déballé le produit, vérifiez s'il est en bon état. Retirez tous les matériaux d'emballage avant l'utilisation.

- 1 Mini ventilateur de table
- 1 Câble de chargement USB (USB A vers USB C)
- 1 Mode d'emploi

● Description des pièces

Fig. A

- 1 Grille avant
- 2 Pale du ventilateur
- 3 Bouton de réglage (marche/arrêt, bouton de réglage de la vitesse)
- 4 Afficheur
- 5 Fiche USB A
- 6 Câble de chargement USB
- 7 Fiche USB C

Fig. B

- 8 Grille arrière
- 9 Port USB C
- 10 Étrier de support (pliable)

● Données techniques

Type de batterie :	18650
Batterie intégrée :	3,7 V --- , 2000 mAh, 7,4 Wh (lithium-ion) (non remplaçable par l'utilisateur ; remplacement uniquement par une personne qualifiée)
Entrée USB C :	5 V --- , 1 A
Consommation d'énergie :	2,2 W
Consommation d'énergie à l'arrêt* :	0,3 W
Niveau de pression acoustique :	< 70 dB(A), K = 3 dB



Consignes de sécurité



**AVANT D'UTILISER LE
PRODUIT, FAMILIARISEZ-VOUS
AVEC TOUTES LES
CONSIGNES DE SÉCURITÉ
ET LES INSTRUCTIONS
CONCERNANT SON
UTILISATION ! TRANSMETTEZ
TOUS LES DOCUMENTS
CONCERNANT LE PRODUIT
LORSQUE VOUS LE DONNEZ
À UN TIERS !**

* Une fois chargé, le produit passe automatiquement en mode arrêt lorsque le câble USB est débranché.



Dans le cas de dommages résultant du non-respect des instructions du mode d'emploi, le recours à la garantie est annulé ! Toute responsabilité est déclinée en cas de dommages consécutifs ! Aucune responsabilité n'est assumée dans le cas de dommages aux biens et aux personnes résultant d'une utilisation inappropriée ou du non-respect des consignes de sécurité !

⚠ DANGER ! Risque d'étouffement !

Ne laissez jamais des enfants sans surveillance avec des matériaux d'emballage. Les matériaux d'emballage représentent un risque d'étouffement. Les enfants sous-estiment fréquemment les dangers en résultant. Maintenez toujours les enfants hors de la portée des matériaux d'emballage.

- Ce produit peut être utilisé par des enfants de plus de 8 ans et par des personnes ayant des capacités physiques, sensorielles ou mentales limitées ou ayant une expérience et des connaissances réduites, seulement s'ils sont surveillés ou s'ils ont reçu des instructions concernant l'utilisation en toute sécurité du produit et ont compris les risques encourus. Le nettoyage et l'entretien réalisables par l'utilisateur ne doivent pas être effectués par des enfants sans surveillance.
- Ce produit n'est pas un jouet et doit être tenu hors de la portée des enfants. Les enfants ne sont pas conscients des dangers en relation avec l'utilisation des appareils électriques.
- Les enfants ne doivent pas jouer avec le produit.
- N'utilisez pas le produit s'il présente des dommages visibles.
- Ne plongez jamais le produit dans de l'eau ou tout autre liquide !
- Raccordez le produit uniquement à un port USB correctement installé. La tension doit correspondre aux indications du chapitre des « Données techniques ».
- Ne réalisez pas de modifications ou de réparations sur le produit.
- Ne placez pas de bougies allumées ou d'autres flammes sur ou à proximité du produit.
- N'utilisez pas le produit à proximité de sources de chaleur, par ex. près de radiateurs ou d'autres appareils qui produisent de la chaleur.
- Si le produit ou son câble de chargement USB  est endommagé, mettez-le au rebut et recyclez-le.
- Assurez-vous que le câble de chargement USB  ne puisse pas être endommagé par des

bords tranchants ou des objets chauds.

- Déroulez complètement le câble de chargement USB  avant l'utilisation.
- Éteignez immédiatement le produit et débranchez le câble de chargement USB  du produit, si vous percevez une odeur de feu ou de fumée. Faites vérifier le produit par un technicien spécialisé, avant de l'utiliser de nouveau.
- Si vous utilisez une alimentation par USB, la prise doit toujours être facilement accessible, afin que l'alimentation par USB puisse être débranchée le plus rapidement possible en cas d'urgence. Respectez aussi les modes d'emploi des autres fabricants.
- Veuillez prendre en considération les restrictions et les interdictions pour l'utilisation de produits alimentés par batterie lors d'un fonctionnement dans des endroits potentiellement

dangereux tels que des stations d'essence, des aéroports, des hôpitaux, etc.

 **AVERTISSEMENT !** Ne couvrez pas le produit durant le processus de recharge. Il existe un risque de chauffe et de surchauffe.

 **AVERTISSEMENT ! Risque de blessures !** Éteignez le produit et débranchez-le de l'alimentation électrique USB, avant d'effectuer des travaux de nettoyage et lorsqu'il ne fonctionne pas.

- Protégez le produit de la poussière, du rayonnement solaire directe, des projections d'eau et de l'égouttement.

 **PRUDENCE ! Risque de blessures !** N'utilisez jamais le produit sans sa grille de protection ou si elle est endommagée.

 **PRUDENCE ! Risque de blessures !** Durant le fonctionnement, maintenez les mains, cheveux, vêtements

et d'autres objets hors de la portée de la grille de sécurité afin d'éviter des blessures et des dégâts sur le produit.



Consignes de sécurité pour piles/batteries

⚠ DANGER DE MORT ! Conservez les piles/batteries hors de la portée des enfants. Consultez immédiatement un médecin en cas d'ingestion !



RISQUE D'EXPLOSION ! Ne rechargez jamais de piles non rechargeables. Ne court-circuitez pas de piles/batteries et ne tentez pas de les ouvrir. Cela est susceptible de provoquer une surchauffe, un incendie ou une explosion.

- Ne jetez jamais de piles/batteries dans un feu ou dans de l'eau.
- Ne soumettez pas de piles/batteries à une sollicitation mécanique.

Risque de fuite des piles/batteries

- Évitez les conditions et températures extrêmes qui peuvent exercer une influence sur les piles/batteries par ex. un positionnement sur des radiateurs/une exposition directe au rayonnement solaire.
- Évitez tout contact avec la peau, les yeux et les muqueuses lorsqu'une solution chimique s'écoule des piles/batteries ! Rincez immédiatement à l'eau claire les parties touchées et consultez un médecin !



PORTER DES GANTS

PROTECTEURS ! Des piles/batteries qui fuient ou qui sont endommagées sont susceptibles de causer des brûlures lorsqu'elles entrent en contact avec la peau. C'est pourquoi il est demandé de porter des gants protecteurs adaptés.

- Ce produit a une batterie intégrée qui ne peut pas être remplacée par l'utilisateur. La dépose ou le remplacement de la batterie doivent être exclusivement réalisés soit par le fabricant soit son service après-vente ou une personne semblablement qualifiée. Lors de la mise au rebut de ce produit, il est important de transmettre l'information que ce produit contient une batterie à recycler.

● Avant l'utilisation

● Déballage du produit

1. Sortez le produit de l'emballage. Retirez tous les matériaux d'emballage et films de protection du produit.
2. Vérifiez que toutes les pièces sont présentes et que le contenu de l'emballage listé est complet (voir « Contenu de l'emballage »).
3. Vérifiez si le produit et toutes les pièces sont en bon état. Si vous constatez une détérioration ou un défaut, n'utilisez pas le produit mais procédez comme décrit au chapitre « Garantie ».

● Recharge du produit

- ⚠ ATTENTION ! Risque de dommages matériels !** Il est interdit de brancher le produit sur un PC ou un ordinateur portable pour recharger le produit.

i REMARQUES :

- Avant la première utilisation : Chargez complètement le produit.
 - Pour recharger, utilisez uniquement un adaptateur secteur (non compris dans le contenu de l'emballage) de classe de protection II avec une sortie SELV de 5 V $\overline{\text{---}}$, 1 A, autorisé pour une utilisation avec des appareils ménagers.
 - Vous ne pouvez pas utiliser le produit durant le processus de recharge.
1. Raccordez la fiche USB C **7** du câble de chargement USB **6** au port USB C **9**.
 2. Raccordez la fiche USB A **5** du câble de chargement USB **6** au port USB A de votre adaptateur secteur USB.
Pendant le chargement, le niveau actuel de la batterie clignote en pourcentage sur l'affichage **4**.
Lorsque le produit est complètement chargé, l'affichage **4** indique **100 %** et cesse de clignoter.
 3. Débranchez le câble de chargement USB **6** du produit et du bloc d'alimentation USB. L'afficheur **4** s'éteint dès que le câble de chargement USB **6** est débranché du produit.

● Positionner/suspendre le produit

Positionner

1. Dépliez l'étrier de support **10**.
2. Positionnez le produit sur une surface horizontale et plane.
3. Réglez l'angle d'inclinaison en tournant l'étrier de support **10** dans la position souhaitée.

Suspendre

i **REMARQUE** : L'étrier de support **10** permet de suspendre le produit par ex. sous le toit d'une tente de camping.

1. Retournez le produit.
2. Tournez l'étrier de support **10** sur la position souhaitée.
3. Accrochez le produit à un point de fixation approprié. Veillez à ce que le produit ne puisse pas tomber.

● Fonctionnement

● Allumer/éteindre et régler la vitesse

i **REMARQUE** : Dès que le produit est allumé, la pale du ventilateur **2** tourne au palier de vitesse **01**. Le niveau actuel de la batterie en pourcentage est indiqué sur l'affichage **4**. Au bout de 3 secondes, l'afficheur revient à l'affichage du niveau de vitesse.

1. **Allumer** : Tournez le bouton de réglage **3** dans le sens des aiguilles d'une montre.
2. Afin de régler la vitesse sur un niveau compris entre **01** et **100**, tournez le bouton de réglage **3** dans le sens des aiguilles d'une montre ou dans le sens inverse.
3. **Éteindre** : Tournez le bouton de réglage **3** dans le sens inverse des aiguilles d'une montre jusqu'à ce que la ligne sur le bouton de réglage soit sur « **0** ».

● Nettoyage et entretien

- Ne plongez jamais les pièces électriques du produit dans de l'eau ou d'autres liquides. Ne maintenez jamais le produit sous l'eau courante.

- Avant le nettoyage : Éteignez le produit. Débranchez le câble de chargement USB **6** du produit.

Pièce	Nettoyage
Produit	<ul style="list-style-type: none"> □ Nettoyez le boîtier avec un chiffon légèrement humidifié. □ Ne laissez jamais d'eau ou d'autres liquides pénétrer à l'intérieur du produit.
Grille 1 8	<ul style="list-style-type: none"> □ Enlevez avec précaution le plus gros des dépôts de poussière avec un aspirateur. □ Nettoyez les grilles avec un chiffon légèrement humidifié. □ Appliquez un produit de nettoyage doux sur le chiffon en cas de saleté tenace.

- N'utilisez jamais de produits de nettoyage agressifs ou récurants ou de brosses dures pour le nettoyage.

i REMARQUES :

- Les grilles **1** **8** servent de couvercle protecteur afin d'empêcher l'utilisateur d'entrer en contact avec la pale du ventilateur **2**.
- Vous ne devez en aucun cas retirer la grille avant **1** ou la grille arrière **8**.
- Après le nettoyage : Laissez sécher toutes les pièces.

● **Rangement**

- i** **REMARQUE :** Même si vous n'utilisez pas le produit, la batterie peut se décharger d'elle-même. Si le produit ne doit pas être utilisé sur une longue période, rechargez complètement la batterie avant de la ranger afin de prolonger sa durée de vie. Afin de conserver les propriétés de la batterie, rechargez-la régulièrement (nous recommandons un intervalle de 3 mois) lorsque vous ne l'utilisez pas.

- Conservez le produit dans un endroit sec hors de la portée des enfants.

● **Mise au rebut**

L'emballage se compose de matières recyclables pouvant être mises au rebut dans les déchetteries locales.



Veillez respecter l'identification des matériaux d'emballage pour le tri sélectif, ils sont identifiés avec des abbréviations (a) et des chiffres (b) ayant la signification suivante : 1-7 : plastiques/20-22 : papiers et cartons/80-98 : matériaux composite.

Produit :



Points de collecte sur www.quefairemedeschetts.fr
Privilégiez la réparation ou le don de votre appareil !

Le produit et les matériaux d'emballage sont recyclables et relèvent de la responsabilité élargie du producteur.

Éliminez-les séparément, en suivant l'Info-tri illustrée, dans l'intérêt d'un meilleur traitement des déchets.

Le logo Triman n'est valable qu'en France.



Votre mairie ou votre municipalité vous renseigneront sur les possibilités de mise au rebut des produits usagés.



Afin de contribuer à la protection de l'environnement, veuillez ne pas jeter votre produit usagé dans les ordures ménagères, mais éliminez-le de manière appropriée. Pour obtenir des renseignements concernant les points de collecte et leurs horaires d'ouverture, vous pouvez contacter votre municipalité.

Les piles/piles rechargeables défectueuses ou usagées doivent être recyclées. Les piles et/ou piles rechargeables et/ou le produit doivent être retournés dans les centres de collecte proposés.



Pollution de l'environnement par la mise au rebut incorrecte des piles/piles rechargeables !

Les piles/piles rechargeables ne doivent pas être mises au rebut avec les ordures ménagères. Elles peuvent contenir des métaux lourds toxiques et doivent être considérées comme des déchets spéciaux. Les symboles chimiques des métaux lourds sont les suivants : Cd = cadmium, Hg = mercure, Pb = plomb. Pour cette raison, veuillez toujours déposer les piles/piles rechargeables usagées dans les conteneurs de recyclage communaux.

● **Garantie**

Article L217-16 du Code de la consommation

Lorsque l'acheteur demande au vendeur, pendant le cours de la garantie commerciale qui lui a été consentie lors de l'acquisition ou de la réparation d'un bien meuble, une remise en état couverte par la garantie, toute période d'immobilisation d'au moins sept jours vient s'ajouter à la durée de la garantie qui restait à courir. Cette période court à compter de la demande d'intervention de l'acheteur ou de la mise à disposition pour réparation du bien en cause, si cette mise à disposition est postérieure à la demande d'intervention.

Indépendamment de la garantie commerciale souscrite, le vendeur reste tenu des défauts de conformité du bien et des vices rédhibitoires dans les conditions prévues aux articles L217-4 à L217-13 du Code de la consommation et aux articles 1641 à 1648 et 2232 du Code Civil.

Article L217-4 du Code de la consommation

Le vendeur livre un bien conforme au contrat et répond des défauts de conformité existant lors de la délivrance.

Il répond également des défauts de conformité résultant de l'emballage, des instructions de montage ou de l'installation lorsque celle-ci a été mise à sa charge par le contrat ou a été réalisée sous sa responsabilité.

Article L217-5 du Code de la consommation

Le bien est conforme au contrat :

- 1° S'il est propre à l'usage habituellement attendu d'un bien semblable et, le cas échéant :
 - s'il correspond à la description donnée par le vendeur et posséder les qualités que celui-ci a présentées à l'acheteur sous forme d'échantillon ou de modèle ;
 - s'il présente les qualités qu'un acheteur peut légitimement attendre eu égard aux déclarations publiques faites par le vendeur, par le producteur ou par son représentant, notamment dans la publicité ou l'étiquetage ;
- 2° Ou s'il présente les caractéristiques définies d'un commun accord par les parties ou être propre à tout usage spécial recherché par l'acheteur, porté à la connaissance du vendeur et que ce dernier a accepté.

Article L217-12 du Code de la consommation

L'action résultant du défaut de conformité se prescrit par deux ans à compter de la délivrance du bien.

Article 1641 du Code civil

Le vendeur est tenu de la garantie à raison des défauts cachés de la chose vendue qui la rendent impropre à l'usage auquel on la destine, ou qui diminuent tellement cet usage que l'acheteur ne l'aurait pas acquise, ou n'en aurait donné qu'un moindre prix, s'il les avait connus.

Article 1648 1er alinéa du Code civil

L'action résultant des vices rédhibitoires doit être intentée par l'acquéreur dans un délai de deux ans à compter de la découverte du vice.

Les pièces détachées indispensables à l'utilisation du produit sont disponibles pendant la durée de la garantie du produit.

Le produit a été fabriqué selon des critères de qualité stricts, et contrôlé consciencieusement avant sa livraison. En cas de défaut de matériau ou de fabrication, vous avez des droits légaux vis-à-vis du vendeur du produit. Vos droits légaux ne sont en aucun cas limités par notre garantie mentionnée ci-dessous.

La garantie de ce produit est de 3 ans à partir de la date d'achat. La période de garantie commence à la date d'achat. Conservez l'original de la preuve d'achat dans un endroit sûr car ce document est nécessaire pour prouver l'achat.

Tout dommage ou défaut déjà présent au moment de l'achat doit être signalé immédiatement après le déballage du produit.

Si le produit présente un défaut de matériau ou de fabrication dans les 3 ans qui suivent la date d'achat, nous le réparerons ou le remplacerons – à notre choix – gratuitement pour vous. La période de garantie n'est pas prolongée par une demande de garantie acceptée. Cette mesure s'applique également pour les pièces remplacées et réparées.

Cette garantie est annulée si le produit a été endommagé ou utilisé ou entretenu de manière incorrecte.

La garantie couvre les défauts de matériels et de fabrication. Cette garantie ne couvre pas les pièces du produit soumises à une usure normale, et qui sont donc considérées comme des pièces d'usure (par exemple les piles, tuyaux, les cartouches d'encre), ni les dommages aux pièces fragiles, par exemple les interrupteurs ou les pièces en verre.

La période de garantie s'applique également à la batterie sur ce produit.

● Faire valoir sa garantie

Pour garantir la rapidité d'exécution de la procédure de garantie, veuillez respecter les indications suivantes :

Veuillez conserver le ticket de caisse et la référence du produit (IAN 539376_2507) à titre de preuve d'achat pour toute demande.

Le numéro de référence de l'article est indiqué sur la plaque d'identification, gravé sur la page de titre de votre manuel (en bas à gauche) ou sur un autocollant apposé sur la face arrière ou inférieure du produit.

En cas de dysfonctionnement du produit, ou de tout autre défaut, contactez en premier lieu le service après-vente par téléphone ou par e-mail aux coordonnées indiquées ci-dessous.

Vous pouvez alors envoyer franco de port tout produit considéré comme défectueux au service clientèle indiqué, accompagné de la preuve d'achat (ticket de caisse) et d'une description écrite du défaut avec mention de sa date d'apparition.

● Service après-vente

FR **Service après-vente France**

Tél.: 0800 919 270

E-Mail: owim@lidl.fr

BE **Service après-vente Belgique**

Tél.: 0800 12089

E-Mail: owim@lidl.be

CH **Service après-vente Suisse**

Tél.: 0800 56 44 33

E-Mail: owim@lidl.ch

● Déclaration UE de conformité

DÉCLARATION UE DE CONFORMITÉ (n° 539376_2507)

IAN : 539376_2507
Identification du produit : "TRONIC" Mini ventilateur de table
Numéro de modèle : HG14222

L'objet de la déclaration décrit ci-dessus est conforme à la législation d'harmonisation de l'Union applicable:

Directive 2006/42/EC
Directive 2014/30/EU
Directive 2011/65/EU avec toutes les modifications connexes

Références des normes harmonisées pertinentes appliquées ou des autres spécifications techniques par rapport auxquelles la conformité est déclarée :

N° / Pièces
Directive 2006/42/EC
EN 60335-1:2012/A16:2023
EN IEC 60335-2-80:2024/A11:2024
EN 62233:2008
EN ISO 12100:2010
Directive 2014/30/EU
EN 55014-1:2017/A11:2020
EN IEC 55014-1:2021
EN 55014-2:1997/A2:2008
EN IEC 55014-2:2021

L'objet de la déclaration décrite ci-dessus est conforme à la directive 2011/65/UE du Parlement européen et du Conseil du 8 juin 2011 relative à la limitation de l'utilisation de certaines substances dangereuses dans les équipements électriques et électroniques :

N° / Pièces
Directive 2011/65/UE
EN IEC 63000:2018

Détenteur de la documentation technique : OWIM GmbH & Co.KG

Signé par et au nom de :

OWIM GmbH & Co. KG, Stiftsbergstraße 1, 74167 Neckarsulm, Allemagne

Cette déclaration de conformité est délivrée sous la seule responsabilité du fabricant.

Traduction de la déclaration de conformité d'origine

Neckarsulm

Lieu

7/11/2025

Date

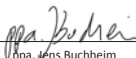
ppa. Jens Buchheim

Fondé de pouvoir

ppa. Dr. Thorsten Maier















Fondé de pouvoir

FR



Lijst van gebruikte pictogrammen/symbolen	Pagina	43
Inleiding	Pagina	44
Beoogd gebruik	Pagina	44
Leveringsomvang	Pagina	44
Onderdelenbeschrijving	Pagina	44
Technische gegevens	Pagina	45
Veiligheidsaanwijzingen	Pagina	45
Veiligheidstips voor batterijen/accu's	Pagina	47
Vóór het gebruik	Pagina	48
Product uitpakken	Pagina	48
Product opladen	Pagina	48
Product opstellen/ophangen	Pagina	49
Bediening	Pagina	49
In-/uitschakelen en snelheid instellen	Pagina	49
Schoonmaken en onderhoud	Pagina	49
Opbergen	Pagina	50
Afvoer	Pagina	50
Garantie	Pagina	51
Afwikkeling in geval van garantie	Pagina	51
Service	Pagina	52
EU-conformiteitsverklaring	Pagina	53

Lijst van gebruikte pictogrammen/symbolen

	GEVAAR! – Duidt op een gevaar met een hoog risico dat ernstig letsel of de dood tot gevolg kan hebben, als dit niet wordt voorkomen (bijv. verstikkingsgevaar)		Steek uw vingers niet door het rooster.
			Gelijkstroom/-spanning
	WAARSCHUWING! – Duidt op een gevaar met een middelmatig risico dat ernstig letsel of de dood tot gevolg kan hebben, als dit niet wordt voorkomen (bijvoorbeeld gevaar voor elektrische schokken)		USB-C-stekker
			USB-A-stekker
	VOORZICHTIG! – Duidt op een gevaar met een laag risico dat licht tot matig letsel tot gevolg kan hebben, als dit niet wordt voorkomen (bijvoorbeeld verbrandingsgevaar)		Beschermingsklasse III
			Gebruik het product alleen in droge binnenruimtes.
	OPGELET! – Waarschuwt voor mogelijke schade aan eigendommen (bijv. risico op kortsluiting)		Lees de gebruiksaanwijzing.
	EXPLOSIEGEVAAR! Een waarschuwing voorzien van dit teken en het woord “EXPLOSIEGEVAAR!” wijst op een kans op explosies. Het niet opvolgen van een dergelijke waarschuwing kan leiden tot zware verwondingen of een dodelijk ongeval en mogelijk tot materiële schade. Volg de aanwijzingen in deze waarschuwing op om ernstig letsel, levensgevaar of het risico van materiële schade te vermijden!		TIP: Dit symbool met de aanduiding “Tip” duidt op verdere nuttige informatie.
			Het CE-teken bevestigt dat het product voldoet aan de betreffende EU-richtlijnen.
			Veiligheidsaanwijzingen Handelingsaanwijzingen

MINI-TAFELVENTILATOR

● Inleiding

Hartelijk gefeliciteerd met de aankoop van uw nieuwe product. U heeft voor een hoogwaardig product gekozen. De gebruiksaanwijzing is een deel van het product. Deze bevat belangrijke aanwijzingen voor veiligheid, gebruik en verwijdering. Maakt U zich voor de ingebruikname van het product met alle bedienings- en veiligheidsvoorschriften vertrouwd. Gebruik het product alleen zoals beschreven en voor de aangegeven toepassingsgebieden. Overhandig alle documenten bij doorgifte van het product aan derden.



Je kunt deze en vele andere handleidingen downloaden en bekijken op www.lidl-service.com. Door deze QR-code te scannen, kom je meteen op de Lidl service website (www.lidl-service.com) waar je jouw gebruiksaanwijzing kunt openen door het artikelnummer (IAN) 539376_2507 in te voeren.

● Beoogd gebruik

- Dit product is bestemd voor het opwekken van een verkoelende luchtcirculatie.
- Toepassingen die in deze gebruiksaanwijzing niet worden beschreven, kunnen leiden tot schade aan het product of tot zware verwondingen.
- Dit product is alleen geschikt voor huishoudelijk en niet voor commercieel gebruik.
- De fabrikant aanvaardt geen aansprakelijkheid voor schade als gevolg van ondeskundig gebruik.

● Leveringsomvang

Controleer het product na het uitpakken om te zien of er iets ontbreekt of beschadigd is. Verwijder vóór gebruik al het verpakkingsmateriaal.

- 1 Mini-tafelventilator
- 1 USB-oplaadkabel (USB-A naar USB-C)
- 1 Gebruiksaanwijzing

● Onderdelenbeschrijving



Afb. A

- 1 Voorste rooster
- 2 Ventilatorblad
- 3 Draaiknop (aan/uit, snelheidsregeling)
- 4 Display
- 5 USB-A-stekker
- 6 USB-oplaadkabel
- 7 USB-C-stekker

Afb. B

- 8 Achterste rooster
- 9 USB-C-bus
- 10 Staander (opklapbaar)

● Technische gegevens

Type batterij:	18650
Ingebouwde accu:	3,7 V  , 2000 mAh, 7,4 Wh (lithium-ion) (kan niet door de gebruiker worden vervangen, alleen door een gekwalificeerd persoon)
USB-C-ingang:	5 V  , 1 A
Energieverbruik:	2,2 W
Energieverbruik wanneer uitgeschakeld*:	0,3 W
Geluidsdrukniveau emissie:	< 70 dB(A), K = 3 dB

Veiligheids- aanwijzingen

**MAAK U VÓÓR HET
GEBRUIK VAN HET PRODUCT
VERTROUWD MET ALLE
VEILIGHEIDSTIPS EN
GEBRUIKSAANWIJZINGEN!
ALS U DIT PRODUCT
AAN IEMAND ANDERS
DOORGEEFT, GEEF DAN OOK
ALLE DOCUMENTATIE MEE!**

In geval van schade als
gevolg van het niet naleven

van deze gebruiksaanwijzing
vervalt uw aanspraak op
garantie! Wij aanvaarden
geen aansprakelijkheid voor
gevolgschade! Er wordt geen
aansprakelijkheid aanvaard voor
materiële schade of persoonlijk
letsel ontstaan door ondeskundig
gebruik of het niet opvolgen van
de veiligheidsaanwijzingen!

GEVAAR!

Verstikkingsgevaar!

Laat kinderen nooit zonder
toezicht achter met het
verpakkingsmateriaal. Het
verpakkingsmateriaal vormt
een verstikkingsgevaar.
Kinderen onderschatten
vaak de daaraan verbonden
gevaren. Houd kinderen
altijd uit de buurt van
verpakkingsmateriaal.

- Dit product mag door kinderen
vanaf 8 jaar alsmede door
personen met verminderde
fysieke, sensorische of
geestelijke vermogens of
gebrek aan ervaring en kennis





* Het product schakelt automatisch uit na het laden wanneer de USB-kabel wordt losgekoppeld.

alleen gebruikt worden als ze onder supervisie staan of geïnstrueerd zijn wat betreft veilig gebruik van het product en begrepen hebben welke gevaren uit dat gebruik voortvloeien.

Reiniging en onderhoud door de gebruiker mogen niet door kinderen worden uitgevoerd tenzij ze onder toezicht staan.

- Dit product is geen speelgoed en het moet buiten bereik van kinderen worden gehouden. Kinderen zijn zich niet bewust van de gevaren waarmee gebruik van elektrische apparaten gepaard gaat.
- Kinderen mogen niet met het product spelen.
- Gebruik het product niet als het er zichtbaar beschadigd uitziet.
- Dompel het product nooit onder in water of in andere vloeistoffen!
- Sluit het product alleen aan op een correct geïnstalleerde USB-bus. De spanning moet overeenstemmen met wat

aangegeven is in het hoofdstuk “Technische gegevens”.

- Verander niets aan het product en repareer het evenmin.
- Plaats geen brandende kaarsen of andere open vlammen op of in de buurt van het product.
- Gebruik het product niet in de buurt van warmtebronnen zoals bijv. radiatoren of andere apparaten, die warmte afgeven.
- Gooi het product weg indien het product of de USB-oplaadkabel  beschadigd mocht zijn.
- Zorg ervoor dat de USB-oplaadkabel  niet door scherpe kanten of hete voorwerpen beschadigd kan worden.
- Wikkel de USB-oplaadkabel  voor gebruik helemaal af.
- Schakel het product direct uit en koppel de USB-oplaadkabel  los van het product als u een

brandlucht of rook waarneemt. Laat het product door een vakman controleren alvorens het weer te gaan gebruiken.

- Als u een USB-stroomvoorziening gebruikt, moet het stopcontact altijd gemakkelijk bereikbaar zijn zodat de USB-stroomvoorziening in noodgevallen snel van het stopcontact los kan worden gekoppeld. Raadpleeg ook de gebruiksaanwijzing van de fabrikant.
- Houd de hand aan de gebruiksbepalingen en -verboden voor op accu's werkende producten in mogelijke gevaarlijke situaties zoals bijv. tankstations, op vliegvelden, in ziekenhuizen, etc.

⚠ WAARSCHUWING! Dek het product niet af als het opgeladen wordt. Er bestaat dan gevaar voor opwarming en oververhitting.

⚠ WAARSCHUWING!

Risico op letsel! Schakel het product uit en koppel het los van de USB-stroomvoorziening voordat u het product reinigt en zorg ervoor dat het op dat moment niet gebruikt wordt.

- Bescherm het product tegen stof, direct zonlicht, waterdruppels en spatwater.

⚠ VOORZICHTIG! Risico

op letsel! Gebruik het product nooit zonder veiligheidsroosters of als één van die veiligheidsroosters beschadigd is.

⚠ VOORZICHTIG! Risico

op letsel! Houd tijdens het gebruik handen, haren, kleding en andere voorwerpen uit de buurt van het veiligheidsrooster om verwondingen en beschadiging van het product te voorkomen.



Veiligheidstips voor batterijen/accu's

- ⚠ **LEVENSGEVAAR!** Houd batterijen/accu's buiten het bereik van kinderen. Neem in geval van inslikken direct contact op met een arts!



EXPLOSIEGEVAAR! Laad niet-oplaadbare batterijen nooit opnieuw op. Sluit batterijen/accu's nooit kort en/of open ze niet. Oververhitting, brandgevaar of openbarsten kan het gevolg zijn.

- Gooi batterijen/accu's nooit in vuur of water.
- Stel batterijen/accu's nooit bloot aan welke mechanische druk dan ook.

De kans bestaat dat de batterijen/accu's dan gaan lekken

- Vermijd extreme omstandigheden en temperaturen, die op batterijen/accu's kunnen inwerken, zoals bijv. verwarmingselementen/direct zonlicht.
- Als batterijen/accu's lekken, vermijd contact van de huid, ogen of slijmvlies met de chemicaliën! Als dat toch gebeurt, spoel dan die plaatsen direct af met schoon water en neem contact op met een arts!



DRAAG VEILIGHEIDSHANDSCHOENEN!

Lekkende of beschadigde batterijen/accu's kunnen bij contact met de huid bijtende wonden veroorzaken. Draag daarom in een dergelijk geval geschikte veiligheidshandschoenen.

- In dit product is een accu ingebouwd die niet door de gebruiker vervangen kan worden. Om gevaren te vermijden mag verwijdering of vervanging van de accu alleen worden uitgevoerd door de fabrikant of zijn klantendienst of een vergelijkbaar gekwalificeerd persoon. Bij verwijdering van dit product moet erop gewezen worden dat er in het product een accu zit.

● Vóór het gebruik

● Product uitpakken

1. Haal het product uit de verpakking. Verwijder al het verpakkingsmateriaal en beschermfolie.
2. Controleer of alle onderdelen aanwezig zijn en of de beschrijving van het meegeleverde volledig is (zie "Leveringsomvang").
3. Controleer of het product en alle onderdelen in goede staat zijn. Mocht u een beschadiging of een defect vaststellen, gebruik het product dan niet, maar ga te werk zoals beschreven in het hoofdstuk "Garantie".

● Product opladen

⚠ OPGELET! Kans op materiële schade!

Sluit het product niet aan op een PC of notebook om het product op te laden.

❗ TIPS:

- Voor het eerste gebruik: Laad het product volledig op.
 - Gebruik om op te laden alleen een netvoedingsadapter (niet meegeleverd) met beschermingsklasse II en een SELV-uitgang van 5 V $\overline{\text{---}}$, 1 A, die is goedgekeurd voor gebruik met huishoudelijke apparaten.
 - Tijdens het opladen kunt u het product niet gebruiken.
1. Sluit de USB-C-stekker **7** van de USB-oplaadkabel **6** aan op de USB-C-bus **9**.
 2. Sluit de USB-A-stekker **5** van de USB-oplaadkabel **6** aan op de USB-A-bus van de USB-netvoedingsadapter. Tijdens het opladen knippert het huidige accuniveau in procenten op het display **4**.

Wanneer het product volledig is opgeladen, wordt op het display **4** **100 %** weergegeven en stopt het knipperen.

3. Koppel de USB-oplaadkabel **6** los van het product en van de USB-netvoedingsadapter. Het display **4** gaat uit wanneer de USB-oplaadkabel **6** wordt losgekoppeld van het product.

● Product opstellen/ophangen

Opstellen

1. Klap de staander **10** uit.
2. Plaats het product op een horizontale, vlakke ondergrond.
3. Stel de hellingshoek in, door de staander **10** in de gewenste stand te draaien.

Opvangen

i **TIP:** Met de staander **10** kunt u het product bijvoorbeeld onder het dak van een kampeertent hangen.

1. Zet het product op zijn kop.
2. Draai de staander **10** in de gewenste positie.
3. Hang het product aan een geschikt bevestigingspunt op. Let er op dat het product niet kan vallen.

● Bediening

● In-/uitschakelen en snelheid instellen

i **TIP:** Zodra het product is ingeschakeld, draait het ventilatorblad **2** op snelheidsniveau **01**. Het actuele accuniveau in procenten wordt op het display **4** weergegeven. Na 3 seconden keert het display terug naar de weergave van het snelheidsniveau.

1. **Inschakelen:** Draai de draaiknop **3** met de wijzers van de klok mee.
2. Draai de draaiknop **3** rechtsom of linksom om de snelheid in te stellen op een niveau tussen **01** en **100**.
3. **Uitschakelen:** Draai de draaiknop **3** linksom, totdat de lijn op de draaiknop is uitgelijnd met **“0”**.

● Schoonmaken en onderhoud

- Dompel de elektrische onderdelen van het product nooit onder in water of andere vloeistoffen. Houd het product nooit onder stromend water.
- Voor het schoonmaken: Schakel het product uit. Koppel de USB-oplaadkabel **6** los van het product.

Onderdeel	Schoonmaken
Product	<ul style="list-style-type: none">□ Maak de behuizing schoon met een enigszins vochtig doekje.□ Laat geen water of andere vloeistoffen in het binnenste van het product terechtkomen.
Rooster 1 8	<ul style="list-style-type: none">□ Verwijder stofafzettingen voorzichtig met een stofzuiger.□ Maak de roosters schoon met een enigszins vochtig doekje.□ Doe bij een hardnekkige verontreiniging een beetje zacht schoonmaakmiddel op de doek.

- Gebruik voor het schoonmaken geen schurende, agressieve schoonmaakmiddelen of harde borstels.

i TIPS:

- De roosters **1** **8** dienen als veiligheidsafdekkingen om de gebruiker te beschermen tegen het aanraken van het ventilatorblad **2**.
- Verwijder in geen geval noch het voorste rooster **1** noch het achterste rooster **8**.
- Na de reiniging: Laat alle onderdelen drogen.

● **Opbergen**

- i TIP:** De accu kan zichzelf ontladen, ook wanneer u het product niet gebruikt. Mocht het product voor langere tijd niet gebruikt worden, laad dan de accu voor het opbergen volledig op om de levensduur ervan te verlengen. Laad de accu regelmatig op wanneer u deze niet gebruikt (we raden een interval van 3 maanden aan) om de eigenschappen ervan te behouden.

- Bewaar het product op een droge plaats buiten het bereik van kinderen.

● **Afvoer**

De verpakking bestaat uit milieuvriendelijke grondstoffen die u via de plaatselijke recyclingcontainers kunt afvoeren.



Neem de aanduiding van de verpakingsmaterialen voor de afvalscheiding in acht. Deze zijn gemarkeerd met de afkortingen (a) en

een cijfers (b) met de volgende betekenis: 1-7: kunststoffen/20-22: papier en vezelplaten/80-98: composietmaterialen.

Product:

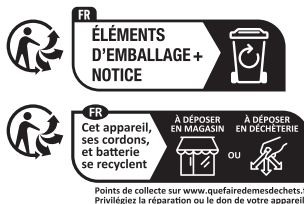

Het product, en de verpakingsmaterialen kunnen worden gerecycled en zijn onderhevig aan een uitgebreide verantwoordelijkheid van de fabrikant.

Gooi ze apart weg, overeenkomstig de aangegeven Info-tri (informatie over afvalscheiding), voor een beter afvalbeheer.

Het Triman-logo geldt alleen voor Frankrijk.



Informatie over de mogelijkheden om het uitgediende product na gebruik te verwijderen, verstrekt uw gemeentelijke overheid.



Gooi het afgedankte product omwille van het milieu niet weg via het huisvuil, maar geef het af bij het daarvoor bestemde depot of het gemeentelijke milieupark. Over afgifteplaatsen en hun openingstijden kunt u zich bij uw aangewezen instantie informeren.

Defecte of verbruikte batterijen/accu's moeten worden gerecycled. Geef batterijen/accu's en/of het product af bij de daarvoor bestemde verzamelstations.



Milieuschade door foutieve verwijdering van de batterijen/accu's!

Batterijen/accu's mogen niet via het huisvuil worden weggegooid. Ze kunnen giftige zware metalen bevatten en vallen onder het chemisch afval. De chemische symbolen van de zware metalen zijn: Cd = cadmium, Hg = kwik, Pb = lood. Geef verbruikte batterijen/accu's daarom af bij een gemeentelijk inzamelpunt.

● Garantie

Het product werd volgens strenge kwaliteitsrichtlijnen gemaakt en voor de uitlevering zorgvuldig gecontroleerd. In geval van materiaal- of fabricagefouten hebt u tegenover de verkoper van het product wettelijke rechten. Uw wettelijke rechten worden op geen enkele manier door onze hieronder vermelde garantie beperkt.

De garantie voor dit product bedraagt 3 jaar vanaf aankoopdatum. De garantieperiode gaat in op de datum van aankoop. Bewaar het originele bewijs van aankoop op een veilige plek aangezien dit document nodig is als bewijs.

Alle beschadigingen of gebreken die reeds op het moment van aankoop aanwezig zijn, moeten meteen na het uitpakken van het product worden gemeld.

Mocht het product binnen 3 jaar na aankoopdatum een materiaal- of fabricagefout vertonen, zullen wij het – naar onze keuze – gratis voor u repareren of vervangen. De garantieperiode wordt door een plaatsgevonden garantieverlening niet verlengd. Dit geldt ook voor vervangen en gerepareerde onderdelen.

Deze garantie vervalt als het product werd beschadigd of onjuist is gebruikt of onderhouden.

De garantie dekt materiaal- en fabricagefouten af. Deze garantie dekt geen productonderdelen die aan normale slijtage onderhevig zijn en daarom als verbruiksartikelen worden beschouwd (bv. batterijen, slangen, inktpatronen), noch dekt zij schade aan breekbare onderdelen, bv. schakelaars of onderdelen die van glas zijn gemaakt.

Bij dit product geldt de garantieperiode ook voor de oplaadbare batterij.

● Afwikkeling in geval van garantie

Om een snelle afhandeling van uw reclamatie te waarborgen dient u de volgende instructies in acht te nemen:

Houd bij alle vragen alstublieft de kassabon en het artikelnummer (IAN 539376_2507) als bewijs van aankoop bij de hand.

Het artikelnummer vindt u op de typeplaat, ingegraveerd, op het titelblad van uw handleiding (linksonder) of als sticker op de achter- of onderzijde.

Wanneer er storingen in de werking of andere gebreken optreden, dient u eerst telefonisch of per e-mail contact met de onderstaande service-afdeling op te nemen.

Een als defect geregistreerd product kunt u dan samen met uw aankoopbewijs (kassabon) en vermelding van de concrete schade alsmede het tijdstip van optreden voor u franco aan het u meegedeelde servicepunt verzenden.

● Service

(NL)

Service Nederland

Tel.: 0800 0249630

E-Mail: owim@lidl.nl

(BE)

Service België

Tel.: 0800 12089

E-Mail: owim@lidl.be

● EU-conformiteitsverklaring

EU-CONFORMITEITSVERKLARING (nr. 539376_2507)

IAN: 539376_2507
Productidentificatie: "TRONIC" Mini-tafelventilator
Modelnummer: HG14222

Het hierboven beschreven voorwerp is in overeenstemming met de desbetreffende harmonisatiewetgeving van de Unie:

Richtlijn 2006/42/EG
Richtlijn 2014/30/EU
Richtlijn 2011/65/EU met alle bijbehorende wijzigingen

Vermelding van de toegepaste relevante geharmoniseerde normen of van de andere technische specificaties waarop de conformiteitsverklaring betrekking heeft:

Nr. / Onderdelen
Richtlijn 2006/42/EG
EN 60335-1:2012/A16:2023
EN IEC 60335-2-80:2024/A11:2024
EN 62233:2008
EN ISO 12100:2010
Richtlijn 2014/30/EU
EN 55014-1:2017/A11:2020
EN IEC 55014-1:2021
EN 55014-2:1997/A2:2008
EN IEC 55014-2:2021

Het hierboven beschreven voorwerp van de verklaring is in overeenstemming met Richtlijn 2011/65/EU van het Europees Parlement en de Raad van 8 juni 2011 betreffende beperking van het gebruik van bepaalde gevaarlijke stoffen in elektrische en elektronische apparatuur:

Nr. / Onderdelen
Richtlijn 2011/65/EU
EN IEC 63000:2018

Houder van de technische documentatie: OWIM GmbH & Co.KG

Ondertekend voor en namens:

OWIM GmbH & Co. KG, Stiftsbergstraße 1, 74167 Neckarsulm, Duitsland

Deze verklaring van overeenstemming wordt onder de uitsluitende verantwoordelijkheid van de fabrikant verstrekt.

Vertaling van de originele verklaring van overeenkomst

Neckarsulm

Plaats

7/11/2025

Datum

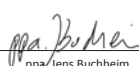
ppa./Jens Buchheim
Procuratiehouder

ppa. Dr. Thorsten Maier
Procuratiehouder

NL



Elenco dei pittogrammi/simboli utilizzati	Pagina	55
Introduzione	Pagina	56
Uso previsto	Pagina	56
Contenuto della confezione	Pagina	56
Descrizione dei componenti	Pagina	56
Dati tecnici	Pagina	57
Istruzioni di sicurezza	Pagina	57
Istruzioni di sicurezza per le batterie standard/ricaricabili	Pagina	59
Prima dell'uso	Pagina	60
Disimballo del prodotto	Pagina	60
Ricarica del prodotto	Pagina	60
Installazione/sospensione del prodotto	Pagina	60
Funzionamento	Pagina	61
Accensione/spengimento e regolazione della velocità	Pagina	61
Pulizia e manutenzione	Pagina	61
Conservazione	Pagina	61
Smaltimento	Pagina	62
Garanzia	Pagina	62
Gestione dei casi in garanzia	Pagina	63
Assistenza	Pagina	63
Dichiarazione di conformità UE	Pagina	64

Elenco dei pittogrammi/simboli utilizzati

	PERICOLO! - Indica un pericolo ad alto rischio che, se non evitato, causa la morte o gravi lesioni (ad es. rischio di soffocamento)		Non inserire le dita nella griglia.
			Corrente/tensione continua
	AVVERTENZA! - Indica un pericolo a medio rischio che, se non evitato, può causare la morte o gravi lesioni (ad es. rischio di scosse elettriche)		Spina USB-C
			Spina USB-A
	CAUTELA! - Indica una minaccia a basso rischio che, se non evitata, può causare lesioni lievi o di media gravità (ad es. pericolo di scottature)		Classe di protezione III
			Utilizzare il prodotto solo in ambiente asciutto.
	ATTENZIONE! - Avverte di possibili danni materiali (ad es. pericolo di cortocircuito)		Leggere le istruzioni per l'uso.
	PERICOLO DI ESPLOSIONE! Un'avvertenza accompagnata da questo simbolo e la dicitura "AVVERTENZA! PERICOLO DI ESPLOSIONE!" indica un possibile rischio di esplosione. La mancata osservanza di tale avvertenza può causare lesioni gravi o morte e possibili danni materiali. Seguire le istruzioni contenute in questa avvertenza per evitare lesioni gravi, morte o rischio di danni materiali!		INDICAZIONE: Questo simbolo con il termine "Indicazione" contiene ulteriori utili informazioni.
			Il marchio CE conferma la conformità alle direttive UE applicabili al prodotto.
			Istruzioni di sicurezza Istruzioni

MINI-VENTILATORE DA TAVOLO

● Introduzione

Congratulazioni per l'acquisto del vostro nuovo prodotto. Avete optato per un prodotto di alta qualità. Le istruzioni d'uso sono parte integrante di questo prodotto. Esse contengono importanti avvertenze sulla sicurezza, l'impiego e lo smaltimento. Prima dell'utilizzo del prodotto, prendere conoscenza di tutte le istruzioni d'uso e delle avvertenze di sicurezza. Utilizzare il prodotto solo come descritto e per i campi di applicazione indicati. Consegnare tutte le documentazioni su questo prodotto quando viene ceduto a terzi.



Puoi scaricare e visualizzare questo e numerosi altri manuali sul sito www.lidl-service.com. Scansionando questo codice QR, verrai reindirizzato subito al sito web dell'assistenza di Lidl (www.lidl-service.com) dove potrai aprire il tuo manuale di istruzioni per l'uso inserendo il codice prodotto (IAN) 539376_2507.

● Uso previsto

- Il presente prodotto è previsto per produrre una circolazione di aria raffrescante.
- Utilizzi diversi da quelli descritti in questo manuale possono provocare danni al prodotto o lesioni gravi.
- Questo prodotto è destinato unicamente per un uso domestico; non è adatto all'uso commerciale.
- Il produttore non si assume alcuna responsabilità per danni derivanti da utilizzi non conformi.

● Contenuto della confezione

Dopo aver disimballato il prodotto, verificare che sia in buone condizioni. Rimuovere tutti i materiali di imballaggio prima dell'uso.

- 1 Mini-ventilatore da tavolo
- 1 Cavo di ricarica USB (da USB-A a USB-C)
- 1 Manuale di istruzioni

● Descrizione dei componenti

Fig. A

- 1 Griglia anteriore
- 2 Pala del ventilatore
- 3 Manopola (ON/OFF, regolatore della velocità)
- 4 Display
- 5 Spina USB-A
- 6 Cavo di ricarica USB
- 7 Spina USB-C

Fig. B

- 8 Griglia posteriore
- 9 Presa USB-C
- 10 Staffa di supporto (pieghevole)

● Dati tecnici

Tipo di batteria:	18650
Batteria incorporata:	3,7 V $\overline{=}$, 2000 mAh, 7,4 Wh (ioni di litio) (non sostituibile dall'utente; la sostituzione è consentita solo da parte di personale qualificato)
Ingresso USB-C:	5 V $\overline{=}$, 1 A
Potenza assorbita:	2,2 W
Potenza assorbita in condizione di apparecchio spento*:	0,3 W
Livello di pressione sonora emessa:	< 70 dB(A), K = 3 dB



Istruzioni di sicurezza

PRIMA DI USARE IL PRODOTTO PER LA PRIMA VOLTA, FAMILIARIZZARE CON TUTTE LE ISTRUZIONI PER L'USO E LA SICUREZZA! IN CASO DI CESSIONE DEL PRODOTTO A TERZI, AVERE CURA DI CONSEGNARE TUTTA LA DOCUMENTAZIONE!

In caso di danni dovuti al mancato rispetto di questo

manuale di istruzioni, la garanzia è invalidata! La Società declina qualsiasi responsabilità per danni consequenziali! Il Produttore declina qualsiasi responsabilità in caso di danni a cose o persone dovuti a un utilizzo non conforme o al mancato rispetto delle istruzioni di sicurezza!

⚠ PERICOLO! Rischio di soffocamento!





Non lasciare mai i bambini da soli in presenza di materiale di imballaggio. Il materiale di imballaggio comporta un pericolo di soffocamento. I bambini sottovalutano spesso i pericoli esistenti. Tenere sempre i materiali di imballaggio fuori dalla portata dei bambini.

- Questo prodotto può essere utilizzato da bambini a partire dagli 8 anni e da persone con ridotte capacità fisiche, sensoriali o mentali o con mancanza di esperienza e di conoscenza, purché siano sorvegliati o istruiti all'uso

* Dopo la carica, il prodotto si spegne automaticamente quando il cavo USB viene scollegato.

del prodotto in sicurezza e ne comprendano i pericoli connessi.

La pulizia e la manutenzione utente non possono essere eseguite da bambini senza supervisione.

- Questo prodotto non è un giocattolo e deve essere tenuto fuori dalla portata dei bambini. I bambini non sono consapevoli dei pericoli associati alla manipolazione di dispositivi elettrici.
- I bambini non devono giocare con il prodotto.
- Non utilizzare il prodotto se presenta danni visibili.
- Non immergere mai il prodotto in acqua o altri liquidi!
- Collegare il prodotto solo ad una presa USB installata correttamente. La tensione deve essere conforme alle specifiche nella sezione "Dati tecnici".
- Non eseguire modifiche o riparazioni al prodotto.
- Non posizionare candele accese o altre fiamme libere sopra o vicino al prodotto.
- Non utilizzare il prodotto vicino a fonti di calore, ad es. radiatori o altri dispositivi che emettono calore.
- Smaltire il prodotto se esso o il cavo di ricarica USB  dovessero essere danneggiati.
- Assicurarsi che il cavo di ricarica USB  non possa essere danneggiato da bordi taglienti o oggetti caldi.
- Srotolare completamente il cavo di ricarica USB  prima dell'uso.
- Spegnerne immediatamente il prodotto e scollegare il cavo di ricarica USB  dal prodotto se si nota odore di bruciato o fumo. Far controllare il prodotto da un professionista qualificato prima di riutilizzarlo.
- Quando si utilizza una fonte di alimentazione USB, la presa di corrente deve essere sempre facilmente accessibile in modo che l'alimentazione

USB possa essere rapidamente scollegata dalla presa in caso di emergenza. Si prega di fare riferimento anche al manuale di istruzioni del produttore.

- Osservare le restrizioni e i divieti di utilizzo per i prodotti alimentati a batteria in situazioni potenzialmente pericolose, come stazioni di servizio, aeroporti, ospedali, ecc.

⚠ AVVERTENZA! Non coprire il prodotto durante la ricarica. Esiste il pericolo di riscaldamento e surriscaldamento.

⚠ AVVERTENZA! Rischio di lesioni! Spegnerne il prodotto e scollegarlo dall'alimentazione USB prima di pulirlo e quando non viene utilizzato.

- Proteggere il prodotto da polvere, luce del sole diretta, gocce e spruzzi d'acqua.

⚠ CAUTELA! Rischio di lesioni! Non utilizzare mai il prodotto senza griglia di

protezione o con griglia di protezione danneggiata.

⚠ CAUTELA! Rischio di lesioni! Durante il funzionamento tenere le mani, i capelli, i capi di abbigliamento e altri oggetti lontano dalla griglia di sicurezza per evitare lesioni e danni al prodotto.



Istruzioni di sicurezza per le batterie standard/ricaricabili

⚠ PERICOLO DI MORTE! Tenere le batterie standard/ricaricabili fuori dalla portata dei bambini. In caso di ingestione consultare immediatamente un medico!



PERICOLO DI ESPLOSIONE! Non ricaricare mai batterie non ricaricabili. Non cortocircuitare le batterie standard/ricaricabili e/o non aprirle. Le conseguenze possono essere surriscaldamento, rischio di incendio o esplosione.

- Non gettare mai le batterie standard/ricaricabili nel fuoco o in acqua.
- Non esercitare alcuna pressione meccanica sulle batterie standard/ricaricabili.

Rischio di perdita di liquido dalle batterie standard/ricaricabili

- Evitare condizioni e temperature estreme che possono danneggiare le batterie/batterie ricaricabili, come ad esempio, l'esposizione a termosifoni o ai raggi diretti del sole.

- Se le batterie/batterie ricaricabili sono scariche, evitare che le sostanze chimiche contenute vengano in contatto con pelle, occhi o mucose! Risciacquare immediatamente le zone colpite con acqua pulita e consultare un medico!



INDOSSARE GUANTI

PROTETTIVI! Le batterie standard/ricaricabili che presentano fuoriuscite o danni possono causare ustioni a contatto con la pelle. In casi del genere, indossare guanti protettivi adatti.

- Questo prodotto ha una batteria integrata che non può essere sostituita dall'utente. Lo smontaggio o la sostituzione della batteria devono essere eseguite esclusivamente dal produttore, dal suo servizio clienti oppure da una persona parimenti qualificata al fine di evitare pericoli. Per lo smaltimento di questo prodotto, si prega di notare che contiene una batteria.

● **Prima dell'uso**

● **Disimballo del prodotto**

1. Estrarre il prodotto dalla confezione. Rimuovere tutto il materiale di imballaggio e le pellicole protettive.
2. Verificare la presenza di tutti i componenti e la completezza della fornitura descritta (vedere "Contenuto della confezione").
3. Controllare che il prodotto e tutte le parti siano in buone condizioni. Se si riscontrano danni o difetti, non utilizzare il prodotto, ma procedere come descritto nel capitolo "Garanzia".

● **Ricarica del prodotto**

⚠ ATTENZIONE! Rischio di danni alle cose! Non collegare il prodotto a un PC o a un notebook per caricare il prodotto.

❗ INDICAZIONI:

- Prima del primo utilizzo: Caricare completamente il prodotto.
- Per la ricarica utilizzare esclusivamente un alimentatore (non in dotazione) con classe di protezione II e uscita SELV di 5 V $\overline{\text{---}}$, 1 A, omologato per l'uso con elettrodomestici.
- Non è possibile utilizzare il prodotto mentre è in carica.

1. Collegare la spina USB-C **7** del cavo di ricarica USB **6** alla presa USB-C **9**.
2. Collegare la spina USB-A **5** del cavo di ricarica USB **6** alla presa USB-A dell'alimentatore USB.

Durante il processo di carica, il livello attuale della batteria lampeggia in percentuale sul display **4**.

Quando il prodotto è completamente carico, il display **4** visualizza **100 %** e smette di lampeggiare.

3. Scollegare il cavo di ricarica USB **6** dal prodotto e dall'alimentatore USB. Il display **4** si spegne non appena il cavo di ricarica USB **6** viene scollegato dal prodotto.

● **Installazione/sospensione del prodotto**

Installazione

1. Aprire la staffa di supporto **10**.
2. Posizionare il prodotto su una superficie orizzontale e piana.

3. Impostare l'angolo di inclinazione ruotando la staffa di supporto **10** nella posizione desiderata.

Sospensione

i **INDICAZIONE:** È possibile utilizzare la staffa di supporto **10** per appendere il prodotto, ad esempio, sotto il tetto di una tenda da campeggio.

1. Capovolgere il prodotto.
2. Ruotare la staffa di supporto **10** nella posizione desiderata.
3. Appendere il prodotto ad un punto di fissaggio adatto. Assicurarsi che il prodotto non possa cadere.

● Funzionamento

● Accensione/spengimento e regolazione della velocità

i **INDICAZIONE:** Non appena il prodotto viene acceso, la pala del ventilatore **2** ruota al livello di velocità **01**. Sul display **4** compare il livello attuale della batteria in percentuale. Dopo 3 secondi, il display torna a visualizzare il livello di velocità.

1. **Accensione:** Ruotare la manopola **3** in senso orario.
2. Ruotare la manopola **3** in senso orario o antiorario per impostare la velocità su un livello compreso tra **01** e **100**.
3. **Spengimento:** Ruotare la manopola **3** in senso antiorario, finché la linea sulla manopola non risulta allineata con **0**.

● Pulizia e manutenzione

- Non immergere le parti elettriche del prodotto in acqua o altri liquidi. Non tenere mai il prodotto sotto l'acqua corrente.

- Prima della pulizia: Spegnerne il prodotto. Scollegare il cavo di ricarica USB **6** dal prodotto.

Parte	Pulizia
Prodotto	<ul style="list-style-type: none"> □ Pulire l'alloggiamento con un panno leggermente umido. □ Non permettere all'acqua o ad altri liquidi di penetrare all'interno del prodotto.
Griglie 1 8	<ul style="list-style-type: none"> □ Rimuovere con cura i depositi di polvere grossolana con un aspirapolvere. □ Pulire le griglie con un panno leggermente inumidito. □ In caso di sporco ostinato, inumidire il panno con del detergente delicato.

- Per la pulizia non utilizzare detersivi abrasivi o aggressivi né spazzole dure.

i **INDICAZIONI:**

- Le griglie **1** **8** servono come misure di sicurezza per proteggere l'utente dal contatto con la pala del ventilatore **2**.
- Non rimuovere in nessun caso né la griglia anteriore **1** né la griglia posteriore **8**.
- Dopo la pulizia: Lasciare asciugare tutte le parti.

● Conservazione

- i** **INDICAZIONE:** La batteria può autoscaricarsi anche se non si utilizza il prodotto. Se il prodotto non verrà utilizzato per un lungo periodo di tempo, caricare completamente la batteria prima di conservarlo per prolungare la durata della batteria. Caricare regolarmente la batteria in

caso di inutilizzo (si consiglia un intervallo di 3 mesi) per mantenerne le caratteristiche.

- Tenere il prodotto in un luogo asciutto, fuori dalla portata dei bambini.

● Smaltimento

L'imballaggio è composto da materiali ecologici che possono essere smaltiti presso i siti di raccolta locali per il riciclo.



Osservare l'identificazione dei materiali di imballaggio per lo smaltimento differenziato, i quali sono contrassegnati da abbreviazioni (a) e da numeri (b) con il seguente significato: 1-7: plastiche/20-22: carta e cartone/80-98: materiali compositi.

Prodotto:



Points de collecte sur www.quefairedemesdechets.fr
Privilégier la réparation ou le don de votre appareil !

Il prodotto e i materiali di imballaggio sono riciclabili e soggetti alla responsabilità estesa del produttore.

Per un migliore trattamento dei rifiuti, smaltirli separatamente seguendo i diversi simboli della raccolta differenziata.

Il logo Triman è valido solamente per la Francia.



E' possibile informarsi circa le possibilità di smaltimento del prodotto usato presso l'amministrazione comunale o cittadina.



Per questioni di tutela ambientale non gettare il prodotto usato tra i rifiuti domestici, ma provvedere invece al suo corretto smaltimento. Presso l'amministrazione competente è possibile ricevere informazioni circa i siti di raccolta e i relativi orari di apertura.

Le batterie/Gli accumulatori difettosi o usati devono essere riciclati. Smaltire le batterie/gli accumulatori e/o il prodotto presso i punti di raccolta indicati.



Uno smaltimento scorretto delle batterie/gli accumulatori procura danni all'ambiente!

È vietato smaltire le batterie/gli accumulatori con i rifiuti domestici. Possono contenere metalli pesanti nocivi e sono soggetti a smaltimento come rifiuti speciali. I simboli chimici dei metalli pesanti sono i seguenti: Cd = cadmio, Hg = mercurio, Pb = piombo. Consegnare, pertanto, le batterie/gli accumulatori esausti presso un punto di raccolta comunale.

● Garanzia

Il prodotto è stato fabbricato accuratamente secondo severe direttive di qualità ed è stato controllato meticolosamente prima della consegna. In caso di difetti di materiale o fabbricazione l'acquirente può far valere diritti legali nei confronti del venditore. La nostra garanzia sotto riportata non costituisce alcun limite ai diritti legali dell'acquirente.

Questo prodotto è garantito per 3 anni con decorrenza dalla data di acquisto. La garanzia decorre dalla data d'acquisto. Conservare lo scontrino originale in un posto sicuro perché questo documento viene richiesto come prova dell'avvenuto acquisto.

Tutti i danni o difetti presenti già al momento dell'acquisto devono essere comunicati subito dopo l'apertura della confezione.

Se entro 3 anni dalla data di acquisto di questo prodotto si rileva un difetto di materiale o di fabbricazione, noi procederemo, a nostra discrezione, alla riparazione o sostituzione gratuite del prodotto o al rimborso del prezzo di acquisto. Un eventuale intervento in garanzia non prolunga né rinnova il periodo di garanzia stesso. Ciò vale anche per le parti sostituite e riparate.

Questa garanzia decade in caso di danneggiamento oppure uso o manutenzione impropri del prodotto.

La prestazione in garanzia vale per difetti del materiale o di fabbricazione. Questa garanzia non si estende a componenti del prodotto esposti a normale logorio, che possono pertanto essere considerati come componenti soggetti a usura (esempio capacità della batteria, calcificazione, lampade, pneumatici, filtri, spazzole...). La garanzia non si estende altresì a danni che si verificano su componenti delicati (esempio interruttori, batterie, parti realizzate in vetro, schermi, accessori vari) nonché danni derivanti dal trasporto o altri incidenti.

Il periodo di garanzia di questo prodotto vale anche per la batteria.

● Gestione dei casi in garanzia

Per garantire un rapido disbrigo delle proprie pratiche, seguire le istruzioni seguenti:

Per ogni richiesta si prega di conservare lo scontrino e il codice dell'articolo (IAN 539376_2507) come prova d'acquisto.

Il numero d'articolo può essere dedotto dalla targhetta, da un'incisione, dal frontespizio delle istruzioni (in basso a sinistra) oppure dall'adesivo applicato sul retro o sul lato inferiore.

In caso di disfunzioni o avarie, contattare innanzitutto i partner di assistenza elencati di seguito telefonicamente oppure via e-mail.

Si può inviare il prodotto ritenuto difettoso all'indirizzo del centro di assistenza indicato con spedizione esente da affrancatura, completo del documento di acquisto (scontrino) e della descrizione del difetto, specificando anche quando tale difetto si è verificato.

● Assistenza

IT Assistenza Italia

Tel.: 800781188

E-Mail: owim@lidl.it

CH Assistenza Svizzera

Tel.: 0800 56 44 33

E-Mail: owim@lidl.ch

MT Assistenza Malta

Tel.: 80062230

E-Mail: owim@lidl.com.mt

● Dichiarazione di conformità UE

DICHIARAZIONE DI CONFORMITÀ UE (N. 539376_2507)

IAN: 539376_2507
 Identificazione del prodotto: "TRONIC" Mini-ventilatore da tavolo
 Numero di modello: HG14222

L'oggetto della dichiarazione di cui sopra è conforme alla pertinente normativa di armonizzazione dell'Unione:

Direttiva 2006/42/CE
Direttiva 2014/30/EU
Direttiva 2011/65/UE con tutte le relative modifiche

Riferimento alle pertinenti norme armonizzate utilizzate o riferimenti alle altre specifiche tecniche in relazione alle quali è dichiarata la conformità:

N° / Parti
Direttiva 2006/42/CE
EN 60335-1:2012/A16:2023
EN IEC 60335-2-80:2024/A11:2024
EN 62233:2008
EN ISO 12100:2010
Direttiva 2014/30/EU
EN 55014-1:2017/A11:2020
EN IEC 55014-1:2021
EN 55014-2:1997/A2:2008
EN IEC 55014-2:2021

L'oggetto della dichiarazione di cui sopra è conforme alla direttiva 2011/65/UE del Parlamento europeo e del Consiglio, dell'8 giugno 2011, sulla restrizione dell'uso di determinate sostanze pericolose nelle apparecchiature elettriche ed elettroniche:

N° / Parti
Direttiva 2011/65/UE
EN IEC 63000:2018



Depositario della documentazione tecnica: OWIM GmbH & Co.KG

Firmato a nome e per conto di:

OWIM GmbH & Co. KG, Stiftsbergstraße 1, 74167 Neckarsulm, Germania

La presente dichiarazione di conformità è rilasciata sotto la sola responsabilità del produttore.

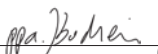
Traduzione della dichiarazione di conformità originale

Neckarsulm	7/11/2025		
Luogo	Data	ppa. Mens Buchheim	ppa. Dr. Thorsten Maier
		Firmatario autorizzato	Firmatario autorizzato

IT



Lista de símbolos y pictogramas utilizados	Página	66
Introducción	Página	67
Uso previsto	Página	67
Volumen de suministro	Página	67
Descripción de las piezas	Página	67
Datos técnicos	Página	68
Indicaciones de seguridad	Página	68
Indicaciones de seguridad para pilas/baterías	Página	70
Antes del uso	Página	71
Desembalar el producto	Página	71
Cargar el producto	Página	71
Colocación/colgamiento del producto	Página	71
Funcionamiento	Página	72
Encendido/apagado y ajuste de velocidad	Página	72
Limpieza y cuidado	Página	72
Almacenamiento	Página	72
Eliminación	Página	73
Garantía	Página	73
Tramitación de la garantía	Página	74
Asistencia	Página	74
Declaración UE de conformidad	Página	75

Lista de símbolos y pictogramas utilizados

	¡PELIGRO! – Identifica un peligro de nivel alto que, si no se evita, tiene como consecuencia una lesión grave o incluso la muerte (p. ej., peligro de asfixia)		No introduzca los dedos por la rejilla.
			Tensión/corriente continua
	¡ADVERTENCIA! – Identifica un peligro de nivel medio que, si no se evita, puede tener como consecuencia una lesión grave o incluso la muerte (p. ej., riesgo de descarga eléctrica)		Conector USB tipo C
			Conector USB tipo A
	¡CUIDADO! – Identifica un peligro de nivel bajo que, si no se evita, puede tener como consecuencia una lesión leve o moderada (p. ej., peligro de escaldadura)		Clase de protección III
			Utilice el producto solo en interiores secos.
	¡ATENCIÓN! – Advierte de posibles daños materiales (p. ej., peligro de cortocircuito)		Lea el manual de instrucciones.
	¡PELIGRO DE EXPLOSIÓN! Una advertencia, que contiene este símbolo y la palabra “¡PELIGRO DE EXPLOSIÓN!”, advierte de un posible riesgo de explosión. Si no se respeta tal indicación de advertencia, puede ocasionar lesiones serias e incluso la muerte, así como daños materiales. ¡Siga las instrucciones de esta advertencia para evitar lesiones graves, peligro de muerte o riesgo de daños materiales!		NOTA: Este símbolo con la palabra de señalización “Nota” ofrece más información útil.
			El marcado CE ratifica la conformidad con las directivas de la UE aplicables al producto.
		 	Indicaciones de seguridad Instrucciones de manipulación

MINI VENTILADOR DE MESA

● Introducción

Enhorabuena por la adquisición de su nuevo producto. Ha optado por un producto de alta calidad. El manual de instrucciones forma parte de este producto. Contiene importantes indicaciones sobre seguridad, uso y eliminación. Antes de usar el producto, familiarícese con todas las indicaciones de manejo y de seguridad. Utilice el producto únicamente como se describe a continuación y para las aplicaciones indicadas. Adjunte igualmente toda la documentación en caso de entregar el producto a terceros.



Puede descargar y ver este y muchos otros manuales en www.lidl-service.com. Escaneando este código QR accederá directamente a la página web de servicio de Lidl (www.lidl-service.com), donde puede abrir su manual de instrucciones introduciendo el número de artículo (IAN) 539376_2507.

● Uso previsto

- Este producto está previsto para generar una circulación de aire refrigerante.
- Los usos que no estén descritos en este manual de instrucciones pueden dañar el producto o provocar lesiones graves.

- Este producto solo está previsto para un uso doméstico; no es apropiado para un uso comercial.
- El fabricante no acepta ninguna responsabilidad por los daños debido a un uso incorrecto.

● Volumen de suministro

Después de desembalar el producto, compruebe si se encuentra en perfecto estado. Antes del uso, elimine la totalidad de los materiales de embalaje.

- 1 Mini ventilador de mesa
- 1 Cable de carga USB (USB-A a USB-C)
- 1 Manual de instrucciones

● Descripción de las piezas

Fig. A

- 1 Rejilla delantera
- 2 Aspa del ventilador
- 3 Selector (encendido/apagado, control de velocidad)
- 4 Pantalla
- 5 Conector USB tipo A
- 6 Cable de carga USB
- 7 Conector USB tipo C

Fig. B

- 8 Rejilla trasera
- 9 Toma USB tipo C
- 10 Soporte (plegable)

● Datos técnicos

Tipo de pila:	18650
Batería integrada:	3,7 V --- , 2000 mAh, 7,4 Wh (iones de litio) (no reemplazable por el usuario; reemplazo permitido solo por una persona cualificada)
Entrada USB C:	5 V --- , 1 A
Consumo de potencia:	2,2 W
Consumo de potencia apagado*:	0,3 W
Hladina emisí akustického tlaku:	< 70 dB(A), K = 3 dB

Indicaciones de seguridad

¡ANTES DE USAR EL PRODUCTO, FAMILIARÍCESE CON TODAS LAS INDICACIONES DE SEGURIDAD E INSTRUCCIONES DE USO! ¡SI TRANSFIERE ESTE PRODUCTO, HÁGALO CON TODA LA DOCUMENTACIÓN!

¡Quedará anulada su garantía en el caso de daños resultantes de la no observación de este





manual de instrucciones! ¡No se asumirá ninguna responsabilidad por daños indirectos! ¡No se asumirá ninguna responsabilidad en el caso de daños materiales o a personas si esos daños son el resultado de un uso inadecuado o de la no observación de las indicaciones de seguridad!

¡PELIGRO! ¡Riesgo de asfixia!

No deje que los niños jueguen solos con el material de embalaje. El material de embalaje entraña riesgo de asfixia. Los niños subestiman a menudo los peligros. Mantenga el material de embalaje fuera del alcance de los niños.

- Este producto puede ser utilizado por niños a partir de los 8 años y personas con capacidades físicas, mentales o sensoriales reducidas, siempre y cuando haya una persona responsable de su seguridad que los supervise o se los haya instruido en el uso

* El producto se apaga automáticamente tras cargarse cuando se desconecta el cable USB.

- seguro del producto y estos conozcan los posibles peligros. Las tareas de limpieza y mantenimiento no deben ser llevadas a cabo por niños sin supervisión.
- Este producto no es ningún juguete y debe mantenerse fuera del alcance de los niños. Los niños no son conscientes de los peligros relacionados con el manejo de aparatos eléctricos.
 - No permita que los niños jueguen con el producto.
 - No utilice el producto si presenta daños visibles.
 - ¡Nunca sumerja el producto en agua u otros líquidos!
 - Conecte el producto a una toma USB instalada correctamente. La tensión debe corresponder con los datos del apartado "Datos técnicos".
 - No realice ninguna modificación o reparación en el producto.
 - No coloque ninguna vela encendida u otras llamas abiertas cerca del producto.
 - No utilice el producto cerca de fuentes de calor, p. ej., radiadores u otros dispositivos que desprendan calor.
 - Elimine el producto si el producto o cable de carga USB  están dañados.
 - Asegúrese de que el cable de carga USB  no resulte dañado por cantos afilados u objetos calientes.
 - Desenrolle por completo el cable de carga USB  antes del uso.
 - Apague de inmediato el producto y desconecte el cable de carga USB  del producto si percibe humo u olor a quemado. Deje que el producto sea comprobado por un especialista cualificado antes de volverlo a usar.
 - Si utiliza un suministro de corriente USB, la toma de servicio deberá ser fácilmente accesible para que en caso de

incendio pueda desconectarse rápidamente de la toma de servicio. Observe también el manual de instrucciones del fabricante.

- Observe las prohibiciones y limitaciones de uso en situaciones de peligro potenciales para los productos que funcionen con batería, como p. ej. en gasolineras, aeropuertos, hospitales etc.

⚠ ¡ADVERTENCIA! No cubra el producto durante el proceso de carga. Existe peligro de recalentamiento y sobrecalentamiento.

⚠ ¡ADVERTENCIA! ¡Riesgo de lesión! Apague el producto y desconéctelo del suministro de corriente USB antes de comenzar a limpiarlo y si no va a utilizarlo.

- Proteja el producto contra el polvo, luz directa del sol, goteo y salpicaduras de agua.

⚠ ¡CUIDADO! ¡Riesgo de lesión! Nunca utilice el producto sin una rejilla de

protección o con una rejilla de protección dañada.

⚠ ¡CUIDADO! ¡Riesgo de lesión! Durante el uso, mantenga las manos, cabello, vestimenta y otros objetos lejos de la rejilla de seguridad para evitar lesiones y daños en el producto.



Indicaciones de seguridad para pilas/baterías

⚠ ¡PELIGRO DE MUERTE! Mantenga las pilas/baterías fuera del alcance de los niños. ¡En caso de ingestión accidental, busque atención médica de inmediato!



¡PELIGRO DE EXPLOSIÓN!

Nunca recargue pilas no recargables. No provoque un cortocircuito en las pilas/baterías ni las abra. Ya que podría darse un sobrecalentamiento, fuego o rotura.

- Nunca arroje las pilas/baterías al fuego o al agua.
- No someta las pilas/baterías a cargas mecánicas.

Riesgo de fuga de las pilas/baterías

- Evite temperaturas y condiciones ambientales extremas que puedan afectar a las pilas/baterías, p. ej., radiadores/luz solar directa.
- ¡Si las pilas/baterías presentan fugas, evite el contacto de la piel, ojos y membranas mucosas con los productos químicos! ¡Enjuague minuciosamente el área afectada

con agua limpia y busque atención médica de inmediato!



¡UTILICE GUANTES DE

PROTECCIÓN! Las pilas/baterías dañadas o con fugas pueden provocar quemaduras en contacto con la piel. Por ello, use en todo momento guantes de protección apropiados.

- Este producto tiene una batería integrada, que no puede ser reemplazada por el usuario. A fin de evitar riesgos, el desmontaje o sustitución de la batería solo debe realizarlo el fabricante, su representante de servicio al cliente o una persona con una cualificación similar. En la eliminación ha de tenerse en cuenta que este producto contiene una batería.

● Antes del uso

● **Desembalar el producto**

1. Retire el producto del embalaje. Retire todo el material de embalaje y las láminas protectoras.
2. Compruebe que ha recibido todas las piezas y si el volumen de suministro descrito está completo (véase "Volumen de suministro").
3. Compruebe si el producto y todas las piezas se encuentran en buen estado. Si detecta algún daño o defecto, no utilice el producto, sino que proceda como se describe en el capítulo "Garantía".

● **Cargar el producto**

⚠ ¡ATENCIÓN! ¡Riesgo de daños materiales! No conecte el producto a un PC o portátil para cargarlo.

ⓘ NOTA:

- Antes del primer uso: Cargue el producto por completo.
- Para cargar, utilice solo un adaptador de red (no incluido en el volumen de suministro) con clase de protección II y una salida SELV de 5 V $\overline{\text{---}}$, 1 A, homologado para el uso con electrodomésticos.
- No puede utilizar el producto durante el proceso de carga.

1. Conecte el conector USB tipo C **7** del cable de carga USB **6** a la toma USB tipo C **9**.
2. Conecte el conector USB tipo A **5** del cable de carga USB **6** a la toma USB tipo A de su adaptador de red USB.

Durante el proceso de carga, el porcentaje del estado actual de la batería parpadea en la pantalla **4**.

Si el producto está cargado por completo, la pantalla **4** muestra **100 %** y para de parpadear.

3. Desconecte el cable de carga USB **6** del producto y del adaptador de red USB. La pantalla **4** se apaga una vez desconectado el cable de carga USB **6** del producto.

● **Colocación/colgamiento del producto**

Colocación

1. Despliegue el estribo de soporte **10**.
2. Coloque el producto sobre una superficie horizontal y nivelada.
3. Ajuste el ángulo de inclinación girando el soporte **10** hasta la posición deseada.

Colgar

i NOTA: Con el soporte **10**, puede colgar el producto, por ejemplo, del techo de una tienda de camping.

1. Coloque el producto boca abajo.
2. Gire el soporte **10** en la posición deseada.
3. Cuelgue el producto en un punto de fijación apropiado. Asegúrese de que el producto no se caiga.

● **Funcionamiento**

● **Encendido/apagado y ajuste de velocidad**

i NOTA: Una vez encendido el producto, el aspa del ventilador **2** gira al nivel de velocidad **01**. El estado actual de la batería se muestra en la pantalla **4**. Tras 3 segundos, la pantalla volverá a mostrar el nivel de velocidad.

1. **Encendido:** Gire el selector **3** en sentido horario.
2. Gire el selector **3** en sentido horario o antihorario para ajustar la velocidad a un nivel entre **01** y **100**.
3. **Apagado:** Gire el selector **3** en el sentido contrario al de las agujas del reloj hasta que la línea del regulador giratorio quede alineada con el “**0**”.

● **Limpieza y cuidado**

- No sumerja las piezas eléctricas del producto en agua u otros líquidos. Nunca ponga el producto debajo del agua corriente.
- Antes de la limpieza: Apague el producto. Desconecte el cable de carga USB **6** del producto.

Pieza	Limpieza
Producto	<ul style="list-style-type: none">□ Limpie la carcasa con un paño ligeramente humedecido.□ No deje que el agua u otros líquidos penetren en el interior del producto.
Rejilla 1 8	<ul style="list-style-type: none">□ Elimine con la aspiradora las grandes deposiciones de polvo.□ Limpie las rejillas con un paño ligeramente humedecido.□ Añada un producto de limpieza suave al paño para la suciedad más resistente.

- No utilice ningún producto de limpieza agresivo o abrasivo, o cepillos duros.

i NOTA:

- Las rejillas **1** **8** sirven como cubiertas de protección para evitar que el usuario toque el aspa del ventilador **2**.
- Bajo ninguna circunstancia retire la rejilla delantera **1** o la rejilla trasera **8**.
- Después de la limpieza: Deje secar todas las piezas.

● **Almacenamiento**

- i NOTA:** La batería puede descargarse por sí sola, incluso si no utiliza el producto. Para prolongar la vida útil de la batería, cárguela completamente antes de guardar el producto si no va a utilizarlo durante un largo período de tiempo. Para conservar sus propiedades, cargue la batería regularmente

(recomendamos un intervalo de 3 meses), cuando no esté utilizando el producto.

- Conserve el producto en un lugar seco fuera del alcance de los niños.

● Eliminación

El embalaje está compuesto por materiales no contaminantes que pueden ser desechados en el centro de reciclaje local.



Tenga en cuenta el distintivo del embalaje para la separación de residuos. Está compuesto por abreviaturas (a) y números (b) que significan lo siguiente: 1-7: plásticos/20-22: papel y cartón/80-98: materiales compuestos.

Producto:



Points de collecte sur www.quefairemedesdechets.fr
Privilégiez la réparation ou le don de votre appareil !

El producto, y el material de embalaje son reciclables y están sujetos a la responsabilidad extendida del fabricante.

Deséchelos por separado siguiendo la información ilustrada de recogida selectiva para un mejor tratamiento de los residuos.

El logotipo Triman se aplica solo para Francia.



Para obtener información sobre las posibilidades de desecho del producto al final de su vida útil, acuda a la administración de su comunidad o ciudad.



Para proteger el medio ambiente no tire el producto junto con la basura doméstica cuando ya no le sea útil. Deséchelo en un contenedor de reciclaje. Diríjase a la administración competente para obtener información sobre los puntos de recogida de residuos y sus horarios.

Las pilas/baterías defectuosas o usadas deben ser recicladas. Recicle las pilas/baterías y/o el producto en los puntos de recogida adecuados.



¡Daños en el medio ambiente por un reciclaje indebido de las pilas/baterías!

Las pilas/baterías no deben eliminarse junto con los residuos domésticos. Estas pueden contener metales pesados tóxicos que deben tratarse conforme a la normativa aplicable a los residuos especiales. Los símbolos químicos de los metales pesados son: Cd = cadmio, Hg = mercurio, Pb = plomo. Las pilas/baterías deben reciclarse en un punto de recolección específico para ello.

● Garantía

El producto ha sido fabricado según normas de calidad exigentes y ha sido probado minuciosamente antes de la entrega. En caso de fallos de material o de fabricación, dispone de derechos legales frente al vendedor del producto. Nuestra garantía mencionada a continuación no restringe sus derechos legales de ningún modo.

La garantía para este producto es de 3 años a partir de la fecha de compra. La garantía empieza el día de la fecha de compra. Conserve el justificante de compra original en un lugar seguro, ya que este documento es necesario para demostrar la compra.

Todos los daños o defectos ya presente en el momento de la compra deben informarse inmediatamente tras desembalar el producto.

Si el producto presenta defectos de material o fabricación en los 3 años a partir de la fecha de compra, lo repararemos o sustuiremos, según nuestra elección, gratuitamente para usted. El período de garantía no se extiende por una reclamación de garantía aprobada. Esto también es aplicable a las piezas sustituidas y reparadas.

La garantía pierde su validez si el producto se daña o se utiliza o mantiene de forma inadecuada.

La garantía cubre defectos de material y fabricación. Esta garantía no cubre las piezas del producto sujetas a un uso y desgaste normal y, por lo tanto, consideradas piezas de desgaste (por ej. pilas, mangueras, cartuchos de tinta) ni los daños a las piezas frágiles, por ej. interruptores o piezas de cristal.

En este producto, el periodo de garantía también se aplica a la batería.

● **Tramitación de la garantía**

Para garantizar una rápida tramitación de su consulta, tenga en cuenta las siguientes indicaciones:

Para realizar cualquier consulta, tenga a mano el recibo y el número de artículo (IAN 539376_2507) como justificante de compra.

Encontrará el número de artículo en una inscripción de la placa indentificativa, en la portada de las instrucciones (abajo a la izquierda) o en una pegatina en la parte posterior o inferior.

Si el producto fallase o presentase algún defecto, póngase primero en contacto con el departamento de asistencia indicado, ya sea por teléfono o correo electrónico.

Puede enviarnos el producto defectuoso libre de franqueo adjuntando el recibo de compra (tícket de compra) e indicando dónde está y cuándo ha ocurrido el fallo a la dirección de asistencia que le indicamos.

● **Asistencia**

ES **Asistencia en España**

Tel.: 900984989

E-Mail: owim@lidl.es

● Declaración UE de conformidad

DECLARACIÓN UE DE CONFORMIDAD (n° 539376_2507)

IAN: 539376_2507
Identificación del producto: "TRONIC" Mini ventilador de mesa
Número de modelo: HG14222

El objeto de la declaración descrita anteriormente es conforme con la legislación de armonización pertinente de la Unión:

Directiva 2006/42/CE
Directiva 2014/30/EU
Directiva 2011/65/UE con todas las modificaciones relacionadas

Referencias a las normas armonizadas pertinentes utilizadas, o referencias a las otras especificaciones técnicas respecto las cuales se declara la conformidad:

N° / Partes
Directiva 2006/42/EC
EN 60335-1:2012/A16:2023
EN IEC 60335-2-80:2024/A11:2024
EN 62233:2008
EN ISO 12100:2010
Directiva 2014/30/EU
EN 55014-1:2017/A11:2020
EN IEC 55014-1:2021
EN 55014-2:1997/A2:2008
EN IEC 55014-2:2021

El objeto de la declaración descrita anteriormente se ajusta a la Directiva 2011/65/UE del Parlamento Europeo y del Consejo, de 8 de junio de 2011, sobre restricciones a la utilización de determinadas sustancias peligrosas en aparatos eléctricos y electrónicos:

N° / Partes
Directiva 2011/65/UE
EN IEC 63000:2018

Responsable de la documentación técnica: OWIM GmbH & Co.KG

Firmado por y en nombre de:

OWIM GmbH & Co. KG, Stiftsbergstraße 1, 74167 Neckarsulm, Alemania

Esta declaración de conformidad se emite bajo la responsabilidad exclusiva del fabricante.

Traducción de la declaración de conformidad original

Neckarsulm

Lugar

7/11/2025

Fecha

ppa. Jens Buchheim

Procurador

ppa. Dr. Thorsten Maier

Procurador

ES



Lista dos pictogramas/símbolos utilizados	Página	77
Introdução	Página	78
Utilização adequada	Página	78
Conteúdo da embalagem	Página	78
Descrição das peças	Página	78
Dados técnicos	Página	79
Indicações de segurança	Página	79
Indicações de segurança para pilhas/baterias	Página	81
Antes da utilização	Página	82
Desembalar o produto	Página	82
Carregar o produto	Página	82
Colocar/pendurar o produto	Página	82
Utilização	Página	83
Ligar/desligar e definir a velocidade	Página	83
Limpeza e manutenção	Página	83
Armazenamento	Página	84
Eliminação	Página	84
Garantia	Página	84
Procedimento no caso de ativação da garantia	Página	85
Assistência Técnica	Página	85
Declaração UE de conformidade	Página	86

Lista dos pictogramas/símbolos utilizados

	PERIGO! - Indica um perigo de alto risco que, se não for evitado, resultará na morte ou em ferimentos graves (p. ex. perigo de asfixia)		Não ponha os seus dedos dentro da grade.
			Corrente contínua/tensão contínua
	AVISO! - Indica um perigo de médio risco, se não for evitada, resultará em morte ou ferimentos graves (p. ex. risco de choque elétrico)		Ficha USB-C
			Ficha USB-A
	CUIDADO! - Indica um perigo de baixo risco, se não for evitada, resultará ferimentos ligeiros ou graves (p. ex. risco de escaldamento)		Classe de proteção III
			Utilize o produto apenas em espaços interiores secos.
	ATENÇÃO! - Avisa de possíveis danos materiais (p. ex. perigo de curto-circuito)		Leia o manual de instruções.
	RISCO DE EXPLOSÃO! Um sinal que esteja sinalizado com este aviso e a palavra "RISCO DE EXPLOSÃO!" indica que há um possível risco de explosão. Se um aviso deste tipo não é respeitado pode causar ferimentos graves ou ter consequências mortais e causar danos materiais. Respeite as indicações deste aviso para evitar ferimentos graves, perigo de morte ou o risco de danos materiais!		NOTA: Este símbolo com a palavra "Nota" fornece mais informações úteis.
			O sinal CE confirma a conformidade do produto com as respetivas diretivas da UE.
		 	Indicações de segurança Indicações de manuseamento

MINI VENTILADOR DE MESA

● **Introdução**

Damos-lhe os parabéns pela aquisição do seu novo produto. Acabou de adquirir um produto de grande qualidade. O manual de instruções é parte integrante deste produto. Contém indicações importantes referentes à segurança, utilização e eliminação. Familiarize-se com todas as indicações de utilização e de segurança do produto. Utilize o produto apenas como descrito e para as áreas de aplicação indicadas. Se transmitir o artigo a terceiros, entregue também os respectivos documentos.



Pode descarregar e visualizar este e muitos outros manuais em www.lidl-service.com. Ao digitalizar este código QR, será direcionado diretamente para o site de assistência da Lidl (www.lidl-service.com), onde poderá abrir o manual de instruções introduzindo o número do artigo (IAN) 539376_2507.

● **Utilização adequada**

- Este produto foi concebido para produzir uma ventilação refrescante.
- Qualquer outra utilização que não está descrita no presente manual de instruções

pode causar ferimentos graves e danos no produto.

- Este produto foi concebido exclusivamente para o uso doméstico, não sendo adequado para o uso industrial.
- O fabricante não se responsabiliza pelos danos que resultam de uma utilização indevida.

● **Conteúdo da embalagem**

Ao abrir o produto, verifique a existência de eventuais danos do produto. Elimine todo o material de embalagem antes da utilização.

- 1 Mini ventilador de mesa
- 1 Cabo USB de carregamento (USB-A em USB-C)
- 1 Manual de instruções

● **Descrição das peças**

Imag. A

- 1 Grade frontal
- 2 Pá do ventilador
- 3 Botão giratório (ligar/desligar, regulador de velocidade)
- 4 Visor
- 5 Ficha USB-A
- 6 Cabo USB de carregamento
- 7 Ficha USB-C

Imag. B

- 8 Grade traseira
- 9 Tomada USB-C
- 10 Gancho de apoio (dobrável)

● Dados técnicos

Tipo de pilha:	18650
Bateria instalada:	3,7 V --- , 2000 mAh, 7,4 Wh (íões de lítio) (não substituível pelo utilizador; a substituição só é permitida por uma pessoa qualificada)
Entrada USB-C:	5 V --- , 1 A
Consumo de energia:	2,2 W
Consumo de energia no estado desligado*:	0,3 W
Nível de emissão da pressão acústica:	< 70 dB(A), K = 3 dB



Indicações de segurança

ANTES DA UTILIZAÇÃO DO PRODUTO LEIA TODAS AS INDICAÇÕES DE SEGURANÇA E OPERAÇÃO! SE ESTE PRODUTO FOR DADO A TERCEIROS, TODOS OS DOCUMENTOS DEVEM SER DADOS TAMBÉM!

Em caso de danos que resultam

do incumprimento do presente manual de instruções, a garantia fica anulada! Não assumimos qualquer responsabilidade por danos subsequentes! Em caso de danos pessoais ou materiais causados por uma utilização indevida ou incumprimento das indicações de segurança não assumimos qualquer responsabilidade!

⚠ PERIGO! Risco de

asfixia! Não deixe crianças sozinhas com os materiais da embalagem. Existe perigo de asfixia devido ao material de embalagem. As crianças subestimam frequentemente os perigos associados ao material de embalagem. Mantenha as crianças sempre afastadas do material de embalagem.

- Este produto pode ser utilizado por crianças com idade superior a 8 anos e por pessoas com capacidades físicas, sensoriais ou





* Após o carregamento, o produto desliga-se automaticamente quando o cabo USB é desconectado.

mentais reduzidas, ou por pessoas sem experiência ou conhecimentos, desde que sejam supervisionadas ou recebam instruções para utilizarem o produto de forma segura e compreendam os perigos envolvidos.

A limpeza e a manutenção por parte do utilizador não devem ser realizadas por crianças sem vigilância.

- O produto não é um brinquedo e deve ser mantido fora do alcance de crianças. As crianças não têm consciência dos perigos relacionados com os aparelhos elétricos.
- As crianças não devem brincar com o produto.
- Não utilize o produto se esse estiver danificado.
- Não mergulhe o produto por baixo de água ou outros líquidos!
- Ligue o produto a uma entrada correta de USB. A tensão deve corresponder às indicações

mencionadas no capítulo “Dados técnicos”.

- Não efetue alterações ou reparações do produto.
- Não coloque velas acesas ou outras chamas desprotegidas em cima ou perto do produto.
- Não utilize o produto perto de fontes de calor, p. ex., aquecedores ou outros aparelhos que emitem calor.
- Elimine o produto quando esse ou o cabo USB de carregamento  estiverem danificados.
- Certifique-se de que o cabo USB de carregamento  não pode ser danificado por cantos afiados ou objetos quentes.
- Antes da utilização desenrole o cabo USB de carregamento  completamente.
- Desligue imediatamente o produto e separe o cabo USB de carregamento  do produto quando notar cheiro a queimado ou fumo. Solicite a inspeção do produto por uma

pessoa qualificada antes de voltar a utilizar o produto.

- Quando utilizar uma alimentação elétrica USB, deve usar uma tomada de fácil acesso a fim de poder desligar imediatamente a alimentação elétrica USB da tomada em caso de emergência. Respeite o manual de instruções do fabricante.

- Respeite as restrições de utilização e as proibições dos produtos acionados por baterias em situações perigosas, como bombas de gasolina, aeroportos, hospitais etc.

⚠ AVISO! Não tape o produto durante o processo de carregamento. Isso pode causar um aquecimento e sobreaquecimento.

⚠ AVISO! Risco de ferimento! Desligue o produto e tire a alimentação elétrica USB antes de efetuar os trabalhos de limpeza e

quando o produto não está a ser utilizado.

- Proteja o produto contra pó, luz solar direta, gotas e salpicos de água.

⚠ CUIDADO! Risco de ferimento! Nunca utilize o produto sem grade de proteção ou com uma grade de proteção danificada.

⚠ CUIDADO! Risco de ferimento! Mantenha as mãos, os cabelos, a roupa e outros objetos afastados da grade de proteção a fim de evitar ferimentos e danos no produto.



Indicações de segurança para pilhas/baterias

⚠ PERIGO DE MORTE! Mantenha as pilhas/baterias fora do alcance das crianças. Em caso de ingestão consulte imediatamente um médico!



RISCO DE EXPLOSÃO! Não tente carregar pilhas não recarregáveis. Não coloque as pilhas/baterias em curto-circuito e/ou não tente abri-las. As consequências podem ser sobreaquecimento, risco de incêndio ou explosão.

- Nunca deite as pilhas/baterias no lume nem na água.
- Não exponha as pilhas/baterias a uma carga mecânica demasiada elevada.

Risco de derrame das pilhas/baterias

- Evite condições e temperaturas extremas que possam ter efeito sobre as pilhas/baterias, p. ex., elementos de aquecimento/radiação solar direta.
- Em caso de derrame, evite o contacto do ácido da pilha /bateria com a pele, olhos e mucosas! Lave minuciosamente a área afetada com água limpa e procure imediatamente assistência médica!



UTILIZE LUVAS DE PROTEÇÃO!

Pilhas/baterias derramadas ou danificadas podem causar queimaduras na pele. Use sempre luvas de proteção adequadas na eventualidade de tal situação.

- Este produto dispõe de uma bateria instalada que não pode ser substituída pelo utilizador. A remoção ou a substituição da bateria só pode ser realizada pelo fabricante, o respetivo serviço de clientes ou por uma pessoa qualificada para evitar perigos. Ao eliminar o produto deve mencionar que o produto contém uma bateria.

● Antes da utilização

● Desembalar o produto

1. Retire o produto da embalagem. Elimine todo o material de embalagem e as películas.
2. Verifique se todas as peças estão presentes e se o conteúdo da embalagem descrito está completo (ver “Conteúdo da embalagem”).
3. Verifique se o produto e todas as peças estão em bom estado. Se detetar algum

dano ou defeito, não utilize o produto, siga o procedimento descrito no capítulo “Garantia”.

● Carregar o produto

⚠ **ATENÇÃO! Risco de dano material!**

Não ligue o produto a um PC ou portátil para carregá-lo.

① **NOTAS:**

- Antes da primeira utilização: Carregue o produto totalmente.
- Para carregar, utilize apenas uma fonte de alimentação (não incluída) com classe de proteção II e uma saída SELV de 5 V $\overline{\text{---}}$, 1 A, aprovada para utilização com aparelhos domésticos.
- Não é possível utilizar o produto durante o processo de carregamento.

1. Ligue a ficha USB-C **7** do cabo USB de carregamento **6** à tomada USB-C **9**.
2. Ligue a ficha USB-A **5** do cabo USB de carregamento **6** à tomada USB-A da fonte de alimentação USB.

Durante o processo de carregamento, o nível atual da bateria pisca em percentagem no visor **4**.

Quando o produto estiver totalmente carregado, o visor **4** indicará **100 %** e deixará de piscar.

3. Desligue o cabo USB de carregamento **6** do produto e da fonte de alimentação USB. O visor **4** apaga-se assim que o cabo USB de carregamento **6** for desligado do produto.

● Colocar/pendurar o produto

Colocar

1. Abra o gancho de apoio **10**.

2. Coloque o produto em cima de uma superfície nivelada e plana.
3. Ajuste o ângulo de inclinação rodando o gancho de apoio [10] para a posição desejada.

Pendurar

ⓘ NOTA: Com o gancho de apoio [10], pode pendurar o produto, p. ex., no teto de uma tenda de campismo.

1. Vire o produto ao contrário.
2. Rode o gancho de apoio [10] para a posição desejada.
3. Pendure o produto num ponto de fixação adequado. Certifique-se de que o produto não pode cair.

● Utilização

● Ligar/desligar e definir a velocidade

ⓘ NOTA: Assim que o produto for ligado, a pá do ventilador [2] gira na velocidade **01**. O nível atual da bateria em percentagem é exibido no visor [4]. Após 3 segundos, o visor volta a mostrar o nível de velocidade.

1. **Ligar:** Rode o botão giratório [3] no sentido dos ponteiros do relógio.
2. Gire o botão giratório [3] no sentido dos ponteiros do relógio ou no sentido contrário aos ponteiros do relógio para ajustar a velocidade entre **01** e **100**.
3. **Desligar:** Gire o botão giratório [3] no sentido contrário aos ponteiros do relógio até que a linha no botão giratório esteja alinhada com o "0".

● Limpeza e manutenção

- Não mergulhe as peças elétricas do produto por baixo de água ou outros líquidos. Nunca coloque o produto por baixo de água corrente.
- Antes da limpeza: Desligue o produto. Desligue o cabo USB de carregamento [6] do produto.

Peça	Limpeza
Produto	<ul style="list-style-type: none"> □ Limpe a cobertura utilizando um pano ligeiramente humedecido. □ Evite a entrada de água ou outros líquidos no interior do produto.
Grade [1] [8]	<ul style="list-style-type: none"> □ Elimine cuidadosamente a acumulação do pó com um aspirador. □ Limpe as grades utilizando um pano ligeiramente humedecido. □ Em caso de sujidade persistente meta um detergente suave no pano.

- Para a limpeza não utilize detergentes abrasivos, agressivos ou escovas rígidas.

ⓘ NOTAS:

- As grades [1] [8] servem como coberturas de proteção para evitar que o utilizador toque nas pás do ventilador [2].
- Em nenhuma circunstância, retire a grade frontal [1] ou a grade traseira [8].
- Após a limpeza: Deixe secar bem todas as peças.

● Armazenamento

❗ **NOTA:** A bateria pode descarregar-se mesmo que não utilize o produto. Se não for utilizar o produto durante um período prolongado, carregue completamente a bateria antes de o guardar, para prolongar a vida útil da bateria. Carregue a bateria regularmente durante o período de não utilização (recomendamos um intervalo de 3 meses) para manter as suas propriedades.

- Guarde o produto num local seco fora do alcance de crianças.

● Eliminação

A embalagem é feita de materiais não poluentes que podem ser eliminados nos contentores de reciclagem locais.



Esteja atento à especificação dos materiais da embalagem para a separação de lixo. Estas são identificadas com abreviações (a) e números (b) com o seguinte significado: 1-7: Plásticos/20-22: Papel e papelão/80-98: Materiais compostos.

Produto:

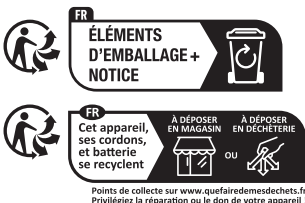

FR
**ÉLÉMENTS
D'EMBALLAGE +
NOTICE**



FR
Cet appareil,
ses câbles,
et batterie
se recyclent

À DÉPOSER
EN MAGASIN

OU

À DÉPOSER
EN DÉCHÈTERIE

Points de collecte sur www.quefairedemesdechets.fr
Privilégiez la réparation ou le don de votre appareil!

○ produto e materiais de embalagem, são recicláveis e estão sujeitos a uma responsabilidade alargada do fabricante.

Elimine-os separadamente, seguindo as informações-tri (informações de triagem) ilustradas, para um melhor tratamento dos resíduos.

○ logotipo Triman somente vale para a França.



As possibilidades de reciclagem dos artigos utilizados poderão ser averiguadas no seu Município ou Câmara Municipal.



Não deposite o produto utilizado no lixo doméstico, a favor da proteção do ambiente. Elimine-o de forma responsável. Pode informar-se no seu município sobre os locais de recolha adequados e o seu período de funcionamento.

As pilhas/baterias avariadas ou gastas têm de ser recicladas. Devolva as pilhas ou baterias e/ou o produto nos locais específicos destinados à sua recolha.



Danos ambientais devido à eliminação incorreta das pilhas/baterias!

As pilhas/baterias não podem ser eliminadas no lixo doméstico. Podem conter metais pesados nocivos e estão sujeitas à regulação de lixos tóxicos. Os símbolos químicos dos metais pesados são os seguintes: Cd = cádmio, Hg = mercúrio, Pb = chumbo. Como tal, deposite as pilhas/baterias utilizadas num ponto de recolha adequado do seu município.

● Garantia

○ produto foi fabricado de acordo com diretrizes de qualidade rigorosas e cuidadosamente testado antes da entrega. Em caso de defeitos materiais ou de fabrico, tem direitos legais contra

o vendedor do produto. Os seus direitos legais não são limitados de forma alguma pela nossa garantia abaixo apresentada.

A garantia para este produto é de 3 anos a partir da data de compra. O período de garantia começa na data da compra. Guarde o recibo de compra original num local seguro, pois este documento é exigido como prova de compra.

Quaisquer danos ou defeitos já presentes no momento da compra devem ser comunicados imediatamente após a desembalagem do produto.

No caso de o produto apresentar um defeito de material ou de fabrico dentro de 3 anos a partir da data de compra, repará-lo-emos ou substituí-lo-emos gratuitamente, à nossa critério. O período de garantia não pode ser prolongado por uma reclamação de garantia concedida. Isto também se aplica às peças substituídas e reparadas.

Esta garantia é nula se o produto tiver sido danificado ou utilizado ou mantido de forma inadequada.

A garantia cobre defeitos de material e de fabrico. Esta garantia não cobre peças do produto sujeitas a desgaste normal e, portanto, consideradas peças consumíveis (por ex., baterias, mangueiras, cartuchos de tinta), nem cobre danos em peças frágeis, por ex., interruptores ou peças feitas em vidro.

Com a troca do aparelho, de acordo com DL 67/2003, o tempo de garantia se inicia novamente.

Com este produto, o período de garantia também se aplica à bateria.

● Procedimento no caso de ativação da garantia

De forma a garantir um rápido processamento do seu pedido, solicitamos as seguintes indicações:

Para qualquer questão, guarde o talão de compra e o número de artigo (IAN 539376_2507) como comprovativo da mesma.

Podes ver o número do artigo na placa de identificação, gravura, na folha título do manual (em baixo esquerda) ou no adesivo na lado de baixo ou de trás.

Caso erros de função ou outras falhas ocorram, entre em contato primeiramente com o seguinte departamento de serviço por telefone ou e-mail.

Um produto identificado como falho, pode ser enviado gratuitamente para o endereço de serviço anexando o comprovativo de compra (nota) e a indicação da falha e quando ela ocorreu.

● Assistência Técnica

PT Serviço Portugal

Tel.: 800849000

E-Mail: owim@lidl.pt

● Declaração UE de conformidade

DECLARAÇÃO UE DE CONFORMIDADE (N.º 539376_2507)

IAN: 539376_2507
Identificação do produto: "TRONIC" Mini ventilador de mesa
Número do Modelo: HG14222

O objeto da declaração acima descrito está em conformidade com a legislação de harmonização da União aplicável:

Diretiva 2006/42/CE
Diretiva 2014/30/EU
Diretiva 2011/65/EU cu toate modificările aferente

Referências às normas harmonizadas aplicáveis ou às outras especificações técnicas em relação às quais é declarada a conformidade:

N.º / Peças
Diretiva 2006/42/CE
EN 60335-1:2012/A16:2023
EN IEC 60335-2-80:2024/A11:2024
EN 62233:2008
EN ISO 12100:2010
Diretiva 2014/30/EU
EN 55014-1:2017/A11:2020
EN IEC 55014-1:2021
EN 55014-2:1997/A2:2008
EN IEC 55014-2:2021

O objeto da declaração acima mencionada está em conformidade com a Diretiva 2011/65 / UE do Parlamento Europeu e do Conselho de 8 de Junho de 2011, relativa à restrição do uso de determinadas substâncias perigosas em equipamentos elétricos e eletrônicos:

N.º / Peças
Diretiva 2011/65 / UE
EN IEC 63000:2018

Detentor da documentação técnica: OWIM GmbH & Co.KG

Assinado por e em nome de:

OWIM GmbH & Co. KG, Stiftsbergstraße 1, 74167 Neckarsulm, Alemanha

Esta declaração de conformidade é emitida sob a exclusiva responsabilidade do fabricante.

Tradução da original declaração de conformidade

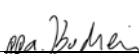
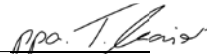
Neckarsulm	7/11/2025		
Lugar	Data	ppa. Jens Buchheim	ppa. Dr. Thorsten Maier
		Signatário autorizado	Signatário autorizado

PT



OWIM GmbH & Co. KG

Stiftsbergstraße 1
74167 Neckarsulm
GERMANY

Model No.: HG14222

Version: 01/2026

IAN 539376_2507

AT

ES

NL