



**AKKU-ZAHNBÜRSTE „ADVANCED“ NZAOR 600 A2
ADVANCED ELECTRIC TOOTHBRUSH NZAOR 600 A2
BROSSE À DENTS ÉLECTRIQUE SANS FIL « ADVANCED »
NZAOR 600 A2**

For EU market:
HOYER Handel GmbH
Kühnehöfe 12
22761 Hamburg
GERMANY

Imported for GB market by:
Lidl Great Britain Ltd
Lidl House · 14 Kingston Road
Surbiton · KT5 9NU

Stand der Informationen · Status of information · Version des informations · Stand van de informatie
Stan informacii · Stav informacii · Stav informacii · Estado de las informaciones · Informationernes stand:

02/2022 ID: NZAOR 600 A2_22_V1.1

DE CH Bedienungsanleitung

AKKU-ZAHNBÜRSTE „ADVANCED“

FR BE Mode d'emploi

**BROSSE À DENTS ÉLECTRIQUE SANS
FIL « ADVANCED »**

PL Instrukcja obsługi

**AKUMULATOROWA SZCZOTECZKA
DO ZĘBÓW „ADVANCED“**

SK Návod na obsluhu

**AKUMULÁTOROVÁ ZUBNÁ KEFKA
„ADVANCED“**

DK Betjeningsvejledning

**"ADVANCED" TANDBØRSTE MED
GENOPLADELIGT BATTERI**

GB Operating instructions

ADVANCED ELECTRIC TOOTHBRUSH

NL Gebruiksaanwijzing

**OPLAADBARE TANDENBORSTEL
'ADVANCED'**

CZ Návod k obsluze

AKU ZUBNÍ KARTÁČEK „ADVANCED“

ES Instrucciones de servicio

**CEPILLO DENTAL ELÉCTRICO
RECARGABLE «ADVANCED»**

IAN 377265_2110



IAN 377265_2110



Deutsch	2
English	16
Français	28
Nederlands	44
Polski	58
Česky	72
Slovenčina	84
Español	96
Dansk	110





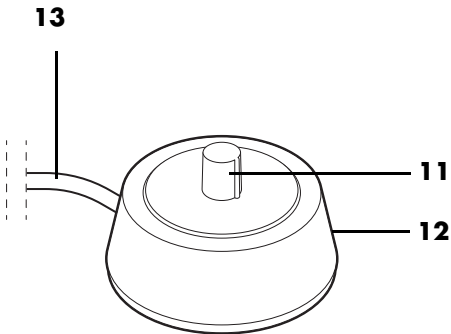
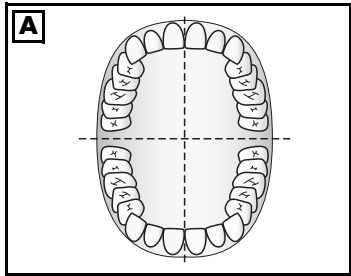
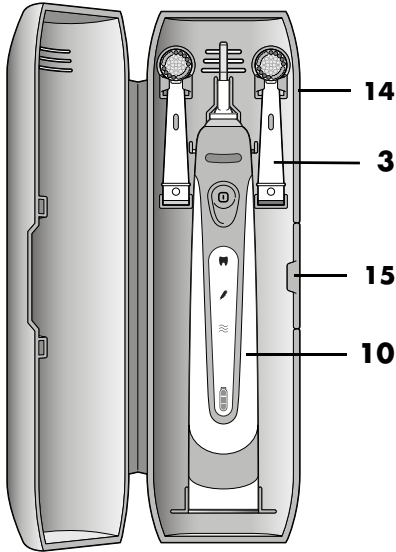
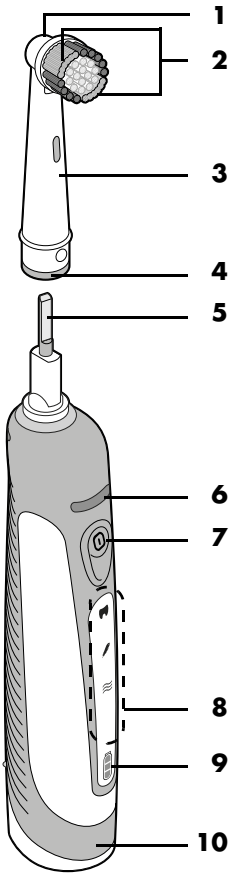

Übersicht / Overview / Aperçu de l'appareil / Overzicht / Przegląd / Přehled / Prehľad / Vista general / Oversigt



Inhalt

1. Übersicht	3
2. Bestimmungsgemäßer Gebrauch	4
3. Sicherheitshinweise	4
4. Lieferumfang	7
5. Ladestation aufstellen	7
6. Akku laden	7
7. Zahnbürsten-Aufsätze	7
8. Bedienen	8
8.1 Modi	8
8.2 Zähne putzen	8
9. Transport auf Reisen	9
9.1 Transportsicherung	9
9.2 Reiseetui	9
10. Reinigen / Hygieneanforderungen	9
11. Lagern	10
12. Entsorgen	10
13. Problemlösungen	10
14. Zahnbürsten-Aufsätze bestellen	11
15. Technische Daten	11
16. Garantie der HOYER Handel GmbH	12

1. Übersicht

- 1 Bürstenkopf
- 2 Indikatorborsten
- 3 Zahnbürsten-Aufsatz (austauschbar)
- 4 Markierungsring
- 5 Dorn der Zahnbürste
- 6 LED:
 - leuchtet weiß nach dem Einschalten
 - leuchtet rot bei zu hohem Druck
 - blinkt rot bei eingeschalteter Transportsicherung
 - blinkt 3x rot beim Ein-/Ausschalten der Transportsicherung
- 7  Ein-/Ausschalter + Transportsicherung ein- und ausschalten
- 8 Funktionsanzeigen (beleuchtet):
 -  Clean
 -  Sensitiv
 -  Massage
- 9 Ladekontrollleuchte
- 10 Zahnbürste
- 11 Dorn der Ladestation
- 12 Ladestation
- 13 Netzanschlussleitung und Netzstecker
- 14 Reiseetui
- 15 Druckverschluss

Herzlichen Dank für Ihr Vertrauen!

Wir gratulieren Ihnen zu Ihrer neuen elektrischen Zahnbürste.

Für einen sicheren Umgang mit dem Gerät und um den ganzen Leistungsumfang kennenzulernen:

- **Lesen Sie vor der ersten Inbetriebnahme diese Bedienungsanleitung gründlich durch.**
- **Befolgen Sie vor allen Dingen die Sicherheitshinweise!**
- **Das Gerät darf nur so bedient werden, wie in dieser Bedienungsanleitung beschrieben.**
- **Bewahren Sie diese Bedienungsanleitung auf.**
- **Falls Sie das Gerät einmal weitergeben, legen Sie bitte diese Bedienungsanleitung dazu. Die Bedienungsanleitung ist Bestandteil des Produktes.**

Wir wünschen Ihnen viel Freude mit Ihrer neuen elektrischen Zahnbürste!

Alle genannten Marken- und Herstellernamen sind Eigentum der jeweiligen Inhaber. Ihre Nennung dient lediglich der Vereinfachung der dargestellten Zusammenhänge.

2. Bestimmungsgemäßer Gebrauch

Die elektrische Zahnbürste ist ausschließlich zur Zahnreinigung und Mundhygiene beim Menschen vorgesehen.

Das Gerät ist für den privaten Haushalt konzipiert. Dieses Gerät darf nicht für gewerbliche Zwecke eingesetzt werden.

3. Sicherheitshinweise

Warnhinweise

Falls erforderlich, werden folgende Warnhinweise in dieser Bedienungsanleitung verwendet:



GEFAHR! Hohes Risiko: Missachtung der Warnung kann Schaden für Leib und Leben verursachen.

WARNUNG! Mittleres Risiko: Missachtung der Warnung kann Verletzungen oder schwere Sachschäden verursachen.

VORSICHT: geringes Risiko: Missachtung der Warnung kann leichte Verletzungen oder Sachschäden verursachen.

HINWEIS: Sachverhalte und Besonderheiten, die im Umgang mit dem Gerät beachtet werden sollten.

Anweisungen für den sicheren Betrieb

- ⊙ Dieses Gerät kann von Kindern und von Personen mit reduzierten physischen, sensorischen oder mentalen Fähigkeiten oder Mangel an Erfahrung und/oder Wissen benutzt werden, wenn sie beaufsichtigt oder bezüglich des sicheren Gebrauchs des Gerätes unterwiesen wurden und die daraus resultierenden Gefahren verstanden haben. Reinigung und Benutzer-Wartung dürfen nicht durch Kinder durchgeführt werden, es sei denn, sie sind beaufsichtigt.
- ⊙ Kinder dürfen nicht mit dem Gerät spielen.
-  ⊙ Die Ladestation wird an die Netzspannung angeschlossen und darf deshalb nicht in der Dusche, in der Badewanne oder über mit Wasser gefüllten Waschbecken benutzt werden.
- ⊙ Die Netzanschlussleitung dieses Gerätes kann nicht ersetzt werden. Bei Beschädigungen der Leitung muss das Gerät verschrottet werden.
- ⊙ Laden Sie den Akku ausschließlich mit dem mitgelieferten Original-Zubehörteil (Ladestation) auf.
- ⊙ Dieses Gerät enthält einen Akku, der nicht ausgetauscht werden kann.



GEFAHR für Kinder!

- ⊙ Verpackungsmaterial ist kein Kinderspielzeug. Kinder dürfen nicht mit den Kunststoffbeuteln spielen. Es besteht Erstickengefahr.



GEFAHR für und durch Haus- und Nutztiere!

- ⊙ Von Elektrogeräten können Gefahren für Haus- und Nutztiere ausgehen. Des Weiteren können Tiere auch einen Schaden am Gerät verursachen. Halten Sie deshalb Tiere grundsätzlich von Elektrogeräten fern.



GEFAHR von Stromschlag durch Feuchtigkeit!

- ⊙ Die Zahnbürste, die Ladestation, die Netzanschlussleitung und der Netzstecker dürfen nicht in Wasser oder andere Flüssigkeiten getaucht werden.
- ⊙ Schützen Sie das Gerät vor Feuchtigkeit, Tropf- oder Spritzwasser: Es besteht die Gefahr eines elektrischen Schlages.
- ⊙ Bedienen Sie das Gerät nicht mit feuchten Händen.
- ⊙ Achten Sie darauf, dass die Unterlage unter dem Gerät trocken ist.
- ⊙ Sollte die Ladestation doch einmal ins Wasser gefallen sein, ziehen Sie sofort den Netzstecker und nehmen Sie erst danach die Ladestation heraus. Benut-

zen Sie Ladestation in diesem Fall nicht mehr, sondern lassen Sie diese von einer Fachwerkstatt überprüfen.



GEFAHR durch Stromschlag!

- ⊙ Der Einbau einer Fehlerstromschutzeinrichtung mit einem Nennauslösestrom von nicht mehr als 30 mA in der Hausinstallation bietet zusätzlichen Schutz. Wenden Sie sich dazu an Ihren Elektroinstallateur.
- ⊙ Nehmen Sie das Gerät nicht in Betrieb, wenn das Gerät, die Ladestation oder die Netzanschlussleitung sichtbare Schäden aufweist oder wenn das Gerät zuvor fallen gelassen wurde.
- ⊙ Schließen Sie den Netzstecker nur an eine ordnungsgemäß installierte, leicht zugängliche Steckdose an, deren Spannung der Angabe auf dem Typenschild entspricht. Die Steckdose muss auch nach dem Anschließen weiterhin leicht zugänglich sein.
- ⊙ Das Handteil der Zahnbürste nur mit der mitgelieferten Ladestation laden.
- ⊙ Achten Sie darauf, dass die Netzanschlussleitung nicht eingeklemmt oder gequetscht und nicht durch scharfe Kanten oder heiße Stellen beschädigt werden kann.
- ⊙ Um die Ladestation vollständig vom Netz zu trennen, ziehen Sie den Netzstecker.
- ⊙ Um den Netzstecker aus der Steckdose zu ziehen, immer am Stecker, nie am Kabel ziehen.
- ⊙ Ziehen Sie den Netzstecker aus der Steckdose:
 - wenn eine Störung auftritt
 - wenn Sie das Gerät nicht benutzen
 - bevor Sie das Gerät reinigen
 - bei Gewitter
- ⊙ Um Gefährdungen zu vermeiden, nehmen Sie keine Veränderungen am Gerät vor. Lassen Sie Reparaturen nur von

einer Fachwerkstatt bzw. im Service-Center durchführen.

- ⊙ Bei Verwendung eines Verlängerungskabels muss dieses den gültigen Sicherheitsbestimmungen entsprechen.



GEFAHR durch Akkus!

- ⊙ Schützen Sie den Akku vor mechanischen Beschädigungen.
Brandgefahr!
- ⊙ Setzen Sie das Gerät nicht direkter Sonne oder Hitze aus. Die Umgebungstemperatur soll 10 °C nicht unter- und 40 °C nicht überschreiten.
- ⊙ Laden Sie den Akku ausschließlich mit dem mitgelieferten Original-Zubehörteil (Ladestation) auf.
- ⊙ Sollte aus dem Akku Elektrolytlösung auslaufen, vermeiden Sie den Kontakt mit Augen, Schleimhäuten und Haut. Spülen Sie betroffene Stellen sofort mit reichlich klarem Wasser und suchen Sie einen Arzt auf. Die Elektrolytlösung kann Reizungen hervorrufen.
- ⊙ Das Gerät enthält einen Lithium-Ionen-Akku.
 - Der Akku kann nicht entnommen werden!
 - Dieses Gerät darf nicht geöffnet werden!
 - Das Gerät muss mit dem eingebauten Akku fachgerecht entsorgt werden.

VORSICHT!

- ⊙ In den ersten Tagen der Verwendung einer elektrischen Zahnbürste kann es bei manchen Anwendern zu leichtem Zahnfleischbluten kommen. Falls das Bluten mehrere Tage andauert, ist ein Zahnarzt aufzusuchen.
- ⊙ Vermeiden Sie zu starken Druck beim Bürsten, um das Zahnfleisch nicht zu verletzen und die Lebensdauer der Borsten zu verlängern.

4. Lieferumfang

- 1 Zahnbürste **10**
- 2 Zahnbürsten-Aufsätze **3**
- 1 Ladestation **12**
- 1 Reiseetui **14**
- 1 Bedienungsanleitung

- Entfernen Sie sämtliches Verpackungsmaterial.
- Überprüfen Sie, ob das Gerät unbeschädigt ist.

5. Ladestation aufstellen



GEFAHR von Stromschlag durch Feuchtigkeit!

- ⊙ Die Ladestation **12** wird an die Netzspannung angeschlossen und darf deshalb nicht in der Dusche, in der Badewanne oder über mit Wasser gefüllten Waschbecken benutzt werden.
- Stellen Sie die Ladestation **12** so auf, dass sie nicht ins Wasser fallen kann.

6. Akku laden

HINWEISE:

- Laden Sie den Akku vor dem ersten Gebrauch vollständig auf.
- Das vollständige Aufladen des Akkus dauert ca. 16 Stunden.
- Stellen Sie die Zahnbürste **10** nach dem Gebrauch auf den Dorn der Ladestation **11**. So haben Sie immer die volle Leistungsfähigkeit der Zahnbürste **10**. Der Akku wird durch das regelmäßige Laden nicht geschädigt.

1. Stecken Sie den Netzstecker **13** der Ladestation **12** in eine geeignete Steckdose. Die Steckdose muss auch nach dem Anschließen jederzeit gut zugänglich sein.
2. Stellen Sie die ausgeschaltete Zahnbürste **10** auf den Dorn der Ladestation **11**. Die Ladekontrollleuchte **9** blinkt während des gesamten Ladevorgangs weiß. Leuchtende Segmente der Ladekontrollleuchte zeigen den Fortschritt des Ladevorgangs an. Bei voll geladenem Akku leuchten zuerst alle Segmente der Ladekontrollleuchte **9** und erlöschen dann.

Akku-Signale: Ladekontrollleuchte 9

Zahnbürste **10** auf der Ladestation **12**:

- Alle Segmente der Ladekontrollleuchte **9** leuchten weiß und erlöschen: Der Akku ist voll geladen.
- Ein oder zwei Segmente der Ladekontrollleuchte **9** leuchten kurz weiß auf: Der Akku wird geladen.

Zahnbürste **10** eingeschaltet:

- Die Ladekontrollleuchte **9** blinkt rot: Der Akku ist schwach. Laden Sie den Akku auf.

7. Zahnbürsten-Aufsätze

Im Lieferumfang sind 2 Zahnbürsten-Aufsätze **3** enthalten.

Über die verschiedenfarbigen Markierungsringe **4** können Sie die Zahnbürsten-Aufsätze **3** unterschiedlichen Familienmitgliedern zuordnen.

- Nehmen Sie einen Zahnbürsten-Aufsatz **3** und schieben ihn oben auf den Dorn der Zahnbürste **5**.
- Zum Entfernen ziehen Sie den Zahnbürsten-Aufsatz **3** vorsichtig nach oben ab.

- Die Indikatorborsten **2** des Bürstenkopfes **1** werden beim Gebrauch langsam entfärbt. Die Entfärbung zeigt an, wann der Zahnbürsten-Aufsatz **3** ausgetauscht werden sollte.

HINWEIS: Es empfiehlt sich, die Zahnbürsten-Aufsätze **3** alle 3 Monate oder nach Infektionen auszutauschen (siehe „Zahnbürsten-Aufsätze bestellen“).

8. Bedienen

VORSICHT:

- ⊙ In den ersten Tagen der Verwendung einer elektrischen Zahnbürste kann es bei manchen Anwendern zu leichtem Zahnfleischbluten kommen. Falls das Bluten mehrere Tage andauert, ist ein Zahnarzt aufzusuchen.
 - ⊙ Falls Sie in den letzten zwei Monaten einen zahnchirurgischen Eingriff hatten, fragen Sie einen Zahnarzt vor der Benutzung der Zahnbürste.
 - ⊙ Vermeiden Sie zu starken Druck beim Bürsten, um das Zahnfleisch nicht zu verletzen und die Lebensdauer der Borsten zu verlängern.
-

8.1 Modi

Die Zahnbürste **10** verfügt über 3 verschiedene Modi. Je nach gewünschtem Modus drücken Sie mehrmals den Ein-/Ausschalter **Ⓛ 7** im eingeschalteten Zustand, bis das entsprechende Symbol leuchtet:

Modus Clean

- zur Reinigung der Zähne mit hoher Putzleistung

Modus Sensitiv

- sanftes Bürsten zur Reinigung der Zähne bei empfindlichem Zahnfleisch
-

HINWEIS: Wenn Sie nicht an die Verwendung einer elektrischen Zahnbürste gewöhnt sind und eher empfindliches Zahnfleisch haben, können Sie diesen Modus in den ersten 1 bis 2 Wochen verwenden und später auf den Modus Clean umsteigen.

Modus Massage

- pulsierendes Bürsten zur Massage des Zahnfleisches

8.2 Zähne putzen

1. Nehmen Sie die Zahnbürste **10** von der Ladestation **12**.
 2. Schalten Sie die Zahnbürste mit dem Ein-/Ausschalter **Ⓛ 7** ein.
 3. Drücken Sie wiederholt den Ein-/Ausschalter **Ⓛ 7**, bis die Funktionsanzeige **8** des gewünschten Modus leuchtet.
-

HINWEIS: Das Umschalten zu einem anderen Modus muss zügig nach dem letzten Tastendruck des Ein-/Ausschalters **Ⓛ 7** erfolgen (**innerhalb ca. 1 Sekunde**). Ca. 2 Sekunden nach dem letzten Tastendruck bewirkt das Drücken des Ein-/Ausschalters **Ⓛ 7** das Ausschalten der Zahnbürste.

4. Schalten Sie die Zahnbürste mit dem Ein-/Ausschalter **Ⓛ 7** aus.
5. Feuchten Sie die Borsten an, tragen Sie Zahncreme auf und schalten Sie die Zahnbürste **10** erst wieder ein, wenn sich der Bürstenkopf **1** im Mund befindet.
6. Führen Sie den Bürstenkopf **1** ohne festen Druck langsam von Zahn zu Zahn. Reinigen Sie dabei sorgfältig alle Zahnoberflächen, die Innenseiten der Zähne und die Zahnränder.

Bild A: Die empfohlene Putzdauer beträgt mindestens 2 Minuten, eingeteilt in je 30 Sekunden pro Mundbereich (unten rechts, unten links, oben rechts, oben links). Die Zahnbürste **10** signalisiert diese Zeitintervalle durch zwei kurze Unterbrechungen.

HINWEIS: Bei zu hohem Druck des Bürstenkopfes **1** auf die Zähne leuchtet die LED **6** rot auf. Reduzieren Sie dann den Druck.

7. Das Ende eines Zyklus von 2 Minuten signalisiert die Zahnbürste durch drei kurze Unterbrechungen. Schalten Sie die Zahnbürste mit dem Ein-/Ausschalter **7** aus. Nehmen Sie den Bürstenkopf **1** erst aus dem Mund, wenn die Zahnbürste **10** ausgeschaltet ist.

HINWEISE:

- Es empfiehlt sich, die Zahnbürsten-Aufsätze **3** alle 3 Monate oder nach Infektionen auszutauschen (siehe „Zahnbürsten-Aufsätze bestellen“).
 - Die Indikatorborsten **2** des Bürstenkopfes **1** werden beim Gebrauch langsam entfärbt. Die Entfärbung zeigt an, wann der Zahnbürsten-Aufsatz **3** ausgetauscht werden sollte.
-

9. Transport auf Reisen

9.1 Transportsicherung

Um die Zahnbürste **10** gegen versehentliches Einschalten zu sichern, aktivieren Sie die Transportsicherung.

- Transportsicherung einschalten: Halten Sie den Ein-/Ausschalter **7** gedrückt, bis die LED **6** dreimal rot aufblinkt.

- Wenn Sie versuchen, die Zahnbürste **10** bei aktivierter Transportsicherung einzuschalten, blinkt die LED **6** rot auf.
- Transportsicherung ausschalten: Halten Sie den Ein-/Ausschalter **7** gedrückt, bis die LED **6** dreimal rot aufblinkt.

9.2 Reiseetui

Das Reiseetui **14** bietet Platz für die Zahnbürste **10** und 2 Zahnbürsten-Aufsätze **3**.

- Öffnen Sie das Reiseetui **14** durch Druck auf den Druckverschluss **15**.
- Schließen Sie das Reiseetui **14**, indem Sie den Deckel vorsichtig herunterdrücken, bis er hörbar einrastet.

10. Reinigen / Hygieneanforderungen



GEFAHR durch Stromschlag!

- ⊙ Ziehen Sie vor jeder Reinigung der Ladestation **12** den Netzstecker **13** aus der Netzsteckdose.
 - ⊙ Die Zahnbürste **10** und die Ladestation **12** nicht ins Wasser tauchen! Die Ladestation **12** muss komplett trocken sein, ehe sie wieder an die Steckdose angeschlossen wird.
-

- Zum hygienischen Funktionserhalt der Zahnbürsten-Aufsätze **3** spülen Sie diese nach jedem Gebrauch gründlich ab und lassen sie trocknen.
- Einmal pro Woche nehmen Sie den Zahnbürsten-Aufsatz **3** ab und reinigen ihn mit warmem Wasser.
- Spülen Sie die Zahnbürste **10** ebenfalls ab und reiben Sie diese trocken.
- Die Ladestation **12** und das Reiseetui **14** ggf. mit einem feuchten Tuch abwischen und trockenreiben.

11. Lagern

- Trennen Sie das Gerät vom Netz und lagern Sie es trocken.

12. Entsorgen

Dieses Produkt unterliegt der europäischen Richtlinie 2012/19/EU. Das Symbol der durchgestrichenen Abfalltonne auf Rädern bedeutet, dass das Produkt in der Europäischen Union einer getrennten Müllsammlung zugeführt werden muss. Dies gilt für das Produkt und alle mit diesem Symbol gekennzeichneten Zubehörteile. Gekennzeichnete Produkte dürfen nicht über den normalen Hausmüll entsorgt werden, sondern müssen an einer Annahmestelle für das Recycling von elektrischen und elektronischen Geräten abgegeben werden.



Dieses Recycling-Symbol markiert z. B. einen Gegenstand oder Materialteile als für die Rückgewinnung wertvoll. Recycling hilft, den Verbrauch von Rohstoffen zu reduzieren und die Umwelt zu entlasten. Informationen zur Entsorgung und der Lage des nächsten Recyclinghofes erhalten Sie z. B. bei Ihrer Stadtreinigung oder in den Gelben Seiten.



Der in diesem Gerät integrierte Akku darf nicht in den Hausmüll. Das Gerät muss mit dem eingebauten Akku fachgerecht entsorgt werden. Bei der Entsorgung des Gerätes ist an der zuständigen Entsorgungsstelle darauf hinzuweisen, dass das Gerät einen integrierten Akku enthält.

Verpackung

Wenn Sie die Verpackung entsorgen möchten, achten Sie auf die entsprechenden Umweltvorschriften in Ihrem Land.

13. Problemlösungen

Sollte Ihr Gerät einmal nicht wie gewünscht funktionieren, gehen Sie bitte erst diese Checkliste durch. Vielleicht ist es nur ein kleines Problem, das Sie selbst beheben können.



GEFAHR durch Stromschlag!

- ⊙ Versuchen Sie auf keinen Fall, das Gerät selbstständig zu reparieren.

Fehler	Mögliche Ursachen / Maßnahmen
Das Gerät lässt sich nicht einschalten.	<ul style="list-style-type: none"> • Ist der Akku leer? • Ist die Transportsicherung aktiviert? Drücken Sie den Ein-/Ausschalter 7 so lange, bis die Zahnbürste 10 eingeschaltet wird.
Ladekontrollleuchte 9 leuchtet nicht.	<ul style="list-style-type: none"> • Die Ladestation 12 ist nicht mit dem Netz verbunden.

14. Zahnbürsten- Aufsätze bestellen

Sie können die Zahnbürsten-Aufsätze **3** per Internet nachbestellen:

shop.hoyerhandel.com













1. Scannen Sie den QR-Code mit Ihrem Smartphone/Tablet.
2. Mit dem QR-Code gelangen Sie auf eine Webseite, wo Sie die Nachbestellung vornehmen können.

15. Technische Daten

Modell:	NZAOR 600 A2
Zahnbürste	
Schutzart:	IPX4 (geschützt gegen Spritzwasser)
Akku:	1x 3,7 V \equiv Li-Ion 600 mAh 2,22 Wh
Ladezeit:	16 Stunden
Betriebszeit:	ca. 90 min
Ladestation	
Netzspannung:	100 - 240 V ~ 50/60 Hz
Leistung:	1,4 W Stand-by: 0,5 W
Schutzklasse:	II <input type="checkbox"/>
Schutzart:	IPX7 (geschützt gegen die Wirkungen beim zeitweiligen Untertauchen)
Allgemein	
Abmessungen:	ca. 38 x 190 x 29 mm (B x H x T)
Gewicht:	ca. 150 g
LEDs:	RG 0
Umgebungsbedingungen:	10 °C bis 40 °C Luftfeuchtigkeit 40 bis 85 % relativ

HINWEIS: Es ist keine Aktion seitens der Benutzer erforderlich, um das Produkt zwischen 50 und 60 Hz umzustellen. Das Produkt passt sich sowohl für 50 als auch für 60 Hz an.

Verwendete Symbole

	Schutzisolierung
	G eprüfte S icherheit: Geräte müssen den allgemein anerkannten Regeln der Technik genügen und gehen mit dem Produktsicherheitsgesetz (ProdSG) konform.
	Mit der CE-Kennzeichnung erklärt die HOYER Handel GmbH die EU-Konformität.
	Dieses Symbol erinnert daran, die Verpackung umweltfreundlich zu entsorgen.
	Mit dem Recyclingsymbol (3 Pfeile) sind wiederverwertbare Materialien gekennzeichnet. Das Material kann durch die Recycling-Nummer in der Mitte (hier: 21) und/oder ein Kürzel (hier: PAP) spezifiziert werden.
	Gleichspannung
	Wechselspannung
	Es handelt sich um ein wiederverwertbares Produkt, das der erweiterten Herstellerverantwortung sowie der Abfalltrennung unterliegt.
	Mit der UKCA-Kennzeichnung erklärt die HOYER Handel GmbH die Konformität für UK.
	Das Symbol kennzeichnet den Produkthersteller.

Technische Änderungen vorbehalten.

16. Garantie der HOYER Handel GmbH

Sehr geehrte Kundin, sehr geehrter Kunde, Sie erhalten auf dieses Gerät 3 Jahre Garantie ab Kaufdatum. Im Falle von Mängeln dieses Produkts stehen Ihnen gegen den Verkäufer des Produkts gesetzliche Rechte zu. Diese gesetzlichen Rechte werden durch unsere im Folgenden dargestellte Garantie nicht eingeschränkt.

Garantiebedingungen

Die Garantiefrist beginnt mit dem Kaufdatum. Bitte bewahren Sie den Original-Kassenbon gut auf. Diese Unterlage wird als Nachweis für den Kauf benötigt. Tritt innerhalb von drei Jahren ab dem Kaufdatum dieses Produkts ein Material- oder Fabrikationsfehler auf, wird das Produkt von uns – nach unserer Wahl – für Sie kostenlos repariert oder ersetzt. Diese Garantieleistung setzt voraus, dass innerhalb der Dreijahresfrist das defekte Gerät und der Kaufbeleg (Kassenbon) vorgelegt und schriftlich kurz beschrieben wird, worin der Mangel besteht und wann er aufgetreten ist. Wenn der Defekt von unserer Garantie gedeckt ist, erhalten Sie das reparierte oder ein neues Produkt zurück. Mit Reparatur oder Austausch des Produkts beginnt kein neuer Garantiezeitraum.

Garantiezeit und gesetzliche Mängelansprüche

Die Garantiezeit wird durch die Gewährleistung nicht verlängert. Dies gilt auch für ersetzte und reparierte Teile. Eventuell schon beim Kauf vorhandene Schäden und Mängel müssen sofort nach dem Auspacken gemeldet werden. Nach Ablauf der Garantiezeit anfallende Reparaturen sind kostenpflichtig.

Garantieumfang

Das Gerät wurde nach strengen Qualitätsrichtlinien sorgfältig produziert und vor Auslieferung gewissenhaft geprüft.

Die Garantieleistung gilt für Material- oder Fabrikationsfehler.

Von der Garantie ausgeschlossen sind Verschleißteile, die normaler Abnutzung ausgesetzt sind und Beschädigungen an zerbrechlichen Teilen, z. B. Schalter, Leuchtmittel oder andere Teile, die aus Glas gefertigt sind.

Diese Garantie verfällt, wenn das Produkt beschädigt, nicht sachgemäß benutzt oder gewartet wurde. Für eine sachgemäße Benutzung des Produkts sind alle in der Bedienungsanleitung aufgeführten Anweisungen genau einzuhalten. Verwendungszwecke und Handlungen, von denen in der Bedienungsanleitung abgeraten oder vor denen gewarnt wird, sind unbedingt zu vermeiden. Das Produkt ist lediglich für den privaten und nicht für den gewerblichen Gebrauch bestimmt. Bei missbräuchlicher und unsachgemäßer Behandlung, Gewaltanwendung und bei Eingriffen, die nicht von unserem autorisierten Service-Center vorgenommen wurden, erlischt die Garantie.

Abwicklung im Garantiefall

Um eine schnelle Bearbeitung Ihres Anliegens zu gewährleisten, folgen Sie bitte den folgenden Hinweisen:

- Bitte halten Sie für alle Anfragen die Artikelnummer **IAN: 377265_2110** und den Kassenbon als Nachweis für den Kauf bereit.
- Die Artikelnummer finden Sie auf dem Typenschild, einer Gravur, auf dem Titelblatt Ihrer Anleitung (unten links) oder als Aufkleber auf der Rück- oder Unterseite des Gerätes.

- Sollten Funktionsfehler oder sonstige Mängel auftreten, kontaktieren Sie zunächst das nachfolgend benannte Service-Center **telefonisch** oder per **E-Mail**.
- Ein als defekt erfasstes Produkt können Sie dann unter Beifügung des Kaufbelegs (Kassenbon) und der Angabe, worin der Mangel besteht und wann er aufgetreten ist, für Sie portofrei an die Ihnen mitgeteilte Service-Anschrift übersenden.

Auf www.lidl-service.com können Sie diese und viele weitere Handbücher, Produktvideos und Installationssoftware herunterladen.



Mit diesem QR-Code gelangen Sie direkt auf die Lidl-Service-Seite (www.lidl-service.com) und können mittels der Eingabe der Artikelnummer (IAN) **377265_2110** Ihre Bedienungsanleitung öffnen.



Service-Center

DE Service Deutschland

Tel.: 0800 5435 111

(kostenfrei)

E-Mail: hoyer@lidl.de

AT Service Österreich

Tel.: 0820 201 222

(0,15 EUR/Min.)

E-Mail: hoyer@lidl.at

CH Service Schweiz

Tel.: 0842 665566

(0,08 CHF/Min.,

Mobilfunk max. 0,40 CHF/Min.)

E-Mail: hoyer@lidl.ch

IAN: 377265_2110



Lieferant

Bitte beachten Sie, dass die folgende Anschrift **keine Serviceanschrift** ist.

Kontaktieren Sie zunächst das genannte Service-Center.

HOYER Handel GmbH

Kühnehöfe 12





22761 Hamburg

DEUTSCHLAND

Contents

1. Overview	17
2. Intended purpose	18
3. Safety information	18
4. Items supplied	20
5. Setting up the battery charger	20
6. Charging the battery	21
7. Toothbrush heads	21
8. Operation	21
8.1 Modes.....	22
8.2 Brushing teeth.....	22
9. Transport when traveling	23
9.1 Transport lock.....	23
9.2 Travel case.....	23
10. Cleaning / Hygiene requirements	23
11. Storage	23
12. Disposal	23
13. Trouble-shooting	24
14. Ordering toothbrush heads	24
15. Technical specifications	25
16. Warranty of the HOYER Handel GmbH	26

1. Overview

- 1 Brush head
- 2 Indicator bristles
- 3 Toothbrush head (replaceable)
- 4 Marking ring
- 5 Peg of the toothbrush
- 6 LED:
 - is lit white after switching on
 - is lit red when pressure too high
 - flashes red when the transport lock is switched on
 - flashes 3x red when switching the transport lock on/off
- 7  On/off switch + transport lock for on and off switch
- 8 Function displays (illuminated):
 -  Clean
 -  Sensitive
 -  Massage
- 9 Charging indicator light
- 10 Toothbrush
- 11 Peg of the battery charger
- 12 Battery charger
- 13 Mains power cable and mains plug
- 14 Travel case
- 15 Pressure cap

Thank you for your trust!

Congratulations on the purchase of your new electric toothbrush.

For safe handling of the device and in order to get to know the entire range of features:

- **Thoroughly read these user instructions prior to initial use.**
- **Above all, observe the safety information!**
- **The device should only be used as described in this copy of the user instructions.**
- **Keep this copy of the user instructions for reference.**
- **If you pass the device on to someone else, please include this copy of the user instructions. The user instructions are a part of the product.**

We hope you enjoy using your new electric toothbrush!

All brand and manufacturer names are the property of their respective owners. They are specified solely in order to simplify the explanation of the points illustrated.

2. Intended purpose

The electric toothbrush is intended solely for tooth cleaning and oral hygiene in humans. The device is designed for private, domestic use. This device must not be used for commercial purposes.

3. Safety information

Warnings

If necessary, the following warnings are used in this copy of the user instructions:



DANGER! High risk: failure to observe this warning may result in injury to life and limb.

WARNING! Moderate risk: failure to observe this warning may result in injury or serious material damage.

CAUTION: low risk: failure to observe this warning may result in minor injury or material damage.

NOTE: circumstances and specifics that must be observed when handling the device.

Instructions for safe operation

- ⊙ This device can be used by children and people with restricted physical, sensory or intellectual abilities or people without adequate experience and/or understanding, if they are supervised or instructed on how to use this device and if they are aware of the resulting hazards. Cleaning and user maintenance must not be performed by children unless they are supervised.
- ⊙ Children must not play with the device.
-  ⊙ The battery charger is connected to the power voltage, and must therefore not be used in the shower, in the bath, or over washbasins filled with water.
- ⊙ The mains power cable of this device cannot be replaced. If the cable should become damaged, the device itself must be disposed of.
- ⊙ The battery must be charged only with the original accessory (battery charger) supplied.
- ⊙ This device contains a battery that cannot be replaced.



DANGER for children!

- ⊙ Packing materials are not children's toys. Children should not be allowed to play with the plastic bags: there is a risk of suffocation.



DANGER to and from pets and livestock!

- ⊙ Electrical devices can represent a danger to pets and livestock. In addition, animals can also cause damage to the device. For this reason you should keep animals away from electrical devices at all times.



DANGER! Risk of electric shock due to moisture!

- ⊙ The toothbrush, the battery charger, the mains power cable and the mains plug must never be immersed in water or any other liquids.
- ⊙ Protect the device from moisture, water drops and water splashes: failure to ob-

serve this instruction may result in an electrical shock hazard.

- ⊙ Never touch the device with wet hands.
- ⊙ Make sure that the surface under the device is dry.
- ⊙ If the battery charger has fallen into water, pull out the mains plug immediately, and only then remove the battery charger from the water.

If this happens, do not use the battery charger again until it has been checked by a specialist workshop.



DANGER! Risk of electric shock!

- ⊙ The installation of a residual current device with a nominal trip current not exceeding 30 mA in the building wiring offers additional protection. Contact a skilled electrician in this regard.
- ⊙ Do not start using the device if the device, the battery charger or the mains power cable shows visible damage, or

if the device has previously been dropped.

- ⊙ Only connect the mains plug into a properly installed and easily accessible wall socket whose voltage corresponds to the specifications on the rating plate. The wall socket must still be easily accessible after the device is plugged in.
- ⊙ The hand unit of the toothbrush must only be charged using the battery charger supplied.
- ⊙ Ensure that the mains power cable cannot be caught or crushed, and that they cannot be damaged by sharp edges or hot points.
- ⊙ To fully disconnect the battery charger from the power, pull out the mains plug.
- ⊙ When pulling the mains plug out of the wall socket, always pull by the plug and never by the cable.
- ⊙ Disconnect the mains plug from the wall socket ...
 - ... if there is a fault,
 - ... when you are not using the device,
 - ... before you clean the device and
 - ... during thunderstorms.
- ⊙ In order to avoid any hazards, do not make modifications to the device. Repairs must be carried out by a specialist workshop or the Service Centre.
- ⊙ When using an extension cable, this must correspond to the applicable safety regulations.



DANGER from batteries!

- ⊙ Protect the battery against mechanical damages. **Fire hazard!**
- ⊙ Do not expose the device to direct sunshine or heat. The ambient temperature should not be lower than 10 °C or higher than 40 °C.
- ⊙ The battery must be charged only with the original accessory (battery charger) supplied.

- ⊙ Should the electrolyte solution leak out of the battery, avoid contact with eyes, mucous membranes and skin. Rinse immediately with plenty of clean water and consult a doctor. The electrolyte solution can cause irritation.
- ⊙ The device is provided with a lithium-ion battery.
 - The battery cannot be removed!
 - This device must not be opened!
 - The device with the installed battery must be disposed of properly.

CAUTION!

- ⊙ Users could possibly experience mild bleeding of the gums during the first days of electric toothbrush usage. Should the bleeding continue over several days, a dentist should be consulted.
- ⊙ Exert only light pressure when brushing to prevent damage to the gums and to increase the service life of the bristles.

4. Items supplied

- 1 toothbrush **10**
- 2 toothbrush heads **3**
- 1 battery charger **12**
- 1 travel case **14**
- 1 copy of the user instructions

- Remove all packing materials.
- Check that the device is undamaged.

5. Setting up the battery charger



DANGER! Risk of electric shock due to moisture!

- ⊙ The battery charger **12** is connected to the power voltage, and must therefore not be used in the shower, in the bath, or over washbasins filled with water.
-
- Never set up the battery charger **12** anywhere it could fall into water.

6. Charging the battery

NOTES:

- Fully charge the battery before using it for the first time.
 - It takes approx. 16 hours to fully charge the battery.
 - Place the toothbrush **10** on the peg of the battery charger **11** after use. This ensures that the toothbrush **10** always works at full power. The battery is not damaged by regular charging.
-

1. Plug the mains plug **13** of the battery charger **12** into a suitable wall socket. The wall socket must still be easily accessible after connection.
2. Place the switched-off toothbrush **10** onto the peg of the battery charger **11**. The charging indicator light **9** flashes white throughout the entire charging process. Lit segments of the charging indicator light show the progress of the charging process. When the battery is fully charged, first all segments of the charging indicator light **9** are lit, and then they go out.

Battery signals: charging indicator light 9

Toothbrush **10** on the battery charger **12**:

- All segments of the charging indicator light **9** are lit white and then go out: the battery is fully charged.
- One or two segments of the charging indicator light **9** briefly light up white: the battery is being charged.

Toothbrush **10** switched on:

- The charging indicator light **9** flashes red: the battery is weak. Charge the battery.

7. Toothbrush heads

The items supplied include 2 toothbrush heads **3**.

The various marking rings **4** allow you to assign the toothbrush heads **3** to different family members.

- Take a toothbrush head **3** and slide it onto the peg of the toothbrush **5**.
 - In order to remove, carefully pull the toothbrush head **3** off upwards.
 - The indicator bristles **2** on the brush head **1** slowly lose their colour during use. The decolouration shows when the toothbrush heads **3** should be replaced.
-

NOTE: we recommend that you replace the toothbrush heads **3** every 3 months or after infections (see "Ordering toothbrush heads").

8. Operation

CAUTION:

- ⊙ Users could possibly experience mild bleeding of the gums during the first days of electric toothbrush usage. Should the bleeding continue over several days, a dentist should be consulted.
 - ⊙ If you have had dental surgery in the last two months, consult a dentist before using the toothbrush.
 - ⊙ Exert only light pressure when brushing to prevent damage to the gums and to increase the service life of the bristles.
-

8.1 Modes

The toothbrush **10** has 3 different modes. Depending on the desired mode, press the on/off switch **17** repeatedly when switched on, until the corresponding symbol is lit:

Clean mode

- for cleaning teeth with high pulsation

Sensitive mode

- gentle brushing for cleaning teeth with sensitive gums

NOTE: if you are not used to using an electric toothbrush and you have comparatively sensitive gums, you can use this mode for the first 1 to 2 weeks, and then switch to Clean mode later.

Massage mode

- pulsating brushing to massage your gums

8.2 Brushing teeth

1. Remove the toothbrush **10** from the battery charger **12**.
2. Switch on the toothbrush using the on/off switch **17**.
3. Press on/off switch **17** repeatedly until the function display **8** for the desired mode is lit.

NOTE: switching over to another mode must be done quickly after the last button press of the on/off switch **17** (**within approx. 1 second**). Pressing the on/off switch **17** approx. 2 seconds after the last button press will switch the toothbrush off.

4. Switch off the toothbrush using the on/off switch **17**.
5. Moisten the bristles, apply some toothpaste, and only switch on the toothbrush **10** again when the brush head **1** is already in your mouth.
6. Slowly guide the brush head **1** from tooth to tooth without exerting too much pressure. Carefully clean all tooth surfaces, the inner surfaces of the teeth and the tooth edges.

Figure A: the recommended brushing time is at least 2 minutes, divided up into 30-second periods for each area of the mouth (bottom right, bottom left, top right, top left). The toothbrush **10** indicates these intervals by two brief interruptions.

NOTE: if the brush head **1** is pressed against the teeth too hard, the LED **6** lights up red. You should then reduce the pressure.

7. The toothbrush signals the end of a cycle of 2 minutes with three short interruptions. Switch off the toothbrush using the on/off switch **17**. Remove the brush head **1** from the mouth only when the toothbrush **10** has been switched off.

NOTES:

- We recommend that you replace the toothbrush heads **3** every 3 months or after infections (see "Ordering toothbrush heads").
 - The indicator bristles **2** on the brush head **1** slowly lose their colour during use. The decolouration shows when the toothbrush heads **3** should be replaced.
-

9. Transport when traveling

9.1 Transport lock

To secure the toothbrush **10** against accidentally being switched on, activate the transport lock.

- Switching on the transport lock:
Hold down the on/off switch **① 7** until the LED **6** flashes red three times.
- If you try to switch on the toothbrush **10** with the transport lock activated, the LED **6** will flash red.
- Switching off the transport lock:
Hold down the on/off switch **① 7** until the LED **6** flashes red three times.

9.2 Travel case

The travel case **14** has space for the toothbrush **10** and 2 toothbrush heads **3**.

- Open the travel case **14** by pressing on the pressure cap **15**.
- Close the travel case **14** by carefully pressing the lid down until it audibly clicks into place.

10. Cleaning / Hygiene requirements



DANGER! Risk of electric shock!

- ⊙ Before cleaning the battery charger **12**, pull the mains plug **13** out from the mains socket.
- ⊙ Do not immerse the toothbrush **10** and battery charger **12** in water! The battery charger **12** must be completely dry before you reconnect it to the wall socket.

- To ensure the hygienic functionality of the toothbrush heads **3** they must be rinsed thoroughly after every use and allowed to dry.
- Remove the toothbrush head **3** once per week and clean it in hot water.
- Rinse the toothbrush **10** as well and wipe it dry.
- Wipe the battery charger **12** and the travel case **14** with a damp cloth if necessary and rub dry.

11. Storage

- Disconnect the device from the mains and store it in a dry location.

12. Disposal

This product is subject to the provisions of European Directive 2012/19/EC. The symbol showing a wheelie bin crossed through indicates that the product requires separate refuse collection in the European Union. This applies to the product and all accessories marked with this symbol. Products marked as such may not be discarded with normal domestic waste, but must be taken to a collection point for recycling electrical and electronic devices.



This recycling symbol marks e.g. an object or parts of the material as valuable for recycling. Recycling helps to reduce the consumption of raw materials and protect the environment.



The battery integrated into this device must not be treated as household waste. The device with the installed battery must be disposed of properly. When disposing of this device, the waste disposal facility responsible must be informed that the device contains an integrated battery.

Packaging

When disposing of the packaging, make sure you comply with the environmental regulations applicable in your country.

13. Trouble-shooting

If your device fails to function as required, please try this checklist first. Perhaps there is only a minor problem, and you can solve it yourself.



DANGER! Risk of electric shock!

- ⊙ Do not attempt to repair the device yourself under any circumstances.

Fault	Possible causes / Action
The device cannot be switched on.	<ul style="list-style-type: none">• Is the battery empty?• Is the transport lock activated? Press the on/off switch 7 repeatedly until the toothbrush 10 is switched on.
Charging indicator light 9 is not lit.	<ul style="list-style-type: none">• The battery charger 12 is not connected to the mains power.

14. Ordering toothbrush heads

You can order additional toothbrush heads **3** on the internet:

shop.hoyerhandel.com













1. Scan the QR code with your smartphone/tablet.
2. With the QR code you will access a website where you can submit your re-order.

15. Technical specifications

Model:	NZAOR 600 A2
Toothbrush	
Protection class:	IPX4 (protected against water splashes)
Battery:	1x 3.7 V == Li ion 600 mAh 2.22 Wh
Charging time:	16 hours
Operating time:	approx. 90 min
Battery charger	
Mains voltage:	100 - 240 V ~ 50/60 Hz
Power rating:	1.4 W Standby: 0.5 W
Protection class:	II 
Protection class:	IPX7 (protected against the effects of temporary immersion)
General	
Dimensions:	approx. 38 x 190 x 29 mm (W x H x D)
Weight:	approx. 150 g
LEDs:	RG 0
Ambient conditions:	10 °C to 40 °C humidity 40 to 85% relative

NOTE: no action by the user is required to switch the product between 50 and 60 Hz. The product adjusts itself for both 50 and 60 Hz.

Symbols used

	Double insulation
	Geprüfte Sicherheit (certified safety): devices must comply with the generally acknowledged rules of technology and the German Product Safety Act (Produktsicherheitsgesetz - ProdSG). (Not for UK)
	With the CE marking, HOYER Handel GmbH declares the conformity with EU guidelines.
	This symbol reminds you to dispose of the packaging in an environmentally friendly manner.
	Recyclable materials are marked with the recycling symbol (3 arrows). The material can be specified by the recycling number in the centre (here: 21) and/or an abbreviation (here: PAP).
	Direct current
	AC voltage
	It is a recyclable product which is subject to an extended producer responsibility and for which the rules of waste separation apply.
	With the UKCA marking, HOYER Handel GmbH declares that the product is in conformity with the UKCA requirements.
	The symbol identifies the product manufacturer.

Subject to technical modifications.

16. Warranty of the HOYER Handel GmbH

Dear Customer,
your device is provided with a 3 year warranty starting with the purchase date. In the event of product defects, you are entitled to statutory rights against the vendor. These statutory rights are not restricted by our warranty presented in the following.

Warranty conditions

The warranty period starts with the purchase date. Please keep the original purchase receipt in a safe place. This document is required to verify the purchase.

If within three years from the purchase date of this product a material or factory defect occurs, the product will be repaired or replaced by us – at our discretion – free of charge to you, or the purchase price will be refunded. This warranty implies that within the period of three years the defective device and the purchase receipt are presented, including a brief written description of the defect and the time it occurred.

If the defect is covered by our warranty, the repaired or a new product will be returned to you. No new warranty period starts with a repair or replacement of the product.

Warranty period and statutory claims for defects

The warranty period is not extended when the warranty has been claimed. This also applies to replaced and repaired parts. Any damages and defects already existing at the time of purchase must be reported immediately upon unpacking. Repairs arising after the expiration of the warranty period are subject to a charge.

Warranty coverage

The device was produced carefully according to strict quality guidelines and tested diligently prior to delivery.

The warranty applies to material or factory defects.

Excluded from the warranty are wear parts subject to normal wear and damages to fragile parts, e.g. switches, lamps or other parts manufactured from glass.

This warranty expires if the product is damaged, not used as intended or not serviced. For the proper operation of the product, all instructions listed in the operating instructions must be observed carefully. Any form of use and handling that is advised against in the operating instructions or warned against must always be avoided.

The product is only intended for private and not for commercial use. In the case of incorrect and improper treatment, use of force and interventions not performed by our authorised Service Centre, the warranty shall cease.

Handling in case of a warranty claim

In order to ensure prompt processing of your matter, please observe the following notes:

- Please keep the article number **IAN: 377265_2110** and the purchase receipt as a purchase verification for all inquiries.
- The article number can be found on the rating plate, an engraving, the title page of your instructions (in the bottom left), or as a label on the rear or underside of the device.
- If faulty operation or other defects occur, first contact the Service Centre listed in the following by **telephone** or **email**.
- Then, you are able to send a product reported as defective free of charge to the service address specified to you, including the purchase receipt and the information on the defect and when it occurred.

At www.lidl-service.com you can download this and many other manuals, product videos and installation software.



This QR code takes you directly to the Lidl Service website (www.lidl-service.com), where you can enter the article number (IAN) **377265_2110** to open your user instructions.



Supplier

Please note that the following address is **no service address**. First contact the aforementioned Service Centre.

HOYER Handel GmbH
Kühnehöfe 12
22761 Hamburg
GERMANY



Service Centre

GB Service Great Britain
Tel.: 0800 404 7657
E-Mail: hoyer@lidl.co.uk

IE Service Ireland
Tel.: 1800 101010
E-Mail: hoyer@lidl.ie

MT Service Malta
Tel.: 80062230
E-Mail: hoyer@lidl.com.mt



CY Service Cyprus
Tel.: 8009 4409
E-Mail: hoyer@lidl.com.cy

IAN: 377265_2110

Sommaire

1. Aperçu de l'appareil	29
2. Utilisation conforme	30
3. Consignes de sécurité	30
4. Éléments livrés	33
5. Mise en place de la station de rechargement	33
6. Recharger la batterie	33
7. Embouts de brosse à dents	34
8. Utilisation	34
8.1 Modes	34
8.2 Brossage des dents	35
9. Départ en voyage	35
9.1 Sécurité de transport	35
9.2 Étui de voyage	36
10. Nettoyage / Exigences relatives à l'hygiène	36
11. Rangement	36
12. Élimination	36
13. Dépannage	37
14. Commander des embouts de brosse à dents	37
15. Caractéristiques techniques	38
16. Garantie de HOYER Handel GmbH valable pour la France	39
17. Garantie de HOYER Handel GmbH valable pour la Belgique	42

1. Aperçu de l'appareil

- 1 Tête de brossage
- 2 Poils de brosse indicateurs
- 3 Embout de brosse à dents (remplaçable)
- 4 Anneau de repère
- 5 Broche de la brosse à dents
- 6 DEL :
 - s'allume en blanc après la mise en marche
 - s'allume en rouge quand la pression est trop forte
 - clignote en rouge lorsque la sécurité de transport est activée
 - clignote 3x en rouge lors de la mise en marche/de l'arrêt de la sécurité de transport
- 7 ⓘ Interrupteur Marche/Arrêt + mise en marche et arrêt de la sécurité de transport
- 8 Affichage de fonction (éclairé) :
 -  Clean
 -  Sensitive
 -  Massage
- 9 Voyant lumineux de chargement
- 10 Brosse à dents
- 11 Broche de la station de rechargement
- 12 Station de rechargement
- 13 Câble de raccordement au secteur et fiche secteur
- 14 Étui de voyage
- 15 Fermeture à pression

Merci beaucoup pour votre confiance !

Nous vous félicitons pour l'achat de votre nouvelle brosse à dents électrique. Pour manipuler l'appareil en toute sécurité et vous familiariser avec l'ensemble de ses fonctionnalités :

- **Lisez attentivement ce mode d'emploi avant la première utilisation.**
- **Respectez en priorité les consignes de sécurité !**
- **L'appareil ne doit être utilisé qu'aux fins décrites dans ce mode d'emploi.**
- **Conservez ce mode d'emploi.**
- **Si vous transmettez l'appareil à un tiers, n'oubliez pas d'y joindre ce mode d'emploi. Le mode d'emploi fait partie intégrante du produit.**

Nous vous souhaitons beaucoup de plaisir avec votre nouvelle brosse à dents électrique !

Tous les noms de marques et de fabricants cités restent la propriété de leurs détenteurs. Leur utilisation sert uniquement à simplifier les situations exposées.

2. Utilisation conforme

La brosse à dents électrique est conçue uniquement pour nettoyer les dents et assurer l'hygiène buccale d'humains.

L'appareil est conçu pour un usage domestique. Cet appareil ne peut pas être utilisé à des fins professionnelles.

3. Consignes de sécurité

Avertissements

Les avertissements suivants sont utilisés si nécessaire dans le présent mode d'emploi :



DANGER ! Risque élevé : le non-respect de l'avertissement peut provoquer des blessures graves, voire la mort.

AVERTISSEMENT ! Risque moyen : le non-respect de l'avertissement peut provoquer des blessures ou des dommages matériels graves.

ATTENTION : risque faible : le non-respect de l'avertissement peut provoquer des blessures légères ou entraîner des dommages matériels.

REMARQUE : remarques et particularités dont il faut tenir compte en manipulant l'appareil.

Instructions pour une utilisation en toute sécurité

- ⊙ Cet appareil ne peut être utilisé ni par des enfants ni par des personnes ayant des capacités physiques, sensorielles ou mentales réduites ou un manque d'expérience et/ou de connaissance que lorsqu'ils sont surveillés ou qu'ils ont été informés de l'utilisation sûre de l'appareil et ont compris les risques qui en résultent. Les enfants ne doivent pas effectuer le nettoyage et l'entretien normal de cet appareil, sauf sous surveillance.
- ⊙ Les enfants ne doivent pas jouer avec l'appareil.
-  ⊙ La station de rechargement est raccordée à la tension de secteur, c'est pourquoi il ne faut pas l'utiliser dans la douche, la baignoire ou au-dessus d'un lavabo rempli d'eau.
- ⊙ Le câble de raccordement au secteur de cet appareil ne peut pas être remplacé. En cas d'endommagement du câble, il faut mettre l'appareil à la déchèterie.
- ⊙ Rechargez la batterie uniquement avec l'accessoire (station de rechargement) d'origine fourni.
- ⊙ Cet appareil contient une batterie qui ne peut pas être remplacée.



DANGER pour les enfants !

- ⊙ Le matériel d'emballage n'est pas un jouet. Les enfants ne doivent pas jouer avec les sachets en plastique. Ceux-ci présentent un risque d'asphyxie.



DANGER pour et provoqué par les animaux domestiques et d'élevage !

- ⊙ Les appareils électriques peuvent présenter des dangers pour les animaux domestiques et d'élevage. De plus, ceux-ci peuvent endommager l'appareil. Maintenez par conséquent les animaux éloignés des appareils électriques.



DANGER ! Risque d'électrocution en raison de l'humidité !

- ⊙ La brosse à dents, la station de rechargement, le câble de raccordement au secteur et la fiche secteur ne doivent pas être plongés dans l'eau ou dans un autre liquide.
- ⊙ Protégez l'appareil contre l'humidité, les gouttes et les projections d'eau : le non-respect de cette précaution risque de provoquer une décharge électrique.
- ⊙ N'utilisez pas l'appareil avec les mains mouillées.
- ⊙ Veillez à ce que le support situé sous l'appareil soit sec.
- ⊙ En cas de chute de la station de rechargement dans l'eau, débranchez immédiatement la fiche secteur avant de sortir la station de rechargement.

Dans ce cas, n'utilisez plus la station de rechargement ou l'étui de voyage et faites-le vérifier par un atelier spécialisé.



DANGER ! Risque d'électrocution !

- ⊙ Le montage d'un disjoncteur différentiel à courant de défaut avec un courant de déclenchement nominal inférieur ou égal à 30 mA dans l'installation domestique offre une protection supplémentaire.
Adressez-vous pour cela à votre électricien installateur.
- ⊙ Ne mettez pas l'appareil en service si l'appareil, la station de rechargement ou le câble de raccordement au secteur présente des dommages visibles ou si l'appareil a subi une chute.
- ⊙ Raccordez la fiche secteur uniquement à une prise de courant conforme et facilement accessible, dont la tension correspond aux indications figurant sur la plaque signalétique. Après avoir branché l'appareil, la prise de courant doit rester facilement accessible.
- ⊙ Chargez le manche de la brosse à dents uniquement avec la station de rechargement fournie avec la brosse à dents.
- ⊙ Évitez toute détérioration du câble de raccordement au secteur par coincement ou écrasement ou par des arêtes vives ou des surfaces brûlantes.
- ⊙ Pour couper complètement l'alimentation secteur de la station de rechargement, débranchez la fiche secteur.
- ⊙ Pour débrancher la fiche secteur de la prise de courant, tirez toujours sur la fiche mâle, jamais sur le câble.
- ⊙ Débranchez la fiche secteur de la prise de courant, ...
... lorsqu'une panne survient,
... quand vous n'utilisez pas l'appareil,
... avant de nettoyer l'appareil et
... en cas d'orage.

- ⊙ Afin d'éviter tout risque d'accident, n'effectuez aucune modification au niveau de l'appareil. Confiez les réparations uniquement à un atelier spécialisé ou au centre de service.
- ⊙ Si le câble d'alimentation est endommagé, il doit être remplacé par le fabricant, son service après-vente ou des personnes de qualification similaire afin d'éviter un danger.
- ⊙ Si vous utilisez une rallonge, cette dernière doit être conforme aux exigences de sécurité en vigueur.



DANGER ! Risque lié à la batterie !

- ⊙ Protégez la batterie des dommages mécaniques.
DANGER ! Risque d'incendie !
- ⊙ N'exposez pas l'appareil directement au soleil ou à la chaleur. La température ambiante ne doit pas être inférieure à 10 °C ni supérieure à 40 °C.
- ⊙ Rechargez la batterie uniquement avec les accessoires (station de rechargement) d'origine fournis.
- ⊙ Si de la solution électrolytique s'écoule de la batterie, évitez le contact avec les yeux, les muqueuses et la peau. Rincez immédiatement les zones concernées abondamment à l'eau claire et consultez un médecin. La solution électrolytique peut provoquer des irritations.
- ⊙ L'appareil contient une batterie au lithium-ion.
 - La batterie ne peut pas être retirée !
 - Cet appareil ne doit pas être ouvert !
 - L'appareil doit être éliminé de manière conforme avec sa batterie intégrée.

ATTENTION !

- ⊙ Lors des premiers jours d'utilisation d'une brosse à dents électrique, des saignements des gencives peuvent survenir chez certaines personnes. Si les saignements perdurent, il faut consulter un dentiste.
- ⊙ Evitez d'exercer une pression excessive lors du brossage afin de ne pas blesser les gencives et de prolonger la durée de vie des brosses.

4. Éléments livrés

- 1 brosse à dents **10**
 - 2 embouts de brosse à dents **3**
 - 1 station de rechargement **12**
 - 1 étui de voyage **14**
 - 1 mode d'emploi
- Enlevez tout le matériel d'emballage.
 - Vérifiez que l'appareil est en bon état.

5. Mise en place de la station de rechargement



DANGER ! Risque d'électrocution en raison de l'humidité !

- ⊙ La station de rechargement **12** est raccordée à la tension de secteur, c'est pourquoi il ne faut pas l'utiliser dans la douche, la baignoire ou au-dessus d'un lavabo rempli d'eau.
-
- Mettez la station de rechargement **12** en place de telle manière qu'elle ne puisse pas tomber dans l'eau.

6. Recharger la batterie

REMARQUES :

- Chargez complètement la batterie avant la première utilisation.
- Le chargement complet de la batterie dure env. 16 heures.
- Après utilisation, posez la brosse à dents **10** sur la broche de la station de rechargement **11**. Vous disposez ainsi toujours de la pleine performance de la brosse à dents **10**. Le chargement régulier n'endommage pas la batterie.

1. Branchez la fiche secteur **13** de la station de rechargement **12** dans une prise de courant appropriée. Après avoir branché l'appareil, la prise de courant doit rester facilement accessible à tout moment.
2. Posez la brosse à dents **10** éteinte sur la broche de la station de rechargement **11**. Le voyant lumineux de chargement **9** clignote en blanc pendant toute la durée du chargement. Les segments lumineux du voyant lumineux de chargement indiquent la progression du chargement. Quand la batterie est complètement rechargée, tous les segments du voyant lumineux de chargement **9** commencent par s'allumer puis s'éteignent.

Signaux de batterie : voyant lumineux de chargement 9

Brosse à dents **10** sur la station de rechargement **12** :

- Tous les segments du voyant lumineux de chargement **9** s'allument en blanc et s'éteignent : la batterie est complètement rechargée.
- Un ou deux segments du voyant lumineux de chargement **9** s'allument brièvement en blanc : la batterie est en charge.

Brosse à dents **10** en marche :

- Le voyant lumineux de chargement **9** clignote en rouge : la batterie est faible. Rechargez la batterie.

7. Embouts de brosse à dents

La brosse neuve est fournie avec 2 embouts de brosse à dents **3**.

Les anneaux de repère **4** de différentes couleurs vous permettront d'attribuer les embouts de brosse à dents **3** aux différents membres de la famille.

- Prenez un embout de brosse à dents **3** et insérez-le sur la broche de la brosse à dents **5**.
- Pour retirer l'embout de brosse à dents **3**, tirez-le avec précaution vers le haut.
- L'utilisation de la brosse entraîne une décoloration lente des poils de brosse indicateurs **2** situés sur la tête de brossage **1**. La décoloration indique le moment approprié pour remplacer l'embout de brosse à dents **3**.

REMARQUE : il est recommandé de changer les embouts de brosse à dents **3** tous les 3 mois ou après des infections (voir « Commander des embouts de brosse à dents »).

8. Utilisation

ATTENTION :

- ⊙ Lors des premiers jours d'utilisation d'une brosse à dents électrique, des saignements des gencives peuvent survenir chez certaines personnes. Si les saignements perdurent, il faut consulter un dentiste.
 - ⊙ Si vous avez subi une intervention de chirurgie dentaire au cours des deux derniers mois, demandez conseil à un dentiste avant d'utiliser la brosse à dents.
 - ⊙ Evitez d'exercer une pression excessive lors du brossage afin de ne pas blesser les gencives et de prolonger la durée de vie des brosses.
-

8.1 Modes

La brosse à dents **10** dispose de 3 modes différents. Selon le mode désiré, appuyez plusieurs fois sur l'interrupteur Marche/Arrêt **7** quand l'appareil est en marche jusqu'à ce que le symbole correspondant s'allume :

Mode clean

- pour le nettoyage des dents avec brossage intensif

Mode sensitive

- brossage souple pour le nettoyage des dents en cas de gencives sensibles
-

REMARQUE : si vous n'avez pas l'habitude d'utiliser une brosse à dents électrique et avez des gencives plutôt sensibles, ce mode peut être utilisé pendant 1 à 2 semaines puis il est possible de passer au mode clean.

Mode massage

- brossage pulsant pour masser les gencives

8.2 Brossage des dents

1. Retirez la brosse à dents **10** de la station de rechargement **12**.
2. Allumez la brosse à dents à l'aide de l'interrupteur Marche/Arrêt **0 7**.
3. Appuyez à nouveau sur l'interrupteur Marche/Arrêt **0 7** jusqu'à ce que l'affichage de fonction **8** du mode souhaité s'allume.

REMARQUE : le passage à un autre mode doit être effectué rapidement après le dernier appui sur l'interrupteur Marche/Arrêt **0 7** (en env. une seconde). Appuyer sur l'interrupteur Marche/Arrêt **0 7** env. 2 secondes après le dernier appui sur ce bouton entraîne l'arrêt de la brosse à dents.

4. Arrêtez la brosse à dents à l'aide de l'interrupteur Marche/Arrêt **0 7**.
5. Mouillez les poils de brosse, mettez-y du dentifrice et ne démarrez à nouveau la brosse à dents **10** que lorsque la tête de brossage **1** est dans la bouche.
6. Sans trop appuyer, passez la tête de brossage **1** lentement d'une dent à l'autre. Ce faisant, nettoyez soigneusement toute la surface des dents, les faces intérieures et les bords.

Figure A : la durée de brossage recommandée est d'au moins 2 minutes divisée en laps de 30 secondes par zone de bouche (en bas à droite, en bas à gauche, en haut à droite, en haut à gauche). La brosse à dents **10** signale ces intervalles de temps par deux brèves interruptions.

REMARQUE : si la pression de la tête de brossage **1** sur les dents est trop forte, la DEL **6** s'allume en rouge. Si c'est le cas, réduisez la pression.

7. La brosse à dents signale la fin d'un cycle de 2 minutes avec trois courtes interruptions. Arrêtez la brosse à dents à l'aide de l'interrupteur Marche/Arrêt **0 7**. Ne retirez la tête de brossage **1** de la bouche que lorsque la brosse à dents **10** est arrêtée.

REMARQUES :

- Il est recommandé de changer les embouts de brosse à dents **3** tous les 3 mois ou après des infections (voir « Commander des embouts de brosse à dents »).
 - L'utilisation de la brosse entraîne une décoloration lente des poils de brosse indicateurs **2** situés sur la tête de brossage **1**. La décoloration indique le moment approprié pour remplacer l'embout de brosse à dents **3**.
-

9. Départ en voyage

9.1 Sécurité de transport

Pour sécuriser la brosse à dents **10** contre une mise en marche par inadvertance, activez la sécurité de transport.

- Activer la sécurité de transport : Maintenez l'interrupteur Marche/Arrêt **0 7** enfoncé jusqu'à ce que la DEL **6** clignote trois fois en rouge.
- En cas de tentative de mise en marche de la brosse à dents **10** avec la sécurité de transport activée, la DEL **6** clignote en rouge.
- Désactiver la sécurité de transport : Maintenez l'interrupteur Marche/Arrêt **0 7** enfoncé jusqu'à ce que la DEL **6** clignote trois fois en rouge.

9.2 Étui de voyage

L'étui de voyage **14** offre de la place pour la brosse à dents **10** et 2 embouts de brosse à dents **3**.

- Ouvrez l'étui de voyage **14** en appuyant sur la fermeture à pression **15**.
- Refermez l'étui de voyage **14** en appuyant prudemment sur le couvercle jusqu'à ce que vous l'entendiez s'enclencher.

10. Nettoyage / Exigences relatives à l'hygiène



Danger ! Risque d'électrocution !

- ⊙ Avant chaque nettoyage de la station de rechargement **12**, retirez la fiche secteur **13** de la prise de courant secteur.
- ⊙ Ne plongez pas la brosse à dents **10** ni la station de rechargement **12** dans l'eau ! La station de rechargement **12** doit être parfaitement sèche avant d'être rebranchée dans la prise de courant.

- Afin de préserver la fonction hygiénique des embouts de brosse à dents **3**, vous devez les rincer soigneusement et les laisser sécher.
- Une fois par semaine, retirez l'embout de brosse à dents **3** et nettoyez-le à l'eau chaude.
- Rincez également la brosse à dents **10** et séchez-la bien.
- Si nécessaire, essuyez la station de rechargement **12** et l'étui de voyage **14** avec un chiffon humide puis séchez-les.

11. Rangement

- Débranchez l'appareil du secteur et rangez-le au sec.

12. Élimination

Ce produit est soumis aux exigences de la directive 2012/19/UE. Le symbole de la poubelle sur roues barrée signifie que, dans l'Union européenne, le produit doit faire l'objet d'une collecte séparée des déchets. Cela s'applique au produit et à tous les accessoires portant ce symbole. Les produits portant ce symbole ne doivent pas être éliminés avec les déchets ménagers normaux mais doivent être déposés dans un point de collecte chargé du recyclage des appareils électriques et électroniques.



Ce symbole de recyclage identifie p. ex. un objet ou des parties de matériaux comme étant recyclables. Le recyclage contribue à réduire l'utilisation de matières premières et à protéger l'environnement.



La batterie intégrée dans cet appareil ne peut pas être éliminée avec les ordures ménagères. L'appareil doit être éliminé de manière conforme avec sa batterie intégrée. Lorsque vous remettez l'appareil au service de recyclage des déchets de votre commune, signalez que l'appareil contient une batterie intégrée.

Le produit est recyclable, soumis à la responsabilité élargie du producteur et doit faire l'objet d'un tri sélectif.



Emballage

Si vous souhaitez éliminer l'emballage, respectez les prescriptions environnementales correspondantes de votre pays.

13. Dépannage

Si votre appareil ne fonctionne pas correctement, procédez dans un premier temps aux tests de cette liste de contrôle. Il s'agit peut-être seulement d'un problème mineur que vous pouvez résoudre vous-même.



DANGER ! Risque d'électrocution !

- ⊙ N'essayez en aucun cas de réparer l'appareil vous-même.

Problème	Cause possible / solution
L'appareil ne peut pas être mis en marche.	<ul style="list-style-type: none">• La batterie est-elle déchargée ?• La sécurité de transport est-elle activée ? Appuyez sur l'interrupteur Marche/Arrêt ⑦ jusqu'à ce que la brosse à dents 10 soit mise en marche.
Le voyant lumineux de chargement 9 n'est pas allumé.	<ul style="list-style-type: none">• La station de rechargement 12 n'est pas branchée sur le secteur.

14. Commander des embouts de brosse à dents

Vous pouvez commander les embouts de brosse à dents **3** via Internet :

shop.hoyerhandel.com



1. Scannez le code QR avec votre smart-phone/tablette.
2. Le code QR vous permet d'accéder à un site Web sur lequel vous pouvez passer une commande.

15. Caractéristiques techniques

Modèle :	NZAOR 600 A2
Brosse à dents	
Indice de protection :	IPX4 (protégé contre les projections d'eau)
Batterie :	1x 3,7 V === Li-Ion 600 mAh 2,22 Wh
Temps de charge :	16 heures
Temps d'utilisation :	env. 90 min
Station de rechargement	
Tension secteur :	100 - 240 V ~ 50/60 Hz
Puissance :	1,4 W En veille : 0,5 W
Classe de protection :	II 
Indice de protection :	IPX7 (protégée contre les effets d'une immersion temporaire)
Généralités	
Dimensions :	env. 38 x 190 x 29 mm (L x H x P)
Poids :	env. 150 g
DEL :	RG 0
Conditions ambiantes :	10 °C à 40 °C humidité relative de l'air 40 à 85 %

REMARQUE : il n'est pas nécessaire que l'utilisateur intervienne pour commuter le produit entre 50 et 60 Hz. Le produit s'adapte aussi bien à 50 qu'à 60 Hz.

Symboles utilisés

	Isolation de protection
	G eprüfte S icherheit (sécurité contrôlée): les appareils doivent satisfaire aux Règles techniques reconnues en vigueur et être conformes à la Loi sur la sécurité des produits (Produktsicherheitsgesetz - ProdSG).
	Avec ce marquage CE, la société HOYER Handel GmbH déclare la conformité avec la réglementation de l'Union européenne.
	Ce symbole rappelle qu'il faut éliminer l'emballage en respectant l'environnement.
	Les matériaux recyclables sont marqués par le symbole du recyclage (3 flèches). Le matériau peut être spécifié par le numéro de recyclage au milieu (ici : 21) et/ou un sigle (ici : PAP).
	Courant continu
	Tension alternative
	Le produit est recyclable, soumis à la responsabilité élargie du producteur et doit faire l'objet d'un tri sélectif.
	Avec ce marquage UKCA (UK Conformity Assessed) la société HOYER Handel GmbH déclare la conformité pour le Royaume-Uni.
	Ce symbole représente le fabricant du produit.

Sous réserves de modifications techniques.

16. Garantie de HOYER Handel GmbH valable pour la France

Chère cliente, cher client,

Vous obtenez pour cet appareil une garantie de 3 ans à compter de la date d'achat. En cas de défauts de ce produit, vous disposez de droits légaux contre le vendeur de ce produit. Ces droits ne sont pas limités par notre garantie présentée par la suite.

Indépendamment de la garantie commerciale souscrite, le vendeur reste tenu des défauts de conformité du bien et des vices rédhibitoires dans les conditions prévues aux articles L217-4 à L217-13 du Code de la consommation et aux articles 1641 à 1648 et 2232 du Code Civil.

Article L217-16 du Code de la consommation

Lorsque l'acheteur demande au vendeur, pendant le cours de la garantie commerciale qui lui a été consentie lors de l'acquisition ou de la réparation d'un bien meuble, une remise en état couverte par la garantie, toute période d'immobilisation d'au moins sept jours vient s'ajouter à la durée de la garantie qui restait à courir. Cette période court à compter de la demande d'intervention de l'acheteur ou de la mise à disposition pour réparation du bien en cause, si cette mise à disposition est postérieure à la demande d'intervention.

Article L217-4 du Code de la consommation

Le vendeur livre un bien conforme au contrat et répond des défauts de conformité existant lors de la délivrance.

Il répond également des défauts de conformité résultant de l'emballage, des instructions de montage ou de l'installation lorsque celle-ci a été mise à sa charge par le contrat ou a été réalisée sous sa responsabilité.

Article L217-5 du Code de la consommation

Le bien est conforme au contrat :

1. S'il est propre à l'usage habituellement attendu d'un bien semblable et, le cas échéant :
 - s'il correspond à la description donnée par le vendeur et possède les qualités que celui-ci a présentées à l'acheteur sous forme d'échantillon ou de modèle ;
 - s'il présente les qualités qu'un acheteur peut légitimement attendre eu égard aux déclarations publiques faites par le vendeur, par le producteur ou par son représentant, notamment dans la publicité ou l'étiquetage ;
2. Ou s'il présente les caractéristiques définies d'un commun accord par les parties ou être propre à tout usage spécial recherché par l'acheteur, porté à la connaissance du vendeur et que ce dernier a accepté.

Article L217-12 du Code de la consommation

L'action résultant du défaut de conformité se prescrit par deux ans à compter de la délivrance du bien.

Article 1641 du Code civil

Le vendeur est tenu de la garantie à raison des défauts cachés de la chose vendue qui la rendent impropre à l'usage auquel on la destine, ou qui diminuent tellement cet usage que l'acheteur ne l'aurait pas acquise, ou n'en aurait donné qu'un moindre prix, s'il les avait connus.

Article 1648 1er alinéa du Code civil

L'action résultant des vices rédhibitoires doit être intentée par l'acquéreur dans un délai de deux ans à compter de la découverte du vice.

Conditions de garantie

Le délai de garantie commence à la date d'achat. Conservez le ticket de caisse d'origine. Ce document sert de justificatif d'achat. Si au cours des trois années suivant la date d'achat, des défauts de matériel ou de fabrication apparaissent sur ce produit, celui-ci vous est, à notre discrétion, réparé ou remplacé gratuitement, ou le prix d'achat est remboursé. Les conditions pour faire valoir la garantie sont que l'appareil et la preuve d'achat (ticket de caisse) soient présentés dans un délai de trois ans et que le défaut ainsi que le moment où il est survenu soient brièvement décrits par écrit.

Si le défaut est couvert par notre garantie, nous vous renvoyons le produit réparé ou neuf. La réparation ou l'échange du produit ne constitue pas un nouveau commencement de période de la garantie.

Les pièces détachées indispensables à l'utilisation du produit sont disponibles pendant la durée de la garantie du produit.

Durée de garantie et requêtes légales pour vices de construction

La durée de garantie n'est pas prolongée par son application. Ceci est également valable sur les pièces réparées et remplacées. Les dommages et les vices déjà présents au moment de l'achat doivent être signalés immédiatement après le déballage. Après l'expiration de la garantie, les réparations à effectuer sont payantes.

Etendue de la garantie

L'appareil a été fabriqué selon des prescriptions de qualité rigoureuses et a été vérifié minutieusement avant livraison.

La garantie s'applique aux défauts de matériel ou de fabrication.

Sont exclus de la garantie les pièces d'usure qui sont soumises à une usure normale et les dommages subis par des pièces fragiles, par ex. les interrupteurs, sources d'éclairage ou d'autres pièces en verre.

Cette garantie est perdue si l'appareil n'a pas été utilisé ou entretenu de manière conforme. Pour une utilisation conforme du produit, respecter précisément toutes les consignes présentées dans le mode d'emploi. Les fins d'utilisation et les actions contre-indiquées ou déconseillées dans le mode d'emploi doivent impérativement être évitées.

Le produit est exclusivement conçu pour un usage privé non commercial. La manipulation non autorisée et non conforme, l'utilisation de force et les interventions non effectuées par notre centre de service autorisé entraînent la perte de garantie.

Déroutement en cas de garantie

Pour assurer un traitement rapide de votre demande, respectez les éléments suivants :

- Pour toute demande, tenez à disposition le numéro d'article **IAN : 377265_2110** et le ticket de caisse comme preuve d'achat.
- Vous trouverez les numéros d'article sur la plaque signalétique, une gravure, la page de titre de votre notice (en bas, à gauche) ou sur l'autocollant apposé à l'arrière ou sur le dessous de l'appareil.
- En cas d'erreur de fonctionnement ou autres pannes, contactez d'abord par **téléphone** ou par **e-Mail** le centre de service cité ci-dessous.

- Envoyez ensuite gratuitement à l'adresse de service qu'on vous a donnée le produit considéré comme défectueux en y joignant la preuve d'achat (ticket de caisse) et l'indication du défaut ainsi que du moment où il est survenu.

Sur www.lidl-service.com, vous pouvez télécharger ce mode d'emploi ainsi que ceux d'autres produits, des vidéos sur les produits et des logiciels d'installation.



Ce code QR vous permet d'accéder directement à la page du service client Lidl (www.lidl-service.com) et vous permet d'ouvrir votre mode d'emploi lorsque vous avez saisi le numéro d'article (IAN) **377265_2110**.



Centre de service

FR Service France
Tel.: 0800 919270
E-Mail: hoyer@lidl.fr

IAN : 377265_2110



Fournisseur

Attention ! L'adresse suivante **n'est pas une adresse de service**. Contactez d'abord le centre de service cité plus haut.

HOYER Handel GmbH
Kühnehöfe 12
22761 Hamburg
ALLEMAGNE

17. Garantie de HOYER Handel GmbH valable pour la Belgique

Chère cliente, cher client,
Vous obtenez pour cet appareil une garantie de 3 ans à compter de la date d'achat. En cas de défauts de ce produit, vous disposez de droits légaux contre le vendeur de ce produit. Ces droits ne sont pas limités par notre garantie présentée par la suite.

Conditions de garantie

Le délai de garantie commence à la date d'achat. Conservez le ticket de caisse d'origine. Ce document sert de justificatif d'achat. Si au cours des trois années suivant la date d'achat, des défauts de matériel ou de fabrication apparaissent sur ce produit, celui-ci vous est, à notre discrétion, réparé ou remplacé gratuitement. Les conditions pour faire valoir la garantie sont que l'appareil et la preuve d'achat (ticket de caisse) soient présentés dans un délai de trois ans et que le défaut ainsi que le moment où il est survenu soient brièvement décrits par écrit.

Si le défaut est couvert par notre garantie, nous vous renvoyons le produit réparé ou neuf. La réparation ou l'échange du produit ne constitue pas un nouveau commencement de période de la garantie.

Durée de garantie et requêtes légales pour vices de construction

La durée de garantie n'est pas prolongée par son application. Ceci est également valable sur les pièces réparées et remplacées. Les dommages et les vices déjà présents au moment de l'achat doivent être signalés immédiatement après le déballage. Après l'expiration de la garantie, les réparations à effectuer sont payantes.

Etendue de la garantie

L'appareil a été fabriqué selon des prescriptions de qualité rigoureuses et a été vérifié minutieusement avant livraison.

La garantie s'applique aux défauts de matériel ou de fabrication.

Sont exclus de la garantie les pièces d'usure qui sont soumises à une usure normale et les dommages subis par des pièces fragiles, par ex. les interrupteurs, sources d'éclairage ou d'autres pièces en verre.

Cette garantie est perdue si l'appareil n'a pas été utilisé ou entretenu de manière conforme. Pour une utilisation conforme du produit, respecter précisément toutes les consignes présentées dans le mode d'emploi. Les fins d'utilisation et les actions contre-indiquées ou déconseillées dans le mode d'emploi doivent impérativement être évitées.

Le produit est exclusivement conçu pour un usage privé non commercial. La manipulation non autorisée et non conforme, l'utilisation de force et les interventions non effectuées par notre centre de service autorisé entraînent la perte de garantie.

Déroulement en cas de garantie

Pour assurer un traitement rapide de votre demande, respectez les éléments suivants :

- Pour toute demande, tenez à disposition le numéro d'article **IAN : 377265_2110** et le ticket de caisse comme preuve d'achat.
- Vous trouverez les numéros d'article sur la plaque signalétique, une gravure, la page de titre de votre notice (en bas, à gauche) ou sur l'autocollant apposé à l'arrière ou sur le dessous de l'appareil.
- En cas d'erreur de fonctionnement ou autres pannes, contactez d'abord par **téléphone** ou par **e-Mail** le centre de service cité ci-dessous.

- Envoyez ensuite gratuitement à l'adresse de service qu'on vous a donnée le produit considéré comme défectueux en y joignant la preuve d'achat (ticket de caisse) et l'indication du défaut ainsi que du moment où il est survenu.

Sur www.lidl-service.com, vous pouvez télécharger ce mode d'emploi ainsi que ceux d'autres produits, des vidéos sur les produits et des logiciels d'installation.



Ce code QR vous permet d'accéder directement à la page du service client Lidl (www.lidl-service.com) et vous permet d'ouvrir votre mode d'emploi lorsque vous avez saisi le numéro d'article (IAN) **377265_2110**.



Centre de service

BE Service Belgique
Tel.: 070 270 171 (0,15 EUR/Min.)
E-Mail: hoyer@lidl.be

IAN : 377265_2110



Fournisseur





Attention ! L'adresse suivante **n'est pas une adresse de service**. Contactez d'abord le centre de service cité plus haut.

HOYER Handel GmbH
Kühnehöfe 12
22761 Hamburg
ALLEMAGNE

Inhoud

1. Overzicht	45
2. Correct gebruik	46
3. Veiligheidsinstructies	46
4. Leveringsomvang	49
5. Laadstation plaatsen	49
6. Accu opladen	49
7. Tandeborstelopzetstukken	49
8. Bedienen	50
8.1 Modi	50
8.2 Tandeborsten poetsen	50
9. Vervoer tijdens de reis	51
9.1 Transportbeveiliging	51
9.2 Reisetui	51
10. Reinigen/hygiëne-eisen	51
11. Opbergen	52
12. Weggooien	52
13. Problemen oplossen	52
14. Tandeborstelopzetstukken bestellen	53
15. Technische gegevens	53
16. Garantie van HOYER Handel GmbH	54

1. Overzicht

- 1 Borstelkop
- 2 Indicatorborstels
- 3 Tandeborstelopzetstuk (vervangbaar)
- 4 Markeringsring
- 5 Doorn van de tandeborstel
- 6 LED:
 - brandt wit na het inschakelen
 - brandt rood bij te hoge druk
 - knippert rood bij een ingeschakelde transportbeveiliging
 - knippert 3x rood bij het in-/uitschakelen van de transportbeveiliging
- 7  In-/uitschakelknop + transportbeveiliging in- en uitschakelen
- 8 Functieweergaven (brandt):
 -  Clean
 -  Gevoelig
 -  Massage
- 9 Oplaadcontrolelampje
- 10 Tandeborstel
- 11 Doorn van het laadstation
- 12 Laadstation
- 13 Netaansluitsnoer en stekker
- 14 Reisetui
- 15 Druksluiting

Hartelijk dank voor uw vertrouwen!

Gefeliciteerd met uw nieuwe elektrische tandenborstel.

Om het apparaat veilig te gebruiken en om alle functies van het apparaat te leren kennen:

- **Lees deze handleiding vóór de eerste ingebruikname zorgvuldig door.**
- **Neem altijd de veiligheidsinstructies in acht!**
- **Het apparaat mag alleen worden bediend zoals in deze handleiding wordt beschreven.**
- **Bewaar deze handleiding goed.**
- **Wanneer u het apparaat ooit aan iemand doorgeeft, dient u deze handleiding bij te voegen. De handleiding maakt deel uit van het product.**

Wij wensen u veel plezier met uw nieuwe elektrische tandenborstel!

Alle genoemde merk- en fabrikantnamen zijn eigendom van de desbetreffende eigenaar. Het noemen ervan is uitsluitend bedoeld ter vereenvoudiging van de beschreven context.

2. Correct gebruik

De elektrische tandenborstel is uitsluitend bedoeld voor het reinigen van de tanden en de mondhygiëne bij mensen.

Het apparaat is ontworpen voor particuliere huishoudens. Dit apparaat mag niet voor commerciële doeleinden worden gebruikt.

3. Veiligheidsinstructies

Waarschuwingen

Indien nodig, worden de volgende waarschuwingen in deze handleiding gebruikt:



GEVAAR! Hoog risico: het niet in acht nemen van de waarschuwing kan tot letsel of overlijden leiden.

WAARSCHUWING! Matig risico: het niet in acht nemen van de waarschuwing kan verwondingen of ernstige materiële schade veroorzaken.

LET OP: gering risico: het niet in acht nemen van de waarschuwing kan lichte verwondingen of materiële schade veroorzaken.

AANWIJZING: situaties en bijzonderheden waarop tijdens het gebruik van het apparaat moet worden gelet.

Instructies voor een veilig gebruik

- ⊙ Dit apparaat kan door kinderen en personen met verminderde fysieke, sensorische of mentale vaardigheden, of met een gebrek aan ervaring en/of kennis gebruikt worden, wanneer ze onder toezicht staan of instructies over het veilige gebruik van het apparaat gekregen hebben en de daarmee gepaard gaande risico's begrepen hebben. Reiniging en gebruikersonderhoud mogen niet door kinderen uitgevoerd worden, tenzij ze onder toezicht staan.
- ⊙ Kinderen mogen niet met het apparaat spelen.
-  ⊙ Het laadstation wordt op de netspanning aangesloten en mag daarom niet worden gebruikt in de douche, in de badkuip of boven met water gevulde wastafels.
- ⊙ Het netaansluitsnoer van dit apparaat kan niet worden vervangen. Wanneer het snoer beschadigd is, moet het apparaat worden weggegooid.
- ⊙ Laad de accu uitsluitend op met de meegeleverde originele accessoire (laadstation).
- ⊙ Dit apparaat heeft een accu die niet vervangen kan worden.



GEVAAR voor kinderen!

- ⊙ Verpakkingsmateriaal is geen kinderspeelgoed. Kinderen mogen niet met de plastic zakken spelen. Er bestaat verstikkingsgevaar.



GEVAAR voor en door huis- en gebruiksdieren!

- ⊙ Van elektrische apparaten kunnen gevaren voor huis- en gebruiksdieren uitgaan. Verder kunnen dieren ook schade aan het apparaat veroorzaken. Houd dieren daarom altijd uit de buurt van elektrische apparaten.



GEVAAR van een elektrische schok door vocht!

- ⊙ De tandenborstel, het laadstation, het netaansluitsnoer en de stekker mogen niet in water of andere vloeistoffen worden gedompeld.
- ⊙ Bescherm het apparaat tegen vocht, druppel- of spatwater: anders bestaat er gevaar voor een elektrische schok.
- ⊙ Bedien het apparaat niet met vochtige handen.
- ⊙ Let erop dat het apparaat op een droge ondergrond staat.
- ⊙ Als het laadstation toch een keer in het water gevallen is, dient u de stekker onmiddellijk los te koppelen en daarna pas het laadstation te verwijderen. Gebruik het laadstation in dat geval niet meer, maar laat het door een gespecialiseerd bedrijf controleren.



GEVAAR door een elektrische schok!

- ⊙ De inbouw van een aardlekbeveiliging met een nominale activeringsstroom van niet meer dan 30 mA in de huisinstallatie biedt extra bescherming. Neem daarvoor contact op met uw elektricien.
- ⊙ Neem het apparaat niet in gebruik wanneer het apparaat, het laadstation of het netaansluitsnoer zichtbaar beschadigd is of wanneer het apparaat voorheen is gevallen.
- ⊙ Sluit de stekker alleen aan op een op de juiste wijze geïnstalleerd, gemakkelijk toegankelijk stopcontact, waarvan de spanning overeenkomt met de gegevens op het typeplaatje. Het stopcontact moet ook na het aansluiten gemakkelijk toegankelijk blijven.
- ⊙ Laad het handdeel van de tandenborstel alleen op met het bijgeleverde laadstation.
- ⊙ Let erop dat het netaansluitsnoer niet ingeklemd wordt of bekneld raakt en niet kan worden beschadigd door scherpe randen of hete plaatsen.
- ⊙ Om de stroomtoevoer naar het laadstation volledig te onderbreken, dient u de stekker uit het stopcontact te trekken.
- ⊙ Trek de stekker altijd aan de stekker uit het stopcontact en nooit aan de kabel.
- ⊙ Trek de stekker uit het stopcontact, ...
 - ... wanneer er zich een storing voordoet,
 - ... wanneer u het apparaat niet gebruikt,
 - ... voordat u het apparaat reinigt en ... bij onweer.
- ⊙ Breng geen veranderingen aan het apparaat aan, dit om gevaarlijke situaties te voorkomen. Laat reparaties alleen door een gespecialiseerd bedrijf of in het servicecenter uitvoeren.

- ⊙ Wanneer een verlengkabel wordt gebruikt, moet dit voldoen aan de geldige veiligheidsbepalingen.



GEVAAR door accu's!

- ⊙ Bescherm de accu tegen mechanische beschadigingen. **Brandgevaar!**
- ⊙ Stel het apparaat niet bloot aan direct zonlicht of hitte. De omgevingstemperatuur mag niet minder dan 10 °C en niet meer dan 40 °C bedragen.
- ⊙ Laad de accu uitsluitend op met de originele accessoire (laadstation).
- ⊙ Wanneer uit de accu elektrolytoplossing lekt, dient u contact met ogen, slijmvliezen en huid te vermijden. Spoel de desbetreffende plaatsen direct met veel schoon water af en raadpleeg een arts. De elektrolytoplossing kan irritaties veroorzaken.
- ⊙ Het apparaat bevat een lithium-ion-accu.
 - De accu kan niet uit het apparaat worden verwijderd!
 - Dit apparaat mag niet worden geopend!
 - Het apparaat moet met de ingebouwde accu professioneel worden afgevoerd.

LET OP!

- ⊙ In de eerste paar dagen van het gebruik van een elektrische tandenborstel kan het tandvlees van sommige gebruikers licht bloeden. Als het bloeden meerdere dagen aanhoudt, moet u een tandarts raadplegen.
- ⊙ Vermijd overmatige druk bij het poetsen, zodat het tandvlees niet beschadigd raakt en om de levensduur van de borstel te verlengen.

4. Leveringsomvang

- 1 tandenborstel **10**
- 2 tandenborstelopzetstukken **3**
- 1 laadstation **12**
- 1 reisetui **14**
- 1 handleiding

- Verwijder al het verpakkingsmateriaal.
- Controleer of het apparaat onbeschadigd is.

5. Laadstation plaatsen



GEVAAR van een elektrische schok door vocht!

- ⊙ Het laadstation **12** wordt op de netspanning aangesloten en mag daarom niet worden gebruikt in de douche, in de badkuip of boven met water gevulde wastafels.

- Plaats het laadstation **12** dusdanig dat het niet in het water kan vallen.

6. Accu opladen

AANWIJZINGEN:

- Laad de accu vóór het eerste gebruik volledig op.
- Het duurt ca. 16 uur voordat de accu volledig is opgeladen.
- Zet de tandenborstel **10** na gebruik op de doorn van het laadstation **11**. Zo beschikt de tandenborstel **10** altijd over het volledige prestatievermogen. De accu raakt door regelmatig opladen niet beschadigd.

1. Steek de stekker **13** van het laadstation **12** in een geschikt stopcontact. Het stopcontact moet ook na het aansluiten altijd goed toegankelijk zijn.

2. Plaats de uitgeschakelde tandenborstel **10** op de doorn van het laadstation **11**. Het oplaadcontrolelampje **9** knippert gedurende het volledige oplaadproces wit. Brandende segmenten van het oplaadcontrolelampje geven de voortgang van het oplaadproces weer. Bij een volledig geladen accu branden eerst alle segmenten van het oplaadcontrolelampje **9** en dan doven deze.

Accusignalen: oplaadcontrolelampje 9

Tandenborstel **10** op het laadstation **12**:

- Alle segmenten van het oplaadcontrolelampje **9** branden wit en doven: de accu is volledig opgeladen.
- Een of twee segmenten van het oplaadcontrolelampje **9** branden kort wit: de accu wordt opgeladen.

Tandenborstel **10** ingeschakeld:

- Het oplaadcontrolelampje **9** knippert rood: de accu is zwak. Laad de accu op.

7. Tandенborstelopzetstukken

Bij de leveringsomvang zijn 2 tandenborstelopzetstukken **3** inbegrepen.

Met behulp van de verschillend gekleurde markeringsringen **4** kunt u de tandenborstelopzetstukken **3** aan verschillende gezinsleden toewijzen.

- Neem een tandenborstelopzetstuk **3** en schuif het van boven op de doorn van de tandenborstel **5**.
- Om het tandenborstelopzetstuk **3** te verwijderen, trekt u het er voorzichtig naar boven toe af.

- De indicatorborstels **2** van de borstelkop **1** verliezen bij gebruik langzaam hun kleur. Dit kleurverlies laat zien, wanneer het tandenborstelopzetstuk **3** dient te worden vervangen.

AANWIJZING: wij raden aan om de tandenborstelopzetstukken **3** elke 3 maanden of na infecties te vervangen (zie "Tandenborstelopzetstukken bestellen").

8. Bedienen

LET OP:

- ⊙ In de eerste paar dagen van het gebruik van een elektrische tandenborstel kan het tandvlees van sommige gebruikers licht bloeden. Als het bloeden meerdere dagen aanhoudt, moet u een tandarts raadplegen.
 - ⊙ Wanneer er gedurende de laatste twee maanden een chirurgische ingreep in de mond heeft plaatsgevonden, dient u een tandarts te raadplegen alvorens de tandenborstel te gebruiken.
 - ⊙ Vermijd overmatige druk bij het poetsen, zodat het tandvlees niet beschadigd raakt en om de levensduur van de borstel te verlengen.
-

8.1 Modi

De tandenborstel **10** beschikt over 3 verschillende modi. Afhankelijk van de gewenste modus drukt u in de ingeschakelde toestand meerdere keren op de in-/uitschakelknop **1** **7**, totdat het betreffende symbool brandt:

Modus Clean

- voor het reinigen van de tanden met een hoog poetsvermogen

Modus Gevoelig

- zacht borstelen voor het reinigen van de tanden bij gevoelig tandvlees
-

AANWIJZING: wanneer u niet gewend bent om een elektrische tandenborstel te gebruiken en eerder gevoelig tandvlees hebt, kunt u deze modus in de eerste 1 tot 2 weken gebruiken en later naar de modus Clean overstappen.

Modus Massage

- pulserend borstelen voor massage van het tandvlees

8.2 Tandenvoetsen

1. Pak de tandenborstel **10** van het laadstation **12**.
 2. Schakel de tandenborstel in met de in-/uitschakelknop **1** **7**.
 3. Druk op opnieuw op de in-/uitschakelknop **1** **7** tot de functieweergave **8** van de gewenste modus brandt.
-

AANWIJZING: het overschakelen naar een andere modus moet snel na de laatste druk op de in-/uitschakelknop **1** **7** worden uitgevoerd (**binnen ca. 1 seconde**). Ca. 2 seconden na de laatste druk op de in-/uitschakelknop **1** **7** schakelt de tandenborstel uit.

4. Schakel de tandenborstel uit met de in-/uitschakelknop **1** **7**.
5. Bevochtig de borstels, breng de tandpasta aan en schakel de tandenborstel **10** pas weer in, wanneer de borstelkop **1** zich in de mond bevindt.
6. Beweeg de borstelkop **1** zonder harde druk langzaam van tand naar tand. Poets daarbij zorgvuldig alle tandoppervlakken, de binnenkanten van de tanden en de tandranden.

Afbeelding A: de aanbevolen poetsduur bedraagt ten minste 2 minuten, ingedeeld in telkens 30 seconden per mondzone (rechtsonder, linksonder, rechtsboven, linksboven). De tandenborstel **10** geeft deze tijdsintervallen met twee korte onderbrekingen aan.

AANWIJZING: bij een te hoge druk van de borstelkop **1** op de tanden brandt de LED **6** rood. Verminder dan de druk.

7. De tandenborstel signaleert het einde van de cyclus van 2 minuten door drie korte onderbrekingen. Schakel de tandenborstel uit met de in-/uitschakelknop **7**. Haal de borstelkop **1** pas uit de mond als de tandenborstel **10** is uitgeschakeld.

AANWIJZINGEN:

- Wij raden aan om de tandenborstelopzetstukken **3** elke 3 maanden of na infecties te vervangen (zie "Tandenborstelopzetstukken bestellen").
 - De indicatorborstels **2** van de borstelkop **1** verliezen bij gebruik langzaam hun kleur. Dit kleurverlies laat zien, wanneer het tandenborstelopzetstuk **3** dient te worden vervangen.
-

9. Vervoer tijdens de reis

9.1 Transportbeveiliging

Om de tandenborstel **10** tegen onopzettelijk inschakelen te beveiligen, activeert u de transportbeveiliging.

- Transportbeveiliging inschakelen: Houd de in-/uitschakelknop **7** ingedrukt, totdat de LED **6** drie keer rood knippert.
- Wanneer u de tandenborstel **10** bij een ingeschakelde transportbeveili-

ging probeert in te schakelen, gaat de LED **6** rood knipperen.

- Transportbeveiliging uitschakelen: Houd de in-/uitschakelknop **7** ingedrukt, totdat de LED **6** drie keer rood knippert.

9.2 Reisetui

De reisetui **14** biedt ruimte voor de tandenborstel **10** en 2 tandenborstelopzetstukken **3**.

- Open de reisetui **14** door op de druksluiting **15** te drukken.
- Sluit de reisetui **14** door het deksel voorzichtig omlaag te drukken, totdat dit hoorbaar vastklikt.

10. Reinigen/hygiëne-eisen



GEVAAR door een elektrische schok!

- Trek vóór elke schoonmaakbeurt van het laadstation **12** de stekker **13** uit het stopcontact.
 - Dompel de tandenborstel **10** en het laadstation **12** niet in water! Het laadstation **12** moet helemaal droog zijn, voordat het weer op het stopcontact wordt aangesloten.
-

- Voor een hygiënische functie van de tandenborstelopzetstukken **3** spoelt u deze na ieder gebruik grondig af en laat u ze drogen.
- Eenmaal per week verwijdert u het tandenborstelopzetstuk **3** van de tandenborstel en maakt u het schoon met warm water.
- Spoel de tandenborstel **10** eveneens af en wrijf hem droog.
- Veeg het laadstation **12** en de reisetui **14** evt. af met een vochtige doek en wrijf deze daarna droog.

11. Opbergen

- Onderbreek de stroomtoevoer naar het apparaat en berg het droog op.

12. Weggoien

Dit product valt onder de Europese Richtlijn 2012/19/EU. Het symbool van de doorgestreepte afvalton op wieltjes betekent dat het product in de Europese Unie gescheiden moet worden weggegooid. Dat geldt voor het product en alle met dit symbool aangeduide accessoires. Aldus aangeduide producten mogen niet met het normale huisvuil worden weggegooid, maar moeten bij een innamepunt voor recycling van elektrische en elektronische apparaten worden afgegeven.



Dit recycling-symbool markeert bijv. een voorwerp of materieel onderdeel als waardevol voor recycling. Recycling help het verbruik van grondstoffen te reduceren en het milieu te ontlasten.



De accu in dit apparaat mag niet bij het huisvuil worden gegooid. Het apparaat moet met de ingebouwde accu professioneel worden afgevoerd. Wanneer het apparaat wordt weggegooid, dient bij de bevoegde afvalverwerkende instantie te worden aangegeven dat het apparaat een geïntegreerde accu bevat.

Verpakking

Als u de verpakking wilt weggooien, houdt u dan aan de betreffende milieuvorschriften in uw land.

13. Problemen oplossen

Wanneer uw apparaat een keer niet functioneert zoals gewenst, doorloopt u eerst deze checklist. Misschien is het een klein probleem dat u zelf kunt oplossen.



GEVAAR door een elektrische schok!

- ⊙ Probeer in geen geval het apparaat zelf te repareren.

Storing	Mogelijke oorzaken / maatregelen
Het apparaat kan niet worden ingeschakeld.	<ul style="list-style-type: none">• Is de accu leeg?• Is de transportbeveiliging geactiveerd? Druk zo lang op de in-/uitschakelknop 17 totdat de tandenborstel 10 wordt ingeschakeld.
Oplaadcontrolelampje 9 brandt niet.	<ul style="list-style-type: none">• Het laadstation 12 is niet met het elektriciteitsnet verbonden.

14. Tandborstelopzetstukken bestellen

U kunt de tandborstelopzetstukken **3** nabestellen via internet:

shop.hoyerhandel.com











1. Scan de QR-code met uw smartphone/tablet.
2. Met de QR-code komt u op een website terecht waar u de nabestelling kunt plaatsen.

15. Technische gegevens

Model:	NZAOR 600 A2
Tandborstel	
Beschermingsgraad:	IPX4 (beschermd tegen spatwater)
Accu:	1x 3,7 V === li-ion 600 mAh 2,22 Wh
Oplaadtijd:	16 uur
Werkingsduur:	ca. 90 min
Laadstation	
Netspanning:	100 - 240 V ~ 50/60 Hz
Vermogen:	1,4 W Stand-by: 0,5 W
Beschermingsklasse:	II 
Beschermingsgraad:	IPX7 (beschermd tegen de effecten van het tijdelijk onderdompelen)
Algemeen	
Afmetingen:	ca. 38 x 190 x 29 mm (b x h x d)
Gewicht:	ca. 150 g
LED's:	RG 0
Omgevingsvoorwaarden:	10 °C tot 40 °C relatieve luchtvochtigheid 40 tot 85%

AANWIJZING: om het product tussen 50 en 60 Hz om te zetten, hoeft de gebruiker niets te doen. Het product past zich zowel aan 50 als ook aan 60 Hz aan.

Gebruikte symbolen

	Randaarde
	Geprüfte Sicherheit (geteste veiligheid): apparaten moeten aan de algemeen erkende regels van de techniek voldoen en zijn conform de Wet betreffende productveiligheid (Produktsicherheitsgesetz - ProdSG).
	Met het CE-keurmerk verklaart HOYER Handel GmbH de EU-conformiteit.
	Dit symbool herinnert u eraan om de verpakking op een milieuvriendelijke manier weg te gooien.
	Herbruikbare materialen zijn gemarkeerd met het recyclingsymbool (3 pijlen). Het materiaal kan aan de hand van het recyclingnummer in het midden (hier: 21) en/of aan een afkorting (hier: PAP) worden gespecificeerd.
	Gelijkstroom
	Wisselspanning
	Dit is een recyclebaar product, waarop de uitgebreide verantwoordelijkheid van de fabrikant, alsmede de afvalscheiding van toepassing zijn.
	Met de UKCA-markering verklaart HOYER Handel GmbH de conformiteit voor het Verenigd Koninkrijk.
	Het symbool markeert de product-fabrikant.

Technische wijzigingen voorbehouden.

16. Garantie van HOYER Handel GmbH

Geachte klant,

U heeft op dit apparaat 3 jaar garantie vanaf de koopdatum. Wanneer dit product onvolkomenheden vertoont, heeft u wettelijke rechten ten opzichte van de verkoper van het product. Deze wettelijke rechten worden niet beperkt door onze hiernavolgend beschreven garantie.

Garantievoorwaarden

De garantietermijn begint op de koopdatum. Bewaar de originele kassabon goed. Deze bon is nodig als bewijs dat u het apparaat heeft gekocht. Indien binnen drie jaar na de koopdatum van dit product een materiaal- of fabricagefout optreedt, wordt het product door ons – naar onze keus – gratis voor u gerepareerd of vervangen, of ontvangt u de aankoopprijs retour. Deze garantie stelt als voorwaarde, dat het defecte apparaat en het koopbewijs (kassabon) binnen de termijn van drie jaar wordt overlegd en dat er kort schriftelijk wordt beschreven, waaruit de onvolkomenheid bestaat en wanneer deze zich heeft voorgedaan. Wanneer het defect door onze garantie wordt gedekt, ontvangt u het gerepareerde product terug of u krijgt een nieuw exemplaar. Met reparatie of vervanging van het product begint geen nieuwe garantieperiode.

Garantieperiode en wettelijke garantieaanspraken wegens gebreken

De garantieperiode wordt door de vrijwaring niet verlengd. Dat geldt ook voor vervangen en gerepareerde onderdelen. Schades en onvolkomenheden die eventueel al bij de koop aanwezig waren, moeten direct na het uitpakken worden gemeld. Aan reparaties die zich voordoen na het verstrijken van de garantieperiode zijn kosten verbonden.

Omvang van de garantie

Het apparaat werd zorgvuldig geproduceerd volgens strenge kwaliteitsrichtlijnen en nauwgezet gecontroleerd vóór levering. De garantie geldt voor materiaal- of fabricagefouten.

Van de garantie uitgesloten zijn slijtonderdelen die onderhevig zijn aan normale slijtage en beschadigingen van breekbare onderdelen, bijv. schakelaars, lichtbronnen of andere onderdelen die van glas zijn gemaakt.

Deze garantie vervalt, wanneer het product werd beschadigd of ondeskundig werd gebruikt of onderhouden. Voor een juist gebruik van het product moeten alle instructies die in de handleiding staan vermeld, nauwkeurig worden nageleefd. Gebruiksdoeleinden en handelingen die in de handleiding worden afgeraden of waarvoor wordt gewaarschuwd, moeten beslist worden vermeden. Het product is uitsluitend bedoeld voor particulier gebruik en niet voor commercieel gebruik. Bij een oneigenlijke of ondeskundige behandeling, bij gebruikmaking van geweld en bij ingrepen die niet werden uitgevoerd door ons erkende servicecenter, vervalt de garantie.

Afhandeling in geval van garantie

Om een snelle behandeling van uw verzoek te waarborgen, dient u de volgende aanwijzingen te volgen:

- Houd voor alle aanvragen het artikelnummer **IAN: 377265_2110** en de kassabon als bewijs voor de koop bij de hand.
- Het artikelnummer vindt u op het typeplaatje, ingegraveerd, op de titelpagina van uw handleiding (linksonder) of als sticker op de achter- of onderkant van het apparaat.

- Wanneer zich functiestoringen of andere onvolkomenheden voordoen, neemt u eerst **telefonisch** of per **e-mail** contact op met het hierna genoemde servicecenter.
- Een product dat geregistreerd staat als defect, kunt u dan met bijvoeging van de aankoopnota (kassabon) en de vermelding waaruit de onvolkomenheid bestaat en wanneer deze zich heeft voorgedaan, franco naar het serviceadres sturen dat u is meegedeeld.

Op www.lidl-service.com kunt u deze en nog veel meer handleidingen, productvideo's en installatiesoftware downloaden.



Met deze QR-code gaat u direct naar de Lidl-service-pagina (www.lidl-service.com) en kunt u door middel van het invoeren van het artikelnummer (IAN) **377265_2110** uw handleiding openen.



Servicecenters

(NL) Service Nederland
Tel.: 08000249630
E-Mail: hoyer@lidl.nl

(BE) Service België
Tel.: 070 270 171 (0,15 EUR/Min.)
E-Mail: hoyer@lidl.be

IAN: 377265_2110



Leverancier





Let erop, dat het onderstaande adres **geen serviceadres** is. Neem eerst contact op met het bovengenoemde servicecenter.

HOYER Handel GmbH
Kühnehöfe 12
22761 Hamburg
DUITSLAND

Spis treści

1. Przegląd.....	59
2. Użytkowanie zgodne z przeznaczeniem.....	60
3. Wskazówki bezpieczeństwa	60
4. Zakres dostawy	63
5. Ustawianie ładowarki	63
6. Ładowanie akumulatora	63
7. Końcówki do szczoteczki do zębów	64
8. Obsługa	64
8.1 Tryby pracy.....	64
8.2 Mycie zębów	65
9. Transport podczas podróży.....	65
9.1 Zabezpieczenie transportowe.....	65
9.2 Etui podróżne.....	66
10. Czyszczenie / wymogi dotyczące higieny.....	66
11. Przechowywanie	66
12. Utylizacja	66
13. Rozwiązywanie problemów	67
14. Zamawianie końcówek do szczoteczki do zębów	67
15. Dane techniczne.....	68
16. Gwarancja firmy HOYER Handel GmbH	69

1. Przegląd

- 1 Główka szczoteczki
- 2 Wskaźnik zużycia
- 3 Końcówka do szczoteczki do zębów (wymierna)
- 4 Kolorowy pierścień
- 5 Trzpień szczoteczki do zębów
- 6 Dioda LED:
 - świeci na biało po włączeniu
 - świeci na czerwono, jeśli nacisk jest zbyt duży
 - miga na czerwono w przypadku włączenia zabezpieczenia transportowego
 - miga 3 razy na czerwono w przypadku włączania/wyłączania zabezpieczenia transportowego
- 7  Włłącznik/wyłącznik + włączanie i wyłączenie zabezpieczenia transportowego
- 8 Wskaźniki funkcyjne (podświetlane):
 -  Clean
 -  Sensitiv
 -  Masaż
- 9 Kontrolka ładowania
- 10 Szczoteczka do zębów
- 11 Trzpień ładowarki
- 12 Ładowarka
- 13 Przewód zasilający i wtyczka sieciowa
- 14 Etui podróżne
- 15 Zamek błyskawiczny

Dziękujemy za Państwa zaufanie!

Gratulujemy Państwu zakupu nowej elektrycznej szczoteczki do zębów.

Aby móc bezpiecznie posługiwać się urządzeniem i poznać cały zakres możliwości produktu, należy stosować się do poniższych wskazówek:

- **Przed pierwszym uruchomieniem należy dokładnie przeczytać niniejszą instrukcję obsługi.**
- **Należy bezwzględnie przestrzegać wskazówek bezpieczeństwa!**
- **Urządzenie można obsługiwać wyłącznie w sposób opisany w tej instrukcji obsługi.**
- **Prosimy o zachowanie instrukcji obsługi.**
- **W przypadku przekazania urządzenia innym osobom należy dołączyć do niego instrukcję obsługi. Instrukcja obsługi stanowi część produktu.**

Życzymy Państwu dużo radości podczas korzystania z nowej elektrycznej szczoteczki do zębów!

Wszystkie wymienione nazwy marek i producentów są własnością poszczególnych właścicieli. Ich podawanie służy wyłącznie ułatwieniu zrozumienia zaprezentowanych treści.

2. Użytkowanie zgodne z przeznaczeniem

Elektryczna szczoteczka do zębów jest przeznaczona wyłącznie do czyszczenia zębów i higieny jamy ustnej u ludzi.

Urządzenie jest przeznaczone do użytku domowego. Urządzenie nie jest przeznaczone do użytku w celach komercyjnych.

3. Wskazówki bezpieczeństwa

Ostrzeżenia

W miejscach wymagających zwrócenia szczególnej uwagi użyto w niniejszej instrukcji obsługi następujących wskazówek ostrzegawczych:



NIEBEZPIECZEŃSTWO! Wysokie ryzyko: Zlekceważenie ostrzeżenia może stanowić zagrożenie dla zdrowia i życia.

OSTRZEŻENIE! Średnie ryzyko: Zlekceważenie ostrzeżenia może być przyczyną obrażeń ciała lub poważnych szkód materialnych.

OSTROŻNIE: małe ryzyko: Zlekceważenie ostrzeżenia może być przyczyną lekkich obrażeń ciała lub szkód materialnych.

WSKAZÓWKA: Sytuacje i aspekty, które należy brać pod uwagę podczas używania urządzenia.

Wskazówki dotyczące bezpiecznego użytkowania

- ⊙ Urządzenie może być używane przez dzieci i osoby o ograniczonej sprawności fizycznej, sensorycznej lub umysłowej bądź przez osoby nieposiadające wystarczającego doświadczenia lub wiedzy, jeżeli są nadzorowane przez inne osoby lub zostaną poinstruowane w zakresie bezpiecznego używania urządzenia i zrozumieją wynikające z tego zagrożenia. Czyszczenie i czynności konserwacyjne przeprowadzane przez użytkownika nie mogą być wykonywane przez dzieci bez nadzoru osób dorosłych.
- ⊙ Dzieci nie mogą bawić się urządzeniem.
-  ⊙ Ładowarka podłączana jest do napięcia sieciowego i dlatego nie wolno z niej korzystać pod prysznicem, w wannie lub nad wypełnioną wodą umywalką.
- ⊙ Przewodu zasilającego tego urządzenia nie można wymienić. W przypadku uszkodzenia przewodu urządzenie należy poddać utylizacji.
- ⊙ Akumulator należy ładować wyłącznie przy pomocy oryginalnego dostarczonego wyposażenia dodatkowego (ładowarki).
- ⊙ Niniejsze urządzenie zawiera akumulator, którego nie można wymienić.



NIEBEZPIECZEŃSTWO dla dzieci!

- ⊙ Materiał opakowania nie jest zabawką dla dzieci. Dzieci nie mogą bawić się workami z tworzywa sztucznego. Istnieje niebezpieczeństwo uduszenia się.



NIEBEZPIECZEŃSTWO – zagrożenie dla i ze strony zwierząt domowych oraz hodowlanych!

- ⊙ Urządzenia elektryczne mogą być źródłem zagrożeń dla zwierząt domowych i hodowlanych. Również same zwierzęta mogą spowodować uszkodzenie urządzenia. Z tego powodu zwierzęta nie powinny mieć dostępu do urządzeń elektrycznych.



NIEBEZPIECZEŃSTWO porażenia prądem spowodowanego wilgocią!

- ⊙ Szczoteczki do zębów, ładowarki, przewodu zasilającego i wtyczki nie wolno zanurzać w wodzie ani innych cieczach.
- ⊙ Urządzenie należy chronić przed wilgocią, kroplami wody oraz wodą rozbryzgową. Istnieje ryzyko porażenia prądem.
- ⊙ Urządzenia nie wolno obsługiwać mokrymi rękoma.
- ⊙ Podkładka pod urządzeniem musi być sucha.
- ⊙ Jeżeli ładowarka wpadnie do wody, należy natychmiast wyciągnąć wtyczkę

sieciową z gniazdka, a dopiero później wyjąć ładowarkę.

W takim przypadku nie wolno używać ładowarki, tylko należy oddać ją do sprawdzenia w specjalistycznym warsztacie.



NIEBEZPIECZEŃSTWO porażenia prądem elektrycznym!

- ⊙ Dodatkową ochronę daje wbudowany w domową instalację elektryczną wyłącznik ochronny różnicowy o znamionowym prądzie wyłączeniowym wynoszącym nie więcej niż 30 mA. W związku z tym należy skorzystać z pomocy elektryka.
- ⊙ Nie włączać urządzenia po wcześniejszym upadku oraz wtedy, gdy ono samo, ładowarka lub kabel zasilający mają widoczne uszkodzenia.
- ⊙ Wtyczkę sieciową należy podłączyć do prawidłowo zainstalowanego, łatwo dostępnego gniazdka, którego napięcie jest zgodne z parametrami podanymi na tabliczce znamionowej. Gniazdko musi być łatwo dostępne również po podłączeniu urządzenia.
- ⊙ Część bazową szczoteczki do zębów należy ładować wyłącznie przy użyciu dołączonej do zestawu ładowarki.
- ⊙ Należy chronić przewód zasilający przed zakleszczeniem lub zgnieciem oraz przed ostrymi krawędziami i gorącymi powierzchniami, które mogłyby go uszkodzić.
- ⊙ W celu całkowitego odłączenia ładowarki od zasilania należy wyjąć wtyczkę sieciową z gniazdka sieciowego.
- ⊙ Przy wyciąganiu wtyczki sieciowej z gniazdka należy zawsze ciągnąć za wtyczkę, w żadnym wypadku nie wolno ciągnąć za kabel.

- ⊙ Wtyczkę sieciową należy wyciągnąć z gniazdka, ...
 - ... w przypadku wystąpienia usterki,
 - ... w przypadku nieużywania urządzenia,
 - ... przed czyszczeniem urządzenia oraz
 - ... podczas burzy.
- ⊙ Aby zapobiec zagrożeniom, nie wolno dokonywać żadnych modyfikacji urządzenia. Naprawy należy przeprowadzać wyłącznie w specjalistycznej firmie lub w centrum serwisowym.
- ⊙ W przypadku użycia przedłużacza musi on spełniać obowiązujące przepisy bezpieczeństwa.



NIEBEZPIECZEŃSTWO ze strony akumulatorów!

- ⊙ Akumulatory należy chronić przed uszkodzeniami mechanicznymi.
Niebezpieczeństwo wystąpienia pożaru!
- ⊙ Nie narażać urządzenia na bezpośrednie działanie słońca lub wysokiej temperatury. Temperatura otoczenia powinna mieścić się w przedziale od 10 °C do 40 °C.
- ⊙ Akumulator należy ładować wyłącznie przy pomocy oryginalnego dostarczonego wyposażenia dodatkowego (ładowarki).
- ⊙ W przypadku wycieku elektrolitu z akumulatora należy unikać jego kontaktu z oczami, błonami śluzowymi i skórą. Natychmiast spłukać miejsca kontaktu dużą ilością czystej wody i skonsultować się z lekarzem. Roztwór elektrolitu może wywoływać podrażnienia.
- ⊙ Urządzenie wyposażone jest w akumulator litowo-jonowy.
 - Akumulatora nie wolno wyjmować z urządzenia!
 - Urządzenia nie wolno otwierać!
 - Urządzenie wraz z wbudowanym akumulatorem należy fachowo zutylizować.

OSTROŻNIE!

- ⊙ W ciągu pierwszych dni stosowania elektrycznej szczoteczki do zębów u niektórych użytkowników może wystąpić lekkie krwawienie dziąseł. Jeżeli krwawienie trwa wiele dni, należy udać się do stomatologa.
- ⊙ Należy unikać silnego nacisku podczas czyszczenia zębów, aby nie ranić dziąseł i przedłużyć trwałość włosów.

4. Zakres dostawy

- 1 szczoteczka do zębów **10**
- 2 końcówki do szczoteczki do zębów **3**
- 1 ładowarka **12**
- 1 etui podróżne **14**
- 1 instrukcja obsługi

- Usunąć wszystkie materiały, w które opakowane jest urządzenie.
- Sprawdzić, czy urządzenie nie jest uszkodzone.

5. Ustawianie ładowarki



NIEBEZPIECZEŃSTWO porażenia prądem spowodowane wilgocią!

- ⊙ Ładowarka **12** podłączana jest do napięcia sieciowego i dlatego nie wolno z niej korzystać pod prysznicem, w wannie lub nad wypelnioną wodą umywalką.
- Nie wolno stawiać ładowarki **12** w taki sposób, że mogłaby spaść do wody.

6. Ładowanie akumulatora

WSKAZÓWKI:

- Przed pierwszym użyciem akumulator należy naładować do maksymalnego poziomu.
- Pełne naładowanie baterii zajmuje około 16 godzin.
- Po użyciu nałożyć szczoteczkę do zębów **10** na trzpień **11** ładowarki. Dzięki temu szczoteczka do zębów **10** będzie zawsze w pełni naładowana. Regularne ładowanie akumulatora nie powoduje uszkodzenia akumulatora.

1. Włożyć wtyczkę sieciową **13** ładowarki **12** do odpowiedniego gniazdka. Gniazdko musi być łatwo dostępne przez cały czas po podłączeniu urządzenia.
2. Nałożyć wyłączonej szczoteczkę do zębów **10** na trzpień ładowarki **11**. W trakcie całej procedury ładowania kontrolka **9** miga w kolorze białym. Podświetlane segmenty wskaźnika ładowania sygnalizują postęp procesu ładowania. Gdy bateria jest w pełni naładowana, najpierw zapalają się wszystkie segmenty kontrolki ładowania **9**, a następnie wygasają.

Sygnaly wydawane przez akumulator: Kontrolka ładowania 9

Szczoteczka do zębów **10** na ładowarce **12**:

- Wszystkie segmenty kontrolki ładowania **9** świecą w kolorze białym i gasną: Akumulator jest całkowicie naładowany.
- Jeden segment lub dwa segmenty wskaźnika ładowania **9** krótko świecą na biało: ładowanie akumulatora w toku.

Szczoteczka **10** włączona:

- Kontrolka ładowania **9** miga w kolorze czerwonym: Akumulator jest słaby. Naładować akumulator.

7. Końcówki do szczoteczki do zębów

W zestawie znajduje się zestaw 2 końcówek do szczoteczki do zębów **3**. Dzięki kolorowym pierścieniom **4** końcówki do szczoteczki do zębów **3** można przyporządkować różnym członkom rodziny.

- Wziąć końcówkę szczoteczki do zębów **3** i nałożyć ją na trzpień szczoteczki do zębów **5**.
- W celu usunięcia końcówki do szczoteczki do zębów **3** ostrożnie pociągnąć ją do góry.
- Wskaźniki zużycia **2** główki szczoteczki **1** tracą powoli w trakcie użytkowania swój kolor. Odbarwienie informuje o konieczności wymiany końcówki szczoteczki **3**.

WSKAZÓWKA: Zalecana jest wymiana końcówek do szczoteczki do zębów **3** co 3 miesiące lub po przebytych infekcjach (patrz „Zamawianie końcówek do szczoteczki do zębów”).

8. Obsługa

OSTROŻNIE:

- ⊙ W ciągu pierwszych dni stosowania elektrycznej szczoteczki do zębów u niektórych użytkowników może wystąpić lekkie krwawienie dziąseł. Jeżeli krwawienie trwa wiele dni, należy udać się do stomatologa.
 - ⊙ Jeżeli użytkownik w ciągu ostatnich dwóch miesięcy przeszedł zabieg chirurgiczny, to przed użyciem szczoteczki do zębów należy skonsultować się ze stomatologiem.
 - ⊙ Należy unikać silnego nacisku podczas czyszczenia zębów, aby nie ranić dziąseł i przedłużyć trwałość włosów.
-

8.1 Tryby pracy

Szczoteczka do zębów **10** wyposażona jest w 3 różne tryby pracy. W zależności od żądanego trybu pracy należy kilkakrotnie naciskać włącznik/wyłącznik **7**, gdy urządzenie jest włączone, aż zaświeci się odpowiedni symbol:

Tryb Clean

- mycie zębów z użyciem wysokiej wydajności czyszczenia

Tryb Sensitiv

- łagodne szczotkowanie – mycie zębów w przypadku wrażliwych dziąseł
-

WSKAZÓWKA: Z tego trybu można korzystać w pierwszym tygodniu lub podczas pierwszych dwóch tygodni w przypadku niestosowania nigdy wcześniej elektrycznej szczoteczki do zębów i wrażliwych dziąseł, później można korzystać z trybu Clean.

Tryb masowania

- pulsujące szczotkowanie do masowania dziąseł

8.2 Mycie zębów

1. Zdjąć szczoteczkę do zębów **10** z ładowarki **12**.
2. Włączyć szczoteczkę do zębów za pomocą Włącznika/Wyłącznika **0 7**.
3. Nacisnąć kilkakrotnie włącznik/wyłącznik **0 7**, aż zaświeci się wskaźnik funkcji **8**żądanego trybu pracy.

WSKAZÓWKA: Przelącznie do innego trybu należy wykonać szybko po ostatnim naciśnięciu włącznika/wyłącznika **0 7** (**w ciągu około 1 sekundy**). Po ok. 2 sekundach po ostatnim naciśnięciu ponowne wciśnięcie włącznika/wyłącznika **0 7** spowoduje wyłączenie się szczoteczki do zębów.

4. Wyłączyć szczoteczkę do zębów za pomocą Włącznika/Wyłącznika **0 7**.
5. Zwilżyć włosie, nałożyć pastę do zębów i ponownie włączyć szczoteczkę **10** dopiero po uprzednim włożeniu główki szczoteczki **1** do jamy ustnej.
6. Powoli prowadzić główkę szczoteczki **1** od zęba do zęba bez stosowania silnego nacisku. Starannie czyścić wszystkie powierzchnie: wewnętrzną stronę oraz zewnętrzne krawędzie zębów.

Rys. A: Zalecany czas mycia zębów wynosi przynajmniej 2 minuty i powinien być podzielony każdorazowo po 30 sekund na dany obszar jamy ustnej (na dole po prawej stronie, na dole po lewej stronie, u góry po prawej stronie, u góry po lewej stronie). Szczoteczka do zębów **10** sygnalizuje interwały czasowe za pomocą 2 krótkich przerw.

WSKAZÓWKA: Jeśli nacisk głowicy szczoteczki **1** na zęby jest zbyt duży, dioda LED **6** świeci się na w kolorze czerwonym. Należy zmniejszyć siłę dociskania.

7. Szczoteczka sygnalizuje koniec cyklu trwającego 2 minuty za pomocą trzech krótkich przerw. Wyłączyć szczoteczkę do zębów za pomocą Włącznika / Wyłącznika **0 7**. Główkę szczoteczki **1** wyjąć z jamy ustnej dopiero po wyłączeniu szczoteczki do zębów **10**.

WSKAZÓWKI:

- Zalecana jest wymiana końcówek do szczoteczki do zębów **3** co 3 miesiące lub po przebytych infekcjach (patrz „Zamawianie końcówek do szczoteczki do zębów”).
- Wskaźniki zużycia **2** główki szczoteczki **1** tracą powoli w trakcie użytkowania swój kolor. Odbarwienie informuje o konieczności wymiany końcówki szczoteczki **3**.

9. Transport podczas podróży

9.1 Zabezpieczenie transportowe

W celu zabezpieczenia szczoteczki do zębów **10** przed przypadkowym włączeniem aktywować zabezpieczenie transportowe.

- Włączanie zabezpieczenia transportowego:
Nacisnąć i przytrzymać Włącznik/Wyłącznik **0 7**, aż dioda LED **6** zacznie trzykrotnie migać w kolorze czerwonym.
- W przypadku próby włączenia szczoteczki do zębów **10** przy aktywowanym zabezpieczeniu transportowym miga czerwona dioda LED **6**.
- Wyłączenie zabezpieczenia transportowego:
Nacisnąć i przytrzymać Włącznik/Wyłącznik **0 7**, aż dioda LED **6** zacznie trzykrotnie migać w kolorze czerwonym.

9.2 Etui podróżne

Etui podróżne **14** zapewnia miejsce na szczoteczkę do zębów **10** i 2 główce szczoteczki **3**.

- Otworzyć etui podróżne **14**, dociskając zamknięcie **15** zatrzaskowe.
- Zamknąć etui podróżne **14**, delikatnie dociskając pokrywę, aż do słyszalnego kliknięcia.

10. Czyszczenie / wymogi dotyczące higieny



NIEBEZPIECZEŃSTWO porażenia prądem elektrycznym!

- ⊙ Przed każdym czyszczeniem ładowarki **12** wyjąć wtyczkę sieciową **13** z gniazdka.
- ⊙ Szczoteczki do zębów **10** i ładowarki **12** nie wolno zanurzać w wodzie! Przed ponownym podłączeniem ładowarki **12** do gniazdka sieciowego musi być ona całkowicie sucha.

- W celu zachowania higienicznej funkcji końcówek do szczoteczki do zębów **3** należy je dokładnie płukać po każdym użyciu i pozostawić do wyschnięcia.
- Raz w tygodniu należy zdjąć końcówkę do szczoteczki do zębów **3** i przemyć ją ciepłą wodą.
- Szczoteczkę do zębów **10** należy również spłukać i wytrzeć do sucha.
- Ładowarkę **12** i etui podróżne **14** najlepiej wytrzeć i osuszyć suchą szmatką.

11. Przechowywanie

- Odłączyć urządzenie od sieci i przechowywać je w suchym miejscu.

12. Utylizacja

To urządzenie jest oznaczone zgodnie z Dyrektywą Europejską 2012/19/UE oraz polską Ustawą o zużyтым sprzęcie elektrycznym i elektronicznym z dnia 11 września 2015 r. (Dz. U. z dn. 23.10.2015 poz. 11688) symbolem przekreślonego kontenera na odpady. Takie oznakowanie informuje, że sprzęt ten po okresie jego użytkowania nie może być umieszczany wraz z innymi odpadami pochodzącymi z gospodarstwa domowego. Użytkownik jest zobowiązany do oddania go podmiotom prowadzącym zbiórki zużytego sprzętu elektrycznego i elektronicznego. Podmioty prowadzące zbiórki, w tym lokalne punkty zbiórki, sklepy oraz władze gminy, tworzą odpowiedni system umożliwiający oddanie tego sprzętu. Właściwe postępowanie ze zużyтым sprzętem elektrycznym i elektronicznym pozwala uniknąć szkód dla zdrowia i środowiska naturalnego, wynikających z obecności składników niebezpiecznych oraz niewłaściwego składowania i przetwarzania takiego sprzętu.



Symbol recyklingu na produkcie oznacza, że produkt lub jego części mogą być poddane procesowi odzysku odpadów. Recykling pomaga zredukować zużycie surowców oraz odciążać środowisko naturalne.



Zużytego w urządzeniu akumulatora nie wolno wyrzucać do śmieci. Urządzenie wraz z wbudowanym akumulatorem należy fachowo zutylizować. Podczas utylizacji urządzenia należy zwrócić uwagę w punkcie utylizacji na fakt, że urządzenie zawiera wbudowaną baterię wielokrotnego ładowania.

Opakowanie

W przypadku utylizacji opakowania należy przestrzegać odpowiednich przepisów dotyczących ochrony środowiska w danym kraju.

13. Rozwiązywanie problemów

Jeżeli urządzenie nie będzie prawidłowo działać, należy sprawdzić poniższą listę. Może się okazać, że przyczyną jest niewielki problem, który użytkownik może rozwiązać samodzielnie.



NIEBEZPIECZEŃSTWO porażenia prądem elektrycznym!

- ⊙ W żadnym wypadku nie wolno samodzielnie naprawiać urządzenia.

Usterka	Możliwe przyczyny / działania
Urządzenia nie można włączyć.	<ul style="list-style-type: none">• Czy akumulator jest rozładowany?• Czy zabezpieczenie transportowe jest aktywowane? Naciśkać włącznik/ wylącznik 7 do momentu włączenia się szczoteczki do zębów 10.
Kontrolka ładowania 9 nie świeci.	<ul style="list-style-type: none">• Ładowarka 12 nie jest połączona z siecią.

14. Zamawianie końcówek do szczoteczki do zębów

Końcówki do szczoteczki do zębów **3** można zamawiać przez Internet:

shop.hoyerhandel.com













1. Zeskanuj kod QR swoim smartfonem lub tabletem.
2. W przypadku użycia kodu QR zostaniesz przekierowany na stronę internetową, na której możesz złożyć zamówienie.

15. Dane techniczne

Model:	NZAOR 600 A2
Szczoteczka do zębów	
Stopień ochrony:	IPX4 (zabezpieczenie przed wodą natryskową)
Akumulator:	1 x 3,7 V === litowo-jonowy 600 mAh 2,22 Wh
Czas ładowania:	16 godzin
Czas pracy:	ok. 90 min
Ładowarka	
Napięcie sieciowe:	100 - 240 V ~ 50/60 Hz
Moc:	1,4 W Tryb czuwania: 0,5 W
Klasa ochronności:	II 
Stopień ochrony:	IPX7 (zabezpieczona przed skutkami przy chwilowym zanurzeniu)
Informacje ogólne	
Wymiary:	ok. 38 x 190 x 29 mm (szer. x wys. x głęb.)
Ciężar:	ok. 150 g
Diody LED:	RG 0
Warunki otoczenia:	od 10 °C do 40 °C Wilgotność powietrza wzgl. od 40 % do 85 %

WSKAZÓWKA: Przełączanie produktu między 50 a 60 Hz nie wymaga ingerencji użytkownika. Produkt dopasowuje się zarówno do 50, jak i do 60 Hz.

Użyte symbole

	Izolacja ochronna
	Geprüfte Sicherheit (potwierdzone bezpieczeństwo): urządzenia muszą spełniać wymagania ogólnych zasad techniki i ustawy o bezpieczeństwie produktów (Produktsicherheitsgesetz - ProdSG).
	Używając oznaczenia CE, firma HOYER Handel GmbH oświadcza, że produkt jest zgodny z wymogami UE.
	Symbol ten przypomina o utylizacji opakowania zgodnie z zasadami ochrony środowiska.
	Symbolem recyklingu (3 strzałki) oznakowane są materiały nadające się do ponownego przetworzenia. Materiał można zidentyfikować na podstawie numeru recyklingowego w środku (tutaj: 21) i/lub skrótu (tutaj: PAP).
	Prąd stały
	Prąd przemienny
	Jest to produkt nadający się do recyklingu, który podlega rozszerzonej odpowiedzialności producenta i segregacji odpadów.
	Używając oznaczenia UKCA, firma HOYER Handel GmbH oświadcza, że produkt jest zgodny z brytyjskimi wymogami.
	Symbol identyfikuje producenta produktu.

Zmiany techniczne zastrzeżone.

16. Gwarancja firmy HOYER Handel GmbH

Drogi Kliencie,

Na niniejsze urządzenie jest udzielana 3 -letnia gwarancja obowiązująca od dnia jego zakupu. W przypadku usterek niniejszego produktu kupującemu przysługują wobec jego sprzedawcy stosowne ustawowe prawa gwarancyjne. Poniżej opisana gwarancja nie ogranicza tych ustawowych praw przysługujących kupującemu.

Warunki gwarancyjne

Okres obowiązywania gwarancji rozpoczyna w dniu zakupu produktu. Oryginał dokumentu zakupu należy przechowywać w bezpiecznym miejscu. Ten dokument będzie potrzebny, jako potwierdzenie dokonanego zakupu.

Jeżeli w przeciągu trzech lat od daty zakupu niniejszego produktu pojawi usterka w produkcji lub usterka produkcyjna, to produkt, wg naszego wyboru, zostanie bezpłatnie naprawiony lub wymieniony.

Niniejsze świadczenie gwarancyjne zakłada, że uszkodzone urządzenie oraz dokument potwierdzający zakup (paragon kasowy) zostaną przedłożone w przeciągu trzech lat. Do urządzenia i dowodu zakupu należy dołączyć także krótki opis usterki oraz podać moment jej wystąpienia.

Jeżeli usterka jest objęta naszą gwarancją, to kupujący otrzyma z powrotem naprawiony lub nowy produkt. Zgodnie z art. 581 §1 polskiego kodeksu cywilnego wraz z wymianą produktu lub jego istotnej części rozpoczyna się nowy okres gwarancyjny.

Okres obowiązywania gwarancji i prawne roszczenia związane z wystąpieniem usterki

Świadczenie gwarancyjne nie przedłuża okresu obowiązywania gwarancji. To dotyczy także wymienionych i naprawionych części. Ewentualne stwierdzone przy zakupie uszkodzenia i usterki należy zgłosić na-

tychmiast po rozpakowaniu produktu. Naprawy dokonywane po upływie okresu obowiązywania gwarancji płatne.

Zakres gwarancji

Urządzenie wyprodukowano zgodnie surowymi przepisami dotyczącymi jakości i dokładnie skontrolowano przed opuszczeniem zakładu produkcyjnego.

Świadczenie gwarancyjne obejmuje zarówno usterki materiałowe, jak i usterki powstałe podczas produkcji.

Niniejsza gwarancja nie obejmuje części eksploatacyjnych, które są narażone na normalne zużycie, oraz uszkodzeń części kruchych, np. włącznika, żarówki czy innych części wykonanych ze szkła.

Niniejsza gwarancja traci swoją ważność w przypadku nieprawidłowego użytkowania lub serwisowania produktu. W celu zagwarantowania prawidłowego użytkowania produktu należy dokładnie stosować się do wszystkich wskazówek zawartych w instrukcji obsługi.

Należy bezwzględnie unikać sposobów użycia oraz działań, które się odradza lub przed którymi ostrzega się w instrukcji obsługi.

Produkt jest przeznaczony wyłącznie do prywatnego użytkowania i nie jest przeznaczony do specjalistycznych zastosowań.

Gwarancja wygasa w przypadku niezgodnego z przeznaczeniem i nieprawidłowego użytkowania, stosowania siły oraz w przypadku ingerencji w produkt, których nie przeprowadziło nasze autoryzowane centrum serwisowe.

Postępowanie w przypadku gwarancji

Aby zapewnić szybkie załatwienie zgłaszanego przypadku, należy stosować się do poniższych wskazówek:

- W przypadku wszystkich zapytań należy mieć przygotowany numer artykułu **IAN: 377265_2110** oraz paragon kasowy potwierdzający dokonanie zakupu.
- Numery artykułów znajdują się na tabliczce znamionowej, w grawerowanych oznaczeniach, na stronie tytułowej instrukcji (na dole po lewej) lub na naklejce z tyłu lub na spodzie urządzenia.
- W przypadku wystąpienia usterek w działaniu lub pozostałych usterek należy w pierwszej kolejności skontaktować się **telefonicznie** lub za pomocą **poczty elektronicznej** z poniżej podanym centrum serwisowym.
- Następnie zarejestrowany jako uszkodzony produkt można przesać nieodpłatnie wraz z potwierdzeniem zakupu (paragon kasowy) i informacją opisującą usterkę i moment jej wystąpienia na podany kupującemu adres serwisu.

Na stronie www.lidl-service.com można pobrać niniejszą instrukcję i wiele innych, filmy na temat produktów oraz odpowiednie oprogramowanie.



Posługując się tym kodem QR można przejść bezpośrednio do strony marki Lidl (www.lidl-service.com) i otworzyć instrukcję obsługi, wprowadzając numer artykułu (IAN) **377265_2110**.



Centrum Serwisowe

PL Serwis Polska

Tel.: 22 397 4996

E-Mail: hoyer@lidl.pl

IAN: 377265_2110



Dostawca





Należy pamiętać, że poniższy adres **nie jest adresem serwisu**. W pierwszej kolejności należy kontaktować się z podanym powyżej centrum serwisowym.

HOYER Handel GmbH
Kühnehöfe 12
22761 Hamburg
NIEMCY

Obsah

1. Přehled	73
2. Použití k určenému účelu	74
3. Bezpečnostní pokyny	74
4. Rozsah dodávky	76
5. Postavení nabíjecího stojanu	76
6. Nabití akumulátoru	77
7. Nástavce zubního kartáčku	77
8. Obsluha	77
8.1 Režim	78
8.2 Čištění zubů	78
9. Přeprava na cestách	78
9.1 Cestovní pojistka	78
9.2 Cestovní pouzdro	79
10. Čištění / požadavky na hygienu	79
11. Uskladnění	79
12. Likvidace	79
13. Řešení problémů	80
14. Objednání nástavců zubního kartáčku	80
15. Technické parametry	81
16. Záruka společnosti HOYER Handel GmbH	82

1. Přehled

- 1 Hlavice kartáčku
- 2 Indikátorové štětiny
- 3 Nástavec zubního kartáčku (vyměnitelný)
- 4 Označující kroužek
- 5 Trn zubního kartáčku
- 6 LED:
 - svítí bíle po zapnutí
 - svítí červeně při příliš vysokém tlaku
 - bliká červeně při zapnuté cestovní pojistce
 - bliká 3x červeně při zapnutí/vypnutí cestovní pojistky
- 7  Vypínač + zapnutí a vypnutí cestovní pojistky
- 8 Ukazatele funkcí (osvícené):
 -  Čištění
 -  Sensitiv
 -  Masáž
- 9 Světelná kontrolka nabíjení
- 10 Zubní kartáček
- 11 Trn nabíjecího stojanu
- 12 Nabíjecí stojan
- 13 Síťové napájecí vedení a síťová zástrčka
- 14 Cestovní pouzdro
- 15 Zipový uzávěr

Děkujeme za vaši důvěru!

Gratuluje vám k vašemu novému elektrickému zubnímu kartáčku.

Pro bezpečné zacházení s přístrojem a zachování celého rozsahu výkonu musíte znát:

- **Před prvním použitím si pozorně přečtěte tento návod k použití.**
- **Především se řiďte bezpečnostními pokyny!**
- **Přístroj smíte ovládat pouze tak, jak je popsáno v tomto návodu k použití.**
- **Tento návod k použití uschovejte.**
- **Budete-li přístroj předávat dalšímu uživateli, přiložte prosím tento návod k použití. Návod k použití je součástí výrobku.**

Přejeme vám mnoho spokojenosti s vaším novým elektrickým zubním kartáčkem!

Všechna uvedená jména značek a výrobců jsou vlastnictvím příslušných majitelů. Jejich uvedení slouží pouze ke zjednodušení zobrazených souvislostí.

2. Použití k určenému účelu

Elektrický zubní kartáček je určen výhradně k čištění zubů a ústní hygieně u lidí.

Přístroj je určen pro domácí použití. Přístroj se nesmí používat pro komerční účely.

3. Bezpečnostní pokyny

Výstražná upozornění

V případě potřeby jsou v tomto návodu k použití uvedena následující výstražná upozornění:



NEBEZPEČÍ! Vysoké riziko: Nerespektování výstrahy může mít za následek poranění a ohrožení života.

VÝSTRAHA! Středně velké riziko: Nerespektování výstrahy může mít za následek zranění nebo závažné věcné škody.

POZOR: Nízké riziko: Nerespektování výstrahy může mít za následek lehká zranění nebo věcné škody.

UPOZORNĚNÍ: Skutečnosti a zvláštnosti, které by měly být respektovány při zacházení s přístrojem.

Pokyny pro bezpečný provoz

- ⊙ Tento přístroj smí používat děti a osoby s omezenými fyzickými, sensorickými nebo duševními schopnostmi nebo osoby, které nemají dostatek zkušeností anebo znalostí, pouze pod dohledem nebo pokud byly poučeny, jak přístroj bezpečně používat, a pochopily, jaké nebezpečí přitom hrozí. Čištění a údržbu nesmí provádět děti, pokud nejsou pod dohledem.
- ⊙ Děti si s přístrojem nesmí hrát.
-  ⊙ Napájecí stojan je připojen k síťovému napětí, a proto nesmí být používán ve sprše, vaně nebo nad umyvadlem naplněným vodou.
- ⊙ Síťové napájecí vedení tohoto přístroje nelze vyměnit. V případě poškození vedení se musí přístroj zlikvidovat.
- ⊙ Baterii nabíjejte výhradně prostřednictvím dodaného originálního příslušenství (nabíjecí stojan).
- ⊙ Tento přístroj obsahuje baterii, kterou nelze vyměnit.



NEBEZPEČÍ pro děti!

- ⊙ Obalový materiál není hračka pro děti. Děti si nesmí hrát s plastovými sáčky. Hrozí nebezpečí udušení.



NEBEZPEČÍ pro domácí a užitková zvířata i kvůli nim!

- ⊙ Elektrospotřebiče mohou představovat nebezpečí pro domácí a užitková zvířata. Kromě toho mohou zvířata způsobit škodu na přístroji. Držte proto zvířata zásadně dále od elektrospotřebičů.



NEBEZPEČÍ úrazu elektrickým proudem kvůli vlhkosti!

- ⊙ Zubní kartáček, nabíjecí stojan, síťové napájecí vedení a síťová zástrčka nesmějí být ponořeny do vody nebo jiných kapalin.
- ⊙ Přístroj chraňte před vlhkostí, kapající nebo sřikající vodou: hrozí nebezpečí úrazu elektrickým proudem.

- ⊙ Neobsluhujte přístroj vlhkýma rukama.
- ⊙ Dbejte na to, aby podložka pod přístrojem byla suchá.
- ⊙ V případě, že nabíjecí stojan přece jen spadne do vody, vytáhněte ihned síťovou zástrčku ze zásuvky a teprve poté vytáhněte nabíjecí stojan. Nabíjecí stojan v tomto případě již nepoužívejte, nechejte ho přikontrolovat v opravně.



NEBEZPEČÍ úrazu elektrickým proudem!

- ⊙ Zabudování proudového chrániče se jmenovitým vybavovacím proudem ne větším než 30 mA ve vnitřním rozvodu poskytně dodatečnou ochranu. Obráťte se na vašeho elektroinstalatéra.
- ⊙ Přístroj nepoužívejte, pokud přístroj, nabíjecí stojan nebo síťové napájecí vedení vykazují viditelné škody nebo pokud vám přístroj spadl.
- ⊙ Připojte síťovou zástrčku pouze k řádně nainstalované, snadno přístupné zásuvce, jejíž napětí odpovídá údajům na vý-

- robním štítku. Zásuvka musí být také po zapojení stále snadno přístupná.
- ⊙ Ruční část zubního kartáčku nabíjejte pouze v dodaném nabíjecím stojanu.
 - ⊙ Dbejte na to, aby nedošlo k přiskřípnutí nebo promáčknutí síťového napájecího vedení a aby se síťové napájecí vedení nemohlo poškodit na ostrých hranách nebo horkých místech.
 - ⊙ Pro úplné odpojení nabíjecího stojanu ze sítě vytáhněte síťovou zástrčku.
 - ⊙ Při vytažování síťové zástrčky ze zásuvky vždy táhněte za zástrčku, nikdy za kabel.
 - ⊙ Vytáhněte síťovou zástrčku ze zásuvky, ...
... pokud došlo k poruše,
... pokud přístroj nepoužíváte,
... předtím než budete přístroj čistit a ... při bouřce.
 - ⊙ Abyste předešli poškozením, neprovádějte na přístroji žádné změny. Opravy mohou provádět jen specializované opravny, popř. servisní střediska.
 - ⊙ Při použití prodlužovacího kabelu musí kabel odpovídat platným bezpečnostním předpisům.

NEBEZPEČÍ v souvislosti s baterií!

- ⊙ Chraňte baterii před mechanickým poškozením. **Nebezpečí požáru!**
- ⊙ Nevystavujte přístroj přímému slunečnímu záření nebo vysokým teplotám. Okolní teplota by neměla klesnout pod 10 °C a neměla by být vyšší než 40 °C.
- ⊙ Baterii nabíjejte výhradně prostřednictvím dodaného originálního příslušenství (nabíjecí stojan).
- ⊙ V případě, že z baterie vyteče elektrolytický roztok, zabraňte kontaktu s očima, sliznicí a kůží. Postižená místa okamžitě opláchněte dostatečným množstvím čisté vody a vyhledejte lékaře. Elektrolytický roztok může vyvolat podráždění.

- ⊙ Přístroj obsahuje lithium-iontovou baterii.
 - Baterii nelze vyjmát z přístroje!
 - Přístroj nerozebírejte!
 - Přístroj se zabudovanou baterií musí být odborně zlikvidován.

POZOR!

- ⊙ V prvních dnech používání elektrického zubního kartáčku může dojít u některých uživatelů ke krvácení dásní. V případě, že krvácení trvá více dní, navštivte zubního lékaře.
- ⊙ Vyhněte se příliš silnému tlaku při čištění, abyste neporanili dásně a prodloužili životnost štětín.

4. Rozsah dodávky

1	zubní kartáček	10
2	nástavců zubního kartáčku	3
1	nabíjecí stojan	12
1	cestovní pouzdro	14
1	návod k použití	

- Odstraňte veškerý obalový materiál.
- Zkontrolujte, zda není přístroj poškozený.

5. Postavení nabíjecího stojanu



NEBEZPEČÍ úrazu elektrickým proudem kvůli vlhkosti!

- ⊙ Nabíjecí stojan **12** je připojen k síťovému napětí, a proto nesmí být používán ve sprše, vaně nebo nad umyvadlem naplněným vodou.
-
- Postavte nabíjecí stojan **12** tak, aby nemohl spadnout do vody.

6. Nabítí akumulátoru

UPOZORNĚNÍ:

- Před prvním použitím baterii plně nabijte.
 - Úplné nabití baterie trvá 16 hodin.
 - Postavte zubní kartáček **10** po použití na trn nabíjecího stojanu **11**. Tak máte vždy zajištěn plný výkon zubního kartáčku **10**. Baterie se pravidelným nabíjením neníčí.
-

1. Síťovou zástrčku **13** nabíjecího stojanu **12** zasuněte do vhodné zásuvky. Zásuvka musí být také po zapojení kdykoliv dobře přístupná.
2. Postavte vypnutý zubní kartáček **10** na trn nabíjecího stojanu **11**. Světelná kontrolka nabíjení **9** bliká během celého nabíjení bíle. Svítící segmenty světelné kontrolky nabíjení ukazují pokrok nabíjení. Při plně nabití baterii svítí nejdříve všechny segmenty světelné kontrolky nabíjení **9** a poté zhasnou.

Signály baterie: Světelná kontrolka nabíjení **9**

Zubní kartáček **10** na nabíjecím stojanu **12**:

- Všechny segmenty světelné kontrolky nabíjení **9** svítí bíle a zhasnou: Baterie je plně nabitá.
- Jeden nebo dva segmenty světelné kontrolky nabíjení **9** se krátce rozsvítí bíle: Baterie se nabíjí.

Zubní kartáček **10** zapnutý:

- Světelná kontrolka nabíjení **9** bliká červeně: Baterie je slabá. Nabijte baterii.

7. Nastavce zubního kartáčku

V rozsahu dodávky je obsaženo 2 nastavce zubního kartáčku **3**.

Různobarevnými označujícími kroužky **4** můžete nastavce zubního kartáčku **3** rozlišit pro členy rodiny.

- Vezměte nastavec zubního kartáčku **3** a posuňte ho nahoru na trn zubního kartáčku **5**.
 - K odebrání opatrně vytáhněte nastavec zubního kartáčku **3** nahoru.
 - Indikátorové štětiny **2** hlavičky kartáčku **1** ztrácejí během používání pomalu barvu. Odbarvení ukazuje, kdy se má nastavec zubního kartáčku **3** vyměnit.
-

UPOZORNĚNÍ: Doporučujeme měnit nastavce zubního kartáčku **3** každé 3 měsíce nebo po infekcích (viz „Objednání nastavců zubního kartáčku“).

8. Obsluha

POZOR:

- ⊙ V prvních dnech používání elektrického zubního kartáčku může dojít u některých uživatelů ke krvácení dásní. V případě, že krvácení trvá více dní, navštivte zubního lékaře.
 - ⊙ V případě, že jste prodělali v posledních dvou měsících chirurgický zákrok v ústech, zeptejte se zubního lékaře na používání zubního kartáčku.
 - ⊙ Vyhněte se příliš silnému tlaku při čištění, abyste neporanili dásně a prodloužili životnost štětín.
-

8.1 Režim

Zubní kartáček **10** má 3 různé režimy. Podle požadovaného režimu stisknete vícekrát vypínač **7** v zapnutém stavu, dokud nesvítí odpovídající symbol:

režim čištění

- pro čištění zubů s vysokým čistícím výkonem

režim sensitiv

- jemné kartáčování pro čištění zubů s precitlivělými dásněmi

UPOZORNĚNÍ: Pokud nejste zvyklí na používání elektrického zubního kartáčku a máte spíše citlivé dásně, můžete používat tento režim v prvních 1 až 2 týdnech a později přejít na režim čištění.

režim masáž

- pulzující kartáčování pro masáž dásní

8.2 Čištění zubů

1. Vezměte zubní kartáček **10** z nabíjecího stojanu **12**.
2. Zubní kartáček zapněte vypínačem **7**.
3. Stisknete opakovaně vypínač **7**, dokud nesvítí ukazatel funkcí **8** požadovaného režimu.

UPOZORNĚNÍ: Přepnutí do jiného režimu musí být provedeno rychle po posledním stisknutí vypínače **7** (**během cca 1 sekundy**). Cca 2 sekundy po posledním stisknutí tlačítka se stisknutím vypínače **7** zubní kartáček vypne.

4. Zubní kartáček vypněte vypínačem **7**.
5. Navlhčete štětiny, naneste zubní pastu a zapněte zubní kartáček **10**, až když se hlavice kartáčku **1** opět nachází v ústech.

6. Vedte hlavici kartáčku **1** bez stálého tlaku pomalu od zubu k zubu. Čistěte přitom důsledně všechny zubní plochy, vnitřní strany zubů a hrany zubů.

Obrázek A: Doporučená doba čištění je nejméně 2 minuty, rozděleně po 30 sekundách na každou oblast v ústech (vpravo dole, vlevo dole, vpravo nahoře, vlevo nahoře). Zubní kartáček **10** signalizuje tyto časové intervaly dvěma krátkými přerušeními práce.

UPOZORNĚNÍ: Při příliš vysokém tlaku hlavice kartáčku **1** na zuby se rozsvítí LED **6** červeně. Snižte poté tlak.

7. Konec jednoho 2 minutového cyklu signalizuje zubní kartáček třemi krátkými přerušeními. Zubní kartáček vypněte vypínačem **7**. Hlavici kartáčku **1** odeberte z úst, až když je zubní kartáček **10** vypnutý.

UPOZORNĚNÍ:

- Doporučujeme měnit nástavce zubního kartáčku **3** každé 3 měsíce nebo po infekcích (viz „Objednání nástavců zubního kartáčku“).
- Indikátorové štětiny **2** hlavice kartáčku **1** ztrácejí během používání pomalu barvu. Odbarvení ukazuje, kdy se má nástavec zubního kartáčku **3** vyměnit.

9. Přeprava na cestách

9.1 Cestovní pojistka

Abyste zabránili bezděčnému zapnutí zubního kartáčku **10**, aktivujte cestovní pojistku.

- Zapnutí cestovní pojistky: Držte vypínač **7** stisknutý, dokud LED **6** třikrát červeně neblikne.

- Když se pokoušíte zubní kartáček **10** při aktivované cestovní pojistce zapnout, blikne LED **6** červeně.
- Vypnutí cestovní pojistky: Držte vypínač **7** stisknutý, dokud LED **6** třikrát červeně neblíkne.

9.2 Cestovní pouzdro

Cestovní pouzdro **14** poskytuje místo pro zubní kartáček **10** a 2 nástavce zubního kartáčku **3**.

- Otevřete cestovní pouzdro **14** vyvinutím tlaku na zipový uzávěr **15**.
- Zavřete cestovní pouzdro **14**, tím že víko opatrně stlačíte dolů, dokud slyšitelně nezapadne.

10. Čištění / požadavky na hygienu



NEBEZPEČÍ úrazu elektrickým proudem!

- ⊙ Před každým čištěním nabíjecího stojanu **12** vytáhněte síťovou zástrčku **13** ze zásuvky.
- ⊙ Zubní kartáček **10** a nabíjecí stojan **12** neponořujte do vody! Nabíjecí stojan **12** musí být zcela suchý, předtím než ho znovu zapojíte do zásuvky.

- Pro zachování hygienické funkce nástavců zubního kartáčku **3** je po každém použití řádně opláchněte a nechejte vyschnout.
- Jednou za týden nástavec zubního kartáčku **3** odeberte a umyjte ho teplou vodou.
- Zubní kartáček **10** rovněž omyjte a otřete ho dosucha.
- Nabíjecí stojan **12** a cestovní pouzdro **14** v případě potřeby otřete vlhkým hadříkem a otřete dosucha.

11. Uskladnění

- Vytáhněte přístroj ze zásuvky a skladujte ho v suchu.

12. Likvidace

Tento výrobek podléhá evropské směrnici 2012/19/EU. Symbol přeškrtnuté popelnice na kolečkách znamená, že výrobek musí být v Evropské unii zavezen na místo sběru a třídění odpadu. To platí pro výrobek a všechny díly příslušenství označené tímto symbolem. Označené výrobky nesmí být likvidovány společně s běžným domácím odpadem, ale musí být zavezeny na místa zabývající se recyklací elektrických a elektronických zařízení.



Tento symbol recyklace označuje např. předmět nebo kovové díly, které mohou být vráceny jako hodnotný materiál pro recyklaci. Recyklace pomáhá snižovat spotřebu surovin a odlehčuje životnímu prostředí.



Baterie použité v tomto přístroji se nesmí vyhazovat do domácího odpadu. Přístroj se zabudovanou baterií musí být odborně zlikvidován. Při likvidaci přístroje informujte u svého sběrného dvora o tom, že přístroj obsahuje zabudovanou baterii.

Obal

Chcete-li obal zlikvidovat, řiďte se příslušnými předpisy k ochraně životního prostředí ve vaší zemi.

13. Řešení problémů

Pokud by váš přístroj nefungoval podle požadavků, projděte si, prosím, nejdříve tento kontrolní seznam. Možná se jedná o nepatrný problém, který můžete sami odstranit.



NEBEZPEČÍ úrazu elektrickým proudem!

- ⊙ V žádném případě se nepokoušejte přístroj sami opravovat.

Chyba	Možné příčiny / opatření
Přístroj nelze zapnout.	<ul style="list-style-type: none">• Není baterie vybitá?• Je aktivovaná cestovní pojistka? Držte vypínač 7 tak dlouho, až se zubní kartáček 10 zapne.
Světelná kontrolka nabíjení 9 nesvíí.	<ul style="list-style-type: none">• Nabíjecí stojan 12 není zapojen do sítě.

14. Objednání nástavců zubního kartáčku

Nástavce zubního kartáčku **3** můžete doobjednat na internetu:

shop.hoyerhandel.com











1. Naskenujte QR kód vaším smartphonem/tabletem.
2. S QR kódem se dostanete na webové stránky, kde si můžete doobjednat.

15. Technické parametry **Použité symboly**

Model:	NZAOR 600 A2
Zubní kartáček	
Stupeň ochrany:	IPX4 (chráněna proti stříkající vodě)
Akumulátor:	1x 3,7 V === lithium-iontová, 600 mAh, 2,22 Wh
Doba nabíjení:	16 hodin
Provozní doba:	cca 90 min
Nabíjecí stojan	
Síťové napětí:	100 - 240 V ~ 50/60 Hz
Výkon:	1,4 W Pohotovostní režim: 0,5 W
Třída ochrany:	II 
Stupeň ochrany:	IPX7 (chráněn proti vlivům při dočasném ponoření)
Obecně	
Rozměry:	cca 38 x 190 x 29 mm (ŠxVxH)
Hmotnost:	cca 150 g
Diody LED:	RG 0
Podmínky prostředí:	10 °C až 40 °C Relativní vlhkost vzduchu 40 až 85 %

UPOZORNĚNÍ: K přepnutí přístroje mezi 50 a 60 Hz není potřeba žádná akce ze strany uživatele. Přístroj se přizpůsobí jak 50 tak i 60 Hz.

	Ochranná izolace
	Geprüfte Sicherheit (testovaná bezpečnost): přístroje musí vyhovovat obecně uznávaným normám techniky a souhlasit se Zákonem o bezpečnosti výrobku (Produktsicherheitsgesetz - ProdSG).
	Značka CE je prohlášením společnosti HOYER Handel GmbH o splnění požadavků podle směrnice EU.
	Tento symbol upozorňuje na to, aby byl obal ekologicky zlikvidován.
	Recyklovatelné materiály jsou označeny symbolem recyklace (3 šipky). Materiál lze specifikovat recyklačním číslem uprostřed (zde: 21) anebo zkratkou (zde: PAP).
	Stejnoseměrný proud
	Střídavé napětí
	Jedná se o recyklovatelný produkt, který podléhá rozšířené odpovědnosti výrobce a také třídění odpadu.
	Značka UKCA je prohlášením společnosti HOYER Handel GmbH o splnění požadavků pro UK.
	Symbol označuje výrobce produktu.

Technické změny vyhrazeny.

16. Záruka společnosti HOYER Handel GmbH

Vážená zákaznice, vážený zákazníku, na tento přístroj jste získali 3 letou záruku od data nákupu. V případě vad tohoto výrobku vám vůči prodávajícímu náleží zákonná práva. Tato zákonná práva nejsou naší níže popsanou zárukou omezena.

Podmínky záruky

Záruční lhůta začíná datem nákupu. Uschovejte si prosím dobře originál účtenky. Tento doklad bude vyžadován jako důkaz nákupu.

Vyskytne-li se během tří let od data koupě tohoto výrobku chyba materiálu nebo výrobní chyba, výrobek vám podle naší volby zdarma opravíme, vyměníme nebo vám vrátíme částku odpovídající kupní ceně. Předpokladem pro poskytnutí záruky je to, že během tříleté lhůty bude předložen defektní přístroj a doklad o nákupu (účtenka) s krátkým popisem toho, v čem vada spočívá, a kdy k ní došlo.

Pokud naše záruka kryje závadu, obdržíte opravený nebo nový výrobek. Opravou nebo výměnou výrobku nezačíná nová záruční lhůta.

Záruční lhůta a zákonné nároky na odstranění vady

Záruční lhůta se poskytnutím záruky neprodlužuje. To platí také pro náhradní a opravené díly. Případné škody a vady vyskytující se již při nákupu musíte ihned po rozbalení přístroje nahlásit. Po vypršení záruční lhůty jsou případné opravy zpoplatněné.

Rozsah záruky

Přístroj byl vyroben pečlivě podle přísných směrnic pro kvalitu výrobku a před dodáním byl svědomitě testován.

Záruka je poskytována pro chybu materiálu a výrobní chybu.

Ze záruky jsou vyloučeny díly podléhající rychlému opotřebení, které jsou vystaveny běžnému opotřebení, a poškození křehkých dílů, např. vypínačů, osvětlení nebo skleněných dílů.

Tato záruka propadá, pokud byl výrobek používán poškozený a nevhodně nebo tak byl udržován. Pro vhodné použití výrobku musíte přesně dodržovat všechny pokyny uvedené v návodu k použití. Bezpodmínečně se musíte vyvarovat účelům použití a manipulaci, od kterých jste v návodu k použití zrazováni nebo před kterými jste varováni. Výrobek je určen pouze k soukromému, nikoliv komerčnímu použití. Při neoprávněném a nevhodném použití, použití síly a při zásadách, které nebyly provedeny autorizovaným servisním střediskem, záruka zaniká.

Průběh v případě uplatňování záruky

Pro zajištění rychlého zpracování vašeho požadavku dbejte prosím následujících pokynů:

- Připravte si prosím pro všechny dotazy číslo výrobku **IAN: 377265_2110** a účtenku jako důkaz nákupu.
- Číslo výrobku naleznete na výrobním štítku, na rytině, na titulní straně vašeho návodu (dole vlevo) nebo na nálepce na zadní nebo spodní straně přístroje.
- Objevili-li se chyby funkčnosti nebo jiné vady, kontaktujte nejdříve níže uvedené servisní středisko **telefonicky** nebo **e-mailem**.
- Výrobek považovaný za defektní můžete s příloženým dokladem o nákupu (účtenky) a uvedením, v čem spočívá závada, a kdy se objevila, zdarma zaslat na vám sdělenou adresu servisu.

Na www.lidl-service.com si můžete stáhnout tento a mnoho dalších manuálů, produktová videa a instalační software.



S tímto QR kódem se dostanete přímo na servisní stránku Lidl (www.lidl-service.com) a můžete zadáním čísla výrobku (IAN) **377265_2110** otevřít váš návod k použití.



Servisní střediska

 Servis Česko

Tel.: 800143873

E-Mail: hoyer@lidl.cz

IAN: 377265_2110



Dodavatel

Respektujte prosím to, že níže uvedená adresa **není adresou servisu**. Nejdříve kontaktuje výše uvedené servisní středisko.

HOYER Handel GmbH

Kühnehöfe 12





22761 Hamburg

NĚMECKO

Obsah

1. Prehľad	85
2. Účel použitia.....	86
3. Bezpečnostné pokyny	86
4. Rozsah dodávky.....	88
5. Umiestnenie nabíjacej stanice	89
6. Nabitie akumulátora	89
7. Nadstavce zubných kefiek.....	89
8. Obsluha	90
8.1 Režimy	90
8.2 Čistenie zubov.....	90
9. Preprava pri cestovaní.....	91
9.1 Prepravná poistka	91
9.2 Cestovné puzdro.....	91
10. Čistenie / požiadavky na hygienu	91
11. Skladovanie	91
12. Likvidácia	92
13. Riešenia problémov	92
14. Objednanie nadstavcov zubnej kefky	93
15. Technické údaje	93
16. Záruka spoločnosti HOYER Handel GmbH.....	94

1. Prehľad

- 1 Keľková hlavica
- 2 Štetiny indikátora
- 3 Nadstavec zubnej keľky (vymeniteľná)
- 4 Značkovací krúžok
- 5 Trň zubnej keľky
- 6 LED:
 - svieti nabiele po zapnutí
 - svieti načerveno v prípade príliš vysokého tlaku
 - bliká načerveno, keď je zapnutá prepravná poistka
 - 3x blikne načerveno pri zapnutí/vypnutí prepravnej poistky
- 7  Zapínač/vypínač + zapnutie a vypnutie prepravnej poistky
- 8 Funkčné indikátory (osvetlené):
 -  Clean
 -  Citlivé
 -  Masáž
- 9 Kontrolka nabíjania
- 10 Zubná keľka
- 11 Trň nabíjacej stanice
- 12 Nabíjacia stanica
- 13 Sieťový kábel a zástrčka
- 14 Cestovné puzdro
- 15 Tlakový uzáver

Ďakujeme vám za dôveru!

Gratulujeme vám k novej elektrickej zubnej kefke.

Pre bezpečné zaobchádzanie s prístrojom a oboznámenie sa s rozsahom výkonov:

- **Pred prvým uvedením do prevádzky si dôkladne prečítajte tento návod na obsluhu.**
- **Bezpodmienečne sa riadte bezpečnostnými pokynmi!**
- **Prístroj sa smie používať len tak, ako je to opísané v tomto návode na obsluhu.**
- **Tento návod na obsluhu si uschovejte.**
- **Ak prístroj v budúcnosti odovzdáte ďalej, priložte k nemu aj tento návod na obsluhu. Návod na obsluhu je súčasťou produktu.**

Prajeme vám veľa radosti s novou elektrickou zubnou kefkou!

Všetky názvy značiek a výrobcov sú majetkom danej spoločnosti. To, že sú uvedené v tomto dokumente, slúži len na zjednodušenie chápania súvislostí.

2. Účel použitia

Elektrická zubná kefka je určená výlučne na čistenie zubov a ústnu hygienu osôb.

Prístroj je koncipovaný na domáce používanie. Tento prístroj sa nesmie používať na komerčné účely.

3. Bezpečnostné pokyny

Výstražné upozornenia

Pre prípad potreby sú v tomto návode na obsluhu uvedené nasledovné výstražné upozornenia:



NEBEZPEČENSTVO! Vysoké riziko: Nerešpektovanie tejto výstrahy môže spôsobiť poranenia a ohrozenie života.

VÝSTRAHA! Stredné riziko: Nerešpektovanie tejto výstrahy môže spôsobiť poranenia alebo rozsiahle vecné škody.

POZOR: Nízke riziko: Nerešpektovanie tejto výstrahy môže spôsobiť ľahké poranenia alebo vecné škody.

UPOZORNENIE: Skutočnosti a špecifiká, ktoré by sa mali rešpektovať pri manipulácii s prístrojom.

Pokyny pre bezpečnú prevádzku

- ⊙ Tento prístroj môžu používať deti a osoby s obmedzenými fyzickými, zmyslovými alebo mentálnymi schopnosťami alebo s nedostatkom skúseností a/alebo vedomostí, ak sú pod dozorom alebo ak boli poučené o bezpečnom používaní prístroja a pochopili riziká, ktoré sú s jeho používaním spojené. Čistenie a používateľskú údržbu smú deti vykonávať len vtedy, keď sú pod dozorom.
- ⊙ Deti sa nesmú hrať s prístrojom.
-  ⊙ Nabíjacia stanica je pripojená na sieťové napätie, a preto sa nesmie používať v sprche, vo vani alebo nad umývadlom naplnenom vodou.
- ⊙ Sieťový kábel prístroja sa nedá vymeniť. Pri poškodení vedenia je potrebné zlikvidovať celý prístroj.
- ⊙ Akumulátor nabíjajte výlučne prostredníctvom originálneho príslušenstva (nabíjacia stanica).
- ⊙ Tento prístroj obsahuje akumulátor, ktorý sa nedá vymeniť.



NEBEZPEČENSTVO pre deti!

- ⊙ Obalový materiál nie je hračka. Deti sa nesmú hrať s plastovými vreckami. Hrozí nebezpečenstvo udusenía.



NEBEZPEČENSTVO pre domáce a hospodárske zvieratá a nebezpečenstvo nimi spôsobené!

- ⊙ Elektrické prístroje môžu predstavovať nebezpečenstvo pre domáce a hospodárske zvieratá. Zároveň môžu zvieratá prístroj poškodiť. Preto im zabráňte priblížiť sa k elektrickým prístrojom.



NEBEZPEČENSTVO zásahu elektrickým prúdom v dôsledku vlhkosti!

- ⊙ Zubná kefka, nabíjacia stanica, sieťový kábel a zástrčka sa nesmú ponárať do vody alebo iných kvapalín.
- ⊙ Prístroj chráňte pred vlhkosťou, kvapkajúcou alebo striekajúcou vodou: Hrozí ne-

bezpečenstvo zásahu elektrickým prúdom.

- ⊙ Prístroj neprevádzkujte s vlhkými rukami.
- ⊙ Dbajte na to, aby podklad pod prístrojom bol suchý.
- ⊙ Ak by nabíjacia stanica predsa do vody spadla, ihneď vytriahnite zástrčku a až potom vyberte nabíjajúcu stanicu z vody. Nabíjajúcu stanicu v takomto prípade už nepoužívajte, dajte ju skontrolovať v odbornej servisnej dielni.



NEBEZPEČENSTVO v dôsledku zásahu elektrickým prúdom!

- ⊙ Montáž ochranného prúdového zariadenia s menovitým vypínacím prúdom max. 30 mA v domovej inštalácii ponúka dodatočnú ochranu. Obráťte sa na inštalátora elektrických zariadení.

- ⊙ Prístroj neuvádzajte do prevádzky, ak prístroj, nabíjacia stanica alebo sieťový kábel vykazujú viditeľné poškodenia alebo ak vám prístroj spadol.
- ⊙ Zástrčku pripájajte len do riadne nainštalovanej, ľahko prístupnej zásuvky, ktorej napätie zodpovedá údajom na typovom štítku. Zásuvka musí byť aj po pripojení ľahko prístupná.
- ⊙ Ručnú časť zubnej kefky nabíjajte len nabíjajúcou stanicou, ktorá je súčasťou dodávky.
- ⊙ Dbajte na to, aby sa sieťový kábel nemohol zaseknúť alebo stlačiť a poškodiť sa na ostrých hranách alebo horúcich miestach.
- ⊙ Na úplné odpojenie nabíjajúcej stanice od siete vyťahnite zástrčku.
- ⊙ Pri vyťahovaní zástrčky zo zásuvky ťahajte vždy za zástrčku, nikdy nie za kábel.
- ⊙ Vyťahnite zástrčku zo zásuvky...
...v prípade poruchy,
...ak prístroj nepoužívate,
...pred čistením a
...počas búrky.
- ⊙ Aby sa predišlo rizikám, nevykonávajújte na prístroji žiadne zmeny. Vykonanie opráv zabezpečujte len v odbornej opravovni, resp. v servisnom stredisku.
- ⊙ V prípade použitia predlžovacieho kábla musí tento kábel zodpovedať platným bezpečnostným predpisom.

NEBEZPEČENSTVO v dôsledku akumulátorov!

- ⊙ Akumulátor chráňte pred mechanickým poškodením. **Nebezpečenstvo požiaru!**
- ⊙ Prístroj nikdy nevystavujte priamemu slnečnému žiareniu alebo horúčave. Teplota okolia by nemala klesnúť pod 10 °C a nemala by prekročiť 40 °C.
- ⊙ Akumulátor nabíjajte výlučne prostredníctvom originálneho príslušenstva (nabíjacia stanica).

- ⊙ Ak by z akumulátora vytekel elektrolytický roztok, zabráňte jeho kontaktu s očami, sliznicou a pokožkou. Zasiahnuté miesta okamžite prepláchnite dostatočným množstvom čistej vody a vyhľadajte lekára. Elektrolytický roztok môže vyvolať podráždenie.
- ⊙ Súčasťou prístroja je lítiovo-polymérový akumulátor.
 - Akumulátor nie je možné z prístroja vybrať.
 - Prístroj nesmiete otvárať.
 - Prístroj je možné zlikvidovať len v celku.

POZOR!

- ⊙ Počas prvých dní používania elektrickej zubnej kefky sa u niektorých používateľov môže objaviť mierne krvácanie ďasien. Ak by krvácanie pretrvávalo viacero dní, vyhľadajte zubného lekára.
- ⊙ Pri používaní kefky nevyvíjajte príliš veľkú silu, aby ste neporanili ďasná a aby ste predĺžili životnosť štetín.

4. Rozsah dodávky

1	zubná kefka 10
2	nadstavce zubných kefiek 3
1	nabíjacia stanica 12
1	cestovné puzdro 14
1	návod na obsluhu

- Odstráňte všetok obalový materiál.
- Skontrolujte, či prístroj nie je poškodený.

5. Umiestnenie nabíjacej stanice



NEBEZPEČENSTVO zásahu elektrickým prúdom v dôsledku vlhkosti!

- Nabíjacia stanica **12** je pripojená na sieťové napätie, a preto sa nesmie používať v sprche, vo vani alebo nad umývadlom naplnenom vodou.
- Nabíjaciu stanicu **12** nikdy neumiestnite tak, aby mohla spadnúť do vody.

6. Nabitie akumulátora

UPOZORNENIA:

- Pred prvým použitím batériu úplne nabite.
 - Kompletné nabitie akumulátora trvá cca 16 hodín.
 - Postavte zubnú kefku **10** po použití na trň **11** nabíjacej stanice. Tak dosiahnete vždy úplnú výkonnosť zubnej kefy **10**. Batérii pravidelné nabíjanie neublíži.
1. Zasuňte zástrčku **13** nabíjacej stanice **12** do vhodnej zásuvky. Zásuvka musí byť aj po pripojení kedykoľvek dobre prístupná.
 2. Postavte vypnutú zubnú kefku **10** na trň nabíjacej stanice **11**. Kontrolka nabíjania **9** bliká počas celého procesu nabíjania nabielo. Svietiace segmenty kontrolky nabíjania zobrazujú pokrok nabíjania. Keď je akumulátor plne nabitý, najskôr svietia všetky segmenty kontrolky nabíjania **9** a potom zhasnú.

Signály batérie: Kontrolka nabíjania **9**

Zubná kefka **10** na nabíjacej stanici **12**:

- Všetky segmenty kontrolky nabíjania **9** svietia nabielo a zhasnú: Batéria je úplne nabitá.
- Jeden alebo dva segmenty kontrolky nabíjania **9** sa krátko rozsvietia nabielo: Batéria sa nabíja.

Zubná kefka **10** zapnutá:

- Kontrolka nabíjania **9** bliká načerveno: Akumulátor je skoro vybitý. Nabite akumulátor.

7. Nadstavce zubných kefiek

Súčasťou dodávky sú 2 nadstavce zubných kefiek **3**.

Na značkovacie krúžky **4** môžete umiestniť nadstavce zubných kefiek **3** rôznych členov rodiny.

- Vezmite nadstavec zubnej kefy **3** a pevne ho zasuňte na trň zubnej kefy **5**.
- Nadstavec zubnej kefy **3** opatrne odoberte vytiahnutím hore.
- Štetiny indikátora **2** hlavice kefy **1** sa pri použití pomaly odfarbujú. Odfarbenie indikuje, kedy by sa mal nadstavec zubnej kefy **3** vymeniť.

UPOZORNENIE: Odporúčame, aby ste nadstavce zubných kefiek **3** vymieňali každé 3 mesiace alebo po infekciách (pozri „Objednanie nadstavcov zubnej kefy“).

8. Obsluha

POZOR:

- ⊙ Počas prvých dní používania elektrickej zubnej kefky sa u niektorých používateľov môže objaviť mierne krvácanie ďasien. Ak by krvácanie pretrvávalo viacero dní, vyhľadajte zubného lekára.
- ⊙ Ak ste v posledných dvoch mesiacoch podstúpili zubný chirurgický zákrok, poraďte sa o používaní zubnej kefky so zubným lekárom.
- ⊙ Pri používaní kefky nevyvíjajte príliš veľkú silu, aby ste neporanili ďasná a aby ste predĺžili životnosť štetín.

8.1 Režimy

Zubná kefka **10** disponuje 3 rôznymi režimami. Podľa požadovaného režimu stlačte viackrát zapínač/vypínač **Ⓛ 7** na zapnutej zubnej kefke, kým nezačne svietiť príslušný symbol:

Clean režim

- na čistenie zubov s vysokým čistiacim výkonom

Režim citlivé

- na čistenie zubov pri citlivých ďasnách

UPOZORNENIE: Keď nie ste zvyknutý na používanie elektrickej zubnej kefky alebo máte skôr citlivé ďasná, môžete tento režim používať počas 1 až 2 týždňov a neskôr prejsť na Clean režim.

Režim masáže

- pulzujúce čistenie na masáž ďasien

8.2 Čistenie zubov

1. Zubnú kefku **10** odoberte z nabíjacej stanice **12**.
2. Zapnite zubnú kefku pomocou zapínača/vypínača **Ⓛ 7**.
3. Opakovane stlačte zapínač/vypínač **Ⓛ 7**, kým nebude svietiť funkčný indikátor **8** požadovaného režimu.

UPOZORNENIE: Prepnutie na iný režim sa musí uskutočniť plynule po poslednom stlačení zapínača/vypínača **Ⓛ 7** (**asi do 1 sekundy**). Asi 2 sekundy po poslednom stlačení tlačidla spôsobí stlačenie zapínača/vypínača **Ⓛ 7** vypnutie zubnej kefky.

4. Vypnite zubnú kefku pomocou zapínača/vypínača **Ⓛ 7**.
5. Navlhčte štetiny, naneste zubnú pastu a zubnú kefku **10** zapnite znovu až vtedy, keď máte hlavicu kefky **1** v ústach.
6. Vedte hlavičku kefky **1** bez prílišného tlaku pomaly od zubu k zubu. Dôkladne pritom očistíte celý povrch zubov, vnútornú stranu aj okraje zubov.

Obrázok A: Odporúčaná dĺžka čistenia je minimálne 2 minúty, rozdelené po 30 sekundách na každú oblasť úst (vpravo dole, vľavo dole, vpravo hore, vľavo dole). Zubná kefka **10** signalizuje tieto časové intervaly dvomi krátkymi prerušeniami.

UPOZORNENIE: Ak je tlak hlavice zubnej kefky **1** na zuby príliš vysoký, rozsvieti sa LED **6** načerveno. Potom znížte tlak.

7. Koniec 2-minútového cyklu signalizuje zubná kefka tromi krátkymi prerušeniami. Vypnite zubnú kefku pomocou zapínača/vypínača **Ⓛ 7**. Hlavicu zubnej kefky **1** vyberte z úst až vtedy, keď je zubná kefka **10** vypnutá.

UPOZORNENIA:

- Odporúčame, aby ste nadstavce zubných kefiek **3** vymieňali každé 3 mesiace alebo po infekciách (pozri „Objednanie nadstavcov zubnej kefky“).
- Štetiny indikátora **2** hlavice kefky **1** sa pri použití pomaly odfarbujú. Odfarbenie indikuje, kedy by sa mal nadstavec zubnej kefky **3** vymeniť.

9. Preprava pri cestovaní

9.1 Prepravná poistka

Na zaistenie zubnej kefky **10** proti neúmyselnému zapnutiu aktivujte prepravnú poistku.

- Zapnutie prepravnej poistky: Zapínač/vypínač **7** podržte stlačený, kým LED **6** trikrát neblinkne načerveno.
- Keď sa pokúsite zubnú kefku **10** zapnúť pri aktivovanej prepravnej poistke, zabliká LED **6** načerveno.
- Vypnutie prepravnej poistky: Zapínač/vypínač **7** podržte stlačený, kým LED **6** trikrát neblinkne načerveno.

9.2 Cestovné puzdro

Cestovné puzdro **14** poskytuje miesto na zubnú kefku **10** a 2 nadstavce zubnej kefky **3**.

- Otvorte cestovné puzdro **14** tlakom na tlakový uzáver **15**.
- Zatvorte cestovné puzdro **14** miernym zatlačením viečka nadol, kým počutelné nezapadne.

10. Čistenie / požiadavky na hygienu



NEBEZPEČENSTVO v dôsledku zásahu elektrickým prúdom!

- ⊙ Pred každým čistením nabíjacej stanice **12** vytiahnite zástrčku **13** zo zásuvky.
- ⊙ Zubnú kefku **10** a nabíjaciu stanicu **12** neponárajte do vody! Nabíjacia stanica **12** musí byť úplne suchá, skôr než ju opäť pripojíte do zásuvky.

- Na zachovanie hygieny nadstavcov zubných kefiek **3** ich po každom použití dôkladne opláchnite a dajte vysušiť.
- Raz za týždeň odoberte nadstavec zubnej kefky **3** a vyčistite ju teplou vodou.
- Opláchnite aj zubnú kefku **10** a vytrite ju dosucha.
- Nabíjaciu stanicu **12** a cestovné puzdro **14** v prípade potreby utrite vlhkou handričkou a vytrite dosucha.

11. Skladovanie

- Prístroj odpojte od siete a skladujte v suchu.

12. Likvidácia

Tento produkt podlieha európskej smernici 2012/19/EÚ. Symbol prečiarknutého smetného koša na kolieskach znamená, že produkt musí byť v Európskej únii odovzdaný do osobitného zberu odpadu. Platí to pre produkt a všetky diely príslušenstva, ktoré sú označené týmto symbolom. Označené produkty sa nesmú likvidovať spolu s bežným komunálnym odpadom, musia byť odovzdané do zberne na recykláciu elektrických a elektronických prístrojov.



Tento symbol recyklácie označuje, napr. predmet alebo časti materiálu, ako hodiace sa na recykláciu. Recyklácia pomáha znižovať spotrebu surovín a zaťaženie životného prostredia.



Akumulátor integrovaný v tomto prístroji sa nesmie dostať do komunálneho odpadu. Prístroj s integrovaným akumulátorom je potrebné odborne zlikvidovať. Pri likvidácii prístroja upozornite príslušnú zberňu, že prístroj obsahuje integrovaný akumulátor.

Obal

Pri likvidácii obalu dodržiavajte príslušné environmentálne predpisy platné vo vašej krajine.

13. Riešenia problémov

Ak by váš prístroj zrazu prestal správne fungovať, skontrolujte ho najprv podľa tohto kontrolného zoznamu. Možno ide len o malý problém, ktorý budete vedieť odstrániť aj vy.



NEBEZPEČENSTVO zásahu elektrickým prúdom!

- ⊙ V žiadnom prípade sa nepokúšajte opraviť prístroj sami.

Chyba	Možné príčiny / opatrenia
Prístroj sa nedá zapnúť.	<ul style="list-style-type: none">• Nie je akumulátor vybitý?• Je aktivovaná prepravná poistka? Stlačte zapínač/vypínač 7 dovedy, kým sa zubná kefka 10 nezapne.
Kontrolka nabíjania 9 nesvieti.	<ul style="list-style-type: none">• Nabíjacia stanica 12 nie je spojená so sieťou.

14. Objednanie nadstavcov zubnej kefky

Nadstavce zubnej kefky **3** si môžete doobjednať cez internet:

shop.hoyerhandel.com











1. Smartfónom alebo tabletom naskenujte QR kód.
2. Pomocou QR kódu sa dostanete na webovú stránku, kde môžete zadať objednávku.

15. Technické údaje

Model:	NZAOR 600 A2
Zubná kefka	
Druh krytia:	IPX4 (ochrana proti striekajúcej vode)
Akumulátor:	1x 3,7 V === lítiovo-iónový 600 mAh 2,22 Wh
Doba nabíjania:	16 hodín
Doba prevádzky:	cca 90 min
Nabíjacia stanica	
Sieťové napätie:	100 – 240 V ~ 50/60 Hz
Výkon:	1,4 W Pohotovostný režim: 0,5 W
Trieda ochrany:	II <input type="checkbox"/>
Druh krytia:	IPX7 (ochrana proti vplyvom chvíľkového ponorenia)
Všeobecné informácie	
Rozmery:	cca 38 x 190 x 29 mm (Š x V x H)
Hmotnosť:	cca 150 g
LED:	RG 0
Podmienky okolia:	10 °C až 40 °C Vlhkosť vzduchu 40 až 85 % relatívna

UPOZORNENIE: Na prestavenie produktu medzi 50 a 60 Hz je potrebná akcia zo strany používateľa. Produkt sa hodí pre 50, ako aj pre 60 Hz.

Použité symboly

	Ochranná izolácia
	Geprüfte Sicherheit (overená bezpečnosť): prístroje musia zodpovedať všeobecne uznávaným pravidlám techniky a sú v súlade s nemeckým zákonom o bezpečnosti výrobkov (Produktsicherheitsgesetz - ProdSG).
	S označením CE spoločnosť HOYER Handel GmbH vyhlasuje zhodu ES.
	Tento symbol pripomína, aby ste obal ekologicky zlikvidovali.
	Symbolom recyklácie (3 šípky) sú označené recyklovateľné materiály. Materiál môže byť špecifikovaný recyklačným číslom v strede (tu: 21) a/alebo skratkou (tu: PAP).
	Jednosmerný prúd
	Striedavé napätie
	Ide o recyklovateľný produkt, ktorý podlieha rozšírenej zodpovednosti výrobcu, ako aj povinnosti triedenia odpadu.
	Značka UKCA predstavuje vyhlásenie o zhode spoločnosti HOYER Handel GmbH pre UK.
	Symbol označuje výrobcu produktu.

Technické zmeny vyhradené.

16. Záruka spoločnosti HOYER Handel GmbH

Vážená zákazníčka, vážený zákazník, na tento prístroj sa vzťahuje záruka 3 roky od dátumu kúpy. V prípade výskytu nedostatkov tohto výrobku máte voči predajcovi výrobku zákonom stanovené práva. Tieto zákonom stanovené práva nie sú obmedzené našimi nižšie uvedenými záručnými podmienkami.

Záručné podmienky

Záručná doba začína plynúť od dátumu kúpy. Originálny pokladničný blok si, prosím, uschovajte. Tento blok slúži ako doklad o kúpe. V prípade, že sa v priebehu troch rokov od dátumu kúpy tohto výrobku vyskytne materiálová alebo výrobná chyba, výrobok pre vás bezplatne opravíme, vymeníme alebo vám vrátime kúpnu cenu – podľa nášho výberu. Toto záručné plnenie predpokladá, že v rámci trojročnej lehoty predložíte nefunkčný prístroj a doklad o kúpe (pokladničný blok) a krátko písomne popíšete, v čom spočíva nedostatok a kedy sa vyskytol.

V prípade, že sa záruka vzťahuje na príslušnú poruchu, obdržíte od nás opravený alebo nový výrobok. Pri oprave alebo výmene výrobku nezačína plynúť nová záručná doba.

Záručná doba a zákonná záruka

Záručná doba sa záručným plnením nepredlžuje. Toto sa vzťahuje aj na vymenené a opravené diely. Prípadné poškodenia a nedostatky existujúce už pri kúpe sa musia nahlásiť ihneď po vybalení. Prípadné opravy po uplynutí záručnej doby budú spolplatené.

Rozsah záruky

Prístroj bol starostlivo zhotovený podľa prísných smerníc kvality a pred zaslaním bol dôkladne skontrolovaný. Záručné plnenie sa vzťahuje na materiál a navýrobné chyby.

Záruka sa nevzťahuje na namáhané diely, ktoré sú vystavené normálnemu opotrebeniu, na poškodenia krehkých dielov, napr. spínačov, osvetľovacích prostriedkov alebo iných dielov vyrobených zo skla.

Táto záruka zaniká, ak bol výrobok poškodený alebo nebol používaný alebo udržiavaný odborne. Pre správne používanie výrobku sa musia presne dodržiavať všetky pokyny uvedené v návode na obsluhu. Účelom použitia a konaniam, ktoré návod na obsluhu neodporúča alebo pred ktorými varuje, je potrebné sa bezpodmienečne vyhybať.

Výrobok je určený výlučne na súkromné použitie a nie na komerčné účely. V prípade nevhodného a neodborného, príp. násilného zaobchádzania s prístrojom a zásahov, ktoré neboli vykonané našim servisným centrom, záruka zaniká.

Postup pri reklamácii

Pre rýchle spracovanie vašej žiadosti, prosím, postupujte podľa nasledovných pokynov:

- Pri všetkých otázkach majte pripravené číslo výrobku **IAN: 377265_2110** a pokladničný blok ako doklad o kúpe.
- Číslo artikla nájdete na typovom štítku, ako rytinu, na titulnej stránke návodu (vľavo dole) alebo ako nálepku na zadnej alebo spodnej strane prístroja.
- V prípade, že sa na prístroji vyskytli chyby vo funkcii alebo iné nedostatky, najskôr **telefonicky** alebo **e-mailom** kontaktujte nižšie uvedené servisné centrum.
- Výrobok, ktorý bol označený za nefunkčný, môžete následne spolu s dokladom o kúpe (pokladničný blok) a uvedením, v čom spočíva daný nedostatok a kedy sa objavil, zaslať zdarma na servisnú adresu, ktorá vám bola oznámená.

Na www.lidl-service.com si môžete stiahnuť túto a ďalšie príručky, produktové videá a inštalačný softvér.



S týmto QR kódom sa dostanete priamo na stránku Lidl servisu (www.lidl-service.com) a po zadaní čísla artikla (IAN)

377265_2110 si môžete otvoriť svoj návod na obsluhu.



Service středisko

SK Servis Slovensko
Tel.: 0850 232001
E-Mail: hoyer@lidl.sk

IAN: 377265_2110



Dodávateľ





Majte, prosím, na pamäti, že nasledujúca adresa **nie je servisná adresa**: Najskôr kontaktujte vyššie uvedené servisné centrum.

HOYER Handel GmbH
Kühnehöfe 12
22761 Hamburg
NEMECKO

Indice

1. Vista general	97
2. Uso adecuado.....	98
3. Indicaciones de seguridad.....	98
4. Volumen de suministro	101
5. Instalación de la estación de carga	101
6. Cargar la batería	101
7. Accesorios para cepillos de dientes	102
8. Uso.....	102
8.1 Modos de uso	102
8.2 Lavarse los dientes	102
9. Método de transporte para viajar	103
9.1 Seguro de transporte	103
9.2 Funda de viaje	103
10. Requisitos de higiene y limpieza	103
11. Almacenamiento.....	104
12. Eliminación	104
13. Solución de problemas.....	104
14. Solicitar accesorios para cepillos de dientes	105
15. Datos técnicos.....	105
16. Garantía de HOYER Handel GmbH.....	106

1. Vista general

- 1 Cabezal del cepillo
- 2 Cerdas de indicador
- 3 Accesorio para cepillos de dientes (reemplazable)
- 4 Anillo de marca
- 5 Mandril del cepillo de dientes
- 6 LED:
 - se ilumina en blanco tras la conexión
 - se ilumina en rojo si la presión es demasiado elevada
 - parpadea en rojo si el seguro de transporte está encendido
 - parpadea 3 veces en rojo al encender/apagar el seguro de transporte
- 7  Interruptor de encendido/apagado + encendido y apagado del seguro de transporte
- 8 Indicadores de función (luminosos):
 -  Clean
 -  Sensible
 -  Masaje
- 9 Indicador luminoso de carga
- 10 Cepillo de dientes
- 11 Mandril de la estación de carga
- 12 Estación de carga
- 13 Cable de conexión de red y enchufe
- 14 Funda de viaje
- 15 Cierre a presión

¡Muchas gracias por su confianza!

Le felicitamos por la compra de su nuevo cepillo de dientes eléctrico.

Para un manejo seguro del aparato y para conocer todas sus prestaciones:

- **Antes de poner en servicio el aparato por primera vez, lea este manual de instrucciones detenidamente.**
- **¡Sobre todo, siga las indicaciones de seguridad!**
- **El aparato solo se debe emplear de la manera descrita en este manual de instrucciones.**
- **Conserve este manual de instrucciones.**
- **En caso de que entregue este aparato a otras personas, adjunte el manual de instrucciones. El manual de instrucciones forma parte del producto.**

¡Esperamos que disfrute de su nuevo cepillo de dientes eléctrico!

Todos los nombres de marcas y fabricantes mencionados pertenecen a sus respectivos propietarios. Su mención sirve únicamente para simplificar los contextos representados.

2. Uso adecuado

El cepillo de dientes eléctrico ha sido concebido exclusivamente para la limpieza dental e higiene bucal de las personas.

El aparato está concebido para el uso doméstico. Este aparato no es apto para el uso industrial.

3. Indicaciones de seguridad

Indicaciones de advertencia

En caso necesario, en este manual de instrucciones se utilizan las siguientes indicaciones de advertencia:



¡PELIGRO! Riesgo elevado: la no observación de la advertencia puede causar lesiones mortales.

¡ADVERTENCIA! Riesgo medio: la no observación de la advertencia puede causar lesiones o daños materiales graves.

PRECAUCIÓN: riesgo leve: la no observación de la advertencia puede causar lesiones o daños materiales leves.

NOTA: circunstancias y particularidades que se deben tener en cuenta al usar el aparato.

Instrucciones para un funcionamiento seguro

- ⊙ Este aparato puede ser utilizado por niños y por personas con las capacidades físicas, sensoriales o mentales disminuidas o que carezcan de la experiencia y/o los conocimientos necesarios, bajo supervisión o habiendo recibido las instrucciones oportunas para el uso seguro del aparato y siendo conscientes del peligro de un uso incorrecto. Los niños no deben limpiar ni realizar el mantenimiento, salvo que estén bajo supervisión.
- ⊙ Los niños no deben jugar con el aparato.
-  ⊙ La estación de carga se conecta a la tensión de la red y por eso no se puede utilizar en la ducha, en la bañera o sobre lavabos llenos de agua.
- ⊙ El cable de conexión de red de este aparato no puede reemplazarse. En caso de que se produzcan daños en el cable, el aparato debe desecharse.
- ⊙ Cargue la batería únicamente con el accesorio original suministrado (estación de carga).
- ⊙ Este aparato incluye una batería que no puede sustituirse.



¡PELIGRO para los niños!

- ⊙ El material de embalaje no es ningún juguete. Los niños no deben jugar con las bolsas de plástico. Existe peligro de asfixia.



¡PELIGRO para y debido a los animales de compañía y de granja!

- ⊙ Los aparatos eléctricos pueden presentar peligros para los animales de compañía y de granja. Además, los animales también pueden ocasionar daños en el aparato. Por ello, como regla general, mantenga a los animales alejados de los aparatos eléctricos.



¡PELIGRO de descarga eléctrica debido a la humedad!

- ⊙ El cepillo de dientes, la estación de carga, el cable de conexión de red y el enchufe no deben sumergirse en agua ni en ningún otro líquido.
- ⊙ Proteja el aparato de la humedad y de las gotas o las salpicaduras de agua: existe peligro de recibir una descarga eléctrica.
- ⊙ No toque el aparato con las manos mojadas.
- ⊙ Asegúrese de que la base de apoyo del aparato esté seca.
- ⊙ No obstante, si la estación de carga cae al agua, desenchufe el aparato inmediatamente y, solo después de hacerlo, saque la estación de carga del agua. Ante tal situación, no utilice la estación de carga hasta que esta haya sido revisada en un taller especializado.



¡PELIGRO de descarga eléctrica!

- ⊙ La incorporación de un interruptor diferencial con una corriente nominal de disparo inferior a 30 mA en la instalación del hogar ofrece una protección adicional.
Para ello, diríjase a su electricista.
- ⊙ No ponga en funcionamiento el aparato si este, la estación de carga o el cable de conexión de red presentan daños visibles o si el aparato se ha caído antes al suelo.
- ⊙ Conecte el enchufe solo a una toma de corriente correctamente instalada, fácilmente accesible y cuya tensión corresponda a la especificación indicada en la placa de características. La toma de corriente debe seguir siendo fácilmente accesible tras la conexión.
- ⊙ Cargue el mango del cepillo de dientes únicamente con la estación de carga suministrada.
- ⊙ Asegúrese de que el cable de conexión de red no se quede pillado, no se aplaste ni resulte dañado por cantos vivos o superficies calientes.
- ⊙ Para desconectar la estación de carga por completo de la red, retire el enchufe.
- ⊙ Para extraer el enchufe de la toma de corriente, tire siempre de la clavija, nunca del cable.
- ⊙ Saque el enchufe de la toma de corriente...
... si se produce una avería,
... cuando no utilice el aparato,
... antes de limpiar el aparato y
... en caso de tormenta.
- ⊙ Para evitar peligros, no realice ninguna modificación en el aparato. Las reparaciones solo deben ser realizadas por un taller especializado o por el servicio técnico.

- ⊙ Si se utiliza un alargador, este deberá cumplir con las normas de seguridad vigentes.



¡PELIGRO derivado de las baterías!

- ⊙ Proteja la batería de daños mecánicos.
¡Peligro de incendio!
- ⊙ No exponga el aparato directamente al sol o al calor. La temperatura ambiente deberá estar comprendida entre los 10 °C y los 40 °C.
- ⊙ Cargue la batería únicamente con el accesorio original suministrado (estación de carga).
- ⊙ En caso de fugas de solución de electrolitos de la batería, evite el contacto con la piel, los ojos y las mucosas. Lave la zona afectada inmediatamente con abundante agua limpia y acuda al médico. La solución de electrolitos puede provocar irritaciones.
- ⊙ El aparato contiene una batería de iones de litio.
 - La batería no se puede extraer.
 - Este aparato no se debe abrir.
 - El aparato se debe desechar correctamente junto con la batería incorporada.

¡PRECAUCIÓN!

- ⊙ Durante los primeros días, el uso de un cepillo de dientes eléctrico puede causar en algunos usuarios un leve sangrado en las encías. Si el sangrado continúa durante varios días, consulte a un dentista.
- ⊙ Debe evitar ejercer demasiada presión durante el cepillado para no dañarse las encías y prolongar la vida útil de las cerdas.

4. Volumen de suministro

- 1 cepillo de dientes **10**
 - 2 accesorios para cepillos de dientes **3**
 - 1 estación de carga **12**
 - 1 funda de viaje **14**
 - 1 manual de instrucciones
- Retire todo el material de embalaje.
 - Compruebe que el aparato no presenta daños.

5. Instalación de la estación de carga



¡PELIGRO de descarga eléctrica debido a la humedad!

- ⊙ La estación de carga **12** se conecta a la tensión de la red y por eso no se puede utilizar en la ducha, en la bañera o sobre lavabos llenos de agua.
- Coloque la estación de carga **12** de tal forma que no pueda caer al agua.

6. Cargar la batería

NOTAS:

- Antes del primer uso, cargue la batería completamente.
- La recarga completa de la batería dura aprox. 16 horas.
- Tras el uso, coloque el cepillo de dientes **10** en el mandril de la estación de carga **11**. De esta forma siempre obtendrá un rendimiento pleno del cepillo de dientes **10**. La batería no resulta dañada si se carga de forma regular.

1. Conecte el enchufe **13** de la estación de carga **12** a una toma de corriente adecuada. La toma de corriente debe seguir siendo fácilmente accesible en todo momento tras la conexión.
2. Coloque el cepillo de dientes **10** apagado en el mandril de la estación de carga **11**.
El indicador luminoso de carga **9** parpadea en blanco durante todo el proceso de carga. Los segmentos iluminados del indicador luminoso de carga muestran el avance del proceso de carga. Cuando la batería está completamente cargada, todos los segmentos del indicador luminoso de carga **9** se iluminan primero y a continuación se apagan.

Señales de la batería: indicador luminoso de carga **9**

Cepillo de dientes **10** en la estación de carga **12**:

- Todos los segmentos del indicador luminoso de carga **9** se iluminan en blanco y se apagan: la batería se ha cargado por completo.
- Uno o dos segmentos del indicador luminoso de carga **9** se iluminan brevemente en blanco: la batería se está cargando.

Cepillo de dientes **10** encendido:

- El indicador luminoso de carga **9** parpadea en rojo: la batería está en un nivel bajo. Recargue la batería.

7. Accesorios para cepillos de dientes

En el volumen de suministro se incluyen 2 accesorios para cepillos de dientes **3**. Es posible asignar los accesorios para cepillos de dientes **3** a los distintos miembros de la familia mediante los anillos de marca **4** de diferentes colores.

- Coja un accesorio para cepillos de dientes **3** e introdúzcalo en el mandril del cepillo de dientes **5**.
- Para retirarlo, simplemente tire cuidadosamente hacia arriba del accesorio para cepillos de dientes **3**.
- Las cerdas de indicador **2** del cabezal del cepillo **1** van perdiendo lentamente su color con el uso. La decoloración indica cuándo se debe cambiar el accesorio para cepillos de dientes **3**.

NOTA: se recomienda cambiar los accesorios para cepillos de dientes **3** cada 3 meses o si se producen infecciones (véase "Solicitar accesorios para cepillos de dientes").

8. Uso

PRECAUCIÓN:

- ⊙ Durante los primeros días, el uso de un cepillo de dientes eléctrico puede causar en algunos usuarios un leve sangrado en las encías. Si el sangrado continúa durante varios días, consulte a un dentista.
 - ⊙ Si se ha sometido a una intervención quirúrgica bucodental en los últimos dos meses, consulte a un dentista antes de utilizar el cepillo de dientes.
 - ⊙ Debe evitar ejercer demasiada presión durante el cepillado para no dañarse las encías y prolongar la vida útil de las cerdas.
-

8.1 Modos de uso

El cepillo de dientes **10** cuenta con 3 modos diferentes. En función del modo deseado, presione varias veces el interruptor de encendido/apagado **17** en estado encendido hasta que se ilumine el símbolo correspondiente:

Modo clean

- para el cepillado de los dientes con una elevada potencia de limpieza

Modo sensible

- modo suave para el cepillado de los dientes con encías sensibles

NOTA: si no está acostumbrado a usar un cepillo de dientes eléctrico y tiene encías bastante sensibles, puede utilizar este modo durante las dos primeras semanas y más adelante pasar al modo clean.

Modo de masaje

- cepillado por pulsaciones que masajea las encías

8.2 Lavarse los dientes

1. Tome el cepillo de dientes **10** de la estación de carga **12**.
 2. Encienda el cepillo de dientes con el interruptor de encendido/apagado **17**.
 3. Pulse repetidamente el interruptor de encendido/apagado **17** hasta que se ilumine el indicador de función **8** del modo deseado.
-

NOTA: el cambio a un modo distinto debe realizarse rápidamente tras pulsar por última vez el interruptor de encendido/apagado **17** (**antes de que pase aprox. 1 segundo**). Aprox. 2 segundos desde la última vez en que se pulsó el interruptor de encendido/apagado **17** se activa el apagado del cepillo de dientes.

4. Apague el cepillo de dientes con el interruptor de encendido/apagado **Q 7**.
5. Humedezca las cerdas, aplique la pasta de dientes y vuelva a encender el cepillo de dientes **10** cuando el cabezal del cepillo **1** se encuentre en la boca.
6. Lleve el cabezal del cepillo **1** de un diente a otro, despacio y sin ejercer presión. Limpie cuidadosamente todas las superficies de los dientes, la cara interior y los bordes de estos.

Ilustración A: la duración de limpieza recomendada es de 2 minutos como mínimo, divididos en tramos de 30 segundos por cada zona de la boca: inferior derecha, inferior izquierda, superior derecha, superior izquierda. El cepillo de dientes **10** señala estos intervalos temporales mediante dos breves interrupciones.

NOTA: si la presión del cabezal del cepillo **1** sobre los dientes es demasiado elevada, el LED **6** se ilumina en rojo. En ese caso, reduzca la presión.

7. El cepillo de dientes señala el final de un ciclo de 2 minutos mediante tres breves interrupciones. Apague el cepillo de dientes con el interruptor de encendido/apagado **Q 7**. Retire el cabezal del cabezal del cepillo **1** de la boca solo cuando el cepillo de dientes **10** esté apagado.

NOTAS:

- Se recomienda cambiar los accesorios para cepillos de dientes **3** cada 3 meses o si se producen infecciones (véase "Solicitar accesorios para cepillos de dientes").
 - Las cerdas de indicador **2** del cabezal del cepillo **1** van perdiendo lentamente su color con el uso. La decoloración indica cuándo se debe cambiar el accesorio para cepillos de dientes **3**.
-

9. Método de transporte para viajar

9.1 Seguro de transporte

Active el seguro de transporte para asegurar el cepillo de dientes **10** contra un incendio accidental.

- Encender el seguro de transporte: Mantenga pulsado el interruptor de encendido/apagado **Q 7** hasta que el LED **6** parpadee tres veces en rojo.
- Si intenta activar el cepillo de dientes **10** mientras el seguro de transporte esté activado, el LED **6** parpadeará en rojo.
- Apagar el seguro de transporte: Mantenga pulsado el interruptor de encendido/apagado **Q 7** hasta que el LED **6** parpadee tres veces en rojo.

9.2 Funda de viaje

La funda de viaje **14** ofrece espacio para el cepillo de dientes **10** y 2 accesorios para cepillos de dientes **3**.

- Abra la funda de viaje **14** presionando el cierre a presión **15**.
- Para cerrar la funda de viaje **14**, presione cuidadosamente hacia abajo la tapa hasta que encaje con un clic.

10. Requisitos de higiene y limpieza



¡Peligro de descarga eléctrica!

- ⊙ Antes de cada limpieza de la estación de carga **12**, retire el enchufe **13** de la toma de corriente de red.
 - ⊙ No sumergir el cepillo de dientes **10** ni la estación de carga **12** en agua. La estación de carga **12** debe estar completamente seca antes de volver a conectarse a la toma de corriente.
-

- Para conservar la función higiénica de los accesorios para cepillos de dientes **3**, enjuáguelos a fondo después de cada uso y déjelos secar.
- Una vez a la semana extraiga el accesorio para cepillos de dientes **3** y límpielo con agua templada.
- Enjuague además el cepillo de dientes **10** y frótelo para secarlo.
- En caso necesario, limpiar la estación de carga **12** y la funda de viaje **14** con un paño húmedo y secarlas frotándolas.

11. Almacenamiento

- Desenchufe el aparato de la red y almacénelo en un lugar seco.

12. Eliminación

Este producto está sujeto a la Directiva Europea 2012/19/UE. El símbolo del cubo de basura con ruedas tachado significa que en la Unión Europea el producto se debe llevar a un punto de recogida de residuos separado. Esto es válido para el producto y para todos los accesorios que estén marcados con este símbolo. Los productos marcados no se deben eliminar con la basura doméstica normal, sino que deben llevarse a un punto de recogida para el reciclado de aparatos eléctricos y electrónicos.



Este símbolo de reciclaje señala que, p. ej., un objeto o las piezas de un material son aptos para la recuperación. El reciclado ayuda a reducir el consumo de materias primas y a proteger el medio ambiente.



No tire a la basura doméstica la batería integrada en este aparato. El aparato se debe desechar correctamente junto con la batería incorporada. Al eliminar el aparato es nece-

sario indicar en el punto de eliminación que le corresponda que el aparato contiene una batería integrada.

Embalaje

Cuando quiera eliminar el embalaje, siga las correspondientes normas de protección medioambiental vigentes en su país.

13. Solución de problemas

Si en algún momento el aparato no funciona como es debido, consulte en primer lugar la siguiente lista de comprobación. Es posible que se trate de un problema sin importancia que usted mismo puede solucionar.



¡PELIGRO de descarga eléctrica!

- ⊙ No intente reparar el aparato usted mismo en ningún caso.

Avería	Posibles causas / medidas a adoptar
No se puede encender el aparato.	<ul style="list-style-type: none"> • ¿Está descargada la batería? • ¿Está activado el seguro de transporte? Presione el interruptor de encendido/apagado 7 hasta que el cepillo de dientes 10 se encienda.
El indicador luminoso de carga 9 no se ilumina.	<ul style="list-style-type: none"> • La estación de carga 12 no está conectada a la red.

14. Solicitar accesorios para cepillos de dientes

Puede solicitar los accesorios para cepillos de dientes **3** a través de Internet:

shop.hoyerhandel.com













1. Escanee el código QR con su smart-phone/tablet.
2. Con el código QR accederá a un sitio web en el que puede efectuar el pedido suplementario.

15. Datos técnicos

Modelo:	NZAOR 600 A2
Cepillo de dientes	
Protección:	IPX4 (protegido contra salpicaduras)
Batería:	1x 3,7 V === Li-Ion, 600 mAh, 2,22 Wh
Tiempo de carga:	16 horas
Tiempo de funcionamiento:	aprox. 90 min.
Estación de carga	
Tensión de la red:	100 - 240 V ~ 50/60 Hz
Potencia:	1,4 W En reposo: 0,5 W
Clase de protección:	II
Protección:	IPX7 (protegida contra los efectos de una inmersión temporal)
Generalidades	
Dimensiones:	aprox. 38 x 190 x 29 mm (An x Al x Pr)
Peso:	aprox. 150 g
Dispositivos LED:	RG 0
Condiciones ambientales:	entre 10 °C y 40 °C humedad relativa del aire entre 40 y 85 %

NOTA: para conmutar el producto entre 50 y 60 Hz no es necesario que los usuarios hagan nada. El producto se adapta tanto para 50 como para 60 Hz.

Símbolos empleados

	Aislamiento de protección
	Geprüfte Sicherheit (seguridad verificada): los aparatos deben satisfacer las normas técnicas reconocidas con carácter general y ser conformes a la Ley alemana de seguridad de productos (Produktsicherheitsgesetz - ProdSG).
	Mediante el marcado CE, HOYER Handel GmbH declara la conformidad de la UE.
	Este símbolo recuerda que el embalaje debe eliminarse de forma respetuosa con el medio ambiente.
	Los materiales reciclables están marcados con el símbolo de reciclaje (3 flechas). El material puede especificarse mediante el número de reciclaje en el centro (aquí: 21) y/o una abreviatura (aquí: PAP).
	Corriente continua
	Tensión alterna
	Se trata de un producto reutilizable sujeto a la responsabilidad ampliada del fabricante así como a la separación de residuos.
	Mediante el marcado UKCA, HOYER Handel GmbH declara la conformidad para el Reino Unido.
	Este símbolo identifica al fabricante del producto.

Reserva de modificaciones técnicas.

16. Garantía de HOYER Handel GmbH

Estimado cliente,

Este aparato tiene un plazo de garantía de 3 años desde la fecha de compra. Si el producto presenta algún problema, usted tiene unos derechos legales de garantía frente al vendedor. Estos derechos legales de garantía no quedan limitados por nuestra garantía.

Condiciones de garantía

El periodo de garantía comienza con la fecha de compra. Por favor, conserve su recibo de compra original para futuras referencias. Este documento es necesario como prueba de compra.

Si después de los tres primeros años desde la fecha de compra de este producto aparece un defecto del material o de fabricación, nosotros lo repararemos o reemplazaremos (a nuestro criterio) de forma gratuita o le reembolsaremos el precio de compra. Esta garantía exige que en el plazo de tres años se presenten el producto defectuoso y el comprobante de compra (recibo), junto con una breve descripción por escrito de la deficiencia y de cuándo ha ocurrido.

Si el defecto está cubierto por nuestra garantía, usted recibirá el producto reparado o un nuevo producto. Con la reparación o sustitución del producto no se iniciará un nuevo periodo de garantía.

Periodo de garantía y reclamaciones legales

La garantía legal no extiende el periodo de garantía comercial. Esto también se aplica a las piezas sustituidas y reparadas. Los posibles daños o defectos que se observen al desempaquetar el producto, deben ser comunicados inmediatamente. Después de la expiración del periodo de garantía, habrán de abonarse las reparaciones que sea necesario realizar.

Cobertura de la garantía

El aparato ha sido fabricado conforme a unas directivas de calidad estrictas y ha sido comprobado y controlado antes de su entrega. La garantía cubre los defectos del material o de fabricación.

Quedan excluidas de la garantía las piezas de desgaste que están expuestas al desgaste normal y los daños en piezas frágiles, p. ej., interruptores, lámparas u otras piezas fabricadas en vidrio.

Esta garantía dejará de tener validez si se daña el producto por un uso indebido o inadecuado o si el producto ha sido manipulado. Para garantizar un uso adecuado del producto deben observarse estrictamente todas las indicaciones que figuran en el manual de instrucciones. Deberá evitarse el uso indebido y deberán observarse las indicaciones de seguridad que figuran en el manual de instrucciones.

El producto está concebido exclusivamente para el uso doméstico, no para el uso industrial. Si se realiza un uso indebido o inadecuado, si se aplica violencia o si alguien distinto a nuestro servicio técnico autorizado repara el aparato, la garantía dejará de tener validez.

Tramitación de la garantía

Para garantizar la rapidez en la tramitación de su reclamación, por favor, siga las siguientes instrucciones:

- Indique en su solicitud el siguiente número de artículo
IAN: 377265_2110 y tenga preparado el recibo como justificante de la compra.
- Encontrará el número de artículo grabado en la placa de características, en la portada de las instrucciones (abajo a la izquierda) o en una etiqueta adhesiva en la parte posterior o inferior del aparato.

- Si aparece algún fallo en el funcionamiento o algún otro defecto, póngase en contacto **por teléfono** o por **correo electrónico** con el servicio técnico que figura más abajo.
- Puede enviar el producto defectuoso de forma gratuita a la dirección del servicio técnico proporcionada, adjuntando el comprobante de compra (recibo) y la descripción de la deficiencia, especificando cuándo se ha producido.

En www.lidl-service.com puede usted descargar este manual y muchos otros, junto con vídeos de productos y software de instalación.



Con este código QR accederá directamente a la página de servicio de Lidl (www.lidl-service.com) y podrá abrir su manual de instrucciones introduciendo el número de artículo (IAN) **377265_2110**.



Servicio técnico

ES Servicio España
Tel.: 900 984 989 (gratuito)
E-Mail: hoyer@lidl.es

IAN: 377265_2110



Distribuidor





Tenga en cuenta que esta dirección **no es la dirección del servicio técnico**. Póngase en contacto primero con la dirección del servicio técnico arriba mencionada.

HOYER Handel GmbH
Kühnhöfe 12
22761 Hamburg
ALEMANIA

Indhold

1. Oversigt	111
2. Tilsigtet anvendelse	112
3. Sikkerhedsanvisninger	112
4. Leveringsomfang	114
5. Opstilling af ladestation.....	114
6. Opladning af batteri	115
7. Udskiftelige tandbørstehoveder	115
8. Betjening	115
8.1 Funktioner	116
8.2 Tandbørstning	116
9. Transport på rejser	116
9.1 Transportsikring	116
9.2 Rejseetui	117
10. Rengøring og hygiejne.....	117
11. Opbevaring	117
12. Bortskaffelse	117
13. Fejlfinding	118
14. Bestilling af tandbørstehoveder	118
15. Tekniske data.....	119
16. HOYER Handel GmbHs garanti	120

1. Oversigt

- 1 Børstehoved
- 2 Indikatorbørster
- 3 Tandbørstehoved (udskifteligt)
- 4 Markeringsring
- 5 Tandbørstens dorn
- 6 LED:
 - lyser hvidt når apparatet tændes
 - lyser rødt ved for højt tryk
 - blinker rødt ved tændt transportsikring
 - blinker 3x rødt ved On-/Off af transportsikringen
- 7  Tænd og sluk On-/Off-kontakt + transportsikring
- 8 Funktionsdisplay (oplyst):
 -  Clean
 -  Sensitiv
 -  Massage
- 9 Ladekontrollampe
- 10 Tandbørste
- 11 Ladestationens dorn
- 12 Ladestation
- 13 Nettilslutningsledning og netstik
- 14 Rejseetui
- 15 Tryklås

Mange tak for din tillid!

Til lykke med din nye elektriske tandbørste. For at opnå sikker håndtering af apparatet og få mere at vide om dets ydelse og funktioner:

- **Læs denne betjeningsvejledning grundigt igennem inden den første ibrugtagning.**
- **Følg frem for alt sikkerhedsanvisningerne!**
- **Apparatet må kun betjenes som beskrevet i denne betjeningsvejledning.**
- **Gem denne betjeningsvejledning.**
- **Hvis apparatet gives videre til anden bruger, skal denne betjeningsvejledning vedlægges. Betjeningsvejledningen er del af produktet.**

God fornøjelse med din nye elektriske tandbørste!

Alle nævnte mærke- og producentnavne tilhører de pågældende ejere. Deres anvendelse tjener kun til en forenkling af de viste sammenhænge.

2. Tilsigtet anvendelse

Denne elektriske tandbørste er udelukkende beregnet til tandrensning og mundhygiejne hos mennesker.

Apparatet er beregnet til brug i den private husholdning. Dette apparat må ikke anvendes til erhvervs-mæssige formål.

3. Sikkerhedsanvisninger

Advarselshenvisninger

Hvor det er påkrævet, anvendes følgende advarselshenvisninger i denne betjeningsvejledning:



FARE! Høj risiko: manglende overholdelse af advarslen kan forårsage skader på liv og lemmer.

ADVARSEL! Moderat risiko: manglende overholdelse af advarslen kan forårsage personskade eller alvorlige materielle skader.

FORSIGTIG! lav risiko: manglende overholdelse af advarslen kan forårsage lettere personskader eller materielle skader.

ANVISNING! forhold og særlige detaljer, som skal overholdes ved brug af apparatet.

Anvisninger for sikker brug

- ⊙ Dette apparat kan benyttes af børn og personer med indskrænkede fysiske, sensoriske eller mentale evner eller mangel på erfaring og/eller viden, hvis disse bliver overvåget eller er blevet undervist i en sikker brug af apparatet og forstår de deraf resulterende farer. Rengøring og brugervedligeholdelse må ikke udføres af børn, undtagen hvis de er under opsyn.
- ⊙ Børn må ikke lege med apparatet.
-  ⊙ Ladestationen tilsluttes netspændingen og må derfor ikke bruges i brusekabinen, i badekarret eller over en vaskeskumme, der er fyldt med vand.
- ⊙ Dette apparats nettilslutningsledning kan ikke udskiftes. Ved beskadigelse af ledningen skal apparatet kasseres.
- ⊙ Oplad kun batteriet med den medfølgende originale tilbehørsdel (ladestation).
- ⊙ Dette apparat indeholder et batteri, som ikke kan udskiftes.



FARE for børn!

- ⊙ Emballage er ikke legetøj. Børn må ikke lege med plastikposerne. Der er fare for at blive kvalt.



FARE for og på grund af kæle- og husdyr!

- ⊙ Elektriske apparater kan udgøre en fare for kæle- og husdyr. Desuden kan dyr forårsage skader på apparatet. Hold derfor altid dyr væk fra elektriske apparater.



FARE for elektrisk stød på grund af fugtighed!

- ⊙ Tandbørsten, ladestationen, nettilslutningsledningen og netstikket må ikke dyppes i vand eller andre væsker.
- ⊙ Beskyt apparatet mod fugt, dråber eller stænkvand: der er fare for elektrisk stød.
- ⊙ Brug ikke apparatet med våde hænder.
- ⊙ Sørg for, at underlaget under apparatet er tørt.

- ⊙ Hvis ladestationen alligevel skulle være faldet i vandet, skal du omgående trække netstikket ud og først derefter tage ladestationen op. I dette tilfælde skal du ikke længere benytte ladestationen, men få det kontrolleret hos et professionelt værksted.



FARE for elektrisk stød!

- ⊙ Installation af en fejlstrømsbeskyttelsesanordning med en nominel udløsningsstrøm på ikke mere end 30 mA i husinstallationen vil give yderligere beskyttelse. Kontakt din elinstallatør herom.
- ⊙ Tag ikke apparatet i brug, hvis apparatet, ladestationen eller nettilslutningsledningen har synlige skader, eller hvis apparatet forinden er blevet tabt.
- ⊙ Sæt kun netstikket i en korrekt installeret, let tilgængelig stikkontakt, hvis spænding svarer til den på typeskiltet. Stikkontakten

- skal også være let tilgængelig efter tilslutningen.
- ⊙ Oplad kun tandbørstens hånddel med den medfølgende ladestation.
 - ⊙ Sørg for, at nettilslutningsledningen ikke kommer i klemme og ikke bliver klemt, mast eller beskadiget af skarpe kanter eller varme steder.
 - ⊙ For at afbryde ladestationen fuldstændigt fra nettet, skal du trække netstikket ud.
 - ⊙ Træk altid i stikket, og aldrig i kablet, når du trækker netstikket ud af stikkontakten.
 - ⊙ Træk netstikket ud af stikkontakten, ...
... hvis der opstår en fejl,
... hvis du ikke bruger apparatet,
... før du rengør apparatet samt
... ved tordenvejr.
 - ⊙ For at undgå risici og farer må du ikke foretage nogen ændringer på apparatet. Få altid kun reparationer udført på et professionelt værksted eller i servicecentret.
 - ⊙ Ved brug af et forlængerkabel skal denne opfylde de gældende sikkerhedsbestemmelser.



FARE grundet batterier!

- ⊙ Beskyt batteriet mod mekaniske skader.
- Brandfare!**
- ⊙ Udsæt ikke apparatet for direkte sollys eller varme. Omgivelsestemperaturen bør ikke underskride 10 °C og ikke overskride 40 °C.
 - ⊙ Oplad kun batteriet med den originale tilbehørsdel (ladestation).
 - ⊙ Skulle der løbe elektrolytopløsning ud af batteriet, skal du undgå kontakt med øjne, slimhinder og hud. Skyl straks de pågældende steder med rigeligt rent vand og opsøg en læge. Elektrolytopløsningen kan forårsage irritationer.

- ⊙ Apparatet indeholder et litiumionbatteri.
 - Batteriet kan ikke fjernes!
 - Dette apparat må ikke åbnes!
 - Apparatet skal bortskaffes korrekt med batteriet siddende i.

FORSIGTIG!

- ⊙ Mange brugere oplever let blødning fra tandkødet i de første dage, efter at de er begyndt at bruge en elektrisk tandbørste. Hvis blødningen fortsætter i flere dage, bør man opsøge en tandlæge.
- ⊙ Undgå at trykke for hårdt under børstningen for at skåne tandkødet og forlænge børsternes levetid.

4. Leveringsomfang

1	tandbørste 10
2	tandbørstehoveder 3
1	ladestation 12
1	rejsetui 14
1	betjeningsvejledning

- Fjern al emballage.
- Kontrollér, om apparatet er ubeskadiget.

5. Opstilling af ladestation



FARE for elektrisk stød pga. fugtighed!

- ⊙ Ladestationen **12** tilsluttes netspændingen og må derfor ikke bruges i brusekabinen, i badekarret eller over en vaskekumme, der er fyldt med vand.
-
- Opstil ladestationen **12** således, at den ikke kan falde i vandet.

6. Opladning af batteri

ANVISNINGER:

- Oplad batteriet helt, inden støvsugeren anvendes første gang.
- Den fuldstændige opladning af batteriet varer ca. 16 timer.
- Stil tandbørsten **10** på ladestationens dorn **11** efter brug. Således er tandbørsten **10** altid ladet helt op og kan yde maksimalt. Batteriet beskadiges ikke af den regelmæssige opladning.

1. Sæt ladestationens **12** netstik **13** i en egnet stikkontakt. Stikkontakten skal også være let tilgængelig efter tilslutningen.
2. Stil den slukkede tandbørste **10** på ladestationens dorn **11**. Ladekontrollampen **9** blinker hvidt under hele opladningen. Ladekontrollampens lysende segmenter viser opladningens fremskridt. Ved fuldt opladet batteri lyser først alle ladekontrollampens **9** segmenter og slukker så.

Batterisignaler: ladekontrollampe **9**

Tandbørste **10** på ladestationen **12**:

- Alle ladekontrollampens **9** segmenter lyser hvidt og slukker: batteriet er fuldt opladet.
 - En eller to segmenter af ladekontrollampens **9** lyser kort hvidt: batteriet oplades.
- Tændt tandbørste **10**:
- Ladekontrollampen **9** blinker rødt: batteriet er svagt. Oplad batteriet.

7. Udskiftelige tandbørstehoveder

Leveringsomfanget omfatter 2 udskiftelige tandbørstehoveder **3**.

Via de forskelligt farvede markeringsringe **4** kan du tilordne tandbørstehovederne **3** forskellige familiemedlemmer.

- Tag et tandbørstehoved **3** og tryk det fast på tandbørstens dorn **5**.
- For at fjerne tandbørstehovedet **3** trækker du det forsigtigt af opad.
- Børstehovedernes **1** indikatorbørster **2** affarves langsomt ved brug. Affarvningen angiver, hvornår tandbørstehovedet **3** bør udskiftes.

ANVISNING: det anbefales at udskifte tandbørstehovederne **3** hver 3. måned eller efter infektioner (se "Bestilling af tandbørstehoveder").

8. Betjening

FORSIGTIG:

- ⊙ Mange brugere oplever let blødning fra tandkødet i de første dage, efter at de er begyndt at bruge en elektrisk tandbørste. Hvis blødningen fortsætter i flere dage, bør man opsøge en tandlæge.
 - ⊙ Hvis du har fået foretaget en tandoperation inden for de sidste to måneder, skal du spørge tandlægen, inden tandbørsten benyttes.
 - ⊙ Undgå at trykke for hårdt under børstningen for at skåne tandkødet og forlænge børsternes levetid.
-

8.1 Funktioner

Tandbørsten **10** har 3 forskellige modi. Alt efter ønsket modus trykker du flere gange på On-/Off-kontakten **Ⓛ 7** i tændt tilstand, indtil det tilsvarende symbol lyser:

Modus clean

- til rengøring af tænderne med høj pudseydelse

Modus sensitiv

- blød børstning til rengøring af tænderne ved følsomt tandkød

ANVISNING: hvis du ikke er vant til brugen af en elektrisk tandbørste og har mere sart tandkød, kan du bruge denne modus i de første 1 til 2 uger og bagefter skifte over til modus clean.

Modus massage

- pulserende børster til massage af tandkødet

8.2 Tandbørstning

1. Tag tandbørsten **10** ud af ladestationen **12**.
2. Tænd tandbørsten med on/off-kontakten **Ⓛ 7**.
3. Tryk gentagne gange på On-/Off-kontakten **Ⓛ 7**, indtil funktionsdisplayet **8** for den ønskede modus lyser.

ANVISNING: omskiftningen til en anden modus skal foregå hurtigt efter det sidste tryk på On-/Off-kontakten **Ⓛ 7** (**inden for ca. 1 sekund**). Ca. 2 sekunder efter det sidste tryk på knappen bevirker et nyt tryk på On-/Off-kontakten **Ⓛ 7**, at tandbørsten slukker.

4. Sluk for tandbørsten med on/off-kontakten **Ⓛ 7**.

5. Gør børsterne våde, og kom tandpasta på. Tænd først for tandbørsten **10**, når børstehovedet **1** befinder sig i munden.
6. Får langsomt børstehovedet **1** fra tand til tand uden at trykke hårdt. Rengør omhyggeligt alle tændernes overflader, også indersiden af tænderne og ved tandkødsranden.

Fig. A: den anbefalede børstetid er mindst 2 minutter, inddelt i 30 sekunder for hvert mundområde (forneden til højre, fornedet til venstre, foroven til højre, foroven til højre venstre). Tandbørsten **10** signaliserer disse tidsintervaller ved to korte afbrydelser.

ANVISNING: ved for højt tryk med børstehovedet **1** på tænderne lyser LED'en **6** rødt. Reducer så trykket.

7. Tandbørsten signaliserer afslutningen af en cyklus på 2 minutter med tre korte afbrydelser. Sluk for tandbørsten med on/off-kontakten **Ⓛ 7**. Tag først børstehovedet **1** ud af munden, når tandbørsten **10** er slukket.

ANVISNINGER:

- Det anbefales at udskifte tandbørstehovederne **3** hver 3. måned eller efter infektioner (se "Bestilling af tandbørstehoveder").
 - Børstehovedernes **1** indikatorbørster **2** affarves langsomt ved brug. Affarvningen angiver, hvornår tandbørstehovedet **3** bør udskiftes.
-

9. Transport på rejser

9.1 Transportsikring

For at udgå at tænde tandbørsten **10** utilsigtet skal du aktivere transportsikringen.

- Aktivering af transportsikring: Hold on/off-kontakten **0 7** trykket ned, indtil LED'en **6** blinker rødt tre gange.
- Hvis du forsøger at tænde tandbørsten **10** ved aktiveret transportsikring, blinker LED'en **6** rødt.
- Deaktivering af transportsikring: Hold on/off-kontakten **0 7** trykket ned, indtil LED'en **6** blinker rødt tre gange.

9.2 Rejseetui

Rejseetuiet **14** har plads til tandbørsten **10** og 2 tandbørstehoveder **3**.

- Åbn rejseetuiet **14** med et tryk på tryklåsen **15**.
- Luk rejseetuiet **14** ved at trykke låget forsigtigt ned, indtil det går hørbart i indgreb.

10. Rengøring og hygiejne



FARE for elektrisk stød!

- ⊙ Træk netstikket **13** ud af stikkontakten inden hver rengøring af ladestationen **12**.
 - ⊙ Dyp ikke tandbørsten **10** og ladestationen **12** i vand! Ladestationen **12** skal være helt tør, inden den tilsluttes til en stikkontakt.
-
- For at holde tandbørstehovederne **3** hygiejnisk rene og funktionsdygtige skal du skylle dem grundigt af og lade dem tørre efter enhver brug.
 - Tag tandbørstehovedet **3** af en gang om ugen og rengør det med varmt vand.
 - Skyl også tandbørsten **10** af og gnid den tør.

- Ladestationen **12** og rejseetuiet **14** tørres i givet fald om nødvendigt af med en fugtig klud og tørres af.

11. Opbevaring

- Afbryd apparatet fra nettet og opbevar det tørt.

12. Bortskaffelse

Dette produkt er underlagt den europæiske retningslinje 2012/19/EU. Symbolet med den overstregede skraldespand på hjul betyder, at produktet inden for den Europæiske Union skal afleveres i en separat affaldsindsamling. Det gælder for produktet og alle de dele fra tilbehøret, som er markeret med dette symbol. Markerede produkter må ikke bortskaffes sammen med det normale husholdningsaffald, men skal afleveres til et modtagelsessted for genbrug af elektriske og elektroniske apparater.



Dette genbrugssymbol markerer f.eks. en genstand eller materialedele, der er værdifulde til genanvendelse. Genbrug er med til at reducere forbruget af råstoffer og aflaste miljøet.



Det i dette apparat integrerede batteri må ikke komme i husholdningsaffaldet. Apparatet skal bortskaffes korrekt med batteriet sidende i. Ved bortskaffelsen af apparatet skal der hos det ansvarlige renovationsvæsen gøres opmærksom på, at apparatet indeholder et integreret batteri.

Emballage

Når du vil bortskaffe emballagen, skal du være opmærksom på de tilsvarende miljøbestemmelser i dit land.

13. Fejlfinding

Hvis dit apparat ikke fungerer som ønsket, skal du først gå den følgende tjekliste igennem. Måske er der kun tale om et mindre problem, som du selv kan løse.



FARE for elektrisk stød!

- ⊙ Forsøg under ingen omstændigheder selv at reparere apparatet.

Fejl	Mulige årsager/foranstaltninger
Apparatet kan ikke tændes.	<ul style="list-style-type: none">• Er batteriet afladt?• Er transportsikringen aktiveret? Tryk på on/off-kontakten 7, indtil tandbørsten 10 er tændt.
Ladekontrollampen 9 lyser ikke.	<ul style="list-style-type: none">• Ladestationen 12 er ikke tilsluttet nettet.

14. Bestilling af tandbørstehoveder

Du kan bestille tandbørstehoveder **3** på internettet:

shop.hoyerhandel.com



1. Scan QR-koden med din smartphone/tablet.
2. Med QR-koden kommer du til en hjemmeside, hvor du kan foretage efterbestillingen.

15. Tekniske data

Model:	NZAOR 600 A2
Tandbørste	
Kapslingsklasse:	IPX4 (beskyttet mod stænk- vand)
Batteri:	1x 3,7 V === Li-ion 600 mAh 2,22 Wh
Opladetid:	16 timer
Brugstid:	ca. 90 min
Ladestation	
Netspænding:	100 - 240 V ~ 50/60 Hz
Effekt:	1,4 W Standby: 0,5 W
Beskyttelses- klasse:	II 
Kapslingsklasse:	IPX7 (beskyttet mod virkninger fra midlertidig nedsæn- kning i vand/væsker)
Generelt	
Mål:	ca. 38 x 190 x 29 mm (B x H x D)
Vægt:	ca. 150 g
LED'er:	RG 0
Omgivelsesbe- tingelser:	10 °C til 40 °C luffugtighed 40 til 85 % relativ

ANVISNING: det kræver ingen handling fra brugerens side for at omstille produktet mellem 50 og 60 Hz. Produktet tilpasser sig til såvel 50 som 60 Hz.

Anvendte symboler

	Beskyttelsesisolering
	Geprüfte Sicherheit (afprøvet sikkerhed): apparater skal opfylde de almindelige anerkendte tekniske regler og være i overensstemmelse med produktsikkerhedsloven (Produktsicherheitsgesetz - ProdSG) [Tyskland].
	Med CE-mærkning erklærer HOYER Handel GmbH EU-konformiteten.
	Dette symbol minder om, at bortskaffe emballagen miljøvenligt.
	Med genbrugssymbolet (3 pile) markeres, at materialerne kan genbruges. Materialet kan specificeres via genbrugsnummeret i midten (her: 21) og/eller en forkortelse (her: PAP).
	Jævnstrøm
	Vekselspænding
	Det drejer sig om et genanvendeligt produkt, der er underlagt det udvidede producentansvar samt affaldssortering.
	Med UKCA-mærkningen erklærer HOYER Handel GmbH UK-konformiteten.
	Symbolet kendetegner produktproducenten.

Ret til tekniske ændringer forbeholdes.

16. HOYER Handel GmbHs garanti

Kære kunde.

Du har 3 års garanti fra købsdatoen på dette apparat. I tilfælde af mangler på dette produkt gælder de lovpligtige rettigheder for dig i forhold til sælgeren af produktet. Disse lovpligtige rettigheder bliver ikke begrænset af vores i efterfølgende nævnte stillede garanti.

Garantibetingelser

Garantifristen starter på købsdatoen. Den originale kvittering bedes opbevaret godt. Dette bilag er nødvendigt for dokumentering af købet.

Hvis der inden for 3 år fra købsdatoen skulle opstå en materiale- eller fabrikationsfejl på dette produkt, vil produktet – efter vores valg – blive repareret eller udskiftet af os uden udgifter for dig eller du får dine penge igen. Denne garantiydelse forudsætter, at det defekte apparat og købsbilaget (kvitteringen) foreligger inden for den 3-årige tidsfrist, og at det skriftligt bliver korfattet beskrevet, hvori fejlen består, og hvornår denne er opstået.

Hvis defekten er dækket af vores garanti, modtager du det reparerede produkt retur eller et helt nyt produkt. I forbindelse med reparation eller udskiftning af produktet starter der ikke en ny garantiperiode.

Garantiperiode og lovpligtige krav ved fejl

Garantiperioden bliver ikke forlænget som følge af garantiydelsen. Dette gælder også for udskiftede og reparerede dele. Eventuelle skader og mangler, der allerede forefindes ved købet, skal omgående meddeles efter udpakningen. Reparationer, der indtræffer efter garantiperiodens udløb, er for kundens regning.

Garantidækning

Apparatet er blevet omhyggeligt fremstillet efter strenge kvalitetsretningslinjer og kontrollet samvittighedsfuldt inden leveringen. Garantien gælder for materiale- eller fabriktionsfejl.

Denne garanti omfatter ikke sliddele, der er udsat for normalt slid og for skader på skrøbelige dele, f.eks. kontakter, lyskilder eller dele, der er fremstillet af glas.

Denne garanti dækker ikke, hvis det beskadigede produkt ikke er blevet anvendt til formålet eller ikke er blevet passeret. For at anvende produktet korrekt, skal alle de anførte anvisninger i betjeningsvejledningen nøje overholdes. Anvendelsesformål og handlinger, der frarådes i betjeningsvejledningen, eller som der advares imod, skal ubetinget undgås. Produktet er udelukkende bestemt til privat brug og ikke til erhvervsmæssigt brug. Ved misligholdelse og uhensigtsmæssig behandling, brug af vold og ved indgreb, som ikke er blevet udført af vores autoriserede servicecenter, ophører garantien.

Afvikling af en garantisag

For at sikre en hurtig behandling af dit anliggende, bedes du gå frem efter følgende anvisninger:

- Hav i forbindelse med alle forespørgsler artikelnummeret **IAN: 377265_2110** og kvitteringen som dokumentering for købet parat.
- Varenummeret finder du på typeskiltet, som en gravering, på forsiden af din vejledning (forneden til venstre) eller som etiket apparatets bag- eller underside.
- Hvis der skulle forekomme funktionsfejl eller specielle mangler, skal du først kontakte efterfølgende nævnte servicecenter **telefonisk** eller pr. **e-mail**.
- Et defekt produkt, der er dækket af garantien, kan du derefter portofrit fremsende til den oplyste service-adresse,

med vedhæftning af købsbilaget (kvitteringen) og angivelse af, hvori fejlen består, samt hvornår denne er opstået.

På www.lidl-service.com kan du downloade denne og mange flere håndbøger, produktvideoer og softwaren for installation.



Med denne QR-Code kommer du direkte ind på Lidl-service-siden (www.lidl-service.com) og kan ved at indtaste artikelnummeret (IAN) **377265_2110** åbne din betjeningsvejledning.



Service-center

DK Service Danmark
Tel.: 32 710005
E-Mail: hoyer@lidl.dk

IAN: 377265_2110



Leverandør

Bemærk venligst, at den følgende adresse **ikke er en service-adresse**. Kontakt først det ovennævnte service-center.

HOYER Handel GmbH
Kühnehöfe 12
22761 Hamburg
TYSKLAND