



SOUP MAKER / COOK 'N' MIX / COOK 'N' MIX SMK 1000 B3

(GB) (IE)

SOUP MAKER

Operating instructions

(FR) (BE)

COOK 'N' MIX

Mode d'emploi

(CZ)

MIXÉR COOK 'N' MIX

Návod k obsluze

(SK)

MIXÉR COOK 'N' MIX

Návod na obsluhu

(DK)

COOK 'N' MIX

Betjeningsvejledning

(HU)

COOK 'N' MIX

Használati utasítás

(DE) (AT) (CH)

COOK 'N' MIX

Bedienungsanleitung

(NL) (BE)

COOK 'N' MIX

Gebruiksaanwijzing

(PL)

COOK 'N' MIX - MIKSER

Instrukcja obsługi

(ES)

COOK 'N' MIX

Instrucciones de uso

(IT)

COOK 'N' MIX

Istruzioni per l'uso

IAN 460085_2401



GB IE

Before reading, unfold the page containing the illustrations and familiarise yourself with all functions of the device.

DE AT CH

Klappen Sie vor dem Lesen die Seite mit den Abbildungen aus und machen Sie sich anschließend mit allen Funktionen des Gerätes vertraut.

FR BE

Avant de lire le mode d'emploi, ouvrez la page contenant les illustrations et familiarisez-vous ensuite avec toutes les fonctions de l'appareil.

NL BE

Vouw vóór het lezen de pagina met de afbeeldingen open en maak u vertrouwd met alle functies van het apparaat.

CZ

Před čtením si otevřete stranu s obrázky a potom se seznamte se všemi funkcemi přístroje.

PL

Przed przeczytaniem proszę rozłożyć stronę z ilustracjami, a następnie proszę zapoznać się z wszystkimi funkcjami urządzenia.

SK

Pred čítaním si odklopte stranu s obrázkami a potom sa oboznámte so všetkými funkciami prístroja.

ES

Antes de empezar a leer abra la página que contiene las imágenes y, en seguida, familiarícese con todas las funciones del dispositivo.

DK

Før du læser, vend siden med billeder frem og bliv bekendt med alle apparatets funktioner.

IT

Prima di leggere aprire la pagina con le immagini e prendere confidenza con le diverse funzioni dell'apparecchio.

HU

Olvasás előtt kattintson az ábrát tartalmazó oldalra és végezetül ismerje meg a készülék mindegyik funkcióját.

GB/IE	Operating instructions	Page	1
DE/AT/CH	Bedienungsanleitung	Seite	15
FR/BE	Mode d'emploi	Page	29
NL/BE	Gebruiksaanwijzing	Pagina	45
CZ	Návod k obsluze	Strana	59
PL	Instrukcja obsługi	Strona	73
SK	Návod na obsluhu	Strana	87
ES	Instrucciones de uso	Página	101
DK	Betjeningsvejledning	Side	115
IT	Istruzioni per l'uso	Pagina	129
HU	Használati utasítás	Oldal	143

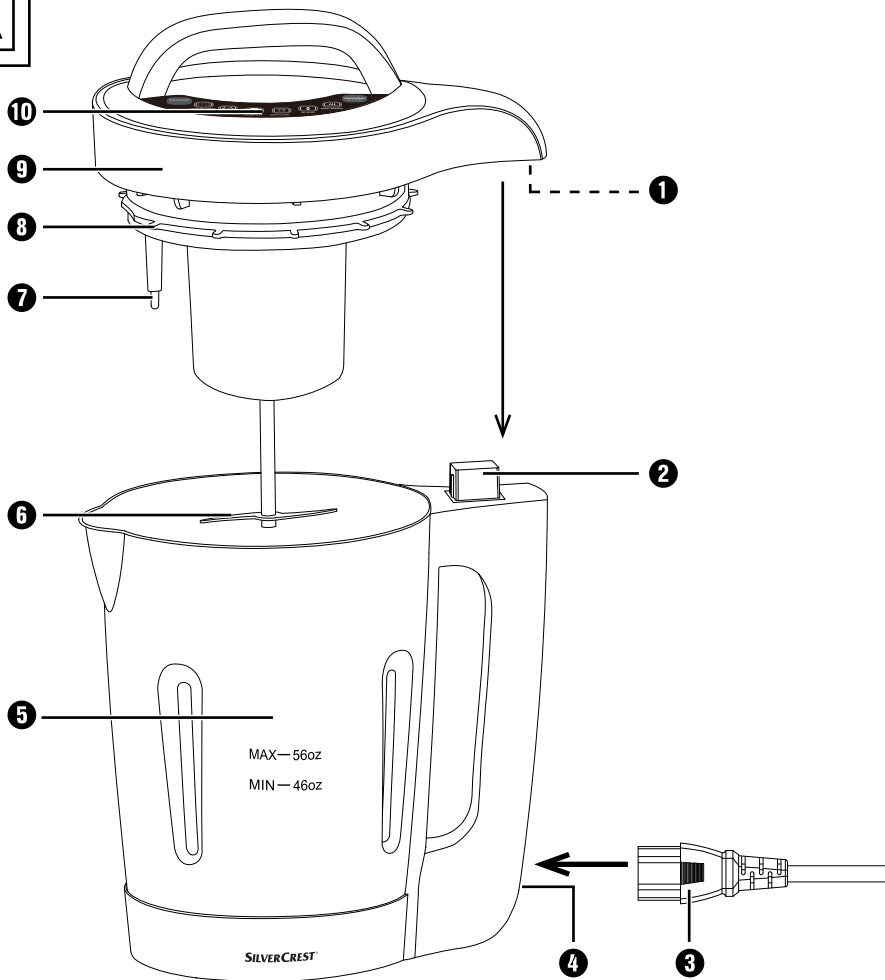
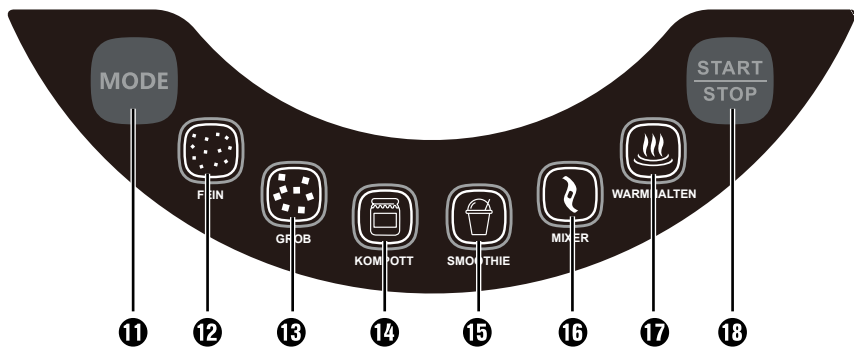
A**B**

Contents

Introduction	2
Intended use	2
Package contents	2
Appliance description	2
Technical details	2
Safety information	3
Before first use	6
Programmes	6
Operating the appliance	6
Preparing soups	6
Preparing compote	7
Preparing smoothies/milkshakes	8
Blending	9
Safety appliances	9
Overheating protection	9
Overfilling and overflow sensor	9
Low liquid level control	10
Cleaning and Care	10
Storage	11
Troubleshooting	12
Disposal	13
Disposal of the appliance	13
Disposal of the packaging	13
Kompernass Handels GmbH warranty	13
Service	14
Importer	14

Introduction

Congratulations on the purchase of your new appliance.

You have selected a high-quality product.

The operating instructions are part of this product. They contain important information about safety, usage and disposal. Before using the product, please familiarise yourself with all operating and safety instructions. Use the product only as described and for the range of applications specified. Please also pass these operating instructions on to any future owner.

Intended use

This appliance is intended exclusively for the preparation (cooking and chopping) of food. This appliance is intended solely for use in private households. Do not use it for commercial purposes.

Package contents

Cook 'n' Mix

Lid with control panel

Recipe book

Operating instructions







Check the delivery contents for completeness immediately after unpacking.

Appliance description

Figure A

- 1 Contact plug
- 2 Safety socket
- 3 Connector
- 4 Built-in plug
- 5 Blender jug
- 6 Blades
- 7 Sensor
- 8 Sealing ring
- 9 Lid
- 10 Control panel

Figure B

- 11 MODE button
- 12 Programme indicator FEIN 
- 13 Programme indicator GROB 
- 14 Programme indicator KOMPOTT 
- 15 Programme indicator SMOOTHIE 
- 16 Programme indicator MIXER 
- 17 Programme indicator WARMHALTEN 
- 18 START/STOP button

Technical details

Voltage: 220 - 240 V ~
(alternating current),
50 - 60 Hz

Capacity: 3.9 l

Fill capacity : max. 1.6 l
min. 1.3 l

Power consumption

Heat output : 800 - 1000 W

Motor: 140 - 160 W



Protective earth



All of the parts of this appliance that come into contact with food are food-safe.

Safety information**⚠ DANGER – RISK OF ELECTRICAL SHOCK!**

- ▶ Ensure that the motor unit, the power cable and the power plug are never immersed in water or other liquids.
- ▶ Use the appliance only in dry rooms; never use it outdoors or in moist environments.
- ▶ Ensure that the power cable never becomes wet or damp when the appliance is in use. Route the cable so that it cannot be trapped or damaged in any way.
- ▶ Do not allow any liquid to run over the appliance's plug connections
- ▶ Always remove the plug from the mains power socket after use. Switching the appliance off is not sufficient; it will remain live for as long as the plug is connected to the power socket.
- ▶ Check to ensure that the appliance is in a serviceable condition before use. The appliance shall not be used if it shows signs of damage.
- ▶ Remove the plug from the socket immediately if you notice unexpected smells or noises coming from the appliance when it is in use or there is an evident malfunction.

⚠ WARNING! RISK OF INJURY!

- ▶ To ensure you can react immediately in the event of danger, never leave the appliance running unattended.
- ▶ This appliance is not suitable for use with inflammable and explosive substances or chemical and aggressive liquids.
- ▶ Always store the appliance indoors. To prevent accidents, keep the appliance in a dry location when not in use.

⚠ WARNING! RISK OF INJURY!

- ▶ This appliance is not intended for use by children.
- ▶ The appliance and its connecting cable must be kept away from children.
- ▶ This appliance may be used by persons with limited physical, sensory or mental capabilities or lack of experience and knowledge, provided that they are under supervision or have been told how to use the appliance safely and are aware of the potential risks.
- ▶ Do not allow children to use the appliance as a plaything.
- ▶ The appliance should always be disconnected from the mains when unattended and before assembly, disassembly or cleaning.
- ▶ Before changing any accessories or additional parts that move during operation, the appliance must be switched off and disconnected from mains power.
- ▶ Use only accessories recommended by the manufacturer.
- ▶ Always grip the power plug to disconnect the appliance from the power supply.
- ▶ The appliance can become very hot during use! Ensure that you do not come into contact with the steam rising from the appliance or the hot food. Risk of burns!
- ▶ Take extreme care when cleaning. The blade is extremely sharp!
- ▶ Be very careful when handling the sharp blade!
- ▶ After use, the surfaces of the heating elements will still have some residual heat.
- ▶ Misuse may result in physical injury! Use the appliance only as described in the instructions!

⚠ WARNING! RISK OF INJURY!

- ▶ Always remove the lid carefully, opening it facing away from you so that steam can escape towards the rear. Do not lean over the appliance while it is boiling. Use a dish cloth or oven gloves when touching the lid and the blender jug.



Caution! Hot surface!

ATTENTION! RISK OF FIRE!

- ▶ Do not operate the appliance in the vicinity of or under curtains, wall-mounted cupboards or other flammable materials.
- ▶ Place the appliance on a heat-resistant surface (not on varnished tables or tablecloths). Do not operate it close to other heat sources (cooker, gas flame). Otherwise there is a danger of damage to the appliance and/or furniture.
- ▶ Place the appliance on a level and stable surface. Ensure that it is set up at a sufficient distance to walls and cupboards. This will ensure that you avoid damage caused by rising steam.
- ▶ Never operate the appliance via an external time-switch or a separate remote control system.

Before first use

- Remove all packaging materials from the appliance and the protective film from the control panel **10**.

⚠ WARNING! RISK OF INJURY!

- ▶ Take great care when handling the blades **6**.
- Wipe the lid **9**, blades **6** and sensor **7**, as well as the outside of the blender jug **5** with a damp cloth to remove any possible transport residues.
- Rinse out the blender jug **5** with water and a little washing up liquid and then afterwards with clear water so that no washing up liquid residue remains.
- Ensure that all parts are completely dry before operating the appliance.

Programmes

FEIN **12**

Use this function to make creamy soups, such as cream of pumpkin or cream of potato soup. The contents of the appliance will be heated and pureed. This programme runs for 21 minutes.

GROB **13**

Use this function to prepare and heat soups that contain small chunks (e.g. vegetable pieces). The content of the appliance are heated and slightly pureed. This programme runs for 28 minutes.

KOMPOTT **14**

Use this function to prepare compote, such as pear compote. The contents of the appliance will be heated but not pureed. This programme runs for 13 minutes.

SMOOTHIE **15**

Use this function to blend or froth up the contents without heating; for instance, to make smoothies or milkshakes.

This programme runs for 2 minutes.

MIXER (blending without heating) **16**

Use this function to mix ingredients without heating them. You can use this function, for instance, to puree soups that are too chunky.

WARMHALTEN **17**







This programme can be used to keep the finished soup at a temperature of about 90 °C for up to 60 minutes.

Operating the appliance

NOTE



- ▶ During first use, you might notice a slight odour or smoke due to production residues on the heating element. This is normal and not a malfunction of the appliance! Ensure sufficient ventilation; for example, by opening a window.

NOTES

- ▶ Always fill with liquid up to at least the MIN - 1300 ml marking.
- ▶ Do not fill above the MAX - 1600 ml marking! Otherwise the appliance can overflow!
- ▶ After completion of the programmes FEIN  **12**, GROB  **13** and KOMPOTT  **14**, you must allow the appliance to cool down for about 5 minutes before starting another programme that generates heat (FEIN  **12**, GROB  **13** and KOMPOTT  **14**).

Preparing soups

- 1) Cut the vegetables into pieces of around 2 cm and place these in the blender jug **5**.
- 2) Fill the blender jug **5** up to no more than the MAX - 1600 ml marking with water, stock or other liquids. Always fill up to at least the MIN - 1300 ml marking!
- 3) Place the lid **9** on the blender jug **5**. Ensure that the contact plug **1** in the lid **9** fits correctly in the safety socket **2**.
- 4) Insert the connector **3** into the built-in plug **4** on the appliance.

- 5) Insert the plug into a mains power socket. You will hear a beep and the programme indicators flash.
- 6) Press the MODE button **11** repeatedly until the programme indicator for the programme you want to use starts to flash.
 - FEIN  **12** for creamy, pureed soups
 - GROB  **13** for chunky soups.
- 7) Press the START/STOP button **18**. The appliance beeps. The programme indicator of the selected programme lights up permanently.

Preparation of the soup now takes place automatically. The appliance heats and mixes at regular intervals.

NOTE

- ▶ You can stop the preparation process at any time by pressing the START/STOP button **18** (for about 2 seconds, until you hear a beep).

As soon as the preparation process is complete, the appliance will stop automatically. The appliance will beep and the relevant programme indicator of the set programme flashes.

- 8) If you do not want to serve the soup immediately, you can activate the keep-warm function: Use the MODE button **11** to select the programme WARMHALTEN  **17** and press the START/STOP button **18** to start the programme. After 60 minutes, the appliance stops automatically. You can stop the keep-warm process at any time by pressing and holding the START/STOP button **18**.
- 9) Remove the plug from the mains power socket and the connector **3** from the built-in plug **4**. Remove the lid **9** carefully from the blender jug **5** and place it to one side.

WARNING! RISK OF INJURY!



- ▶ Be careful when opening the lid **9**. Hot vapour can escape! We recommend the use of oven gloves.

You can now serve the soup in bowls or a soup terrine.

NOTE

- ▶ Clean the appliance after every use (see section "Cleaning and care"). Otherwise residues from the previous cooking process that may be left on the bottom of the container could burn.

Preparing compote

- 1) Cut the fruit/vegetables into pieces of around 2 cm and place these in the blender jug **5**.
- 2) Fill the blender jug **5** up to no more than the MAX - 1600 ml marking with water or other liquids. Always fill up to at least the MIN - 1300 ml marking!
- 3) Place the lid **9** on the blender jug **5**. Ensure that the contact plug **1** in the lid **9** fits correctly in the safety socket **2**.
- 4) Insert the connector **3** into the built-in plug **4** on the appliance.
- 5) Insert the plug into a mains power socket. You will hear a beep and the programme indicators flash.
- 6) Press the MODE button **11** repeatedly until the KOMPOTT programme indicator  **14** starts to flash.
- 7) Press the START/STOP button **18**. You will hear a beep and the KOMPOTT programme indicator  **14** flashes.





Preparation of the compote now takes place automatically. The programme runs for 13 minutes.





NOTE

- ▶ You can stop the preparation process at any time by pressing the START/STOP button **18** (for about 2 seconds, until you hear a beep).

As soon as the preparation process is complete, the appliance will stop automatically. You will hear a beep and the KOMPOTT indicator light  **14** flashes.

NOTE

- ▶ If the consistency of the compote is still too chunky, you can puree the content a little after the programme finishes until you achieve the desired consistency: Use the MIXER function   (see section "Blending") to do this. If you have previously used the KOMPOTT   programme beforehand, it is not absolutely necessary that the fill level is above the MIN marking when you carry out additional pureeing. Please make sure that the fill level is above the MIN marking for all other purposes, however.

- 8) Remove the plug from the mains power socket and the connector  from the built-in plug .
- 9) Remove the lid  carefully from the blender jug  and place it to one side.

WARNING! RISK OF INJURY!



- ▶ Be careful when opening the lid . Hot vapour can escape! We recommend the use of oven gloves.













You can now serve the compote in dishes or a bowl.

NOTE

- ▶ Clean the appliance after every use (see section "Cleaning and care"). Otherwise residues from the previous cooking process that may be left on the bottom of the container could burn.

Preparing smoothies/milkshakes



- 1) Cut the fruit/vegetables into pieces of around 2 cm and place these in the blender jug .
- 2) Fill the blender jug  up to no more than the MAX - 1600 ml marking with liquids. Always fill up to at least the MIN - 1300 ml marking!





- 3) Place the lid  on the blender jug . Ensure that the contact plug  in the lid  fits correctly in the safety socket .
- 4) Insert the connector  into the built-in plug  on the appliance.
- 5) Insert the plug into a mains power socket. You will hear a beep and the programme indicators flash.
- 6) Press the MODE button  repeatedly until the SMOOTHIE programme indicator   starts to flash.
- 7) Press the START/STOP button . You will hear a beep and the SMOOTHIE programme indicator   flashes.

Preparation of the drink now takes place automatically. The programme runs for 2 minutes.

NOTE



- ▶ You can stop the preparation process at any time by pressing the START/STOP button  (for about 2 seconds, until you hear a beep).















As soon as the preparation process is complete, the appliance will stop automatically. You will hear a beep and the SMOOTHIE indicator light   flashes.

- 8) Remove the plug from the mains power socket and the connector  from the built-in plug .
- 9) Remove the lid  from the blender jug  and place it to one side.

You can now serve the smoothie/milkshake.

Blending

If you want to blend soups or shakes for a short time, you can use the MIXER function  .

- 1) Add the food to be blended into the blender jug  if it is not already in there. Ensure that the blender jug  is filled to at least the MIN - 1300 ml marking, but not higher than the MAX - 1600 ml marking.
- 2) Place the lid  on the blender jug . Ensure that the contact plug  in the lid  fits correctly into the safety socket .
- 3) Insert the connector  into the built-in plug  on the appliance.
- 4) Insert the plug into a mains power socket. You will hear a beep and the programme indicators will flash.
- 5) Press the MODE button  repeatedly until the MIXER programme indicator   starts to flash.
- 6) Press and hold the START/STOP button  for as long as the contents of the blender jug  is to be blended, but not longer than 20 seconds. As soon as you let go of the START/STOP button , the blending process stops. The blending process stops automatically after 20 seconds.



Safety appliances

Overheating protection

This appliance is fitted with overheating protection to protect the motor from overheating.

If the overheating protection is triggered, the motor stops and the appliance switches itself off. It cannot be switched back on until it has cooled down.

This can happen if:

- You have used the MIXER function   several times in quick succession for a total of more than 20 seconds.
 - Several cooking processes have been started in direct succession without allowing the appliance to cool down.
- If the overheating protection is triggered and the appliance stops, pull the plug out of the socket and wait around 5 minutes until the appliance stops. After it has cooled down, you can use the appliance again.

Overfilling and overflow sensor

This appliance is fitted with a sensor  that recognises when the apparatus is overfilled or threatens to overflow.

If the appliance is overfilled, the appliance will not start and you will hear a beep. In this case, reduce the amount of liquid. Always pay attention to the MAX - 1600 ml and MIN - 1300 ml markings on the blender jug .

If the appliance threatens to overflow during a cooking or blending process, the appliance will switch off and starts to beep. Reduce the amount of liquid and restart the appliance.

Low liquid level control

The integrated low liquid level control prevents the appliance from starting when there is no liquid in the blender jug **5**.

Cleaning and Care

Ideally, you should clean the appliance immediately after use. Dried food residue is more difficult to remove.

DANGER – RISK OF ELECTRICAL SHOCK!

- ▶ Ensure that no moisture can get into/onto the built-in plug **4** and the safety socket **2** on the blender jug **5**!
- ▶ Ensure that no moisture can get into/onto the contact plug **1** on the lid on the blender jug **9**!

 Never immerse the lid **9** in water or other liquids! Otherwise there is a risk of an electric shock.

WARNING! RISK OF INJURY!

- ▶ Take care when cleaning the lid **9** and the attached blades **6**! The blades **6** are extremely sharp!
- 1) Add a little warm water and a drop of washing up liquid to the blender jug **5**.
 - 2) Place the lid **9** on the blender jug **5**. Ensure that the contact plug **1** in the lid **9** fits correctly in the safety socket **2**.
 - 3) Insert the connector **3** into the built-in plug **4** on the appliance.
 - 4) Insert the plug into a mains power socket. You will hear a beep and the programme indicators flash.
 - 5) Press the MODE button **11** repeatedly until the MIXER programme indicator  **15** starts to flash.
 - 6) Press and hold the START/STOP button **18** and allow the appliance to run for about 20 seconds.

- 7) Remove the power plug from the mains power socket.
- 8) Remove any stubborn residue in the blender jug **5** or the blades **6** using a washing up brush or a washing up sponge.
- 9) Afterwards, empty the blender jug **5** and rinse it out thoroughly with clear water.
- 10) Wipe the exterior surfaces of the blender jug **5** with a moist cloth. If required, use a mild washing-up liquid on the cloth. Afterwards, wipe off with a cloth moistened only with clear water to ensure that no detergent remains on the appliance.
- 11) Wipe the lid **9**, blades **6** and sensor **7** with a damp cloth. If required, use a mild washing-up liquid on the cloth. Afterwards, wipe off with a cloth moistened only with clear water to ensure that no detergent remains on the appliance. Ensure that no moisture can get into the contact plug **1** on the lid on the blender jug **9**!

NOTE

If there is dirt on or underneath the sealing ring **8**, it can be removed for cleaning:

- Pull the sealing ring **8** downwards off the lid **9**.
- Clean the sealing ring **8** in warm water with a little washing-up liquid. Rinse off all detergent residues and dry the sealing ring **8** thoroughly.
- Remove any dirt from the recess on the lid **9** with a damp cloth. If necessary, apply a mild washing-up liquid to the cloth. Afterwards, wipe with a cloth moistened only with fresh water and dry everything thoroughly.
- Push the sealing ring **8** back onto the lid **9** so that the sealing ring **8** slides into the recess. Make sure that the small notch on the sealing ring **8** is wrapped around the fixing lug on the cover **9** (Fig. 1). The flattened side of the sealing ring **8** should lie on the same side as the sensor **7**:

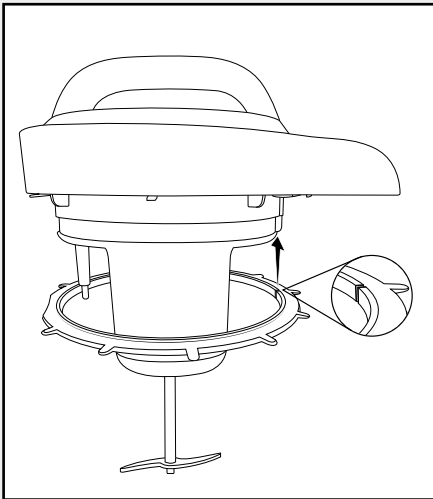

Fig. 1

12) Wipe the mains cable with a damp cloth.

13) Dry all parts well before re-use.

Storage

- Store the cleaned appliance in a clean, dust-free and dry location.

Troubleshooting

PROBLEM	POSSIBLE CAUSE	POSSIBLE SOLUTIONS
The appliance is not working.	The appliance is not connected to a mains power socket.	Connect the appliance to a mains power socket.
	The appliance is damaged.	Contact the Customer Service department.
The appliance will not start.	The lid ⑨ is not on properly.	Put the lid ⑨ on properly.
The ingredients are not cooked.	The ingredients are cut into pieces that are too large.	Cut the ingredients into smaller pieces (approx. 2 cm).
The ingredients are not mixed properly.	There is not enough liquid in the blender jug ⑤.	Add some liquid.
	The wrong function has been selected.	Try another function.
The food is burnt.	The blender jug ⑤ was not cleaned properly before reheating. There is still food residue stuck to the bottom of the blender jug ⑤.	Clean the blender jug ⑤ before every heating.

If the malfunction cannot be corrected using one of the suggestions above, or if you have found some other kind of malfunction, please contact our Customer Service department.

Disposal

Applies only to France:



Points de collecte sur www.quefairedemesdechets.fr
Privilégiez la réparation ou le don de votre appareil !



The product, its packaging and the operating instructions are recyclable. They are subject to an extended manufacturer responsibility and will be collected separately.

Disposal of the appliance



The adjacent symbol of a crossed-out dustbin means that this appliance is subject to Directive 2012/19/EU. This directive states that this appliance may not be disposed of in the normal household waste at the end of its useful life, but must be taken to specially set-up collection locations, recycling depots or disposal companies.

The disposal is free of charge for the user. Protect the environment and dispose of this appliance properly.

If your old appliance has stored any personal data, you are responsible for deleting it yourself before returning it.



Your local community or municipal authorities can provide information on how to dispose of the worn-out product.

Disposal of the packaging



The packaging materials have been selected for their environmental friendliness and ease of disposal and are therefore recyclable. Dispose of packaging materials that are no longer needed in accordance with applicable local regulations.

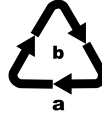

Dispose of the packaging in an environmentally friendly manner. Note the labelling on the packaging and separate the packaging material components for disposal, if necessary.

The packaging material is labelled with abbreviations (a) and numbers (b) with the following meanings: 1-7: plastics, 20-22: paper and cardboard, 80-98: composites.

Kompennass Handels GmbH warranty

Dear Customer,

This appliance has a 3-year warranty valid from the date of purchase. If this product has any faults, you, the buyer, have certain statutory rights. Your statutory rights are not restricted in any way by the warranty described below.

Warranty conditions

The warranty period starts on the date of purchase. Please keep your receipt in a safe place. This will be required as proof of purchase.

If any material or manufacturing fault occurs within three years of the date of purchase of the product, we will either repair or replace the product for you or refund the purchase price (at our discretion).

This warranty service requires that you present the defective appliance and the proof of purchase (receipt) within the three-year warranty period, along with a brief written description of the fault and of when it occurred.

If the defect is covered by the warranty, your product will either be repaired or replaced by us. The repair or replacement of a product does not signify the beginning of a new warranty period.

Warranty period and statutory claims for defects

The warranty period is not prolonged by repairs effected under the warranty. This also applies to replaced and repaired components. Any damage and defects present at the time of purchase must be reported immediately after unpacking. Repairs carried out after expiry of the warranty period shall be subject to a fee.

Scope of the warranty

This appliance has been manufactured in accordance with strict quality guidelines and inspected meticulously prior to delivery.

The warranty covers material faults or production faults. The warranty does not extend to product parts subject to normal wear and tear or to fragile parts which could be considered as consumable parts such as switches or parts made of glass.

The warranty does not apply if the product has been damaged, improperly used or improperly maintained. The directions in the operating instructions for the product regarding proper use of the product are to be strictly followed. Uses and actions that are discouraged in the operating instructions or which are warned against must be avoided.

This product is intended solely for private use and not for commercial purposes. The warranty shall be deemed void in cases of misuse or improper handling, use of force and modifications / repairs which have not been carried out by one of our authorised Service centres.

Warranty claim procedure

To ensure quick processing of your case, please observe the following instructions:

- Please have the till receipt and the item number (IAN) 460085_2401 available as proof of purchase.
- You will find the item number on the type plate on the product, an engraving on the product, on the front page of the operating instructions (below left) or on the sticker on the rear or bottom of the product.

- If functional or other defects occur, please contact the service department listed either by **telephone** or by **e-mail**.
- You can return a defective product to us free of charge to the service address that will be provided to you. Ensure that you enclose the proof of purchase (till receipt) and information about what the defect is and when it occurred.



You can download these instructions along with many other manuals, product videos and installation software at www.lidl-service.com.

This QR code will take you directly to the Lidl service page (www.lidl-service.com) where you can open your operating instructions by entering the item number (IAN) 460085_2401.

Service

- GB Service Great Britain**
Tel.: 0800 404 7657
E-Mail: kompnass@lidl.co.uk
- IE Service Ireland**
Tel.: 1800 101010
E-Mail: kompnass@lidl.ie

IAN 460085_2401

Importer

Please note that the following address is not the service address. Please use the service address provided in the operating instructions.

KOMPENASS HANDELS GMBH
BURGSTRASSE 21
44867 BOCHUM
GERMANY
www.kompnass.com

Inhaltsverzeichnis

Einleitung	16
Bestimmungsgemäßer Gebrauch	16
Lieferumfang	16
Gerätebeschreibung	16
Technische Daten	16
Sicherheitshinweise	17
Vor dem ersten Gebrauch	20
Programme	20
Gerät bedienen	20
Suppen zubereiten	20
Kompott zubereiten	21
Smoothies/Milchshakes zubereiten	22
Mixen	23
Sicherheitseinrichtungen	23
Überhitzungsschutz	23
Überfüll- und Überlaufsensor	23
Trockengehschutz	23
Reinigung und Pflege	23
Lagerung	25
Fehlerbehebung	25
Entsorgung	26
Gerät entsorgen	26
Verpackung entsorgen	26
Garantie der Kompernaß Handels GmbH	26
Service	28
Importeur	28

Einleitung

Herzlichen Glückwunsch zum Kauf Ihres neuen Gerätes.

Sie haben sich damit für ein hochwertiges Produkt entschieden. Die Bedienungsanleitung ist Bestandteil dieses Produkts. Sie enthält wichtige Hinweise für Sicherheit, Gebrauch und Entsorgung. Machen Sie sich vor der Benutzung des Produkts mit allen Bedien- und Sicherheitshinweisen vertraut. Benutzen Sie das Produkt nur wie beschrieben und für die angegebenen Einsatzbereiche. Händigen Sie alle Unterlagen bei Weitergabe des Produkts an Dritte mit aus.

Bestimmungsgemäßer Gebrauch

Dieses Gerät dient ausschließlich dem Zubereiten (Kochen und Zerkleinern) von Lebensmitteln. Dieses Gerät ist ausschließlich für die Benutzung in privaten Haushalten bestimmt. Benutzen Sie es nicht gewerblich.

Lieferumfang

Cook 'n' Mix

Deckel mit Bedienpanel

Rezeptheft

Bedienungsanleitung



Kontrollieren Sie direkt nach dem Auspacken den Lieferumfang auf Vollständigkeit.

Gerätebeschreibung

Abbildung A

- 1 Kontaktstecker
- 2 Sicherheitsbuchse
- 3 Kupplungsverbindung
- 4 Einbaustecker
- 5 Mixbehälter
- 6 Messer
- 7 Sensor
- 8 Dichtungsring
- 9 Deckel
- 10 Bedienpanel

Abbildung B

- 11 Taste MODE
- 12 Programmleuchte FEIN 
- 13 Programmleuchte GROB 
- 14 Programmleuchte KOPOTT 
- 15 Programmleuchte SMOOTHIE 
- 16 Programmleuchte MIXER 
- 17 Programmleuchte WARMHALTEN 
- 18 Taste START/STOP

Technische Daten

Spannung: 220 - 240 V ~
(Wechselstrom), 50 - 60 Hz

Fassungsvermögen: 3,9 l

Nutzvolumen: max. 1,6 l
min. 1,3 l

Leistungsaufnahme

Heizleistung : 800 - 1000 W

Motorleistung: 140 - 160 W



Schutzerde



Alle Teile dieses Gerätes, die mit Lebensmitteln in Berührung kommen, sind lebensmittelecht.

Sicherheitshinweise

⚠ GEFÄHR - ELEKTRISCHER SCHLAG!

- ▶ Stellen Sie sicher, dass der Motorblock, das Netzkabel oder der Netzstecker niemals in Wasser oder andere Flüssigkeiten getaucht wird.
- ▶ Verwenden Sie das Gerät ausschließlich in trockenen Räumen, niemals im Freien oder in feuchter Umgebung.
- ▶ Achten Sie darauf, dass im Betrieb das Netzkabel niemals nass oder feucht wird. Führen Sie es so, dass es nicht eingeklemmt oder anderweitig beschädigt werden kann.
- ▶ Es darf keine Flüssigkeit auf die Gerätesteckverbindung überlaufen.
- ▶ Ziehen Sie nach Gebrauch immer den Stecker aus der Steckdose. Ausschalten alleine genügt nicht, weil noch immer Netzspannung im Gerät anliegt, solange der Netzstecker in der Steckdose steckt.
- ▶ Kontrollieren Sie vor jedem Gebrauch das Gerät auf seinen einwandfreien Zustand. Das Gerät darf nicht verwendet werden, wenn Schäden erkennbar sind.
- ▶ Ziehen Sie sofort den Netzstecker aus der Steckdose, wenn Sie eine ungewöhnliche Geräusch- oder Geruchsentwicklung wahrnehmen oder bei erkennbarer Fehlfunktion.

⚠ WARNUNG! VERLETZUNGSGEFÄHR!

- ▶ Lassen Sie das Gerät nicht unbeaufsichtigt arbeiten, um bei Gefahr sofort reagieren zu können.
- ▶ Das Gerät ist nicht für entflammbare und explosive Stoffe oder chemische und aggressive Flüssigkeiten geeignet.
- ▶ Lagern Sie das Gerät immer in geschlossenen Räumen. Um Unfälle zu verhindern, bewahren Sie das Gerät nach Gebrauch an einem trockenen Ort auf.

⚠️ WARNUNG! VERLETZUNGSGEFAHR!

- ▶ Dieses Gerät darf nicht von Kindern benutzt werden.
- ▶ Das Gerät und seine Anschlussleitung sind von Kindern fernzuhalten.
- ▶ Dieses Gerät kann von Personen mit reduzierten physischen, sensorischen oder mentalen Fähigkeiten oder Mangel an Erfahrung und/oder Wissen benutzt werden, wenn sie beaufsichtigt oder bezüglich des sicheren Gebrauchs des Gerätes unterwiesen wurden und die daraus resultierenden Gefahren verstanden haben.
- ▶ Kinder dürfen nicht mit dem Gerät spielen.
- ▶ Das Gerät ist bei nicht vorhandener Aufsicht und vor dem Zusammenbau, dem Auseinandernehmen oder Reinigen stets vom Netz zu trennen.
- ▶ Vor dem Auswechseln von Zubehör oder Zusatzteilen, die im Betrieb bewegt werden, muss das Gerät ausgeschaltet und vom Netz getrennt werden.
- ▶ Verwenden Sie nur Zubehörteile, die vom Hersteller empfohlen werden.
- ▶ Fassen Sie immer den Netzstecker an, um das Gerät von der Stromversorgung zu trennen.
- ▶ Das Gerät wird während der Benutzung sehr heiß. Achten Sie darauf, dass Sie nicht mit dem aufsteigenden Wasserdampf oder den heißen Lebensmitteln in Berührung kommen. Verbrennungsgefahr!
- ▶ Gehen Sie bei der Reinigung sehr vorsichtig vor! Das Messer ist sehr scharf!
- ▶ Gehen Sie vorsichtig mit dem scharfen Messer um!
- ▶ Nach der Anwendung verfügt die Oberfläche des Heizelements noch über Restwärme.
- ▶ Bei Missbrauch des Gerätes besteht Verletzungsgefahr. Missbrauchen Sie das Gerät nicht für andere Zwecke, als in dieser Anleitung beschrieben.
- ▶ Benutzen Sie das Gerät nur bestimmungsgemäß. Bei Fehlanwendung des Gerätes besteht Verletzungsgefahr.

⚠️ WARNUNG! VERLETZUNGSGEFAHR!

- ▶ Heben Sie den Deckel stets langsam und von sich abgewandt an und lassen Sie so den Wasserdampf nach hinten entweichen. Beugen Sie sich nicht über das Gerät, während es Wasserdampf erzeugt. Verwenden Sie Topflappen, wenn Sie den Deckel und den Mixbehälter anfassen.



Achtung! Heiße Oberfläche!

ACHTUNG! BRANDGEFAHR!

- ▶ Nehmen Sie das Gerät nicht in der Nähe oder unterhalb von Vorhängen, Hängeschränken oder anderen brennbaren Materialien in Betrieb.
- ▶ Stellen Sie das Gerät auf eine wärmeunempfindliche Unterlage (keine lackierten Tische, keine Tischdecken). Betreiben Sie es nicht in der Nähe anderer Wärmequellen (Herd, Gasflamme). Andernfalls drohen Beschädigungen des Gerätes und / oder der Möbelstücke.
- ▶ Stellen Sie das Gerät auf eine ebene, stabile Unterlage. Achten Sie auf einen ausreichenden Abstand zu Wänden und Schränken. So vermeiden Sie Schäden durch aufsteigenden Wasserdampf.
- ▶ Betreiben Sie das Gerät keinesfalls über eine externe Zeitschaltuhr oder ein separates Fernwirkssystem.

Vor dem ersten Gebrauch

- Entfernen Sie alle Verpackungsmaterialien vom Gerät und die Schutzfolie vom Bedienpanel ⑩.

⚠️ WARNUNG! VERLETZUNGSGEFAHR!

- ▶ Seien Sie vorsichtig im Umgang mit dem Messer ⑥!
- Wischen Sie den Deckel ⑨ mit Messer ⑥ und Sensor ⑦ sowie die Außenseiten des Mixbehälters ⑤ mit einem feuchten Tuch ab, um eventuelle Transportrückstände zu entfernen.
- Spülen Sie den Mixbehälter ⑤ mit Wasser und etwas Spülmittel aus und spülen Sie danach mit klarem Wasser nach, so dass keine Spülmittelrückstände zurück bleiben.
- Vergewissern Sie sich, dass alle Teile vollständig trocken sind, bevor Sie das Gerät verwenden.

Programme

FEIN (feine Suppe) ⑫

Mit diesem Programm können Sie cremige Suppen, wie zum Beispiel Kürbiscrèmesuppe oder Kartoffelcrèmesuppe, zubereiten.

Der Inhalt des Gerätes wird erhitzt und püriert.

Das Programm läuft 21 Minuten.

GROB (grobe Suppe) ⑬

Mit diesem Programm können Sie Suppen zubereiten, die erhitzt werden und noch Stücke enthalten.

Der Inhalt des Gerätes wird erhitzt und etwas püriert.

Das Programm läuft 28 Minuten.

KOMPOTT ⑭

Mit diesem Programm können Sie Kompott, wie zum Beispiel Birnenkompott, zubereiten.

Der Inhalt des Gerätes wird nur erhitzt und nicht püriert. Das Programm läuft 13 Minuten.

SMOOTHIE ⑮

Mit diesem Programm mixen oder schäumen Sie den Inhalt kurz auf ohne ihn zu erwärmen, zum Beispiel, um Smoothies oder Milchshakes herzustellen. Das Programm läuft 2 Minuten.

MIXER ⑯

Mit diesem Programm können Sie jeglichen Inhalt mixen ohne ihn zu erwärmen. So können Sie zum Beispiel Suppen pürieren, wenn Ihnen die Konsistenz noch zu grob ist.

WARMHALTEN ⑰







Mit diesem Programm wird die fertige Suppe bis zu 60 Minuten bei einer Temperatur von ca. 90 °C warmgehalten.

Gerät bedienen

HINWEIS



- ▶ Bei der ersten Benutzung kann es durch Fertigungsrückstände auf den Heizelementen zu leichter Geruchs- oder Rauchentwicklung kommen. Dies ist unbedenklich und keine Fehlfunktion des Gerätes. Sorgen Sie für ausreichende Belüftung, öffnen Sie zum Beispiel ein Fenster.

HINWEISE

- ▶ Füllen Sie immer Flüssigkeit bis mindestens zur Markierung MIN - 1300 ml auf.
- ▶ Füllen Sie das Gerät maximal bis zur Markierung MAX - 1600 ml. Ansonsten läuft das Gerät über!
- ▶ Nach Beendigung der Programme FEIN  ⑫, GROB  ⑬ und KOMPOTT  ⑭ muss das Gerät erst ca. 5 Minuten abkühlen, bevor Sie ein weiteres Programm, welches Hitze erzeugt (FEIN  ⑫, GROB  ⑬ und KOMPOTT  ⑭), starten können.

Suppen zubereiten

- 1) Schneiden Sie das Gemüse in ca. 2 cm große Stücke und geben Sie dieses in den Mixbehälter ⑤.
- 2) Füllen Sie den Mixbehälter ⑤ bis maximal zur Markierung MAX - 1600 ml mit Wasser, Brühe oder anderen Flüssigkeiten. Sie müssen jedoch immer die Markierung MIN - 1300 ml erreichen.

- 3) Setzen Sie den Deckel **9** auf den Mixbehälter **5**. Achten Sie darauf, dass der Kontaktstecker **1** im Deckel **9** korrekt in die Sicherheitsbuchse **2** greift.
- 4) Stecken Sie die Kupplungsverbindung **3** in den Einbaustecker **4** am Gerät.
- 5) Stecken Sie den Netzstecker in eine Netzsteckdose. Ein Signalton ertönt und die Programmleuchten blinken.
- 6) Drücken Sie die Taste MODE **11** so oft, bis die Programmleuchte des gewünschten Programmes blinkt:
 - FEIN  **12** für cremige, pürierte Suppen
 - GROB  **13** für grobe Suppe mit Stückchen.
- 7) Drücken Sie die Taste START/STOP **18**. Ein Signalton ertönt. Die Programmleuchte des gewählten Programmes leuchtet stetig.

Das Zubereiten der Suppe läuft nun automatisch ab: Das Gerät erhitzt und mixt in regelmäßigen Abständen.

HINWEIS

- ▶ Sie können den Zubereitungsprozess jederzeit durch das Drücken und Halten der Taste START/STOP **18** (ca. 2 Sekunden, bis ein Signalton erklingt) abbrechen.

Sobald der Zubereitungsprozess beendet ist, stoppt das Gerät automatisch. Signaltöne erklingen und die jeweilige Programmleuchte des eingestellten Programmes blinkt.

- 8) Wenn Sie die Suppe nicht sofort servieren möchten, können Sie die Warmhaltefunktion aktivieren: Wählen Sie dazu mit der Taste MODE **11** das Programm WARMHALTEN  **17** und drücken Sie die Taste START/STOP **18**, um das Programm zu starten. Nach 60 Minuten stoppt das Gerät automatisch. Sie können den Warmhalteprozess auch jederzeit durch Drücken und Halten der Taste START/STOP **18** abbrechen.
- 9) Ziehen Sie den Netzstecker aus der Netzsteckdose und die Kupplungsverbindung **3** aus dem Einbaustecker **4**.
Nehmen Sie vorsichtig den Deckel **9** vom Mixbehälter **5** und legen Sie ihn zur Seite.

⚠️ WARNUNG! VERLETZUNGSGEFAHR!



- ▶ Seien Sie vorsichtig beim Öffnen des Deckels **9**. Heißer Dampf kann entweichen! Tragen Sie am besten Topfhandschuhe!

Sie können die Suppe nun in Teller füllen oder in eine Suppenterrine.

HINWEIS

- ▶ Reinigen Sie das Gerät nach jeder Benutzung (siehe Kapitel „Reinigung und Pflege“). Ansonsten können Reste, die sich noch vom vorherigen Kochvorgang am Boden des Gerätes befinden, anbrennen.

Kompott zubereiten

- 1) Schneiden Sie das Obst/Gemüse in ca. 2 cm große Stücke und geben Sie dieses in den Mixbehälter **5**.
- 2) Füllen Sie den Mixbehälter **5** bis maximal zur Markierung MAX - 1600 ml mit Wasser oder anderen Flüssigkeiten. Sie müssen jedoch immer die Markierung MIN - 1300 ml erreichen.
- 3) Setzen Sie den Deckel **9** auf den Mixbehälter **5**. Achten Sie darauf, dass der Kontaktstecker **1** im Deckel **9** korrekt in die Sicherheitsbuchse **2** greift.
- 4) Stecken Sie die Kupplungsverbindung **3** in den Einbaustecker **4** am Gerät.
- 5) Stecken Sie den Netzstecker in eine Netzsteckdose. Ein Signalton ertönt und die Programmleuchten blinken.
- 6) Drücken Sie die Taste MODE **11** so oft, bis die Programmleuchte KOMPOTT  **14** blinkt.
- 7) Drücken Sie die Taste START/STOP **18**. Ein Signalton ertönt und die Taste KOMPOTT  **14** leuchtet dauerhaft.

Das Zubereiten des Kompotts läuft nun automatisch ab. Das Programm läuft 13 Minuten.

HINWEIS

- ▶ Sie können den Zubereitungsvorgang jederzeit durch das Drücken und Halten der Taste START/STOP **18** (ca. 2 Sekunden, bis ein Signalton erklingt) stoppen.

Sobald der Zubereitungsvorgang beendet ist, stoppt das Gerät automatisch. Signaltöne erklingen und die Programmleuchte KOMPOTT **14** blinkt.

HINWEIS

- ▶ Sollte Ihnen die Konsistenz des Kompotts noch zu grob sein, können Sie nach Beendigung des Programmes den Inhalt noch pürieren, so dass die gewünschte Konsistenz erreicht wird: Benutzen Sie hierfür die Funktion MIXER **15** (siehe Kapitel „Mischen“). Wenn vorher das Programm KOMPOTT **14** gelaufen ist, ist es bei dem nachträglichen Pürieren nicht unbedingt erforderlich, dass das Füllgut die Markierung MIN erreicht. Bitte achten Sie jedoch darauf, dass bei der sonstigen Benutzung das Füllgut immer bis mindestens zur Markierung MIN reicht.

- 8) Ziehen Sie den Netzstecker aus der Netzsteckdose und die Kupplungsverbindung **3** aus dem Einbaustecker **4**.
- 9) Nehmen Sie vorsichtig den Deckel **9** vom Mixbehälter **5** und legen Sie ihn zur Seite.

⚠️ WARNUNG! VERLETZUNGSGEFAHR!

- ▶ Seien Sie vorsichtig beim Öffnen des Deckels **9**. Heißer Dampf kann entweichen! Tragen Sie am besten Topfhandschuhe!

Sie können das Kompott nun in Teller oder eine Schale füllen.

HINWEIS

- ▶ Reinigen Sie das Gerät nach jeder Benutzung (siehe Kapitel „Reinigung und Pflege“). Ansonsten können Reste, die sich noch vom vorherigen Kochvorgang am Boden des Gerätes befinden, anbrennen.

Smoothies/Milchshakes zubereiten

- 1) Schneiden Sie das Obst/Gemüse in ca. 2 cm große Stücke und geben Sie dieses in den Mixbehälter **5**.
- 2) Füllen Sie den Mixbehälter **5** bis maximal zur Markierung MAX - 1600 ml mit Flüssigkeiten. Sie müssen jedoch immer die Markierung MIN - 1300 ml erreichen.
- 3) Setzen Sie den Deckel **9** auf den Mixbehälter **5**. Achten Sie darauf, dass der Kontaktstecker **1** im Deckel **9** korrekt in die Sicherheitsbuchse **2** greift.
- 4) Stecken Sie die Kupplungsverbindung **3** in den Einbaustecker **4** am Gerät.
- 5) Stecken Sie den Netzstecker in eine Netzsteckdose. Ein Signalton ertönt und die Programmleuchten blinken.
- 6) Drücken Sie die Taste MODE **11** so oft, bis die Programmleuchte SMOOTHIE **15** blinkt.
- 7) Drücken Sie die Taste START/STOP **18**. Ein Signalton ertönt und die Programmleuchte SMOOTHIE **15** leuchtet dauerhaft.

Das Zubereiten des Getränkes läuft nun automatisch ab. Das Programm läuft 2 Minuten.

HINWEIS



- ▶ Sie können den Zubereitungsvorgang jederzeit durch das Drücken und Halten der Taste START/STOP **18** (ca. 2 Sekunden, bis ein Signalton erklingt) stoppen.















Sobald der Zubereitungsvorgang beendet ist, stoppt das Gerät automatisch. Signaltöne erklingen und die Programmleuchte SMOOTHIE **15** blinkt.

- 8) Ziehen Sie den Netzstecker aus der Netzsteckdose und die Kupplungsverbindung **3** aus dem Einbaustecker **4**.
- 9) Nehmen Sie den Deckel **9** vom Mixbehälter **5** und legen Sie ihn zur Seite.

Sie können den Smoothie/Milchshake nun servieren.

Mixen

Wenn Sie Suppen oder Shakes kurz mixen wollen, können Sie die Funktion MIXER   benutzen.

- 1) Geben Sie die zu mixenden Lebensmittel in den Mixbehälter , falls diese nicht bereits schon eingefüllt sind. Achten Sie darauf, den Mixbehälter  mindestens bis zur Markierung MIN - 1300 ml zu füllen, die Markierung MAX - 1600 ml jedoch nicht zu überschreiten.
- 2) Setzen Sie den Deckel  auf den Mixbehälter . Achten Sie darauf, dass der Kontaktstecker  im Deckel  korrekt in die Sicherheitsbuchse  greift.
- 3) Stecken Sie die Kupplungsverbindung  in den Einbaustecker  am Gerät.
- 4) Stecken Sie den Netzstecker in eine Netzsteckdose. Ein Signalton ertönt und die Programmleuchten blinken.
- 5) Drücken Sie die Taste MODE  so oft, bis die Programmleuchte MIXER   blinkt.
- 6) Drücken und halten Sie die Taste START/STOP  solange, wie der Inhalt des Mixbehälters  gemixt werden soll, jedoch nicht länger als 20 Sekunden.
Sobald Sie die Taste START/STOP  lösen, stoppt der Mixvorgang. Nach maximal 20 Sekunden stoppt der Mixvorgang automatisch.



Sicherheitseinrichtungen

Überhitzungsschutz

Dieses Gerät ist mit einem Überhitzungsschutz ausgestattet, um den Motor vor Überhitzung zu schützen.

Wenn der Überhitzungsschutz auslöst, stoppt der Motor, das Gerät schaltet sich aus und lässt sich, solange dieses überhitzt ist, nicht mehr anschalten.

Dies kann passieren, wenn:

- Die Funktion MIXER   mehrmals kurz hintereinander mit einer Zeit von insgesamt länger als 20 Sekunden betrieben wird.
- Mehrere Kochvorgänge sofort hintereinander gestartet werden, ohne das Gerät zwischendurch abkühlen zu lassen.

- Wenn der Überhitzungsschutz ausgelöst wird und das Gerät stoppt, ziehen Sie den Netzstecker aus der Netzsteckdose und warten Sie ca. 5 Minuten, bis sich das Gerät abgekühlt hat. Nach dem Abkühlen können Sie das Gerät wieder verwenden.

Überfüll- und Überlaufsensor

Dieses Gerät ist mit einem Sensor  ausgestattet, der erkennt, wenn das Gerät überfüllt ist oder droht überzulaufen.

Wenn das Gerät überfüllt wird, lässt sich das Gerät nicht starten und Signaltöne erklingen. In diesem Falle verringern Sie die Füllmenge. Achten Sie auf die Markierung MAX - 1600 ml und MIN - 1300 ml auf dem Mixbehälter .

Wenn das Gerät während eines Koch- oder Mixvorganges droht überzulaufen, stellt sich das Gerät aus und Signaltöne erklingen. Verringern Sie die eingefüllte Menge und starten Sie das Gerät erneut.





Trockengehschutz

Der integrierte Trockengehschutz verhindert, dass Sie das Gerät starten können, wenn sich kein Inhalt im Mixbehälter  befindet.

Reinigung und Pflege

Reinigen Sie das Gerät am Besten sofort nach jedem Gebrauch. Angetrocknete Lebensmittelreste sind schwerer zu entfernen.

GEFAHR - ELEKTRISCHER SCHLAG!

- ▶ Achten Sie darauf, dass keine Feuchtigkeit in/an den Einbaustecker  und die Sicherheitsbuchse  am Mixbehälter  gelangt!
- ▶ Achten Sie darauf, dass keine Feuchtigkeit in/an den Kontaktstecker  am Deckel  gelangt.



Tauchen Sie den Deckel  niemals in Wasser oder andere Flüssigkeiten! Andernfalls besteht Lebensgefahr durch elektrischen Schlag.

⚠️ WARNUNG! VERLETZUNGSGEFAHR!

- ▶ Seien Sie vorsichtig beim Reinigen des Deckels **9** mit dem Messer **6**. Das Messer **6** ist sehr scharf!
- 1) Geben Sie etwas warmes Wasser und einen Tropfen Spülmittel in den Mixbehälter **5**.
- 2) Setzen Sie den Deckel **9** auf den Mixbehälter **5**. Achten Sie darauf, dass der Kontaktstecker **1** im Deckel **9** korrekt in die Sicherheitsbuchse **2** greift.
- 3) Stecken Sie die Kupplungsverbindung **3** in den Einbaustecker **4** am Gerät.
- 4) Stecken Sie den Netzstecker in eine Netzsteckdose. Ein Signalton ertönt und die Programmleuchten blinken.
- 5) Drücken Sie die Taste MODE **11** so oft, bis die Programmleuchte MIXER **16** blinkt.
- 6) Drücken und halten Sie die Taste START/STOP **18** und lassen Sie das Gerät ca. 20 Sekunden laufen.
- 7) Ziehen Sie den Netzstecker aus der Netzsteckdose.
- 8) Lösen Sie festsitzende Reste im Mixbehälter **5** oder am Messer **6** mit Hilfe einer Spülbürste oder eines Reinigungsschwammes.
- 9) Leeren Sie dann den Mixbehälter **5** und spülen Sie diesen gründlich mit klarem Wasser aus.
- 10) Wischen Sie die Außenseite des Mixbehälters **5** mit einem feuchten Tuch ab. Bei Bedarf geben Sie ein mildes Spülmittel auf das Tuch. Wischen Sie danach mit einem nur mit klarem Wasser befeuchteten Tuch nach, um Spülmittelreste zu beseitigen.
- 11) Wischen Sie den Deckel **9** mit dem Messer **6** und dem Sensor **7** mit einem feuchten Tuch ab. Bei Bedarf geben Sie ein mildes Spülmittel auf das Tuch. Wischen Sie danach mit einem nur mit klarem Wasser befeuchteten Tuch nach, um Spülmittelreste zu beseitigen. Achten Sie darauf, dass keine Feuchtigkeit in den Kontaktstecker **1** am Deckel **9** gelangt.

HINWEIS

Wenn sich Verunreinigungen am Dichtungsring **8** oder darunter befinden, können Sie diesen zur Reinigung abnehmen:

- Ziehen Sie den Dichtungsring **8** nach unten vom Deckel **9** ab.
- Reinigen Sie den Dichtungsring **8** in warmem Wasser und etwas Spülmittel. Entfernen Sie alle Spülmittelreste und trocknen Sie den Dichtungsring **8** gut ab.
- Entfernen Sie eventuelle Verschmutzungen an der Aussparung am Deckel **9** mit einem feuchten Tuch. Geben Sie bei Bedarf ein mildes Spülmittel auf das Tuch. Wischen Sie mit einem nur mit klarem Wasser befeuchteten Tuch nach und trocknen Sie alles ab.
- Schieben Sie den Dichtungsring **8** wieder auf den Deckel **9**, so dass der Dichtungsring **8** in die Aussparung gleitet. Achten Sie dabei darauf, dass die kleine Einkerbung am Dichtungsring **8** um die Fixiernase am Deckel **9** liegt (Abb. 1). Die abgeflachte Seite des Dichtungsringes **8** liegt an der Seite, an der sich der Sensor **7** befindet:



Abb. 1

- 12) Wischen Sie das Netzkabel mit einem feuchten Tuch ab.
- 13) Trocknen Sie alle Teile vor der erneuten Benutzung gut ab.

Lagerung

- Bewahren Sie das gereinigte Gerät an einem staubfreien und trockenen Ort auf.

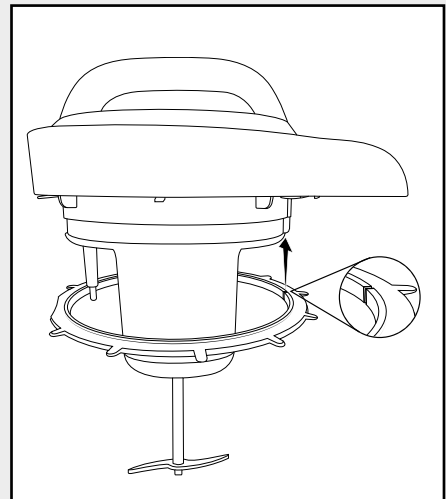
Fehlerbehebung

PROBLEM	MÖGLICHE URSACHE	MÖGLICHE LÖSUNGEN
Das Gerät funktioniert nicht.	Das Gerät ist nicht mit einer Netzsteckdose verbunden.	Schließen Sie das Gerät an eine Netzsteckdose an.
	Das Gerät ist beschädigt.	Wenden Sie sich an den Service.
Das Gerät startet nicht.	Der Deckel ❹ ist nicht korrekt aufgesetzt.	Setzen Sie den Deckel ❹ korrekt auf.
Die Zutaten sind nicht gar.	Die Zutaten sind in zu große Stücke geschnitten.	Schneiden Sie die Zutaten in kleinere Stücke (ca. 2 cm).
Die Zutaten sind nicht gut gemixt.	Es ist nicht genügend Flüssigkeit im Mixbehälter ❺.	Geben Sie etwas Flüssigkeit hinzu.
	Es ist die falsche Funktion gewählt worden.	Probieren Sie eine andere Funktion aus.
Die Speise ist verbrannt.	Der Mixbehälter ❺ wurde vor dem erneuten Aufwärmen nicht gereinigt. Am Boden des Mixbehälters ❺ kleben Reste.	Reinigen Sie vor jedem Aufwärmen den Mixbehälter ❺.

Sollten sich die Störungen nicht mit oben stehenden Fehlerbehebungen beheben lassen oder, wenn Sie andere Arten von Störungen feststellen, wenden Sie sich bitte an unseren Service.

Entsorgung

Für Frankreich gilt:



Points de collecte sur www.quefairedemesdechets.fr
Privilégiez la réparation ou le don de votre appareil !



Das Produkt, die Verpackung und die Bedienungsanleitung sind recycelbar, unterliegen einer erweiterten Herstellerverantwortung und werden getrennt gesammelt.

Gerät entsorgen



Das nebenstehende Symbol einer durchgestrichenen Mülltonne auf Rädern zeigt an, dass dieses Gerät der Richtlinie 2012/19/EU unterliegt.

Diese Richtlinie besagt, dass Sie dieses Gerät am Ende seiner Nutzungszeit nicht mit dem normalen Haushaltsmüll entsorgen dürfen, sondern in speziell eingerichteten Sammelstellen, Wertstoffhöfen oder Entsorgungsbetrieben abgeben müssen.

Diese Entsorgung ist für Sie kostenfrei. Schonen Sie die Umwelt und entsorgen Sie fachgerecht.

Für den deutschen Markt gilt:

Beim Kauf eines Neugerätes haben Sie das Recht, ein entsprechendes Altgerät an Ihren Händler zurückzugeben. Händler von Elektro- und Elektronikgeräten sowie Lebensmittelhändler, die regelmäßig Elektro- und Elektronikgeräte verkaufen, sind verpflichtet, bis zu drei Altgeräte unentgeltlich zurückzunehmen, auch ohne dass ein Neugerät gekauft wird, wenn die Altgeräte in keiner Abmessung größer als 25 cm sind. LIDL bietet Ihnen Rücknahmemöglichkeiten direkt in den Filialen und Märkten an.

Sofern Ihr Altgerät personenbezogene Daten enthält, sind Sie selbst für deren Löschung verantwortlich, bevor Sie es zurückgeben.



Weitere Möglichkeiten zur Entsorgung des ausgedienten Produkts erfahren Sie bei Ihrer Gemeinde- oder Stadtverwaltung.

Verpackung entsorgen



Die Verpackungsmaterialien sind nach umweltverträglichen und entsorgungstechnischen Gesichtspunkten ausgewählt und deshalb recyclebar. Entsorgen

Sie nicht mehr benötigte Verpackungsmaterialien gemäß den örtlich geltenden Vorschriften.

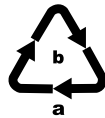

Entsorgen Sie die Verpackung umweltgerecht. Beachten Sie die Kennzeichnung auf den verschiedenen Verpackungsmaterialien und trennen Sie diese gegebenenfalls gesondert.

Die Verpackungsmaterialien sind gekennzeichnet mit Abkürzungen (a) und Ziffern (b) mit folgender Bedeutung: 1-7: Kunststoffe, 20-22: Papier und Pappe, 80-98: Verbundstoffe

Garantie der Kompernaß Handels GmbH

Sehr geehrte Kundin, sehr geehrter Kunde,

Sie erhalten auf dieses Gerät 3 Jahre Garantie ab Kaufdatum. Im Falle von Mängeln dieses Produkts stehen Ihnen gegen den Verkäufer des Produkts gesetzliche Rechte zu. Diese gesetzlichen Rechte werden durch unsere im Folgenden dargestellte Garantie nicht eingeschränkt.

Garantiebedingungen

Die Garantiefrist beginnt mit dem Kaufdatum. Bitte bewahren Sie den Kassenbon gut auf. Dieser wird als Nachweis für den Kauf benötigt.

Tritt innerhalb von drei Jahren ab dem Kaufdatum dieses Produkts ein Material- oder Fabrikationsfehler auf, wird das Produkt von uns – nach unserer Wahl – für Sie kostenlos repariert, ersetzt oder der Kaufpreis erstattet.

Diese Garantieleistung setzt voraus, dass innerhalb der Dreijahresfrist das defekte Gerät und der Kaufbeleg (Kassenbon) vorgelegt und schriftlich kurz beschrieben wird, worin der Mangel besteht und wann er aufgetreten ist.

Wenn der Defekt von unserer Garantie gedeckt ist, erhalten Sie das reparierte oder ein neues Produkt zurück. Mit Reparatur oder Austausch des Produkts beginnt kein neuer Garantiezeitraum.

Garantiezeit und gesetzliche Mängelansprüche

Die Garantiezeit wird durch die Gewährleistung nicht verlängert. Dies gilt auch für ersetzte und reparierte Teile. Eventuell schon beim Kauf vorhandene Schäden und Mängel müssen sofort nach dem Auspacken gemeldet werden. Nach Ablauf der Garantiezeit anfallende Reparaturen sind kostenpflichtig.

Garantieumfang

Das Gerät wurde nach strengen Qualitätsrichtlinien sorgfältig produziert und vor Auslieferung gewissenhaft geprüft.

Die Garantieleistung gilt für Material- oder Fabrikationsfehler. Diese Garantie erstreckt sich nicht auf Produktteile, die normaler Abnutzung ausgesetzt sind und daher als Verschleißteile angesehen werden können oder für Beschädigungen an zerbrechlichen Teilen, z. B. Schalter oder Teile, die aus Glas gefertigt sind.

Diese Garantie verfällt, wenn das Produkt beschädigt, nicht sachgemäß benutzt oder gewartet wurde. Für eine sachgemäße Benutzung des Produkts sind alle in der Bedienungsanleitung aufgeführten Anweisungen genau einzuhalten. Verwendungszwecke und Handlungen, von denen in der Bedienungsanleitung abgeraten oder vor denen gewarnt wird, sind unbedingt zu vermeiden.

Das Produkt ist nur für den privaten und nicht für den gewerblichen Gebrauch bestimmt. Bei missbräuchlicher und unsachgemäßer Behandlung, Gewaltanwendung und bei Eingriffen, die nicht von unserer autorisierten Serviceniederlassung vorgenommen wurden, erlischt die Garantie.

Abwicklung im Garantiefall

Um eine schnelle Bearbeitung Ihres Anliegens zu gewährleisten, folgen Sie bitte den folgenden Hinweisen:

- Bitte halten Sie für alle Anfragen den Kassenbon und die Artikelnummer (IAN) 460085_2401 als Nachweis für den Kauf bereit.
- Die Artikelnummer entnehmen Sie bitte dem Typenschild am Produkt, einer Gravur am Produkt, dem Titelblatt der Bedienungsanleitung (unten links) oder dem Aufkleber auf der Rück- oder Unterseite des Produktes.
- Sollten Funktionsfehler oder sonstige Mängel auftreten, kontaktieren Sie zunächst die nachfolgend benannte Serviceabteilung **telefonisch** oder per **E-Mail**.
- Ein als defekt erfasstes Produkt können Sie dann unter Beifügung des Kaufbelegs (Kassenbon) und der Angabe, worin der Mangel besteht und wann er aufgetreten ist, für Sie portofrei an die Ihnen mitgeteilte Serviceanschrift übersenden.



Auf www.lidl-service.com können Sie diese und viele weitere Handbücher, Produktvideos und Installationssoftware herunterladen.

Mit diesem QR-Code gelangen Sie direkt auf die Lidl-Service-Seite (www.lidl-service.com) und können durch die Eingabe der Artikelnummer (IAN) 460085_2401 Ihre Bedienungsanleitung öffnen.

Service

DE Service Deutschland

Tel.: 0800 5435 111 (kostenfrei
aus dem dt. Festnetz/Mobilfunknetz)
E-Mail: kompernass@lidl.de

AT Service Österreich

Tel.: 0800 447 744
E-Mail: kompernass@lidl.at

CH Service Schweiz

Tel.: 0800 56 44 33
E-Mail: kompernass@lidl.ch

IAN 460085_2401

Importeur

Bitte beachten Sie, dass die folgende Anschrift
keine Serviceanschrift ist. Kontaktieren Sie zunächst
die benannte Servicestelle.

KOMPERNASS HANDELS GMBH

BURGSTRASSE 21

44867 BOCHUM

DEUTSCHLAND

www.kompernass.com

Table des matières

Introduction	30
Utilisation conforme à l'usage prévu	30
Matériel livré	30
Description de l'appareil	30
Caractéristiques techniques	30
Consignes de sécurité	31
Avant la première utilisation	34
Programmes	34
Utilisation de l'appareil	34
Préparation des soupes	34
Préparation de compote	35
Préparations de smoothies/milk-shakes	36
Mixer	37
Dispositifs de sécurité	37
Protection anti-surchauffe	37
Capteur de remplissage excessif et de débordement	37
Protection contre la marche à sec	38
Nettoyage et entretien	38
Stockage	39
Dépannage	40
Recyclage	41
Recyclage de l'appareil	41
Recyclage de l'emballage	41
Garantie pour Kompernass Handels GmbH pour la France	41
Garantie pour Kompernass Handels GmbH pour la Belgique	43
Service après-vente	44
Importateur	44

Introduction

Toutes nos félicitations pour l'achat de votre nouvel appareil.

Vous venez ainsi d'opter pour un produit de grande qualité. Le mode d'emploi fait partie intégrante de ce produit. Il contient des remarques importantes concernant la sécurité, l'usage et la mise au rebut. Avant d'utiliser le produit, veuillez vous familiariser avec toutes les consignes d'utilisation et de sécurité. N'utilisez le produit que conformément aux consignes et pour les domaines d'utilisation prévus. Si vous cédez le produit à un tiers, remettez-lui également tous les documents.

Utilisation conforme à l'usage prévu

Cet appareil sert exclusivement à la préparation (cuisson et broyage) de produits alimentaires. Cet appareil est exclusivement réservé à un usage domestique. Veuillez ne pas l'utiliser à des fins professionnelles.

Matériel livré

Cook 'n' Mix

Couvercle avec panneau de commande

Livret de recettes

Mode d'emploi







Contrôlez directement après déballage si toutes les pièces sont présentes.

Description de l'appareil

Figure A

- 1 Fiche de contact
- 2 Douille de sécurité
- 3 Prise femelle
- 4 Fiche mâle encastrée
- 5 Bol mélangeur
- 6 Lame
- 7 Capteur
- 8 Anneau d'étanchéité
- 9 Couvercle
- 10 Panneau de commande

Figure B

- 11 Touche MODE
- 12 Témoin de programme FEIN 
- 13 Témoin de programme GROB 
- 14 Témoin de programme KOMPOTT 
- 15 Témoin de programme SMOOTHIE 
- 16 Témoin de programme MIXER 
- 17 Témoin de programme WARMHALTEN 
- 18 Touche START/STOP 

Caractéristiques techniques

Tension électrique : 220 - 240 V ~
(courant alternatif),
50 - 60 Hz

Capacité : 3,9 l

Quantité de remplissage : max. 1,6 l
min. 1,3 l

Puissance absorbée

Puissance de chauffage : 800 - 1000 W

Moteur : 140 - 160 W



Prise de terre



Tous les éléments de cet appareil en contact avec les aliments conviennent aux produits alimentaires.

Consignes de sécurité**⚠ DANGER - RISQUE D'ÉLECTROCUTION !**

- ▶ Veillez à ne pas immerger le bloc-moteur, le cordon d'alimentation ou la fiche secteur dans l'eau ou tout autre liquide.
- ▶ Utilisez l'appareil uniquement dans des pièces sèches, et jamais à l'extérieur ou dans un environnement humide.
- ▶ Veillez à ce que le cordon d'alimentation ne soit jamais mouillé ou humide durant le fonctionnement. Disposez le cordon de manière à éviter qu'il ne soit endommagé ou coincé.
- ▶ Aucun liquide ne doit couler sur la fiche de raccordement de l'appareil.
- ▶ Après chaque utilisation, retirez toujours la fiche mâle de la prise de courant. Il ne suffit pas d'arrêter l'appareil car celui-ci est toujours sous tension tant qu'il est branché.
- ▶ Avant toute utilisation, vérifiez si l'appareil est en parfait état. Il ne faut pas utiliser l'appareil, si vous constatez des dommages.
- ▶ Débranchez immédiatement la fiche secteur de la prise si vous constatez de la fumée, une odeur inhabituelle ou un dysfonctionnement visible.

⚠ AVERTISSEMENT ! RISQUE DE BLESSURES !

- ▶ Ne laissez pas fonctionner l'appareil sans surveillance, afin de pouvoir réagir immédiatement en cas de danger.
- ▶ L'appareil n'est pas adapté aux substances inflammables et explosives ou aux liquides chimiques et agressifs.
- ▶ Entreposez toujours l'appareil dans des locaux fermés. Pour éviter les accidents, conservez l'appareil dans un endroit sec après utilisation.

⚠ AVERTISSEMENT ! RISQUE DE BLESSURES !

- ▶ Cet appareil ne doit pas être utilisé par des enfants.
- ▶ Tenez l'appareil et son cordon de raccordement hors de portée des enfants.
- ▶ Cet appareil peut être utilisé par des personnes ayant des capacités physiques, sensorielles ou mentales réduites ou un manque d'expérience et de connaissances, à condition qu'elles aient reçu une supervision ou des instructions concernant l'utilisation de l'appareil en toute sécurité et qu'elles comprennent les dangers encourus.
- ▶ Les enfants ne doivent pas jouer avec l'appareil.
- ▶ En cas d'absence de surveillance et avant l'assemblage, le désassemblage ou le nettoyage, l'appareil doit toujours être débranché du secteur.
- ▶ Avant de changer les accessoires ou les pièces supplémentaires mobiles lors de l'utilisation, l'appareil doit être à l'arrêt et débranché du secteur.
- ▶ Utilisez uniquement les accessoires recommandés par le fabricant.
- ▶ Toujours saisir la fiche secteur pour débrancher l'appareil de l'alimentation électrique.
- ▶ L'appareil devient très chaud pendant l'utilisation. Veillez à ne pas entrer en contact avec les émanations de vapeur d'eau ou les aliments chauds. Risque de brûlure !
- ▶ Procédez de ce fait avec la plus grande prudence lors du nettoyage ! La lame est extrêmement tranchante !
- ▶ Manipulez la lame tranchante avec précaution !
- ▶ Suite à l'utilisation, la surface de l'élément chauffant présente encore une chaleur résiduelle.
- ▶ En cas d'usage abusif, il existe un risque de blessures. N'utilisez pas l'appareil à d'autres fins que celles décrites dans ce mode d'emploi.
- ▶ N'utilisez l'appareil que conformément à sa destination. En cas d'usage erroné, il existe un risque de blessures.

⚠ AVERTISSEMENT ! RISQUE DE BLESSURES !

- ▶ Soulevez le couvercle toujours lentement, jamais dans votre direction, et laissez la vapeur d'eau s'échapper vers l'arrière. Ne vous penchez pas au-dessus de l'appareil pendant qu'il produit de la vapeur d'eau. Utilisez des maniques lorsque vous manipulez le couvercle et le bol mélangeur.



Attention ! Surface brûlante !

ATTENTION ! RISQUE D'INCENDIE !

- ▶ Ne mettez pas l'appareil en service à proximité ou en-dessous de rideaux, d'étagères suspendues ou d'autres matériaux inflammables.
- ▶ Placez l'appareil sur une surface résistante à la chaleur (pas sur des tables vernies ou des nappes). Ne l'utilisez pas à proximité d'autres sources de chaleur (cuisinière, flamme du gaz). Autrement, vous risquez d'endommager l'appareil et/ou les pièces de mobilier.
- ▶ Disposez l'appareil sur une surface plane et stable. Veillez à le placer à une distance suffisante des murs et des placards. Vous évitez ainsi tous dommages dus à l'émanation de vapeur d'eau.
- ▶ N'utilisez en aucun cas l'appareil avec un temporisateur externe ou un système de télécommande séparé.

Avant la première utilisation

- Retirer tous les matériaux d'emballage de l'appareil et le film de protection du panneau de commande ⑩.

⚠ AVERTISSEMENT ! RISQUE DE BLESSURES !

- ▶ Soyez prudent en manipulant la lame ⑥ !
- Essayez le couvercle ⑨ avec la lame ⑥ et le capteur ⑦, ainsi que les faces extérieures du bol mélangeur ⑤ à l'aide d'un chiffon humide afin d'éliminer d'éventuels résidus de transport.
- Rincez le bol mélangeur ⑤ à l'eau avec un peu de liquide vaisselle et rincez ensuite à l'eau claire, de manière à éliminer tous les résidus de liquide vaisselle.
- Assurez-vous que toutes les pièces sont bien sèches avant d'utiliser l'appareil.

Programmes

FEIN ⑫

Cette fonction vous permet de préparer des soupes crémeuses, comme par exemple un velouté au potiron ou un velouté de pomme de terre.

Le contenu de l'appareil est chauffé et mixé.
Ce programme dure 21 minutes.

GROB ⑬

Avec cette fonction, vous pouvez préparer des soupes qui sont chauffées et contiennent encore de petits morceaux. Le contenu de l'appareil est chauffé et légèrement mixé. Ce programme dure 28 minutes.

KOMPOTT ⑭

Cette fonction vous permet de préparer de la compote, par exemple de la compote de poires. Le contenu de l'appareil est seulement chauffé et n'est pas mixé. Ce programme dure 13 minutes.

SMOOTHIE ⑮

Avec cette fonction, vous mixez ou faites mousser le contenu rapidement sans le tiédir, par exemple pour préparer des smoothies ou des milk-shakes.
Ce programme dure 2 minutes.

MIXER ⑯

Avec cette fonction, vous pouvez mixer n'importe quel contenu sans le tiédir. Vous pouvez par exemple mixer des soupes, lorsque vous en trouvez la consistance trop épaisse.

WARMHALTEN ⑰

Ce programme permet de maintenir la soupe prête au chaud pendant 60 minutes à une température d'env. 90°C.

Utilisation de l'appareil

REMARQUE



- ▶ Lors de la première utilisation, une légère odeur ou de la fumée peut se dégager, due aux résidus de production sur les éléments de chauffe. Ceci est inoffensif et ne constitue pas une défaillance de l'appareil. Assurez une aération suffisante, en ouvrant une fenêtre par exemple.

REMARQUES

- ▶ Remplissez toujours le liquide au moins jusqu'au repère MIN - 1 300 ml.
- ▶ Remplissez l'appareil au maximum jusqu'au repère MAX - 1 600 ml. Sinon, le contenu risque de déborder de l'appareil !
- ▶ Une fois les programmes FEIN ⑫, GROB ⑬ et KOMPOTT ⑭ terminés, l'appareil doit d'abord refroidir env. 5 min. avant que vous ne puissiez démarrer un autre programme qui génère de la chaleur (FEIN ⑫, GROB ⑬ et KOMPOTT ⑭).

Préparation des soupes

- 1) Coupez les légumes en morceaux d'environ 2 cm et placez ceux-ci dans le bol mélangeur ⑤.
- 2) Remplissez le bol mélangeur ⑤ au maximum jusqu'au repère MAX - 1 600 ml avec de l'eau, du bouillon ou d'autres liquides.
Vous devez cependant toujours atteindre le repère MIN - 1 300 ml.

- 3) Placez le couvercle **9** sur le bol mélangeur **5**. Veillez à ce que la fiche de contact **1** dans le couvercle **9** s'enclenche correctement dans la douille de sécurité **2**.
- 4) Enfichez la prise femelle **3** dans la fiche mâle encastrée **4** sur l'appareil.
- 5) Branchez la fiche secteur dans une prise secteur. Un signal sonore retentit et les témoins de programme clignotent.
- 6) Appuyez sur la touche MODE **11** jusqu'à ce que le témoin du programme souhaité clignote :
 - FEIN  **12** pour des soupes crémeuses et passées.
 - GROB  **15** pour des soupes épaisses avec des morceaux.
- 7) Appuyez sur la touche START/STOP **18**. Un signal sonore retentit. Le témoin du programme choisi demeure allumé.

La préparation de la soupe se déroule à présent automatiquement : L'appareil réchauffe et mixe à intervalles réguliers.

REMARQUE

- ▶ Vous pouvez arrêter à tout moment le processus de préparation en appuyant sur la touche START/STOP **18** et en la maintenant enfoncée (env. 2 secondes, jusqu'à ce qu'un signal sonore retentisse).

Dès que le processus de préparation est terminé, l'appareil s'arrête automatiquement. Des signaux sonores retentissent et le témoin respectif du programme réglé clignote.

- 8) Si vous ne souhaitez pas servir la soupe de suite, vous pouvez alors activer la fonction de maintien au chaud : Choisissez pour cela le programme WARMHALTEN  **17** avec la touche MODE **11** et appuyez sur la touche START/STOP **18** pour lancer le programme. L'appareil s'arrête automatiquement au bout de 60 minutes. Vous pouvez arrêter à tout moment le maintien au chaud en appuyant sur la touche START/STOP **18** et en la maintenant enfoncée.

- 9) Débranchez la fiche secteur de la prise secteur et la prise femelle **3** de la fiche mâle encastrée **4**.
- 10) Retirez avec précaution le couvercle **9** du bol mélangeur **5** et mettez-le de côté.

AVERTISSEMENT ! RISQUE DE BLESSURES !



- ▶ Soyez prudent en ouvrant le couvercle **9**. De la vapeur brûlante peut s'échapper ! Utilisez de préférence des gants de cuisine !

Vous pouvez maintenant verser la soupe dans les assiettes ou dans une soupière.

REMARQUE

- ▶ Nettoyez l'appareil après chaque usage (voir chapitre «Nettoyage et entretien»). Sans quoi les restes de l'opération de cuisson précédente se trouvant encore au fond de l'appareil risquent de brûler.

Préparation de compote

- 1) Coupez les légumes/fruits en morceaux d'environ 2 cm et placez-les dans le bol mélangeur **5**.
- 2) Remplissez le bol mélangeur **5** au maximum jusqu'au repère MAX - 1 600 ml avec de l'eau ou d'autres liquides. Vous devez cependant toujours atteindre le repère MIN - 1 300 ml.
- 3) Placez le couvercle **9** sur le bol mélangeur **5**. Veillez à ce que la fiche de contact **1** dans le couvercle **9** s'enclenche correctement dans la douille de sécurité **2**.
- 4) Enfichez la prise femelle **3** dans la fiche mâle encastrée **4** sur l'appareil.
- 5) Branchez la fiche secteur dans une prise secteur. Un signal sonore retentit et les témoins de programme clignotent.
- 6) Appuyez sur la touche MODE **11** jusqu'à ce que le témoin du programme KOMPOTT  **14** clignote.
- 7) Appuyez sur la touche START/STOP **18**. Un signal sonore retentit et le témoin du programme KOMPOTT  **14** reste allumé.

À présent, la préparation de la compote se déroule automatiquement. Le programme dure 13 minutes.

REMARQUE

- ▶ Vous pouvez arrêter à tout moment le processus de préparation en appuyant sur la touche START/STOP **18** et en la maintenant enfoncée (env. 2 secondes, jusqu'à ce qu'un signal sonore retentisse).

Dès que le processus de préparation est terminé, l'appareil s'arrête automatiquement. Des signaux sonores retentissent et le témoin du programme KOMPOTT  **14** clignote.

REMARQUE

- ▶ Si la consistance de la compote vous paraît trop épaisse, vous pouvez encore mixer brièvement le contenu une fois le programme terminé, de manière à obtenir la consistance souhaitée : utilisez pour cela la fonction MIXER  **15** (voir chapitre «Mixer»).

Si le programme KOMPOTT  **14** a été utilisé précédemment, il n'est pas forcément nécessaire lors du mixage suivant que les aliments remplissent le récipient au moins jusqu'au repère MIN. Veuillez cependant veiller à ce qu'en cas d'une utilisation autre, les aliments remplissent toujours au moins jusqu'au repère MIN.

- Débranchez la fiche secteur de la prise secteur et la prise femelle **3** de la fiche mâle encastrée **4**.
- Retirez avec précaution le couvercle **9** du bol mélangeur **5** et mettez-le de côté.

AVERTISSEMENT ! RISQUE DE BLESSURES !



- ▶ Soyez prudent en ouvrant le couvercle **9**. De la vapeur brûlante peut s'échapper ! Utilisez de préférence des gants de cuisine !

Vous pouvez maintenant verser la compote dans des assiettes ou dans un bol.

REMARQUE

- ▶ Nettoyez l'appareil après chaque usage (voir chapitre «Nettoyage et entretien»). Sans quoi les restes de l'opération de cuisson précédente se trouvant encore au fond de l'appareil risquent de brûler.

Préparations de smoothies/ milk-shakes

- Coupez les légumes/fruits en morceaux d'environ 2 cm et placez-les dans le bol mélangeur **5**.
- Remplissez le bol mélangeur **5** au maximum jusqu'au repère MAX - 1 600 ml de liquides. Vous devez cependant toujours atteindre le repère MIN - 1 300 ml.
- Placez le couvercle **9** sur le bol mélangeur **5**. Veillez à ce que la fiche de contact **1** dans le couvercle **9** s'enclenche correctement dans la douille de sécurité **2**.
- Enfichez la prise femelle **3** dans la fiche mâle encastrée **4** sur l'appareil.
- Branchez la fiche secteur dans une prise secteur. Un signal sonore retentit et les témoins de programme clignotent.
- Appuyez sur la touche MODE **11** jusqu'à ce que le témoin du programme SMOOTHIE  **15** clignote.
- Appuyez sur la touche START/STOP **18**. Un signal sonore retentit et le témoin du programme SMOOTHIE  **15** reste allumé.

La préparation de la boisson se déroule à présent automatiquement. Le programme dure 2 minutes.

REMARQUE



- ▶ Vous pouvez arrêter à tout moment le processus de préparation en appuyant sur la touche START/STOP **18** et en la maintenant enfoncée (env. 2 secondes, jusqu'à ce qu'un signal sonore retentisse).















Dès que le processus de préparation est terminé, l'appareil s'arrête automatiquement. Des signaux sonores retentissent et le témoin du programme SMOOTHIE  **15** clignote.

- Débranchez la fiche secteur de la prise secteur et la prise femelle **3** de la fiche mâle encastrée **4**.
- Retirez le couvercle **9** du bol mélangeur **5** et mettez-le de côté.

Vous pouvez maintenant servir le smoothie/milk-shake.

Mixer

Lorsque vous souhaitez mixer des soupes ou des shakes, vous pouvez utiliser la fonction MIXER  .

- 1) Placez les aliments à mixer dans le bol mélangeur , si celui-ci n'est pas déjà rempli. Veillez à remplir le bol mélangeur  au moins jusqu'au repère MIN - 1300 ml, le repère MAX - 1600 ml ne devant cependant pas être dépassé.
- 2) Placez le couvercle  sur le bol mélangeur . Veillez à ce que la fiche de contact  dans le couvercle  s'enclenche correctement dans la douille de sécurité . Branchez la fiche secteur dans une prise secteur.
- 3) Enfichez la prise femelle  dans la fiche mâle encastrée  sur l'appareil.
- 4) Branchez la fiche secteur dans une prise secteur. Un signal sonore retentit et les témoins de programme clignotent.
- 5) Appuyez sur la touche MODE  jusqu'à ce que le témoin du programme MIXER   clignote.
- 6) Appuyez sur la touche START/STOP  et maintenez-la appuyée tant que le contenu du bol mélangeur  doit être mixé, cependant pas plus longtemps que 20 secondes. Dès que vous relâchez la touche START/STOP , l'opération de mixage s'arrête. Au bout de 20 secondes maximum, l'opération de mixage s'arrête automatiquement.



Dispositifs de sécurité

Protection anti-surchauffe

Cet appareil est équipé d'une protection anti-surchauffe, pour protéger le moteur de la surchauffe.

Une fois la protection anti-surchauffe déclenchée, le moteur s'immobilise, l'appareil s'éteint. Ne pas le rallumer tant qu'il est en surchauffe.

Ceci peut arriver quand :

- La fonction MIXER   est utilisée plusieurs fois de suite brièvement avec une durée globale de 20 secondes.
- Plusieurs opérations de cuisson sont démarrées immédiatement à la suite, sans que l'appareil ne puisse refroidir entremis.

- Lorsque la protection anti-surchauffe est déclenchée et que l'appareil s'éteint, débranchez la fiche mâle de l'appareil de la prise secteur et attendez env. 5 min. que celui-ci refroidisse. Vous pouvez ensuite rallumer l'appareil après le refroidissement.

Capteur de remplissage excessif et de débordement

Cet appareil est doté d'un capteur  qui détecte lorsque l'appareil est trop rempli ou lorsqu'il menace de déborder.

Lorsque l'appareil est trop rempli, il ne peut plus être démarré et des signaux sonores retentissent. Dans ce cas, réduisez le volume. Respectez les repères MAX - 1600 ml et MIN - 1300 ml sur le bol mélangeur .

Si l'appareil menace de déborder durant une opération de cuisson ou de mixage, il s'immobilise alors et des signaux sonores retentissent. Réduisez le volume rempli et rallumez l'appareil.

Protection contre la marche à sec

La protection contre la marche à sec intégrée empêche que vous ne puissiez démarrer l'appareil lorsque le bol mélangeur 5 est vide.

Nettoyage et entretien

Nettoyez l'appareil de préférence immédiatement après chaque utilisation. Les résidus séchés d'aliments sont plus difficiles à éliminer.

DANGER - RISQUE D'ÉLECTROCUTION !

- ▶ Veillez à ce que l'humidité ne pénètre pas dans la fiche mâle encastrée 4 et la douille de sécurité 2 sur le bol mélangeur 5 !
- ▶ Veillez à ce que l'humidité ne pénètre pas dans la fiche de contact 1 sur le couvercle 9.

 Ne plongez jamais le bol mélangeur 9 dans l'eau ou tout autre liquide. Il y a sinon danger de mort par électrocution.

AVERTISSEMENT ! RISQUE DE BLESSURES !

- ▶ Soyez prudent en manipulant le couvercle 9 avec la lame 6. La lame 6 est extrêmement tranchante !
- 1) Ajoutez un peu d'eau tiède et une goutte de liquide vaisselle dans le bol mélangeur 5.
 - 2) Placez le couvercle 9 sur le bol mélangeur 5. Veillez à ce que la fiche de contact 1 dans le couvercle 9 s'enclenche correctement dans la douille de sécurité 2.
 - 3) Enfichez la prise femelle 3 dans la fiche mâle encastrée 4 sur l'appareil.
 - 4) Branchez la fiche secteur dans une prise secteur. Un signal sonore retentit et les témoins de programme clignotent.
 - 5) Appuyez sur la touche MODE 11 jusqu'à ce que le témoin du programme MIXER 12 16 clignote.

- 6) Appuyez sur et maintenez la touche START/STOP 16 enfoncée et faites fonctionner l'appareil pendant environ 20 secondes.
- 7) Débranchez la fiche secteur de la prise secteur.
- 8) Détachez les résidus tenaces dans le bol mélangeur 5 ou sur la lame 6 à l'aide d'une brosse à récurer ou d'une éponge.
- 9) Ensuite, videz le bol mélangeur 5 et rincez celui-ci soigneusement à l'eau claire.
- 10) Essuyez l'extérieur du bol mélangeur 5 à l'aide d'un chiffon humide. Si nécessaire, versez un peu de liquide vaisselle sur le chiffon. Essuyez ensuite avec un chiffon uniquement humidifié d'eau claire pour éliminer tout reste de liquide vaisselle.
- 11) Essuyez le couvercle 9 avec la lame 6 et le capteur 7, à l'aide d'un chiffon humide. Si nécessaire, versez un peu de liquide vaisselle sur le chiffon. Essuyez ensuite avec un chiffon uniquement humidifié d'eau claire pour éliminer tout reste de liquide vaisselle. Veillez à ce que l'humidité ne pénètre pas dans la fiche de contact 1 sur le couvercle 9 !

REMARQUE

Si de la saleté se trouve sur l'anneau d'étanchéité **8** ou en dessous, vous pouvez le retirer pour le nettoyer :

- Retirez l'anneau d'étanchéité **8** par le bas du couvercle **9**.
- Nettoyez l'anneau d'étanchéité **8** à l'eau chaude additionnée d'un peu de liquide vaisselle. Éliminez les restes de liquide vaisselle et séchez bien l'anneau d'étanchéité **8**.
- Éliminez d'éventuelles saletés sur l'évidement du couvercle **9** à l'aide d'un chiffon humide. Si nécessaire, versez un peu de liquide vaisselle doux sur le chiffon. Essuyez ensuite avec une lavette uniquement humidifiée d'eau claire et séchez bien tout.
- Poussez de nouveau l'anneau d'étanchéité **8** sur le couvercle **9** de manière à ce que l'anneau d'étanchéité **8** glisse dans l'évidement. Veillez ce faisant à ce que la petite entaille de l'anneau d'étanchéité **8** entoure le tenon de fixation sur le couvercle **9** (fig. 1). Le côté plat de l'anneau d'étanchéité **8** se trouve sur le côté sur lequel se situe le capteur **7** :

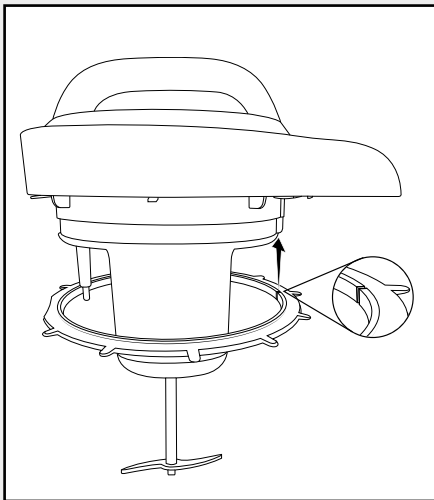

Fig. 1

- 12) Essuyez le cordon d'alimentation avec un chiffon humide.
- 13) Séchez soigneusement toutes les pièces avant de les réutiliser.

Stockage

- Conservez l'appareil nettoyé dans un endroit sec et exempt de poussières.

Dépannage

PROBLÈME	CAUSE POSSIBLE	SOLUTIONS POSSIBLES
L'appareil ne fonctionne pas.	L'appareil n'est pas branché sur une prise secteur.	Branchez l'appareil sur une prise secteur.
	L'appareil est endommagé.	Adressez-vous au service après-vente.
L'appareil ne démarre pas.	Le couvercle ❹ n'est pas correctement positionné.	Positionnez le couvercle ❹ correctement.
Les ingrédients ne sont pas cuits.	Les ingrédients sont coupés en trop gros morceaux.	Coupez les ingrédients en plus petits morceaux (env. 2 cm).
Les ingrédients ne sont pas bien mixés.	Il n'y a pas assez de liquide dans le bol mélangeur ❺.	Ajoutez un peu de liquide.
	La fonction choisie n'est pas adaptée.	Essayez une autre fonction.
Les aliments ont brûlé.	Le bol mélangeur ❺ n'a pas été nettoyé avant qu'il ne chauffe de nouveau. Des résidus collent au fond du bol mélangeur ❺.	Avant de faire chauffer, nettoyez le bol mélangeur ❺.

Si vous ne parvenez pas à remédier aux pannes à l'aide des indications données ci-dessus ou si vous constatez d'autres types de pannes, veuillez vous adresser à notre service après-vente.

Recyclage



Le produit, l'emballage et le mode d'emploi sont recyclables, soumis à une responsabilité élargie du fabricant, et sont collectés séparément.

Recyclage de l'appareil



Le symbole ci-contre, d'une poubelle barrée sur roues, indique que cet appareil doit respecter la directive 2012/19/EU. Cette directive

stipule que vous ne devez pas éliminer cet appareil en fin de vie avec les ordures ménagères, mais le rapporter aux points de collecte, aux centres de recyclage ou aux entreprises de gestion des déchets spécialement équipés à cet effet.

Le recyclage est gratuit. Respectez l'environnement et recyclez en bonne et due forme.

Si votre appareil usagé contient des données à caractère personnel, vous assumez la responsabilité personnelle de les effacer avant de le rapporter.



Renseignez-vous auprès de votre commune ou des services administratifs de votre ville pour connaître les possibilités de recyclage du produit usagé.

Recyclage de l'emballage



Les matériaux d'emballage ont été sélectionnés selon des critères de respect de l'environnement, de technique d'élimination et sont de ce fait recyclables. Veuillez recycler les matériaux d'emballage qui ne servent plus en respectant la réglementation locale.

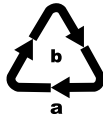

Recyclez l'emballage d'une manière respectueuse de l'environnement. Observez le marquage sur les différents matériaux d'emballage et triez-les séparément si nécessaire. Les matériaux d'emballage sont repérés par des abréviations (a) et des numéros (b) qui ont la signification suivante :
1-7 : plastiques, 20-22 : papier et carton, 80-98 : matériaux composites.

Garantie pour Kompernass Handels GmbH pour la France

Chère cliente, cher client,

Cet appareil est garanti 3 ans à partir de la date d'achat. Si ce produit venait à présenter des vices, vous disposez de droits légaux face au vendeur de ce produit. Vos droits légaux ne sont pas restreints par notre garantie présentée ci-dessous.

Conditions de garantie

La période de garantie débute à la date d'achat. Veuillez bien conserver le ticket de caisse. Celui-ci servira de preuve d'achat.

Si dans un délai de trois ans suivant la date d'achat de ce produit, un vice de matériel ou de fabrication venait à apparaître, le produit sera réparé, remplacé gratuitement par nos soins ou le prix d'achat remboursé, selon notre choix. Cette prestation sous garantie nécessite, dans le délai de trois ans, la présentation de l'appareil défectueux et du justificatif d'achat (ticket de caisse) ainsi que la description brève du vice et du moment de son apparition.

Si le vice est couvert par notre garantie, vous recevrez le produit réparé ou un nouveau produit en retour. Aucune nouvelle période de garantie ne débute avec la réparation ou l'échange du produit.

Période de garantie et réclamation légale pour vices cachés

L'exercice de la garantie ne prolonge pas la période de garantie. Cette disposition s'applique également aux pièces remplacées ou réparées. Les dommages et vices éventuellement déjà présents à l'achat doivent être signalés immédiatement après le déballeage. Toute réparation survenant après la période sous garantie fera l'objet d'une facturation.

Étendue de la garantie

L'appareil a été fabriqué avec soin conformément à des directives de qualité strictes et consciencieusement contrôlé avant sa livraison.

La prestation de la garantie s'applique aux vices de matériel et de fabrication. Cette garantie ne s'étend pas aux pièces du produit qui sont exposées à une usure normale et peuvent de ce fait être considérées comme pièces d'usure, ni aux détériorations de pièces fragiles, par ex. interrupteurs ou pièces en verre.

Cette garantie devient caduque si le produit est détérioré, utilisé ou entretenu de manière non conforme. Toutes les instructions listées dans le manuel d'utilisation doivent être exactement respectées pour une utilisation conforme du produit. Des buts d'utilisation et actions qui sont déconseillés dans le manuel d'utilisation, ou dont vous êtes avertis doivent également être évités.

Le produit est uniquement destiné à un usage privé et ne convient pas à un usage professionnel. La garantie est annulée en cas d'entretien incorrect et inapproprié, d'usage de la force et en cas d'intervention non réalisée par notre centre de service après-vente agréé.

Article L217-16 du Code de la consommation

Lorsque l'acheteur demande au vendeur, pendant le cours de la garantie commerciale qui lui a été consentie lors de l'acquisition ou de la réparation d'un bien meuble, une remise en état couverte par la garantie, toute période d'immobilisation d'au moins sept jours vient s'ajouter à la durée de la garantie qui restait à courir. Cette période court à compter de la demande d'intervention de l'acheteur ou de la mise à disposition pour réparation du bien en cause, si cette mise à disposition est postérieure à la demande d'intervention.

Indépendamment de la garantie commerciale souscrite, le vendeur reste tenu des défauts de conformité du bien et des vices rédhibitoires dans les conditions prévues aux articles L217-4 à L217-13 du Code de la consommation et aux articles 1641 à 1648 et 2232 du Code Civil.

Article L217-4 du Code de la consommation

Le vendeur livre un bien conforme au contrat et répond des défauts de conformité existant lors de la délivrance. Il répond également des défauts de conformité résultant de l'emballage, des instructions de montage ou de l'installation lorsque celle-ci a été mise à sa charge par le contrat ou a été réalisée sous sa responsabilité.

Article L217-5 du Code de la consommation

Le bien est conforme au contrat :

- 1° S'il est propre à l'usage habituellement attendu d'un bien semblable et, le cas échéant :
 - s'il correspond à la description donnée par le vendeur et possède les qualités que celui-ci a présentées à l'acheteur sous forme d'échantillon ou de modèle ;
 - s'il présente les qualités qu'un acheteur peut légitimement attendre eu égard aux déclarations publiques faites par le vendeur, par le producteur ou par son représentant, notamment dans la publicité ou l'étiquetage ;
- 2° Ou s'il présente les caractéristiques définies d'un commun accord par les parties ou être propre à tout usage spécial recherché par l'acheteur, porté à la connaissance du vendeur et que ce dernier a accepté.

Article L217-12 du Code de la consommation

L'action résultant du défaut de conformité se prescrit par deux ans à compter de la délivrance du bien.

Article 1641 du Code civil

Le vendeur est tenu de la garantie à raison des défauts cachés de la chose vendue qui la rendent impropre à l'usage auquel on la destine, ou qui diminuent tellement cet usage que l'acheteur ne l'aurait pas acquise, ou n'en aurait donné qu'un moindre prix, s'il les avait connus.

Article 1648 1er alinéa du Code civil

L'action résultant des vices rédhibitoires doit être intentée par l'acquéreur dans un délai de deux ans à compter de la découverte du vice.

Les pièces détachées indispensables à l'utilisation du produit sont disponibles pendant la durée de la garantie du produit.

Procédure en cas de garantie

Afin de garantir un traitement rapide de votre demande, veuillez suivre les indications suivantes :

- Veuillez avoir à portée de main pour toutes questions le ticket de caisse et la référence article (IAN) 460085_2401 en tant que justificatif de votre achat.
- Vous trouverez la référence sur la plaque signalétique sur le produit, une gravure sur le produit, sur la page de garde du mode d'emploi (en bas à gauche) ou sur l'autocollant au dos ou sur le dessous du produit.
- Si des erreurs de fonctionnement ou d'autres vices venaient à apparaître, veuillez d'abord contacter le département service clientèle cité ci-dessous par **téléphone** ou par **e-mail**.
- Vous pouvez ensuite retourner un produit enregistré comme étant défectueux en joignant le ticket de caisse et en indiquant en quoi consiste le vice et quand il est survenu, sans devoir l'affranchir à l'adresse de service après-vente communiquée.



Sur www.lidl-service.com, vous pourrez télécharger ce mode d'emploi et de nombreux autres manuels, vidéos produit et logiciels d'installation.

Grâce à ce code QR, vous arriverez directement sur le site Lidl service après-vente (www.lidl-service.com) et vous pourrez ouvrir votre mode d'emploi en saisissant votre référence (IAN) 460085_2401.

Garantie pour Kompernass Handels GmbH pour la Belgique

Chère cliente, cher client,

Cet appareil est garanti 3 ans à partir de la date d'achat. Si ce produit venait à présenter des vices, vous disposez de droits légaux face au vendeur de ce produit. Vos droits légaux ne sont pas restreints par notre garantie présentée ci-dessous.

Conditions de garantie

La période de garantie débute à la date d'achat. Veuillez bien conserver le ticket de caisse. Celui-ci servira de preuve d'achat.

Si dans un délai de trois ans suivant la date d'achat de ce produit, un vice de matériel ou de fabrication venait à apparaître, le produit sera réparé, remplacé gratuitement par nos soins ou le prix d'achat remboursé, selon notre choix. Cette prestation sous garantie nécessite, dans le délai de trois ans, la présentation de l'appareil défectueux et du justificatif d'achat (ticket de caisse) ainsi que la description brève du vice et du moment de son apparition.

Si le vice est couvert par notre garantie, vous recevrez le produit réparé ou un nouveau produit en retour. Aucune nouvelle période de garantie ne débute avec la réparation ou l'échange du produit.

Période de garantie et réclamation légale pour vices cachés

L'exercice de la garantie ne prolonge pas la période de garantie. Cette disposition s'applique également aux pièces remplacées ou réparées. Les dommages et vices éventuellement déjà présents à l'achat doivent être signalés immédiatement après le déballage. Toute réparation survenant après la période sous garantie fera l'objet d'une facturation.

Étendue de la garantie

L'appareil a été fabriqué avec soin conformément à des directives de qualité strictes et consciencieusement contrôlé avant sa livraison.

La prestation de la garantie s'applique aux vices de matériel et de fabrication. Cette garantie ne s'étend pas aux pièces du produit qui sont exposées à une usure normale et peuvent de ce fait être considérées comme pièces d'usure, ni aux détériorations de pièces fragiles, par ex. interrupteurs ou pièces en verre.

Cette garantie devient caduque si le produit est détérioré, utilisé ou entretenu de manière non conforme. Toutes les instructions listées dans le manuel d'utilisation doivent être exactement respectées pour une utilisation conforme du produit. Des buts d'utilisation et actions qui sont déconseillés dans le manuel d'utilisation, ou dont vous êtes avertis doivent également être évités.

Le produit est uniquement destiné à un usage privé et ne convient pas à un usage professionnel. La garantie est annulée en cas d'entretien incorrect et inapproprié, d'usage de la force et en cas d'intervention non réalisée par notre centre de service après-vente agréé.

Procédure en cas de garantie

Afin de garantir un traitement rapide de votre demande, veuillez suivre les indications suivantes :

- Veuillez avoir à portée de main pour toutes questions le ticket de caisse et la référence article (IAN) 460085_2401 en tant que justificatif de votre achat.
- Vous trouverez la référence sur la plaque signalétique sur le produit, une gravure sur le produit, sur la page de garde du mode d'emploi (en bas à gauche) ou sur l'autocollant au dos ou sur le dessous du produit.
- Si des erreurs de fonctionnement ou d'autres vices venaient à apparaître, veuillez d'abord contacter le département service clientèle cité ci-dessous par **téléphone** ou par **e-mail**.
- Vous pouvez ensuite retourner un produit enregistré comme étant défectueux en joignant le ticket de caisse et en indiquant en quoi consiste le vice et quand il est survenu, sans devoir l'affranchir à l'adresse de service après-vente communiquée.



Sur www.lidl-service.com, vous pourrez télécharger ce mode d'emploi et de nombreux autres manuels, vidéos produit et logiciels d'installation.

Grâce à ce code QR, vous arriverez directement sur le site Lidl service après-vente (www.lidl-service.com) et vous pourrez ouvrir votre mode d'emploi en saisissant votre référence (IAN) 460085_2401.

Service après-vente

(FR) Service France
Tel.: 0800 919270
E-Mail: kompnass@lidl.fr

(BE) Service Belgique
Tel.: 0800 12089
E-Mail: kompnass@lidl.be

IAN 460085_2401

Importateur

Veuillez tenir compte du fait que l'adresse suivante n'est pas une adresse de service après-vente. Veuillez d'abord contacter le service mentionné.

KOMPENASS HANDELS GMBH
BURGSTRASSE 21
44867 BOCHUM
ALLEMAGNE
www.kompnass.com

Inhoud

Inleiding	46
Gebruik in overeenstemming met bestemming	46
Inhoud van het pakket	46
Apparaatbeschrijving	46
Technische gegevens	46
Veiligheidsvoorschriften	47
Vóór het eerste gebruik	50
Programma's	50
Omgaan met het apparaat	50
Soepen bereiden	50
Compote bereiden	51
Smoothies/milkshakes bereiden	52
Mixen	53
Veiligheidsvoorzieningen	53
Oververhittingsbeveiliging	53
Overvul- en overloopsensor	53
Droogloopbeveiliging	54
Reiniging en onderhoud	54
Opbergen	55
Problemen oplossen	56
Afvoeren	57
Apparaat afvoeren	57
Verpakking afvoeren	57
Garantie van Kompernaß Handels GmbH	57
Service	58
Importeur	58

Inleiding

Hartelijk gefeliciteerd met de aankoop van uw nieuwe apparaat.

U hebt hiermee gekozen voor een hoogwaardig product. De gebruiksaanwijzing maakt deel uit van dit product. Deze bevat belangrijke aanwijzingen voor veiligheid, gebruik en afvoer. Lees alle bedienings- en veiligheidsaanwijzingen voordat u het product in gebruik neemt. Gebruik het product uitsluitend op de voorgeschreven wijze en voor de aangegeven doeleinden. Geef alle documenten mee als u het product doorgeeft aan een derde.

Gebruik in overeenstemming met bestemming

Dit apparaat dient uitsluitend voor het klaarmaken (koken en fijnmalen) van levensmiddelen.

Dit apparaat is uitsluitend bestemd voor gebruik in privéhuishoudens. Gebruik het apparaat niet bedrijfsmatig.

Inhoud van het pakket

Cook 'n' Mix

Deksel met bedieningspaneel

Receptenboekje

Gebruiksaanwijzing

Controleer direct na het uitpakken of het pakket compleet is.

Apparaatbeschrijving

Afbeelding A

- 1 Contactstekker
- 2 Veiligheidsaansluiting
- 3 Contrastekker
- 4 220V-aansluiting
- 5 Mengbeker
- 6 Mes
- 7 Sensor
- 8 Afdichtring
- 9 Deksel
- 10 Bedieningspaneel

Afbeelding B

- 11 Toets MODE
- 12 Programmalampje FEIN 
- 13 Programmalampje GROB 
- 14 Programmalampje KOMPOTT 
- 15 Programmalampje SMOOTHIE 
- 16 Programmalampje MIXER 
- 17 Programmalampje WARMHALTEN 
- 18 Toets START/STOP

Technische gegevens

Spanning: 220 - 240 V ~
(wisselstroom),
50 - 60 Hz

Capaciteit: 3,9 l

Vulhoeveelheid: max. 1,6 l
min. 1,3 l

Opgenomen vermogen

Verwarmingsvermogen: 800 - 1000 W

Motor: 140 - 160 W



Randaarde



Alle delen van dit apparaat die in aanraking komen met levensmiddelen, zijn levensmiddelveilig.

Veiligheidsvoorschriften

⚠ GEVAAR - ELEKTRISCHE SCHOK!

- ▶ Dompel het motorblok, het netsnoer of de stekker nooit onder in water of andere vloeistoffen.
- ▶ Gebruik het apparaat uitsluitend in droge ruimtes, nooit in de openlucht of in een vochtige omgeving.
- ▶ Let erop dat het snoer nooit nat of vochtig wordt wanneer het apparaat in bedrijf is. Leg het snoer zo neer dat het niet bekneld raakt of anderszins beschadigd kan raken.
- ▶ Er mag geen vloeistof op de stekkerverbinding van het apparaat komen.
- ▶ Haal na gebruik altijd de stekker uit het stopcontact. Alleen uitschakelen is niet genoeg, omdat onderdelen in het apparaat onder spanning blijven staan zolang de stekker in het stopcontact zit.
- ▶ Controleer het apparaat vóór ieder gebruik op gebreken. Het apparaat mag niet worden gebruikt, als het zichtbaar schade heeft.
- ▶ Haal meteen de stekker uit het stopcontact, als u ongebruikelijke geluiden of geuren waarneemt, of bij een evidente storing.

⚠ WAARSCHUWING! LETSELGEVAAR!

- ▶ Laat het apparaat niet zonder toezicht in werking, zodat u bij gevaar meteen kunt reageren.
- ▶ Het apparaat is niet geschikt voor ontvlambare en explosieve stoffen of chemische en agressieve vloeistoffen.
- ▶ Berg het apparaat altijd op in een afgesloten ruimte. Berg, om ongelukken te voorkomen, het apparaat na gebruik op een droge plek op.

⚠ WAARSCHUWING! LETSELGEVAAR!

- ▶ Dit apparaat mag niet door kinderen worden gebruikt.
- ▶ Houd het apparaat en het bijbehorende snoer buiten bereik van kinderen.
- ▶ Dit apparaat mag worden gebruikt door personen met beperkte fysieke, zintuiglijke of geestelijke vermogens of gebrek aan ervaring en/of kennis, mits ze onder toezicht staan of over het veilige gebruik van het apparaat zijn geïnstrueerd en de daaruit resulterende gevaren hebben begrepen.
- ▶ Kinderen mogen niet met het apparaat spelen.
- ▶ Het apparaat moet altijd van het lichtnet worden losgekoppeld als er geen toezicht is, en voor montage, demontage of reiniging.
- ▶ Schakel het apparaat uit en haal de stekker uit het stopcontact voordat u accessoires of hulpstukken verwisselt die bij gebruik in beweging zijn.
- ▶ Gebruik alleen door de fabrikant aanbevolen accessoires.
- ▶ Pak altijd de stekker vast om het apparaat los te koppelen van de stroomvoorziening.
- ▶ Het apparaat wordt tijdens het gebruik erg heet. Let erop dat u niet in aanraking komt met opstijgende damp of met hete levensmiddelen. Verbrandingsgevaar!
- ▶ Ga bij het reinigen uiterst voorzichtig te werk! Het mes is zeer scherp!
- ▶ Ga voorzichtig te werk met de scherpe messen!
- ▶ Na gebruik bevat het oppervlak van het verwarmingselement nog restwarmte.
- ▶ Bij verkeerd gebruik van het apparaat bestaat er kans op letsel. Gebruik het apparaat nooit voor andere doeleinden dan in deze gebruiksaanwijzing beschreven.
- ▶ Gebruik het apparaat uitsluitend voor die doeleinden waarvoor het bestemd is. Bij verkeerd gebruik van het apparaat bestaat er kans op letsel!

⚠ WAARSCHUWING! LETSELGEVAAR!

- ▶ Til het deksel altijd langzaam op, van u afgewend en laat zo de damp naar achter ontsnappen. Buig u niet over het apparaat, terwijl het waterdamp produceert. Gebruik ovenwanten bij het hanteren van het deksel en de mengkom.



Let op! Heet oppervlak!

LET OP! BRANDGEVAAR!

- ▶ Plaats het apparaat bij gebruik niet in de buurt van of onder gordijnen, hangkastjes of andere brandbare materialen.
- ▶ Plaats het apparaat op een hittebestendige ondergrond (geen geverniste tafels, geen tafelkleden). Gebruik het niet in de buurt van warmtebronnen (fornuis, gasvlam). Anders dreigt beschadiging van het apparaat en/of van het meubelstuk.
- ▶ Plaats het apparaat op een ondergrond die egaal en stabiel is. Let op voldoende afstand van wanden en kasten. Zodoende voorkomt u schade door opstijgende waterdamp.
- ▶ Gebruik het apparaat in geen geval met een externe tijdschakelklok of een separaat systeem voor afstandsbediening.

Vóór het eerste gebruik

- Verwijder alle verpakkingsmaterialen van het apparaat en verwijder de beschermfolie van het bedieningspaneel 10.

⚠ WAARSCHUWING! LETSELGEVAAR!

- ▶ Ga voorzichtig om met het mes 6!
- Veeg het deksel 9 met mes 6 en sensor 7, en de buitenkanten van de mengkom 5 af met een vochtige doek om eventuele transportresten te verwijderen.
- Was de mengkom 5 af met water en een beetje afwasmiddel en spoel deze daarna af met schoon water, zodat er geen afwasmiddelresten achterblijven.
- Controleer of alle onderdelen volledig droog zijn, voordat u het apparaat in gebruik neemt.

Programma's

FEIN (fijne soep) 12

Met deze functie kunt u romige soepen bereiden, zoals pompoencrèmesoep of aardappelcrèmesoep. De inhoud van de mengkom wordt verwarmd en gepureerd. Dit programma loopt 21 minuten.

GROB (groeve soep) 13

Met deze functie kunt u soepen bereiden die worden verhit en nog stukken bevatten. De inhoud van de mengkom wordt verwarmd en enigszins gepureerd. Dit programma loopt 28 minuten.

KOMPOTT (compote) 14

Met deze functie kunt u compote bereiden, bijvoorbeeld perencompote. De inhoud van de mengkom wordt alleen verwarmd en niet gepureerd. Dit programma loopt 13 minuten.

SMOOTHIE 15

Met deze functie mixt u de inhoud kort of doet u de inhoud schuimen zonder die te verwarmen, bijvoorbeeld om smoothies of milkshakes te maken. Dit programma loopt 2 minuten.

MIXER 16

Met deze functie kunt u elke inhoud mixen zonder die te verwarmen. Zo kunt u bijvoorbeeld soepen pureren wanneer u de consistentie ervan nog te grof vindt.

WARMHALTEN 17

Met dit programma wordt de bereide soep tot 60 minuten warmgehouden bij een temperatuur van ca. 90 °C.

Omggaan met het apparaat

OPMERKING

- ▶ Bij het eerste gebruik kan er door productie-resten op de verwarmingselementen een lichte geur- of rookontwikkeling ontstaan. Dit is onschadelijk en is geen defect van het apparaat. Zorg voor voldoende ventilatie, open bijvoorbeeld een raam.

OPMERKINGEN

- ▶ Vul altijd vloeistof bij tot minstens aan de markering MIN - 1300 ml.
- ▶ Vul het apparaat maximaal tot aan de markering MAX - 1600 ml. Anders loopt het apparaat over!
- ▶ Na beëindiging van de programma's FEIN 12, GROB 13 en KOMPOTT 14 moet het apparaat eerst ca. 5 minuten afkoelen voordat een volgend programma kan worden gestart waarbij levensmiddelen worden verhit (FEIN 12, GROB 13 en KOMPOTT 14).

Soepen bereiden

- 1) Snijd de groenten in ca. 2 cm grote stukken en doe ze in de mengkom 5.
- 2) Vul de mengkom 5 maximaal tot aan de markering MAX - 1600 ml met water, bouillon of andere vloeistoffen. De markering MIN - 1300 ml moet echter altijd worden bereikt.
- 3) Plaats het deksel 9 op de mengbeker 5. Let erop dat de contactstekker 1 in het deksel 9 correct in de veiligheidsaansluiting 2 grijpt.

- 4) Steek de contrastekker **3** in de 220 V-aansluiting **4** van het apparaat.
- 5) Steek de stekker in een stopcontact. Er klinkt een geluidssignaal en de programmalampjes knipperen.
- 6) Druk zo vaak op de toets MODE **11**, tot het programmalampje van het gewenste programma knippert:
 - FEIN **12** voor romige, gepureerde soepen
 - GROB **13** voor grove soepen met stukjes.
- 7) Druk op de toets START/STOP **18**. Er klinkt een geluidssignaal. Het programmalampje van het gekozen programma brandt continu.

Het bereiden van soep verloopt automatisch: het apparaat verhit en mixt met regelmatige intervallen.

OPMERKING

- ▶ U kunt het bereidingsproces op elk moment stoppen door de toets START/STOP **18** ingedrukt te houden (ca. 2 seconden, tot er een geluidssignaal klinkt).

Zodra het bereidingsproces beëindigd is, stopt het apparaat automatisch. Er klinken geluidssignalen en het programmalampje van het ingestelde programma knippert.

- 8) Als u de soep niet direct wilt opdienen, kunt u de warmhoudfunctie activeren: Kies daarvoor met de toets MODE **11** het programma WARMHALTEN **17** en druk op de toets START/STOP **18** om het programma te starten. Na 60 minuten stopt het apparaat automatisch. U kunt het warmhoudproces op elk moment stoppen door de toets START/STOP **18** ingedrukt te houden.
- 9) Trek de stekker uit het stopcontact en de contrastekker **3** uit de 220V-aansluiting **4**. Neem voorzichtig het deksel **9** van de mengkom **5** af en leg het weg.

⚠ WAARSCHUWING! LETSELGEVAAR!

- ▶ Wees voorzichtig bij het openen van het deksel **9**. Er kan hete stoom ontsnappen! Draag bij voorkeur ovenwanten!

U kunt de soep nu in borden of in een soepterrine doen.

OPMERKING

- ▶ Reinig het apparaat na elk gebruik (zie hoofdstuk "Reiniging en onderhoud"). Anders kunnen resten van de vorige bereiding die zich nog op de bodem van het apparaat bevinden, aanbranden.

Compote bereiden

- 1) Snijd het fruit/de groenten in ca. 2 cm grote stukken en doe ze in de mengkom **5**.
- 2) Vul de mengkom **5** maximaal tot aan de markering MAX - 1600 ml met water of andere vloeistoffen. De markering MIN - 1300 ml moet echter altijd worden bereikt.
- 3) Plaats het deksel **9** op de mengbeker **5**. Let erop dat de contactstekker **1** in het deksel **9** correct in de veiligheidsaansluiting **2** grijpt.
- 4) Steek de contrastekker **3** in de 220 V-aansluiting **4** van het apparaat.
- 5) Steek de stekker in een stopcontact. Er klinkt een geluidssignaal en de programmalampjes knipperen.
- 6) Druk zo vaak op de toets MODE **11**, tot het programmalampje KOMPOTT **14** knippert.
- 7) Druk op de toets START/STOP **18**. Er klinkt een geluidssignaal en de toets KOMPOTT **14** brandt continu.

Het bereiden van de compote verloopt automatisch. Het programma loopt 13 minuten.

OPMERKING

- ▶ U kunt het bereidingsproces op elk moment stoppen door de toets START/STOP **18** ingedrukt te houden (ca. 2 seconden, tot er een geluidssignaal klinkt).

Zodra het bereidingsproces beëindigd is, stopt het apparaat automatisch. Er klinken geluidssignalen en het programmalampje KOMPOTT **14** knippert.

OPMERKING

- Mocht de consistentie van de compote nog te grof zijn, dan kunt u na afloop van het programma de inhoud nog pureren, zodat de gewenste consistentie wordt bereikt: Gebruik hiervoor de functie MIXER (1) (16) (zie hoofdstuk "Mixer").

Wanneer voordien het programma KOMPOTT (14) is gebruikt, is het bij het erop volgende pureren niet beslist noodzakelijk dat het te pureren product de markering MIN bereikt.

Let er echter op dat bij de overige toepassingen het product altijd minstens tot aan de markering MIN komt.

- 8) Trek de stekker uit het stopcontact en de contrastekker (3) uit de 220V-aansluiting (4).
- 9) Neem voorzichtig het deksel (9) van de mengkom (5) af en leg het weg.

⚠ WAARSCHUWING! LETSELGEVAAR!

- Wees voorzichtig bij het openen van het deksel (9). Er kan hete stoom ontsnappen! Draag bij voorkeur ovenwanten!

U kunt de compote nu op borden of in een kom doen.

OPMERKING

- Reinig het apparaat na elk gebruik (zie hoofdstuk "Reiniging en onderhoud"). Anders kunnen resten van de vorige bereiding die zich nog op de bodem van het apparaat bevinden, aanbranden.

Smoothies/milkshakes bereiden

- 1) Snijd het fruit/de groenten in ca. 2 cm grote stukken en doe ze in de mengkom (5).
- 2) Vul de mengkom (5) maximaal tot aan de markering MAX - 1600 ml met vloeistoffen. De markering MIN - 1300 ml moet echter altijd worden bereikt.

- 3) Plaats het deksel (9) op de mengbeker (5). Let erop dat de contactstekker (1) in het deksel (9) correct in de veiligheidsaansluiting (2) grijpt.
- 4) Steek de contrastekker (3) in de 220 V-aansluiting (4) van het apparaat.
- 5) Steek de stekker in een stopcontact. Er klinkt een geluidssignaal en de programmalampjes knipperen.
- 6) Druk zo vaak op de toets MODE (11), tot het programmalampje SMOOTHIE (15) knippert.
- 7) Druk op de toets START/STOP (16). Er klinkt een geluidssignaal en het programmalampje SMOOTHIE (15) brandt continu.

Het bereiden van het drankje verloopt automatisch. Het programma loopt 2 minuten.

OPMERKING

- U kunt het bereidingsproces op elk moment stoppen door de toets START/STOP (16) ingedrukt te houden (ca. 2 seconden, tot er een geluidssignaal klinkt).

Zodra het bereidingsproces beëindigd is, stopt het apparaat automatisch. Er klinken geluidssignalen en het programmalampje SMOOTHIE (15) knippert.

- 8) Trek de stekker uit het stopcontact en de contrastekker (3) uit de 220V-aansluiting (4).
- 9) Neem het deksel (9) van de mengkom (5) af en leg het weg.

U kunt de smoothie/milkshake nu serveren.

Mixen

Wanneer u soepen of shakes kort wilt mixen, kunt u de functie MIXER **Ⓡ** **Ⓜ** gebruiken.

- 1) Doe de te mixen levensmiddelen in de mengkom **Ⓜ**, als ze daar nog niet in zijn gedaan. Vul de mengkom **Ⓜ** minstens tot aan de markering MIN - 1300 ml en overschrijd de markering MAX - 1600 ml niet.
- 2) Plaats het deksel **Ⓜ** op de mengbeker **Ⓜ**. Let erop dat de contactstekker **Ⓜ** in het deksel **Ⓜ** correct in de veiligheidsaansluiting **Ⓜ** grijpt.
- 3) Steek de contrastekker **Ⓜ** in de 220 V-aansluiting **Ⓜ** van het apparaat.
- 4) Steek de stekker in een stopcontact. Er klinkt een geluidssignaal en de programmalampjes knipperen.
- 5) Druk zo vaak op de toets MODE **Ⓜ**, tot het programmalampje MIXER **Ⓡ** **Ⓜ** knippert.
- 6) Houd de toets START/STOP **Ⓜ** zo lang ingedrukt als de inhoud van de mengbeker **Ⓜ** moet worden gemixt, maar niet langer dan 20 seconden. Zodra u de toets START/STOP **Ⓜ** loslaat, stopt het mixen. Na maximaal 20 seconden stopt het mixen automatisch.

Veiligheidsvoorzieningen

Oververhittingsbeveiliging

Dit apparaat is voorzien van een oververhittingsbeveiliging om de motor te beveiligen tegen oververhitting.

Wanneer de oververhittingsbeveiliging wordt geactiveerd, stopt de motor, wordt het apparaat uitgeschakeld en kan het niet meer worden ingeschakeld zolang het oververhit is.

Dit kan gebeuren wanneer:

- De functie MIXER **Ⓡ** **Ⓜ** meermaals kort achtereenvolgend met een tijd van in totaal meer dan 20 seconden wordt gebruikt.
- Meerdere kookprocedures meteen na elkaar worden gestart, zonder het apparaat tussendoor te laten afkoelen.

- Wanneer de oververhittingsbeveiliging wordt geactiveerd en het apparaat stopt, haalt u de stekker uit het stopcontact en wacht u ca. 5 minuten tot het apparaat is afgekoeld. Na het afkoelen kunt u het apparaat weer gebruiken.

Overvul- en overloopsensor

Dit apparaat is voorzien van een sensor **Ⓜ** die detecteert wanneer het apparaat overvuld is of dreigt over te lopen.

Wanneer het apparaat wordt overvuld, kan het niet worden gestart en klinken er geluidssignalen. Verminder in dat geval de vulhoeveelheid. Let op de markeringen MAX - 1600 ml en MIN - 1300 ml op de mengbeker **Ⓜ**.

Wanneer het apparaat tijdens een kook- of mixprocedure dreigt over te lopen, wordt het uitgeschakeld en klinken er geluidssignalen. Verminder de vulhoeveelheid en start het apparaat opnieuw.

Droogloopbeveiliging

De geïntegreerde droogloopbeveiliging voorkomt dat u het apparaat kunt starten wanneer zich geen inhoud in de mengkom ❸ bevindt.

Reiniging en onderhoud

Reinig het apparaat zo goed mogelijk na ieder gebruik. Aangekoekte levensmiddelresten zijn heel moeilijk te verwijderen.

GEVAAR - ELEKTRISCHE SCHOK!

- ▶ Let erop dat er geen vocht in/op de 220V-aansluiting ❹ en de veiligheidsaansluiting ❷ op de mengkom ❸ komt!
- ▶ Let erop dat er geen vocht in/op de contactstekker ❶ op het deksel ❾ komt.



Dompel het deksel ❾ nooit onder in water of andere vloeistoffen! Anders bestaat er levensgevaar door een elektrische schok.

WAARSCHUWING! LETSELGEVAAR!

- ▶ Wees voorzichtig bij het reinigen van het deksel ❾ met het mes ❻. Het mes ❻ is uiterst scherp!

- 1) Doe wat warm water en een druppel afwasmiddel in de mengkom ❸.
- 2) Plaats het deksel ❾ op de mengbeker ❺. Let erop dat de contactstekker ❶ in het deksel ❾ correct in de veiligheidsaansluiting ❷ grijpt.
- 3) Steek de contrastekker ❸ in de 220 V-aansluiting ❹ van het apparaat.
- 4) Steek de stekker in een stopcontact. Er klinkt een geluidssignaal en de programmampjes knipperen.
- 5) Druk zo vaak op de toets MODE ❶, tot het programmampje MIXER ❷ ❸ knippert.
- 6) Houd de toets START/STOP ❹ ingedrukt en laat het apparaat ca. 20 seconden draaien.
- 7) Trek de stekker uit het stopcontact.
- 8) Maak vastzittende resten in de mengkom ❸ of op het mes ❻ los met behulp van een afwasborstel of een schuursponsje.
- 9) Leeg dan de mengkom ❸ en spoel deze grondig af met schoon water.
- 10) Veeg de buitenkant van de mengkom ❸ af met een vochtige doek. Doe zo nodig wat mild afwasmiddel op de doek. Veeg vervolgens na met een doek die alleen is bevochtigd met schoon water.
- 11) Veeg het deksel ❾ met het mes ❻ en de sensor ❷ af met een vochtige doek. Doe zo nodig wat mild afwasmiddel op de doek. Veeg vervolgens na met een doek die alleen is bevochtigd met schoon water. Let erop dat er geen vocht in de contactstekker ❶ op het deksel ❾ komt.

OPMERKING

Wanneer zich op de afdichtring **8** of daaronder vuil bevindt, kunt u de afdichtring afnemen om deze te reinigen:

- Trek de afdichtring **8** naar voren van het deksel **9** af.
- Reinig de afdichtring **8** met warm water en een beetje afwasmiddel. Verwijder alle afwasmiddelresten en droog de afdichtring **8** goed af.
- Verwijder eventueel vuil in de uitsparing van het deksel **9** met een vochtige doek. Doe zo nodig wat mild afwasmiddel op de doek. Veeg vervolgens na met een doek die alleen met schoon water is bevochtigd en droog alles af.
- Schuif de afdichtring **8** weer op het deksel **9**, zodat de afdichtring **8** in de uitsparing glijdt. Let er daarbij op dat de kleine inkeping op de afdichtring **8** om de fixeerpunt van het deksel **9** ligt (afb. 1). De afgevlakte kant van de afdichtring **8** ligt aan de kant waarop zich de sensor **7** bevindt:

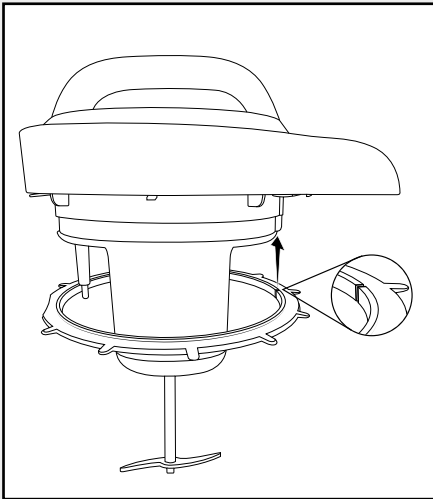

Afb. 1

- 12) Veeg het snoer af met een licht vochtige doek.
- 13) Droog alle delen goed af alvorens ze opnieuw te gebruiken.

Opbergen

- Berg het schoongemaakte apparaat op een stofvrije en droge plaats op.

Problemen oplossen

PROBLEEM	MOGELIJKE OORZAAK	MOGELIJKE OPLOSSINGEN
Het apparaat werkt niet.	Het apparaat is niet verbonden met een stopcontact.	Sluit het apparaat aan op een stopcontact.
	Het apparaat is beschadigd.	Neem contact op met de klantenservice.
Het apparaat start niet.	Het deksel ❹ is niet juist geplaatst.	Bevestig het deksel ❹ correct.
De ingrediënten zijn niet gaar.	De ingrediënten zijn in te grote stukken gesneden.	Snijd de ingrediënten in kleinere stukken (ca. 2 cm).
De ingrediënten zijn niet goed gemixt.	Er is onvoldoende vloeistof in de mengkom ❺.	Voeg wat vloeistof toe.
	De verkeerde functie is geselecteerd.	Probeer een andere functie.
Het voedsel is verbrand.	De mengkom ❺ is voor het opnieuw opwarmen niet gereinigd. Aan de bodem van de mengkom ❺ kleven resten.	Reinig vóór elk opwarmen de mengkom ❺.

Neem contact op met de klantenservice, als de storingen met de bovenstaande aanwijzingen niet verholpen kunnen worden, of indien u andere storingen constateert.

Afvoeren

Geldt alleen voor Frankrijk:



Het product, de verpakking en de gebruiksaanwijzing zijn recycleerbaar, vallen onder de uitgebreide producentenverantwoordelijkheid en worden gescheiden ingezameld.

Apparaat afvoeren



Het pictogram hiernaast met een doorgekruiste vuilnisbak geeft aan dat dit apparaat is onderworpen aan de Richtlijn 2012/19/EU. Deze richtlijn

stelt dat u dit apparaat aan het einde van zijn levensduur niet met het normale huisvuil mag afvoeren, maar moet inleveren bij speciaal daartoe bestemde inzamelpunten, milieuparken of afvalverwerkingsbedrijven.

Afvoeren is voor u kosteloos. Spaar het milieu en voer producten op een voor het milieu verantwoorde manier af.

Als uw oude apparaat persoonlijke gegevens bevat, bent u er zelf verantwoordelijk voor deze te wissen voordat u het apparaat inlevert.



Informatie over mogelijkheden voor het afvoeren van het afgedankte product krijgt u bij uw gemeentereiniging.

Verpakking afvoeren



De verpakkingsmaterialen zijn niet schadelijk voor het milieu. Ze zijn gekozen op grond van hun milieuvriendelijkheid en zijn recyclebaar. Voer niet meer benodigde verpakkingsmaterialen af conform de plaatselijk geldende voorschriften.

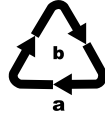

Voer de verpakking af conform de milieuvoorschriften. Let op de aanduiding op de verschillende verpakkingsmaterialen en voer ze zo nodig gescheiden af. De verpakkingsmaterialen zijn voorzien van afkortingen (a) en cijfers (b) met de volgende betekenis:

1-7: kunststoffen, 20-22: papier en karton, 80-98: composietmaterialen.

Garantie van Kompernaß Handels GmbH

Geachte klant,

U hebt op dit apparaat 3 jaar garantie vanaf de aankoopdatum. In geval van gebreken in dit product hebt u wettelijke rechten tegenover de verkoper van het product. Deze wettelijke rechten worden door onze hierna beschreven garantie niet beperkt.

Garantievoorwaarden

De garantieperiode geldt vanaf de datum van aankoop. Bewaar de kassabon zorgvuldig. U hebt hem nodig als bewijs van aankoop.

Als er binnen drie jaar vanaf de aankoopdatum van dit product een materiaal- of fabricagefout optreedt, wordt - naar onze keuze - het product door ons kosteloos gerepareerd of vervangen of wordt de koopprijs terugbetaald. Voorwaarde voor deze garantie is dat het defecte apparaat en het aankoopbewijs (kassabon) binnen de termijn van drie jaar worden overlegd en dat kort wordt omschreven waaruit het gebrek bestaat en wanneer het is opgetreden.

Wanneer het defect door onze garantie wordt gedekt, krijgt u het gerepareerde product of een nieuw product retour. Met de reparatie of vervanging van het product begint er geen nieuwe garantieperiode.

Garantieperiode en wettelijke aanspraken bij gebreken

De garantieperiode wordt door deze waarborg niet verlengd. Dat geldt ook voor vervangen en gerepareerde onderdelen. Eventueel al bij aankoop aanwezige schade en gebreken moeten meteen na het uitpakken worden gemeld. Voor reparaties na afloop van de garantieperiode worden kosten in rekening gebracht.

Garantieomvang

Het apparaat is op basis van strenge kwaliteitsnormen met de grootst mogelijke zorg vervaardigd en voorafgaand aan de levering nauwkeurig gecontroleerd.

De garantie geldt voor materiaal- of fabricagefouten. Deze garantie geldt niet voor productonderdelen die onderhevig zijn aan normale slijtage en die daarom als slijtonderdelen worden beschouwd, of voor schade aan breekbare onderdelen zoals schakelaars of onderdelen die van glas zijn gemaakt.

Deze garantie vervalt wanneer het product is beschadigd, ondeskundig is gebruikt of is gerepareerd. Voor deskundig gebruik van het product moeten alle in de gebruiksaanwijzing beschreven aanwijzingen precies worden opgevolgd. Gebruiksdoeleinden en handelingen die in de gebruiksaanwijzing worden afgeraden of waarvoor wordt gewaarschuwd, moeten beslist worden vermeden.

Het product is uitsluitend bestemd voor privégebruik en niet voor bedrijfsmatige doeleinden. Bij verkeerd gebruik en ondeskundige behandeling, bij gebruik van geweld en bij reparaties die niet door ons erkend servicefiliaal zijn uitgevoerd, vervalt de garantie.

Afhandeling bij een garantiekwestie

Voor een snelle afhandeling van uw aanvraag neemt u de volgende aanwijzingen in acht:

- Houd voor alle aanvragen de kassabon en het artikelnummer (IAN) 460085_2401 als aankoopbewijs bij de hand.

- Het artikelnummer vindt u op het typeplaatje van het product, op het product gegraveerd, op de titelpagina van de gebruiksaanwijzing (linksonder) of op de sticker op de achter- of onderkant van het product.
- Als er fouten in de werking of andere gebreken optreden, neemt u eerst contact op met de hierna genoemde serviceafdeling, **telefonisch** of **via e-mail**.
- Een als defect geregistreerd product kunt u dan zonder portokosten naar het aan u doorgegeven serviceadres sturen. Voeg het aankoopbewijs (kassabon) bij en vermeld waaruit het gebrek bestaat en wanneer het is opgetreden.



Op www.lidl-service.com kunt u deze en vele andere handleidingen, productvideo's en installatiesoftware downloaden.

Met deze QR-code gaat u direct naar de website van Lidl Service (www.lidl-service.com) en kunt u met het invoeren van het artikelnummer (IAN) 460085_2401 de gebruiksaanwijzing openen.

Service

NL Service Nederland

Tel.: 0800 0249630

E-Mail: kompernass@lidl.nl

BE Service België

Tel.: 0800 12089

E-Mail: kompernass@lidl.be

IAN 460085_2401

Importeur

Let op: het volgende adres is geen serviceadres. Neem eerst contact op met het opgegeven serviceadres.

KOMPERNASS HANDELS GMBH

BURGSTRASSE 21

44867 BOCHUM

DUITSLAND

www.kompernass.com

Obsah

Úvod	60
Použití v souladu s určením	60
Rozsah dodávky	60
Popis přístroje	60
Technické údaje	60
Bezpečnostní pokyny	61
Před prvním použitím	64
Programy	64
Obsluha přístroje	64
Příprava polévek	64
Příprava kompotu	65
Příprava smoothies/mléčných shaků	66
Mixování	67
Bezpečnostní zařízení	67
Ochrana proti přehřátí	67
Senzor přeplnění a přetečení	67
Ochrana proti chodu nasucho	68
Čištění a údržba	68
Skladování	69
Odstranění závad	70
Likvidace	71
Likvidace přístroje	71
Likvidace obalu	71
Záruka společnosti Kompennass Handels GmbH	71
Servis	72
Dovozce	72

Úvod

Blahopřejeme Vám k zakoupení nového přístroje. Rozhodli jste se tím pro vysoce kvalitní výrobek. Návod k obsluze je součástí tohoto výrobku. Obsahuje důležité informace o bezpečnosti, použití a likvidaci. Před použitím výrobku se seznamte se všemi provozními a bezpečnostními pokyny. Výrobek používejte pouze předepsaným způsobem a pro uvedené oblasti použití. Při předávání výrobku třetím osobám předejte spolu s ním i tyto podklady.

Použití v souladu s určením

Tento přístroj slouží výhradně k přípravě (vaření a rozmělnování) potravin. Tento přístroj je určen výhradně k použití v domácnostech pro soukromé účely. Není určen ke komerčnímu použití.

Rozsah dodávky

Cook 'n' Mix

Víko s ovládacím panelem

Recepty

Návod k obsluze

Ihned po vybalení výrobku zkontrolujte, zda je v kompletním stavu.

Popis přístroje

Obrázek A

- 1 kontaktní zástrčka
- 2 bezpečnostní zásuvka
- 3 spojovací spoj
- 4 vestavná zástrčka
- 5 mixovací nádoba
- 6 nůž
- 7 senzor
- 8 těsnicí kroužek
- 9 víko
- 10 ovládací panel

Obrázek B

- 11 tlačítko MODE
- 12 kontrolka programu FEIN 
- 13 kontrolka programu GROB 
- 14 kontrolka programu KOMPOTT 
- 15 kontrolka programu SMOOTHIE 
- 16 kontrolka programu MIXER 
- 17 kontrolka programu WARMHALTEN 
- 18 tlačítko START/STOP

Technické údaje

Napětí: 220 - 240 V ~
(střídavý proud),
50 - 60 Hz

Objem: 3,9 l

Množství náplně: max. 1,6 l
min. 1,3 l

Příkon

Topný výkon: 800 - 1000 W

Motor: 140 - 160 W



Ochranné uzemnění



Všechny části tohoto přístroje přicházející do styku s potravinami jsou bezpečné pro potraviny.

Bezpečnostní pokyny**⚠ NEBEZPEČÍ ÚRAZU ELEKTRICKÝM PROUDEM!**

- ▶ Zajistěte, aby nikdy nedošlo k ponoření motorového bloku, síťového kabelu nebo síťové zástrčky do vody nebo jiných tekutin.
- ▶ Příklad použijte jen v suchých prostorách, nikdy ne venku ani ve vlhkém prostředí.
- ▶ Dbejte na to, aby síťový kabel během provozu nikdy nebyl mokrá ani vlhký. Veďte jej tak, aby nemohlo dojít k jeho přiskřípnutí nebo jinému poškození.
- ▶ Na konektor přístroje nesmí vytéct žádná kapalina.
- ▶ Po použití zástrčku vždy vytáhněte ze zásuvky. Samotné vypnutí nestačí, neboť je-li zástrčka zapojena do síťové zásuvky, je přístroj stále pod síťovým napětím.
- ▶ Před každým použitím přístroje zkontrolujte, zda je v bezvadném stavu. Přístroj se nesmí používat, pokud vykazuje viditelná poškození.
- ▶ Pokud zaznamenáte nezvyklý zvuk nebo zápach nebo v případě rozpoznatelné poruchy okamžitě vytáhněte zástrčku ze síťové zásuvky.

⚠ VÝSTRAHA! NEBEZPEČÍ ZRANĚNÍ!

- ▶ Příklad nikdy nenechávejte běžet bez dozoru, abyste mohli reagovat v případě nebezpečí.
- ▶ Příklad není vhodný pro vysávání hořlavých a výbušných látek nebo chemických a agresivních kapalin.
- ▶ Příklad uchovávejte vždy v uzavřených místnostech. Abyste zabránili nehodám, uchovávejte přístroj po použití na suchém místě.

⚠ VÝSTRAHA! NEBEZPEČÍ ZRANĚNÍ!

- ▶ Tento přístroj nesmí používat děti.
- ▶ Přístroj a jeho přívodní kabel je nutné uchovávat mimo dosah dětí.
- ▶ Osoby s omezenými fyzickými, smyslovými nebo mentálními schopnostmi či nedostatkem zkušeností a/nebo znalostí mohou používat tento přístroj pouze tehdy, pokud jsou pod dohledem, nebo pokud byly poučeny o bezpečném používání přístroje a porozuměly z toho vyplývajícímu nebezpečí.
- ▶ Děti si nesmí s přístrojem hrát.
- ▶ Přístroj se při chybějícím dohledu a před montáží, demontáží nebo čištěním musí vždy odpojit od sítě.
- ▶ Před výměnou příslušenství nebo dílů příslušenství, které se během provozu pohybují, musí být přístroj vypnutý a odpojený od elektrické sítě.
- ▶ Používejte jen příslušenství doporučené výrobcem.
- ▶ Chcete-li přístroj odpojit od napájení, uchopte zástrčku a vytáhněte ji ze zásuvky.
- ▶ Během používání je přístroj velmi horký. Dbejte na to, abyste nepřišli do styku se stoupající vodní párou nebo horkými potravinami. Nebezpečí popálení!
- ▶ Buďte při čištění velmi opatrní! Nůž je velmi ostrý!
- ▶ Manipulujte s nožem opatrně!
- ▶ Po použití je na povrchu topného prvku ještě zbytkové teplo.
- ▶ Při nesprávném použití přístroje hrozí nebezpečí zranění. Nepoužívejte přístroj nikdy pro jiné účely, než jsou popsány v tomto návodu.
- ▶ Používejte přístroj pouze v souladu s jeho určením. Při nesprávném použití přístroje hrozí nebezpečí zranění!

⚠ VÝSTRAHA! NEBEZPEČÍ ZRANĚNÍ!

- ▶ Víko zvedejte vždy pomalu od sebe a vodní páru nechte unikat směrem dozadu. Nenaklánějte se nad přístroj, když vytváří vodní páru. Při uchopení víka a mixovací nádoby používejte chňapky na hrnce.



Pozor! Horký povrch!

POZOR! NEBEZPEČÍ POŽÁRU!

- ▶ Přístroj neuvádějte do provozu v blízkosti záclon nebo pod záclonami, závěsnými skřínkami nebo jinými hořlavými materiály.
- ▶ Přístroj postavte na tepelně odolný podklad (ne na lakované stoly, na ubrusy). Nepoužívejte jej v blízkosti jiných zdrojů tepla (sporák, plynový plamen). V opačném případě hrozí poškození přístroje a / nebo kusů nábytku.
- ▶ Postavte přístroj na rovný, stabilní podklad. Dbejte na dostatečnou vzdálenost od stěn a skříní. Tím zabráníte poškození vlivem stoupající vodní páry.
- ▶ Přístroj v žádném případě neprovozujte pomocí externích spínacích hodin ani samostatného dálkového ovládní.

Před prvním použitím

- Odstraňte z přístroje veškerý obalový materiál a ochrannou fólii z ovládacího panelu 10.

⚠ VÝSTRAHA! NEBEZPEČÍ ZRANĚNÍ!

- ▶ Buďte opatrní při zacházení s nožem 6!
- Očistěte víko 9 s nožem 6 a senzor 7 a vnější strany mixovací nádoby 5 navlhčeným hadrem k odstranění případných zbytků nečistot z přeravy.
- Mixovací nádobu 5 vypláchněte vodou s trochou mycího prostředku a poté ji znovu vypláchněte, aby v ní nezůstaly žádné zbytky mycího prostředku.
- Před použitím přístroje je nutné se ujistit, zda jsou všechny díly úplně suché.

Programy

FEIN (jemná polévka) 12

Pomocí této funkce můžete připravovat krémové polévky jako je například dýňová polévka nebo bramborová polévka.

Obsah přístroje se zahřeje a promixuje. Tento program běží 21 minut.

GROB (hustá polévka) 13

Pomocí této funkce můžete připravit polévky, které se ohřejí a ještě obsahují kusy. Obsah přístroje se zahřeje a mírně promixuje. Tento program běží 28 minut.

KOMPOTT (kompot) 14

Pomocí této funkce můžete připravovat kompot jako je například hruškový kompot. Obsah přístroje se pouze zahřeje, ale se nepromixuje. Tento program běží 13 minut.

SMOOTHIE 15

Pomocí této funkce mixujete nebo zpěníte krátce obsah bez toho, abyste jej zahřáli, například pro přípravu smoothies nebo mléčných shakeů.

Tento program běží 2 minuty.

MIXER 16

Pomocí této funkce můžete jakýkoliv obsah mixovat, aniž by se zahřál. Tak můžete například rozmixovat polévky, pokud je jejich konzistence pro Vás ještě stále příliš hustá.

WARMHALTEN 17







S tímto programem je hotová polévka udržována až 60 minut při teplotě cca 90 °C.

Obsluha přístroje

UPOZORNĚNÍ

- ▶ Při prvním použití může v důsledku zbytků z výroby na topných člácích dojít k mírnému zápachu nebo kouři. Je to neškodné a není to závada přístroje. Zajistěte dostatečné větrání, otevřete například okno.

UPOZORNĚNÍ

- ▶ Nalijte kapalinu vždy nejméně po značku MIN - 1300 ml.
- ▶ Naplňte přístroj maximálně po značku MAX - 1600 ml. Jinak dojde k přeplnění přístroje!
- ▶ Po ukončení programů FEIN  12, GROB  13 a KOMPOTT  14 se musí přístroj nechat nejprve cca 5 minut vychladnout, než lze spustit další program, který vytváří teplo (FEIN  12, GROB  13 a KOMPOTT  14).

Příprava polévek

- 1) Nakrájejte zeleninu na cca 2 cm velké kusy a dejte je do mixovací nádoby 5.
- 2) Do mixovací nádoby 5 nalijte maximálně po značku MAX - 1600 ml vodu, vývar nebo jiné tekutiny. Vždy však musí dosáhnout značky MIN - 1300 ml.
- 3) Nasadte víko 9 na mixovací nádobu 5. Dbejte na to, aby kontaktní zástrčka 1 ve víku 9 správně zapadla do bezpečnostní zásuvky 2.
- 4) Zastrčte spojovací spoj 3 do vestavné zástrčky 4 na přístroji.

- 5) Zastrčte zástrčku do sířové zásuvky. Zazní signální tón a kontrolky programu blikají.
- 6) Stiskněte tlačítko MODE **11** tak často, dokud neblíká kontrolka požadovaného programu:
 - FEIN **12** pro krémové, mixované polévky
 - GROB **13** pro husté polévky s velkými kusy.
- 7) Stiskněte tlačítko START/STOP **18**. Zazní signální tón. Kontrolka zvoleného programu trvale svítí.

Příprava polévky nyní běží automaticky: Přístroj ohřívá a mixuje v pravidelných intervalech.

UPOZORNĚNÍ

- ▶ Přípravu můžete kdykoliv zastavit stisknutím a podržením tlačítka START/STOP **18** (cca 2 sekundy, dokud nezazní zvukový signál).

Jakmile je příprava ukončena, přístroj se automaticky zastaví. Zazní signální tóny a příslušná kontrolka nastaveného programu bliká.

- 8) Nechcete-li polévku podávat hned, můžete aktivovat funkci udržování teploty: K tomu vyberte pomocí tlačítka MODE **11** program WARMHALTEN **17** a stiskněte tlačítko START/STOP **18** pro spuštění programu. Po 60 minutách se přístroj automaticky zastaví. Postup udržování teploty můžete také kdykoli přerušit stisknutím a podržením tlačítka START/STOP **18**.
- 9) Vytáhněte sířovou zástrčku ze zásuvky a spojovací spoj **3** z vestavné zástrčky **4**.
- 10) Opatrně sejměte víko **9** z mixovací nádoby **5** a odložte ho stranou.

⚠ VÝSTRAHA! NEBEZPEČÍ ZRANĚNÍ!

- ▶ Buďte opatrní při otevírání víka **9**. Může unikat horká pára! Používejte nejlépe kuchyňské čňapky!

Nyní můžete nalít polévku do talíře nebo do polévkové misky.

UPOZORNĚNÍ

- ▶ Přístroj vyčistěte po každém použití (viz kapitola „Čištění a údržba“). V opačném případě by se zbytky z předchozího vaření mohly připálit na dně přístroje.

Příprava kompotu

- 1) Nakrájejte ovoce/zeleninu na cca 2 cm velké kusy a dejte je do mixovací nádoby **5**.
- 2) Do mixovací nádoby **5** nalijte maximálně po značku MAX - 1 600 ml vodu nebo jiné tekutiny. Vždy však musí dosáhnout značky MIN - 1300 ml.
- 3) Nasadte víko **9** na mixovací nádobu **5**. Dbejte na to, aby kontaktní zástrčka **1** ve víku **9** správně zapadla do bezpečnostní zásuvky **2**.
- 4) Zastrčte spojovací spoj **3** do vestavné zástrčky **4** na přístroji.
- 5) Zastrčte zástrčku do sířové zásuvky. Zazní signální tón a kontrolky programu blikají.
- 6) Stiskněte tlačítko MODE **11** tak často, dokud neblíká kontrolka programu KOMPOTT **14**.
- 7) Stiskněte tlačítko START/STOP **18**. Zazní signální tón a tlačítko KOMPOTT **14** svítí trvale.

Příprava kompotu nyní běží automaticky. Tento program běží 13 minut.

UPOZORNĚNÍ

- ▶ Přípravu můžete kdykoliv zastavit stisknutím a podržením tlačítka START/STOP **18** (cca 2 sekundy, dokud nezazní zvukový signál).

Jakmile je příprava ukončena, přístroj se automaticky zastaví. Zazní signální tóny a kontrolka programu KOMPOTT **14** bliká.

UPOZORNĚNÍ

- ▶ Pokud by konzistence kompotu byla pro Vás příliš hustá, můžete po ukončení programu obsah ještě promixovat, aby se dosáhla požadovaná konzistence: K tomu účelu použijte funkci MIXER (1) (16) (viz kapitola „Mixování“). Jestli-že předtím běžel program KOMPOTT (14), není při následném mixování bezpodmínečně nutné, aby naplněné potraviny dosahovaly po značku MIN. Avšak dbejte na to, aby v případě jiného použití naplněné potraviny vždy dosahovaly minimálně po značku MIN.
- 8) Vytáhněte síťovou zástrčku ze zásuvky a spojovací spoj (3) z vestavné zástrčky (4).
 - 9) Opatrně sejměte víko (9) z mixovací nádoby (5) a odložte ho stranou.

⚠ VÝSTRAHA! NEBEZPEČÍ ZRANĚNÍ!

- ▶ Buďte opatrní při otevírání víka (9). Může unikat horká pára! Používejte nejlépe kuchyňské chňapky!

Nyní kompot můžete dát na talíř nebo do misky.

UPOZORNĚNÍ

- ▶ Přístroj vyčistěte po každém použití (viz kapitola „Čištění a údržba“). V opačném případě by se zbytky z předchozího vaření mohly připálit na dně přístroje.

Příprava smoothies/mléčných shakeů

- 1) Nakrájejte ovoce/zeleninu na cca 2 cm velké kusy a dejte je do mixovací nádoby (5).
- 2) Do mixovací nádoby (5) nalijte maximálně po značku MAX - 1600 ml tekutiny. Vždy však musí dosáhnout značky MIN - 1300 ml.

- 3) Nasaďte víko (9) na mixovací nádobu (5). Dbejte na to, aby kontaktní zástrčka (1) ve víku (9) správně zapadla do bezpečnostní zásuvky (2).
- 4) Zastrčte spojovací spoj (3) do vestavné zástrčky (4) na přístroji.
- 5) Zastrčte zástrčku do síťové zásuvky. Zazní signální tón a kontrolky programu blikají.
- 6) Stiskněte tlačítko MODE (11) tak často, dokud neblíká kontrolka programu SMOOTHIE (15) (15).
- 7) Stiskněte tlačítko START/STOP (13). Zazní signální tón a kontrolka programu SMOOTHIE (15) (15) svítí trvale.

Příprava nápoje nyní běží automaticky. Tento program běží 2 minut.

UPOZORNĚNÍ



- ▶ Přípravu můžete kdykoliv zastavit stisknutím a podržením tlačítka START/STOP (13) (cca 2 sekundy, dokud nezazní zvukový signál).















Jakmile je příprava ukončena, přístroj se automaticky zastaví. Zazní signální tóny a kontrolka programu SMOOTHIE (15) (15) bliká.

- 8) Vytáhněte síťovou zástrčku ze zásuvky a spojovací spoj (3) z vestavné zástrčky (4).
- 9) Sejměte víko (9) z mixovací nádoby (5) a odložte ho stranou.

Nyní můžete smoothie/mléčný shake podávat.

Mixování

Pokud chcete polévky nebo shaky krátce promixovat, můžete použít funkci MIXER  .

- 1) Potraviny, které se mají promixovat, dejte do mixovací nádoby , pokud tyto již nebyly naplněny. Dbejte na to, aby mixovací nádoba  byla naplněna minimálně po značku MIN - 1300 ml, avšak nesmí se překročit značka MAX - 1600 ml.
- 2) Nasadíte víko  na mixovací nádobu . Dbejte na to, aby kontaktní zástrčka  ve víku  správně zapadla do bezpečnostní zásuvky .
- 3) Zastrčte spojovací spoj  do vestavné zástrčky  na přístroji.
- 4) Zastrčte zástrčku do síťové zásuvky. Zazní signální tón a kontrolky programu blikají.
- 5) Stiskněte tlačítko MODE  tak často, dokud neblíká kontrolka programu MIXER  .
- 6) Stiskněte a podržte stisknuté tlačítko START/STOP  tak dlouho, jak dlouho se má mixovat obsah mixovací nádoby , avšak ne déle než 20 sekund. Jakmile pustíte tlačítko START/STOP , mixování se zastaví. Po maximálně 20 sekundách se mixování zastaví automaticky.



Bezpečnostní zařízení

Ochrana proti přehřátí

Tento přístroj je vybaven ochranou proti přehřátí pro ochranu motoru před přehřátím.

Pokud se ochrana proti přehřátí aktivuje, motor se zastaví, přístroj nelze zapnout, dokud nevychladne.

Toto se může stát, když:

- Funkce MIXER   byla několikrát krátce po sobě spuštěna na déle než 20 sekund.
- Bylo spuštěno více vaření ihned po sobě, aniž by se přístroj nechal mezitím vychladnout.

■ Pokud se aktivuje ochrana proti přehřátí a přístroj se zastaví, vytáhněte zástrčku ze síťové zásuvky a vyčkejte cca 5 minut, dokud přístroj nevychladne. Po vychladnutí můžete přístroj opět používat.

Senzor přeplnění a přetečení

Tento přístroj je vybaven senzorem , který rozpozná, když je přístroj přeplněn nebo když hrozí přetečení.

Pokud je přístroj přeplněn, nelze jej spustit a zazní signální tóny. V takovém případě snižte množství náplně. Dbejte na značku MAX - 1600 ml a MIN - 1300 ml na mixovací nádobě .

Pokud během vaření nebo mixování hrozí přetečení přístroje, přístroj se vypne a zazní signální tóny. Odeberte z naplněného množství a spusťte přístroj znovu.

Ochrana proti chodu nasucho

Integrovaná ochrana proti chodu naprázdno zabrání tomu, že přístroj nemůžete spustit, pokud v mixovací nádobě 5 není obsah.

Čištění a údržba

Vyčistěte přístroj nejlépe hned po každém použití. Přischlé zbytky potravin se obtížně odstraňují.

NEBEZPEČÍ ÚRAZU ELEKTRICKÝM PROUDEM!

- ▶ Dbejte na to, aby se do vestavné zástrčky/na vestavnou zástrčku 4 a bezpečnostní zásuvky 2 na mixovací nádobě 5 nedostala vlhkost!
- ▶ Dbejte na to, aby se do kontaktní zástrčky/na kontaktní zástrčku 1 na víko 9 nedostala vlhkost.

 Víko 9 nikdy neponořujte do vody nebo jiných tekutin! V opačném případě hrozí ohrožení života v důsledku úrazu elektrickým proudem.

VÝSTRAHA! NEBEZPEČÍ ZRANĚNÍ!

- ▶ Buďte opatrní při čištění víka 9 s nožem 6. Nůž 6 je velmi ostrý!
- 1) Dejte trochu teplé vody s kapkou mycího prostředku do mixovací nádoby 5.
 - 2) Nasadte víko 9 na mixovací nádobu 5. Dbejte na to, aby kontaktní zástrčka 1 ve víku 9 správně zapadla do bezpečnostní zásuvky 2.
 - 3) Zastrčte spojovací spoj 3 do vestavné zástrčky 4 na přístroji.
 - 4) Zastrčte zástrčku do síťové zásuvky. Zazní signální tón a kontrolky programu blikají.
 - 5) Stiskněte tlačítko MODE 11 tak často, dokud neblíká kontrolka programu MIXER 12 16.
 - 6) Stiskněte a podržte stisknuté tlačítko START/STOP 13 a nechte přístroj běžet cca 20 sekund.

- 7) Vytáhněte síťovou zástrčku ze zásuvky.
- 8) Uvolněte přilnuté zbytky v mixovací nádobě 5 nebo na noži 6 pomocí mycího kartáče nebo čisticí houby.
- 9) Poté mixovací nádobu 5 vyprázdněte a vypláchněte ji důkladně čistou vodou.
- 10) Vnější stranu mixovací nádoby 5 otřete vlhkým hadříkem. V případě potřeby dejte na hadřík jemný mycí prostředek. Poté ji však otřete hadrem namočeným pouze v čisté vodě, abyste odstranili případné zbytky mycího prostředku.
- 11) Otřete víko 9 s nožem 6 a senzorem 7 navlhčeným hadrem. V případě potřeby dejte na hadřík jemný mycí prostředek. Poté ji však otřete hadrem namočeným pouze v čisté vodě, abyste odstranili případné zbytky mycího prostředku. Dbejte na to, aby do kontaktní zástrčky 1 na víku 9 nevnikla vlhkost.

UPOZORNĚNÍ

Nachází-li se nečistoty na těsnicím kroužku **8** nebo pod ním, můžete jej pro vyčištění sejmout:

- Stáhněte těsnicí kroužek **8** dolů z víka **9**.
- Vyláchněte těsnicí kroužek **8** teplou vodou a menším množstvím mycího prostředku. Odstraňte všechny zbytky mycího prostředku a osušte těsnicí kroužek **8**.
- Vlhkým hadříkem odstraňte případné nečistoty z prohlubně na víku **9**. V případě potřeby přidejte na hadřík jemný mycí prostředek. Vše otřete hadříkem navlhčeným pouze čistou vodou a osušte.
- Těsnicí kroužek **8** opět nasadte na víko **9**, aby těsnicí kroužek **8** zapadl do prohlubně. Dbejte přitom na to, aby malé zářezy na těsnicím kroužku **8** ležely kolem fixačního výstupku na víku **9** (obr. 1). Zploštělá strana těsnicího kroužku **8** leží na straně, na které se nachází senzor **7**:

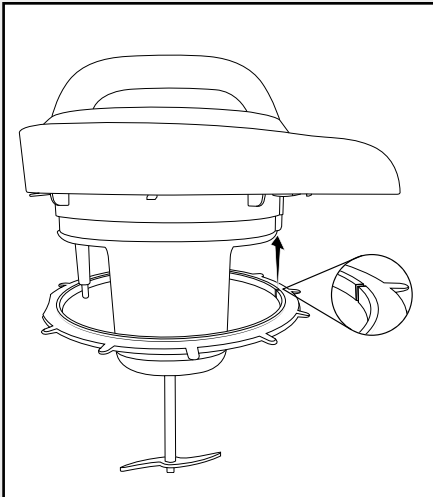

Obr. 1

12) Otřete síťový kabel vlhkým hadříkem.

13) Před opětovným použitím všechny díly dobře vytřete do sucha.

Skladování

- Vyčištěný přístroj uložte na bezprašném a suchém místě.

Odstranění závad

PROBLÉM	MOŽNÁ PŘÍČINA	MOŽNÁ ŘEŠENÍ
Přístroj nefunguje.	Zástrčka přístroje není zastrčená do síťové zásuvky.	Zapojte přístroj do zásuvky.
	Přístroj je poškozený.	Obraťte se na servis.
Přístroj se nespustí.	Víko ❸ není správně nasazené.	Zavřete správně víko ❸.
Přísady nejsou uvařené.	Přísady jsou nakrájené na příliš velké kusy.	Nakrájejte přísady na menší kousky (cca 2 cm).
Přísady nejsou dobře promixované.	V mixovací nádobě ❺ není dostatečné množství tekutiny.	Přidejte trochu tekutiny.
	Byla zvolená nesprávná funkce.	Vyzkoušejte jinou funkci.
Jídlo je připálené.	Mixovací nádoba ❺ nebyla před opětovným ohřátím vyčištěna. Na dně mixovací nádoby ❺ lpí zbytky.	Před každým ohřátím vyčistěte mixovací nádobu ❺.

Pokud nemůžete odstranit poruchy výše popsáním způsobem nebo pokud zjistíte jakoukoli jinou závadu, obraťte se na náš servis.

Likvidace

Platí pouze pro Francii:



Points de collecte sur www.quefairedesdechets.fr
Privilégiez la réparation ou le don de votre appareil !



Výrobek, obal a návod k obsluze jsou recyklovatelné, podléhají rozšířené odpovědnosti výrobce a shromažďují se odděleně.

Likvidace přístroje



Symbol přeškrtnuté pojízdné popelnice uvedený vedle označuje, že tento přístroj podléhá směrnici č. 2012/19/EU. Tato směrnice uvádí, že

tento přístroj se na konci své životnosti nesmí likvidovat s běžným domovním odpadem, ale musí se odevzdat v určených sběrných místech či dvorech nebo podnikách oprávněných k nakládání s odpady.

Tato likvidace je pro Vás zdarma. Chraňte životní prostředí a zajistěte odbornou likvidaci přístroje.

Pokud váš vysloužilý přístroj obsahuje osobní údaje, jste před odevzdáním přístroje odpovědní za jejich vymazání.



Informace o možnostech likvidace vysloužilého výrobku vám podá obecní nebo městská správa.

Likvidace obalu



Zvolený obalový materiál odpovídá hlediskům ochrany životního prostředí a likvidace a je tudíž recyklovatelný. Již nepotřebný obalový materiál zlikvidujte podle místních platných předpisů.

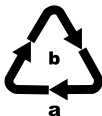

Obal zlikvidujte ekologicky. Dbejte na označení na různých obalových materiálech a v případě potřeby tyto obaly rozřídíte. Obalové materiály jsou označeny zkratkami (a) a číslicemi (b) s následujícím významem: 1-7: plasty, 20-22: papír a lepenka, 80-98: kompozitní materiály.

Záruka společnosti Kompennass Handels GmbH

Vážená zákaznice, vážený zákazníku,

na tento přístroj získáváte záruku v trvání 3 let od data zakoupení. V případě závad tohoto výrobku máte zákonná práva vůči prodejci výrobku. Tato zákonná práva nejsou omezena naší níže uvedenou zárukou.

Záruční podmínky

Záruční doba začíná plynout dnem nákupu. Dobře uschovejte pokladní doklad. Tento doklad je potřebný jako důkaz o koupi.

Pokud se do tří let od data zakoupení tohoto výrobku vyskytne vada materiálu nebo výrobní závada, pak Vám podle našeho uvážení výrobek zdarma opravíme, vyměníme nebo uhradíme kupní cenu. Předpokladem této záruky je, že bude během tříleté lhůty předložen vadný přístroj a doklad o koupi (pokladní doklad) a stručně se popíše, v čem závada spočívá a kdy se vyskytla.

Vztahuje-li se na závadu naše záruka, obdržíte zpět buď opravený nebo nový produkt. Opravený nebo výměnou výrobku nezačne plynout nová záruční doba.

Záruční doba a zákonné nároky vyplývající ze závad

Záručním plněním se záruční doba neprodlužuje. To platí i pro vyměnění a opravené součásti. Poškození nebo vady vyskytující se případně již při nákupu se musí oznámit ihned po vybalení. Po uplynutí záruční doby podléhají veškeré opravy zpoplatnění.

Rozsah záruky

Přístroj byl vyroben pečlivě podle přísných směrnic kvality a před expedicí byl svědomitě vyzkoušen.

Záruka se vztahuje na materiállové nebo výrobní vady. Tato záruka se nevztahuje na součásti výrobku, které jsou vystaveny běžnému opotřebení, a proto je lze považovat za spotřební díly, nebo na poškození křehkých součástí, jako jsou např. spínače nebo díly, které jsou vyrobeny ze skla.

Tato záruka zaniká, pokud je výrobek poškozen, nebyl řádně používán nebo udržován. Pro zajištění správného používání výrobku se musí přesně dodržovat všechny pokyny uvedené v návodu k obsluze. Účelům použití a úkonům, které se v návodu k obsluze nedoporučují nebo se před nimi varuje, je třeba se bezpodmínečně vyhnout.

Výrobek je určen pouze pro soukromé účely a ne pro komerční použití. Při nesprávném a neodborném používání, při použití násilí a při zásazích, které nebyly provedeny našimi autorizovanými servisními provozovny, záruční nároky zanikají.

Vyřízení v případě záruky

Pro zajištění rychlého Vaší žádosti postupujte podle následujících pokynů:

- Pro všechny dotazy mějte připraven pokladní lístek a číslo výrobku (IAN) 460085_2401 jako doklad o koupi.
- Číslo výrobku naleznete na typovém štítku na výrobku, rytině na výrobku, na titulní straně návodu k obsluze (vlevo dole) nebo na nálepce na zadní nebo spodní straně výrobku.
- Pokud by se měly vyskytovat funkční vady nebo jiné závady, kontaktujte nejprve níže uvedené servisní oddělení **telefonicky** nebo **e-mailem**.

- Výrobek, zaevidovaný jako vadný výrobek pak můžete při přiložení dokladu o nákupu (pokladní lístek) a při uvedení, v čem spočívá vada a kdy k ní došlo, poslat výrobek pro Vás bez poštovního na adresu, kterou Vám oznámí servis.



Na webových stránkách www.lidl-service.com si můžete stáhnout tyto a mnoho dalších příruček, videí o výrobku a instalační software.

Pomocí kódu QR se dostanete přímo na stránku servisu Lidl (www.lidl-service.com) a můžete pomocí zadání čísla výrobku (IAN) 460085_2401 otevřít svůj návod k obsluze.

Servis

CZ Servis Česko

Tel.: 800143873

E-Mail: kompernass@lidl.cz

IAN 460085_2401

Dovozce

Dbejte prosím na to, že následující adresa není adresou servisu. Kontaktujte nejprve uvedený servis.

KOMPERNASS HANDELS GMBH

BURGSTRASSE 21

44867 BOCHUM

NĚMECKO

www.kompernass.com

Spis treści

Wstęp	74
Użytkowanie zgodne z przeznaczeniem	74
Zakres dostawy	74
Opis urządzenia	74
Dane techniczne	74
Wskazówki bezpieczeństwa	75
Przed pierwszym użyciem	78
Programy	78
Obsługa urządzenia	78
Przygotowanie zup	78
Przygotowanie kompotu	79
Przygotowanie smoothies / napojów mlecznych	80
Miksowanie	81
Urządzenia zabezpieczające	81
Ochrona przed przegrzaniem	81
Czujnik przepięcia i przelania	81
Ochrona przed pracą na sucho	82
Czyszczenie i pielęgnacja	82
Przechowywanie	83
Usuwanie usterek	84
Utylizacja	85
Utylizacja urządzenia	85
Utylizacja opakowania	85
Gwarancja Kompernaß Handels GmbH	85
Serwis	86
Importer	86

Wstęp

Serdecznie gratulujemy zakupu nowego urządzenia.

Wybrany produkt charakteryzuje się wysoką jakością. Instrukcja obsługi jest częścią składową produktu. Zawiera ona ważne informacje na temat bezpieczeństwa, użytkowania i usuwania urządzenia. Przed rozpoczęciem użytkowania produktu należy zapoznać się ze wszystkimi informacjami dotyczącymi obsługi i bezpieczeństwa. Produkt należy użytkować wyłącznie zgodnie z zamieszczonym tu opisem oraz w podanym zakresie zastosowań. W przypadku przekazania urządzenia osobie trzeciej należy dołączyć do niego również całą dokumentację.

Użytkowanie zgodne z przeznaczeniem

To urządzenie służy wyłącznie do przygotowywania (gotowania i rozdrabniania) produktów spożywczych. Urządzenie przeznaczone jest wyłącznie do stosowania w gospodarstwie domowym. Nie należy go używać do celów komercyjnych.

Zakres dostawy

Mikser z funkcją gotowania

Pokrywa z panelem obsługowym

Zeszyt z przepisami

Instrukcja obsługi

Natychmiast po rozpakowaniu urządzenia należy sprawdzić, czy nie brakuje żadnego elementu.

Opis urządzenia

Rysunek A

- 1 Wtyk stykowy
- 2 Tuleja bezpieczeństwa
- 3 Wtyk połączeniowy
- 4 Wbudowane gniazdo
- 5 Naczynie miksera
- 6 Nóż
- 7 Czujnik
- 8 Pierścień uszczelniający
- 9 Pokrywa
- 10 Panel obsługowy

Rysunek B

- 11 Przycisk MODE
- 12 Kontrolka programu FEIN 
- 13 Kontrolka programu GROB 
- 14 Kontrolka programu KOMPOTT 
- 15 Kontrolka programu SMOOTHIE 
- 16 Kontrolka programu MIXER 
- 17 Kontrolka programu WARMHALTEN 
- 18 Przycisk START/STOP

Dane techniczne

Napięcie: 220 - 240 V ~
(prąd przemienny),
50 - 60 Hz

Objętość: 3,9 l

Ilość napełnienia: max. 1,6 l
min. 1,3 l

Pobór mocy

Moc grzewcza : 800 - 1000 W

Silnik: 140 - 160 W



Uziemienie ochronne



Wszystkie części urządzenia, które wchodzi w kontakt z żywnością, są dopuszczalne do kontaktu z żywnością.

Wskazówki bezpieczeństwa**⚠ NIEBEZPIECZEŃSTWO PORAŻENIA PRĄDEM ELEKTRYCZNYM!**

- ▶ Dopilnuj, by bloku silnika, kabla sieciowego oraz wtyku nigdy nie zanurzać w wodzie ani w innych cieczach.
- ▶ Używaj urządzenia tylko w suchych pomieszczeniach, nigdy nie używaj go na zewnątrz lub w wilgotnym otoczeniu.
- ▶ Dopilnuj, by kabel sieciowy podczas pracy nigdy nie został zawilgotniony ani zamoczony. Kabel układaj w taki sposób, aby chronić go przed przygnieceniem lub innym rodzajem uszkodzenia.
- ▶ Na połączenie wtykowe urządzenia nie może wylać się żadna ciecz.
- ▶ Po zakończeniu używania należy zawsze wyciągnąć wtyczkę z gniazdka. Samo wyłączenie urządzenia nie wystarczy, gdyż jest ono nadal podłączone do napięcia sieci, dopóki wtyczka sieciowa znajduje się w gniazdku.
- ▶ Przed każdym użyciem sprawdzić należyty stan urządzenia. Nie wolno używać urządzenia, jeśli widoczne są uszkodzenia.
- ▶ Natychmiast wyjąć wtyczkę z gniazdka, jeśli zauważy się nietypowe dźwięki lub zapachy lub stwierdzi nieprawidłowe działanie.

⚠ OSTRZEŻENIE! NIEBEZPIECZEŃSTWO OBRAŻEŃ!

- ▶ Nigdy nie pozostawiaj urządzenia pracującego bez nadzoru, aby w przypadku zagrożenia móc natychmiast zareagować.
- ▶ To urządzenie nie nadaje się do wciągania łatwopalnych i wybuchowych substancji, ani chemicznych i żrących płynów.
- ▶ Urządzenie przechowuj zawsze w zamkniętych pomieszczeniach. By uniknąć wypadków, po użyciu urządzenie schowaj w bezpiecznym i suchym miejscu.

⚠ OSTRZEŻENIE! NIEBEZPIECZEŃSTWO OBRAŻEŃ!

- ▶ Dzieci nie mogą używać tego urządzenia.
- ▶ Urządzenie oraz jego kabel zasilający należy trzymać poza zasięgiem dzieci.
- ▶ To urządzenie może być używane przez osoby o zmniejszonych zdolnościach fizycznych, sensorycznych lub umysłowych lub też osoby nieposiadające odpowiedniego doświadczenia i/lub wiedzy, wyłącznie pod nadzorem lub po przeszkoleniu w zakresie bezpiecznego używania urządzenia oraz wynikających z niego zagrożeń.
- ▶ Dzieciom nie wolno bawić się urządzeniem.
- ▶ Przy braku nadzoru oraz przed montażem, złożeniem, rozłożeniem lub czyszczeniem należy zawsze odłączyć urządzenie od zasilania sieciowego.
- ▶ Przed wymianą osprzętu lub elementów dodatkowych, które podczas pracy są w ruchu, należy wyłączyć urządzenie i odłączyć je od sieci elektrycznej.
- ▶ Stosuj wyłącznie akcesoria zalecane przez producenta urządzenia.
- ▶ Aby odłączyć urządzenie od zasilania, chwytaj zawsze za wtyk.
- ▶ Urządzenie silnie nagrzewa się podczas pracy. Uważać, by nie poparzyć się wydostającą się parą wodną ani gorącymi produktami. Niebezpieczeństwo poparzenia!
- ▶ Zachować dużą ostrożność podczas czyszczenia! Nóż jest bardzo ostry!
- ▶ Zachować ostrożność podczas obchodzenia się z nożem!
- ▶ Po użyciu powierzchnia elementu grzejnego pozostaje jeszcze ciepła.
- ▶ Nieprawidłowe użycie urządzenia grozi obrażeniami. Nie używaj urządzenia do innych celów, niż opisane w tej instrukcji.
- ▶ Używaj urządzenia tylko zgodnie z jego przeznaczeniem. Nieprawidłowe użycie urządzenia powoduje niebezpieczeństwo powstania obrażeń.

⚠ OSTRZEŻENIE! NIEBEZPIECZEŃSTWO OBRAŻEŃ!

- ▶ Pokrywę podnosić zawsze powoli, w kierunku od siebie, by w ten sposób dać ujście parze. Nie pochylać się nad urządzeniem, gdy wytwarza ono parę. Pokrywę i naczynie miksera chwycić w rękawicach kuchennych.



Uwaga! Gorąca powierzchnia!

UWAGA! NIEBEZPIECZEŃSTWO POŻARU!

- ▶ Nie uruchamiać urządzenia w pobliżu zastół lub pod nimi, pod zawieszanymi szafkami ani w pobliżu palnych materiałów.
- ▶ Urządzenie ustawiać na podłożu odpornym na wysokie temperatury (nie na lakierowanych stołach ani na obrusach). Nie używać urządzenia w pobliżu innych źródeł ciepła (kuchenki, palniki gazowe). W przeciwnym razie może dojść do uszkodzenia urządzenia i/lub mebli.
- ▶ Urządzenie ustawiać na równej, stabilnej powierzchni. Dopilnować wystarczającej odległości od ścian i szaf. W ten sposób można uniknąć szkód powodowanych przez parę.
- ▶ Nie podłączać urządzenia do sieci za pośrednictwem czasowych zegarów sterujących ani systemów zdalnego sterowania.

Przed pierwszym użyciem

- Usunąć wszystkie materiały opakowaniowe z urządzenia i folię ochronną z panelu obsługiwo **10**.

⚠ OSTRZEŻENIE! NIEBEZPIECZEŃSTWO OBRAŻEŃ!

- ▶ Zachować ostrożność podczas obchodzenia się z nożem **6**!
- Wytrzeć wilgotną szmatką pokrywę **9** z nożem **6** i czujnikiem **7**, a także zewnętrzną stronę naczynia miksera **5**, by usunąć ew. pozostałości zanieczyszczeń.
- Wypłukać naczynie miksera **5** wodą z dodatkiem płynu do zmywania naczyń, następnie spłukać czystą wodą tak, by usunąć resztki środka do mycia naczyń.
- Przed ponownym użyciem urządzenia upewnić się, że wszystkie części są całkowicie suche.

Programy

FEIN (zupa-krem) **12**

Używając tej funkcji można przygotować zupę-krem, np. z dyni lub z ziemniaków.

Zawartość naczynia jest podgrzewana i przecierana. Program trwa 21 minut.

GROB (zupa z kawałkami produktów) **13**

Używając tej funkcji można przygotowywać zupę, która będzie gorąca, ale będzie zawierała kawałki produktów. Zawartość naczynia jest podgrzewana i nieco przecierana. Program trwa 28 minut.

KOMPOTT (kompot) **14**

Używając tej funkcji można przygotować kompot, np. z gruszek. Zawartość naczynia jest tylko podgrzewana i nie jest przecierana. Ten program trwa 13 minut.

SMOOTHIE (sok) **15**

Używając tej funkcji można krótko zmiksować lub spienić zawartość naczynia bez podgrzewania, by przygotować np. smoothies czy napoje mleczne. Program trwa 2 minuty.

MIXER **16**

Używając tej funkcji można można miksować dowolne produkty bez ich podgrzewania. Można np. miksować zupy, jeśli składniki nie są jeszcze wystarczająco rozdrobnione.

WARMHALTEN **17**







Dzięki temu programowi temperatura gotowej zupy jest podtrzymywana do 60 minut na poziomie ok. 90°C.

Obsługa urządzenia

WSKAZÓWKA

- ▶ Przy pierwszym uruchomieniu, pozostałości poprodukcyjne na elementach grzewczych mogą powodować powstawanie lekkiego zapachu lub dymu. Nie jest to niebezpieczne i nie jest to wada urządzenia. Pamiętaj o zapewnieniu odpowiedniej wentylacji w pomieszczeniu, np. poprzez otwarcie okna.

WSKAZÓWKI

- ▶ Naczynie napełniać płynem zawsze co najmniej do oznaczenia MIN - 1300 ml.
- ▶ Nie wlewać płynu powyżej oznaczenia MAX - 1600 ml. W przeciwnym razie płyn się rozleje poza urządzenie!
- ▶ Po zakończeniu programów FEIN  **12**, GROB  **13** i KOMPOTT  **14** urządzenie musi schłodzić się przez ok. 5 minut, zanim będzie można uruchomić kolejny program z podgrzewaniem (FEIN  **12**, GROB  **13** i KOMPOTT  **14**).

Przygotowanie zup

- 1) Pokroić warzywa w kostkę o boku ok. 2 cm i włożyć je do naczynia miksera **5**.
- 2) Napełnić naczynie miksera **5** 1600 ml wody, wywaru lub innego płynu do oznaczenia MAX. Należy jednak zawsze nalać płynu co najmniej do oznaczenia MIN - 1300 ml.
- 3) Założyć pokrywę **9** na naczynie miksera **5**. Dopilnować, by wtyk stykowy **1** w pokrywie **9** wszedł poprawnie w tuleję bezpieczeństwa **2**.

- 4) Włożyć wtyk przewodu sieciowego **3** do wbudowanego gniazda **4** w urządzeniu.
- 5) Włożyć wtyk sieciowy do gniazda sieciowego. Rozlegnie się sygnał dźwiękowy i rozbłyśną kontrolki programów.
- 6) Naciskać przycisk MODE **11** tak długo, aż zacznie migać kontrolkażądanego programu:
 - FEIN **12** dla zupy-kremu
 - GROB **13** dla zupy z kawałkami produktów.
- 7) Nacisnąć przycisk START/STOP **13**. Rozlegnie się sygnał dźwiękowy. Kontrolka wybranego programu będzie świecić światłem ciągłym.

Przygotowanie zupy odbywa się teraz automatycznie: urządzenie miksuje i podgrzewa w regularnych odstępach czasu.

WSKAZÓWKA

- ▶ Proces przygotowania potraw można w każdej chwili przerwać przez naciśnięcie i przytrzymanie przycisku START/STOP **13** (przez ok. 2 sekundy, aż rozlegnie się sygnał dźwiękowy).

Zakończenie procesu przygotowania zatrzymuje urządzenie automatycznie. Rozlega się sygnał dźwiękowy i kontrolka ustawionego programu gaśnie.

- 8) Jeśli nie chcesz podawać zupy natychmiast, możesz aktywować funkcję podtrzymania temperatury: W tym celu za pomocą przycisku MODE **11** wybierz program WARMHALTEN **17** i naciśnij przycisk START/STOP **13**, aby uruchomić program. Po 60 minutach urządzenie wyłączy się automatycznie. W każdej chwili można również przerwać funkcję podtrzymania temperatury, naciskając i przytrzymując przycisk START/STOP **13**.
- 9) Wyjąć wtyk z gniazda sieciowego i drugi wtyk **3** z wbudowanego gniazda urządzenia **4**.
- 10) Ostrożnie zdjąć pokrywę **9** z naczynia miksera **5** i odłożyć ją na bok.

⚠ OSTRZEŻENIE! NIEBEZPIECZEŃSTWO OBRAZEŃ!

- ▶ Zachować ostrożność podczas otwierania pokrywy **9**. Może uchodzić gorąca para! Najlepiej nosić rękawice kuchenne!

Teraz zupę można przelać do talerzy lub do wazy.

WSKAZÓWKA

- ▶ Po każdym użyciu oczyścić urządzenie (patrz rozdz. „Czyszczenie i pielęgnacja”). W przeciwnym razie resztki z poprzedniego gotowania ma dnie naczynia mogłyby się przypalić.

Przygotowanie kompotu

- 1) Pokroić owoce w kostkę o boku ok. 2 cm i umieścić je w naczyniu miksera **5**.
- 2) Napełnić naczynie miksera **5** maksymalnie do oznaczenia MAX 1600 ml wody lub innego płynu. Należy jednak zawsze nalać płynu co najmniej do oznaczenia MIN - 1300 ml.
- 3) Założyć pokrywę **9** na naczyniu miksera **5**. Dopilnować, by wtyk stykowy **1** w pokrywie **9** wszedł poprawnie w tuleję bezpieczeństwa **2**.
- 4) Włożyć wtyk potężeniowy **3** do wbudowanego gniazda **4** w urządzeniu.
- 5) Włożyć wtyk sieciowy do gniazda sieciowego. Rozlegnie się sygnał dźwiękowy i rozbłyśną kontrolki programów.
- 6) Naciskać przycisk MODE **11** dotąd, aż zacznie migać kontrolka programu KOMPOTT **14**.
- 7) Nacisnąć przycisk START/STOP **13**. Rozlegnie się sygnał dźwiękowy i przycisk KOMPOTT **14** będzie świecić światłem ciągłym.







Przygotowanie kompotu rozpocznie się teraz automatycznie. Program trwa 13 minut.

WSKAZÓWKA

- ▶ Proces przygotowania potraw można w każdej chwili przerwać przez naciśnięcie i przytrzymanie przycisku START/STOP **13** (przez ok. 2 sekundy, aż rozlegnie się sygnał dźwiękowy).

Zakończenie procesu przygotowania zatrzymuje urządzenie automatycznie. Rozlegają się sygnały dźwiękowe i kontrolka programu KOMPOTT  14 miga.

WSKAZÓWKA

- ▶ Jeśli kawałki owoców w kompocie są zbyt grube, można po zakończeniu programu zawartość kompotu dodatkowo przetrzeć, aby uzyskać żądaną konsystencję. Do tego celu użyj funkcji MIXER  15 (patrz rozdział „Miksowanie”).
Jeśli wcześniej był aktywny program KOMPOTT  14, przy późniejszym przecieraniu nie jest jednak konieczne, aby zawartość osiągnęła poziom MIN. Leży jednak pamiętać, by w trakcie pozostałego użytkowania zawartość zawsze sięgała do oznaczenia MIN.
- Wyjąć wtyk sieciowy z gniazda sieciowego oraz wtyk połączeniowy  3 z wbudowanego gniazda  4 urządzenia.
 - Ostrożnie zdjąć pokrywę  9 z naczynia miksera  5 i odłożyć ją na bok.

OSTRZEŻENIE! NIEBEZPIECZEŃSTWO OBRAŻEŃ!













- ▶ Zachować ostrożność podczas otwierania pokrywy  9. Może uchodzić gorąca para! Najlepiej nosić rękawice kuchenne!

Kompot można teraz przelać do szklanek lub do dzbanka.

WSKAZÓWKA

- ▶ Po każdym użyciu oczyścić urządzenie (patrz rozdz. „Czyszczenie i pielęgnacja”). W przeciwnym razie resztki z poprzedniego gotowania na dnie naczynia mogłyby się przypalić.

Przygotowanie smoothies / napojów mlecznych





- Pokroić owoce w kostkę o boku ok. 2 cm i umieścić je w naczyniu miksera  5.
- Napełnić naczynie miksera  5 płynem maksymalnie do oznaczenia MAX - 1600 ml. Należy jednak zawsze nalać płynu co najmniej do oznaczenia MIN - 1300 ml.
- Założyć pokrywę  9 na naczynie miksera  5. Dopilnować, by wtyk stykowy  1 w pokrywie  9 wszedł poprawnie w tuleję bezpieczeństwa  2.
- Włożyć wtyk połączeniowy  3 do wbudowanego gniazda  4 w urządzeniu.
- Włożyć wtyk sieciowy do gniazda sieciowego. Rozlegnie się sygnał dźwiękowy i rozbrzysną kontrolki programów.
- Naciskać przycisk MODE  11 tak długo, aż kontrolka programu SMOOTHIE  15 zacznie migać.
- Nacisnąć przycisk START/STOP  13. Rozlegnie się sygnał dźwiękowy i kontrolka programu SMOOTHIE  15 będzie świecić światłem ciągłym.

Przygotowanie napoju odbywa się teraz automatycznie. Program trwa 2 minuty.

WSKAZÓWKA



- ▶ Proces przygotowania potraw można w każdej chwili przerwać przez naciśnięcie i przytrzymanie przycisku START/STOP  13 (przez ok. 2 sekundy, aż rozlegnie się sygnał dźwiękowy).















Zakończenie procesu przygotowania zatrzymuje urządzenie automatycznie. Rozlegają się sygnały dźwiękowe i kontrolka programu SMOOTHIE  15 miga.

- Wyjąć wtyk sieciowy z gniazda sieciowego oraz wtyk połączeniowy  3 z wbudowanego gniazda  4 urządzenia.
- Zdjąć pokrywę  9 z naczynia miksera  5 i odłożyć ją na bok.

Można teraz podawać smoothie/napój mleczny.

Miksowanie

Do zmiksowania zup lub napojów można użyć funkcji MIXER  .

- 1) Produkty do zmiksowania umieścić w naczyniu miksera , o ile jeszcze ich tam nie ma. Pamiętaj, by wlać do naczynia miksera  co najmniej 1300 ml płynu do oznaczenia MIN, ale nie przekroczyć oznaczenia MAX - 1600 ml.
- 2) Założyć pokrywę  na naczyniu miksera . Dopilnować, by wtyk stykowy  w pokrywie  wszedł poprawnie w tuleję bezpieczeństwa .
- 3) Włożyć wtyk potężniowy  do wbudowanego gniazda  w urządzeniu.
- 4) Włożyć wtyk sieciowy do gniazda sieciowego. Rozlegnie się sygnał dźwiękowy i rozbrzysną kontrolki programów.
- 5) Nacisnąć przycisk MODE  tak długo, aż kontrolka programu MIXER  zacznie migać.
- 6) Nacisnąć i przytrzymać przycisk START/STOP  tak długo, jak długo zawartość naczynia miksera  ma być miksowana, jednak nie dłużej, niż przez 20 sekund. Po zwolnieniu przycisku START/STOP  miksowanie kończy się. Po upływie 20 sekund miksowanie zakończy się automatycznie.



Urządzenia zabezpieczające

Ochrona przed przegrzaniem

Urządzenie jest wyposażone w system zabezpieczający przed przegrzaniem, który chroni silnik.

Gdy ochrona przed przegrzaniem zadziała, silnik zatrzymuje się, urządzenie wyłącza się i nie można go włączyć tak długo, jak długo jest przegrzane.

Może się to zdarzyć, gdy:

- Funkcji MIXER   używano kilkakrotnie krótko po sobie w czasie łącznie dłuższym niż 20 sekund.
 - Uruchomiono kolejno kilkakrotnie proces gotowania bez schłodzenia urządzenia między kolejnymi procesami.
- Gdy zadziała zabezpieczenie przed przegrzaniem, wyjąć wtyk przewodu sieciowego z gniazda i odczekać ok. 5 minut na schłodzenie się urządzenia. Po schłodzeniu można dalej korzystać z urządzenia.

Czujnik przepełnienia i przelania

To urządzenie jest wyposażone w czujnik , który rozpoznaje, kiedy naczynie jest przepełnione lub grozi przelaniem.

Gdy naczynie jest przepełnione, nie można uruchomić urządzenia i rozlegają się sygnały dźwiękowe. W takim przypadku należy odlać nieco płynu z naczynia. Przestrzegać oznaczeń MAX - 1600 ml i MIN - 1300 ml na naczyniu miksera .

Gdy podczas gotowania lub miksowania grozi przelanie się urządzenia, wyłącza się ono i rozlegają się sygnały dźwiękowe. Należy odlać nieco płynu i ponownie uruchomić urządzenie.

Ochrona przed pracą na sucho

Wbudowana ochrona przed pracą na sucho uniemożliwia uruchomienie urządzenia, gdy w naczyniu miksera 5 nie ma żadnej zawartości.

Czyszczenie i pielęgnacja

Urządzenie najlepiej czyścić bezpośrednio po każdym użyciu. Przeschnięte resztki żywności są trudne do usunięcia.

NIEBEZPIECZEŃSTWO PORAŻENIA PRĄDEM ELEKTRYCZNYM!

- ▶ Dopilnować, by wilgoć nie dostała się do wbudowanego gniazda 4 ani do tulei bezpieczeństwa 2 na naczyniu miksera 5!
- ▶ Dopilnować, by wilgoć nie dostała się do wtyku stykowego 1 na pokrywie 9.

 Nigdy nie zanurzać pokrywy 9 w wodzie ani w innych cieczach! Grozi to śmiertelnym wypadkiem na skutek porażenia prądem elektrycznym.

OSTRZEŻENIE! NIEBEZPIECZEŃSTWO OBRAŻEŃ!

- ▶ Zachować ostrożność podczas czyszczenia pokrywy 9 z nożem 6. Nóż 6 jest bardzo ostry!

- 1) Do naczynia miksera 5 wlać nieco ciepłej wody z dodatkiem kropli płynu do mycia naczyń.
- 2) Założyć pokrywę 9 na naczyniu miksera 5. Dopilnować, by wtyk stykowy 1 w pokrywie 9 wszedł poprawnie w tuleję bezpieczeństwa 2.
- 3) Włożyć wtyk połączeniowy 3 do wbudowanego gniazda 4 w urządzeniu.
- 4) Włożyć wtyk sieciowy do gniazda sieciowego. Rozlegnie się sygnał dźwiękowy i rozbłyśną kontrolki programów.
- 5) Naciskać przycisk MODE 11 tak długo, aż kontrolka programu MIXER 12 i 13 zacznie migać.
- 6) Nacisnąć i przytrzymać przycisk START/STOP 18 i pozwolić urządzeniu pracować przez ok. 20 sekund.

- 7) Wyciągnąć wtyk sieciowy z gniazda sieciowego.
- 8) Usunąć resztki produktów w naczyniu miksera 5 i z noża 6 szczoteczką lub gąbką.
- 9) Opróżnić naczynie miksera 5 i dokładnie wypłukać je czystą wodą.
- 10) Wytrzeć naczynie miksera 5 od zewnątrz wilgotną szmatką. W razie konieczności użyć niewielkiej ilości płynu do mycia naczyń. Następnie wytrzeć szmatką zwilżoną w czystej wodzie, by usunąć resztki środka do mycia naczyń.
- 11) Wilgotną ściereczką wytrzeć pokrywę 9 z nożem 6 i czujnikiem 7. W razie konieczności użyć niewielkiej ilości płynu do mycia naczyń. Następnie wytrzeć szmatką zwilżoną w czystej wodzie, by usunąć resztki środka do mycia naczyń. Dopilnować, by ciecz nie dostała się do wtyku stykowego 1 na pokrywie 9.

WSKAZÓWKA

Jeśli na pierścieniu uszczelniającym **8** lub pod nim znajdują się zanieczyszczenia, można go zdjąć w celu oczyszczenia:

- Zdejmij pierścień uszczelniający **8** w dół z pokrywy **9**.
- Oczyszcz pierścień uszczelniający **8** ciepłą wodą z dodatkiem niewielkiej ilości płynu do mycia naczyń. Usuń wszystkie pozostałości płynu do mycia naczyń i dobrze wysusz pierścień uszczelniający **8**.
- Zanieczyszczenia we wgłębieniu na pokrywie **9** usuń wilgotną szmatką. W razie potrzeby można na szmatkę dodać niewielką ilość delikatnego płynu do mycia naczyń. Przetrzyj szmatką zwilżoną tylko czystą wodą i wysusz wszystko.
- Wsuń pierścień uszczelniający **8** ponownie na pokrywę **9**, aby pierścień uszczelniający **8** wsunął się we wgłębienie. Upewnij się, że małe nacięcie na pierścieniu uszczelniającym **8** znajduje się wokół noska ustalającego na pokrywie **9** (rys. 1). Spłaszczona strona pierścienia uszczelniającego **8** znajduje się po stronie, po której umieszczony jest czujnik **7**:

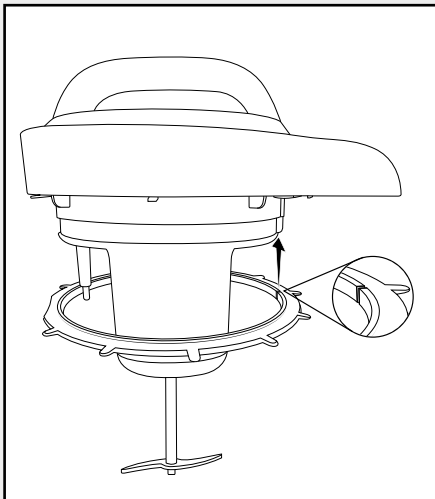

Rys. 1

- 12) Kabel sieciowy przetrzeć wilgotną szmatką.
- 13) Wysuszyć wszystkie części przed ponownym użyciem.

Przechowywanie

- Wyczyszczone urządzenie należy przechowywać w czystym, wolnym od pyłów i suchym miejscu.

Usuwanie usterek

PROBLEM	MOŻLIWA PRZYCZYNA	MOŻLIWE ROZWIĄZANIA
Urządzenie nie działa.	Urządzenie nie zostało podłączone do gniazda sieciowego.	Podłącz urządzenie do gniazda zasilania.
	Urządzenie jest uszkodzone.	Skontaktuj się z serwisem.
Urządzenie nie uruchamia się.	Pokrywa ❹ jest niepoprawnie założona.	Założyć poprawnie pokrywę ❹
Składniki nie są ugotowane.	Składniki są pokrojone na zbyt duże kawałki.	Pokroić składniki na mniejsze kawałki (ok. 2 cm).
Składniki nie są dobrze zmiksovane.	W naczyniu miksera ❺ jest za mało płynu.	Dodać nieco płynu.
	Wybrano niewłaściwą funkcję.	Wypróbować inną funkcję.
Potrawa jest przypalona.	Naczynie miksera ❺ nie zostało umyte przed ponownym podgrzaniem. Na dnie naczynia miksera ❺ przyklejają się resztki.	Przed każdym podgrzaniem umyć naczynie miksera ❺.

Jeżeli za pomocą powyższych wskazówek nie można usunąć usterki lub gdy występują inne rodzaje usterek, proszę zwrócić się do naszego serwisu.

Utylizacja

Dotyczy wyłącznie Francji:



Produkt, opakowanie nadają i instrukcja obsługi się do recyklingu, podlegają rozszerzonej odpowiedzialności producenta i są zbierane selektywnie.

Utylizacja urządzenia



Widoczny obok symbol przekreślonego pojemnika na kółkach na śmieci oznacza, że urządzenie to podlega postanowieniom dyrektywy 2012/19/EU. Dyrektywa ta stanowi, że zużyte urządzenie nie wolno wyrzucić wraz ze zwykłymi odpadami domowymi, lecz należy je oddać do wyspecjalizowanych punktów zbiórki odpadów, centrów recyklingu lub zakładów utylizacji odpadów.

Utylizacja jest dla użytkownika bezpłatna. Chroń środowisko i usuwaj odpady w prawidłowy sposób.

Zużyty sprzęt może mieć szkodliwy wpływ na środowisko i zdrowie ludzi z uwagi na potencjalną zawartość niebezpiecznych substancji, mieszanin oraz części składowych. Gospodarstwo domowe spełnia ważną rolę w przyczynianiu się do ponownego użycia i odzysku surowców wtórnych, w tym recyklingu zużytego sprzętu. Na tym etapie kształtuje się postawy, które wpływają na zachowanie wspólnego dobra jakim jest czyste środowisko naturalne.

Jeśli stare urządzenie zawiera dane osobowe, użytkownik jest odpowiedzialny za ich usunięcie przed zwrotem urządzenia.



Informacje na temat możliwości utylizacji wysłużonego urządzenia można uzyskać w urzędzie gminy lub miasta.

Utylizacja opakowania



Materiały opakowaniowe są przyjazne dla środowiska i można je poddać procesowi recyklingu. Zbędne materiały opakowaniowe należy usuwać zgodnie z lokalnymi przepisami.

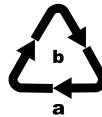

Opakowania należy utylizować w sposób przyjazny dla środowiska. Przestrzegaj oznaczeń umieszczonych na różnych materiałach opakowaniowych i w razie potrzeby zutylizuj je zgodnie z zasadami segregacji odpadów. Materiały opakowaniowe są oznaczone skrótami (a) i cyframi (b) w następujący sposób: 1-7: tworzywa sztuczne, 20-22: papier i tektura, 80-98: kompozyty.

Gwarancja Kompernaß Handels GmbH

Szanowny Kliencie,

To urządzenie objęte jest 3-letnią gwarancją, licząc od daty zakupu. W przypadku wad tego produktu, masz gwarantowane ustawowo prawa w stosunku sprzedawcy. Te ustawowe prawa nie są ograniczone przez nasze opisane poniżej warunki gwarancji.

Warunki gwarancji

Okres gwarancji rozpoczyna się od daty zakupu. Należy zachować paragon. Jest on wymagany jako dowód zakupu.

Jeżeli w ciągu trzech lat od daty zakupu produktu ujawni się w nim wada materiałowa lub produkcyjna, produkt zostanie wedle naszego uznania nieodpłatnie naprawiony, wymieniony na nowy lub zostanie zwrócona jego cena. Warunkiem spełnienia tego świadczenia gwarancyjnego jest dostarczenie w trakcie tego trzyletniego okresu uszkodzonego urządzenia wraz z dowodem zakupu (paragonem) oraz krótkim opisem wady i daty jej wystąpienia.

Jeżeli wada jest objęta naszą gwarancją, otrzymasz z powrotem naprawiony lub nowy produkt. Zgodnie z art. 581 §1 polskiego kodeksu cywilnego wraz z wymianą produktu lub jego istotnej części rozpoczyna się nowy okres gwarancyjny.

Okres gwarancji i ustawowe roszczenia gwarancyjne

Wykonanie usługi gwarancyjnej nie przedłuża okresu gwarancji. Dotyczy to również wymienionych i naprawionych części. Wszelkie szkody i wady wykryte w chwili zakupu należy zgłosić bezpośrednio po rozpakowaniu urządzenia. Po upływie okresu gwarancji wszelkie naprawy są wykonywane odpłatnie.

Zakres gwarancji

Urządzenie zostało starannie wyprodukowane i poddane przed wysyłką skrupulatnej kontroli jakości.

Gwarancja obejmuje wady materiałowe lub produkcyjne. Niniejsza gwarancja nie obejmuje części produktu, podlegających normalnemu zużyciu, ani uszkodzeń części łatwo łamliwych, np. przełączników lub części wykonanych ze szkła.

Niniejsza gwarancja traci swoją ważność, jeśli produkt został uszkodzony, nie używano go prawidłowo lub nie serwisowano należycie. W celu zapewnienia prawidłowego stosowania produktu należy ściśle przestrzegać wszystkich instrukcji wymienionych w instrukcjach obsługi. Należy bezwzględnie unikać zastosowania oraz postępowania, których odradza się w instrukcji obsługi lub przed którymi się w niej ostrzega.

Produkt przeznaczony jest wyłącznie do użytku domowego, a nie do zastosowań komercyjnych. Niewłaściwe użytkowanie urządzenia, używanie go w sposób niezgodny z jego przeznaczeniem, użycie siły lub ingerencja w urządzenie, dokonywana poza naszymi autoryzowanymi punktami serwisowymi, powodują utratę gwarancji.

Realizacja zobowiązań gwarancyjnych

W celu zapewnienia szybkiego załatwienia sprawy, postępuj zgodnie z poniższymi wskazówkami:

- W przypadku wszelkich pytań przygotuj paragon fiskalny oraz numer artykułu (IAN) 460085_2401 jako dowód zakupu.
- Numer artykułu można znaleźć na tabliczce znamionowej na produkcie, wygrawerowany na urządzeniu, zapisany na stronie tytułowej instrukcji obsługi (w dolnym lewym rogu) lub na naklejce z tyłu bądź na spodzie urządzenia.
- W przypadku wystąpienia błędów działania lub innych wad, prosimy o kontakt z odpowiednim działem serwisu **telefonicznie** lub **przez e-mail**.
- Zarejestrowany jako wadliwy produkt możesz wtedy wraz z dołączonym dowodem zakupu (paragonem) oraz opisem i datą wystąpienia usterki wysłać nieodpłatnie na przekazany wcześniej adres serwisu.



Na stronie www.lidl-service.com możesz pobrać te i wiele innych instrukcji, filmów o produktach oraz oprogramowanie instalacyjne.

Za pomocą tego kodu QR możesz przejść bezpośrednio na stronę serwisu Lidl (www.lidl-service.com), gdzie możesz otworzyć instrukcję obsługi, wpisując numer artykułu (IAN) 460085_2401.

Serwis

PL Serwis Polska

Tel.: 22 397 4996

E-Mail: kompernass@lidl.pl

IAN 460085_2401

Importer

Pamiętaj, że poniższy adres nie jest adresem serwisu. Skontaktuj się najpierw z odpowiednim punktem serwisowym.

KOMPERNASS HANDELS GMBH

BURGSTRASSE 21

44867 BOCHUM

NIEMCY

www.kompernass.com

Obsah

Úvod	88
Používanie v súlade s určením	88
Rozsah dodávky	88
Opis prístroja	88
Technické údaje	88
Bezpečnostné pokyny	89
Pred prvým použitím	92
Programy	92
Obsluha prístroja	92
Príprava polievok	92
Príprava kompótu	93
Príprava smoothie/mliečnych kokteíllov	94
Mixovanie	95
Bezpečnostné zariadenia	95
Ochrana proti prehriatiu	95
Snímač preplnenia a pretekania	95
Ochrana proti chodu nasucho	95
Čistenie a údržba	95
Skladovanie	97
Odstraňovanie porúch	97
Likvidácia	98
Likvidácia prístroja	98
Likvidácia obalu	98
Záruka spoločnosti Kompernass Handels GmbH	98
Servis	99
Dovozca	99

Úvod

Srdečne vám gratulujeme ku kúpe vášho nového prístroja.

Touto kúpou ste sa rozhodli pre výrobok vysokej kvality. Návod na obsluhu je súčasťou tohto výrobku. Obsahuje dôležité upozornenia týkajúce sa bezpečnosti, používania a likvidácie. Pred použitím výrobku sa oboznámte so všetkými pokynmi na obsluhu a bezpečnostnými pokynmi. Výrobok používajte iba podľa opisu a v uvedených oblastiach použitia. Pri postúpení výrobku tretej osobe odovzdajte spolu s ním aj všetky dokumenty.

Používanie v súlade s určením

Tento prístroj slúži výlučne na prípravu (varenie a rozomieľanie) potravín. Tento prístroj je určený výlučne na používanie v domácnosti. Nepoužívajte ho komerčne.

Rozsah dodávky

Cook 'n' Mix

veko s ovládacím panelom

recepty

návod na obsluhu

Hneď po vybalení skontrolujte, či je obsah dodávky úplný.

Opis prístroja

Obrázok A

- 1 kontaktná zástrčka
- 2 bezpečnostná zásuvka
- 3 zasúvací spoj
- 4 zabudovaná zástrčka
- 5 mixovacia nádoba
- 6 nôž
- 7 snímač
- 8 tesniaci krúžok
- 9 veko
- 10 ovládací panel

Obrázok B

- 11 tlačidlo MODE
- 12 kontrolka programu FEIN 
- 13 kontrolka programu GROB 
- 14 kontrolka programu KOMPOTT 
- 15 kontrolka programu SMOOTHIE 
- 16 kontrolka programu MIXER 
- 17 kontrolka programu WARMHALTEN 
- 18 tlačidlo START/STOP

Technické údaje

Napätie: 220 – 240 V ~
(striedavý prúd), 50 – 60 Hz

Kapacita: 3,9 l

Množstvo: max. 1,6 l
min. 1,3 l

Príkon

Vyhrievací výkon: 800 – 1000 W

Výkon motora: 140 – 160 W



Uzemnenie



Všetky diely tohto prístroja, prichádzajúce do kontaktu s potravinami, sú bezpečné z hľadiska použitia s potravinami.

Bezpečnostné pokyny**⚠ NEBEZPEČENSTVO – ZÁSAH ELEKTRICKÝM PRÚDOM!**

- ▶ Uistite sa, že blok motora, sieťový kábel alebo sieťová zástrčka nie sú nikdy ponorené do vody ani do iných tekutín.
- ▶ Prístroj používajte výlučne len v suchých miestnostiach a nikdy ho nepoužívajte v exteriéri alebo vo vlhkom prostredí.
- ▶ Dbajte na to, aby pri prevádzke nebol sieťový kábel nikdy mokry alebo vlhky. Ved'te ho tak, aby sa nikde neprichytil ani sa nemohol poškodiť iným spôsobom.
- ▶ Na zásuvné spojenie prístroja nesmie pretiecť žiadna tekutina.
- ▶ Po použití zástrčku vždy vytiahnite zo zásuvky. Samotné vypnutie nestačí, pretože pokiaľ je sieťová zástrčka zastrčená do sieťovej zásuvky, prístroj sa ešte stále nachádza pod napätím.
- ▶ Pred každým použitím skontrolujte, či je prístroj v bezchybnom stave. Prístroj sa nikdy nesmie používať, ak sú na ňom viditeľné škody.
- ▶ Ak začujete nezvyčajné zvuky, zacítite zápach alebo ak prístroj zjavne nefunguje správne, okamžite vytiahnite sieťovú zástrčku zo zásuvky.

⚠ VÝSTRAHA! NEBEZPEČENSTVO PORANENIA!

- ▶ Prístroj nikdy nenechávajte pracovať bez dozoru, aby ste v prípade nebezpečenstva mohli okamžite reagovať.
- ▶ Prístroj nie je vhodný na použitie s horľavými a výbušnými látkami ani chemickými a agresívnymi tekutinami.
- ▶ Prístroj vždy skladujte v uzavretých priestoroch. Aby sa predišlo úrazom, prístroj po použití uschováajte na suchom mieste.

⚠ VÝSTRAHA! NEBEZPEČENSTVO PORANENIA!

- ▶ Tento prístroj nesmú používať deti.
- ▶ Prístroj a jeho pripojovací kábel sa musia uchovávať mimo dosahu detí.
- ▶ Tento prístroj môžu používať osoby so zníženými fyzickými, senzorickými alebo mentálnymi schopnosťami, prípadne s nedostatočnými skúsenosťami a/alebo znalosťami, keď sú pod dohľadom alebo keď boli dostatočne poučené o bezpečnom používaní prístroja a pochopili z toho vyplývajúce riziká.
- ▶ Deti sa s prístrojom nesmú hrať.
- ▶ Prístroj musí byť vždy odpojený od siete, ak nie je pod dohľadom, a rovnako aj pred zložením, rozložením alebo čistením.
- ▶ Pred výmenou príslušenstva alebo prídavných dielov, ktoré sa počas prevádzky pohybujú, musíte prístroj vypnúť a odpojiť od elektrickej siete.
- ▶ Používajte iba také príslušenstvo, ktoré odporúča výrobca.
- ▶ Ak chcete prístroj odpojiť od napájania elektrickým prúdom, vždy uchopte sieťovú zástrčku.
- ▶ Počas používania je prístroj veľmi horúci. Dávajte pozor na to, aby ste sa nedostali do kontaktu so stúpajúcou vodnou parou alebo horúcimi potravinami. Nebezpečenstvo popálenia!
- ▶ Pri čistení postupujte veľmi opatrne! Nôž je veľmi ostrý!
- ▶ S ostrým nožom narábajte opatrne!
- ▶ Po použití je na povrchu vyhrievacieho prvku ešte zvyškové teplo.
- ▶ Pri nesprávnom používaní prístroja hrozí riziko poranenia. Nepoužívajte prístroj na iné účely, než na účely opísané v tomto návode.
- ▶ Prístroj používajte len na určený účel. Pri chybnom používaní prístroja hrozí nebezpečenstvo poranenia.

⚠ VÝSTRAHA! NEBEZPEČENSTVO PORANENIA!

- ▶ Veko nadvihujte vždy pomaly smerom od seba a nechajte vodnú paru uniknúť smerom dozadu. Nenakláňajte sa nad prístroj, kým z neho uniká vodná para. Na uchopenie veka a mixovacej nádoby použite chňapky.



Pozor! Horúci povrch!

POZOR! NEBEZPEČENSTVO POŽIARU!

- ▶ Neprevádzkujte prístroj v blízkosti závesov, závesných skriň alebo iných horľavých materiálov ani pod nimi.
- ▶ Prístroj postavte na podklad odolný proti teplu (nie na lakované stoly alebo na obrusy). Prístroj neprevádzkujte v blízkosti zdrojov tepla (sporák, plynový plameň). V opačnom prípade môže dôjsť k poškodeniam prístroja a/alebo kusov nábytku.
- ▶ Prístroj postavte na rovný, stabilný podklad. Dbajte na to, aby ste ho umiestnili v dostatočnej vzdialenosti od stien a skriň. Tak predídete škodám spôsobeným unikajúcou vodnou parou.
- ▶ Prístroj v žiadnom prípade neprevádzkujte pomocou externých spínacích hodín ani samostatným systémom diaľkového ovládania.

Pred prvým použitím

- Odstráňte všetky obalové materiály z prístroja a ochrannú fóliu z ovládacieho panela 10.

⚠ VÝSTRAHA! NEBEZPEČENSTVO PORANENIA!

- ▶ Pri zaobchádzaní s nožom 6 postupujte mimoriadne opatrne!
- Vlhkou utierkou poutierajte veko 9 s nožom 6 a snímačom 7, ako aj vonkajšie strany mixovacej nádoby 5, aby ste odstránili prípadné zvyšky po preprave.
- Opláchnite mixovaciu nádobu 5 vodou a trochu čistiaceho prostriedku a potom ju vypláchnite čistou vodou, aby v nej neostali žiadne zvyšky čistiaceho prostriedku.
- Skôr, než uvediete prístroj do prevádzky, presvedčte sa, či sú všetky diely úplne suché.

Programy

FEIN (jemná polievka) 12

Pomocou tohto programu môžete pripravovať krémové polievky, napríklad tekvicovú alebo zemiakovú.

Obsah prístroja sa zohreje a rozmixuje.

Tento program beží 21 minút.

GROB (polievka s väčšími kúskami) 13

Pomocou tohto programu môžete pripravovať polievky, ktoré sa zohriali a ešte obsahujú kúsky.

Obsah prístroja sa zohreje a len krátko rozmixuje.

Tento program beží 28 minút.

KOMPOTT 14

Pomocou tohto programu môžete pripravovať kompót, napríklad hruškový.

Obsah prístroja sa len zohreje, ale nerozmixuje.

Tento program beží 13 minút.

SMOOTHIE 15

Pomocou tohto programu môžete krátko rozmixovať alebo speniť obsah bez zohrievania, napríklad na prípravu smoothie alebo mliečnych kokteíl. Tento program beží 2 minúty.

MIXER 16

Pomocou tohto programu môžete rozmixovať akýkoľvek obsah bez zahrievania. Takto môžete napríklad rozmixovať polievky, keď sa vám žiada, aby boli jemnejšie.

WARMHALTEN 17

Pomocou tohto programu sa hotová polievka udržiava ešte 60 minút pri teplote asi 90 °C.

Obsluha prístroja

UPOZORNENIE

- ▶ Pri prvom používaní môže dôjsť k vzniku pachov alebo dymu z dôvodu zvyškov po výrobe na ohrievacích prvkoch. Je to normálne a nie je to chybná funkcia prístroja. Zabezpečte dostatočné vetranie, napríklad otvorte okno.

UPOZORNENIA

- ▶ Tekutiny vždy naplňte minimálne po označenie MIN – 1300 ml.
- ▶ Prístroj naplňte maximálne po značku „MAX“ – 1600 ml. V opačnom prípade tekutina z prístroja pretečie!
- ▶ Po ukončení programu FEIN 12, GROB 13 a KOMPOTT 14 musí prístroj najprv cca 5 minút vychladnúť, než sa môže spustiť ďalší program, pri ktorom sa vytvára teplo (FEIN 12, GROB 13 a KOMPOTT 14).

Príprava polievok

- 1) Zeleninu nakrájajte na cca 2 cm veľké kusy a dajte ich do mixovacej nádoby 5.
- 2) Naplňte mixovaciu nádobu 5 po maximálne označenie MAX – 1600 ml vodou, vývarom alebo inými tekutinami. Prístroj musíte vždy naplňať minimálne po označenie MIN – 1300 ml.

- 3) Na mixovaciu nádobu **5** nasadíte veko **9**. Dbajte na to, aby kontaktná zástrčka **1** vo veku **9** správne zapadala do bezpečnostnej zásuvky **2**.
- 4) Zastrčte zasúvací spoj **3** do zabudovanej zástrčky **4** na prístroji.
- 5) Zastrčte sieťovú zástrčku do sieťovej zásuvky. Zaznie signálny tón a kontrolky programov blikajú.
- 6) Stláčajte tlačidlo MODE **11** dovtedy, kým nezačne blikaf symbol požadovaného programu:
 - FEIN **12** na krémové, rozmixované polievky
 - GROB **13** na husté polievky s kúskami.
- 7) Stlačte tlačidlo START/STOP **18**. Zaznie signálny tón. Kontrolka zvoleného programu nepretržite svieti.

Príprava polievky prebieha teraz automaticky: Prístroj sa zohrieva a mixuje v pravidelných intervaloch.

UPOZORNENIE

- ▶ Postup prípravy môžete kedykoľvek prerušiť stlačením a podržaním tlačidla START/STOP **18** (cca 2 sekundy, dokiaľ nezaznie signálny tón).

Prístroj sa automaticky zastaví ihneď po ukončení prípravy. Ozvú sa signálne tóny a príslušná kontrolka nastaveného programu bliká.

- 8) Ak nechcete polievku podávať hneď, môžete aktivovať funkciu udržiavania teploty: Pomocou tlačidla MODE **11** zvolíte program WARMHALTEN **17** a stlačte tlačidlo START/STOP **18**. Tým program spustíte. Po 60 minútach sa prístroj automaticky zastaví. Udržiavanie teploty môžete kedykoľvek prerušiť stlačením a podržaním tlačidla START/STOP **18**.
- 9) Vytiahnite sieťovú zástrčku zo sieťovej zásuvky a zasúvací spoj **3** zo zabudovanej zástrčky **4**. Opatrne dajte dole veko **9** z mixovacej nádoby **5** a odložte ho nabok.

⚠ VÝSTRAHA! NEBEZPEČENSTVO PORANENIA!

- ▶ Veko **9** otvárajte opatrne. Môže unikaf horúca para! Odporúčame nosiť kuchynské rukavice!

Teraz môžete polievku naliať do tanierov alebo polievkovej misy.

UPOZORNENIE

- ▶ Prístroj vyčistíte po každom použití (pozri kapitolu „Čistenie a údržba“). V opačnom prípade môžu na dne prístroja prihorieť zvyšky z predošlého varenia.

Príprava kompótu

- 1) Zeleninu alebo ovocie nakrájajte na cca 2 cm veľké kúsky a dajte ich do mixovacej nádoby **5**.
- 2) Naplňte mixovaciu nádobu **5** po maximálne označenie MAX – 1600 ml vodou alebo inými tekutinami. Prístroj musíte vždy naplňať minimálne po označenie MIN – 1300 ml.
- 3) Na mixovaciu nádobu **5** nasadíte veko **9**. Dbajte na to, aby kontaktná zástrčka **1** vo veku **9** správne zapadala do bezpečnostnej zásuvky **2**.
- 4) Zastrčte zasúvací spoj **3** do zabudovanej zástrčky **4** na prístroji.
- 5) Zastrčte sieťovú zástrčku do sieťovej zásuvky. Zaznie signálny tón a kontrolky programov blikajú.
- 6) Stláčajte tlačidlo MODE **11** dovtedy, kým nezačne blikaf kontrolka programu KOMPOTT **14**.
- 7) Stlačte tlačidlo START/STOP **18**. Zaznie signálny tón a trvalo svieti tlačidlo KOMPOTT **14**.

Príprava kompótu prebieha teraz automaticky. Tento program beží 13 minút.

UPOZORNENIE

- Postup prípravy môžete kedykoľvek zastaviť stlačením a podržaním tlačidla START/STOP **18** (cca 2 sekundy, dokiaľ nezaznie signálny tón).

Prístroj sa automaticky zastaví ihneď po ukončení prípravy. Zaznejú signálne tóny a kontrolka programu KOMPOTT **14** bliká.

UPOZORNENIE

- Ak chcete, aby bol kompót jemnejší, po ukončení programu môžete obsah rozmixovať na pyré, aby ste dosiahli požadovanú konzistenciu: Použite na to funkciu MIXER **16** (pozri kapitolu „Mixovanie“). Ak mixujete potraviny na pyré, po dokončení programu KOMPOTT **14** nie je nevyhnutné, aby naplnené množstvo dosahovalo označenie MIN. Dbajte však na to, aby pri každom inom používaní naplnené množstvo vždy dosahovalo označenie MIN.

- 8) Vytiahnite sieťovú zástrčku zo sieťovej zásuvky a zasúvací spoj **3** zo zabudovanej zástrčky **4**.
- 9) Opatrne dajte dole veko **9** z mixovacej nádoby **5** a odložte ho nabok.

⚠ VÝSTRAHA! NEBEZPEČENSTVO PORANENIA!

- Veko **9** otvárajte opatrne. Môže unikaf horúca para! Odporúčame nosiť kuchynské rukavice!

Teraz môžete dať kompót na tanier alebo do misky.

UPOZORNENIE

- Prístroj vyčistite po každom použití (pozri kapitolu „Čistenie a údržba“). V opačnom prípade môžu na dne prístroja prihoriieť zvyšky z predošlého varenia.

Príprava smoothie/mliečnych kokteíl

- 1) Zeleninu alebo ovocie nakrájajte na cca 2 cm veľké kúsky a dajte ich do mixovacej nádoby **5**.
- 2) Mixovacia nádobu **5** naplňte tekutinami maximálne po označenie MAX – 1600 ml. Prístroj musíte vždy naplňať minimálne po označenie MIN – 1300 ml.
- 3) Na mixovacia nádobu **5** nasadíte veko **9**. Dbajte na to, aby kontaktná zástrčka **1** vo veku **9** správne zapadala do bezpečnostnej zásuvky **2**.
- 4) Zastrčte zasúvací spoj **3** do zabudovanej zástrčky **4** na prístroji.
- 5) Zastrčte sieťovú zástrčku do sieťovej zásuvky. Zaznie signálny tón a kontrolky programov blikajú.
- 6) Stláčajte tlačidlo MODE **11** dovtedy, kým nezačne blikaf kontrolka programu SMOOTHIE **15**.
- 7) Stlačte tlačidlo START/STOP **18**. Zaznie signálny tón a kontrolka programu SMOOTHIE **15** trvalo bliká.

Príprava nápoja prebieha teraz automaticky. Tento program beží 2 minúty.

UPOZORNENIE

- Postup prípravy môžete kedykoľvek zastaviť stlačením a podržaním tlačidla START/STOP **18** (cca 2 sekundy, dokiaľ nezaznie signálny tón).















Prístroj sa automaticky zastaví ihneď po ukončení prípravy. Zaznejú signálne tóny a kontrolka programu SMOOTHIE **15** bliká.

- 8) Vytiahnite sieťovú zástrčku zo sieťovej zásuvky a zasúvací spoj **3** zo zabudovanej zástrčky **4**.
- 9) Dajte dole veko **9** z mixovacej nádoby **5** a odložte ho nabok.

Teraz môžete smoothie/mliečny kokteíl podávať.

Mixovanie

Ak chcete krátko rozmixovať polievky alebo kokteily, môžete použiť funkciu MIXER  .

- 1) Dajte do mixovacej nádoby  potraviny, ktoré chcete rozmixovať, ak ste ich už do nej nevložili. Dbajte na to, že mixovacia nádoba  musí byť naplnená minimálne po označenie MIN - 1300 ml, avšak maximálne po označenie MAX - 1600 ml.
- 2) Na mixovaciú nádobu  nasadíte veko . Dbajte na to, aby kontaktná zástrčka  vo veku  správne zapadala do bezpečnostnej zásuvky .
- 3) Zastrčte zasúvací spoj  do zabudovanej zástrčky  na prístroji.
- 4) Zastrčte sieťovú zástrčku do sieťovej zásuvky. Zaznie signálny tón a kontrolky programov blikajú.
- 5) Stláčajte tlačidlo MODE  dovtedy, kým nezačne blikáť kontrolka programu MIXER  .
- 6) Stláčajte a podržte tlačidlo START/STOP  tak dlho, ako sa má obsah mixovacej nádoby  mixovať, avšak nie dlhšie ako 20 sekúnd. Len čo pusťte tlačidlo START/STOP , mixovanie sa zastaví. Po maximálne 20 sekundách sa mixovanie zastaví automaticky.



Bezpečnostné zariadenia

Ochrana proti prehriatiu

Prístroj je vybavený ochranou proti prehriatiu na ochranu motora proti prehriatiu.

Keď sa spustí ochrana proti prehriatiu, zastaví sa motor, prístroj sa vypne a nie je možné ho znovu zapnúť, kým je prehriaty.

To sa môže stať vtedy, keď:

- Viackrát krátko za sebou použijete funkciu MIXER   na dobu celkovo dlhšiu ako 20 sekúnd.
- Spustíte viaceré postupy varenia okamžite jeden po druhom, bez toho, aby ste nechali prístroj medzitým vychladnúť.

- Keď sa spustí ochrana proti prehriatiu a prístroj sa zastaví, vyťahnite sieťovú zástrčku zo sieťovej zásuvky a počkajte cca 5 minút, kým prístroj nevychladne.

Po vychladnutí môžete prístroj znovu používať.

Snímač preplnenia a pretekania

Tento prístroj je vybavený snímačom , ktorý dokáže rozpoznať, ak je prístroj preplnený alebo ak hrozí, že obsah pretečie.

Keď je prístroj preplnený, nie je možné ho spustiť a zaznejú signálne tóny. V takomto prípade odoberte potraviny z nádoby. Dbajte na označenia MAX - 1600 ml a MIN - 1300 ml na mixovacej nádobe .

Ak hrozí, že obsah počas varenia a mixovania pretečie, prístroj sa vypne a zaznejú signálne tóny. Odoberte potraviny z nádoby a spustíte prístroj znovu.





Ochrana proti chodu nasucho

Integrovaná ochrana proti chodu nasucho zabráňuje spusteniu prístroja vtedy, keď sa v mixovacej nádobe  nenachádza žiadny obsah.

Čistenie a údržba

Prístroj vyčistite najlepšie ihneď po každom použití. Zaschnuté zvyšky potravín sa odstraňujú ľahšie.

NEBEZPEČENSTVO – ZÁSAH ELEKTRICKÝM PRÚDOM!

- ▶ Dbajte na to, aby sa nedostala žiadna vlhkosť na zabudovanú zástrčku/do zabudovanej zástrčky  a bezpečnostnej zásuvky  na mixovacej nádobe .
- ▶ Dbajte na to, aby sa nedostala žiadna vlhkosť na kontaktnú zástrčku/do kontaktnej zástrčky  na veku .



Nikdy neponárajte veko  do vody alebo do iných tekutín! V opačnom prípade existuje nebezpečenstvo ohrozenia života v dôsledku zásahu elektrickým prúdom.

⚠ VÝSTRAHA! NEBEZPEČENSTVO PORANENIA!

- Veko **9** s nožom **6** čistite opatrne. Nôž **6** je veľmi ostrý!
- 1) Dajte do mixovacej nádoby **5** trochu teplej vody a pár kvapiek čistiacieho prostriedku.
 - 2) Na mixovaciu nádobu **5** nasadíte veko **9**. Dbajte na to, aby kontaktná zástrčka **1** vo veku **9** správne zapadala do bezpečnostnej zásuvky **2**.
 - 3) Zastrčte zasúvací spoj **3** do zabudovanej zástrčky **4** na prístroji.
 - 4) Zastrčte sieťovú zástrčku do sieťovej zásuvky. Zaznie signálny tón a kontrolky programov blikajú.
 - 5) Stláčajte tlačidlo MODE **11** dovtedy, kým nezačne blikaf kontrolka programu MIXER **12** **16**.
 - 6) Stlačte a podržte tlačidlo START/STOP **18** a prístroj nechajte bežať cca 20 sekúnd.
 - 7) Vytiahnite sieťovú zástrčku zo sieťovej zásuvky.
 - 8) Odstráňte usadené zvyšky v mixovacej nádobe **5** alebo na noži **6** pomocou umývacej kefy a špongie na umývanie.
 - 9) Potom vyprázdňte mixovaciu nádobu **5** a dôkladne ju vypláchnite čistou vodou.
 - 10) Poutierajte vonkajšiu stranu mixovacej nádoby **5** vlhkou utierkou. Podľa potreby dajte na utierku jemný prostriedok na umývanie. Veko potom utrite ešte raz už len vlhkou utierkou namočenou v čistej vode, aby ste odstránili zvyšky čistiacieho prostriedku.
 - 11) Vlhkou utierkou poutierajte veko **9** s nožom **6** a snímačom **7**. Podľa potreby dajte na utierku jemný prostriedok na umývanie. Veko potom utrite ešte raz už len vlhkou utierkou namočenou v čistej vode, aby ste odstránili zvyšky čistiacieho prostriedku. Dbajte na to, aby sa do kontaktnej zástrčky **1** na veku **9** nedostala žiadna vlhkosť.

UPOZORNENIE

Ak sa na tesniacom krúžku **8** alebo pod ním nachádzajú nečistoty, môžete ho na čistenie odobrať:

- Stiahnite tesniaci krúžok **8** z veka **9** nadol.
- Tesniaci krúžok **8** vyčistíte teplou vodou s prostriedkom na umývanie riadu. Odstráňte všetky zvyšky prostriedku na umývanie riadu a tesniaci krúžok **8** dobre vysušte.
- Prípadné nečistoty na vyhlbení na veku **9** odstráňte vlhkou handričkou. Podľa potreby dajte na handričku jemný prostriedok na umývanie riadu. Doutierajte iba handričkou navlhčenou čistou vodou a všetko vysušte.
- Nasuňte tesniaci krúžok **8** späť na veko **9** tak, aby tesniaci krúžok **8** zapadol do vyhlbenia. Dávajte pritom pozor na to, aby malý zárez na tesniacom krúžku **8** ležal okolo fixačného výstupku na veku **9** (obr. 1). Sploštená strana tesniaceho krúžku **8** leží na strane, na ktorej sa nachádza snímač **7**:

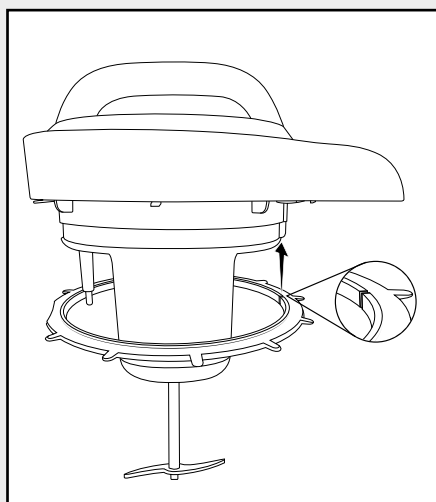

Obr. 1

- 12) Sieťový kábel utrite vlhkou utierkou.
 13) Pred ďalším použitím dôkladne osušte všetky časti.

Skladovanie

- Očistený prístroj uchovávajte na čistom, bezprašnom a suchom mieste.

Odstraňovanie porúch

PROBLÉM	MOŽNÁ PRÍČINA	MOŽNÉ RIEŠENIA
Prístroj nefunguje.	Prístroj nie je zapojený do sieťovej zásuvky.	Zapojte prístroj do sieťovej zásuvky.
	Prístroj je poškodený.	Obráťte sa na servis.
Prístroj sa nespustí.	Veko ❹ nie je správne nasadené.	Veko ❹ nasadte správne.
Prísady nie sú uvarené.	Prísady sú nakrájané na príliš veľké kusy.	Prísady nakrájajte na menšie kúsky (cca 2 cm).
Prísady nie sú dobre rozmixované.	V mixovacej nádobe ❺ nie je dostatok tekutiny.	Pridajte trochu tekutiny.
	Bola zvolená nesprávna funkcia.	Vyskúšajte inú funkciu.
Jedlo je pripálené.	Mixovacia nádoba ❺ nebola pred ďalším zohrievaním dôkladne vyčistená. Na dne mixovacej nádoby ❺ sú prilepené zvyšky.	Pred každým zohrievaním vyčistite mixovaciu nádobu ❺.

Ak sa poruchy nedajú odstrániť uvedeným spôsobom alebo ak zistíte iné druhy porúch, obráťte sa, prosím, na náš servis.

Likvidácia

Platí len pre Francúzsko:



Points de collecte sur www.quefairede mesdechets.fr
Privilégiez la réparation ou le don de votre appareil !



Produkt, obal a návod na obsluhu sú recyklovateľné, podliehajú rozšírenej zodpovednosti výrobcu a zbierajú sa oddelene.

Likvidácia prístroja



Symbol preškrtnutej odpadovej nádoby na kolieskach upozorňuje, že tento prístroj podlieha smernici č.

2012/19/EU. Táto smernica

stanovuje, že tento prístroj po uplynutí doby používania nesmiete zlikvidovať s normálnym domovým odpadom, ale musíte ho odovzdať v špeciálne zriadených zberných miestach, zberných dvoroch alebo v prevádzkach na likvidáciu odpadu.

Táto likvidácia je pre vás bezplatná. Chránite životné prostredie a likvidujete odborne.

Pokiaľ váš starý prístroj obsahuje osobné údaje, máte zodpovednosť vymazať ich skôr, ako ho odovzdáte.



Informácie o možnostiach likvidácie výrobku, ktorý doslúžil, získate od svojej obecnej alebo mestskej samosprávy.

Likvidácia obalu



Pri výbere obalových materiálov sa prihliadalo na ekologické hľadisko a odborné možnosti likvidácie, a preto ich možno recyklovať. Nepotrebné obalové materiály zlikvidujte podľa miestne platných predpisov.



Obal zlikvidujte ekologicky. Dbajte na označenie na rôznych obalových materiáloch a triedte ich prípadne osobitne. Obalové materiály sú označené skratkami (a) a číslicami (b) s nasledujúcim významom: 1-7: plasty, 20-22: papier a lepenka, 80-98: kompozitné materiály.

Záruka spoločnosti Kompersnass Handels GmbH

Vážená zákazníčka, vážený zákazník,

na tento prístroj máte záruku 3 roky od dátumu zakúpenia. V prípade nedostatkov tohto výrobku máte práva vyplývajúce zo zákona voči predajcovi tohto výrobku. Tieto Vaše práva vyplývajúce zo zákona nie sú obmedzené našou zárukou, uvedenou nižšie.

Záručné podmienky

Záručná doba začína plynúť dátumom zakúpenia. Prosím, uschovajte si pokladničný blok. Tento bude potrebný ako dôkaz o zakúpení.

Ak v priebehu troch rokov od dátumu zakúpenia tohto výrobku dôjde k chybe materiálu alebo výrobné chybe, výrobok vám – podľa nášho uváženia – bezplatne opravíme, vymeníme alebo uhradíme kúpnu cenu. Podmienkou tohto záručného plnenia je, že počas trojročnej lehoty sa poškodený prístroj a doklad o zakúpení (pokladničný blok) predloží so stručným opisom, v čom spočíva nedostatok prístroja a kedy sa vyskytol.

Ak je chyba pokrytá našou zárukou, zašleme Vám späť opravený alebo nový výrobok. Opravu alebo výmenu výrobku nezačína plynúť žiadna nová záručná doba.

Záručná doba a zákonné nároky na odstránenie chýb

Záručná doba sa záručným plnením nepredlži. To platí aj pre vymenené a opravené diely. Poškodenia a chyby zistené prípadne už pri kúpe, sa musia hlásiť okamžite po vybalení. Po uplynutí záručnej doby podliehajú prípadné opravy poplatku.

Rozsah záruky

Prístroj bol starostlivo vyrobený v súlade s prísnyimi smernicami kvality a pred dodaním bol svedomito preskúšaný.

Záručné plnenie sa vzťahuje na chyby materiálu alebo výrobné chyby. Táto záruka sa nevzťahuje na časti výrobku, ktoré sú vystavené bežnému opotrebovaniu a preto ich možno pokladať za rýchlo opotrebitelné diely, ani na poškodenia krehkých dielov, ako sú napríklad spínače alebo diely vyrobené zo skla.

Táto záruka zaniká v prípade poškodenia výrobku neodborným používaním alebo neodbornou údržbou. Na správne používanie výrobku sa musia presne dodržiavať všetky pokyny, uvedené v návode na obsluhu. Bezpodmienečne sa musí zabrániť použitiu alebo úkonom, ktoré sa v návode na obsluhu neodporúčajú alebo pred ktorými sa varuje.

Výrobok je určený len na súkromné použitie a nie na priemyselné používanie. Záruka zaniká pri nesprávnom a neodbornom zaobchádzaní, pri použití násilia a pri zásahoch, ktoré neboli vykonané našim autorizovaným servisom.

Vybavenie v prípade záruky

Na zaručenie rýchleho vybavenia Vašej žiadosti postupujte podľa nasledujúcich pokynov:

- Na všetky otázky majte pripravený pokladničný doklad a číslo výrobku (IAN) 460085_2401 ako doklad o nákupe.
- Číslo výrobku nájdete na typovom štítku na výrobku, na gravúre na výrobku, na titulnej stránke návodu na obsluhu (dole vľavo) alebo ako nálepku na zadnej alebo spodnej strane výrobku.

- Ak dôjde k funkčným poruchám alebo iným nedostatkom, kontaktujte najprv nižšie uvedené servisné oddelenie **telefonicky** alebo **e-mailom**.
- Výrobok, zaevidovaný ako poruchový, môžete potom spolu s dokladom o nákupe (pokladničný blok) a uvedením popisu chyby a dátumu, kedy k nej došlo, bezplatne odoslať na adresu servisného strediska, ktorá Vám bude oznámená.



Na webovej stránke www.lidl-service.com si môžete stiahnuť tieto a mnoho ďalších príručiek, videá o výrobkoch a inštaláčny softvér.

Pomocou tohto QR-kódu sa dostanete priamo na stránku servisu Lidl (www.lidl-service.com) a pomocou zadania čísla výrobku (IAN) 460085_2401 otvoríte váš návod na obsluhu.

Servis

SK Servis Slovensko
Tel. 0850 232001
E-Mail: kompernass@lidl.sk

IAN 460085_2401

Dovozca

Majte na pamäti, že nižšie uvedená adresa nie je adresou servisného strediska. Najprv kontaktujte uvedené servisné stredisko.

KOMPERNASS HANDELS GMBH
BURGSTRASSE 21
44867 BOCHUM
NEMECKO
www.kompernass.com

Índice

Introducción	102
Uso previsto	102
Volumen de suministro.	102
Descripción del aparato	102
Características técnicas	102
Indicaciones de seguridad	103
Antes del primer uso	106
Programas	106
Manejo del aparato	106
Preparación de sopas, cremas y purés	106
Preparación de compotas	107
Preparación de "smoothies" y batidos	108
Triturado/batido	109
Dispositivos de seguridad	109
Protección contra el sobrecalentamiento	109
Sensor de llenado excesivo y de rebosamiento	109
Protección contra la marcha en vacío	110
Limpieza y mantenimiento	110
Almacenamiento.	111
Eliminación de fallos.	112
Desecho	113
Desecho del aparato	113
Desecho del embalaje	113
Garantía de Kompernass Handels GmbH	113
Asistencia técnica	114
Importador	114

Introducción

Felicidades por la compra de su aparato nuevo. Ha adquirido un producto de alta calidad. Las instrucciones de uso forman parte del producto y contienen indicaciones importantes acerca de la seguridad, el uso y el desecho de este aparato. Antes de usar el producto, familiarícese con todas las indicaciones de manejo y de seguridad. Utilice el producto únicamente como se describe y para los ámbitos de aplicación indicados. Entregue todos los documentos cuando transfiera el producto a terceros.

Uso previsto

Este aparato se ha diseñado exclusivamente para la preparación (cocción y triturado) de alimentos. Este aparato está previsto exclusivamente para el uso doméstico privado. No lo utilice con fines comerciales.

Volumen de suministro

Cook 'n' Mix

Tapa con panel de control

Recetario

Instrucciones de uso







Compruebe la integridad del volumen de suministro inmediatamente después de desembalar el producto.

Descripción del aparato

Figura A

- 1 Conector por contacto
- 2 Conexión de seguridad
- 3 Conexión a la red
- 4 Conector integrado
- 5 Vaso
- 6 Cuchilla
- 7 Sensor
- 8 Anillo hermético
- 9 Tapa
- 10 Panel de control

Figura B

- 11 Botón MODE
- 12 Indicador luminoso del programa FEIN 
- 13 Indicador luminoso del programa GROB 
- 14 Indicador luminoso del programa KOMPOTT 
- 15 Indicador luminoso del programa SMOOTHIE 
- 16 Indicador luminoso del programa MIXER 
- 17 Indicador luminoso del programa WARMHALTEN 
- 18 Botón START/STOP

Características técnicas

Tensión: 220-240 V ~ (corriente alterna), 50-60 Hz

Capacidad: 3,9 l

Volumen útil: Máx. 1,6 l

Mín. 1,3 l

Consumo de potencia

Potencia de calentamiento: 800-1000 W

Potencia del motor: 140-160 W



Puesta a tierra



Todas las piezas de esque entran en contacto con alimentos son aptas para su uso con alimentos.

Indicaciones de seguridad

⚠ ¡PELIGRO DE DESCARGA ELÉCTRICA!

- ▶ Asegúrese de que el bloque motor, el cable de red o el enchufe no se sumerjan nunca en agua ni en cualquier otro líquido.
- ▶ Utilice el aparato exclusivamente en lugares secos y cerrados, nunca a la intemperie ni en ambientes húmedos.
- ▶ Procure que el cable de red no se moje ni se humedezca durante el funcionamiento. Tienda el cable de modo que no pueda quedar aplastado ni dañarse.
- ▶ No debe rebosar ningún líquido por la conexión del aparato.
- ▶ Después de usar el aparato, desconecte siempre el enchufe de la red eléctrica. No es suficiente con apagarlo, ya que mientras el enchufe esté conectado a la red eléctrica, el aparato seguirá estando bajo tensión.
- ▶ Antes de cada uso, compruebe que el aparato se encuentre en perfecto estado. Si aprecia daños, no deberá seguir utilizando el aparato.
- ▶ Desconecte inmediatamente el enchufe de la toma eléctrica si percibe un ruido o un olor inusual o si se produce un error de funcionamiento.

⚠ ¡ADVERTENCIA! ¡PELIGRO DE LESIONES!

- ▶ Para poder reaccionar rápidamente en caso de peligro, no deje el aparato desatendido mientras esté en funcionamiento.
- ▶ El aparato no es apto para su uso con sustancias inflamables y explosivas ni para líquidos químicos y agresivos.
- ▶ Guarde siempre el aparato en estancias cerradas. Para evitar accidentes, guarde el aparato en un lugar seco después de su uso.

⚠ ¡ADVERTENCIA! ¡PELIGRO DE LESIONES!

- ▶ Los niños no deben utilizar el aparato.
- ▶ El aparato y su cable de conexión deben mantenerse fuera del alcance de los niños.
- ▶ Este aparato puede ser utilizado por personas cuyas facultades físicas, sensoriales o mentales sean reducidas o carezcan de los conocimientos y de la experiencia necesarios, siempre que sean vigiladas o hayan sido instruidas correctamente sobre el uso seguro del aparato y hayan comprendido los peligros que entraña.
- ▶ Los niños no deben jugar con el aparato.
- ▶ Desconecte el aparato de la red eléctrica siempre que no esté bajo vigilancia y antes de su montaje, desmontaje y limpieza.
- ▶ Antes de cambiar los accesorios o las piezas móviles del aparato, apáguelo y desconéctelo de la red.
- ▶ Utilice exclusivamente los accesorios recomendados por el fabricante.
- ▶ Desconecte siempre el aparato de la toma eléctrica asiéndolo por el propio enchufe.
- ▶ El aparato está muy caliente durante el uso. Procure no entrar en contacto con el vapor de agua saliente ni con los alimentos calientes. ¡Peligro de quemaduras!
- ▶ ¡Proceda con especial cautela al limpiar el aparato! ¡La cuchilla está muy afilada!
- ▶ ¡Tenga cuidado con el filo de la cuchilla!
- ▶ La superficie del elemento térmico sigue manteniendo el calor residual después de su uso.
- ▶ El uso incorrecto del aparato puede provocar lesiones. No utilice nunca el aparato para fines distintos de los aquí descritos.
- ▶ Utilice el aparato exclusivamente según lo dispuesto. ¡El uso incorrecto del aparato puede provocar lesiones!

⚠ ¡ADVERTENCIA! ¡PELIGRO DE LESIONES!

- ▶ Levante la tapa lentamente y en dirección contraria a donde se encuentre y deje que el vapor salga por el lado contrario. No se incline sobre el aparato mientras genere vapor. Utilice paños de cocina para asir la tapa y el vaso.



¡Atención! ¡Superficie caliente!

¡ATENCIÓN! ¡PELIGRO DE INCENDIO!

- ▶ No coloque el aparato bajo cortinas, armarios suspendidos u otros materiales inflamables ni en sus proximidades cuando el aparato esté en funcionamiento.
- ▶ Coloque el aparato sobre una superficie termorresistente (no lo instale sobre mesas barnizadas ni sobre manteles). No utilice el aparato en las proximidades de otras fuentes de calor (cocina, gas inflamable). De lo contrario, podría dañarse el aparato y/o el mobiliario.
- ▶ Coloque el aparato sobre una superficie plana y estable. Procure instalarlo a una distancia suficiente con respecto a las paredes y armarios. De este modo, evitará los daños causados por la salida de vapor.
- ▶ No ponga el aparato en funcionamiento con un reloj programador externo o un sistema de control remoto separado.

Antes del primer uso

- Retire todo el material de embalaje del aparato y la lámina de protección del panel de control ⑩.

⚠ ¡ADVERTENCIA! ¡PELIGRO DE LESIONES!

- ▶ Proceda con cautela al manipular la cuchilla ⑥.
- Frote la tapa ④ con la cuchilla ⑥ y el sensor ⑦, así como las superficies exteriores del vaso ⑤, con un paño húmedo para eliminar cualquier posible resto del transporte.
- Enjuague el vaso ⑤ con agua y un poco de jabón lavavajillas y aclárelo con agua limpia para eliminar los restos del jabón lavavajillas.
- Antes de poner en funcionamiento el aparato, asegúrese de que todas las piezas estén totalmente secas.

Programas

FEIN ⑫

Con este programa, pueden prepararse purés cremosos, como, por ejemplo, crema de calabaza o de patata.

El contenido del aparato se calienta y se tritura. Este programa dura 21 minutos.

GROB ⑬

Con este programa, pueden prepararse sopas o purés calientes que contengan tropezones. El contenido del aparato se calienta y se tritura ligeramente. Este programa dura 28 minutos.

KOMPOTT ⑭

Con este programa, pueden prepararse compotas, como, por ejemplo, compota de pera.

El contenido del aparato solo se calienta, no se tritura. Este programa dura 13 minutos.

SMOOTHIE ⑮

Con este programa, puede triturarse, batirse o espumarse brevemente el contenido sin calentarlo, p. ej., para preparar "smoothies" o batidos. Este programa dura 2 minutos.

MIXER ⑯

Con este programa, puede triturarse o batirse el contenido sin calentarlo. Así podrá, por ejemplo, triturar purés si le parece que su consistencia es demasiado gruesa.

WARMHALTEN ⑰





Con este programa, el puré preparado se mantiene a una temperatura de aprox. 90 °C hasta 60 minutos.

Manejo del aparato

INDICACIÓN



- ▶ Durante el primer uso, es posible que los restos de fabricación del aparato generen un ligero olor o humo en los elementos térmicos. Esto es inocuo y no indica un funcionamiento defectuoso del aparato. Procure que haya suficiente ventilación; por ejemplo, abra una ventana.

INDICACIONES

- ▶ Llene siempre el vaso con líquido hasta la marca MIN-1 300 ml como mínimo.
- ▶ Llene el aparato como máximo hasta la marca MAX-1 600 ml. Si se sobrepasa esta marca, rebotará el contenido del aparato.
- ▶ Una vez finalizados los programas FEIN  ⑫, GROB  ⑬ y KOMPOTT  ⑭, deje que el aparato se enfríe durante aprox. 5 minutos antes de iniciar cualquier otro programa que genere calor (FEIN  ⑫, GROB  ⑬ y KOMPOTT  ⑭).

Preparación de sopas, cremas y purés

- 1) Corte las verduras en trozos de aprox. 2 cm y añádalos al vaso ⑤.
- 2) Llene el vaso ⑤ como máximo hasta la marca MAX-1 600 ml con agua, caldo u otro líquido adecuado. Como mínimo, debe alcanzarse siempre la marca MIN-1 300 ml.

- 3) Coloque la tapa **9** sobre el vaso **5**. Para ello, asegúrese de que el conector por contacto **1** de la tapa **9** encastre correctamente en la conexión de seguridad **2**.
- 4) Conecte la conexión de red **3** en el conector integrado **4** en el aparato.
- 5) Conecte el enchufe a la red eléctrica.
A continuación, se emite una señal acústica y los indicadores luminosos de los programas parpadean.
- 6) Pulse repetidamente el botón MODE **11** hasta que parpadee el indicador luminoso del programa deseado:
 - FEIN  **12** para cremas y purés finos.
 - GROB  **13** para sopas o purés con tropezones.
- 7) Pulse el botón START/STOP **18**. Tras esto, se emite una señal acústica y el indicador luminoso del programa seleccionado se ilumina de forma continua.

La preparación del puré se realiza de forma automática: el aparato calienta y tritura los ingredientes en periodos regulares.

INDICACIÓN

- Puede interrumpirse en cualquier momento el proceso de preparación con solo mantener pulsado el botón START/STOP **18** (aprox. 2 segundos hasta que se emita una señal acústica).

Una vez finalizado el proceso de preparación, el aparato se apaga automáticamente. A continuación, se emiten señales acústicas y el indicador luminoso del programa ajustado que corresponda parpadea.

- 8) Si no desea servir el puré inmediatamente, puede activar la función de mantenimiento del calor: para ello, utilice el botón MODE **11** para seleccionar el programa WARMHALTEN  **17** y pulse el botón START/STOP **18** para iniciar el programa.

- 9) Después de 60 minutos, el aparato se detiene automáticamente. Puede cancelarse en cualquier momento el proceso de mantenimiento del calor con solo mantener pulsado el botón START/STOP **18**.
- 10) Desconecte el enchufe de la toma eléctrica y la conexión a la red **3** del conector integrado **4**. Retire cuidadosamente la tapa **9** del vaso **5** y colóquela a un lado.

⚠ ¡ADVERTENCIA! ¡PELIGRO DE LESIONES!

- Proceda con cuidado al abrir la tapa **9**. ¡Puede salir vapor caliente! Se recomienda el uso de guantes de cocina.

A continuación, podrá servir la sopa/crema/puré en los platos o en una sopera.

INDICACIÓN

- Limpie el aparato después de cada uso (consulte el capítulo "Limpieza y mantenimiento"). De lo contrario, es posible que se quemen los restos de una preparación anterior que pudieran quedar en el fondo del aparato.

Preparación de compotas

- 1) Corte las frutas/verduras en trozos de aprox. 2 cm y añádalos al vaso **5**.
- 2) Llene el vaso **5** como máximo hasta la marca MAX-1600 ml con agua u otro líquido adecuado. Como mínimo, debe alcanzarse siempre la marca MIN-1300 ml.
- 3) Coloque la tapa **9** sobre el vaso **5**. Para ello, asegúrese de que el conector por contacto **1** de la tapa **9** encastre correctamente en la conexión de seguridad **2**.
- 4) Conecte la conexión de red **3** en el conector integrado **4** en el aparato.
- 5) Conecte el enchufe a la red eléctrica.
A continuación, se emite una señal acústica y los indicadores luminosos de los programas parpadean.
- 6) Pulse repetidamente el botón MODE **11** hasta que parpadee el indicador luminoso del programa KOMPOTT  **14**.

- 7) Pulse el botón START/STOP **13**. Tras esto, se emite una señal acústica y el botón KOMPOTT **14** se ilumina permanentemente.

A continuación, la preparación de la compota se realiza automáticamente. Este programa dura 13 minutos.

INDICACIÓN

- Puede detenerse en cualquier momento el proceso de preparación con solo mantener pulsado el botón START/STOP **13** (aprox. 2 segundos hasta que se emita una señal acústica).

Una vez finalizado el proceso de preparación, el aparato se apaga automáticamente. A continuación, se emiten señales acústicas y el indicador luminoso del programa KOMPOTT **14** parpadea.

INDICACIÓN

- Si la consistencia de la compota sigue siendo demasiado gruesa, puede triturarse tras finalizar el programa para conseguir la consistencia deseada: para ello, utilice el programa MIXER **16** (consulte el capítulo "Triturado/batido"). Si se ha utilizado previamente el programa KOMPOTT **14**, no es absolutamente necesario que el contenido alcance la marca MIN para el triturado posterior. No obstante, para el resto de los casos, asegúrese de que el contenido alcance siempre la marca MIN como mínimo.
- 8) Desconecte el enchufe de la toma eléctrica y la conexión a la red **3** del conector integrado **4**.
- 9) Retire cuidadosamente la tapa **9** del vaso **5** y colóquela a un lado.

⚠ ¡ADVERTENCIA! ¡PELIGRO DE LESIONES!

- Proceda con cuidado al abrir la tapa **9**. ¡Puede salir vapor caliente! Se recomienda el uso de guantes de cocina.

A continuación, puede servirse la compota en platos o en un cuenco.

INDICACIÓN

- Limpie el aparato después de cada uso (consulte el capítulo "Limpieza y mantenimiento"). De lo contrario, es posible que se quemen los restos de una preparación anterior que pudieran quedar en el fondo del aparato.

Preparación de "smoothies" y batidos

- 1) Corte las frutas/verduras en trozos de aprox. 2 cm y añádalos al vaso **5**.
- 2) Llene el vaso **5** con líquido como máximo hasta la marca MAX-1600 ml. Como mínimo, debe alcanzarse siempre la marca MIN-1300 ml.
- 3) Coloque la tapa **9** sobre el vaso **5**. Para ello, asegúrese de que el conector por contacto **1** de la tapa **9** encastre correctamente en la conexión de seguridad **2**.
- 4) Conecte la conexión de red **3** en el conector integrado **4** en el aparato.
- 5) Conecte el enchufe a la red eléctrica. A continuación, se emite una señal acústica y los indicadores luminosos de los programas parpadean.
- 6) Pulse repetidamente el botón MODE **11** hasta que parpadee el indicador luminoso del programa SMOOTHIE **15**.
- 7) Pulse el botón START/STOP **13**. Tras esto, se emite una señal acústica y el indicador luminoso del programa SMOOTHIE **15** se ilumina permanentemente.

A continuación, la preparación de la bebida se realiza automáticamente. Este programa dura 2 minutos.

INDICACIÓN

- Puede detenerse en cualquier momento el proceso de preparación con solo mantener pulsado el botón START/STOP **13** (aprox. 2 segundos hasta que se emita una señal acústica).

Una vez finalizado el proceso de preparación, el aparato se apaga automáticamente. A continuación, se emiten señales acústicas y el indicador luminoso del programa SMOOTHIE  **15** parpadea.

- 8) Desconecte el enchufe de la toma eléctrica y la conexión a la red **3** del conector integrado **4**.
- 9) Retire cuidadosamente la tapa **9** del vaso **5** y colóquela a un lado.

A continuación, podrá servir el "smoothie"/batido.

Triturado/batido

Si desea triturar o batir brevemente las sopas/cremas/purés o los batidos, puede utilizar el programa MIXER  **16**.

- 1) Añada los alimentos que desee batir en el vaso **5** si no están ya en su interior. Para ello, procure llenar el vaso **5** como mínimo hasta la marca MIN-1300 ml, pero sin superar nunca la marca MAX-1600 ml.
- 2) Coloque la tapa **9** sobre el vaso **5**. Para ello, asegúrese de que el conector por contacto **1** de la tapa **9** encastre correctamente en la conexión de seguridad **2**.
- 3) Conecte la conexión de red **3** en el conector integrado **4** en el aparato.
- 4) Conecte el enchufe a la red eléctrica.
A continuación, se emite una señal acústica y los indicadores luminosos de los programas parpadearán.
- 5) Pulse repetidamente el botón MODE **11** hasta que parpadee el indicador luminoso del programa MIXER  **16**.
- 6) Mantenga pulsado el botón START/STOP **13** hasta que considere que el contenido del vaso **5** se ha batido suficientemente, pero nunca más de 20 segundos.
En cuanto se suelta el botón START/STOP **13**, se finaliza el proceso de triturado/batido. No obstante, tras un máximo de 20 segundos, el proceso se detiene automáticamente.

Dispositivos de seguridad

Protección contra el sobrecalentamiento

Este aparato está equipado con una protección contra el sobrecalentamiento para proteger el motor.

Si se activa la protección contra el sobrecalentamiento, el motor se detiene y el aparato se apaga y no puede volver a encenderse mientras siga sobrecalentado.

Situaciones en las que puede activarse la protección contra el sobrecalentamiento:

- Si se activa el programa MIXER  **16** varias veces seguidas durante un tiempo total superior a 20 segundos.
 - Si se activan varios procesos de cocción consecutivos de forma inmediata sin dejar que se enfríe el aparato.
- Si se activa la protección contra el sobrecalentamiento y el aparato se detiene, desconecte el enchufe de la toma eléctrica y espere unos 5 minutos hasta que el aparato se enfríe. Una vez frío, podrá volver a utilizarse.

Sensor de llenado excesivo y de rebosamiento

Este aparato está equipado con un sensor **7** que detecta si el aparato se ha llenado de forma excesiva o el contenido amenaza con rebosarse.

Si el aparato se llena excesivamente, no es posible encenderlo y se emiten señales acústicas.

En tal caso, debe reducirse el contenido. Para ello, deben tenerse en cuenta las marcas MAX-1600 ml y MIN-1300 ml del vaso **5**.

Si el contenido del aparato amenaza con rebosar durante un proceso de cocción o de triturado, se apagará automáticamente y se emitirán señales de alarma. Tras esto, reduzca el contenido y vuelva a encender el aparato.

Protección contra la marcha en vacío

La protección integrada contra la marcha en vacío evita que pueda encenderse el aparato si el vaso **5** está vacío.

Limpieza y mantenimiento

Recomendamos que limpie el aparato inmediatamente después de su uso, ya que los restos de alimentos secos son difíciles de eliminar.

¡PELIGRO DE DESCARGA ELÉCTRICA!

- ▶ ¡Asegúrese de que no penetre humedad en el conector integrado **4** ni en la conexión de seguridad **2** del vaso **5**!
- ▶ ¡Asegúrese de que no penetre humedad en el conector por contacto **1** de la tapa **9**!

 ¡No sumerja nunca la tapa **9** en agua ni en otros líquidos! De lo contrario, existe peligro de muerte por descarga eléctrica.

¡ADVERTENCIA! ¡PELIGRO DE LESIONES!

- ▶ Al limpiar la tapa **9**, tenga cuidado con la cuchilla **6**. ¡La cuchilla **6** está muy afilada!
- 1) Vierta un poco de agua caliente y una gota de jabón lavavajillas en el vaso **5**.
 - 2) Coloque la tapa **9** sobre el vaso **5**. Para ello, asegúrese de que el conector por contacto **1** de la tapa **9** encastre correctamente en la conexión de seguridad **2**.
 - 3) Conecte la conexión de red **3** en el conector integrado **4** en el aparato.
 - 4) Conecte el enchufe a la red eléctrica.
A continuación, se emite una señal acústica y los indicadores luminosos de los programas parpadean.
 - 5) Pulse repetidamente el botón MODE **11** hasta que parpadee el indicador luminoso del programa MIXER **12**.
 - 6) Mantenga pulsado el botón START/STOP **13** y deje el aparato en funcionamiento durante aprox. 20 segundos.

- 7) Desconecte el enchufe de la toma eléctrica.
- 8) Elimine los restos de suciedad incrustada en el vaso **5** o en la cuchilla **6** por medio de un cepillo de limpieza o de una esponja.
- 9) A continuación, vacíe el vaso **5** y aclárelo concienzudamente con agua limpia.
- 10) Frote la parte exterior del vaso **5** con un paño húmedo. En caso necesario, añada al paño un poco de jabón lavavajillas suave. A continuación, vuelva a frotar con un paño humedecido exclusivamente con agua para que no quede ningún resto de jabón lavavajillas.
- 11) Frote la tapa **9** con la cuchilla **6** y el sensor **7** con un paño húmedo. En caso necesario, añada al paño un poco de jabón lavavajillas suave. A continuación, vuelva a frotar con un paño humedecido exclusivamente con agua para que no quede ningún resto de jabón lavavajillas. Asegúrese de que no penetre humedad en el conector por contacto **1** de la tapa **9**.

INDICACIÓN

Si se acumulan restos de suciedad en el anillo hermético **8** o bajo este, puede extraerlo para su limpieza:

- Tire del anillo hermético **8** hacia abajo para extraerlo de la tapa **9**.
- Limpie el anillo hermético **8** en agua caliente con un poco de jabón lavavajillas. Elimine todos los restos de jabón lavavajillas y seque bien el anillo hermético **8**.
- Retire cualquier resto de suciedad que haya quedado en el alojamiento de la tapa **9** con un paño húmedo. En caso necesario, añada al paño un poco de jabón lavavajillas suave. A continuación, vuelva a frotar con un paño humedecido exclusivamente con agua limpia y séquelo todo bien.
- Vuelva a colocar el anillo hermético **8** en la tapa **9** de forma que el anillo hermético **8** se deslice hasta introducirse en el alojamiento. Para ello, asegúrese de que la pequeña muesca del anillo hermético **8** quede alrededor del saliente de fijación de la tapa **9** (fig. 1). El lado aplanado del anillo hermético **8** queda en el lado en el que se encuentra el sensor **7**:

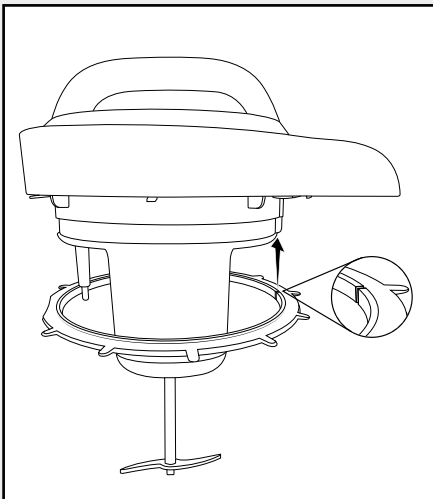

Fig. 1

- 12) Frote el cable de red con un paño húmedo.
- 13) Seque bien todas las piezas antes de volver a utilizarlas.

Almacenamiento

- Guarde el aparato limpio en un lugar seco y sin polvo.

Eliminación de fallos

PROBLEMA	POSIBLE CAUSA	POSIBLES SOLUCIONES
El aparato no funciona.	El aparato no está conectado a una base de enchufe.	Conecte el aparato a una base de enchufe.
	El aparato está dañado.	Póngase en contacto con el servicio de asistencia técnica.
El aparato no se enciende.	La tapa ❹ no está colocada correctamente.	Coloque la tapa ❹ correctamente.
Los ingredientes no se han cocinado bien.	Los ingredientes se han cortado en trozos demasiado grandes.	Corte los ingredientes en trozos más pequeños (aprox. 2 cm).
Los ingredientes no están bien mezclados.	No hay suficiente líquido en el vaso ❺.	Añada un poco de líquido.
	Se ha seleccionado una función incorrecta.	Pruebe otra función.
Los alimentos se han quemado.	El vaso ❺ no se ha limpiado antes de un nuevo proceso de calentamiento. Quedaron restos incrustados en el fondo del vaso ❺.	Limpie el vaso ❺ antes de cada proceso de calentamiento.

Si no logra solucionar los fallos siguiendo las instrucciones de eliminación de fallos mencionadas o comprueba la existencia de otras anomalías, póngase en contacto con nuestro servicio de asistencia técnica.

Desecho

Válido únicamente para Francia:



El producto, el embalaje y las instrucciones de uso son reciclables, se someten a una responsabilidad ampliada del fabricante y se desechan por separado.

Desecho del aparato



El símbolo adyacente de un contenedor tachado sobre unas ruedas indica que este aparato está sujeto a la Directiva 2012/19/EU. Dicha Directiva estipula

que el aparato no debe desecharse con la basura doméstica normal al finalizar su vida útil, sino en puntos de recogida, puntos limpios o a través de empresas de desechos previstas especialmente para ello.

Este tipo de desecho es gratuito. Cuide el medio ambiente y deseche el aparato de la manera adecuada.

Si el aparato contiene datos personales, será su responsabilidad eliminarlos antes de entregarlo para su desecho.



Puede informarse acerca de las posibilidades de desecho de los aparatos usados en su administración municipal o ayuntamiento.

Desecho del embalaje



El material de embalaje se ha seleccionado teniendo en cuenta criterios ecológicos y de desecho, por lo que es reciclable. Deseche el material de embalaje innecesario de la forma dispuesta por las normativas locales aplicables.

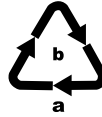

Deseche el embalaje de forma respetuosa con el medio ambiente. Observe las indicaciones de los distintos materiales de embalaje y, si procede, recíclelos de la manera correspondiente. Los materiales de embalaje cuentan con abreviaciones (a) y cifras (b) que significan lo siguiente: 1-7: plásticos; 20-22: papel y cartón; 80-98: materiales compuestos.

Garantía de Kompernass Handels GmbH

Estimado cliente:

Este aparato cuenta con una garantía de 3 años a partir de la fecha de compra. Si se detectan defectos en el producto, puede ejercer sus derechos legales frente al vendedor. Estos derechos legales no se ven limitados por la garantía descrita a continuación.

Condiciones de la garantía

El plazo de la garantía comienza con la fecha de compra. Guarde bien el comprobante de caja, ya que lo necesitará como justificante de compra.

Si dentro de un periodo de tres años a partir de la fecha de compra de este producto se detecta un defecto en su material o un error de fabricación, asumiremos la reparación o sustitución gratuita del producto o restituiremos el precio de compra a nuestra elección. La prestación de la garantía requiere la presentación del aparato defectuoso y del justificante de compra (comprobante de caja), así como una breve descripción por escrito del defecto detectado y de las circunstancias en las que se haya producido dicho defecto, dentro del plazo de tres años.

Si el defecto está cubierto por nuestra garantía, le devolveremos el producto reparado o le suministraremos uno nuevo. La reparación o sustitución del producto no supone el inicio de un nuevo periodo de garantía.

Duración de la garantía y reclamaciones legales por vicios

La duración de la garantía no se prolonga por hacer uso de ella. Este principio también se aplica a las piezas sustituidas y reparadas. Si después de la compra del aparato, se detecta la existencia de daños o de defectos al desembalarlo, deben notificarse de inmediato. Cualquier reparación que se realice una vez finalizado el plazo de garantía estará sujeta a costes.

Alcance de la garantía

El aparato se ha fabricado cuidadosamente según estándares elevados de calidad y se ha examinado en profundidad antes de su entrega.

La prestación de la garantía se aplica a defectos en los materiales o errores de fabricación. Esta garantía no cubre las piezas del producto normalmente sometidas al desgaste y que, en consecuencia, puedan considerarse piezas de desgaste ni los daños producidos en los componentes frágiles, p. ej., interruptores o piezas de vidrio.

Se anulará la garantía si el producto se daña o no se utiliza o mantiene correctamente. Para utilizar correctamente el producto, deben observarse todas las indicaciones especificadas en las instrucciones de uso. Debe evitarse cualquier uso y manejo que esté desaconsejado o frente al que se advierta en las instrucciones de uso.

El producto está previsto exclusivamente para su uso privado y no para su uso comercial. En caso de manipulación indebida e incorrecta, uso de la fuerza y apertura del aparato por personas ajenas a nuestros centros de asistencia técnica autorizados, la garantía perderá su validez.

Proceso de reclamación conforme a la garantía

Para garantizar una tramitación rápida de su reclamación, le rogamos que observe las siguientes indicaciones:

- Mantenga siempre a mano el comprobante de caja y el número de artículo (IAN) 460085_2401 como justificante de compra.

- Podrá ver el número de artículo en la placa de características del producto, grabado en el producto, en la portada de las instrucciones de uso (parte inferior izquierda) o en el adhesivo de la parte trasera o inferior del producto.
- Si se producen errores de funcionamiento u otros defectos, póngase primero en contacto con el departamento de asistencia técnica especificado a continuación **por teléfono** o **por correo electrónico**.
- Podrá enviar el producto calificado como defectuoso junto con el justificante de compra (comprobante de caja) y la descripción del defecto y de las circunstancias en las que se haya producido de forma gratuita a la dirección de correo proporcionada.



En www.lidl-service.com, podrá descargar este manual de usuario y muchos otros más, así como videos sobre los productos y software de instalación.

Con este código QR, accederá directamente a la página del Servicio Lidl (www.lidl-service.com) y podrá abrir las instrucciones de uso mediante la introducción del número de artículo (IAN) 460085_2401.

Asistencia técnica

ES Servicio España
Tel.: 900 984 989
E-Mail: kompernass@lidl.es

IAN 460085_2401

Importador

Tenga en cuenta que la dirección siguiente no es una dirección de asistencia técnica. Póngase primero en contacto con el centro de asistencia técnica especificado.

KOMPERNASS HANDELS GMBH
BURGSTRASSE 21
44867 BOCHUM
ALEMANIA
www.kompernass.com

Indholdsfortegnelse

Indledning	116
Forskriftsmæssig anvendelse	116
Pakkens indhold	116
Beskrivelse af produktet	116
Tekniske data	116
Sikkerhedsanvisninger	117
Før produktet tages i brug første gang	120
Programmer	120
Betjening af produktet	120
Tilberedning af suppe	120
Tilberedning af kompot	121
Tilberedning af smoothies/milkshakes	122
Blendning	123
Sikkerhedsanordninger	123
Overophedningssikring	123
Overfyldnings- og overløbssensor	123
Tørkogningssikring	123
Rengøring og vedligeholdelse	123
Opbevaring	125
Afhjælpning af fejl	125
Bortskaffelse	126
Bortskaffelse af produktet	126
Bortskaffelse af emballage	126
Garanti for Kompernass Handels GmbH	126
Service	127
Importør	127

Indledning

Tillykke med købet af dit nye produkt.

Du har valgt et produkt af høj kvalitet. Betjeningsvejledningen er en del af dette produkt. Den indeholder vigtige informationer om sikkerhed, anvendelse og bortskaffelse. Du bør sætte dig ind i alle produktets betjenings- og sikkerhedsanvisninger før brug. Brug kun produktet som beskrevet og kun til de oplyste anvendelsesområder. Hvis du giver produktet videre til andre, skal alle tilhørende dokumenter følge med.

Forskriftsmæssig anvendelse

Dette produkt er udelukkende beregnet til tilberedning (kogning og findeling) af levnedsmidler. Dette produkt er udelukkende beregnet til anvendelse i private husholdninger. Det må ikke anvendes i erhvervsmæssig sammenhæng.

Pakkens indhold

Cook 'n' Mix

Låg med betjeningspanel

Opskrifthæfte

Betjeningsvejledning

Kontrollér umiddelbart efter udpakning, at alle delene er leveret med.

Beskrivelse af produktet

Figur A

- 1 Kontaktstik
- 2 Sikkerhedsindgang
- 3 Koblingsforbindelse
- 4 Indbygget stik
- 5 Blandingsbeholder
- 6 Kniv
- 7 Sensor
- 8 Tætningsring
- 9 Låg
- 10 Betjeningspanel

Figur B

- 11 Knap MODE
- 12 Programlampe FEIN 
- 13 Programlampe GROB 
- 14 Programlampe KOMPOTT 
- 15 Programlampe SMOOTHIE 
- 16 Programlampe MIXER 
- 17 Programlampe WARMHALTEN 
- 18 Knap START/STOP

Tekniske data

Spænding: 220 - 240 V ~ (vekselstrøm),
50 - 60 Hz

Rumfang: 3,9 l

Nyttevolumen: maks. 1,6 l
min. 1,3 l

Effektforbrug

Varmeeffekt : 800 - 1000 W

Motoreffekt: 140 - 160 W



Beskyttelsesjord



Alle produktets dele, som kommer i kontakt med fødevarer, er fødevarerægte.

Sikkerhedsanvisninger

⚠ FARE - ELEKTRISK STØD!

- ▶ Sørg for, at motordelen, ledningen og stikket aldrig kommer i kontakt med vand eller andre væsker.
- ▶ Brug kun produktet i tørre rum, aldrig udendørs eller i fugtige omgivelser.
- ▶ Sørg for, at ledningen aldrig bliver våd eller fugtig under brug. Læg ledningen, så den ikke kommer i klemme eller beskadiges på anden vis.
- ▶ Der må ikke løbe væske ud over produktets stikforbindelse.
- ▶ Træk altid stikket ud af stikkontakten efter brug. Det er ikke tilstrækkeligt at slukke for produktet, da der stadig er spænding på det, så længe stikket sidder i stikkontakten.
- ▶ Kontrollér, at produktet er i fejlfri stand, inden du bruger det første gang. Produktet må ikke anvendes, hvis der er synlige skader på det.
- ▶ Træk straks stikket ud af stikkontakten, hvis du bemærker usædvanlig støj eller lugt, eller hvis du bliver opmærksom på, at produktet ikke fungerer korrekt.

⚠ ADVARSEL! FARE FOR PERSONSKADER!

- ▶ For at du kan reagere hurtigt i farlige situationer må produktet ikke køre uden opsyn.
- ▶ Produktet er ikke egnet til brændbare og eksplosive stoffer eller kemiske og aggressive væsker.
- ▶ Opbevar altid produktet i lukkede rum. Opbevar produktet på et tørt sted efter brug for at undgå uheld.

⚠ ADVARSEL! FARE FOR PERSONSKADER!

- ▶ Dette produkt må ikke anvendes af børn.
- ▶ Produktet og dets tilslutningsledning skal holdes uden for børns rækkevidde.
- ▶ Dette produkt kan bruges af personer med reducerede fysiske, sensoriske eller mentale evner eller manglende erfaring og/eller viden, hvis de er under opsyn eller er blevet oplært i brugen af produktet og de farer, som kan være forbundet med det.
- ▶ Børn må ikke lege med produktet.
- ▶ Produktet skal altid afbrydes fra strømforsyningen, hvis det ikke er under opsyn samt inden montering, afmontering eller rengøring.
- ▶ Før udskiftning af tilbehør eller dele, som bevæger sig under brug, skal produktet slukkes og afbrydes fra strømforsyningen.
- ▶ Brug kun tilbehørsdele, som anbefales af producenten.
- ▶ Tag altid fat i stikket og ikke i ledningen, når du vil trække stikket ud af stikkontakten.
- ▶ Produktet bliver meget varmt under brug. Sørg for, at du ikke kommer i kontakt med den varme vanddamp, der stiger op, eller med de varme fødevarer. Fare for forbrændinger!
- ▶ Vær meget forsigtig ved rengøring af produktet! Kniven er meget skarp!
- ▶ Behandl den skarpe kniv med den største forsigtighed!
- ▶ Efter brug har varmeelementets overflade stadig en del restvarme.
- ▶ Ved misbrug af produktet er der risiko for personskader. Produktet må ikke bruges til andre formål end dem, der er beskrevet i denne vejledning.
- ▶ Brug kun produktet som angivet under forskriftsmæssig anvendelse. Ved forkert anvendelse af produktet er der risiko for personskader.

⚠ ADVARSEL! FARE FOR PERSONSKADER!

- ▶ Tag altid låget langsomt af, mens du vender dig væk, og lad vanddampen slippe bagud. Bøj dig ikke ind over produktet, når der dannes vanddamp. Brug grydelapper, når du tager fat i låget og blandingsbeholderen.



Pas på! Varm overflade!

PAS PÅ! BRANDFARE!

- ▶ Brug ikke produktet i nærheden af gardiner, hængeskabe eller andre brændbare materialer.
- ▶ Stil produktet på et underlag, der kan tåle varme (ikke lakerede borde, ingen duge). Brug ikke produktet i nærheden af andre varmekilder (komfur, gasflamme). Ellers er der fare for, at produktet og/eller møblerne ødelægges.
- ▶ Stil produktet på en jævn, stabil overflade. Sørg for tilstrækkelig afstand til vægge og skabe. Derved undgår du skader på grund af vanddampen, der stiger op.
- ▶ Brug ikke produktet med en ekstern timer eller et separat fjernbetjeningssystem.

Før produktet tages i brug første gang

- Fjern alle emballagematerialer fra produktet og beskyttelsesfolien fra betjeningspanelet ⑩.

⚠ ADVARSEL! FARE FOR PERSONSKADER!

- ▶ Vær forsigtig ved omgang med kniven ⑥!
- Tør låget ④ med kniven ⑥, sensoren ⑦ samt den yvendige side af blandingsbeholderen ⑤ af med en fugtig klud for at fjerne eventuelle rester fra transporten.
- Skyl blandingsbeholderen ⑤ med vand og lidt opvaskemiddel, og skyl derefter med rent vand, så alle rester af opvaskemiddel fjernes.
- Sørg for, at alle dele er helt tørre, inden du tager produktet i brug.

Programmer

FEIN ⑫

Med dette program kan du tilberede cremede supper, som f.eks. kartoffelsuppe eller græskar-suppe.

Indholdet i produktet opvarmes og pureres. Programmet kører i 21 minutter.

GROB ⑬

Med dette program kan du tilberede supper, som varmes op og stadig indeholder større stykker fyld.

Indholdet i produktet varmes op og pureres let. Programmet kører i 28 minutter.

KOMPOTT ⑭

Med dette program kan du tilberede kompot, som f.eks. pærekompot.

Indholdet i produktet opvarmes kun, det pureres ikke. Programmet kører i 13 minutter.

SMOOTHIE ⑮

Med dette program kan du blende eller skumme indholdet kort op uden at opvarme det og f.eks. tilberede smoothies eller milkshakes. Programmet kører i 2 minutter.

MIXER ⑯

Med dette program kan du blende indholdet uden at varme det op. Du kan for eksempel pure suppe, hvis du ønsker en finere konsistens.

WARMHALTEN ⑰



Med dette program holdes den færdige suppe varm i op til 60 minutter ved en temperatur på ca. 90 °C.

Betjening af produktet

BEMÆRK



- ▶ Første gang produktet anvendes kan der forekomme lugt- eller røgudvikling fra varmeelementerne på grund af rester fra fremstillingen. Dette er uskadeligt og er ikke en fejlfunktion ved produktet. Sørg for tilstrækkelig udluftning, og åbn for eksempel et vindue.

BEMÆRKNINGER

- ▶ Hæld altid væske i produktet indtil markeringen MIN - 1300 ml.
- ▶ Fyld maksimalt produktet op til markeringen MAX - 1600 ml. Ellers løber væsken over!
- ▶ Når programmet FEIN  ⑫, GROB  ⑬ og KOMPOTT  ⑭ er afsluttet, skal produktet køle af i ca. 5 minutter, før du kan starte et nyt program, som danner varme (FEIN  ⑫, GROB  ⑬ og KOMPOTT  ⑭).

Tilberedning af suppe

- 1) Skær grøntsagerne i ca. 2 cm store stykker, og hæld dem i blandingsbeholderen ⑤.
- 2) Fyld maksimalt blandingsbeholderen ⑤ op til markeringen MAX - 1600 ml med vand, suppe eller andre væsker. Der skal dog altid hældes så meget i, at væsken når op til markeringen MIN - 1300 ml.

- 3) Sæt låget **9** på blandingsbeholderen **5**. Sørg for, at stikket **1** i låget **9** er sat korrekt ind i sikkerhedsindgangen **2**.
- 4) Sæt koblingsforbindelsen **3** ind i det indbyggede stik **4** på produktet.
- 5) Sæt stikket i en stikkontakt. Der lyder en signaltone, og programlamperne blinker.
- 6) Tryk på knappen MODE **11** flere gange, indtil programlampen for det ønskede program blinker:
 - FEIN  **12** til cremede, purerede supper
 - GROB  **13** til grove supper med fyld.
- 7) Tryk på knappen START/STOP **18**. Der lyder en signaltone. Programlampen for det valgte program lyser konstant.

Tilberedningen af suppen kører nu automatisk. Produktet varmer indholdet op og blander det med jævne mellemrum.

BEMÆRK

- Du kan altid afbryde tilberedningen ved at trykke på START/STOP-knappen **18** og holde den inde (ca. 2 sekunder, indtil der lyder en signaltone).

Når tilberedningen er slut, stopper produktet automatisk. Der lyder signaltoner, og programlampen for det indstillede program blinker.

- 8) Hvis du ikke ønsker at servere suppen med det samme, kan du holde den varm ved at aktivere varmholdningsfunktionen: Vælg ved hjælp af knappen MODE **11** programmet WARMHALTEN  **17** og tryk på knappen START/STOP **18** for at starte programmet. Efter 60 minutter stopper produktet automatisk. Du kan altid afbryde tilberedningen ved at trykke på START/STOP-knappen **18**.
- 9) Træk stikket ud af stikkontakten og koblingsforbindelsen **3** ud af det indbyggede stik **4**. Tag forsigtigt låget **9** af blandingsbeholderen **5** og læg det til side.

⚠ ADVARSEL! FARE FOR PERSONSKADER!



- Vær forsigtig, når du åbner låget **9**. Der kan komme varm damp ud! Brug grydelapper!

Du kan nu hælde suppen op på tallerkener eller i en suppeterrin.

BEMÆRK

- Rengør produktet hver gang, det har været brugt (se kapitlet "Rengøring og vedligeholdelse"). I modsat fald kan rester fra en tidligere tilberedning brænde på i bunden af produktet.

Tilberedning af kompot

- 1) Skær grøntsager/frugt i stykker på ca. 2 cm, og hæld dem i blandingsbeholderen **5**.
- 2) Fyld maksimalt blandingsbeholderen **5** op til markeringen MAX - 1600 ml med vand eller andre væsker. Der skal dog altid hældes så meget i, at væsken når op til markeringen MIN - 1300 ml.
- 3) Sæt låget **9** på blandingsbeholderen **5**. Sørg for, at kontaktstikket **1** i låget **9** sidder korrekt i sikkerhedsindgangen **2**.
- 4) Sæt koblingsforbindelsen **3** ind i det indbyggede stik **4** på produktet.
- 5) Sæt stikket i en stikkontakt. Der lyder en signaltone, og programlamperne blinker.
- 6) Tryk på knappen MODE **11** flere gange, indtil programlampen KOMPOTT  **14** blinker.
- 7) Tryk på knappen START/STOP **18**. Der lyder en signaltone, og knappen KOMPOTT  **14** lyser konstant.

Tilberedningen af smoothien forløber nu automatisk. Programmet kører i 13 minutter.

BEMÆRK

- ▶ Du kan altid afbryde tilberedningen ved at trykke på START/STOP-knappen **13** og holde den inde (ca. 2 sekunder, indtil der lyder en signaltone).

Når tilberedningen er slut, stopper produktet automatisk. Der lyder signaltoner, og programlampe KOMPOTT  **14** blinker.

BEMÆRK

- ▶ Hvis kompottens konsistens stadig er for grov, kan du purere indholdet efter afslutningen af programmet, så du får den ønskede konsistens: Til dette skal du bruge funktionen MIXER  **15** (se kapitlet "Blending").

Hvis programmet KOMPOTT  **14** lige er afsluttet, er det ikke ubetinget nødvendigt, at indholdet når op til MIN-markeringen ved den efterfølgende purering.

Vær dog opmærksom på, at der som minimum altid skal påfyldes indhold op til MIN-markeringen, når du i øvrigt bruger produktet.

- 8) Træk stikket ud af stikkontakten og koblingsforbindelsen **3** ud af det indbyggede stik **4**.
- 9) Tag forsigtigt låget **9** af blandingsbeholderen **5** og læg det til side.

ADVARSEL! FARE FOR PERSONSKADER!



- ▶ Vær forsigtig, når du åbner låget **9**. Der kan komme varm damp ud! Brug grydelapper!

Du kan nu hælde kompotten på en tallerken eller i en skål.

BEMÆRK

- ▶ Rengør produktet hver gang, det har været brugt (se kapitlet "Rengøring og vedligeholdelse"). I modsat fald kan rester fra en tidligere tilberedning brænde på i bunden af produktet.

Tilberedning af smoothies/milkshakes

- 1) Skær grøntsager/frugt i stykker på ca. 2 cm, og hæld dem i blandingsbeholderen **5**.
- 2) Fyld maksimalt blandingsbeholderen **5** op til markeringen MAX - 1600 ml med væske. Der skal dog altid hældes så meget i, at væsken når op til markeringen MIN - 1300 ml.
- 3) Sæt låget **9** på blandingsbeholderen **5**. Sørg for, at kontaktstikket **1** i låget **9** sidder korrekt i sikkerhedsindgangen **2**.
- 4) Sæt koblingsforbindelsen **3** ind i det indbyggede stik **4** på produktet.
- 5) Sæt stikket i en stikkontakt. Der lyder en signaltone, og programlamperne blinker.
- 6) Tryk på knappen MODE **11** flere gange, indtil programlampe SMOOTHIE  **15** blinker.
- 7) Tryk på knappen START/STOP **13**. Der lyder et signaltone, og programlampe SMOOTHIE  **15** lyser konstant.

Tilberedningen af smoothien kører nu automatisk. Programmet kører i 2 minutter.

BEMÆRK



- ▶ Du kan altid afbryde tilberedningen ved at trykke på START/STOP-knappen **13** og holde den inde (ca. 2 sekunder, indtil der lyder en signaltone).















Når tilberedningen er slut, stopper produktet automatisk. Der lyder signaltoner og programlampe SMOOTHIE  **15** blinker.

- 8) Træk stikket ud af stikkontakten og koblingsforbindelsen **3** ud af det indbyggede stik **4**.
- 9) Tag forsigtigt låget **9** af blandingsbeholderen **5** og læg det til side.

Du kan nu servere smoothien/milkshaken.

Blendning

Hvis du vil blende supper eller shakes, kan du bruge funktionen MIXER  .

- 1) Kom fødevarerne i blandingsbeholderen , hvis de ikke allerede er i beholderen. Fyld som minimum blandingsbeholderen  op til markeringen MIN - 1300 ml, dog må markeringen MAX - 1600 ml ikke overskrides.
- 2) Sæt låget  på blandingsbeholderen . Sørg for, at kontaktstikket  i låget  sidder korrekt i sikkerhedsindgangen .
- 3) Sæt koblingsforbindelsen  ind i det indbyggede stik  på produktet.
- 4) Sæt stikket i en stikkontakt. Der lyder en signaltone, og programlamperne blinker.
- 5) Tryk på knappen MODE  flere gange, indtil programlampen MIXER   blinker.
- 6) Tryk på knappen START/STOP  og hold den inde, indtil indholdet i blandingsbeholderen  er blendet, dog ikke i mere end 20 sekunder. Så snart du slipper knappen START/STOP , stopper blendningen. Blendningen stopper automatisk efter 20 sekunder.



Sikkerhedsanordninger

Overophedningssikring

Dette produkt er udstyret med en overophedningssikring for at beskytte motoren mod overophedning.

Hvis overophedningssikringen udløses, stopper motoren, produktet slukkes og kan ikke tændes igen, før det er kølet af.

Dette kan ske, når:

- Funktionen MIXER   aktiveres flere gange efter hinanden i mere end 20 sekunder.
 - Flere tilberedningsprocesser startes lige efter hinanden, uden at produktet har nået at køle af imellem tilberedningerne.
- Hvis overophedningssikringen udløses og produktet stopper, skal du tage stikket ud af stikkontakten og vente ca. 5 minutter, indtil produktet er kølet af. Når produktet er kølet af, kan du bruge det igen.

Overfyldnings- og overløbssensor

Dette produktet er udstyret med en sensor , som registrerer, hvis produktet er overfyldt, eller indholdet er ved at løbe over.

Hvis produktet er overfyldt, kan produktet ikke startes, eller der afgives en signaltone. Hæld noget af indholdet ud. Vær opmærksom på markeringen MAX - 1600 ml og MIN - 1300 ml på blandingsbeholderen .

Hvis indholdet i produktet løber over ved tilberedningen eller blendningen, slukkes produktet, og der afgives signaltone. Reducér mængden af indholdet og start produktet igen.





Tørkogningssikring

Den integrerede tørkogningssikring forhindrer, at produktet kan starte, hvis der ikke er noget i blandingsbeholderen .

Rengøring og vedligeholdelse

Rengør altid produktet lige efter brug. Indtørrede fødevarerester er vanskelige at fjerne.









FARE - ELEKTRISK STØD!

- ▶ Sørg for, at der ikke kommer fugt ind i/på det indbyggede stik  og sikkerhedsindgangen  på blandingsbeholderen .
- ▶ Sørg for, at der ikke kommer fugt ind i/på kontaktstikket  på låget .



Læg aldrig låget  ned i vand eller andre væsketyper! I modsat fald er der risiko for elektrisk stød.

ADVARSEL! FARE FOR PERSONSKADER!

- ▶ Vær forsigtig, når du rengør låget  med kniven . Kniven  er meget skarp!
- 1) Hæld lidt varmt vand og lidt opvaskemiddel i blandingsbeholderen .
 - 2) Sæt låget  på blandingsbeholderen . Sørg for, at kontaktstikket  i låget  sidder korrekt i sikkerhedsindgangen .

- 3) Sæt koblingsforbindelsen **3** ind i det indbyggede stik **4** på produktet.
- 4) Sæt stikket i en stikkontakt. Der lyder en signaltone, og programlamperne blinker.
- 5) Tryk flere gange på knappen MODE **11**, indtil programlampen MIXER **12** **16** blinker.
- 6) Tryk på knappen START/STOP **18** og hold den inde, lad produktet køre i ca. 20 sekunder.
- 7) Tag stikket ud af stikkontakten.
- 8) Løsn fastsiddende rester i blandingsbeholderen **5** eller på kniven **6** ved hjælp af en opvaskebørste eller en rengøringssvamp.
- 9) Tøm derefter blandingsbeholderen **5** og skyl den grundigt med rent vand.
- 10) Tør den udvendige side af blandingsbeholderen **5** af med en fugtig klud. Ved behov kan du anvende et mildt opvaskemiddel på kluden. Tør derefter af med en klud, der kun er fugtet med rent vand for at fjerne sæberester.
- 11) Tør låget **9** med kniven **6** og sensoren **7** af med en fugtig klud. Ved behov kan du anvende et mildt opvaskemiddel på kluden. Tør derefter af med en klud, der kun er fugtet med rent vand for at fjerne sæberester. Sørg for, at der ikke kommer fugt ind i/på kontaktstikket **1** på låget **9**.

BEMÆRK

Hvis der er urenheder på tætningsringen **8** eller under den, kan den tages af, så den kan rengøres:

- Tag tætningsringen **8** af låget **9** nedefra.
- Rengør tætningsringen **8** i varmt vand med lidt opvaskemiddel. Fjern alle rester af opvaskemiddel, og tør tætningsringen **8** godt.
- Fjern eventuelt snavs på udskæringen på låget **9** med en fugtig klud. Ved behov kan du anvende et mildt opvaskemiddel på kluden. Tør derefter af med en klud, der kun er fugtet med rent vand, og derefter med en tør klud.
- Sæt tætningsringen **8** på låget **9** igen, så tætningsringen **8** går ind i udskæringen. Sørg for, at den lille indskæring på tætningsringen **8** sidder om fikseringstappen på låget **9** (fig. 1). Den flade side af tætningsringen **8** vender mod siden, hvor sensoren **7** befinder sig:

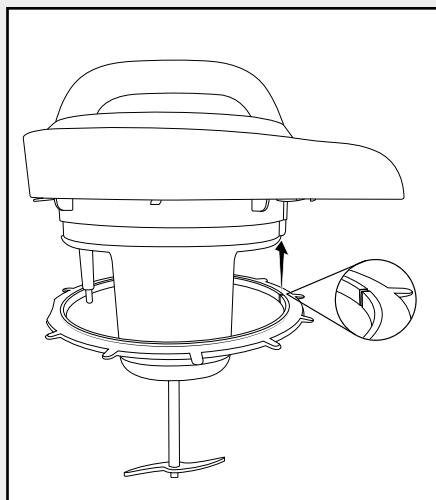

Fig. 1

- 12) Tør ledningen af med en fugtig klud.
 13) Tør alle dele godt af, før du bruger dem næste gang.

Opbevaring

- Opbevar det rengjorte produkt på et rent og støvfrit sted.

Afhjælpning af fejl

PROBLEM	MULIG ÅRSAG	MULIGE LØSNINGER
Produktet fungerer ikke.	Produktet er ikke sluttet til en stikkontakt.	Slut produktet til en stikkontakt.
	Produktet er beskadiget.	Kontakt serviceafdelingen.
Produktet starter ikke.	Låget ④ er ikke sat rigtigt på.	Sæt låget ④ rigtigt på.
Ingredienserne er ikke blevet møre.	Ingredienserne er skåret i for store stykker.	Skær ingredienserne i mindre stykker (ca. 2 cm).
Ingredienserne blendes ikke ordentligt.	Der er ikke tilstrækkeligt med væske i blandingsbeholderen ⑤.	Tilsæt lidt væske.
	Der er valgt en forkert funktion.	Prøv en anden funktion.
Fødevarerne er brændt på.	Blandingsbeholderen ⑤ er ikke blevet gjort ren, før den næste opvarmning. Der sidder rester fast på bunden af blandingsbeholderen ⑤.	Rengør altid blandingsbeholderen ⑤, før den bruges igen.

Hvis fejlene ikke kan rettes med ovenstående fejlfhjælpning, eller hvis du finder andre typer fejl, bedes du henvende dig til vores service.

Bortskaffelse

Gælder kun for Frankrig:



Points de collecte sur www.quefairede mesdechets.fr
Privilégiez la réparation ou le don de votre appareil !



Produktet, emballagen og betjeningsvejledning kan genbruges, er underlagt et udvidet producentansvar og indsamles sorteret.

Bortskaffelse af produktet



Det viste symbol med den overstregede affaldscontainer på hjul viser, at dette produkt er underlagt direktivet 2012/19/EU. Dette direktiv angiver, at produktet ikke må bortskaffes sammen med det normale husholdningsaffald, når dets brugstid er omme, men skal afleveres på specielle indsamlingssteder, genbrugspladser eller affaldsvirksomheder.

Denne bortskaffelse er gratis for dig. Skån miljøet, og bortskaf produktet korrekt.

Hvis det udtjente produkt indeholder persondata, er du selv ansvarlig for sletningen, før du afleverer det.



Du kan få oplysninger hos kommunen om bortskaffelse af udtjente produkter.

Bortskaffelse af emballage



Emballeringsmaterialerne er valgt ud fra kriterier som miljøforlidelighed og bortskaffelsesteknik og kan derfor genbruges. Bortskaf emballagematerialer, som du ikke skal bruge mere, efter de lokalt gældende forskrifter.

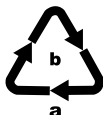

Bortskaf emballagen miljøvenligt. Vær opmærksom på mærkningen på de forskellige emballagematerialer, og aflever dem sorteret til bortskaffelse.

Emballagematerialerne er mærket med

forkortelserne (a) og tallene (b) med følgende betydning: 1-7: Plast, 20-22: Papir og pap, 80-98: Kompositmaterialer.

Garanti for Kompernass Handels GmbH

Kære kunde

På dette produkt får du 3 års garanti fra købsdatoen. I tilfælde af mangler ved produktet har du en række juridiske rettigheder i forhold til sælgeren af produktet. Dine juridiske rettigheder forringes ikke af den nedenfor anførte garanti.

Garantibetingelser

Garantiperioden begynder på købsdatoen. Opbevar venligst kvitteringen et sikkert sted. Den er nødvendig for at kunne dokumentere købet.

Hvis der inden for tre år fra dette produkts købsdato opstår en materiale- eller fabrikationsfejl, vil produktet – efter vores valg – blive repareret eller udskiftet, eller købsprisen vil blive refunderet gratis til dig. Denne garantiydelse forudsætter, at det defekte produkt afleveres, og købsbeviset (kvitteringen) forevises i løbet af fristen på tre år, og at der gives en kort skriftlig beskrivelse af, hvori manglen består, og hvornår den er opstået.

Hvis defekten er dækket af vores garanti, får du et repareret eller et nyt produkt retur. Reparation eller ombytning af produktet udløser ikke en ny garantiperiode.

Garantiperiode og juridiske mangelkrav

Garantiperioden forlænges ikke, hvis der gøres brug af garantien. Det gælder også for udskiftede og reparerede dele. Skader og mangler, som eventuelt allerede fandtes ved køb, samt manglende dele, skal anmeldes straks efter udpakningen. Når garantiperioden er udløbet, er reparation af skader betalingspligtig.

Garantiens omfang

Produktet er produceret omhyggeligt efter strenge kvalitetsretningslinjer og testet grundigt inden leveringen.

Garantien dækker materiale- og fabriktionsfejl. Denne garanti omfatter ikke produktdele, der er udsat for normal slidage og derfor kan betragtes som sliddele, eller skader på skrøbelige dele som f.eks. kontakter eller dele af glas.

Denne garanti bortfalder, hvis produktet er blevet beskadiget, ikke er forskriftsmæssigt anvendt eller vedligeholdt. For at sikre forskriftsmæssig anvendelse af produktet skal alle anvisninger nævnt i betjeningsvejledningen nøje overholdes. Anvendelsesformål og handlinger, som frarådes eller der advares imod i betjeningsvejledningen, skal ubetinget undgås.

Produktet er kun beregnet til privat og ikke til kommercielt brug. Ved misbrug og uhensigtsmæssig brug, anvendelse af vold og ved indgreb, som ikke er foretaget af vores autoriserede serviceafdeling, bortfalder garantien.

Afvikling af garantisager

For at sikre en hurtig behandling af din anmeldelse bør du følge nedenstående anvisninger:

- Ved alle forespørgsler bedes du have kvitteringen og artikelnummeret (IAN) 460085_2401 klar som dokumentation for købet.
- Artikelnummeret kan du finde på typeskiltet på produktet, som indgravering på produktet, på betjeningsvejledningens forside (nederst til venstre) eller som klæbemærke på bag- eller undersiden af produktet.

- Hvis der opstår funktionsfejl eller øvrige mangler, bedes du først kontakte nedennævnte serviceafdeling **telefonisk** eller **via e-mail**.
- Et produkt, der er registreret som defekt, kan du derefter indsende portofrit til den oplyste serviceadresse med vedlæggelse af købsbevis (kvittering) og en beskrivelse af, hvori manglen består, og hvornår den er opstået.



På www.lidl-service.com kan du downloade denne og mange andre manualer, produktvideoer og installationssoftware.

Med denne QR-kode kommer du direkte til Lidl-servicesiden (www.lidl-service.com) og kan åbne den ønskede betjeningsvejledning ved indtastning af artikelnummeret (IAN) 460085_2401.

Service

DK Service Danmark

Tel.: 32 71 0005

E-Mail: kompennass@lidl.dk

IAN 460085_2401

Importør

Bemærk at den efterfølgende adresse ikke er en serviceadresse. Kontakt først det nævnte servicested.

KOMPERNASS HANDELS GMBH

BURGSTRASSE 21

44867 BOCHUM

TYSKLAND

www.kompennass.com

Indice

Introduzione	130
Uso conforme	130
Materiale in dotazione	130
Descrizione dell'apparecchio	130
Dati tecnici	130
Indicazioni relative alla sicurezza	131
Prima del primo impiego	134
Programmi	134
Uso dell'apparecchio	134
Preparazione di zuppe	134
Preparazione di composte	135
Preparazione di frullati/frappè	136
Funzione mixer	137
Dispositivi di sicurezza	137
Protezione dal surriscaldamento	137
Sensore di sovrariempimento e troppopieno	137
Protezione da funzionamento a secco	137
Pulizia e cura	137
Conservazione	139
Eliminazione dei guasti	139
Smaltimento	140
Smaltimento dell'apparecchio	140
Smaltimento dell'imballaggio	140
Garanzia della Kompernass Handels GmbH	140
Assistenza	142
Importatore	142

Introduzione

Congratulazioni per l'acquisto del nuovo apparecchio.

È stato scelto un prodotto di alta qualità. Il manuale di istruzioni è parte integrante del presente prodotto. Esso contiene importanti indicazioni sulla sicurezza, l'uso e lo smaltimento. Prima di utilizzare il prodotto, acquisire dimestichezza con tutte le indicazioni relative ai comandi e alla sicurezza. Utilizzare il prodotto solo come descritto e per i campi d'impiego indicati. In caso di cessione del prodotto a terzi, consegnare anche tutta la relativa documentazione.

Uso conforme

Questo apparecchio serve esclusivamente per preparare (cuocere e sminuzzare) pietanze. Questo apparecchio è destinato esclusivamente all'uso in ambienti domestici. Non utilizzare a fini commerciali.

Materiale in dotazione

Cook 'n' Mix

Coperchio con pannello di comando

Ricettario

Manuale di istruzioni

Subito dopo il disimballaggio, controllare l'integrità della fornitura.

Descrizione dell'apparecchio

Figura A

- 1 Spina di contatto
- 2 Presa di sicurezza
- 3 Collegamento a innesto
- 4 Connettore incorporato
- 5 Contenitore del frullatore
- 6 Lame
- 7 Sensore
- 8 Anello di tenuta
- 9 Coperchio
- 10 Pannello di comando

Figura B

- 11 Tasto MODE
- 12 Spia programma FEIN 
- 13 Spia programma GROB 
- 14 Spia programma KOMPOTT 
- 15 Spia programma SMOOTHIE 
- 16 Spia programma MIXER 
- 17 Spia del programma WARMHALTEN 
- 18 Tasto START/STOP 

Dati tecnici

Tensione: 220 - 240 V ~
(corrente alternata),
50 - 60 Hz

Potenza assorbita

Potenza termica: 800 - 1000 W

Motore: 140 - 160 W



Messa a terra di protezione



Tutti i componenti di questo apparecchio che vengono a contatto con alimenti sono idonei al contatto con gli alimenti.

Indicazioni relative alla sicurezza**⚠ PERICOLO DI FOLGORAZIONE!**

- ▶ Assicurarsi che il blocco motore, il cavo di allacciamento alla rete o la spina non vengano mai immersi in acqua o altri liquidi.
- ▶ Utilizzare l'apparecchio esclusivamente in ambienti asciutti, mai all'aperto o in ambiente umido.
- ▶ Impedire che il cavo di rete si bagni o si inumidisca durante l'uso dell'apparecchio. Condurlo in modo tale da impedire che si incastri o danneggi in altro modo.
- ▶ Impedire il contatto di liquidi in fuoriuscita con la connessione a spina.
- ▶ Dopo l'uso estrarre sempre la spina dalla presa di corrente. Non è sufficiente spegnere l'apparecchio, poiché esso è ancora sotto tensione finché la spina è inserita nella presa.
- ▶ Prima dell'uso, controllare sempre che il prodotto sia in condizioni perfette. L'apparecchio non dev'essere utilizzato in presenza di danni visibili.
- ▶ Staccare subito la spina di rete dalla presa se si sente un odore o un rumore insolito o in caso di guasto visibile.

⚠ AVVERTENZA! PERICOLO DI LESIONI!

- ▶ Per poter reagire immediatamente in caso di pericolo, tenere sempre l'apparecchio sotto controllo quando è in funzione.
- ▶ L'apparecchio non è indicato per materiali infiammabili ed esplosivi o liquidi chimici e aggressivi.
- ▶ Riporre l'apparecchio sempre in luoghi chiusi. Per evitare infortuni, dopo l'uso riporre l'apparecchio in un luogo asciutto.

⚠ AVVERTENZA! PERICOLO DI LESIONI!

- ▶ Questo apparecchio non deve essere utilizzato dai bambini.
- ▶ Tenere lontani i bambini dall'apparecchio e dal relativo cavo.
- ▶ Questo apparecchio può essere utilizzato da persone con capacità fisiche, sensoriali o mentali ridotte o insufficiente esperienza o conoscenza, solo se sorvegliate o istruite sull'uso sicuro dell'apparecchio e qualora ne abbiano compreso i pericoli associati.
- ▶ I bambini non devono giocare con l'apparecchio.
- ▶ Staccare sempre l'apparecchio dalla rete in assenza di sorveglianza e prima del montaggio, dello smontaggio o della pulizia.
- ▶ Prima di sostituire accessori o pezzi aggiuntivi mobili durante il funzionamento, è assolutamente necessario spegnere l'apparecchio e staccare la spina dalla presa di corrente.
- ▶ Usare solo accessori consigliati dalla casa produttrice.
- ▶ Afferrare sempre la spina per disconnettere l'apparecchio dalla presa di corrente.
- ▶ Durante l'uso l'apparecchio diventa molto caldo. Assicurarsi di non entrare in contatto con vapore acqueo fuoriuscente o con alimenti molto caldi. Pericolo di ustioni!
- ▶ Durante la pulizia procedere con cautela! La lama è molto affilata!
- ▶ Procedere con cautela con la lama affilata.
- ▶ Dopo l'applicazione la superficie dell'elemento riscaldante presenta ancora del calore residuo.
- ▶ In caso di utilizzo inadeguato dell'apparecchio vi è pericolo di lesioni. Utilizzare sempre l'apparecchio in modo conforme allo scopo!

⚠ AVVERTENZA! PERICOLO DI LESIONI!

- ▶ Sollevare il coperchio sempre lentamente, rivolto lontano da sé per lasciar sfiatare il vapore acqueo verso dietro. Non piegarsi sopra l'apparecchio mentre genera vapore acqueo. Per afferrare il coperchio e il contenitore del frullatore utilizzare delle presine.



Attenzione! Superficie rovente!

ATTENZIONE! PERICOLO D'INCENDIO!

- ▶ Non mettere in funzione l'apparecchio nelle vicinanze di tende, pensili o altri materiali infiammabili.
- ▶ Collocare l'apparecchio su una base insensibile al calore (non tavoli verniciati, non tovaglie). Non metterlo in funzione nelle vicinanze di altre fonti di calore (fornelli, fiamma a gas). Diversamente sussiste il rischio di danneggiamenti dell'apparecchio e/o dei mobili.
- ▶ Posizionare l'apparecchio su una superficie piana e stabile. Accertarsi che ci sia una distanza sufficiente da pareti e mobili. In tal modo si evitano danni dovuti al vapore acqueo.
- ▶ Non azionare l'apparecchio con un timer esterno o un sistema di telecomando separato.

Prima del primo impiego

- Rimuovere tutti i materiali di imballaggio dall'apparecchio e la pellicola protettiva dal pannello di comando 10.

⚠ AVVERTENZA! PERICOLO DI LESIONI!

- ▶ Procedere con cautela nel maneggiare la lama 6!
- Pulire il coperchio 9, la lama 6, il sensore 7 e le parti esterne del contenitore del frullatore 5 con un panno umido per rimuovere eventuali residui di trasporto.
- Lavare il contenitore del frullatore 5 con acqua e detersivo per piatti e successivamente sciacquare con acqua corrente per eliminare i residui di detersivo.
- Assicurarsi che tutte le parti siano completamente asciutte prima di utilizzare l'apparecchio.

Programmi

FEIN (vellutata) 12

Con questa funzione è possibile preparare zuppe cremose, quali ad esempio una vellutata di zucca o di patate.

Il contenuto dell'apparecchio viene riscaldato e passato. Questo programma dura 21 minuti.

GROB (zuppa toscana) 13

Con questa funzione è possibile preparare zuppe che vengono riscaldate e che contengono pezzetti di verdura. Il contenuto dell'apparecchio viene riscaldato e leggermente passato. Questo programma dura 28 minuti.

KOMPOTT (composta) 14

Questa funzione consente di preparare composte, ad esempio composte di pere. Il contenuto dell'apparecchio viene riscaldato ma non passato. Questo programma dura 13 minuti.

SMOOTHIE (frullato) 15

Con questa funzione è possibile miscelare o emulsionare brevemente il contenuto senza scaldarlo per preparare, ad esempio, frullati o frappè. Questo programma dura 2 minuti.

MIXER 16

Con questa funzione è possibile miscelare qualsiasi contenuto senza riscaldarlo. È possibile, ad esempio, passare le zuppe che hanno ancora pezzetti.

WARMHALTEN 17







Con questo programma la minestra pronta viene tenuta in caldo fino a 60 minuti ad una temperatura di circa 90 °C.

Uso dell'apparecchio

NOTA

- ▶ Durante il primo utilizzo, eventuali residui di produzione sugli elementi riscaldanti possono causare rumori o fumi di lieve entità. Ciò è sicuro e non costituisce un difetto dell'apparecchio. Provvedere a un'aerazione sufficiente, aprendo ad esempio una finestra.

NOTE

- ▶ Versare sempre il liquido fino almeno alla tacca MIN - 1300 ml.
- ▶ Riempire l'apparecchio al massimo fino alla tacca MAX - 1600 ml. In caso contrario, il contenuto trabocca!
- ▶ Al termine dei programmi FEIN  12, GROB  13 e KOMPOTT  14 far raffreddare l'apparecchio per 5 minuti prima di avviare un altro programma che genera calore (FEIN  12, GROB  13 e KOMPOTT  14).

Preparazione di zuppe

- 1) Tagliare le verdure in pezzi grandi circa 2 cm e versarli nel contenitore del frullatore 5.
- 2) Riempire il contenitore del frullatore 5 al massimo fino alla tacca MAX - 1600 ml con acqua, brodo o altri liquidi. Tuttavia occorre sempre raggiungere la tacca MIN - 1300 ml.
- 3) Collocare il coperchio 9 sul contenitore del frullatore 5. Verificare che la spina di contatto 1 del coperchio 9 si inserisca correttamente nella presa di sicurezza 2.

- 4) Inserire il collegamento a innesto **3** nel connettore **4** integrato nell'apparecchio.
- 5) Inserire la spina in una presa di corrente. Verrà emesso un segnale acustico e le spie dei programmi lampeggiano.
- 6) Premere il tasto MODE **11** finché non lampeggia la spia del programma desiderato:
 - FEIN **12** per zuppe cremose, passate
 - GROB **13** per zuppe toscane in pezzi.
- 7) Premere il tasto START/STOP **15**. Verrà emesso un segnale acustico. La spia del programma selezionato rimane fissa.

La preparazione della zuppa si svolge ora automaticamente: l'apparecchio riscalda e miscela a intervalli regolari.

NOTA

- ▶ È possibile arrestare il processo di preparazione in qualsiasi momento premendo il tasto START/STOP **15** e mantenendolo premuto (circa 2 secondi fino all'emissione di un segnale acustico).

Non appena il processo di preparazione è terminato, l'apparecchio si ferma automaticamente. Vengono emessi segnali acustici e la spia del programma impostato lampeggia.

- 8) Se non desidera servire subito la minestra, si può attivare la funzione di mantenimento del calore. A tale scopo, con il tasto MODE **11** selezionare il programma WARMHALTEN **17** e premere il tasto START/STOP **15** per avviare il programma. Dopo 60 minuti l'apparecchio si arresta automaticamente. È anche possibile arrestare il processo di mantenimento del calore in qualsiasi momento premendo il tasto START/STOP **15**.
- 9) Staccare la spina dalla presa di corrente e il collegamento a innesto **3** dal connettore **4**.
- 10) Rimuovere con cautela il coperchio **9** dal contenitore del frullatore **5** e metterlo da parte.

⚠ AVVERTENZA! PERICOLO DI LESIONI!

- ▶ Aprire il coperchio **9** con cautela. Il vapore bollente può fuoriuscire! Si consiglia di utilizzare presine per tegami!

Versare la zuppa in un piatto o in un'apposita terrina.

NOTA

- ▶ Pulire l'apparecchio dopo l'uso (consultare il capitolo "Pulizia e cura"). In caso contrario i residui del processo di cottura precedente ancora presenti sul fondo dell'apparecchio possono attaccarsi.



Preparazione di composte

- 1) Tagliare la frutta/le verdure in pezzi grandi circa 2 cm e versarli nel contenitore del frullatore **5**.
- 2) Riempire il contenitore del frullatore **5** al massimo fino alla tacca MAX - 1600 ml con acqua o altri liquidi. Tuttavia occorre sempre raggiungere la tacca MIN - 1300 ml.
- 3) Collocare il coperchio **9** sul contenitore del frullatore **5**. Verificare che la spina di contatto **1** del coperchio **9** si inserisca correttamente nella presa di sicurezza **2**.
- 4) Inserire il collegamento a innesto **3** nel connettore **4** integrato nell'apparecchio.
- 5) Inserire la spina in una presa di corrente. Verrà emesso un segnale acustico e le spie dei programmi lampeggiano.
- 6) Premere il tasto MODE **11** finché non lampeggia la spia del programma KOMPOTT **14**.
- 7) Premere il tasto START/STOP **15**. Verrà emesso un segnale acustico e il tasto KOMPOTT **14** rimarrà fisso.









La preparazione della composta si svolge ora automaticamente. Questo programma dura 13 minuti.

NOTA

- ▶ È possibile arrestare il processo di preparazione in qualsiasi momento premendo il tasto START/STOP **15** e mantenendolo premuto (circa 2 secondi fino all'emissione di un segnale acustico).

Non appena il processo di preparazione è terminato, l'apparecchio si ferma automaticamente. Vengono emessi segnali acustici e la spia del programma KOMPOTT   lampeggia.

NOTA

- ▶ Se la consistenza della composta non è quella attesa, al termine del programma è possibile passare il contenuto per ottenere quella desiderata: a tal proposito utilizzare la funzione MIXER   (consultare il capitolo "Funzione mixer"). Non è assolutamente necessario che il contenuto raggiunga la tacca MIN se prima della passata è stato avviato il programma KOMPOTT  .
- 8) Staccare la spina dalla presa di corrente e il collegamento a innesto  dal connettore integrato .
 - 9) Rimuovere con cautela il coperchio  dal contenitore del frullatore  e metterlo da parte.

AVVERTENZA! PERICOLO DI LESIONI!















- ▶ Aprire il coperchio  con cautela. Il vapore bollente può fuoriuscire! Si consiglia di utilizzare presine per tegami!

È possibile versa la composta in un piatto o in una ciotola.

NOTA

- ▶ Pulire l'apparecchio dopo l'uso (consultare il capitolo "Pulizia e cura"). In caso contrario i residui del processo di cottura precedente ancora presenti sul fondo dell'apparecchio possono attaccarsi.



Preparazione di frullati/frappè





- 1) Tagliare la frutta/le verdure in pezzi grandi circa 2 cm e versarli nel contenitore del frullatore .
- 2) Riempire il contenitore del frullatore  al massimo fino alla tacca MAX - 1600 ml con liquidi. Tuttavia occorre sempre raggiungere la tacca MIN - 1300 ml.
- 3) Collocare il coperchio  sul contenitore del frullatore . Verificare che la spina di contatto  del coperchio  si inserisca correttamente nella presa di sicurezza .
- 4) Inserire il collegamento a innesto  nel connettore  integrato nell'apparecchio.
- 5) Inserire la spina in una presa di corrente. Verrà emesso un segnale acustico e le spie dei programmi lampeggiano.
- 6) Premere il tasto MODE  finché non lampeggia la spia del programma SMOOTHIE  .
- 7) Premere il tasto START/STOP . Verrà emesso un segnale acustico e la spia del programma SMOOTHIE   rimarrà accesa.

La preparazione della bevanda si svolge ora automaticamente. Questo programma dura 2 minuti.

NOTA



- ▶ È possibile arrestare il processo di preparazione in qualsiasi momento premendo il tasto START/STOP  e mantenendolo premuto (circa 2 secondi fino all'emissione di un segnale acustico).

















Non appena il processo di preparazione è terminato, l'apparecchio si ferma automaticamente. Vengono emessi segnali acustici e la spia del programma SMOOTHIE   lampeggia.

- 8) Staccare la spina dalla presa di corrente e il collegamento a innesto  dal connettore integrato .
- 9) Rimuovere il coperchio  dal contenitore del frullatore  e metterlo da parte.

È possibile servire il frullato/frappè.

Funzione mixer

Se si desidera frullare brevemente le zuppe o i frullati, è possibile utilizzare la funzione MIXER  .

- 1) Versare gli alimenti nel contenitore del frullatore , se non si è già provveduto a farlo. Verificare di riempire il contenitore del frullatore  almeno fino alla tacca MIN - 1300 ml, non superare tuttavia la tacca MAX - 1600 ml.
- 2) Collocare il coperchio  sul contenitore del frullatore . Verificare che la spina di contatto   del coperchio  si inserisca correttamente nella presa di sicurezza .
- 3) Inserire il collegamento a innesto  nel connettore  integrato nell'apparecchio.
- 4) Inserire la spina in una presa di corrente. Verrà emesso un segnale acustico e le spie dei programmi lampeggiano.
- 5) Premere il tasto MODE  finché non lampeggia la spia del programma MIXER  .
- 6) Premere il tasto START/STOP  e mantenerlo premuto finché il contenuto del contenitore non viene frullato , tuttavia non più di 20 secondi. Rilasciando il tasto START/STOP , il processo si arresta. Dopo un massimo di 20 secondi, il processo si arresta in automatico.



Dispositivi di sicurezza

Protezione dal surriscaldamento

Questo apparecchio è provvisto di un dispositivo di protezione del motore contro il surriscaldamento.

Se tale protezione si attiva, il motore si arresta, l'apparecchio si spegne e non è possibile riavviarlo finché è surriscaldato.

Tale condizione può verificarsi se:

- La funzione MIXER   viene attivata ripetutamente con un intervallo totale superiore ai 20 secondi.
 - Diversi processi di cottura vengono avviati consecutivamente senza lasciar raffreddare l'apparecchio.
- Se la protezione si attiva e l'apparecchio si arresta, estrarre la spina di rete dalla presa e attendere circa 5 minuti finché l'apparecchio non si raffredda.
- Trascorso tale tempo si può riaccendere l'apparecchio.

Sensore di sovrariempimento e troppopieno

L'apparecchio è dotato di un sensore  che riconosce se l'apparecchio è troppo pieno o è in procinto di esserlo.

In tal caso, non è possibile avviare l'apparecchio e vengono emessi segnali acustici. Ridurre quindi le quantità. Attenersi alle tacche MAX - 1600 ml e MIN - 1300 ml sul contenitore del frullatore .

Se durante un processo di cottura o frullatura sussiste il rischio di troppopieno, l'apparecchio si arresta emettendo segnali acustici. Ridurre le quantità e riavviare l'apparecchio.





Protezione da funzionamento a secco

La protezione integrata da funzionamento a secco previene la messa in funzione dell'apparecchio se non è presente alcun contenuto nel contenitore del frullatore .

Pulizia e cura

L'ideale è pulire l'apparecchio subito dopo l'uso. I residui seccati di alimenti sono più difficili da rimuovere.



PERICOLO DI FOLGORAZIONE!

- ▶ Assicurarsi che il connettore integrato  e la presa di sicurezza  del contenitore del frullatore  non entrino in contatto in alcun modo con l'umidità!
- ▶ Assicurarsi che la spina di contatto  del coperchio  non entri in contatto in alcun modo con l'umidità!



Non immergere mai il coperchio  in acqua o in altri liquidi! Sussiste altrimenti il pericolo di morte per folgorazione.

AVVERTENZA! PERICOLO DI LESIONI!

- ▶ Agire con cautela con la lama  nel pulire il coperchio . La lama  è molto affilata!

- 1) Aggiungere un po' di acqua calda e una goccia di detersivo per piatti nel contenitore del frullatore **5**.
- 2) Collocare il coperchio **9** sul contenitore del frullatore **5**. Verificare che la spina di contatto **1** del coperchio **9** si inserisca correttamente nella presa di sicurezza **2**.
- 3) Inserire il collegamento a innesto **3** nel connettore **4** integrato nell'apparecchio.
- 4) Inserire la spina in una presa di corrente. Verrà emesso un segnale acustico e le spie dei programmi lampeggiano.
- 5) Premere il tasto MODE **11** finché non lampeggia la spia del programma MIXER **15**.
- 6) Premere il tasto START/STOP **16**, mantenerlo premuto e lasciare l'apparecchio in funzione per circa 20 secondi.
- 7) Staccare la spina dalla presa di corrente.
- 8) Eliminare i residui incrostati dal contenitore del frullatore **5** o dalla lama **6** servendosi di una spazzola o di una spugna.
- 9) Svotare il contenitore **5** e risciacquarlo a fondo con acqua corrente.
- 10) Pulire l'esterno del contenitore **5** con un panno umido. Se necessario, versare sul panno un detersivo delicato. Per rimuovere eventuali residui di detersivo strofinare poi con un panno leggermente inumidito solo con acqua corrente.
- 11) Pulire il coperchio **9**, la lama **6** e il sensore **7** con un panno umido. Se necessario, versare sul panno un detersivo delicato. Per rimuovere eventuali residui di detersivo strofinare poi con un panno leggermente inumidito solo con acqua corrente. Assicurarsi che la spina di contatto del coperchio **9** non entri in contatto **1** in alcun modo con l'umidità.

NOTA

L'anello di tenuta **8** può essere rimosso se sotto di esso si trova della sporizia:

- Estrarre l'anello di tenuta **8** dal coperchio **9** tirandolo verso il basso.
- Pulire l'anello di tenuta **8** con acqua calda e un poco di detersivo. Eliminare i residui di detersivo e asciugare bene l'anello di tenuta **8**.
- Rimuovere eventuali impurità dalla scanalatura del coperchio **9** con un panno umido. Se necessario versare sul panno un detersivo per piatti delicato. Strofinare poi con un panno inumidito solo con acqua limpida e asciugare bene tutto.
- Riapplicare l'anello di tenuta **8** al coperchio **9**, in modo che l'anello di tenuta **8** scorra nella scanalatura. Assicurarsi che il piccolo intaglio dell'anello di tenuta **8** venga a trovarsi intorno alla sporgenza di fissaggio del coperchio **9** (Fig. 1). Il lato appiattito dell'anello di tenuta **8** si trova sul lato in cui è situato il sensore **7**:

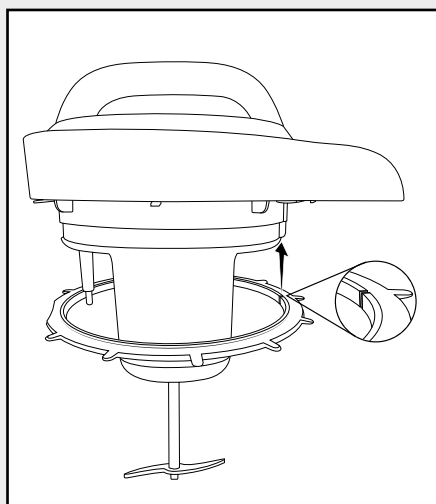

Fig. 1

- 12) Pulire il cavo con un panno umido.
- 13) Prima di un nuovo utilizzo asciugare bene tutte le parti.

Conservazione

- Conservare l'apparecchio pulito in un luogo asciutto e privo di polvere.

Eliminazione dei guasti

PROBLEMA	POSSIBILE CAUSA	POSSIBILI SOLUZIONI
L'apparecchio non funziona.	L'apparecchio non è collegato a una presa di rete.	Collegare l'apparecchio a una presa di rete.
	L'apparecchio è danneggiato.	Rivolgersi al servizio clienti.
L'apparecchio non si avvia.	Il coperchio 9 non è applicato correttamente.	Chiudere il coperchio 9 correttamente
Gli ingredienti non sono cotti.	Gli ingredienti sono tagliati a pezzi troppo grossi.	Tagliare gli ingredienti in pezzi più piccoli (circa 2 cm).
Gli ingredienti non sono frullati bene.	Nel contenitore del frullatore 5 non c'è sufficiente liquido.	In caso di necessità, aggiungere un po' di liquido.
	È stata scelta la funzione errata.	Provare un'altra funzione.
La pietanza è bruciata.	Il contenitore del frullatore 5 non è stato pulito dopo l'ulteriore riscaldamento. Sul fondo del contenitore del frullatore 5 aderiscono dei residui.	Prima di ogni riscaldamento pulire il contenitore del frullatore 5 .

Qualora i guasti non si risolvessero con le indicazioni precedenti o si riscontrassero altri tipi di guasti, rivolgersi all'assistenza.

Smaltimento

Valido solo per la Francia:



Points de collecte sur www.quefairedesdechets.fr
Privilégiez la réparation ou le don de votre appareil !



Il prodotto, l'imballaggio e il libretto di istruzioni sono riciclabili, sono soggetti ad una responsabilità estesa del produttore e vengono raccolti in maniera differenziata.

Smaltimento dell'apparecchio



Il simbolo del bidone dei rifiuti barrato, raffigurato lateralmente, indica che l'apparecchio è soggetto alla Direttiva 2012/19/EU. Tale direttiva prescrive che, al termine della sua vita utile, l'apparecchio non venga smaltito assieme ai normali rifiuti domestici, bensì conferito in appositi centri di raccolta, centri di riciclaggio o aziende di smaltimento.

Lo smaltimento è gratuito per l'utente. Rispettare l'ambiente e smaltire l'apparecchio in modo conforme alle direttive pertinenti.

Se l'apparecchio usato contiene dati personali, si è responsabili di eliminarli prima di restituire l'apparecchio.



Per lo smaltimento del prodotto una volta che ha terminato la sua funzione, informarsi presso l'amministrazione comunale.

Smaltimento dell'imballaggio



I materiali di imballaggio sono stati selezionati in relazione alla loro ecocompatibilità e alle caratteristiche di smaltimento, pertanto sono riciclabili. Smaltire il materiale di imballaggio inutilizzato in conformità alle vigenti norme locali.



Smaltire l'imballaggio conformemente alle norme di tutela ambientale. Tenere conto dei codici presenti sui vari materiali di imballaggio ed eventualmente separare i materiali effettuando una raccolta differenziata. I materiali di imballaggio presentano codici costituiti da abbreviazioni (a) e numeri (b) con il seguente significato:

1-7: materie plastiche, 20-22: carta e cartone, 80-98: materiali compositi.

Garanzia della Kompernass Handels GmbH

Egregio Cliente,

Questo apparecchio ha una garanzia di 3 anni dalla data di acquisto. Qualora questo prodotto presentasse vizi, Le spettano diritti legali nei confronti del venditore del prodotto. La garanzia qui di seguito descritta non costituisce alcun limite a tali diritti legali.

Condizioni di garanzia

Il periodo di garanzia decorre dalla data di acquisto. Si prega di conservare bene lo scontrino di cassa. Quest'ultimo è necessario come prova d'acquisto.

Qualora entro tre anni a partire dalla data d'acquisto del prodotto si presentasse un difetto del materiale o di fabbricazione, provvederemo a nostra discrezione a riparare o a sostituire gratuitamente il prodotto oppure a rimborsare il prezzo d'acquisto. Questa prestazione di garanzia ha come presupposto che l'apparecchio guasto e la prova d'acquisto (scontrino di cassa) vengano presentati entro il termine di tre anni e che si descriva per iscritto in cosa consiste il difetto e quando si è evidenziato.

Se il vizio rientra nell'ambito della nostra garanzia, il Suo prodotto verrà riparato o sostituito da uno nuovo. Con la riparazione o la sostituzione del prodotto non decorre un nuovo periodo di garanzia.

Periodo di garanzia e diritti legali di rivendicazione di vizi

Il periodo di garanzia non viene prolungato da interventi in garanzia. Ciò vale anche per le parti sostituite e riparate. Danni e vizi eventualmente già presenti al momento dell'acquisto devono venire segnalati immediatamente dopo che l'apparecchio è stato disimballato. Le riparazioni eseguite dopo la scadenza del periodo di garanzia sono a pagamento.

Ambito della garanzia

L'apparecchio è stato prodotto con cura secondo severe direttive qualitative e debitamente collaudato prima della consegna.

La prestazione in garanzia vale per difetti del materiale o di fabbricazione. Questa garanzia non si estende a componenti del prodotto esposti a normale logorio, che possono pertanto essere considerati come componenti soggetti a usura (esempio capacità della batteria, calcificazione, lampade, pneumatici, filtri, spazzole...). La garanzia non si estende altresì a danni che si verificano su componenti delicati (esempio interruttori, parti realizzate in vetro, schermi, accessori vari) nonché danni derivanti dal trasporto o altri incidenti.

Questa garanzia decade se il prodotto è stato danneggiato oppure utilizzato o sottoposto a interventi di manutenzione in modo non conforme. Per un utilizzo adeguato del prodotto si devono rigorosamente rispettare tutte le istruzioni esposte nel manuale di istruzioni per l'uso. Si devono assolutamente evitare modalità di utilizzo e azioni che il manuale di istruzioni per l'uso sconsiglia o da cui esso mette in guardia.

Il prodotto è destinato esclusivamente all'uso domestico e non a quello commerciale. La garanzia decade in caso di impiego improprio o manomissione, uso della forza e interventi non eseguiti dalla nostra filiale di assistenza autorizzata.

Trattamento dei casi di garanzia

Per garantire una rapida evasione della Sua richiesta, La preghiamo di seguire le seguenti istruzioni:

- Tenga a portata di mano per qualsiasi richiesta lo scontrino di cassa e il codice dell'articolo (IAN) 460085_2401 come prova di acquisto.
- Il codice dell'articolo è riportato sulla targhetta identificativa o su un'incisione presenti sul prodotto, sul frontespizio del manuale di istruzioni (in basso a sinistra) o su un adesivo applicato alla parte posteriore o inferiore del prodotto.
- Qualora si presentassero malfunzionamenti o altri tipi di vizi, contatti innanzitutto il reparto assistenza clienti qui di seguito indicato **telefonticamente** o via **e-mail**.
- Una volta che il prodotto è stato registrato come difettoso, lo può poi spedire a nostro carico, provvedendo ad allegare la prova di acquisto (scontrino di cassa), una descrizione del vizio e l'indicazione della data in cui si è presentato, all'indirizzo del servizio di assistenza clienti che Le è stato comunicato.



Sul sito www.lidl-service.com è possibile scaricare questo e molti altri manuali di istruzioni, filmati sui prodotti e software d'installazione.

Con questo codice QR si giunge direttamente al sito dell'assistenza clienti Lidl (www.lidl-service.com) e con la digitazione del codice articolo (IAN) 460085_2401 si può aprire il manuale di istruzioni di proprio interesse.

Assistenza

IT Assistenza Italia

Tel.: 800781188

E-Mail: kompernass@lidl.it

IAN 460085_2401

Importatore

Badi che il seguente indirizzo non è quello del servizio di assistenza clienti. Contatti innanzitutto il servizio di assistenza clienti indicato.

KOMPERNASS HANDELS GMBH

BURGSTRASSE 21

44867 BOCHUM

GERMANIA

www.kompernass.com

Tartalomjegyzék

Bevezető	144
Rendeltetésszerű használat	144
A csomag tartalma	144
A készülék leírása	144
Műszaki adatok	144
Biztonsági utasítások	145
Az első használat előtt	148
Programok	148
A készülék használata	148
Levesek készítése	148
Kompót készítése	149
Smoothie/turmix készítése	150
Turmixolás	151
Biztonsági berendezések	151
Túlmelegedés elleni védelem	151
Töltés- és túlfolyás-érzékelő	151
Szárazon működés elleni védelem	151
Tisztítás és ápolás	151
Tárolás	153
Hibaelhárítás	153
Ártalmatlanítás	154
A készülék ártalmatlanítása	154
A csomagolás ártalmatlanítása	154
A Kompernass Handels GmbH garanciája	154
Szerviz	155
Gyártja	155

Bevezető

Gratulálunk új készüléke megvásárlásához.

Vásárlásával kiváló minőségű termék mellett döntött. A használati útmutató a termék része. Fontos tudnivalókat tartalmaz a biztonságra, használatra és ártalmatlanításra vonatkozóan. A termék használata előtt ismerkedjen meg valamennyi használati és biztonsági utasítással. A terméket csak a leírtak szerint és a megadott célokra használja. A termék harmadik személynek történő továbbadása esetén adja át a készülékhez tartozó valamennyi leírást is.

Rendeltetésszerű használat

Ez a készülék kizárólag élelmiszerek elkészítésére (főzésére és aprítására) szolgál. Ez a készülék kizárólag magáncélú használatra készült. Ne használja üzleti célokra.

A csomag tartalma

Cook 'n Mix
fedél kezelőpanellel
receptfüzet
használati útmutató

Közvetlenül kicsomagolás után ellenőrizze a csomag tartalmának teljességét.

A készülék leírása

„A” ábra

- 1 érintkező csatlakozó
- 2 biztonsági aljzat
- 3 összekötő csatlakozó
- 4 beépített csatlakozó
- 5 mixelő pohár
- 6 kés
- 7 érzékelő
- 8 tömítőgyűrű
- 9 fedél
- 10 kezelőpanel

„B” ábra

- 11 MODE gomb
- 12 FEIN program jelzőfény
- 13 GROB program jelzőfény
- 14 KOMPOTT program jelzőfény
- 15 SMOOTHIE program jelzőfény
- 16 MIXER program jelzőfény
- 17 WARMHALTEN program jelzőfény
- 18 START/STOP gomb

Műszaki adatok

Feszültség: 220 - 240 V ~ (váltóáram),
50 - 60 Hz

Úrtartalom: 3,9 l

Hasznos úrtartalom: max. 1,6 l
min. 1,3 l

Teljesítményfelvétel

Fűtési teljesítmény: 800 - 1000 W

Motorteljesítmény: 140 - 160 W



Védőföldelés



A készülék összes, élelmiszerrel érintkező része élelmiszer-biztos.

Biztonsági utasítások**⚠ VESZÉLY – ÁRAMÜTÉS!**

- ▶ Ügyeljen arra, hogy a motorblokk, a hálózati kábel vagy a hálózati csatlakozódugó soha ne merüljön vízbe vagy más folyadékba.
- ▶ A készüléket kizárólag száraz helyiségekben és soha ne a szabadban vagy nedves környezetben használja.
- ▶ Ügyeljen arra, hogy a hálózati kábel ne legyen vizes vagy nedves az üzemeltetés közben. Úgy vezesse a kábelt, hogy ne szorulhasson be és más módon se sérülhessen meg.
- ▶ Nem kerülhet folyadék a készülék csatlakozódugójára.
- ▶ Használat után mindig húzza ki a hálózati csatlakozódugót a csatlakozóaljzatból. A kikapcsolás önmagában nem elegendő, mert a készülékben mindaddig hálózati feszültség van, amíg a hálózati csatlakozódugó be van dugva az aljzatba.
- ▶ Minden használat előtt ellenőrizze a készülék kifogástalan állapotát. A készüléket nem szabad használni, ha sérülés látható rajta.
- ▶ Azonnal húzza ki a hálózati csatlakozódugót a csatlakozóaljzatból, ha szokatlan hangot vagy füstképződést észlel vagy felismerhető meghibásodás esetén.

⚠ FIGYELMEZTETÉS! SÉRÜLÉSVESZÉLY!

- ▶ Ne hagyja a készüléket felügyelet nélkül működni, hogy veszély esetén azonnal reagálni tudjon.
- ▶ A készülék nem alkalmas gyúlékony és robbanékony anyagok vagy vegyszerek és agresszív folyadékokhoz.
- ▶ Mindig zárt helyiségekben tárolja a készüléket. A balesetek megelőzése érdekében tárolja a készüléket használat után száraz helyen.

⚠ FIGYELMEZTETÉS! SÉRÜLÉSVESZÉLY!

- ▶ Ezt a készüléket nem használhatják gyermekek.
- ▶ A készüléket és csatlakozóvezetékét gyermekektől távol kell tartani.
- ▶ Ezt a készüléket csökkent fizikai, érzékszervi vagy szellemi képességű vagy kellő tapasztalattal és/vagy tudással nem rendelkező személyek csak felügyelet mellett használhatják, vagy ha felvilágosították őket a készülék biztonságos használatáról és megértették az ebből eredő veszélyeket.
- ▶ Gyermekek nem játszhatnak a készülékkel.
- ▶ Mindig válassza le a készüléket a hálózatról, ha felügyelet nélkül hagyja, valamint összeszerelés, szétszedés vagy tisztítás előtt.
- ▶ A használat közben mozgó tartozékok vagy kiegészítők cseréje előtt a készüléket ki kell kapcsolni és le kell választani a hálózatról.
- ▶ Csak a gyártó által ajánlott tartozékokat használjon.
- ▶ Mindig a hálózati csatlakozódugót fogja meg, ha a készüléket le akarja választani az áramellátásról.
- ▶ Használat közben a készülék nagyon felforrósodik. Ügyeljen arra, hogy ne érjen a felszálló gőzhöz vagy a forró élelmiszerhez. Égési sérülés veszélye!
- ▶ A tisztítás során legyen nagyon óvatos! A kés nagyon éles!
- ▶ Legyen nagyon óvatos az éles késsel!
- ▶ A használat után a fűtőelem felülete még meleg.
- ▶ A készülék nem megfelelő használata esetén sérülésveszély áll fenn. A készüléket csak a jelen használati útmutatóban leírt célokra használja.
- ▶ Csak rendeltetésének megfelelően használja a készüléket. A készülék helytelen használata esetén sérülésveszély áll fenn.

⚠ FIGYELMEZTETÉS! SÉRÜLÉSVESZÉLY!

- ▶ Mindig lassan és magától elfordítva emelje fel a fedelet, és hagyja, hogy a gőz hátrafelé távozzon. Ne hajoljon a készülék fölé, miközben az gőzt termel. Használjon edényfogó kesztyűt, ha megfogja a fedelet és a mixelő poharat.



Figyelem! Forró felület!

FIGYELEM! TŰZVESZÉLY!

- ▶ Ne működtesse a készüléket függönyök, faliszekrények vagy más gyúlékony anyagok közelében vagy alatt.
- ▶ Helyezze a készüléket hőálló felületre (ne lakkozott asztalra, ne asztalterítőre). Ne működtesse más hőforrás (tűzhely, gázláng) közelében. Ellenkező esetben kár keletkezhet a készülékben és/vagy a bútordarabokban.
- ▶ Állítsa a készüléket sima, stabil felületre. Ügyeljen arra, hogy elegendő távolság legyen a falaktól és a szekrényektől. Így elkerülheti a felszálló vízgőz okozta károkat.
- ▶ Semmiképpen ne működtesse a készüléket külső időkapcsolóval vagy külön távirányító rendszerrel.

Az első használat előtt

- Távolítsa el az összes csomagolóanyagot a készülékről és a védőfóliát a kezelőpanelről **10**.

⚠ FIGYELMEZTETÉS! SÉRÜLÉSVESZÉLY!

- ▶ Legyen óvatos a kés **6** használata során!
- Törölje le a fedelet **9**, a kést **6** és az érzékelőt **7**, valamint a mixelő pohár **5** külső részeit egy nedves törülközővel, az esetleges szállítási maradványok eltávolításához.
- Öblítse ki a mixelő poharat **5** vízzel és kevés mosogatószerrel, majd öblítse le tiszta vízzel, hogy ne maradjon rajta mosogatószer.
- Ügyeljen arra, hogy minden rész teljesen száraz legyen, mielőtt a készüléket használja.

Programok

FEIN (pürésített leves) **12**

Ezzel a programmal krémes leveseket, például sütőtök krémlevest vagy burgonya krémlevest készíthet. A készülék felmelegíti és pürésíti a készülék tartalmát. A program 21 percig tart.

GROB (darabos leves) **13**

Ezzel a programmal olyan leveseket készíthet, amelyek felmelegítésre kerülnek és még darabokat tartalmaznak. A készülék felmelegíti és kissé pürésíti a készülék tartalmát. A program 28 percig tart.

KOMPOTT **14**

Ezzel a programmal kompótokat, például körte-kompót készíthet. A készülék csak felmelegíti és nem pürésíti a készülék tartalmát. A program 13 percig tart.

SMOOTHIE **15**

Ezzel a programmal gyorsan összekeverheti vagy habosíthatja a készülék tartalmát felmelegítés nélkül, például smoothie vagy turmix készítéséhez. A program 2 percig tart.

MIXER **16**

Ezzel a programmal bármilyen tartalmat összekeverhet melegítés nélkül. Például leveseket pürésíthet, ha úgy gondolja, hogy az állaga még túl durva.

WARMHALTEN **17**







Ezzel a programmal a kész levest legfeljebb 60 percig melegen tarthatja kb. 90 °C-on.

A készülék használata

TUDNIVALÓ

- ▶ Első használatkor a fűtőelemeken lévő gyártásból származó maradványok miatt enyhe szag- vagy füstképződés fordulhat elő. Ez teljesen ártalmatlan és nem a készülék működési hibája. Gondoskodjon megfelelő szellőzéstől, például nyisson ki egy ablakot.

TUDNIVALÓK

- ▶ Mindig töltsön bele folyadékot legalább a MIN - 1300 ml jelzésig.
- ▶ Töltse a készüléket legfeljebb a MAX - 1600 ml jelzésig. Ellenkező esetben a készülék túlcserdül!
- ▶ A FEIN  **12**, GROB  **13** és KOMPOTT program  **14** után hagyja hűlni a készüléket kb. 5 percig, mielőtt elindít egy másik programot, ami hőt termel (FEIN  **12**, GROB  **13** és KOMPOTT  **14**).

Levesek készítése

- 1) Vágja fel a zöldséget kb. 2 cm-es darabokra és tegye a mixelő pohárba **5**.
- 2) Töltsön vizet, levesalaplé vagy más folyadékot a mixelő pohárba **5** legfeljebb a MAX - 1600 ml jelzésig. Azonban mindig el kell érnie a MIN - 1300 ml jelzést.

- 3) Tegye a fedelet **9** a mixelő pohárra **5**.
Ügyeljen arra, hogy a fedélben **9** lévő érintkező csatlakozó **1** megfelelően a biztonsági aljzatba **2** illeszkedjen.
- 4) Csatlakoztassa az összekötő csatlakozót **3** a készüléken lévő beépített csatlakozóba **4**.
- 5) Csatlakoztassa a hálózati csatlakozódugót egy hálózati csatlakozóaljzatba. Egy hangjelzés hallható és a programok jelzőfényei villognak.
- 6) Nyomja meg a MODE gombot **11** annyiszor, amíg villogni kezd a kívánt program jelzőfénye:
 - FEIN **12** krémes állagú, pürésített levesekhez
 - GROB **13** darabos levesekhez.
- 7) Nyomja meg a START/STOP gombot **18**.
Egy hangjelzés hallható. A kiválasztott programhoz tartozó jelzőfény folyamatosan világít.

A leves készítése ekkor automatikusan lezajlik: a készülék rendszeres időközönként melegít és túrmixol.

TUDNIVALÓ

- ▶ Az előkészítési folyamatot bármikor megszakíthatja, ha lenyomja és lenyomva tartja a START/STOP gombot **18** (kb. 2 másodpercig, amíg egy hangjelzés hallható).

Amint az előkészítési folyamat befejeződött, a készülék automatikusan leáll. Hangjelzések hallhatók és a beállított programhoz tartozó jelzőfény villog.

- 8) Ha nem akarja azonnal felszolgálni a levest, akkor bekapcsolhatja a melegen tartó funkciót: ehhez válassza ki a MODE gombbal **11** a WARMHALTEN programot **17** és nyomja meg a START/STOP gombot **18** a program elindításához. 60 perc elteltével a készülék automatikusan leáll. A melegítése folyamatot bármikor megszakíthatja, ha lenyomja és lenyomva tartja a START/STOP gombot **18**.
- 9) Húzza ki a hálózati csatlakozódugót a hálózati csatlakozóaljzataból és az összekötő csatlakozót **3** a beépített csatlakozóból **4**. Óvatosan vegye le a mixelő pohár **5** fedelét **9** és tegye félre.

⚠ FIGYELMEZTETÉS! SÉRÜLÉSVESZÉLY!

- ▶ Legyen óvatos, amikor kinyitja a fedelet **9**.
Forró gőz távozhat! Ajánlott edényfogó kesztyűt használni!

Ekkor a levest tányérokba vagy leveses tálba töltheti.

TUDNIVALÓ

- ▶ Minden használat után tisztítsa meg a készüléket (lásd a „Tisztítás és ápolás” fejezetet). Ellenkező esetben előfordulhat, hogy az előző főzési folyamatból származó maradékok a készülék alján odaégnak.

Kompót készítése

- 1) Vágja a gyümölcsöt/zöldséget kb. 2 cm-es darabokra és tegye a mixelő pohárba **5**.
- 2) Töltsön vizet vagy más folyadékot a mixelő pohárba **5** legfeljebb a MAX - 1600 ml jelzésig. Azonban mindig el kell érnie a MIN - 1300 ml jelzést.
- 3) Tegye a fedelet **9** a mixelő pohárra **5**.
Ügyeljen arra, hogy a fedélben **9** lévő érintkező csatlakozó **1** megfelelően a biztonsági aljzatba **2** illeszkedjen.
- 4) Csatlakoztassa az összekötő csatlakozót **3** a készüléken lévő beépített csatlakozóba **4**.
- 5) Csatlakoztassa a hálózati csatlakozódugót egy hálózati csatlakozóaljzatba. Egy hangjelzés hallható és a programok jelzőfényei villognak.
- 6) Nyomja meg a MODE gombot **11** annyiszor, amíg villogni kezd a KOMPOTT program jelzőfénye **14**.
- 7) Nyomja meg a START/STOP gombot **18**.
Egy hangjelzés hallható és a KOMPOTT gomb **14** folyamatosan világít.

A kompót készítése ekkor automatikusan lezajlik. A program 13 percig tart.

TUDNIVALÓ

- ▶ Az előkészítési folyamatot bármikor leállíthatja, ha lenyomja és lenyomva tartja a START/STOP gombot **13** (kb. 2 másodpercig, amíg egy hangjelzés hallható).

Amint az előkészítési folyamat befejeződött, a készülék automatikusan leáll. Hangjelzések hallhatók és a KOMPOTT program jelzőfénye **14** villog.

TUDNIVALÓ

- ▶ Ha úgy gondolja, hogy a kompót állaga még túl durva, akkor a program befejezése után pürésítheti a készülék tartalmát, hogy elérje a kívánt állagot: ehhez használja a MIXER funkciót **16** (lásd a „Turmixolás” fejezetet). Ha előzőleg a KOMPOTT program **14** futott, akkor az ezt követő pürésítésnél nem feltétlenül szükséges, hogy a betöltött élelmiszer elérje a MIN jelzést. Ügyeljen azonban arra, hogy egyéb használat esetén a tartalom mindig elérje legalább a MIN jelzést.
- 8) Húzza ki a hálózati csatlakozódugót a hálózati csatlakozóaljzatból és az összekötő csatlakozót **3** a beépített csatlakozóból **4**.
 - 9) Óvatosan vegye le a fedelet **9** a mixelő pohárról **5** és tegye félre.

⚠ FIGYELMEZTETÉS! SÉRÜLÉSVESZÉLY!

- ▶ Legyen óvatos, amikor kinyitja a fedelet **9**. Forró gőz távozhat! Ajánlott edényfogó kesztyűt használni!

Ekkor a kompótot tányérokba vagy tálba töltheti.

TUDNIVALÓ

- ▶ Minden használat után tisztítsa meg a készüléket (lásd a „Tisztítás és ápolás” fejezetet). Ellenkező esetben előfordulhat, hogy az előző főzési folyamatból származó maradékok a készülék alján odaégnak.

Smoothie/turmix készítése

- 1) Vágja a gyümölcsöt/zöldséget kb. 2 cm-es darabokra és tegye a mixelő pohárba **5**.
- 2) Töltse fel a mixelő poharat **5** a MAX - 1600 ml jelzésig vízzel vagy más folyadékkal. Mindig töltsen fel legalább a MIN - 1300 ml jelzésig.
- 3) Tegye a fedelet **9** a mixelő pohárra **5**. Ügyeljen arra, hogy a fedélben **9** lévő érintkező csatlakozó **1** megfelelően a biztonsági aljzatba **2** illeszkedjen.
- 4) Csatlakoztassa az összekötő csatlakozót **3** a készüléken lévő beépített csatlakozóba **4**.
- 5) Csatlakoztassa a hálózati csatlakozódugót egy hálózati csatlakozóaljzatba. Egy hangjelzés hallható és a programok jelzőfényei villognak.
- 6) Nyomja meg a MODE gombot **11** annyiszor, amíg villogni kezd a SMOOTHIE program jelzőfénye **15**.
- 7) Nyomja meg a START/STOP gombot **13**. Egy hangjelzés hallható és a SMOOTHIE program jelzőfénye **15** folyamatosan világít.

Az ital készítése ekkor automatikusan lezajlik. A program 2 percig tart.

TUDNIVALÓ

- ▶ Az előkészítési folyamatot bármikor leállíthatja, ha lenyomja és lenyomva tartja a START/STOP gombot **13** (kb. 2 másodpercig, amíg egy hangjelzés hallható).















Amint az előkészítési folyamat befejeződött, a készülék automatikusan leáll. Hangjelzések hallhatók és a SMOOTHIE program jelzőfénye **15** villog.

- 8) Húzza ki a hálózati csatlakozódugót a hálózati csatlakozóaljzatból és az összekötő csatlakozót **3** a beépített csatlakozóból **4**.
- 9) Vegye le a fedelet **9** a mixelő pohárról **5** és tegye félre.

Már tálalható is a smoothie/turmix.

Turmixolás

Levesek vagy turmixok gyors turmixolásához használja a MIXER funkciót  .

- 1) Tegye a turmixolni kívánt élelmiszert a mixelő pohárba , ha még nem töltötte bele. Ügyeljen arra, hogy a mixelő poharat  legalább a MIN - 1300 ml jelzésig töltsse, de ne lépje túl a MAX - 1600 ml jelzést.
- 2) Tegye a fedelet  a mixelő pohárra . Ügyeljen arra, hogy a fedélben  lévő érintkező csatlakozó  megfelelően a biztonsági aljzatba  illeszkedjen.
- 3) Csatlakoztassa az összekötő csatlakozót  a készüléken lévő beépített csatlakozóba .
- 4) Csatlakoztassa a hálózati csatlakozódugót egy hálózati csatlakozóaljzatba. Egy hangjelzés hallható és a programok jelzőfényei villognak.
- 5) Nyomja meg a MODE gombot  annyiszor, amíg villogni kezd a MIXER program jelzőfénye  .
- 6) Nyomja meg és tartsa lenyomva a START/STOP gombot  addig, amíg a mixelő pohár  tartalmát turmixolni kell, de legfeljebb 20 másodpercig. Amint elengedi a START/STOP gombot , a turmixolás leáll. A keverési folyamat legfeljebb 20 másodperc elteltével automatikusan leáll.



Biztonsági berendezések

Túlmelegedés elleni védelem

Ez a készülék túlmelegedés elleni védelemmel van felszerelve, hogy megvédje a motort a túlmelegedéstől.

Ha a túlmelegedés elleni védelem működésbe lép, akkor a motor leáll, a készülék kikapcsol és nem kapcsolható be, amíg nem hűl le.

Ez akkor fordulhat elő, ha:

- A MIXER funkciót   közvetlenül egymásután többször működtetik összesen több mint 20 másodpercig.
- Több főzési folyamatot indítanak rögtön egymás után és közben nem hagynák lehűlni a készüléket.

- Ha a túlmelegedés elleni védelem működésbe lép és a készülék leáll, húzza ki a hálózati csatlakozódugót a hálózati csatlakozóaljzatból, és várjon kb. 5 percet, amíg a készülék lehűl. Lehűlés után ismét használhatja a készüléket.

Töltés- és túlfolyás-érzékelő

Ez a készülék egy érzékelővel  van felszerelve, amely érzékeli, ha a készülék túl van töltve vagy túlsordulás veszélye áll fenn.

Ha a készüléket túlságosan teletöltik, akkor a készülék nem indítható el és hangjelzések hallhatók. Ebben az esetben csökkentse a beletöltött mennyiséget. Ügyeljen a MAX - 1600 ml és MIN - 1300 ml jelölésre a mixelő poháron .

Ha főzés vagy turmixolás közben túlsordulás veszélye áll fenn, akkor a készülék kikapcsol és hangjelzések hallhatók. Csökkentse a beletöltött mennyiséget és indítsa újra a készüléket.





Szárason működés elleni védelem

A beépített szárason működés elleni védelem megakadályozza, hogy elindítsa a készüléket, ha nincs semmi a mixelő pohárban .

Tisztítás és ápolás

A legjobb, ha minden használat után azonnal megtisztítja a készüléket. A részarárat ételmaradékokat nehezebb eltávolítani.

VESZÉLY – ÁRAMÜTÉS!

- ▶ Ügyeljen arra, hogy ne kerüljön nedvesség a mixelő poháron  lévő beépített csatlakozóba/csatlakozóra  és biztonsági aljzatba/alzatra .
- ▶ Ügyeljen arra, hogy ne kerüljön nedvesség a fedélen  lévő érintkező csatlakozóba/csatlakozóra .



Soha ne merítse a fedelet  vízbe vagy más folyadékba! Ellenkező esetben áramütés veszélye áll fenn.

⚠ FIGYELMEZTETÉS! SÉRÜLÉSVESZÉLY!

► Legyen óvatos, amikor a fedelet **9** és a kést **6** tisztítja. A kés **6** nagyon éles!

- 1) Tegyen kevés meleg vizet és egy csepp mosogatószeret a mixelő pohárba **5**.
- 2) Tegye a fedelet **9** a mixelő pohárra **5**.
Ügyeljen arra, hogy a fedélben **9** lévő érintkező csatlakozó **1** megfelelően a biztonsági aljzatba **2** illeszkedjen.
- 3) Csatlakoztassa az összekötő csatlakozót **3** a készüléken lévő beépített csatlakozóba **4**.
- 4) Csatlakoztassa a hálózati csatlakozódugót egy hálózati csatlakozóaljzatba. Egy hangjelzés hallható és a programok jelzőfényei villognak.
- 5) Nyomja meg a MODE gombot **11** annyiszor, amíg villogni kezd a MIXER program jelzőfénye **16**.
- 6) Nyomja meg és tartsa lenyomva a START/STOP gombot **18** és járassa a készüléket kb. 20 másodpercig.
- 7) Húzza ki a hálózati csatlakozódugót a hálózati csatlakozóaljzattól.
- 8) Lazítsa fel a leragadt maradványokat a mixelő pohárban **5** vagy a késen **6** egy mosogatókefe vagy tisztítószivacs segítségével.
- 9) Ezután ürítse ki a mixelő poharat **5** és alaposan öblítse ki tiszta vízzel.
- 10) Törölje át a mixelő pohár **5** külsejét egy nedves törölkendővel. Szükség esetén tegyen enyhe hatású mosogatószert a törölkendőre. Ezután törölje át a készüléket tiszta vízzel benedvesített törölkendővel a mosogatószer eltávolításához.
- 11) Törölje le a fedelet **9**, a kést **6** és az érzékelőt **7** egy nedves törölkendővel. Szükség esetén tegyen enyhe hatású mosogatószert a törölkendőre. Ezután törölje át a készüléket tiszta vízzel benedvesített törölkendővel a mosogatószer eltávolításához. Ügyeljen arra, hogy ne kerüljön nedvesség a fedélen **9** lévő érintkező csatlakozóba **1**.

TUDNIVALÓ

Ha szennyeződés van a tömítőgyűrűn **8** vagy alatta, akkor tisztítás céljából leveheti:

- Húzza le a tömítőgyűrűt **8** lefelé a fedélről **9**.
- A tömítőgyűrű **8** enyhén mosogatószeres meleg vízben tisztítható meg. Távolítsa el minden mosogatószer-maradványt és alaposan törölje szárazra a tömítőgyűrűt **8**.
- Távolítsa el az esetleges szennyeződéseket a fedélen **9** lévő vágatokból egy nedves törölkendővel. Szükség esetén tegyen enyhe hatású mosogatószert a törölkendőre. Ezután törölje le csak tiszta vízzel megnedvesített törölkendővel, majd töröljön mindent szárazra.
- Tolja vissza a tömítőgyűrűt **8** a fedélre **9** úgy, hogy a tömítőgyűrű **8** a vágatba csúszszon. Ügyeljen arra, hogy a tömítőgyűrűn **8** lévő kicsi bevágás a fedélen **9** lévő rögzítőfül körül legyen (1. ábra). A tömítőgyűrű **8** lapos oldala azon az oldalon van, ahol az érzékelő **7** található:

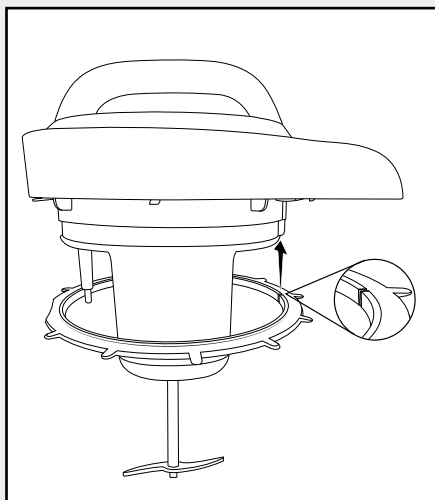

1. ábra

- 12) Törölje le a hálózati csatlakozókábelt egy nedves törlőkendővel.
- 13) Az ismételt használat előtt alaposan töröljön szárazra minden alkatrészt.

Tárolás

- Tárolja a megtisztított készüléket pormentes és száraz helyen.

Hibaelhárítás

PROBLÉMA	LEHETSÉGES OK	LEHETSÉGES MEGOLDÁSOK
A készülék nem működik.	A készülék nincs a hálózati csatlakozóaljzatra csatlakoztatva.	Csatlakoztassa a készüléket egy hálózati csatlakozóaljzatra.
	A készülék meghibásodott.	Forduljon a szervizhez.
A készülék nem indul el.	A fedél 9 nincs megfelelően felhelyezve.	Tegye fel a fedelet 9 megfelelően.
A hozzávalók nem főttek meg.	A hozzávalókat túl nagy darabokra vágta.	Vágja a hozzávalókat kisebb (kb. 2 cm-es) darabokra.
A hozzávalók nincsenek jól összeturmixolva.	Nincs elég folyadék a mixelő pohárban 5 .	Adjon hozzá kevés folyadékot.
	Rossz funkciót választott ki.	Próbálja ki egy másik funkciót.
Az étel odaégett.	Nem tisztította meg a mixelő poharat 5 ismételt használat előtt. A mixelő pohár 5 alján maradványok vannak.	Minden felmelegítés előtt tisztítsa meg a mixelő poharat 5 .

Ha a hibát nem lehet elhárítani a fenti hibaelhárító tippekkel, vagy ha ezektől eltérő zavarokat észlel, akkor forduljon szervizünkhöz.

Ártalmatlanítás

Csak Franciaországra vonatkozik:



Points de collecte sur www.quefairedemesdechets.fr
Privilégiez la réparation ou le don de votre appareil !



A termék, a csomagolás és a használati utasítás újrahasznosítható, a gyártó kiterjesztett felelőssége alá tartozik, és szelektív hulladékgyűjtéssel gyűjtik.

A készülék ártalmatlanítása



Az áthúzott kerekese szeméttároló itt látható szimbóluma azt jelzi, hogy ez a készülék a 2012/19/EU irányelv hatálya alá tartozik. Ez az irányelv azt mondja ki, hogy a készüléket életciklusa végén nem szabad a szokásos háztartási hulladékkal ártalmatlanítani, hanem külön létrehozott gyűjtőhelyen, újrahasznosító központokban vagy hulladékkezelő üzemben kell leadni.

Ez az ártalmatlanítás az Ön számára díjtalan. Kímélje a környezetet és ártalmatlanítson szakszerűen.

Ha hulladékká vált készüléke személyes adatokat tartalmaz, akkor az Ön felelőssége ezeket törölni, mielőtt a készüléket visszaadja.



Az elhasználadott termék ártalmatlanításának lehetőségeiről tájékozódjon települése vagy városa önkormányzatánál.

A csomagolás ártalmatlanítása



A csomagolóanyagokat környezetbarát és hulladék-ártalmatlanítási szempontok szerint választottuk ki és ezért újrahasznosíthatók. Ártalmatlanítsa a feleslegessé vált csomagolóanyagokat a hatályos helyi előírásoknak megfelelően.



Ártalmatlanítsa a csomagolást környezetbarát módon. Vegye figyelembe a különböző csomagolóanyagokon lévő jelzéseket és adott esetben válassza külön azokat. A csomagolóanyagok rövidítésekkel (a) és számjegyekkel (b) vannak megjelölve, az alábbi jelentéssel: 1-7: műanyagok; 20-22: papír és karton, 80-98: kompozit anyagok.

A Komperness Handels GmbH garanciája

Tisztelt Vásárlónk!

A készülékre a vásárlás napjától számított 3 év garanciát vállalunk. A termék meghibásodása esetén. Önt jogszabályban foglalt jogok illetik meg az eladóval szemben. Az alábbi garanciánk nem korlátozza vagy szünteti meg a jogszabályban biztosított jogokat.

Garanciális feltételek

A garanciális időszak a vásárlás napján kezdődik. Gondosan őrizze meg a nyugtát. Ez a vásárlás igazolásához szükséges.

Ha a termékvásárlás napjától számított három éven belül anyag- vagy gyártási hibát észlel, akkor a terméket saját belátásunk szerint ingyen megjavítjuk, kicseréljük vagy visszafizetjük az árát. A garancia feltétele a hibás készülék és a vásárlást igazoló bizonylat (pénztári blokk) három éves garanciaidőn belüli bemutatása, valamint a hiba lényegének és megjelenése idejének rövideleírása.

Ha garanciánk fedezetet nyújt a hibára, akkor javított vagy egy új terméket kap vissza. A termék javítása vagy cseréje esetén a garancia nem kezdődik előlről.

Garanciális idő és a jogszabályban foglalt szavatossági igények

A garancia ideje nem hosszabbodik meg a jóállással. Ez a cserélt és javított alkatrészekre is vonatkozik. Az esetlegesen már a vásárláskor is fennálló sérüléseket és hiányosságokat a kicsomagolás után azonnal jelezni kell. A garanciai lejárat után esedékes javítások díjkötelesek.

A garancia köre

A készüléket szigorú minőségi előírások szerint gyártottuk és kiszállítás előtt lelkiismeretesen ellenőriztük.

A garancia anyag- vagy gyártási hibákra vonatkozik. A garancia nem terjed ki a termék normális elhasználódásnak kitett és ezért kopó alkatrészeknek tekinthető alkatrészeire vagy a törékeny alkatrészek – mint például kapcsolók vagy üvegből készült alkatrészek – sérüléseire.

A garancia megszűnik akkor, ha a termék megsérül, nem megfelelően használják vagy nem tartják karban. A termék megfelelő használata érdekében a használati útmutatóban foglalt összes utasítást pontosan be kell tartani. Feltétlenül kerülni kell minden olyan felhasználási és kezelési módot, amit a használati útmutató nem javasol, vagy amelynek elkerülésére kifejezetten figyelmeztet.

A termék csak magánhasználatra és nem ipari használatra készült. A garancia érvényét veszti visszaélészerű vagy szakszerűtlen kezelés, erőszak alkalmazása vagy olyan beavatkozások esetén, amelyeket általunk nem engedélyezett szervizben végeztek el.

A garancia érvényesítése

Ügyének gyors feldolgozása érdekében kövesse a következő utasításokat:

- Kérjük, hogy minden kapcsolatfelvételnél tartsa készenlétben a vásárlást igazoló pénztári blokkot és a cikkszámot (IAN) 460085_2401.
- A cikkszám a termék adattábláján, a termékre gravírozva, a használati útmutató címlapján (balra lent) vagy a termék hátoldalán vagy alján lévő címkén található.

- Működési hiba vagy más hiba észlelése esetén vegye fel a kapcsolatot az alábbi szervizszeggel **telefonon** vagy **e-mailben**.
- Küldje el díjmentesen a megadott szerviz címére a hibásnak talált terméket és a vásárlást igazoló bizonylatot (pénztári blokk), illetve röviden írja le azt is, hogy hol és mikor jelentkezett a hiba.



Más használati útmutatókhoz, termékbemutató videókhöz és a telepítési szoftverekhez hasonlóan ezt is letöltheti a

www.lidl-service.com oldalról.

Ezzel a QR-kóddal közvetlenül a Lidl ügyfélszolgálati oldalra kerülnek (www.lidl-service.com) és a cikkszám megadásával (IAN) 460085_2401 megnyithatja a használati útmutatót.

Szerviz

(HU) Szerviz Magyarország

Tel.: 06800 21225

E-Mail: kompernass@lidl.hu

IAN 460085_2401

Gyártja

Ügyeljen arra, hogy az alábbi cím nem a szerviz címe. Először forduljon a megjelölt szervizhez.

KOMPERNASS HANDELS GMBH

BURGSTRASSE 21

44867 BOCHUM

NÉMETORSZÁG

www.kompernass.com



KOMPERNASS HANDELS GMBH

BURGSTRASSE 21

44867 BOCHUM

GERMANY

www.kompernass.com

Last Information Update · Stand der Informationen · Version des informations

Stand van de informatie · Stav informací · Stan informacjī · Stav informácií

Estado de las informaciones · Tilstand af information · Versione delle informazioni

Információk állása: 04 / 2024 · Ident.-No.: SMK1000B3042024-1

IAN 460085_2401