



LED-SOMMERLICHTERKETTE

DE AT CH

LED-SOMMERLICHTERKETTE

Bedienungs- und Sicherheitshinweise

IAN 446862_2307

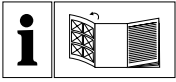

A



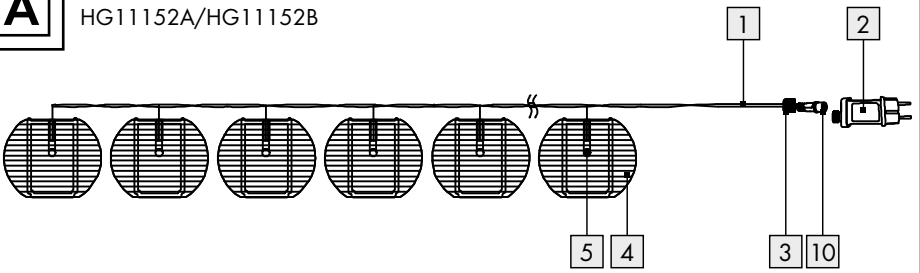
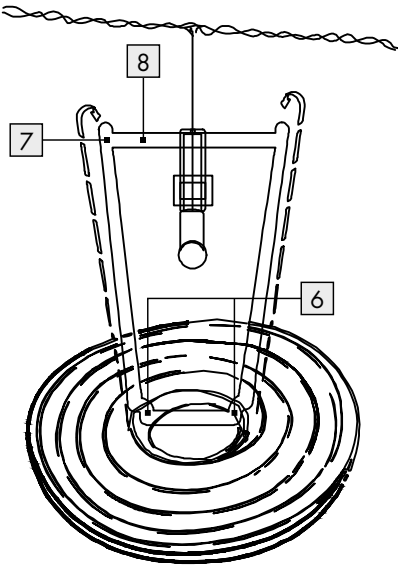
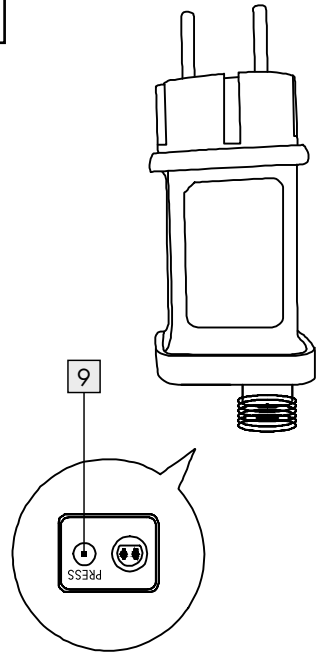



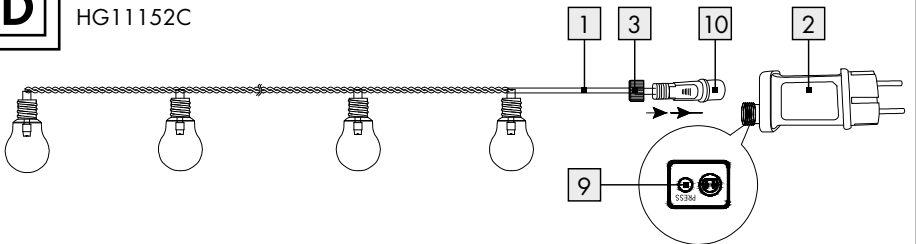

HG11152A/HG11152B

**B****C****D**

HG11152C



Legende der verwendeten Piktogramme	Seite	6
Einleitung	Seite	6
Bestimmungsgemäße Verwendung.....	Seite	6
Teilebeschreibung.....	Seite	6
Technische Daten.....	Seite	6
Lieferumfang.....	Seite	7
Sicherheitshinweise	Seite	7
Vor der Inbetriebnahme	Seite	8
Lampions montieren	Seite	8
Anwendung	Seite	8
Timerfunktion.....	Seite	8
Reinigung und Pflege	Seite	8
Entsorgung	Seite	9
Garantie	Seite	9
Abwicklung im Garantiefall.....	Seite	10
Service.....	Seite	10

Legende der verwendeten Piktogramme			
V	Volt		Unabhängiges Betriebsgerät
	Wechselstrom/-spannung		Polarität des Ausgangsanschlusses
	Gleichstrom/-spannung		Dieses Symbol zeigt an, dass das Produkt netzbetrieben ist.
	Schutzklasse II		Kurzschlussfester Sicherheitstransformator
CE	Das CE-Zeichen bestätigt die Konformität mit den für das Produkt zutreffenden EU-Richtlinien.	 	Sicherheitshinweise Handlungsanweisungen

LED-Sommerlichterkette

● Einleitung







Wir beglückwünschen Sie zum Kauf Ihres neuen Produkts. Sie haben sich damit für ein hochwertiges Produkt entschieden. Die Bedienungsanleitung ist Teil dieses Produkts. Sie enthält wichtige Hinweise für Sicherheit, Gebrauch und Entsorgung. Machen Sie sich vor der Benutzung des Produkts mit allen Bedien- und Sicherheitshinweisen vertraut. Benutzen Sie das Produkt nur wie beschrieben und für die angegebenen Einsatzbereiche. Händigen Sie alle Unterlagen bei Weitergabe des Produkts an Dritte mit aus.

● Bestimmungsgemäße Verwendung

Dieses Produkt ist für den Betrieb im Innen- und Außenbereich geeignet. Das Produkt ist nur für den Einsatz in privaten Haushalten und nicht für den kommerziellen Gebrauch vorgesehen.

● Teilebeschreibung

- | | |
|--|--|
|  Lichterkette |  Befestigungsgewinde |
|  Netzteil |  Lampion
(für Modell A, B) |

- | | |
|--|---|
|  LEDs
(für Modell A, B) |  Lampionbügel
(für Modell A, B) |
|  Ösen
(für Modell A, B) |  Ein-/Timer-/Aus-Taste |
|  Aufhänger
(für Modell A, B) |  Dichtring |

● Technische Daten

Lichterkette + Netzteil:

Leistungsaufnahme: Modell A, B: 1,2 W
Modell C: 1,3 W

Lichterkette:

Betriebsspannung: 4,5 V==
LED: 20 LEDs (Leuchtmittel können nicht ausgetauscht werden.)
Schutzart: IP44 (spritzwassergeschützt)
Lichterkette (Modell-Nr. HG11152A/HG11152B/HG11152C) GS zertifiziert.

Netzteil:

Nennspannung primär: 220–240 V~, 50/60 Hz
Nennspannung sekundär: 4,5 V==, 1,35 W
Schutzklasse: II/
Schutzart: IP44 (spritzwassergeschützt)
Netzteil (Modell-Nr. 23S0135G045W2D) GS zertifiziert.

SELV:	Schutzkleinspannung (Safety extra low voltage)
Ta:	Maximale Umgebungstemperatur
Tc:	Max. Gehäusetemperatur der Vorschaltanlage

● Lieferumfang

- 1 LED-Sommerlichterkette
- 1 Netzteil
- 20 Lampions (für Modelle A, B)
- 1 Bedienungsanleitung



Sicherheitshinweise

BEWAHREN SIE ALLE SICHERHEITSHINWEISE UND ANWEISUNGEN FÜR DIE ZUKUNFT AUF!

-  Halten Sie Kinder stets vom Produkt fern.
- Dieses Produkt ist kein Spielzeug, es gehört nicht in Kinderhände. Kinder können die Gefahren, die im Umgang mit dem Produkt entstehen, nicht erkennen.
- Dieses Produkt kann von Kindern ab 8 Jahren und darüber sowie von Personen mit verringerten physischen, sensorischen oder mentalen Fähigkeiten oder Mangel an Erfahrung und Wissen benutzt werden, wenn sie beaufsichtigt oder bezüglich des sicheren Gebrauchs des Produktes unterwiesen wurden und die daraus resultierenden Gefahren verstehen. Kinder dürfen nicht mit dem Produkt spielen. Reinigung und Benutzerwartung dürfen nicht von Kindern ohne Beaufsichtigung durchgeführt werden.
- Achten Sie darauf, dass das Produkt nur von fachkundigen Personen montiert wird.
- ▲ **VORSICHT! ÜBERHITZUNGSGEFAHR!** Betreiben Sie das Produkt nicht in der Verpackung.
- Bewahren Sie das Produkt nach Gebrauch wieder in der Verpackung auf, um ungewollte Beschädigungen zu vermeiden.

- Ziehen Sie nicht an der Netzleitung des Produkts und stellen Sie sicher, dass sie so verlegt ist, dass niemand darüber laufen oder stolpern kann.
- Befestigen Sie keine zusätzlichen Gegenstände am Produkt.

▲ **WARNUNG!** Dieses Produkt darf nicht verwendet werden, wenn der Dichtring 10 nicht richtig montiert ist.



Vermeiden Sie Lebensgefahr durch elektrischen Schlag!

- Vergewissern Sie sich vor der Benutzung, dass der LED-Treiber mit dem Stromnetz verbunden ist (220–240V~).
- Die Lichterkette darf nicht ohne LED-Treiber an eine Stromquelle mit 220–240V~ angeschlossen werden.
- Überprüfen Sie vor jedem Netzanschluss die Lichterkette und das Netzteil auf etwaige Beschädigungen.
- Benutzen Sie das Produkt niemals, wenn Sie irgendwelche Beschädigungen feststellen.
- Die äußere flexible Netzleitung dieses Produkts kann nicht ausgetauscht werden; falls die Netzleitung beschädigt ist, muss das ganze Produkt entsorgt werden.
- Öffnen Sie niemals eines der elektrischen Betriebsmittel oder stecken irgendwelche Gegenstände in dieselben.
- Schützen Sie die Netzleitung vor scharfen Kanten, mechanischen Belastungen und heißen Oberflächen.
- Nicht mit scharfen Klammern oder Nägeln befestigen.
- Ziehen Sie immer das Netzteil vor der Montage, Demontage oder Reinigung aus der Steckdose.
- Berühren Sie weder den Stecker des Produkts noch das Produkt selbst mit nassen Händen.
- Das Produkt darf nicht mit einer anderen Lichterkette elektrisch verbunden werden.
- Bei längerer Nichtnutzung (z. B. im Urlaub) trennen Sie das Produkt vom Stromnetz.
- Wenn Sie Fragen zum Produkt haben oder sich nicht sicher sind, fragen Sie einen Elektrofachbetrieb um Rat.

- Verwenden Sie das Produkt nur mit dem mitgelieferten Netzteil des Typs Modell-Nr. 23S0135G045W2D, ansonsten erlöschen jegliche Gewährleistungsansprüche.
- Die Leuchtmittel sind nicht austauschbar.
- Sollten die Leuchtmittel am Ende ihrer Lebensdauer ausfallen, muss das gesamte Produkt ersetzt werden.
- Der LED-Treiber darf nur von einer Fachperson ausgetauscht werden.
- Dieses Produkt enthält keine Teile, die vom Verbraucher gewartet werden können.
- Bei Bruch oder Beschädigung von LEDs darf das Produkt nicht verwendet/eingeschaltet werden, sondern muss sicher entsorgt werden.

● Vor der Inbetriebnahme

Hinweis: Entfernen Sie das gesamte Verpackungsmaterial vom Produkt.

Hinweis: Achten Sie beim Aufhängen des Produkts darauf, dass der gewählte Aufhängeort für das Gewicht des Produkts geeignet ist.

● Lampions montieren (siehe Abb. B) (für Modelle A, B)

- Legen Sie die Lampions **4** mit den Ösen **6** (größere Öffnungen) nach oben zeigend ab.
- Setzen Sie das schnurlose Ende des Lampionbügels **8** in die obere und untere Öffnung des Lampions ein.
- Platzieren Sie währenddessen den unteren Teil des Lampionbügels mittig auf dem Rand der unteren Öffnung.
- Halten Sie den Lampionbügel **8**. Ziehen Sie die Ösen **6** nach oben und hängen Sie diese auf den Aufhänger **7**.

● Anwendung (für alle Modelle)

- Stecken Sie den Stecker der Lichterkette **1** in die Buchse des Netzteils **2**.

- Drehen Sie das Befestigungsgewinde **3** der Netzleitung im Uhrzeigersinn, um die Verbindung zu fixieren. Achten Sie dabei auf den Dichtring **10**, da sonst der IP-Schutz nicht gewährleistet werden kann.
- Stecken Sie das Netzteil **2** in die Steckdose. Das Produkt ist betriebsbereit.
- Beachten Sie, dass das Netzteil auch ohne Betrieb des Produkts noch eine geringe Leistung aufnimmt, solange sich das Netzteil in der Steckdose befindet. Zum vollständigen Ausschalten entfernen Sie das Netzteil aus der Steckdose.

● Timerfunktion

Die Ein-/Timer-/Aus-Taste **9** (siehe Abb. C) hat drei Funktionen:

- 1 x drücken: Das Produkt leuchtet permanent.
- 2 x drücken: Das Produkt leuchtet dauernd für 6 Stunden mit einer anschließenden Pause von 18 Stunden. Das Produkt leuchtet anschließend zur Einschaltzeit erneut 6 Stunden mit einer anschließenden 18-stündigen Pause.

Hinweis: Die Ein-/Timer-/Aus-Taste **9** leuchtet grün, wenn die Timer-Funktion aktiv ist.

- 3 x drücken: Das Produkt ist ausgeschaltet.

● Reinigung und Pflege

⚠️ WARNUNG! STROMSCHLAGGEFAHR!

Ziehen Sie zuerst das Netzteil aus der Steckdose.

⚠️ WARNUNG! STROMSCHLAGGEFAHR!

Aus Gründen der elektrischen Sicherheit darf das Produkt niemals mit Wasser oder anderen Flüssigkeiten gereinigt oder gar in Wasser getaucht werden.

- Benutzen Sie keine Lösungsmittel, Benzin o. Ä. Das Produkt würde hierbei Schaden nehmen.
- Verwenden Sie zur Reinigung nur ein trockenes, fusselloses Tuch.

- Sie können das Produkt bei starker Verschmutzung leicht mit einem leicht angefeuchteten Tuch reinigen.
- Stecken Sie das Netzteil **2** nach der Reinigung wieder in die Steckdose.

Rückgabe Batterien oder Akkumulatoren, die nicht vom Altgerät umschlossen sind, sowie Lampen, die zerstörungsfrei entnommen werden können und führen diese einer separaten Sammlung zu.

● Entsorgung

Die Verpackung besteht aus umweltfreundlichen Materialien, die Sie über die örtlichen Recyclingstellen entsorgen können.



Beachten Sie die Kennzeichnung der Verpackungsmaterialien bei der Abfalltrennung, diese sind gekennzeichnet mit Abkürzungen (a) und Nummern (b) mit folgender Bedeutung: 1–7: Kunststoffe/20–22: Papier und Pappe/80–98: Verbundstoffe.



Möglichkeiten zur Entsorgung des ausgedienten Produkts erfahren Sie bei Ihrer Gemeinde- oder Stadtverwaltung.



Das Symbol der durchgestrichenen Mülltonne bedeutet, dass dieses Gerät am Ende der Nutzungszeit nicht über den Hausmüll entsorgt werden darf. Das Gerät ist bei eingerichteten Sammelstellen, Wertstoffhöfen oder Entsorgungsbetrieben abzugeben. Zudem sind Vertreiber von Elektro- und Elektronikgeräten sowie Vertreiber von Lebensmitteln zur Rücknahme verpflichtet. LIDL bietet Ihnen Rückgabemöglichkeiten direkt in den Filialen und Märkten an. Rückgabe und Entsorgung sind für Sie kostenfrei. Beim Kauf eines Neugerätes haben Sie das Recht, ein entsprechendes Altgerät unentgeltlich zurückzugeben. Zusätzlich haben Sie die Möglichkeit, unabhängig vom Kauf eines Neugerätes, unentgeltlich (bis zu drei) Altgeräte abzugeben, die in keiner Abmessung größer als 25 cm sind. Bitte löschen Sie vor der Rückgabe alle personenbezogenen Daten. Bitte entnehmen Sie vor der

● Garantie

Das Produkt wurde nach strengen Qualitätsrichtlinien hergestellt und vor der Auslieferung sorgfältig geprüft. Im Falle von Material- oder Herstellungsfehlern haben Sie gegenüber dem Verkäufer des Produkts gesetzliche Rechte. Ihre gesetzlichen Rechte werden in keiner Weise durch unsere unten aufgeführte Garantie eingeschränkt.

Die Garantie für dieses Produkt beträgt 3 Jahre ab Kaufdatum. Die Garantiezeit beginnt mit dem Kaufdatum. Bewahren Sie den Originalkaufbeleg an einem sicheren Ort auf, da dieses Dokument als Nachweis des Kaufs erforderlich ist.

Alle Schäden oder Mängel, die bereits zum Zeitpunkt des Kaufs vorhanden sind, müssen unverzüglich nach dem Auspacken des Produkts gemeldet werden.

Sollte das Produkt innerhalb von 3 Jahren ab Kaufdatum einen Material- oder Herstellungsfehler aufweisen, werden wir es – nach unserer Wahl – kostenlos für Sie reparieren oder ersetzen. Die Garantiezeit verlängert sich durch einen stattgegebenen Gewährleistungsanspruch nicht. Dies gilt auch für ersetzte und reparierte Teile.

Diese Garantie erlischt, wenn das Produkt beschädigt oder unsachgemäß verwendet oder gewartet wurde.

Die Garantie deckt Material- und Herstellungsfehler ab. Diese Garantie erstreckt sich weder auf Produktteile, die normalem Verschleiß unterliegen, und somit als Verschleißteile gelten (z. B. Batterien, Akkus, Schläuche, Farbpatronen), noch auf Schäden an zerbrechlichen Teilen, z. B. Schalter oder Teile aus Glas.

● Abwicklung im Garantiefall

Um eine schnelle Bearbeitung Ihres Anliegens zu gewährleisten, folgen Sie bitte den folgenden Hinweisen:

Bitte halten Sie für alle Anfragen den Kassenbon und die Artikelnummer (IAN 446862_2307) als Nachweis für den Kauf bereit.

Die Artikelnummer entnehmen Sie bitte dem Typenschild, einer Gravur, auf dem Titelblatt Ihrer Bedienungsanleitung (unten links) oder als Aufkleber auf der Rück- oder Unterseite des Produkts.

Sollten Funktionsfehler oder sonstige Mängel auftreten, kontaktieren Sie zunächst die nachfolgend benannte Serviceabteilung telefonisch oder per E-Mail.

Ein als defekt erfasstes Produkt können Sie dann unter Beifügung des Kaufbelegs (Kassenbon) und der Angabe, worin der Mangel besteht und wann er aufgetreten ist, für Sie portofrei an die Ihnen mitgeteilte Service-Anschrift übersenden.

● Service

DE Service Deutschland

Tel.: 0800 5435 111

E-Mail: owim@lidl.de

AT Service Österreich

Tel.: 0800 292726

E-Mail: owim@lidl.at

CH Service Schweiz

Tel.: 0800562153

E-Mail: owim@lidl.ch

CE IP44

OWIM GmbH & Co. KG

Stiftsbergstraße 1
74167 Neckarsulm
GERMANY

Model-No.: HG11152A/HG11152B/
HG11152C
Version: 12/2023

Stand der Informationen: 10/2023
Ident.-No.: HG11152A/B/C102023-DE



IAN 446862_2307