



Akku-LED-Strahler / Cordless LED Light / Projecteur LED sans fil PLSA 20-Li A1

(DE) (AT) (CH)

Akku-LED-Strahler

Originalbetriebsanleitung

(FR) (BE)

Projecteur LED sans fil

Traduction des instructions d'origine

(ES)

Foco led recargable

Traducción del manual de instrucciones original

(CZ)

Aku LED reflektor

Překlad originálního provozního návodu

(HU)

Akkus LED reflektor

Az originál használati utasítás fordítása

(DK)

Batteridreven LED projektør

Oversættelse af den originale driftsvejledning

(GB) (MT)

Cordless LED Light

Translation of the original instructions

(NL) (BE)

Accu-led-schijnwerper

Vertaling van de originele gebruiksaanwijzing

(IT) (MT)

Faro LED ricaricabile

Traduzione delle istruzioni d'uso originali

(SK)

Aku LED reflektor

Překlad originálneho návodu na obsluhu

(PL)

Akumulatorowy reflektor LED

Tłumaczenie oryginalnej instrukcji obsługi

IAN 465581_2404



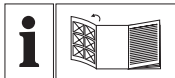

(DE) (AT) (CH)

Klappen Sie vor dem Lesen die Seite mit den Abbildungen aus und machen Sie sich anschließend mit allen Funktionen des Gerätes vertraut.

(GB) (MT)

Before reading, unfold the page containing the illustrations and familiarise yourself with all functions of the device.

(FR) (BE)

Avant de lire le mode d'emploi, ouvrez la page contenant les illustrations et familiarisez-vous ensuite avec toutes les fonctions de l'appareil.

(NL) (BE)

Vouw vóór het lezen de pagina met de afbeeldingen open en maak u vertrouwd met alle functies van het apparaat.

(ES)

Antes de empezar a leer abra la página que contiene las imágenes y, en seguida, familiarícese con todas las funciones del dispositivo.

(IT) (MT)

Prima di leggere aprire la pagina con le immagini e prendere confidenza con le diverse funzioni dell'apparecchio.

(CZ)

Před čtením si otevřete stranu s obrázky a potom se seznamte se všemi funkcemi přístroje.

(SK)

Pred čítaním si odklopte stranu s obrázkami a potom sa oboznámte so všetkými funkciami prístroja.

(HU)

Olvasás előtt kattintson az ábrát tartalmazó oldalra és végezze el ismerte meg a készülék mindegyik funkcióját.

(PL)

Przed przeczytaniem proszę rozłożyć stronę z ilustracjami, a następnie proszę zapoznać się z wszystkimi funkcjami urządzenia.

(DK)

Før du læser, vend siden med billeder frem og bliv bekendt med alle apparatets funktioner.

DE/AT/CH	Originalbetriebsanleitung	Seite	4
GB/MT	Translation of the original instructions	Page	17
FR/BE	Traduction des instructions d'origine	Page	29
NL/BE	Vertaling van de originele gebruiksaanwijzing	Pagina	45
ES	Traducción del manual de instrucciones original	Página	58
IT/MT	Traduzione delle istruzioni d'uso originali	Pagina	71
CZ	Překlad originálního provozního návodu	Strana	84
SK	Preklad originálneho návodu na obsluhu	Strana	96
HU	Az originál használati utasítás fordítása	Oldal	108
PL	Tłumaczenie oryginalnej instrukcji obsługi	Strona	121
DK	Oversættelse af den originale driftsvejledning	Side	134

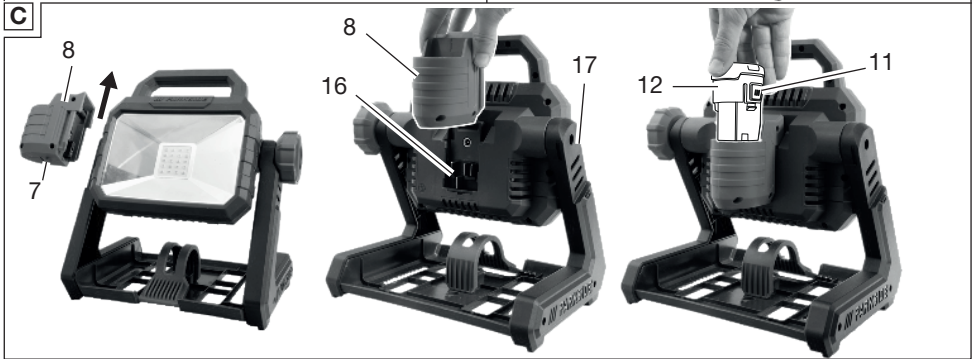
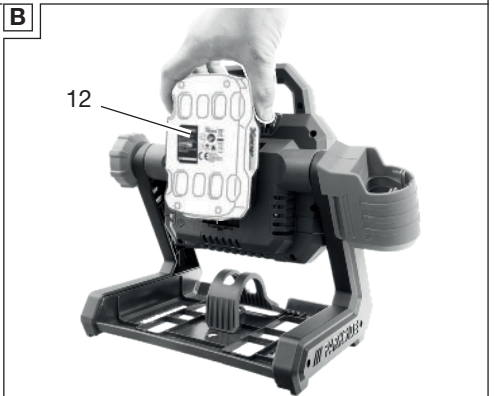
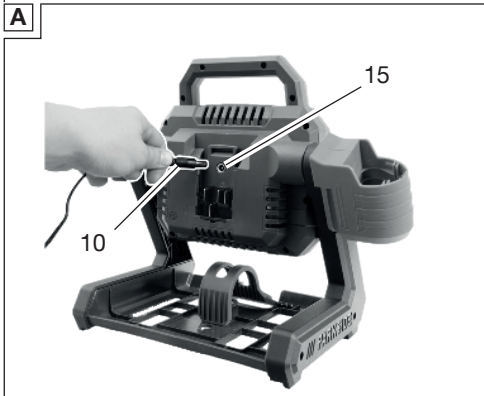
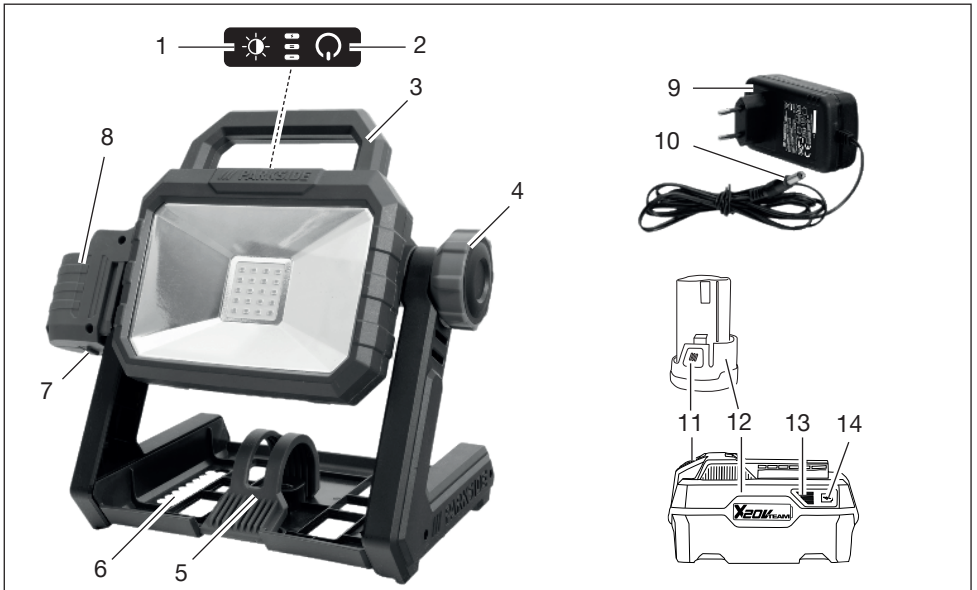

Inhaltsverzeichnis

Einleitung.....4
 Bestimmungsgemäße Verwendung..... 4
 Lieferumfang/Zubehör.....5
 Übersicht.....5
 Funktionsbeschreibung.....5
 Technische Daten.....5
Sicherheitshinweise..... 7
 Bedeutung der Sicherheitshinweise.....7
 Bildzeichen und Symbole.....7
 Allgemeine Sicherheitshinweise für LED-Strahler.....8
Vorbereitung..... 9
 Bedienteile.....9
 Netzspannung anschließen..... 9
 12 V-Adapter einsetzen/entnehmen..... 9
 Gerät schwenken..... 9
 Gerät aufhängen.....9
 Stativ-Gewinde.....10
 Ladezustand des Akkus prüfen..... 10
Betrieb.....10
 Arbeitshinweise..... 10
 Akku einsetzen und entnehmen..... 10
 Ein- und Ausschalten..... 10
 Leuchtmodus wechseln..... 10
Reinigung, Wartung und Lagerung..... 11
 Reinigung..... 11
 Wartung..... 11
 Lagerung..... 11
Entsorgung/Umweltschutz..... 11
 Zusätzliche Entsorgungshinweise für Deutschland..... 12
 Entsorgungshinweise für Akkus.....12
Fehlersuche.....12
Service..... 13

Garantie.....13
 Reparatur-Service..... 14
 Service-Center..... 15
 Importeur.....15

Ersatzteile und Zubehör..... 15

Original-EU-Konformitätserklärung..... 16

Explosionszeichnung..... 147

Einleitung

Herzlichen Glückwunsch zum Kauf Ihres neuen Akku-LED-Strahlers (nachfolgend Gerät oder Elektrowerkzeug genannt).

Sie haben sich damit für ein hochwertiges Gerät entschieden. Dieses Gerät wurde während der Produktion auf Qualität geprüft und einer Endkontrolle unterzogen. Die Funktionsfähigkeit Ihres Gerätes ist somit sichergestellt.



Die Betriebsanleitung ist Bestandteil dieses Geräts. Sie enthält wichtige Hinweise für Sicherheit, Gebrauch und Entsorgung. Lesen Sie die Betriebsanleitung sorgfältig. Machen Sie sich mit den Bedienteilen und dem richtigen Gebrauch des Gerätes vertraut. Benutzen Sie das Gerät nur wie beschrieben und für die angegebenen Einsatzbereiche. Bewahren Sie die Betriebsanleitung gut auf und händigen Sie alle Unterlagen bei Weitergabe des Geräts an Dritte mit aus.

Bestimmungsgemäße Verwendung

Das Gerät ist ausschließlich für folgende Verwendungen bestimmt:

- ortsveränderlichen, räumlichen und zeitlich begrenzten Ausleuchtung von Innenräumen.

Das Gerät dient nicht zur Raumbelichtung.

Das Gerät ist nur für den normalen Betrieb in Innenbereichen zu verwenden.

Jede andere Verwendung, die in dieser Betriebsanleitung nicht ausdrücklich zugelassen wird, kann eine ernsthafte Gefahr für den Benutzer darstellen und zu Schäden am Gerät führen. Der Bediener oder Nutzer des Geräts ist für Unfälle oder Schäden an anderen Menschen oder deren Eigentum verantwortlich. Das Gerät ist für den Einsatz im Heimwerkerbereich bestimmt. Es wurde nicht für den gewerblichen Dauereinsatz konzipiert. Bei gewerblichem Einsatz erlischt die Garantie. Der Hersteller haftet nicht für Schäden, die durch bestimmungswidrige Verwendung oder falsche Bedienung verursacht wurden.

Das Gerät ist Teil der Serie X 12 V TEAM und X 20 V TEAM und kann wahlweise mit Akkus der X 12 V TEAM bzw. X 20 V TEAM Serie betrieben werden. Die Akkus dürfen nur mit Ladegeräten der Serie X 12 V TEAM bzw. X 20 V TEAM geladen werden.

Lieferumfang/Zubehör

Packen Sie das Gerät aus und überprüfen Sie den Lieferumfang. Entsorgen Sie das Verpackungsmaterial ordnungsgemäß.

- Akku-LED-Strahler
- 12 V-Akku-Adapter
- Netzteil
- Originalbetriebsanleitung

Akku und Ladegerät sind nicht im Lieferumfang enthalten.

Übersicht



Die Abbildungen des Geräts finden Sie auf der vorderen und hinteren Ausklappseite.

- 1 Modus-Taster
- 2 Ein-/Austaster
- 3 Handgriff
- 4 Stellschraube
- 5 Haken
- 6 Aussparung
- 7 Riegel
- 8 12 V-Akku-Adapter
- 9 Netzteil
- 10 Stecker
- 11 Akku-Entriegelung
- 12 Akku
- 13 Ladezustandsanzeige
- 14 Taste

(Abb. A)

- 15 Stromanschluss

(Abb. C)

- 16 Akku-Halter
- 17 Schiene

(Abb. G)

- 18 Schlüssellochbohrung

(Abb. I)

- 19 Innengewinde

Funktionsbeschreibung

Die Funktion der Bedienteile entnehmen Sie bitte den nachfolgenden Beschreibungen.

Technische Daten

Akku-LED-Strahler .. PLSA 20-Li A1
 Bemessungsspannung *U* (im Akkubetrieb)

– *U*₁ 20 V ==

– U₂ 12 V ==
 Bemessungsleistung P (im Akkubetrieb) ≤20 W
 Bemessungsspannung U (mit Netzteil) 18 V == , 1,5 A
 Bemessungsleistung P (mit Netzteil) ≤27,0 W
 Anzahl der Lampen (LED) 20×1 W
 Lichtstrom ≤2300 lm
 Lichtfarbe 5700 K (Tageslichtweiß)
 Energieeffizienzklasse F
 Leuchtdauer (2300 lm)
 – 20 V/2 Ah 85 min
 – 20 V/4 Ah 200 min
 – 20 V/8 Ah 400 min
 – 20 V/12 Ah 600 min
 – 12 V/2 Ah 50 min
 – 12 V/4 Ah 100 min
 Innengewinde ¼", ⅝"
 Schutzklasse III ⚡
 Schutzart IP20
 Gewicht mit Akku ≈1,3 kg
 Abmessungen
 – Länge 245 mm
 – Breite 177 mm
 – Höhe 267 mm
 projizierte Fläche 99×151 mm
 Akku Li-Ion
 PARKSIDE Performance Smart
 Akku Smart PAPS 204 A1/
 Smart PAPS 208 A1
 – Frequenzband 2400–2483,5 MHz
 – Sendeleistung ≤ 20 dBm
Nutzen Sie bei der Verwendung eines 12 V-Akkus ausschließlich den mitgelieferten 12 V-Akku Adapter.
Netzteil JLH341801500G
Grizzly Tools GmbH & Co. KG
 Stockstädter Straße 20
 DE-63762 Großostheim
 HRA: 5468, Amtsgericht Aschaffenburg
 Eingangsspannung 100-240 V~

Eingangswechselstromfrequenz 50-60 Hz
 Leistungsaufnahme 35 W
 Ausgangsspannung 18,0 V ==
 Ausgangsstrom ≈1,5 A
 Ausgangsleistung 27,0 W
 Effizienz bei geringer Last 80,9%
 Effizienz bei voller Last 83,4%
 Leistungsaufnahme bei Nulllast 0,3 W
 Schutzklasse II
 Schutzart IP20
 Gewicht ≈150 g
 Temperatur ≤90 °C
 Netzanschluss nur für LED-Geräte

Ladezeiten

Das Gerät ist Teil der Serie X 12 V TEAM und X 20 V TEAM und kann wahlweise mit Akkus der X 12 V TEAM bzw. X 20 V TEAM Serie betrieben werden. Die Akkus dürfen nur mit Ladegeräten der Serie X 12 V TEAM bzw. X 20 V TEAM geladen werden.

Wir empfehlen Ihnen, dieses Gerät ausschließlich mit folgenden Akkus zu betreiben: PAP 20 B1, PAP 20 B3, Smart PAPS 204 A1, Smart PAPS 208 A1, PAPP 12 A4, PAPP 12 B4

Wir empfehlen Ihnen, diese Akkus mit folgenden Ladegeräten zu laden: PLG 20 C1, PLG 20 C3, Smart PLGS 2012 A1, PLGK 12 A2
 Technische Daten von Akku und Ladegerät: Siehe separate Anleitung.
 Die Ladezeit wird u.a. durch Faktoren wie Temperatur der Umgebung und des Akkus, sowie der anliegenden Netzspannung beeinflusst und kann ggf. von den angegebenen Werten abweichen.

Ladezeit (Min.)	PAPK 12 A1	PAPK 12 A2 PAPK 12 A3 PAPK 12 A4	PAPK 12 B2 PAPK 12 B3 PAPK 12 B4	PAPK 12 D1 PAPK 12 D2
PLGK 12 A1 PLGK 12 A2 PLGK 12 A3 PLGK 12 B2	60	60	120	150
PDSLГ 12 A1 PDSLГ 12 A2	60	45	60	80

Ladezeit (Min.)	PAP 20 A1 PAP 20 A2 PAP 20 B1	PAP 20 A3 PAP 20 B3 Smart PAPS 204 A1	Smart PAPS 208 A1	Smart PAPS 2012 A1
PLG 20 A1 PLG 20 A4 PLG 20 C1	60	120	240	380
PLG 20 C2	45	80	165	260
PLG 20 A2 PLG 20 A3 PLG 20 C3 PDSLГ 20 A1 PDSLГ 20 B1	35	60	120	210
PLG 201 A1	135	250	500	900
Smart PLGS 2012 A1	35	45	50	90

Sicherheitshinweise

Bedeutung der Sicherheitshinweise

▲ GEFAHR! Wenn Sie diesen Sicherheitshinweis nicht befolgen, tritt ein Unfall ein. Die Folge ist schwere Körperverletzung oder Tod.

▲ WARNUNG! Wenn Sie diesen Sicherheitshinweis nicht befolgen, tritt möglicherweise ein Unfall ein. Die Folge ist möglicherweise schwere Körperverletzung oder Tod.

▲ VORSICHT! Wenn Sie diesen Sicherheitshinweis nicht befolgen, tritt ein Unfall ein. Die Folge ist möglicher-

weise leichte oder mittelschwere Körperverletzung.

HINWEIS! Wenn Sie diesen Sicherheitshinweis nicht befolgen, tritt ein Unfall ein. Die Folge ist möglicherweise ein Sachschaden.

Bildzeichen und Symbole

Bildzeichen auf dem Gerät

 Ein-/Austaster

 Modus-Taster

 Stufe 1

 Stufe 2

 Modus blinken



Nur zur Verwendung in Räu-
men geeignet.



Polung



Elektrogeräte gehören nicht in
den Hausmüll.



Schutzklasse III



Gleichspannung



Achtung! Nicht in die aktive
Lichtquelle starren.

Bildzeichen auf dem Netzteil



Betriebsanleitung lesen



Nur zur Verwendung in Räu-
men geeignet.



Kurzschlussfester Sicherheits-
transformator



Unabhängiger Transformator



Schutzklasse II Doppelisolie-
rung



Elektrogeräte gehören nicht in
den Hausmüll.



Polung

Bildzeichen auf der Verpackung



Lichtstrom: ≤ 2300 lm



Lichtfarbe: 5700 K (Tageslicht-
weiß)



Recyclingsymbol: Wellpappe



Entsorgen Sie die Verpackung
umweltschonend.

Bildzeichen in der Betriebsan- leitung



Achtung!

Allgemeine Sicherheits- hinweise für LED-Strahler

- **Decken Sie das Gerät während des Betriebs nicht ab.** Das Gerät erwärmt sich während des Betriebs und kann zu Verbrennungen führen.
- **Blicken Sie nicht in den Lichtstrahl. Richten Sie den Lichtstrahl nicht auf Personen und Tiere.**
- **Lassen Sie Kinder das Gerät nicht benutzen.** Sie könnten andere Personen oder sich selbst unbeabsichtigt blenden.
- **Prüfen Sie eine dauerhafte Haltbarkeit der Gerätebefestigung.** Es besteht Verletzungsgefahr durch Herunterfallen des Geräts.
- **Das Leuchtgehäuse schützt vor der unbeabsichtigten Berührung aktiver Teile.** Öffnen Sie das Gehäuse nicht.
- **Leuchte nicht für Kinder unter 14 Jahren geeignet.**
- **Prüfen Sie eine dauerhafte Haltbarkeit der Halterung des Akku-LED-Strahlers.** Es besteht Verletzungsgefahr durch Herunterfallen des Geräts.
- Die Lichtquellen können nur vom Hersteller ohne dauerhafte Beschädigung des umgebenden Produkts ausgetauscht werden.
- Das Betriebsgerät (Netzteil) kann vom Endnutzer durch ein Original-Ersatzteil ausgetauscht werden, welches in unserem Online-Shop (Artikelnummer: 80001284) erhältlich ist.

Vorbereitung

Bedienteile

Lernen Sie vor dem ersten Betrieb des Geräts die Bedienteile kennen.

Modus-Taster (1)

- Leuchtmodus wechseln: Drücken
Wiederkehrende Reihenfolge:
100% - 50% - blinkend

Ein-/Austaster (2)

- Einschalten: Drücken
- Ausschalten: Drücken

Netzspannung anschließen

▲ WARNUNG! Gerät im Netzbetrieb nur mit beiliegendem Netzteil (JLH341801500G) betreiben. Verwendung nur im Innenbereich.

Vorgehen (Abb. A)

1. Schließen Sie den Stecker des Netzteils (9) an die Steckdose an.
2. Stecken Sie den Stecker (10) in den Stromanschluss (15) am Gerät.

12 V-Adapter einsetzen/entnehmen

12 V-Adapter einsetzen (Abb. C)

1. Schieben Sie den 12 V-Adapter (8) in den Akku-Halter (16) bzw. auf die Schiene (17) an der Geräteseite.

12 V-Adapter entnehmen (Abb. C)

1. Ziehen Sie den Riegel (7) an der Unterseite des 12 V-Adapters (8) vom Gerät weg.
2. Ziehen Sie den 12 V-Adapter (8) nach oben ab.

Gerät schwenken

Vorgehen (Abb. E)

1. Lösen Sie die Stellschraube (4).
2. Drehen Sie das Gerät am Handgriff (3) in die gewünschte Position.

3. Fixieren Sie die Stellschraube (4).

Gerät aufhängen

Voraussetzungen

- Der Aufhängeort muss für das Gewicht des Produktes geeignet sein.

Gerät am Haken aufhängen (Abb. F)

1. Klappen Sie den Haken (5) aus.
2. Hängen Sie das Gerät an eine waagrechte Aufhängung.

▲ VORSICHT! Klemmen Sie sich beim Ein- und Ausklappen des Hakens (5) nicht die Finger ein.

Wandhalterung

Alternativ können Sie das Gerät an der Schlüssellochbohrung oder an der Aussparung in der Bodenplatte aufhängen.

Voraussetzungen

- Schraube oder Nagel (Kopfdurchmesser: $\varnothing 7-10$ mm) (nicht mitgeliefert)
- Schraubendreher bzw. Hammer (nicht mitgeliefert)
- ggf. Dübel (nicht mitgeliefert)

Vorgehen

▲ WARNUNG! Verwenden Sie geeignete Suchgeräte, um verborgene Versorgungsleitungen aufzuspüren, oder ziehen Sie die örtliche Versorgungsgesellschaft hinzu. Kontakt mit Elektroleitungen kann zu Feuer und elektrischem Schlag führen. Beschädigung einer Gasleitung kann zur Explosion führen. Eindringen in eine Wasserleitung verursacht Sachbeschädigung.

- Bringen Sie eine Schraube oder einen Nagel an der Wunschposition einer Wand an.
- Lassen Sie den Schrauben-/Nagelkopf mit Abstand (ca. 10 mm) zur Wand hervorstehen.

- (Abb. G) Hängen Sie das Gerät an die Schlüssellochbohrung (18).
- (Abb. H) Hängen Sie das Gerät an die Aussparung (6) der Bodenplatte mit Zahnung. Die Zahnung ermöglicht das Ausbalancieren des Geräts.

Stativ-Gewinde

(Abb. I)

Mit Hilfe des Innengewindes ($\frac{1}{4}$ " , $\frac{5}{8}$ ") (19) können Sie das Gerät auf ein Stativ (nicht mitgeliefert) schrauben.

Ladezustand des Akkus prüfen

LEDs	Bedeutung
rot, orange, grün	Akku geladen
rot, orange	Akku teilweise geladen
rot	Akku muss geladen werden

1. Drücken Sie die Taste (14) neben der Ladezustandsanzeige (13) am Akku (12).
Die LEDs der Ladezustandsanzeige zeigen den Ladezustand des Akkus.
2. Laden Sie den Akku (12) auf, wenn nur noch die rote LED der Ladezustandsanzeige (13) leuchtet.

Betrieb

Arbeitshinweise

▲ WARNUNG! Nicht in die Lichtquelle blicken.

Das Gerät kann entweder an die Netzspannung angeschlossen werden oder mit wahlweise X 20 V Team oder X 12 V Team Akkus betrieben werden.

Akku einsetzen und entnehmen

▲ WARNUNG! Verletzungsgefahr durch ungewollt anlaufendes Gerät. Setzen Sie den Akku erst dann in das Gerät ein, wenn das Gerät vollständig für den Einsatz vorbereitet ist.

HINWEIS! Beschädigungsgefahr! Falscher Akku kann Gerät und Akku beschädigen.

20 V-Akku einsetzen (Abb. B)

1. Schieben Sie den Akku (12) entlang der Führungsschiene in den Akku-Halter (16).
Der Akku verriegelt hörbar.

20 V-Akku entnehmen (Abb. B)

1. Drücken und halten Sie die Akku-Entriegelung (11) am Akku (12).
2. Ziehen Sie den Akku aus dem Akku-Halter (16).

12 V-Akku einsetzen (Abb. C)

1. 12 V-Adapter einsetzen (Abb. C), S. 9
2. Schieben Sie den Akku (12) in den 12 V-Adapter (8).

12 V-Akku entnehmen (Abb. C)

1. Drücken Sie die Entriegelungstasten (11) am Akku (12).
2. Ziehen Sie den Akku (12) nach oben aus dem 12 V-Adapter (8).
3. 12 V-Adapter entnehmen (Abb. C), S. 9

Ein- und Ausschalten

Einschalten

1. Drücken Sie den Ein-/Austaster (2).

Ausschalten

1. Drücken Sie den Ein-/Austaster (2).

Leuchtmodus wechseln

Wenn Sie das Gerät einschalten, leuchtet das LED-Licht mit maximaler Helligkeit.

Vorgehen (Abb. D)

1. Drücken Sie den Modus-Taster (1).
HINWEIS! Die wiederkehrende Reihenfolge der Modi ist: 100% - 50% - blinkend

Reinigung, Wartung und Lagerung

Schalten Sie das Gerät vor der Reinigung aus und nehmen Sie den Akku aus dem Gerät.

Reinigung

- Reinigen Sie das Gerät mit einem trockenen weichen Tuch, um die LED-Licht-Abdeckung nicht zu verkratzen.
- Verwenden Sie einen Pinsel, um die Spalten am Gerät zu reinigen.
- Verwenden Sie **keine** scharfen Reinigungs- oder Lösungsmittel. Sie können das Gerät irreparabel beschädigen.
- Verwenden Sie **kein** Wasser oder metallische Hilfsmittel. Es besteht die Gefahr eines Kurzschlusses.

Wartung

Das Gerät ist wartungsfrei.

Lagerung

Lagern Sie Gerät und Zubehör stets:

- sauber
- trocken
- staubgeschützt
- frostsicher
- außerhalb der Reichweite von Kindern
- Zur Aufbewahrung können Sie den 12 V-Adapter (8) auf die Schiene (17) an der Geräteseite aufschieben.

Die Lagertemperatur für den Akku und das Gerät beträgt zwischen 0 °C und 45 °C. Vermeiden Sie während

der Lagerung extreme Kälte oder Hitze, damit der Akku nicht an Leistung verliert.

Nehmen Sie den Akku vor einer längeren Lagerung (z. B. Überwinterung) aus dem Gerät (separate Bedienungsanleitung für Akku und Ladegerät beachten).

Entsorgung/ Umweltschutz

Nehmen Sie den Akku aus dem Gerät und führen Sie Gerät, Akku, Zubehör und Verpackung einer umweltgerechten Wiederverwertung zu.



Elektrogeräte gehören nicht in den Hausmüll.

Das Symbol der durchgestrichenen Mülltonne bedeutet, dass dieses Elektro- bzw. Elektronikgerät am Ende seiner Lebensdauer nicht im Hausmüll entsorgt werden darf, sondern vom Endnutzer einer getrennten Sammlung zugeführt werden muss.

Richtlinie 2012/19/EU über Elektro- und Elektronik-Altgeräte:

Verbraucher sind gesetzlich dazu verpflichtet, Elektro- und Elektronikgeräte am Ende ihrer Lebensdauer einer umweltgerechten Wiederverwertung zuzuführen. Auf diese Weise wird eine umwelt- und ressourcenschonende Verwertung sichergestellt. Je nach Umsetzung in nationales Recht können Sie folgende Möglichkeiten haben:

- an einer Verkaufsstelle zurückgeben,
- an einer offiziellen Sammelstelle abgeben,
- an den Hersteller/Inverkehrbringer zurücksenden.

Nicht betroffen sind den Altgeräten beigefügte Zubehörteile und Hilfsmittel ohne Elektrobestandteile.

Zusätzliche Entsorgungshinweise für Deutschland

Das Gerät ist bei eingerichteten Sammelstellen, Wertstoffhöfen oder Entsorgungsbetrieben abzugeben. Zudem sind Vertrieber von Elektro- und Elektronikgeräten sowie Vertrieber von Lebensmitteln zur Rücknahme verpflichtet. LIDL bietet Ihnen Rückgabemöglichkeiten direkt in den Filialen und Märkten an. Rückgabe und Entsorgung sind für Sie kostenfrei.

Beim Kauf eines Neugerätes haben Sie das Recht, ein entsprechendes Altgerät unentgeltlich zurückzugeben. Zusätzlich haben Sie die Möglichkeit, unabhängig vom Kauf eines Neugerätes, unentgeltlich (bis zu drei) Altgeräte abzugeben, die in keiner Abmessung größer als 25 cm sind.

Bitte entnehmen Sie vor der Rückgabe Batterien oder Akkumulatoren, sowie Lampen, die zerstörungsfrei entnommen werden können und führen diese einer separaten Sammlung zu. Sofern dies ohne Zerstörung des alten Elektro- oder Elektronikgerätes

möglich ist, entnehmen Sie diesem bitte alte Batterien oder Akkus sowie Altlampen, bevor sie es zur Entsorgung zurückgeben, und führen diese einer separaten Sammlung zu.

Entsorgungshinweise für Akkus



Der Akku darf am Ende der Nutzungszeit nicht über den Haushaltsmüll entsorgt werden. Werfen Sie den Akku nicht ins Feuer (Explosionsgefahr) oder ins Wasser. Beschädigte Akkus können der Umwelt und ihrer Gesundheit schaden, wenn giftige Dämpfe oder Flüssigkeiten austreten.

Entsorgen Sie Akkus nach den lokalen Vorschriften. Defekte oder verbrauchte Akkus müssen recycelt werden. Geben Sie Akkus an einer Altbatteriesammelstelle ab, wo sie einer umweltgerechten Wiederverwertung zugeführt werden. Fragen Sie hierzu Ihren lokalen Müllentsorger oder unser Service-Center. Entsorgen Sie Akkus im entladenen Zustand. Wir empfehlen die Pole mit einem Klebestreifen zum Schutz vor einem Kurzschluss abzudecken. Öffnen Sie den Akku nicht.

Fehlersuche

Die folgende Tabelle hilft Ihnen kleine Störungen zu beseitigen:

Problem	Mögliche Ursache	Maßnahme
Gerät arbeitet mit Unterbrechungen	Interner Wackelkontakt	Wenden Sie sich an das Service-Center.
	Ein-/Austaster (2) defekt	Wenden Sie sich an das Service-Center.

Problem	Mögliche Ursache	Maßnahme
Gerät startet nicht	Akku (12) nicht eingesetzt	<i>Akku einsetzen und entnehmen, S. 10</i>
	Ein-/Austaster (2) defekt	Wenden Sie sich an das Service-Center.
	Akku (12) entladen	Akku laden (siehe separate Bedienungsanleitung für Akku und Ladegerät)

Service

Garantie

Sehr geehrte Kundin, sehr geehrter Kunde,

Sie erhalten auf dieses Produkt 3 Jahre Garantie ab Kaufdatum. Im Falle von Mängeln dieses Produkts stehen Ihnen gegen den Verkäufer des Produkts gesetzliche Rechte zu. Diese gesetzlichen Rechte werden durch unsere im Folgenden dargestellte Garantie nicht eingeschränkt.

Garantiebedingungen

Die Garantiefrist beginnt mit dem Kaufdatum. Bitte bewahren Sie den Original-Kassenbon gut auf. Diese Unterlage wird als Nachweis für den Kauf benötigt. Tritt innerhalb von drei Jahren ab dem Kaufdatum dieses Produkts ein Material- oder Fabrikationsfehler auf, wird das Produkt von uns – nach unserer Wahl – für Sie kostenlos repariert oder ersetzt. Diese Garantieleistung setzt voraus, dass innerhalb der Drei-Jahres-Frist das defekte Produkt und der Kaufbeleg (Kassenbon) vorgelegt und schriftlich kurz beschrieben wird, worin der Mangel besteht und wann er aufgetreten ist.

Wenn der Defekt von unserer Garantie gedeckt ist, erhalten Sie das re-

parierte oder ein neues Produkt zurück. Mit Reparatur oder Austausch des Produkts beginnt kein neuer Garantiezeitraum.

Garantiezeit und gesetzliche Mängelansprüche

Die Garantiezeit wird durch die Gewährleistung nicht verlängert. Dies gilt auch für ersetzte und reparierte Teile. Eventuell schon beim Kauf vorhandene Schäden und Mängel müssen sofort nach dem Auspacken gemeldet werden. Nach Ablauf der Garantiezeit anfallende Reparaturen sind kostenpflichtig.

Garantieumfang

Das Produkt wurde nach strengen Qualitätsrichtlinien sorgfältig produziert und vor Anlieferung gewissenhaft geprüft.

Die Garantieleistung gilt für Material- oder Fabrikationsfehler. Diese Garantie erstreckt sich nicht auf Produktteile, die normaler Abnutzung ausgesetzt sind und daher als Verschleißteile angesehen werden können (z. B. Akkukapazität) oder für Beschädigungen an zerbrechlichen Teilen.

Diese Garantie verfällt, wenn das Produkt beschädigt, nicht sachgemäß benutzt oder nicht gewartet wurde.

Für eine sachgemäße Benutzung des Produkts sind alle in der Betriebsan-

leitung aufgeführten Anweisungen genau einzuhalten. Verwendungszwecke und Handlungen, von denen in der Betriebsanleitung abgeraten oder vor denen gewarnt wird, sind unbedingt zu vermeiden.

Das Produkt ist lediglich für den privaten und nicht für den gewerblichen Gebrauch bestimmt. Bei missbräuchlicher und unsachgemäßer Behandlung, Gewaltanwendung und bei Eingriffen, die nicht von unserer autorisierten Service-Niederlassung vorgenommen wurden, erlischt die Garantie.

Abwicklung im Garantiefall

Um eine schnelle Bearbeitung Ihres Anliegens zu gewährleisten, folgen Sie bitte den folgenden Hinweisen:

- Bitte halten Sie für alle Anfragen den Kassenbon und die Artikelnummer (IAN 465581_2404) als Nachweis für den Kauf bereit.
- Die Artikelnummer entnehmen Sie bitte dem Typenschild am Produkt, einer Gravur am Produkt, dem Titelblatt der Bedienungsanleitung (unten links) oder dem Aufkleber auf der Rück- oder Unterseite des Produktes.
- Sollten Funktionsfehler oder sonstige Mängel auftreten, kontaktieren Sie zunächst das nachfolgend benannte Service-Center **telefonisch** oder nutzen Sie unser **Kontaktformular**, das Sie auf parkside-diy.com in der Kategorie **Service** finden.
- Ein als defekt erfasstes Produkt können Sie, nach Rücksprache mit unserem Service-Center unter Beifügung des Kaufbelegs (Kassenbons) und der Angabe, worin der Mangel besteht und wann er aufgetreten ist, für Sie portofrei an die Ihnen mitgeteilte Service-Anschrift

übersenden. Um Annahmeprobleme und Zusatzkosten zu vermeiden, benutzen Sie unbedingt nur die Adresse, die Ihnen mitgeteilt wird. Stellen Sie sicher, dass der Versand nicht unfrei, per Sperrgut, Express oder sonstiger Sonderfracht erfolgt. Senden Sie das Produkt bitte inkl. aller beim Kauf mitgelieferten Zubehörteile ein und sorgen Sie für eine ausreichend sichere Transportverpackung.



Auf parkside-diy.com können Sie diese und viele weitere Handbücher einsehen und herunterladen. Mit diesem QR-Code gelangen Sie direkt auf parkside-diy.com. Wählen Sie Ihr Land aus, und suchen Sie über die Suchmaske nach den Bedienungsanleitungen. Durch Eingabe der Artikelnummer (IAN) 465581_2404 können Sie Ihre Bedienungsanleitung öffnen.

Reparatur-Service

Für Reparaturen, **die nicht der Garantie unterliegen**, wenden Sie sich an das Service-Center. Dort erhalten Sie gerne einen Kostenvoranschlag.

- Wir können nur Geräte bearbeiten, die ausreichend verpackt und frankiert eingesandt wurden.

Hinweis: Bitte senden Sie Ihr Gerät gereinigt und mit Hinweis auf den

Defekt an die vom Service-Center genannte Adresse.

- Nicht angenommen werden unfrei eingeschickte Geräte sowie Geräte, die per Sperrgut, Express oder mit sonstiger Sonderfracht versendet wurden.
- Wir entsorgen Ihre eingesendeten, defekten Geräte kostenlos.

Service-Center

DE **Service Deutschland**
 Tel.: 0800 88 55 300
 Kontaktformular auf
parkside-diy.com
IAN 465581_2404

AT **Service Österreich**
 Tel.: 0800 447750
 Kontaktformular auf
parkside-diy.com
IAN 465581_2404

CH **Service Schweiz**
 Tel.: 0800 56 36 01
 Kontaktformular auf
parkside-diy.com
IAN 465581_2404

Importeur

Bitte beachten Sie, dass die folgende Anschrift keine Serviceanschrift ist. Kontaktieren Sie zunächst das oben genannte Service-Center.

Grizzly Tools GmbH & Co. KG
 Stockstädter Str. 20
 63762 Großbostheim
 DEUTSCHLAND
www.grizzlytools.de

Ersatzteile und Zubehör

Ersatzteile und Zubehör erhalten Sie unter www.grizzlytools.shop. Sollten bei Ihrem Bestellvorgang Probleme auftreten, kontaktieren Sie uns über unseren Online-Shop. Bei weiteren Fragen wenden Sie sich an das *Service-Center*, S. 15.

Pos.-Nr.	Bezeichnung	Best.-Nr.
5	Haken	91105914
8	12 V-Akku-Adapter	91105913
9	Netzteil EU	80001284
	Netzteil UK	80001285

Original-EU-Konformitätserklärung

Produkt: **Akku-LED-Strahler**

Modell: **PLSA 20-Li A1**

Seriennummer: 000001-073000

Der oben beschriebene Gegenstand der Erklärung erfüllt die einschlägigen Harmonisierungsrechtsvorschriften der Union:

2014/35/EU • 2014/30/EU • 2009/125/EG

• (EU) 2019/2015 & (EU) 2021/340

• (EU) 2019/2020 & (EU) 2021/341 • 2011/65/EU & (EU) 2015/863

Produkt mit Akku Smart PAPS 204 A1/Smart PAPS 208 A1: 2014/53/EU

Der oben beschriebene Gegenstand der Erklärung erfüllt die Vorschriften der Richtlinie 2011/65/EU des Europäischen Parlaments und des Rates vom 8. Juni 2011 zur Beschränkung der Verwendung bestimmter gefährlicher Stoffe in Elektro- und Elektronikgeräten.

Um die Konformität zu gewährleisten, wurden folgende harmonisierte Normen sowie nationale Normen und Bestimmungen angewendet:

EN IEC 60598-1:2021/A11:2022 • EN 60598-2-5:2015

EN 60598-2-4:2018 • EN 60598-2-8:2013

EN 62493:2015/A1:2022 • IEC 62471:2006

EN IEC 55015:2019/A11:2020

EN 61547:2009 • EN IEC 63000:2018

EN IEC 61000-3-2:2019/A1:2021

EN 61000-3-3:2013/A2:2021

EN 61347-1:2015/A1:2021 • EN 61347-2-13:2014/A1:2017

Produkt mit Akku Smart PAPS 204 A1/Smart PAPS 208 A1:

EN 301 489-1 V2.2.3:2019 • Draft EN 301 489-17 V3.2.5:2022

EN 300 328 V2.2.2:2019 • EN 50663:2017

Die alleinige Verantwortung für die Ausstellung dieser Konformitätserklärung trägt der Hersteller:



Grizzly Tools GmbH & Co. KG

Stockstädter Str. 20

63762 Großostheim

DEUTSCHLAND

05.09.2024

Christian Frank

Dokumentationsbevollmächtigter

Table of Contents

Introduction.....17
 Proper use..... 17
 Scope of delivery/accessories..... 18
 Overview..... 18
 Description of functions..... 18
 Technical data..... 18

Safety information..... 20
 Meaning of the safety information..... 20
 Pictograms and symbols.....20
 General safety instructions for LED floodlights.....21

Preparation.....22
 Control elements..... 22
 Connecting the mains power supply.....22
 Inserting/removing the 12 V adapter..... 22
 Swivelling the device.....22
 Hanging up the device..... 22
 Tripod thread..... 23
 Checking the battery charge level..... 23

Operation.....23
 Working instructions..... 23
 Inserting and removing the battery..... 23
 Switching on and off..... 23
 Changing the lighting mode..... 23

Cleaning, maintenance and storage.....24
 Cleaning..... 24
 Maintenance.....24
 Storage.....24

Disposal/environmental protection..... 24
 Disposal instructions for rechargeable batteries.....25

Troubleshooting..... 25

Service.....25
 Guarantee.....25

Repair service.....27
 Service Centre.....27
 Importer.....27

Spare parts and accessories.....27

Translation of the original EU declaration of conformity.....28

Exploded view..... 147

Introduction

Congratulations on purchasing your new battery-powered LED floodlight (hereafter referred to as device or power tool).

You have chosen a high-quality device. This device was quality-tested and subjected to a final inspection during production, therefore ensuring proper functioning of your device.



The instruction manual forms part of this device. It contains important information on safety, use and disposal. Read the instruction manual carefully. Familiarise yourself with the controls and how to use the device correctly. Use the device only as described and for the stated fields of application. Store the instruction manual carefully and ensure that all documents are handed over in the event that the device is passed on to another user.

Proper use

This device is only intended for the following uses:

- mobile, spatial and time-limited illumination of indoor areas.

The device is not intended to be used as room lighting.

The device is only intended for use indoors.

Any other use that is not expressly permitted in this instruction manual may pose a serious hazard to the user and result in damage to the device. The operator or user of the machine is responsible for any accidents or personal injury and/or material damage to third parties or their property. The machine is intended to be used by do-it-yourselfers. It was not designed for heavy commercial use. The warranty is void in the case of commercial use. The manufacturer is not liable for damage caused by improper use or incorrect operation. The device is part of the X 12 V TEAM and X 20 V TEAM series and can be operated using batteries from the X 12 V TEAM or X 20 V TEAM series. The batteries may only be charged using chargers from the X 12 V TEAM or X 20 V TEAM series.

Scope of delivery/ accessories

Unpack the device and check that everything is present. Dispose of the packaging material properly.

- Cordless LED Worklight
- 12 V battery adapter
- Power adapter
- Translation of the original instructions

The rechargeable battery and charger are not included in delivery.

Overview

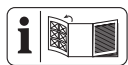

The illustrations for the device can be found on the front and back fold-out page.

- 1 Mode button
- 2 On/Off button
- 3 Handle

- 4 Adjusting screw
- 5 Hook
- 6 Recess
- 7 Latch
- 8 12 V battery adapter
- 9 Power adapter
- 10 Plug
- 11 Battery release
- 12 Battery
- 13 Charge level indicator
- 14 Button

(Fig. A)

- 15 Power connection

(Fig. C)

- 16 Battery holder
- 17 Guide

(Fig. G)

- 18 Keyhole

(Fig. I)

- 19 Internal thread

Description of functions

Please refer to the descriptions below for information on how the operating elements work.

Technical data

Cordless LED Light . PLSA 20-Li A1

- Rated voltage *U* (in battery mode)
 - U_1 20 V ==
 - U_2 12 V ==
- Rated output *P* (in battery mode)
 - ≤20 W
- Rated voltage *U* (with power adapter)
 - 18 V == , 1,5 A
- Rated output *P* (with power adapter)
 - ≤27,0 W
- Number of lamps (LED)20×1 W
- Light output≤2300 lm
- Light colour5700 K (Daylight white)

Energy efficiency classF
 Lighting duration (2300 lm)
 – 20 V/2 Ah 85 min
 – 20 V/4 Ah 200 min
 – 20 V/8 Ah 400 min
 – 20 V/12 Ah 600 min
 – 12 V/2 Ah 50 min
 – 12 V/4 Ah 100 min
 Internal thread 1/4", 5/8"
 Protection class III 
 Protection type IP20
 Weight with battery ≈1.3 kg
 Dimensions
 – length 245 mm
 – width 177 mm
 – Height 267 mm
 Projected area 99x151 mm
 Battery Li-ion
 PARKSIDE Performance Smart
 battery Smart PAPS 204 A1/
 Smart PAPS 208 A1
 – frequency band .. 2400–2483.5 MHz
 – transmitted power ≤ 20 dBm
**When using a 12 V battery, only use
 the 12 V battery adapter supplied.**
Power adapter JLH341801500G
Grizzly Tools GmbH & Co. KG
 Stockstädter Straße 20
 DE-63762 Großostheim
 HRA: 5468, Amtsgericht Aschaffenburg
 Input voltage 100-240 V~
 Input AC frequency 50-60 Hz
 Power consumption 35 W
 Output voltage 18.0 V =
 Output current ≈1.5 A

Output power 27.0 W
 Efficiency at low load 80.9%
 Efficiency at full load 83.4%
 Power consumption at zero load
 0.3 W
 Protection class II 
 Protection type IP20
 Weight ≈150 g
 Temperature ≤90 °C
 Mains connection only for LED
 devices

Charging time

The device is part of the X 12 V TEAM
 and X 20 V TEAM series and can be
 operated using batteries from the
 X 12 V TEAM or X 20 V TEAM series.
 The batteries may only be charged
 using chargers from the X 12 V TEAM
 or X 20 V TEAM series.

We recommend that you oper-
 ate this appliance with the fol-
 lowing batteries only: PAP 20 B1,
 PAP 20 B3, Smart PAPS 204 A1,
 Smart PAPS 208 A1, P APK 12 A4,
 P APK 12 B4

We recommend charging these
 batteries with the following char-
 gers: PLG 20 C1, PLG 20 C3,
 Smart PLGS 2012 A1, PLGK 12 A2
 Rechargeable battery and charger
 technical data: See separate manual.
 The charging time is influenced by
 factors such as the temperature of
 the environment and the battery, as
 well as the mains voltage applied,
 and may therefore deviate from the
 specified values.

Charging time (min.)	PAPK 12 A1	PAPK 12 A2 PAPK 12 A3 PAPK 12 A4	PAPK 12 B2 PAPK 12 B3 PAPK 12 B4	PAPK 12 D1 PAPK 12 D2
PLGK 12 A1 PLGK 12 A2 PLGK 12 A3 PLGK 12 B2	60	60	120	150
PDSLGL 12 A1 PDSLGL 12 A2	60	45	60	80

Charging time (min.)	PAP 20 A1 PAP 20 A2 PAP 20 B1	PAP 20 A3 PAP 20 B3 Smart PAPS 204 A1	Smart PAPS 208 A1	Smart PAPS 2012 A1
PLG 20 A1 PLG 20 A4 PLG 20 C1	60	120	240	380
PLG 20 C2	45	80	165	260
PLG 20 A2 PLG 20 A3 PLG 20 C3 PDSLGL 20 A1 PDSLGL 20 B1	35	60	120	210
PLG 201 A1	135	250	500	900
Smart PLGS 2012 A1	35	45	50	90

Safety information

Meaning of the safety information

▲ DANGER! If you do not observe this safety instruction, an accident will occur. The result of which is severe bodily injury or death.

▲ WARNING! If you do not observe this safety instruction, an accident may occur. The result of which is likely severe bodily injury or death.

▲ CAUTION! If you do not observe this safety instruction, an accident will occur. The result of which is likely minor or moderate bodily injury.

NOTICE! If you do not observe this safety instruction, an accident will occur. The result of which is possible damage to property.

Pictograms and symbols

Symbols on the device

 On/Off button

 Mode button

 level 1

 level 2

 Mode flashing

 Only suitable for use indoors.

 Polarity

 Waste electrical and electronic equipment (WEEE) must not be disposed of with domestic waste.

 Protection class III

 Direct voltage

 Attention! Do not stare into the active light source.

Symbols on the power adapter

 Read the instruction manual

 Only suitable for use indoors.

 Short-circuit proof safety transformer

 Independent transformer

 Protection class II double insulation

 Waste electrical and electronic equipment (WEEE) must not be disposed of with domestic waste.

 Polarity

Graphical symbol on the packaging

 Light output: ≤ 2300 lm

 Light colour: 5700 K (Daylight white)



Recycling symbol: Corrugated cardboard



Dispose of the packaging in an environmentally friendly manner.

Symbols used in the instruction manual



Attention!

General safety instructions for LED floodlights

- **Do not cover the device when in use.** The device will become hot during use and can cause burns.
- **Do not look into the light beam. Do not aim the light beam at people and animals.**
- **Do not allow children to use the device.** They could inadvertently blind other people or themselves.
- **Check that the device is secured properly.** There is a risk of injury if the device falls down.
- **The luminaire housing protects against accidental contact with active parts.** Do not open the housing.
- **Lamp not for children under 14 years of age.**
- **holder Check that the holder for the battery-powered LED floodlight is solid.** There is a risk of injury if the device falls down.
- The light sources can only be replaced by the manufacturer without permanently damaging the surrounding product.
- The operating device (power adapter) can be replaced by the end user with an original spare part, which is available in our online shop (article number: 80001284).

Preparation

Control elements

Familiarise yourself with the operating elements before using the device for the first time.

Mode button (1)

- Changing the lighting mode: Press
Recurring order: 100% - 50% - flashing

On/Off button (2)

- Switching on: Press
- Switching off: Press

Connecting the mains power supply

▲ WARNING! Only operate the device with mains power using the enclosed power adapter (JLH341801500G). Only use indoors.

Procedure (Fig. A)

1. Plug the power adapter (9) into the power outlet.
2. Insert the plug (10) into the power connection (15) on the device.

Inserting/removing the 12 V adapter

Inserting the 12 V adapter (Fig. C)

1. Slide the 12 V adapter (8) into the battery holder (16) or onto the guide (17) on the side of the device.

Removing the 12 V adapter (Fig. C)

1. Pull the latch (7) on the underside of the 12 V adapter (8) away from the device.
2. Pull the 12 V adapter (8) upwards and off.

Swivelling the device

Procedure (Fig. E)

1. Loosen the adjusting screw (4).

2. Turn the device by the handle (3) to the desired position.
3. Fix the adjusting screw (4).

Hanging up the device

Requirements

- The hanging location must be suitable for the weight of the product.

Hanging the device on the hook (Fig. F)

1. Fold the hook (5) outwards.
2. Hang the device horizontally.

▲ CAUTION! Do not catch your fingers when hooking and unhooking the hook (5).

Wall bracket

Alternatively, you can hang the device from the keyhole or from the recess in the base plate.

Requirements

- Screw or nail (head diameter: $\varnothing 7-10$ mm) (not included)
- Screwdriver or hammer (not included)
- Dowels, if necessary (not included)

Procedure

▲ WARNING! Use suitable detectors to determine if there are hidden supply lines or contact the local utility company for assistance. Contact with electric cables can cause fire and electric shock. Damaging gas lines can lead to explosion. Breaking water pipes causes property damage.

- Attach a screw or nail to the desired position on a wall.
- Allow the screw/nail head to protrude at a distance (approx. 10 mm) from the wall.
- (Fig. G) Hang the device on the keyhole bore (18).
- (Fig. H) Hang the device via the recess (6) on the baseplate with

teeth. The teeth allow you to balance the device.

Tripod thread

(Fig. I)

You can use the internal thread (1/4", 5/8") (19) to screw the device onto a tripod (not included).

Checking the battery charge level

LEDs	Meaning
red, orange, green	Battery charged
red, orange	Battery partially charged
red	Battery needs to be charged

1. Press the button (14) next to the charge level indicator button (13) on the battery (12).
The LEDs of the charge level indicator show how much charge remains in the battery.
2. Charge the battery (12) when only the red LED on the charge level indicator (13) is illuminated.

Operation

Working instructions

▲ WARNING! Do not look into the light source.

The device can either be connected to the mains power supply or optionally be operated with X 20 V Team or X 12 V Team batteries.

Inserting and removing the battery

▲ WARNING! Risk of injury due to unintentional start-up. Only insert the battery into the device once the device is fully prepared for use.

NOTICE! Risk of damage! An incorrect battery can damage the device and battery.

Inserting the 20 V battery (Fig. B)

1. Push the battery (12) along the guide into the battery holder (16). You will hear the battery click into place.

Removing the 20 V battery (Fig. B)

1. Press and hold the battery release (11) on the battery (12).
2. Pull the battery out of the battery holder (16).

Inserting the 12 V battery (Fig. C)

1. *Inserting the 12 V adapter (Fig. C), p. 22*
2. Slide the battery (12) into the 12 V adapter (8).

Removing the 12 V battery (Fig. C)

1. Press the release buttons (11) on the battery (12).
2. Pull the battery (12) upwards out of the 12 V adapter (8).
3. *Removing the 12 V adapter (Fig. C), p. 22*

Switching on and off

Switching on

1. Press the On/Off button (2).

Switching off

1. Press the On/Off button (2).

Changing the lighting mode

When you switch the device on, the LED lamp illuminates with maximum brightness.

Procedure (Fig. D)

1. Press the Mode button (1).
NOTICE! The repeating order of modes is: 100% - 50% - flashing

Cleaning, maintenance and storage

Switch the device off before cleaning and remove the battery from the device.

Cleaning

- Clean the device with a soft, dry cloth to avoid scratching the cover of the LED lamp.
- Use a brush to clean the gaps on the device.
- Do **not** use any abrasive cleaning agents or solvents. You can damage the device irreparably.
- Do **not** use water or metallic aids. Risk of short circuit.

Maintenance

The device is maintenance free.

Storage

Always store the device and accessories:

- clean
- dry
- protected against dust
- protected against frost
- out of the reach of children
- For storage, you can slide the 12 V adapter (8) onto the guide (17) on the side of the device.

The storage temperature for the rechargeable battery and the device is between 0°C and 45°C. Avoid extreme cold or heat during storage to ensure the battery output is not adversely affected.

Remove the battery from the device before storing the device (see the separate operating instructions for the battery and charger).

Disposal/ environmental protection

Remove the battery from the device and recycle the device, battery, accessories and packaging in an environmentally-friendly manner.



Waste electrical and electronic equipment (WEEE) must not be disposed of with domestic waste.

The symbol of the crossed-out wheeled bin means that this product must not be disposed of as unsorted municipal waste at the end of its useful life.

Directive 2012/19/EU on waste electrical and electronic equipment:

Consumers are legally obliged to recycle electrical and electronic equipment in an environmentally sound manner at the end of its life. In this way, environmentally friendly and resource-saving recycling is ensured. Depending on the implementation in national law, you may have the following options:

- Return to a shop,
- Hand over to an official collection point,
- Return to the manufacturer/distributor.

This does not affect accessories enclosed with the old devices or tools without any electrical components.

Disposal instructions for rechargeable batteries



Do not throw batteries into domestic waste, fire (risk of explosion) or water. Damaged batteries can harm the environment and your health if poisonous fumes or liquids escape.

Dispose of the batteries according to local standards. Defective or used batteries must be recycled. Hand in

the batteries at a used battery collection point where they are recycled in an environmentally friendly manner. For more information, please contact your local waste management provider or our service centre. Dispose of batteries in a discharged state. We recommend covering the contacts with an adhesive strip to protect against short circuits. Do not open the battery.

Troubleshooting

The following table will assist you in fixing faults:

Problem	Possible Cause	Remedy
Device does not start	Rechargeable battery (12) not inserted	<i>Inserting and removing the battery, p. 23</i>
	On/Off button (2) defective	Contact the service centre.
	Rechargeable battery (12) discharged	Charge the battery (see the separate operating instructions for the rechargeable battery and charger)
Device works with interruptions	Internal loose contact	Contact the service centre.
	On/Off button (2) defective	Contact the service centre.

Service

Guarantee

Dear Customer,
This product is provided with a 3 year guarantee from the date of purchase. In case of defects, you have statutory rights against the seller of the product. These statutory rights are not restricted by our guarantee presented below.

Terms of Guarantee

The guarantee period begins on the date of purchase. Please retain the original receipt. This document is required as proof of purchase. If a material or manufacturing defect occurs within three years of the date of purchase of this product, we will repair or replace – at our choice – the product for you free of charge. This guarantee requires the defective product and proof of purchase to be presented within the three-year period with a

brief written description of what constitutes the defect and when it occurred.

If the defect is covered by our guarantee, you will receive either the repaired product or a new product. No new guarantee period begins on repair or replacement of the product.

Guarantee Period and Statutory Claims for Defects

The guarantee period is not extended by the guarantee service. This also applies for replaced or repaired parts. Any damages and defects already present at the time of purchase must be reported immediately after unpacking. Repairs arising after expiry of the guarantee period are chargeable.

Guarantee Cover

The product has been carefully produced in accordance with strict quality guidelines and conscientiously checked prior to delivery.

The guarantee applies for all material and manufacturing defects. This guarantee does not extend to cover product parts that are subject to normal wear and may therefore be considered as wearing parts (e.g. Battery capacity) or to cover damage to breakable parts.

This guarantee shall be invalid if the product has been damaged, used incorrectly or not maintained. Precise adherence to all of the instructions specified in the operating manual is required for proper use of the product. Intended uses and actions against which the operating manual advises or warns must be categorically avoided.

The product is designed only for private and not commercial use. The guarantee will be invalidated in case of misuse or improper handling,

use of force, or interventions not undertaken by our authorised service branch.

Processing in Case of Guarantee

To ensure efficient handling of your query, please follow the directions below:

- Please have the receipt and product number (IAN 465581_2404) ready as proof of purchase for all enquiries.
- Please refer for the product number to the type plate on the product, an engraving on the product, the title page of the operating instructions (bottom left) or the sticker on the back or underside of the product.
- Should functional errors or other defects occur, please initially contact the service centre specified below by **telephone** or use the **contact form** available on *parkside-diy.com* in the category **Service**.
- After consultation with our customer service, a product recorded as defective can be sent postage paid to the service address communicated to you, with the proof of purchase (receipt) and specification of what constitutes the defect and when it occurred. In order to avoid acceptance problems and additional costs, please be sure to use only the address communicated to you. Ensure that the consignment is not sent carriage forward or by bulky goods, express or other special freight. Please send the appliance inc. all accessories supplied at the time of purchase and ensure adequate, safe transport packaging.



You can view and download these and many other manuals on *parkside-diy.com*. This QR code will take you directly to *parkside-diy.com*. Select your country and search for the operating instructions via the search mask. You can open your operating instructions by entering the article number (IAN) 465581_2404.

Repair service

For repairs **that are not covered by warranty**, contact the service centre. They will gladly create a cost estimate for you.

- We can only work on devices which are sent in properly packed and with postage paid.
Note: Please send your device cleaned and with an indication of

the defect to the address named for the service centre.

- The following are not accepted: devices sent in without prepaid postage, sent as bulky goods, sent as an Express shipment, or devices sent as any other form of special freight.
- We will dispose of defective devices you ship to us free of charge.

Service Centre

(GB) Service Great Britain
Tel.: 0800 051 8970
Contact form on
parkside-diy.com
IAN 465581_2404

(MT) Service Malta
Tel.: 800 65168
Contact form on
parkside-diy.com
IAN 465581_2404

Importer

Please note that the address below is not a service address. Contact the service centre named above first.

Grizzly Tools GmbH & Co. KG
Stockstädter Str. 20
63762 GroBostheim
GERMANY
www.grizzlytools.de

Spare parts and accessories

You can get spare parts and accessories from *www.grizzlytools.shop*. If you have any problems with your order, contact us via our online shop. If you have any other questions, contact the *Service Centre*, p. 27

Pos. nr.	Name	Order No.
5	Hook	91105914
8	12 V battery adapter	91105913
9	Power adapter EU	80001284
	Power adapter UK	80001285

Translation of the original EU declaration of conformity

Product: **Cordless LED Light**

Model: **PLSA 20-Li A1**

Serial number: 000001-073000

The object of the declaration described above is in conformity with the relevant Union harmonisation legislation:

**2014/35/EU • 2014/30/EU • 2009/125/EC
• (EU) 2019/2015 & (EU) 2021/340
• (EU) 2019/2020 & (EU) 2021/341 • 2011/65/EU & (EU) 2015/863
Product with battery Smart PAPS 204 A1/Smart PAPS 208 A1: 2014/53/EU**

The object of the declaration described above is in conformity with Directive 2011/65/EU of the European Parliament and of the Council of 8 June 2011 on the restriction of the use of certain hazardous substances in electrical and electronic equipment.

To ensure conformity, the following harmonised standards and national standards and regulations have been applied:

**EN IEC 60598-1:2021/A11:2022 • EN 60598-2-5:2015
EN 60598-2-4:2018 • EN 60598-2-8:2013
EN 62493:2015/A1:2022 • IEC 62471:2006
EN IEC 55015:2019/A11:2020
EN 61547:2009 • EN IEC 63000:2018
EN IEC 61000-3-2:2019/A1:2021
EN 61000-3-3:2013/A2:2021
EN 61347-1:2015/A1:2021 • EN 61347-2-13:2014/A1:2017
Product with battery Smart PAPS 204 A1/Smart PAPS 208 A1:
EN 301 489-1 V2.2.3:2019 • Draft EN 301 489-17 V3.2.5:2022
EN 300 328 V2.2.2:2019 • EN 50663:2017**

This declaration of conformity is issued under the sole responsibility of the manufacturer:

CE Grizzly Tools GmbH & Co. KG
Stockstädter Str. 20
63762 Großostheim
GERMANY
05.09.2024



Christian Frank
Authorised representative of documentation

Sommaire

Introduction.....	29
Utilisation conforme.....	29
Matériel livré/Accessoires.....	30
Aperçu.....	30
Description fonctionnelle.....	30
Caractéristiques techniques.....	31
Consignes de sécurité.....	32
Signification des consignes de sécurité.....	32
Pictogrammes et symboles.....	33
Consignes de sécurité générales pour projecteurs LED.....	33
Préparation.....	34
Éléments de commande.....	34
Raccorder à la tension de réseau.....	34
Insérer/retirer l'adaptateur 12 V.....	34
Faire pivoter l'appareil.....	34
Suspendre l'appareil.....	34
Filetage de trépied.....	35
Contrôlez l'état de charge de la batterie.....	35
Fonctionnement.....	35
Consignes de travail.....	35
Insérer et retirer la batterie.....	35
Mise en marche et arrêt.....	36
Changer le mode d'éclairage.....	36
Nettoyage, entretien et stockage.....	36
Nettoyage.....	36
Maintenance.....	36
Stockage.....	36
Recyclage/protection de l'environnement.....	37
Instructions pour le recyclage des batteries.....	37
Dépannage.....	38
Service.....	38
Garantie (Belgique).....	38
Garantie (France).....	39

Service de réparation.....	42
Service-Center.....	42
Importateur.....	42

Pièces de rechange et accessoires..... 43

Traduction de la déclaration UE de conformité originale..... 44

Vue éclatée..... 147

Introduction

Nous vous félicitons pour l'achat de votre nouveau projecteur à LED sans fil (ci-après dénommé appareil ou outil électrique).

Vous avez ainsi opté pour un produit de grande qualité. La qualité de cet appareil a été contrôlée au cours de la production, et il a été soumis à un contrôle final. Le bon fonctionnement de votre appareil est ainsi garanti.



Le mode d'emploi fait partie intégrante de cet appareil. Il contient des informations importantes sur la sécurité, l'utilisation et le recyclage. Lisez attentivement le mode d'emploi. Familiarisez-vous avec les éléments de commande et l'utilisation correcte de l'appareil. Utilisez l'appareil uniquement de la façon décrite et pour les domaines d'applications indiqués. Veillez à bien conserver le mode d'emploi et à remettre l'ensemble des documents en cas de cession de l'appareil à des tierces personnes.

Utilisation conforme

Cet appareil est exclusivement destiné aux utilisations suivantes :

- éclairage mobile, spatial et temporaire d'espaces intérieurs.

L'appareil ne sert pas d'éclairage ambiant.

Cet appareil doit être utilisé uniquement dans le cadre d'un fonctionnement normal dans des espaces intérieurs.

Toute autre utilisation qui n'est pas expressément préconisée dans ce mode d'emploi peut constituer un sérieux danger pour l'utilisateur et entraîner des dommages à l'appareil. L'opérateur ou l'utilisateur de l'appareil est responsable des accidents ou des dommages causés aux autres personnes ou à leurs biens. L'appareil est destiné à être utilisé dans le domaine du bricolage. Il n'a pas été conçu pour une utilisation professionnelle constante. Une utilisation commerciale annule la garantie. Le fabricant ne peut être tenu pour responsable des dommages causés par une utilisation inappropriée ou par une manipulation incorrecte.

L'appareil fait partie de la gamme X 12 V TEAM et X 20 V TEAM et peut être utilisé au choix avec les batteries de la gamme X 12 V TEAM ou X 20 V TEAM. Les batteries doivent être chargées uniquement avec des chargeurs appartenant à la gamme X 12 V TEAM ou X 20 V TEAM.

Matériel livré/Accessoires

Déballiez l'appareil et vérifiez le matériel livré.

Éliminez correctement les matériaux d'emballage.

- Projecteur LED sans fil
- Adaptateur pour batterie 12 V
- Bloc d'alimentation
- Traduction de la notice originale

Batterie et chargeur non fournis.

Aperçu

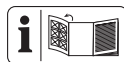

Vous trouverez les représentations de l'appareil sur le volet rabattable avant et arrière.

- 1 Touche de sélection des modes
 - 2 Bouton Marche/Arrêt
 - 3 Poignée
 - 4 Vis de réglage
 - 5 Crochet
 - 6 Encoche
 - 7 Verrou
 - 8 Adaptateur pour batterie 12 V
 - 9 Bloc d'alimentation
 - 10 Fiche mâle
 - 11 Déverrouillage de batterie
 - 12 Batterie
 - 13 Indicateur de charge
 - 14 Touche
- (Fig. A)**
- 15 Branchement électrique
- (Fig. C)**
- 16 Support batterie
 - 17 Rail
- (Fig. G)**
- 18 Perforation en forme de serrure
- (Fig. I)**
- 19 Filetage intérieur

Description fonctionnelle

Pour savoir quelles fonctions remplissent les éléments de commande, veuillez vous reporter aux descriptions suivantes.

Caractéristiques techniques

Projecteur LED sans fil

..... **PLSA 20-Li A1**

Tension assignée U (en mode batterie)

– U_1 20 V =

– U_2 12 V =

Puissance assignée P (en mode batterie) ≤ 20 W

Tension assignée U (avec bloc d'alimentation) 18 V = , 1,5 A

Puissance assignée P (avec bloc d'alimentation) $\leq 27,0$ W

Nombre d'ampoules (LED) 20x1 W

Flux lumineux ≤ 2300 lm

Couleur de lumière

..... 5700 K (Blanc lumière du jour)

Classe énergétique F

Durée d'éclairage (2300 lm)

– 20 V/2 Ah 85 min

– 20 V/4 Ah 200 min

– 20 V/8 Ah 400 min

– 20 V/12 Ah 600 min

– 12 V/2 Ah 50 min

– 12 V/4 Ah 100 min

Filetage intérieur 1/4", 5/8"

Classe de protection III \triangleleft

Type de protection IP20

Poids avec batterie $\approx 1,3$ kg

Dimensions

– longueur 245 mm

– largeur 177 mm

– Hauteur 267 mm

Surface projetée 99x151 mm

Batterie Li-ion

Batterie PARKSIDE Performance

Smart Smart PAPS 204 A1/

Smart PAPS 208 A1

– bande de fréquences

..... 2400–2483,5 MHz

– puissance émise ≤ 20 dBm

En cas d'utilisation d'une batterie 12 V, utilisez exclusivement

l'adaptateur pour batterie 12 V fourni.

Bloc d'alimentation

..... **JLH341801500G**

Grizzly Tools GmbH & Co. KG

Stockstädter Straße 20

DE-63762 Großostheim

HRA: 5468, Amtsgericht Aschaffenburg

Tension d'entrée 100-240 V~

Fréquence du courant alternatif

d'entrée 50-60 Hz

Puissance absorbée 35 W

Tension de sortie 18,0 V =

Courant de sortie $\approx 1,5$ A

Puissance de sortie 27,0 W

Efficacité à faible charge 80,9%

Efficacité à pleine charge 83,4%

Puissance absorbée hors charge

..... 0,3 W

Classe de protection II \square

Type de protection IP20

Poids ≈ 150 g

Température ≤ 90 °C

Raccordement au secteur uniquement pour appareils à LED

Temps de charge

L'appareil fait partie de la gamme X 12 V TEAM et X 20 V TEAM et peut être utilisé au choix avec les batteries de la gamme X 12 V TEAM ou X 20 V TEAM. Les batteries doivent être chargées uniquement avec des chargeurs appartenant à la gamme X 12 V TEAM ou X 20 V TEAM.

Nous vous recommandons de faire fonctionner cet appareil exclusivement avec les batteries suivantes : PAP 20 B1, PAP 20 B3, Smart PAPS 204 A1, Smart PAPS 208 A1, PAPK 12 A4, PAPK 12 B4

Nous vous recommandons de recharger ces batteries avec les chargeurs

suivants : PLG 20 C1, PLG 20 C3, Smart PLGS 2012 A1, PLGK 12 A2
 Caractéristiques techniques de la batterie et du chargeur : voir notice séparée.

Le temps de charge est influencé entre autres par des facteurs tels que

la température ambiante et celle de la batterie, ainsi que par la tension d'alimentation présente et peut par conséquent ne pas correspondre le cas échéant aux valeurs indiquées.

Temps de charge (en min)	PAPK 12 A1	PAPK 12 A2 PAPK 12 A3 PAPK 12 A4	PAPK 12 B2 PAPK 12 B3 PAPK 12 B4	PAPK 12 D1 PAPK 12 D2
PLGK 12 A1 PLGK 12 A2 PLGK 12 A3 PLGK 12 B2	60	60	120	150
PDSLGL 12 A1 PDSLGL 12 A2	60	45	60	80

Temps de charge (en min)	PAP 20 A1 PAP 20 A2 PAP 20 B1	PAP 20 A3 PAP 20 B3 Smart PAPS 204 A1	Smart PAPS 208 A1	Smart PAPS 2012 A1
PLG 20 A1 PLG 20 A4 PLG 20 C1	60	120	240	380
PLG 20 C2	45	80	165	260
PLG 20 A2 PLG 20 A3 PLG 20 C3 PDSLGL 20 A1 PDSLGL 20 B1	35	60	120	210
PLG 201 A1	135	250	500	900
Smart PLGS 2012 A1	35	45	50	90

Consignes de sécurité

Signification des consignes de sécurité

▲ DANGER ! Si vous ne suivez pas cette consigne de sécurité, un accident se produira. Cela entraînera des blessures graves, voire la mort.

▲ AVERTISSEMENT ! Si vous ne suivez pas cette consigne de sécurité,

un accident peut se produire. Cela peut entraîner des blessures graves, voire la mort.

▲ PRUDENCE ! Si vous ne suivez pas cette consigne de sécurité, un accident se produira. Cela peut entraîner des blessures physiques mineures ou modérées.

REMARQUE ! Si vous ne suivez pas cette consigne de sécurité, un acci-

dent se produira. Cela peut entraîner des dommages matériels.

Pictogrammes et symboles

Pictogrammes sur l'appareil



Bouton Marche/Arrêt



Touche de sélection des modes



niveau 1



niveau 2



Mode clignoter



Utilisation uniquement à l'intérieur.



Polarité



Les appareils électriques ne doivent pas être jetés avec les déchets ménagers.



Classe de protection III



Tension continue



Attention ! Ne pas regarder la source lumineuse active.

Symboles sur le bloc d'alimentation



Lire le mode d'emploi



Utilisation uniquement à l'intérieur.



Transformateur de sécurité protégé contre les courts-circuits



Transformateur autonome



Classe de protection II double isolation



Les appareils électriques ne doivent pas être jetés avec les déchets ménagers.



Polarité

Symboles sur l'emballage



Flux lumineux: ≤ 2300 lm



Couleur de lumière: 5700 K (Blanc lumière du jour)



Symbole de recyclage : Carton ondulé



Jetez l'emballage dans le respect de l'environnement.

Pictogrammes dans la notice d'utilisation



Attention !

Consignes de sécurité générales pour projecteurs LED

- **Ne pas recouvrir l'appareil pendant son fonctionnement.** Pendant le fonctionnement, l'appareil chauffe et peut provoquer des brûlures.
- **Ne pas fixer le rayon lumineux. Ne pas pointer le rayon lumineux vers des personnes et des animaux.**
- **Ne pas laisser des enfants utiliser l'appareil.** Ils pourraient aveugler accidentellement d'autres personnes ou eux-mêmes.
- **Vérifiez la résistance durable de la fixation de l'appareil.** Il existe un risque de blessure liée à la chute de l'appareil.
- **Le corps de luminaire protégé contre le contact accidentel**

avec des pièces sous tension.

N'ouvrez pas le boîtier.

- **Lampe ne convenant pas aux enfants de moins de 14 ans.**
- **Vérifiez la stabilité durable de la fixation du projecteur à LED sans fil.** Il existe un risque de blessure liée à la chute de l'appareil.
- Seul le fabricant peut remplacer les sources lumineuses sans endommager irréversiblement le produit qui les entoure.
- L'utilisateur final peut remplacer l'alimentation (bloc d'alimentation) par une pièce de rechange d'origine, disponible sur notre boutique en ligne (référence : 80001284).

Préparation

Éléments de commande

Avant la première mise en service de l'appareil, familiarisez-vous avec les éléments de commande.

Touche de sélection des modes (1)

- Changer le mode d'éclairage : Appuyer
Ordre répétitif : 100 % - 50 % - clignotant

Bouton Marche/Arrêt (2)

- Mise en marche : Appuyer
- Arrêt : Appuyer

Raccorder à la tension de réseau

▲ AVERTISSEMENT ! En mode secteur, faire fonctionner l'appareil uniquement avec le bloc d'alimentation (JLH341801500G) fourni. Utilisation en intérieur uniquement.

Procédure (Fig. A)

1. Raccordez la fiche mâle du bloc d'alimentation (9) à la prise de courant.
2. Introduisez la fiche mâle (10) dans le branchement électrique (15) se trouvant sur l'appareil.

Insérer/retirer l'adaptateur 12 V

Insérer l'adaptateur 12 V (Fig. C)

1. Glissez l'adaptateur 12 V (8) dans le support batterie (16) ou sur le rail (17) situé sur le côté de l'appareil.

Retirer l'adaptateur 12 V (Fig. C)

1. En tirant, libérez le verrou (7) situé sous l'adaptateur 12 V (8).
2. Retirez l'adaptateur 12 V (8) par le haut.

Faire pivoter l'appareil

Procédure (Fig. E)

1. Desserrez la vis de réglage (4).
2. Faites pivoter l'appareil par la poignée (3) dans la position souhaitée.
3. Bloquez la vis de réglage (4).

Suspendre l'appareil

Conditions préalables

- Le support choisi doit être adapté au poids du produit.

Suspendre l'appareil par le crochet (Fig. F)

1. Dépliez le crochet (5).
2. Suspendez l'appareil à une suspension horizontale.

▲ PRUDENCE ! Ne vous pincez pas les doigts lorsque vous repliez ou dépliez le crochet (5).

Support mural

Vous pouvez également suspendre l'appareil par la perforation en forme

de serrure ou par l'encoche située dans la plaque de base.

Conditions préalables

- Vis ou clou (diamètre de tête : $\varnothing 7-10$ mm) (non fourni)
- Tournevis ou marteau (non fourni)
- Éventuellement cheville (non fourni)

Procédure

▲ AVERTISSEMENT ! Utiliser des détecteurs appropriés pour trouver les conduites d'alimentation cachées ou consulter la société de distribution locale. Le contact avec des conduites électriques peut provoquer un incendie ou un choc électrique. L'endommagement d'une conduite de gaz peut provoquer une explosion. La pénétration dans une conduite d'eau provoque des dégâts matériels ou peut entraîner une décharge électrique.

- Placez une vis ou un clou sur la position souhaitée d'un mur.
- Laissez ressortir la tête de vis/clou avec un espacement (env. 10 mm) par rapport au mur.
- (Fig. G) Suspendez l'appareil par la perforation en forme de serrure (18).
- (Fig. H) Suspendez l'appareil par l'encoche (6) de la plaque de base avec denture. La denture permet l'équilibrage de l'appareil.

Filetage de trépied

(Fig. I)

À l'aide du filetage intérieur ($\frac{1}{4}$ " , $\frac{5}{8}$ ") (19), vous pouvez visser l'appareil sur un trépied ((non fourni)).

Contrôlez l'état de charge de la batterie

LED	Signification
rouge, orange, vert	batterie chargée
rouge, orange	batterie partiellement chargée
rouge	la batterie doit être chargée

1. Appuyez sur la touche (14) à côté de l'indicateur de charge (13) sur la batterie (12).
Les LED de l'indicateur de charge affichent l'état de charge de la batterie.
2. Rechargez la batterie (12) lorsqu'il ne reste plus que la LED rouge allumée sur l'indicateur de charge (13).

Fonctionnement

Consignes de travail

▲ AVERTISSEMENT ! Ne pas regarder la source lumineuse.

L'appareil peut être raccordé soit à la tension de réseau soit être utilisé au choix avec des batteries X 20 V Team ou X 12 V Team.

Insérer et retirer la batterie

▲ AVERTISSEMENT ! Risque de blessures lié au démarrage involontaire de l'appareil. Insérez la batterie dans l'appareil uniquement lorsque celui-ci est entièrement prêt à être utilisé.

REMARQUE ! Risque de dommages ! Une batterie de type inadapté peut endommager l'appareil et la batterie.

Insérer la batterie 20 V (Fig. B)

1. Glissez la batterie (12) le long du rail de guidage dans le support de batterie (16).

La batterie se bloque avec un dé-clic.

Retirer la batterie 20 V (Fig. B)

1. Appuyez sur le déverrouillage de la batterie (11) situé sur la batterie et maintenez-le enfoncé (12).
2. Retirez la batterie du support de batterie (16).

Insérer la batterie 12 V (Fig. C)

1. *Insérer l'adaptateur 12 V (Fig. C), p. 34*
2. Faites glisser la batterie (12) dans l'adaptateur 12 V (8).

Retirer la batterie 12 V (Fig. C)

1. Appuyez sur les touches de déverrouillage (11) situées sur la batterie (12).
2. Retirez la batterie (12) hors de l'adaptateur 12 V (8) par le haut.
3. *Retirer l'adaptateur 12 V (Fig. C), p. 34*

Mise en marche et arrêt

Mise en marche

1. Appuyez sur le bouton Marche/Arrêt (2).

Arrêt

1. Appuyez sur le bouton Marche/Arrêt (2).

Changer le mode d'éclairage

Lorsque vous avez mis l'appareil en marche, la lampe à LED s'allume avec la luminosité maximale.

Procédure (Fig. D)

1. Appuyez sur le bouton de sélection du mode (1).
REMARQUE ! L'ordre répétitif des modes est : 100 % - 50 % - cli-gnotant

Nettoyage, entretien et stockage

Éteignez l'appareil avant le nettoyage et retirez la batterie de l'appareil.

Nettoyage

- Nettoyez l'appareil avec un chiffon sec et doux afin de ne pas rayer le recouvrement de la lampe à LED.
- Utilisez un pinceau pour nettoyer les fentes de l'appareil.
- N'utilisez **aucun** détergent agressif ni solvant. Vous pouvez endommager irrémédiablement l'appareil.
- N'utilisez **pas** d'eau ou d'accessoires métalliques. Il existe un risque de court-circuit.

Maintenance

L'appareil ne demande aucune maintenance.

Stockage

Rangez toujours l'appareil et les accessoires dans un état :

- propre
- sec
- à l'abri de la poussière
- à l'abri du gel
- hors de portée des enfants
- Pour le rangement, vous pouvez coulisser l'adaptateur 12 V (8) sur le rail (17) situé sur le côté de l'appareil.

La température de stockage de la batterie et de l'appareil est comprise entre 0 °C et 45 °C. Évitez une chaleur ou un froid extrême pendant le stockage afin que la batterie ne perde pas en performance.

Retirez la batterie de l'appareil avant un stockage prolongé (p. ex. hivernage) (respecter la notice d'utilisation de la batterie et du chargeur).

Recyclage/protection de l'environnement

Enlevez la batterie de l'appareil et veuillez recycler l'appareil, la batterie, les accessoires et l'emballage dans le respect de l'environnement.



Les appareils électriques ne doivent pas être jetés avec les déchets ménagers.

Le symbole de la poubelle sur roues barrée d'une croix signifie que ce produit ne doit pas être éliminé comme déchet municipal non trié à la fin de sa vie utile.

Directive 2012/19/UE sur les déchets d'équipements électriques et électroniques :

les consommateurs sont légalement tenus de recycler, dans le respect de l'environnement, les équipements électriques et électroniques arrivés en fin de vie. Cela permet de garantir une valorisation écologique et respectueuse des ressources. Suivant la transposition en droit national, vous pouvez disposer des possibilités suivantes :

- Restitution à un point de vente,
- Restitution à un point de collecte officiel,
- Renvoi au fabricant / au distributeur.

Ne sont pas concernés les accessoires qui accompagnent les appareils usagés et les moyens auxiliaires sans composants électriques.

Instructions pour le recyclage des batteries



La batterie ne doit pas être jetée avec les déchets ménagers, dans le feu (risque d'explosion) ou dans l'eau. Les batteries endommagées présentent un risque pour l'environnement et pour votre santé en cas de fuites de vapeurs ou de liquides toxiques.

Éliminez les batteries selon les prescriptions locales. Des batteries défectueuses ou usées doivent être recyclées. Veuillez déposer les batteries à un point de collecte pour batteries usagées, où elles seront recyclées écologiquement. Pour cela, veuillez vous adresser à la société de gestion des déchets de votre ville ou à notre centre de SAV. Recyclez les batteries lorsqu'elles sont déchargées. Nous recommandons de recouvrir les bornes avec un adhésif afin d'éviter un court-circuit. N'ouvrez pas la batterie.



Le produit est recyclable, est soumis à une responsabilité élargie du fabricant et est collecté dans le cadre du tri sélectif.



Portez le carton à un point de recyclage.

Dépannage

Le tableau suivant vous aide à éliminer les petites pannes :

Symptôme	Cause possible	Mesure
L'appareil ne démarre pas	Batterie (12) non insérée	<i>Insérer et retirer la batterie, p. 35</i>
	Bouton Marche/Arrêt (2) défectueux	Adressez-vous au Centre de SAV.
	Batterie (12) déchargée	Charger la batterie (voir la notice d'utilisation de la batterie et du chargeur)
L'outil fonctionne avec des interruptions	Mauvais contact interne	Adressez-vous au Centre de SAV.
	Bouton Marche/Arrêt (2) défectueux	Adressez-vous au Centre de SAV.

Service

Garantie (Belgique)

Chère cliente, cher client, ce produit bénéficie d'une garantie de 3 ans, valable à compter de la date d'achat. En cas de manques constatés sur ce produit, vous disposez des droits légaux contre le vendeur du produit. Ces droits légaux ne sont pas limités par notre garantie présentée par la suite.

Conditions de garantie

Le délai de garantie débute avec la date d'achat. Veuillez conserver soigneusement le ticket de caisse original. En effet, ce document vous sera réclamé comme preuve d'achat. Si un défaut de matériel ou un défaut de fabrication se présente au cours des drei ans suivant la date d'achat de ce produit, nous réparons gratuitement ou remplaçons ce produit – selon notre choix. Cette garantie sup-

pose que l'appareil défectueux et le justificatif d'achat (ticket de caisse) nous soient présentés durant cette délai de trois ans et que la nature du manque et la manière dont celui-ci est apparu soient explicités par écrit dans un bref courrier.

Si le défaut est couvert par notre garantie, le produit vous sera retourné, réparé ou remplacé par un neuf. Aucune nouvelle délai de garantie ne débute à la date de la réparation ou de l'échange du produit.

Durée de garantie et demande légale en dommages-intérêts

La durée de garantie n'est pas prolongée par la garantie. Ce point s'applique aussi aux pièces remplacées et réparées. Les dommages et les manques éventuellement constatés dès l'achat doivent immédiatement être signalés après le déballage. A l'expiration du délai de garantie les réparations occasionnelles sont à la charge de l'acheteur.

Volume de la garantie

L'appareil a été fabriqué avec soin, selon de sévères directives de qualité et il a été entièrement contrôlé avant la livraison.

La garantie s'applique aux défauts de matériel ou aux défauts de fabrication. Cette garantie ne s'étend pas aux parties du produit qui sont exposées à une usure normale et peuvent être donc considérées comme des pièces d'usure (par ex. capacité de batterie) ou pour des dommages affectant les parties fragiles.

Cette garantie est nulle si l'appareil a été endommagé, mal utilisé ou non entretenu. Il en va de même pour des dommages provoqués par l'eau, le gel, la foudre ou le feu ou un transport inadapté. Pour une utilisation appropriée du produit, il faut impérativement respecter toutes les instructions citées dans le manuel de l'opérateur. Les actions et les domaines d'utilisation déconseillés dans la notice d'utilisation ou vis-à-vis desquels une mise en garde est émise, doivent absolument être évités.

L'appareil est destiné à un usage privé uniquement et non à un usage commercial. La garantie est nulle en cas de mauvaise utilisation et de manipulation inappropriée, d'usage de la force et d'interventions qui n'ont pas été effectuées par notre centre de service agréé.

Marche à suivre dans le cas de garantie

Pour garantir un traitement rapide de votre demande, veuillez suivre les instructions suivantes :

- Tenez vous prêt à présenter, sur demande, le ticket de caisse et le numéro d'article (IAN 465581_2404) comme preuve d'achat.

- Vous trouverez le numéro d'article sur la plaque signalétique du produit, d'une gravure sur le produit, de la page de titre du mode d'emploi (en bas à gauche) ou sur l'autocollant au dos ou en dessous du produit.
- Si des erreurs de fonctionnement ou d'autres défauts apparaissent, contactez d'abord le centre de service désigné ci-dessous par **téléphone** ou utilisez notre **formulaire de contact**, que vous trouverez sur *parkside-diy.com* dans la catégorie **Service**.
- En cas de produit défectueux vous pouvez, après contact avec notre service clients, envoyer le produit, franco de port à l'adresse de service après-vente indiquée, accompagné du justificatif d'achat (ticket de caisse) et en indiquant quelle est la nature du défaut et quand celui-ci s'est produit. Pour éviter des problèmes d'acceptation et des frais supplémentaires, utilisez absolument seulement l'adresse qui vous est donnée. Assurez-vous que l'expédition ne se fait pas en port dû, comme marchandises encombrantes, envoi express ou autre taxe spéciale. Veuillez renvoyer l'appareil, y compris tous les accessoires livrés lors de l'achat et prenez toute mesure pour avoir un emballage de transport suffisamment sûr.

Garantie (France)

Chère cliente, cher client, ce produit bénéficie d'une garantie de 3 ans, valable à compter de la date d'achat. En cas de manques constatés sur ce produit, vous disposez des droits légaux contre le vendeur du produit. Ces droits légaux ne sont pas

limités par notre garantie présentée par la suite.

Article L217-4 du Code de la consommation – Le vendeur livre un bien conforme au contrat et répond des défauts de conformité existant lors de la délivrance.

Il répond également des défauts de conformité résultant de l'emballage, des instructions de montage ou de l'installation lorsque celle-ci a été mise à sa charge par le contrat ou a été réalisée sous sa responsabilité.

Article L217-5 du Code de la consommation – Le bien est conforme au contrat :

1. S'il est propre à l'usage habituellement attendu d'un bien semblable et, le cas échéant':
 - s'il correspond à la description donnée par le vendeur et posséder les qualités que celui-ci a présentées à l'acheteur sous forme d'échantillon ou de modèle ;
 - s'il présente les qualités qu'un acheteur peut légitimement attendre eu égard aux déclarations publiques faites par le vendeur, par le producteur ou par son représentant, notamment dans la publicité ou l'étiquetage ;
2. Ou s'il présente les caractéristiques définies d'un commun accord par les parties ou être propre à tout usage spécial recherché par l'acheteur, porté à la connaissance du vendeur et que ce dernier a accepté.

Article L217-16 du Code de la consommation – Lorsque l'acheteur demande au vendeur, pendant le cours de la garantie commerciale qui lui a été consentie lors de l'acquisition ou de la réparation d'un

bien meuble, une remise en état couverte par la garantie, toute période d'immobilisation d'au moins sept jours vient s'ajouter à la durée de la garantie qui restait à courir.

Cette période court à compter de la demande d'intervention de l'acheteur ou de la mise à disposition pour réparation du bien en cause, si cette mise à disposition est postérieure à la demande d'intervention.

Indépendamment de la garantie commerciale souscrite, le vendeur reste tenu des défauts de conformité du bien et des vices rédhibitoires dans les conditions prévues aux articles L217-4 à L217-13 du Code de la consommation et aux articles 1641 à 1648 et 2232 du Code Civil.

Article L217-12 du Code de la consommation– L'action résultant du défaut de conformité se prescrit par deux ans à compter de la délivrance du bien.

Conditions de garantie

Le délai de garantie débute avec la date d'achat. Veuillez conserver soigneusement le ticket de caisse original. En effet, ce document vous sera réclamé comme preuve d'achat. Si un défaut de matériel ou un défaut de fabrication se présente au cours des drei ans suivant la date d'achat de ce produit, nous réparons gratuitement ou remplaçons ce produit – selon notre choix. Cette garantie suppose que l'appareil défectueux et le justificatif d'achat (ticket de caisse) nous soient présentés durant cette délai de trois ans et que la nature du manque et la manière dont celui-ci est apparu soient explicités par écrit dans un bref courrier.

Si le défaut est couvert par notre garantie, le produit vous sera retourné, réparé ou remplacé par un neuf. Au-

cune nouvelle délai de garantie ne débute à la date de la réparation ou de l'échange du produit.

Durée de garantie et demande légale en dommages-intérêts

La durée de garantie n'est pas prolongée par la garantie. Ce point s'applique aussi aux pièces remplacées et réparées. Les dommages et les manques éventuellement constatés dès l'achat doivent immédiatement être signalés après le déballage. A l'expiration du délai de garantie les réparations occasionnelles sont à la charge de l'acheteur.

Volume de la garantie

L'appareil a été fabriqué avec soin, selon de sévères directives de qualité et il a été entièrement contrôlé avant la livraison.

La garantie s'applique aux défauts de matériel ou aux défauts de fabrication. Cette garantie ne s'étend pas aux parties du produit qui sont exposées à une usure normale et peuvent être donc considérées comme des pièces d'usure (par ex. capacité de batterie) ou pour des dommages affectant les parties fragiles.

Cette garantie est nulle si l'appareil a été endommagé, mal utilisé ou non entretenu. Il en va de même pour des dommages provoqués par l'eau, le gel, la foudre ou le feu ou un transport inadapté. Pour une utilisation appropriée du produit, il faut impérativement respecter toutes les instructions citées dans le manuel de l'opérateur. Les actions et les domaines d'utilisation déconseillés dans la notice d'utilisation ou vis-à-vis desquels une mise en garde est émise, doivent absolument être évités.

L'appareil est destiné à un usage privé uniquement et non à un usage commercial. La garantie est nulle en

cas de mauvaise utilisation et de manipulation inappropriée, d'usage de la force et d'interventions qui n'ont pas été effectuées par notre centre de service agréé.

Les pièces détachées indispensables à l'utilisation du produit sont disponibles pendant la durée de la garantie du produit.

Article 1641 du Code civil

Le vendeur est tenu de la garantie à raison des défauts cachés de la chose vendue qui la rendent impropre à l'usage auquel on la destine, ou qui diminuent tellement cet usage que l'acheteur ne l'aurait pas acquise, ou n'en aurait donné qu'un moindre prix, s'il les avait connus.

Article 1648 1er alinéa du Code civil

L'action résultant des vices rédhibitoires doit être intentée par l'acquéreur dans un délai de deux ans à compter de la découverte du vice.

Marche à suivre dans le cas de garantie

Pour garantir un traitement rapide de votre demande, veuillez suivre les instructions suivantes :

- Tenez vous prêt à présenter, sur demande, le ticket de caisse et le numéro d'article (IAN 465581_2404) comme preuve d'achat.
- Vous trouverez le numéro d'article sur la plaque signalétique du produit, d'une gravure sur le produit, de la page de titre du mode d'emploi (en bas à gauche) ou sur l'autocollant au dos ou en dessous du produit.
- Si des erreurs de fonctionnement ou d'autres défauts apparaissent, contactez d'abord le centre de service désigné ci-dessous par **téléphone** ou utilisez notre **formulaire de contact**, que vous trouverez

sur *parkside-diy.com* dans la catégorie **Service**.

- En cas de produit défectueux vous pouvez, après contact avec notre service clients, envoyer le produit, franco de port à l'adresse de service après-vente indiquée, accompagné du justificatif d'achat (ticket de caisse) et en indiquant quelle est la nature du défaut et quand celui-ci s'est produit. Pour éviter des problèmes d'acceptation et des frais supplémentaires, utilisez absolument seulement l'adresse qui vous est donnée. Assurez-vous que l'expédition ne se fait pas en port dû, comme marchandises encombrantes, envoi express ou autre taxe spéciale. Veuillez renvoyer l'appareil, y compris tous les accessoires livrés lors de l'achat et prenez toute mesure pour avoir un emballage de transport suffisamment sûr.



Sur le site *parkside-diy.com*, vous pouvez consulter et télécharger ce manuel et bien d'autres. Ce QR code vous permet d'accéder directement au site *parkside-diy.com*. Sélectionnez votre pays et recherchez les modes d'emploi à l'aide du masque de recherche. En saisissant la référence produit

(IAN) 465581_2404, vous pourrez ouvrir votre mode d'emploi.

Service de réparation

Pour les réparations **ne relevant pas de la garantie**, adressez-vous au Centre de SAV. Il vous établira volontiers un devis.

- Nous pouvons traiter uniquement les appareils qui ont été expédiés avec un emballage et un affranchissement suffisants.
Remarque : Veuillez envoyer votre appareil nettoyé en indiquant le défaut à l'adresse connue du Centre de SAV.
- Ne seront pas acceptés les appareils envoyés en port dû ainsi que les appareils envoyés comme produits encombrants, en express ou par tout autre mode de transport spécial.
- Nous recyclons gratuitement vos appareils défectueux que vous nous renvoyez.

Service-Center

FR Service France
Tel.: 0800 907612

Formulaire de contact à
parkside-diy.com
IAN 465581_2404

BE Service Belgique
Tel.: 0800 12614

Formulaire de contact à
parkside-diy.com
IAN 465581_2404

Importateur

Veuillez noter que l'adresse suivante n'est pas une adresse de service après-vente. Contactez d'abord le Centre de SAV cité ci-dessus.

Grizzly Tools GmbH & Co. KG
Stockstädter Str. 20
63762 Großostheim
ALLEMAGNE
www.grizzlytools.de

Pièces de rechange et accessoires

Vous obtiendrez des pièces de rechange et accessoires à l'adresse www.grizzlytools.shop.

Les pièces détachées indispensables à l'utilisation du produit sont disponibles pendant la durée de la garantie du produit.

En cas de problèmes lors de la passation de votre commande, contactez-nous via notre boutique en ligne. Pour toute autre question, adressez-vous au *Service-Center*, p. 42.

Pos. n°	Désignation	N° de commande
5	Crochet	91105914
8	Adaptateur pour batterie 12 V	91105913
9	Bloc d'alimentation UE	80001284
	Bloc d'alimentation UK	80001285

Traduction de la déclaration UE de conformité originale

Produit: **Projecteur LED sans fil**

Modèle: **PLSA 20-Li A1**

Número de serie: 000001-073000

L'objet de la déclaration décrit ci-dessus est conforme à la législation d'harmonisation de l'Union applicable:

2014/35/EU • 2014/30/EU • 2009/125/EC

• (EU) 2019/2015 & (EU) 2021/340

• (EU) 2019/2020 & (EU) 2021/341 • 2011/65/EU & (EU) 2015/863

Produit avec batterie Smart PAPS 204 A1/Smart PAPS 208 A1: 2014/53/EU

L'objet de la déclaration décrit ci-dessus est conforme à la directive 2011/65/EU du Parlement européen et du Conseil du 8 juin 2011 relative à la limitation de l'utilisation de certaines substances dangereuses dans les équipements électriques et électroniques.

Pour assurer la conformité, les normes harmonisées et les normes et réglementations nationales suivantes ont été appliquées :

EN IEC 60598-1:2021/A11:2022 • EN 60598-2-5:2015

EN 60598-2-4:2018 • EN 60598-2-8:2013

EN 62493:2015/A1:2022 • IEC 62471:2006

EN IEC 55015:2019/A11:2020

EN 61547:2009 • EN IEC 63000:2018

EN IEC 61000-3-2:2019/A1:2021

EN 61000-3-3:2013/A2:2021

EN 61347-1:2015/A1:2021 • EN 61347-2-13:2014/A1:2017

Produit avec batterie Smart PAPS 204 A1/Smart PAPS 208 A1:

EN 301 489-1 V2.2.3:2019 • Draft EN 301 489-17 V3.2.5:2022

EN 300 328 V2.2.2:2019 • EN 50663:2017

La présente déclaration de conformité est établie sous la seule responsabilité du fabricant:



Grizzly Tools GmbH & Co. KG

Stockstädter Str. 20

63762 Großostheim

ALLEMAGNE

05.09.2024

Christian Frank

Mandataire de documentation

Inhoudsopgave

Inleiding.....	45
Reglementair gebruik.....	45
Inhoud van het pakket/accessoires.....	46
Overzicht.....	46
Functiebeschrijving.....	46
Technische gegevens.....	46
Veiligheidsaanwijzingen.....	48
Betekenis van de veiligheidsaanwijzingen.....	48
Pictogrammen en symbolen.....	48
Algemene veiligheidsinstructies voor led-lichtbronnen.....	49
Vorbereiding.....	50
Bedieningselementen.....	50
Netspanning aansluiten.....	50
12 V-adapter plaatsen/verwijderen.....	50
Apparaat zwenken.....	50
Apparaat ophangen.....	50
Schroefdraad van statief.....	51
Laadstatus van de accu controleren.....	51
Bedrijf.....	51
Werkinstructies.....	51
Accu plaatsen en verwijderen.....	51
In- en uitschakelen.....	52
Lichtmodus veranderen.....	52
Reiniging, onderhoud en opslag.....	52
Reiniging.....	52
Onderhoud.....	52
Opslag.....	52
Afvoeren/milieubescherming.....	52
Afvoerinstructies voor accu's.....	53
Probleemopsporing.....	53
Service.....	54
Garantie.....	54
Reparatie-service.....	55
Service-Center.....	55
Importeur.....	55

Reserveonderdelen en accessoires.....	56
--	-----------

Vertaling van de originele EU-conformiteits-verklaring.....	57
--	-----------

Explosietekening.....	147
------------------------------	------------

Inleiding

Hartelijk gefeliciteerd met de aankoop van uw nieuwe accu-led-lichtbron (hierna "apparaat" of "elektrisch gereedschap" genoemd).

U hebt voor een hoogwaardig product gekozen. Dit apparaat werd tijdens de productie op kwaliteit gecontroleerd en aan een eindcontrole onderworpen. Een goede werking van uw apparaat is daarom gegarandeerd.



Deze gebruiksaanwijzing maakt deel uit van dit apparaat. Ze bevat belangrijke instructies over de veiligheid, het gebruik en de afvoer van het apparaat. Lees zorgvuldig de gebruiksaanwijzing. Maak u vertrouwd met de bedieningselementen en het juiste gebruik van het apparaat. Gebruik het apparaat alleen zoals beschreven en alleen voor de vermelde doeleinden. Bewaar de gebruiksaanwijzing zorgvuldig en geef alle documentatie mee wanneer u het apparaat aan derden doorgeeft.

Reglementair gebruik

Het apparaat is uitsluitend bedoeld voor volgende gebruiken:

- mobiele, ruimtelijke en in de tijd beperkte verlichting van binnenruimtes.

Het apparaat is niet bedoeld voor ruimteverlichting.

Het apparaat mag alleen worden gebruikt voor normaal gebruik binnenshuis.

Elk ander gebruik dat in deze handleiding niet expliciet wordt toegestaan, kan leiden tot schade aan het apparaat en kan een ernstig risico voor de gebruiker inhouden. De bediener of gebruiker van het apparaat is verantwoordelijk voor letsel- of materiële schade aan derde partijen of hun eigendom. Het apparaat is bedoeld voor huishoudelijk gebruik. Het is niet ontworpen voor continu commercieel gebruik. Bij commercieel gebruik vervalt de garantie. De fabrikant is niet aansprakelijk voor schade die voortvloeit uit oneigenlijk gebruik of uit een foute bediening.

Het apparaat maakt deel uit van de reeksen X 12 V TEAM en X 20 V TEAM en kan met accu's van de Parkside-reeks X 12 V TEAM dan wel X 20 V TEAM worden gebruikt. De accu's mogen alleen met originele opladers van de reeks X 12 V TEAM of X 20 V TEAM worden geladen.

Inhoud van het pakket/ accessoires

Pak het apparaat uit en controleer de inhoud van het pakket.

Voer het verpakkingsmateriaal af zoals reglementair voorgeschreven.

- Accu-led-schijnwerper
- 12 V accu-adapter
- Voedingseenheid
- vertaling van de oorspronkelijke gebruiksaanwijzing

De accu en de lader zijn niet meegeleverd.

Overzicht

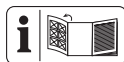

De afbeeldingen van het apparaat vindt u op de voorste en achterste uitvoerpagina.

- 1 Modus-toets
 - 2 Aan-/uitknop
 - 3 Handgreep
 - 4 Stelschroef
 - 5 Haak
 - 6 Uitsparing
 - 7 Grendel
 - 8 12 V accu-adapter
 - 9 Voedingseenheid
 - 10 Stekker
 - 11 Accu-ontgrendeling
 - 12 Accu
 - 13 Laadstatusindicator
 - 14 Toets
- (Fig. A)**
- 15 Stroomaansluiting
- (Fig. C)**
- 16 Accuhouder
 - 17 Rail
- (Fig. G)**
- 18 Sleutelgatboring
- (Fig. I)**
- 19 Inwendige schroefdraad

Functiebeschrijving

De werking van de verschillende bedieningselementen is hieronder beschreven.

Technische gegevens

Accu-led-schijnwerper

..... PLSA 20-Li A1

Nominale spanning U (in aacubedrijf)

- U_1 20 V \approx

– U_2 12 V =
 Nominaal vermogen P (in aacubedrijf)
 ≤ 20 W
 Nominale spanning U (met voedings-
 eenheid) 18 V = , 1,5 A
 Nominaal vermogen P (met voedings-
 eenheid) $\leq 27,0$ W
 Aantal lampen (led) 20x1 W
 Lichtstroom ≤ 2300 lm
 Lichtkleur 5700 K (Daglicht wit)
 Energie-efficiëntieklasse F
 Verlichtingsduur (2300 lm)
 – 20 V/2 Ah 85 min
 – 20 V/4 Ah 200 min
 – 20 V/8 Ah 400 min
 – 20 V/12 Ah 600 min
 – 12 V/2 Ah 50 min
 – 12 V/4 Ah 100 min
 Inwendige schroefdraad 1/4", 5/8"
 Veiligheidsklasse III \diamond
 Beschermingsgraad IP20
 Gewicht met accu $\approx 1,3$ kg
 Afmetingen
 – lengte 245 mm
 – breedte 177 mm
 – Hoogte 267 mm
 geprojecteerde gebied 99x151 mm
 Accu Li-ion
 PARKSIDE Performance Smart
 accu Smart PAPS 204 A1/
 Smart PAPS 208 A1
 – frequentieband .. 2400–2483,5 MHz
 – zendvermogen ≤ 20 dBm
Wanneer u een 12 V accu gebruikt,
gebruik dan alleen de meegelever-
de 12 V accuadapter.
Voedingseenheid .. JLH341801500G
Grizzly Tools GmbH & Co. KG
 Stockstädter Straße 20
 DE-63762 GroBostheim
 HRA: 5468, Amtsgericht Aschaffenburg
 Ingangsspanning 100-240 V~

Ingangswisselstroomfrequentie
 50-60 Hz
 Opgenomen vermogen 35 W
 Uitgangsspanning 18,0 V =
 Uitgangsstroom $\approx 1,5$ A
 Uitgaand vermogen 27,0 W
 Efficiëntie bij geringe belasting 80,9%
 Efficiëntie bij volle belasting 83,4%
 Opgenomen vermogen bij nullast
 0,3 W
 Veiligheidsklasse II \square
 Beschermingsgraad IP20
 Gewicht ≈ 150 g
 Temperatuur ≤ 90 °C
 Netaansluiting alleen voor led-appa-
 raten

Laadtijden

Het apparaat maakt deel uit van de reeksen X 12 V TEAM en X 20 V TEAM en kan met accu's van de Parkside-reeks X 12 V TEAM dan wel X 20 V TEAM worden gebruikt. De accu's mogen alleen met originele opladers van de reeks X 12 V TEAM of X 20 V TEAM worden geladen. We bevelen u aan dit apparaat uitsluitend met volgende accu's: PAP 20 B1, PAP 20 B3, Smart PAPS 204 A1, Smart PAPS 208 A1, PAPPK 12 A4, PAPPK 12 B4

We bevelen u aan deze accu's met volgende laders te laden: PLG 20 C1, PLG 20 C3, Smart PLGS 2012 A1, PLGK 12 A2

Technische specificaties van accu en lader: zie afzonderlijke gebruiksaanwijzing. De laadtijd wordt beïnvloed door factoren als de temperatuur van de omgeving en de accu, alsmede de toegepaste netspanning, en kan daarom afwijken van de opgegeven waarden.

Laadtijd (min.)	PAPK 12 A1	PAPK 12 A2 PAPK 12 A3 PAPK 12 A4	PAPK 12 B2 PAPK 12 B3 PAPK 12 B4	PAPK 12 D1 PAPK 12 D2
PLGK 12 A1 PLGK 12 A2 PLGK 12 A3 PLGK 12 B2	60	60	120	150
PDSLGL 12 A1 PDSLGL 12 A2	60	45	60	80

Laadtijd (min.)	PAP 20 A1 PAP 20 A2 PAP 20 B1	PAP 20 A3 PAP 20 B3 Smart PAPS 204 A1	Smart PAPS 208 A1	Smart PAPS 2012 A1
PLG 20 A1 PLG 20 A4 PLG 20 C1	60	120	240	380
PLG 20 C2	45	80	165	260
PLG 20 A2 PLG 20 A3 PLG 20 C3 PDSLGL 20 A1 PDSLGL 20 B1	35	60	120	210
PLG 201 A1	135	250	500	900
Smart PLGS 2012 A1	35	45	50	90

Veiligheidsaanwijzingen

Betekenis van de veiligheidsaanwijzingen

▲ GEVAAR! Als u deze veiligheidsaanwijzing niet volgt, gebeurt er een ongeval. Het gevolg is ernstig lichamelijk letsel of de dood.

▲ WAARSCHUWING! Als u deze veiligheidsaanwijzing niet volgt, gebeurt er eventueel een ongeval. Het gevolg is eventueel ernstig lichamelijk letsel of de dood.

▲ VOORZICHTIG! Als u deze veiligheidsaanwijzing niet volgt, gebeurt er

een ongeval. Het gevolg is eventueel lichte of matig lichamelijk letsel.

AANWIJZING! Als u deze veiligheidsaanwijzing niet volgt, gebeurt er een ongeval. Het gevolg is eventueel materiële schade.

Pictogrammen en symbolen

Pictogrammen op het apparaat



Aan-/uitknop



Modus-toets



niveau 1



niveau 2



Modus knipperen



Alleen geschikt voor binnengebruik.



Polariteit



Elektrische apparaten horen niet bij het huisvuil.



Veiligheidsklasse III



Gelijkspanning



Let op! Kijk niet in de actieve lichtbron.

Pictogrammen op de adapter



Lees de gebruiksaanwijzing



Alleen geschikt voor binnengebruik.



Kortsluitingsbestendige veiligheidstransformator



Onafhankelijke transformator



Veiligheidsklasse II dubbele isolatie



Elektrische apparaten horen niet bij het huisvuil.



Polariteit

Pictogrammen op de verpakking



Lichtstroom: ≤ 2300 lm



Lichtkleur: 5700 K (Daglicht wit)



Recyclingpictogram: Golfkarton



Voer de verpakking op een milieuvriendelijke manier af.

Pictogrammen in de gebruiksaanwijzing



Let op!

Algemene veiligheidsinstructies voor led-lichtbronnen

- **Dek het apparaat tijdens het bedrijf niet af.** Het apparaat wordt tijdens gebruik warm en kan brandwonden veroorzaken.
- **Kijk niet in de lichtstraal. Richt de lichtstraal niet op personen of dieren.**
- **Laat kinderen het apparaat niet gebruiken.** Ze zouden andere personen of zichzelf per ongeluk kunnen verblinden.
- **Controleer of het apparaat duurzaam gemonteerd is.** Er bestaat een risico op verwondingen wanneer het apparaat neervalt.
- **De armatuurbehuizing beschermt tegen onbedoeld contact met onder spanning staande onderdelen.** Open de behuizing niet.
- **Lamp niet geschikt voor kinderen onder de 14 jaar.**
- **Controleer de duurzaamheid van de houder op lange termijn voor de accu-led-lichtbron.** Er bestaat een risico op verwondingen wanneer het apparaat neervalt.
- De lichtbronnen kunnen alleen door de fabrikant zonder blijvende beschadiging van het omringende product worden vervangen.
- Het bedieningsapparaat (voeding) kan door de eindgebruiker worden vervangen door een origineel reserveonderdeel, dat verkrijgbaar is

in onze onlineshop (artikelnummer: 80001284).

Vorbereitung

Bedieningselementen

Maak u vóór het eerste gebruik van het apparaat vertrouwd met de bedieningselementen van het apparaat.

Modus-toets (1)

- Lichtmodus veranderen: drukken
- Terugkerende volgorde: 100% - 50% - knipperend

Aan-/uitknop (2)

- Inschakelen: drukken
- Uitschakelen: drukken

Netspanning aansluiten

▲ WAARSCHUWING! Gebruik het apparaat alleen op netvoeding met de meegeleverde voedingseenheid (JLH341801500G). Alleen binnenshuis gebruiken.

Procedure (Fig. A)

1. Steek de stekker van de voedingseenheid (9) in het stopcontact.
2. Steek de stekker (10) in de stroomaansluiting (15) van het apparaat.

12 V-adapter plaatsen/verwijderen

12 V-adapter plaatsen (Fig. C)

1. Schuif de 12 V-adapter (8) in de accuhouder (16) of op de rail (17) aan de zijkant van het apparaat.

12 V-adapter verwijderen (Fig. C)

1. Trek de grendel (7) aan de onderkant van de 12 V-adapter (8) weg van het apparaat.
2. Trek de 12 V-adapter (8) naar boven af.

Apparaat zwenken

Procedure (Fig. E)

1. Maak de stelschroef los (4).
2. Gebruik de handgreep (3) om het apparaat in de gewenste positie te draaien.
3. Zet de stelschroef vast (4).

Apparaat ophangen

Voorwaarden

- De ophangplaats moet geschikt zijn voor het gewicht van het product.

Apparaat aan de haak ophangen (Fig. F)

1. Klap de haak (5) uit.
2. Hang het apparaat aan een horizontale ophanging.

▲ VOORZICHTIG! Pas op dat uw vingers niet bekneld raken bij het in- en uitklappen van de haak (5)

Wandbeugel

Als alternatief kunt u het apparaat ophangen via het sleutelgat of de uitsparing in de bodemplaat.

Voorwaarden

- Schroef of nagel (kopdiameter: Ø7-10 mm) (niet meegeleverd)
- Schroevendraaier of hamer (niet meegeleverd)
- evt. deugel (niet meegeleverd)

Procedure

▲ WAARSCHUWING! Gebruik geschikte detectoren om vast te stellen of er verborgen toevoerleidingen zijn of neem contact op met het plaatselijke nutsbedrijf voor hulp. Contact met elektrische kabels kan brand en elektrische schokken veroorzaken. Beschadiging van gasleidingen kan leiden tot explosie.

Breuk van waterleidingen veroorzaakt materiële schade.

- Breng een schroef of een nagel aan op de gewenste positie op de wand.
- Laat de schroef-/nagelkop op een afstand (ongeveer 10 mm) van de wand uitsteken.
- (Fig. G) Hang het apparaat op aan de sleutelgatboring (18).
- (Fig. H) Hang het apparaat op aan de uitsparing (6) van de getande bodemplaat. Met behulp van de tanden kunt u het apparaat uitbalanceren.

Schroefdraad van statief

(Fig. I)

U kunt het apparaat op een statief ¼", ⅝" schroeven met behulp van de interne schroefdraad (19) ((niet meegeleverd)).

Laadstatus van de accu controleren

Leds	Betekenis
rood, oranje, groen	Accu geladen
rood, oranje	Accu gedeeltelijk geladen
rood	Accu moet worden opgeladen

1. Druk op de toets (14) naast de laadstatusindicator (13) op de accu (12).
De leds van de laadstatusindicator geven het laadniveau van de accu aan.
2. Laad de accu (12) op wanneer alleen nog de rode led van de laadindicator (13) brandt.

Bedrijf

Werkinstructies

▲ WAARSCHUWING! Niet in de lichtbron kijken.

Het apparaat kan ofwel op de netspanning worden aangesloten ofwel met accu's van de reeks X 20 V Team of X 12 V Team worden gebruikt.

Accu plaatsen en verwijderen

▲ WAARSCHUWING! Gevaar voor letsel door onbedoeld aanlopen van het apparaat. Plaats de accu pas in het apparaat wanneer het volledig gebruiksklaar is.

AANWIJZING! Beschadigingsgevaar! Verkeerde accu kan apparaat en accu beschadigen.

20 V-accu plaatsen (Fig. B)

1. Schuif de accu (12) langs de geleidingsrail in de accu-houder (16).
De accu klikt hoorbaar vast.

20 V-accu verwijderen (Fig. B)

1. Druk op de accuontgrendeling (11) aan de accu (12) en houd ze ingedrukt.
2. Trek de accu uit de accu-houder (16).

12 V-accu plaatsen (Fig. C)

1. *12 V-adapter plaatsen (Fig. C), Pag. 50*
2. Schuif de accu (12) in de 12 V-adapter (8).

12 V-accu verwijderen (Fig. C)

1. Druk op de ontgrendelingsknoppen (11) aan de accu (12).
2. Trek de accu (12) naar boven uit de 12 V-adapter (8).
3. *12 V-adapter verwijderen (Fig. C), Pag. 50*

In- en uitschakelen

Inschakelen

1. Druk op de aan-/uitknop (2).

Uitschakelen

1. Druk op de aan-/uitknop (2).

Lichtmodus veranderen

Wanneer u het apparaat inschakelt, brandt de led-lamp met maximale helderheid.

Procedure (Fig. D)

1. Druk op de modus-knop (1).
AANWIJZING! De modi verschijnen in de volgende, herhaalde volgorde: 100% - 50% - knipperend

Reiniging, onderhoud en opslag

Schakel het apparaat uit en haal de accu uit het apparaat voordat u het reinigt.

Reiniging

- Reinig het apparaat met een droge, zachte doek, om krassen op de led-lamp-afdekking te voorkomen.
- Gebruik een borstel om de spleten van het apparaat schoon te maken.
- Gebruik **geen** bijtende schoonmaak- of oplosmiddelen. Ze kunnen het apparaat onherstelbaar beschadigen.
- Gebruik **geen** water of metalen hulpmiddelen. Er bestaat een risico op kortsluiting.

Onderhoud

Het apparaat is onderhoudsvrij.

Opslag

Sla het apparaat en accessoires steeds als volgt op:

- zuiver

- droog
- beschermd tegen stof
- beschermd tegen vorst
- buiten het bereik van kinderen
- U kunt de 12 V-adapter (8) op de rail (17) aan de zijkant van het apparaat schuiven om deze op te bergen.

De opslagtemperatuur voor de accu en het apparaat bedraagt tussen 0 °C en 45 °C. Vermijd extreme koude of hitte tijdens de opslag, om een aantasting van de werking van de accu te voorkomen.

Neem de accu uit het apparaat als u het apparaat gedurende langere tijd (bijv. tijdens de winter) niet zult gebruiken (neem de afzonderlijke bedieningshandleiding voor accu en oplader in acht).

Afvoeren/milieubescherming

Neem de accu uit het apparaat en lever het apparaat, de accu, toebehoren en verpakking in voor een milieuvriendelijke verwerking.



Elektrische apparaten horen niet bij het huisvuil.

Het symbool van de doorkruiste verwijdbare afvalbak betekent dat dit product aan het einde van zijn levensduur niet als ongesorteerd stedelijk afval mag worden verwijderd.

Richtlijn 2012/19/EU betreffende afgedankte elektrische en elektronische apparatuur:

Consumenten zijn wettelijk verplicht elektrische en elektronische apparatuur aan het eind van de levensduur op milieuvriendelijke wijze te recycleren. Op die manier wordt milieuvriendelijk-

ke en grondstofbesparende recycling gewaarborgd.

Afhankelijk van de omzetting in nationaal recht, hebt u de volgende mogelijkheden:

- retourneren naar een verkooppunt,
- aan een officieel inzamelpunt inleveren,
- retourneren naar de fabrikant/distributeur.

Dit is niet van toepassing op accessoires die bij oude apparaten zijn gevoegd en hulpmiddelen zonder elektrische bestanddelen.

Afvoerinstructies voor accu's



Werp de accu niet bij het huisvuil, in het vuur (ontploffingsgevaar) of in het water. Beschadigde accu's kunnen het milieu en uw gezondheid schaden als er giftige dampen of vloeistoffen ontsnappen.

Voer accu's af volgens de plaatselijke voorschriften. Defecte of gebruikte accu's moeten gerecycled worden. Breng accu's binnen bij een inzamelpunt voor oude accu's, waar ze voor milieuvriendelijke recyclage worden verwerkt. Vraag hiervoor raad bij uw plaatselijke afvalmaatschappij of bij ons servicecenter. Voer accu's in ontladen toestand af. We raden aan om de polen af te dekken met tape ter bescherming tegen kortsluiting. Open de accu niet.

Probleemopsporing

De volgende tabel helpt u bij het oplossen van storingen:

Symptoom	Mogelijke oorzaak	Maatregel
Apparaat start niet	Accu (12) niet geplaatst	<i>Accu plaatsen en verwijderen, Pag. 51</i>
	Aan-/uitknop (2) defect	Neem contact op met het servicecentrum.
	Accu (12) leeg	Accu laden (zie aparte gebruiksaanwijzing voor accu en lader)
Apparaat werkt met onderbrekingen	Intern loszittend contact	Neem contact op met het servicecentrum.
	Aan-/uitknop (2) defect	Neem contact op met het servicecentrum.

Service

Garantie

Beste klant,

U krijgt op dit product een garantie van 3 jaar vanaf datum van aankoop. In geval van defecten aan dit product hebt u tegenover de verkoper van het product wettelijke rechten. Deze wettelijke rechten worden door de onderstaande garantie niet beperkt.

Garantievoorwaarden

De garantietermijn begint bij de koopdatum. Gelieve de originele kasbon goed te bewaren. Dit document is vereist als aankoopbewijs. Als een materiaal- of fabricagefout optreedt binnen drie jaar na de aankoopdatum van dit product, zullen wij – naar eigen goeddunken – het product gratis voor u repareren of vervangen. Deze garantieservice vereist dat het defecte product en het aankoopbewijs (kasbon) binnen de periode van drie jaar worden overlegd en een schriftelijk kort wordt beschreven wat het defect is en wanneer het zich heeft voorgedaan.

Als het defect onder onze garantie valt, krijgt u het gerepareerde of een nieuw product terug. Na reparatie of vervanging van het product begint geen nieuwe garantieperiode.

Garantietermijn en wettelijke claims voor gebreken

De garantie verlengt de garantieperiode niet. Dit geldt ook voor vervangen en gerepareerde onderdelen. Eventuele bij aankoop reeds aanwezige beschadigingen of gebreken dienen direct na het uitpakken te worden gemeld. Voor reparaties na afloop van de garantieperiode worden kosten in rekening gebracht.

Omvang van de garantie

Het product is zorgvuldig geproduceerd volgens strenge kwaliteitsrichtlijnen en grondig getest voor levering. De garantie is van toepassing op materiaal- of fabricagefouten. Deze garantie dekt geen productonderdelen die onderhevig zijn aan normale slijtage en daarom kunnen worden beschouwd als slijtageonderdelen (bijv. accucapaciteit) of schade aan breekbare onderdelen.

Deze garantie vervalt indien het product beschadigd, verkeerd gebruikt of niet onderhouden is. Voor een goed gebruik van het product moeten alle aanwijzingen in de gebruiksaanwijzing strikt worden opgevolgd. Gebruiken en handelingen die in de gebruiksaanwijzing worden afgeraden of waartegen worden gewaarschuwd, moeten ten allen tijde worden vermeden.

Het product is uitsluitend bedoeld voor privégebruik en niet voor commercieel gebruik. De garantie vervalt bij misbruik en onoordeelkundig gebruik, het gebruik van geweld en ingrepen die niet door ons geautoriseerde servicefiliaal zijn uitgevoerd.

Verwerking bij garantie

Om ervoor te zorgen dat uw verzoek snel wordt verwerkt, volgt u de onderstaande instructies:

- Houd voor alle vragen de kasbon en het artikelnummer (IAN 465581_2404) bij de hand als bewijs van aankoop.
- Raadpleeg het typeplaatje op het product, een gravure op het product, de titelpagina van de gebruiksaanwijzing (linksonder) of de sticker op de achterkant of onderkant van het product voor het artikelnummer.

- Neem bij functiestoringen of andere defecten eerst **telefonisch** of gebruik ons **contactformulier** dat u kunt vinden op *parkside-diy.com* in de categorie **Service** contact op met het hieronder genoemde servicecentrum.
- Als een product als defect is geregistreerd, kunt u het na overleg met ons Servicecentrum franco opsturen naar het serviceadres dat u is opgegeven, met bijvoeging van het aankoopbewijs (kassabon) en onder vermelding van wat het defect is en wanneer het defect is opgetreden. Om acceptatieproblemen en extra kosten te voorkomen, is het absoluut noodzakelijk dat u alleen het aan u opgegeven adres gebruikt. Zorg ervoor dat de zending geen vrachtvervoer is, per volumineuze goederen, expres of andere speciale vracht. Verzend het product inclusief alle toebehoren die bij de aankoop zijn geleverd en zorg ervoor dat de verpakking voldoende stevig is voor transport.



U kunt deze en vele andere handleidingen bekijken en downloaden op *parkside-diy.com*. Deze QR-code brengt u rechtstreeks naar *parkside-diy.com*. Selecteer uw land en gebruik het zoekmasker om de

gebruiksaanwijzing te zoeken. U kunt uw gebruiksaanwijzing openen door het artikelnummer (IAN) 465581_2404 in te voeren.

Reparatie-service

Neem contact op met het servicecentrum voor reparaties **die niet door de garantie worden gedekt**. U ontvangt daar een kostenraming.

- Wij kunnen alleen apparaten verwerken die voldoende verpakt en gefrankeerd zijn verzonden.
Opmerking: stuur uw apparaat schoon en met vermelding van het defect naar het adres dat door het servicecentrum is opgegeven.
- Apparaten die niet vooraf zijn betaald of die zijn verzonden met omvangrijke goederen, exprespost of andere speciale vracht, worden niet geaccepteerd.
- We zullen de door u opgestuurde defecte apparaten gratis afvoeren.

Service-Center

(NL) **Service Nederland**
Tel.: 08000 229556
Contactformulier op
parkside-diy.com
IAN 465581_2404

(BE) **Service België**
Tel.: 0800 12614
Contactformulier op
parkside-diy.com
IAN 465581_2404

Importeur

Opgelet: het onderstaande adres is geen serviceadres. Neem eerst contact op met het bovenvermelde servicecenter.

Grizzly Tools GmbH & Co. KG
Stockstädter Str. 20
63762 Großostheim
DUITSLAND
www.grizzlytools.de

Reserveonderdelen en accessoires

Reserveonderdelen en toebehoren zijn beschikbaar via **www.grizzlytools.shop**. Als u problemen heeft met uw bestelproces, neem dan contact met ons op via onze online shop. Indien u nog vragen heeft, kunt u contact opnemen met de *Service-Center*, *Pag. 55*

Pos. nr.	Benaming	Bestelnr.
5	Haak	91105914
8	12 V accu-adapter	91105913
9	Voedingseenheid EU	80001284
	Voedingseenheid UK	80001285

Vertaling van de originele EU-conformiteitsverklaring

Product: **Accu-led-schijnwerper**

Model: **PLSA 20-Li A1**

Serienummer: 000001-073000

Het hierboven beschreven voorwerp is in overeenstemming met de desbetreffende harmonisatiewetgeving van de Unie:

**2014/35/EU • 2014/30/EU • 2009/125/EC
 • (EU) 2019/2015 & (EU) 2021/340
 • (EU) 2019/2020 & (EU) 2021/341 • 2011/65/EU & (EU) 2015/863
 Product met batterij Smart PAPS 204 A1/Smart PAPS 208 A1: 2014/53/EU**

Het hierboven beschreven voorwerp is conform Richtlijn 2011/65/EU van het Europees Parlement en de Raad van 8 juni 2011 betreffende beperking van het gebruik van bepaalde gevaarlijke stoffen in elektrische en elektronische apparatuur.

Om de conformiteit te waarborgen, zijn de volgende geharmoniseerde normen en nationale normen en voorschriften toegepast:

**EN IEC 60598-1:2021/A11:2022 • EN 60598-2-5:2015
 EN 60598-2-4:2018 • EN 60598-2-8:2013
 EN 62493:2015/A1:2022 • IEC 62471:2006
 EN IEC 55015:2019/A11:2020
 EN 61547:2009 • EN IEC 63000:2018
 EN IEC 61000-3-2:2019/A1:2021
 EN 61000-3-3:2013/A2:2021
 EN 61347-1:2015/A1:2021 • EN 61347-2-13:2014/A1:2017
 Product met batterij Smart PAPS 204 A1/Smart PAPS 208 A1:
 EN 301 489-1 V2.2.3:2019 • Draft EN 301 489-17 V3.2.5:2022
 EN 300 328 V2.2.2:2019 • EN 50663:2017**

Deze conformiteitsverklaring wordt verstrekt onder volledige verantwoordelijkheid van de fabrikant:

CE Grizzly Tools GmbH & Co. KG
 Stockstädter Str. 20
 63762 Großostheim
 DUITSLAND
 05.09.2024



Christian Frank
 Documentatie gemachtigde

Índice de contenido

Introducción.....	58
Uso previsto.....	58
Volumen de suministro/accesorios.....	59
Vista general.....	59
Descripción del funcionamiento.....	59
Datos técnicos.....	59
Indicaciones de seguridad.....	61
Significado de las indicaciones de seguridad.....	61
Gráficos y símbolos.....	61
Indicaciones de seguridad generales para focos LED.....	62
Preparación.....	63
Elementos de control.....	63
Conectar la tensión de alimentación.....	63
Insertar/retirar el adaptador de 12 V.....	63
Girar el aparato.....	63
Colgar el aparato.....	63
Rosca del trípode.....	64
Revisar el nivel de carga de la batería.....	64
Funcionamiento.....	64
Indicaciones de trabajo.....	64
Insertar y retirar la batería.....	64
Encendido y apagado.....	65
Cambiar el modo de iluminación.....	65
Limpieza, mantenimiento y almacenamiento.....	65
Limpieza.....	65
Mantenimiento.....	65
Almacenamiento.....	65
Eliminación/protección del medio ambiente.....	65
Instrucciones para la eliminación de las baterías recargables.....	66
Localización de averías.....	66
Servicio.....	67

Garantía.....	67
Servicio de reparación.....	68
Service-Center.....	69
Importador.....	69

Piezas de repuesto y accesorios..... 69

Traducción de la declaración UE de conformidad.....70

Vista explosionada..... 147

Introducción

Enhorabuena por la compra de su nuevo foco led a batería (en adelante, denominado aparato o herramienta eléctrica).

Ha adquirido un aparato de alta calidad. Durante la producción del aparato se ha revisado su calidad y se le ha realizado una inspección final. Por lo tanto, la capacidad de funcionamiento de su aparato queda garantizada.



Este manual de instrucciones es parte de este aparato. Contiene indicaciones importantes para la seguridad, uso y desecho del producto. Lea atentamente el manual de instrucciones. Familiarícese con los controles y el uso correcto del aparato. Utilice exclusivamente el aparato como se describe y para los campos de aplicación especificados. Conserve el manual de instrucciones y entregue toda la documentación si traspasa este aparato a un tercero.

Uso previsto

El aparato está previsto exclusivamente para los usos siguientes:

- iluminación móvil, espacial y limitada temporalmente de los espacios interiores.

El aparato no sirve para iluminar estancias.

El aparato solo es apropiado para el funcionamiento normal en interiores. Cualquier otro uso que no esté expresamente permitido en este manual de instrucciones puede suponer un serio peligro para el usuario y provocar daños en el aparato. El operador o usuario del aparato será responsable de los accidentes o daños causados a otras personas o sus propiedades. El aparato está destinado al uso doméstico. No se ha concebido para uso industrial prolongado. Si se le da un uso profesional, se anulará la garantía. El fabricante no se responsabiliza de los daños derivados de un uso erróneo o distinto del previsto.

Este aparato forma parte de las series X 12 V TEAM y X 20 V TEAM y puede utilizarse opcionalmente con baterías de las series X 12 V TEAM y X 20 V TEAM. Las baterías solo pueden cargarse con cargadores de las series X 12 V TEAM y X 20 V TEAM.

Volumen de suministro/ accesorios

Desembale el aparato y compruebe el volumen de suministro.

Deseche el material de embalaje según corresponda.

- Foco led recargable
- Adaptador de batería de 12 V
- Fuente de alimentación
- Traducción del manual original

La batería y el cargador no están incluidos.

Vista general

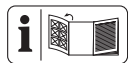

En las páginas desplegadas delantera y trasera encontrará ilustraciones del aparato.

- 1 Botón de modo
- 2 Interruptor de encendido/apagado
- 3 Empuñadura
- 4 Tornillo de ajuste
- 5 Gancho
- 6 Ranura
- 7 Pestillo
- 8 Adaptador de batería de 12 V
- 9 Fuente de alimentación
- 10 Enchufe
- 11 Desbloqueo de la batería
- 12 Batería
- 13 Indicador de nivel de carga
- 14 Botón

(Fig. A)

- 15 Conexión de corriente

(Fig. C)

- 16 Soporte de batería
- 17 Riel

(Fig. G)

- 18 Orificio para la llave

(Fig. I)

- 19 Rosca interior

Descripción del funcionamiento

El funcionamiento de los elementos de mando se describe en las siguientes páginas.

Datos técnicos

Foco led recargable PLSA 20-Li A1

Tensión nominal U (en el funcionamiento a batería)

- U_1 20 V ==
- U_2 12 V ==

Potencia nominal P (en el funcionamiento a batería) ≤ 20 W

Tensión nominal U (con fuente de alimentación) 18 V \approx , 1,5 A
 Potencia nominal P (con fuente de alimentación) $\leq 27,0$ W
 Cantidad de bombillas (led) ... 20x1 W
 Flujo luminoso ≤ 2300 lm
 Color de la luz
 5700 K (Blanco luz del día)
 Clase de eficiencia energética F
 Duración de la luz (2300 lm)
 – 20 V/2 Ah 85 min
 – 20 V/4 Ah 200 min
 – 20 V/8 Ah 400 min
 – 20 V/12 Ah 600 min
 – 12 V/2 Ah 50 min
 – 12 V/4 Ah 100 min
 Rosca interior 1/4", 5/8"
 Clase de protección III \diamond
 Tipo de protección IP20
 Peso con batería $\approx 1,3$ kg
 Dimensiones
 – largo 245 mm
 – panchura 177 mm
 – Altura 267 mm
 Superficie proyectada 99x151 mm
 Batería lones de litio
 Batería PARKSIDE Performance
 Smart Smart PAPS 204 A1/
 Smart PAPS 208 A1
 – banda de frecuencias
 2400–2483,5 MHz
 – potencia transmitida ≤ 20 dBm
Si utiliza una batería de 12 V, use exclusivamente el adaptador de batería de 12 V suministrado.
Fuente de alimentación
 J LH341801500G
Grizzly Tools GmbH & Co. KG
 Stockstädter Straße 20
 DE-63762 Großostheim
 HRA: 5468, Amtsgericht Aschaffenburg
 Tensión de entrada 100–240 V~

Frecuencia de corriente alterna de entrada 50–60 Hz
 Consumo de potencia 35 W
 Tensión de salida 18,0 V \approx
 Corriente de salida $\approx 1,5$ A
 Potencia de salida 27,0 W
 Eficiencia con poca carga 80,9%
 Eficiencia a plena carga 83,4%
 Consumo de potencia sin carga
 0,3 W
 Clase de protección II \square
 Tipo de protección IP20
 Peso ≈ 150 g
 Temperatura ≤ 90 °C
 Conexión de red solo para dispositivos led

Tiempos de carga

Este aparato forma parte de las series X 12 V TEAM y X 20 V TEAM y puede utilizarse opcionalmente con baterías de las series X 12 V TEAM y X 20 V TEAM. Las baterías solo pueden cargarse con cargadores de las series X 12 V TEAM y X 20 V TEAM.

Le recomendamos utilizar este aparato únicamente con las siguientes baterías: PAP 20 B1, PAP 20 B3, Smart PAPS 204 A1, Smart PAPS 208 A1, PAPPK 12 A4, PAPPK 12 B4

Le recomendamos cargar estas baterías con los siguientes cargadores: PLG 20 C1, PLG 20 C3, Smart PLGS 2012 A1, PLGK 12 A2
 Datos técnicos de la batería y el cargador: Consultar las instrucciones separadas.

En el tiempo de carga influyen factores como la temperatura del entorno y de la batería, así como la tensión de red aplicada, por lo que puede desviarse de los valores especificados.

Tiempo de carga (min)	PAPK 12 A1	PAPK 12 A2 PAPK 12 A3 PAPK 12 A4	PAPK 12 B2 PAPK 12 B3 PAPK 12 B4	PAPK 12 D1 PAPK 12 D2
PLGK 12 A1 PLGK 12 A2 PLGK 12 A3 PLGK 12 B2	60	60	120	150
PDSLK 12 A1 PDSLK 12 A2	60	45	60	80

Tiempo de carga (min)	PAP 20 A1 PAP 20 A2 PAP 20 B1	PAP 20 A3 PAP 20 B3 Smart PAPS 204 A1	Smart PAPS 208 A1	Smart PAPS 2012 A1
PLG 20 A1 PLG 20 A4 PLG 20 C1	60	120	240	380
PLG 20 C2	45	80	165	260
PLG 20 A2 PLG 20 A3 PLG 20 C3 PDSLK 20 A1 PDSLK 20 B1	35	60	120	210
PLG 201 A1	135	250	500	900
Smart PLGS 2012 A1	35	45	50	90

Indicaciones de seguridad

Significado de las indicaciones de seguridad

▲ ¡PELIGRO! Si no sigue esta indicación de seguridad, se producirá accidentes. El resultado es una lesión grave o la muerte.

▲ ¡ADVERTENCIA! Si no sigue esta indicación de seguridad, es posible que se produzca un accidente. El resultado es posiblemente una lesión grave o la muerte.

▲ ¡PRECAUCIÓN! Si no sigue esta indicación de seguridad, se producirá accidentes. El resultado es posible-

mente una lesión de gravedad leve o media.

¡NOTA IMPORTANTE! Si no sigue esta indicación de seguridad, se producirá accidentes. El resultado es posiblemente un daño material.

Gráficos y símbolos

Símbolos gráficos sobre el aparato

 Interruptor de encendido/apagado

 Botón de modo

 nivel 1

 nivel 2

 Modo Intermitente



Apto únicamente para uso en espacios cerrados.



Polaridad



Los aparatos eléctricos no deben tirarse a la basura doméstica.



Clase de protección III



Tensión continua



¡Atención! No mirar a la fuente de luz activa.

Gráficos en la fuente de alimentación



Lea las instrucciones de uso



Apto únicamente para uso en espacios cerrados.



Transformador de seguridad a prueba de cortocircuitos



Transformador independiente



Clase de protección II doble aislamiento



Los aparatos eléctricos no deben tirarse a la basura doméstica.



Polaridad

Gráficos en el embalaje



Flujo luminoso: ≤ 2300 lm



Color de la luz: 5700 K (Blanco luz del día)



Símbolo de reciclaje: Cartón ondulado



Deseche el embalaje de manera respetuosa con el medio ambiente.

Gráficos en el manual de instrucciones



¡Atención!

Indicaciones de seguridad generales para focos LED

- **No cubra el aparato durante el funcionamiento.** El aparato se calienta durante el funcionamiento y puede provocar quemaduras.
- **No dirija la mirada hacia el haz de luz. No dirija el haz de luz hacia personas o animales.**
- **No permita a los niños que utilicen el aparato.** Podrían deslumbrar a otras personas o a sí mismos.
- **Compruebe que el aparato está sujeto de forma firme.** Existe peligro de lesión por la caída del aparato.
- **La carcasa del foco protege contra el contacto accidental con las partes activas.** No abra la carcasa.
- **Luminaria no apta para menores de 14 años.**
- **Compruebe la durabilidad permanente del soporte del foco led a batería.** Existe peligro de lesión por la caída del aparato.
- Las fuentes de luz solo pueden ser sustituidas por el fabricante sin que se produzcan daños permanentes en el producto circundante.
- El dispositivo de funcionamiento (fuente de alimentación) puede ser

sustituido por el usuario final por una pieza de repuesto original, disponible en nuestra tienda online (número de artículo: 80001284).

Preparación

Elementos de control

Antes de poner en funcionamiento el aparato por primera vez, familiarícese con los elementos de control.

Botón de modo (1)

- Cambiar el modo de iluminación:
Presionar
Orden recurrente: 100 % - 50 % - intermitente

Interruptor de encendido/apagado (2)

- Encender: Presionar
- Apagar: Presionar

Conectar la tensión de alimentación

▲ ¡ADVERTENCIA! Utilizar el aparato conectado a la red eléctrica únicamente con la fuente de alimentación suministrada (JLH341801500G). Uso exclusivamente en interiores.

Procedimiento (Fig. A)

1. Conecte el enchufe de la fuente de alimentación (9) a la toma de corriente.
2. Introduzca el enchufe (10) en la conexión de corriente (15) del aparato.

Insertar/retirar el adaptador de 12 V

Insertar el adaptador de 12 V (Fig. C)

1. Introduzca el adaptador de 12 V (8) en el soporte de la batería (16) o en el riel (17) situado en el lateral del aparato.

Retirar el adaptador de 12 V (Fig. C)

1. Tire del pestillo (7) situado en la parte inferior del adaptador de 12 V (8) hacia fuera del aparato.
2. Extraiga el adaptador de 12 V (8) hacia arriba.

Girar el aparato

Procedimiento (Fig. E)

1. Afloje el tornillo de ajuste (4).
2. Gire el aparato por el mango (3) hacia la posición deseada.
3. Fije el tornillo de ajuste (4).

Colgar el aparato

Requisitos

- El lugar de suspensión debe ser adecuado para el peso del producto.

Colgar el aparato por el gancho (Fig. F)

1. Despliegue el gancho (5).
2. Cuelgue el aparato en una suspensión horizontal.

▲ ¡PRECAUCIÓN! Procure que sus dedos no queden atrapados al plegar y desplegar el gancho (5).

Soporte de pared

También puede colgar el aparato del orificio para la llave o de la ranura de la placa base.

Requisitos

- Tornillo o clavo (diámetro de la cabeza: \varnothing 7-10 mm) (no incluido)
- Destornillador o martillo (no incluido)
- o tacos (no incluido)

Procedimiento

▲ ¡ADVERTENCIA! Utilice detectores adecuados para determinar si hay líneas de suministro ocultas o póngase en contacto con la compañía local de suministro local para obtener ayuda. El contacto con los

cables eléctricos puede provocar incendios y descargas eléctricas. Dañar los conductos de gas puede provocar una explosión. La rotura de las tuberías de agua provoca daños materiales.

- Coloque un tornillo o un clavo en la pared en la posición que desea.
- Deje que la cabeza del tornillo/clavo sobresalga de la pared (aprox. 10 mm).
- (Fig. G) Cuelgue el aparato en el orificio para la llave (18).
- (Fig. H) Cuelgue el aparato en la ranura (6) de la placa base con dentado. El dentado permite equilibrar el aparato.

Rosca del trípode

(Fig. I)

Con ayuda de la rosca interior (¼", ⅝") (19) puede enroscar el aparato a un trípode (no incluido).

Revisar el nivel de carga de la batería

Ledes	Significado
rojo, naranja, verde	Batería cargada
rojo, naranja	Batería parcialmente cargada
rojo	Se debe cargar la batería

1. Presione la tecla (14) al lado del indicador del nivel de carga (13) de la batería (12).
Los LED del indicador del nivel de carga muestran el nivel de carga de la batería.
2. Cargue la batería (12) cuando solo se ilumine el LED rojo del indicador del nivel de carga (13).

Funcionamiento

Indicaciones de trabajo

⚠ ¡ADVERTENCIA! No mirar a la fuente de luz.

El aparato puede funcionar conectado a la red u opcionalmente con baterías X 20 V Team o X 12 V Team.

Insertar y retirar la batería

⚠ ¡ADVERTENCIA! Peligro de lesiones debido a la puesta en marcha involuntaria del aparato. No coloque la batería en el aparato hasta que el aparato esté completamente preparado para su uso.

¡NOTA IMPORTANTE! ¡Peligro de daños! No colocar la batería correcta en el aparato puede dañar el aparato y la batería.

Insertar la batería de 20 V (Fig. B)

1. Deslice la batería (12) a lo largo del riel guía para introducirla en el soporte de la batería (16).
La batería encaja de manera audible.

Retirar la batería de 20 V (Fig. B)

1. Presione y mantenga presionado el desbloqueo de la batería (11) en la batería (12).
2. Retire la batería del soporte de la batería (16).

Insertar la batería de 12 V (Fig. C)

1. *Insertar el adaptador de 12 V (Fig. C), p. 63*
2. Introduzca la batería (12) en el adaptador de 12 V (8).

Retirar la batería de 12 V (Fig. C)

1. Presione los botones de desbloqueo (11) de la batería (12).
2. Extraiga la batería (12) hacia arriba del adaptador de 12 V (8).
3. *Retirar el adaptador de 12 V (Fig. C), p. 63*

Encendido y apagado

Encender

1. Presione el botón de encendido/apagado (2).

Apagar

1. Presione el botón de encendido/apagado (2).

Cambiar el modo de iluminación

Al encender el aparato, se ilumina la luz led con máximo brillo.

Procedimiento (Fig. D)

1. Presione el botón de modo (1).
¡NOTA IMPORTANTE! El orden recurrente de los modos es: 100 % - 50 % - intermitente

Limpieza, mantenimiento y almacenamiento

Apague el aparato antes de limpiarlo y extraiga la batería del aparato.

Limpieza

- Limpie el aparato con un paño seco y suave para no arañar la cubierta del foco led.
- Utilice un cepillo para limpiar los huecos del aparato.
- **No** utilice detergentes o disolventes fuertes. Podría dañar el aparato de manera irreparable.
- **No** utilice agua ni instrumentos metálicos. Existe peligro de cortocircuito.

Mantenimiento

El aparato no necesita mantenimiento.

Almacenamiento

Almacene siempre el aparato:

- limpio

- seco
- protegido contra el polvo
- protegido contra las heladas
- fuera del alcance de los niños
- Para el almacenamiento, puede introducir el adaptador de 12 V (8) en el riel (17) situado en el lateral del aparato.

La temperatura de almacenamiento de la batería y el aparato oscila entre 0 °C y 45 °C. Durante el almacenamiento, evite el frío o calor extremos para que la batería no pierda potencia.

Cuando vaya a almacenar el aparato durante un largo periodo de tiempo (p. ej., durante el invierno), retire la batería (observe las instrucciones de uso separadas para la batería y el cargador).

Eliminación/protección del medio ambiente

Retire la batería del aparato y lleve el aparato, la batería, los accesorios y el embalaje a un punto verde para su reciclaje.



Los aparatos eléctricos no deben tirarse a la basura doméstica.

El símbolo del contenedor de basura tachado significa que este producto no debe eliminarse como residuo municipal sin clasificar al final de su vida útil.

Directiva 2012/19/UE sobre residuos de aparatos eléctricos y electrónicos:

Los consumidores tienen la obligación legal de reciclar los aparatos eléctricos y electrónicos de forma

ecológica al final de su vida útil. De este modo, se garantiza un reciclaje respetuoso con el medio ambiente y con los recursos.

Dependiendo de las normas estatales, puede tener las siguientes opciones:

- devolverlo a un punto de venta,
- entregarlo a un punto de recogida oficial,
- devolver al fabricante/distribuidor.

Esto no afecta a los accesorios y a otros medios sin componentes electrónicos.

Instrucciones para la eliminación de las baterías recargables



No tire la batería a la basura doméstica, tampoco al fuego (peligro de explosión) o al agua. Las baterías deterioradas pueden provocar daños en el medio ambiente y en su salud cuando desprenden vapores o líquidos venenosos.

Elimine las baterías según las disposiciones locales. Las baterías defectuosas o gastadas deben ser recicladas. Entregue las baterías en un punto de reciclaje donde sean tratadas para su reutilización respetando el medio ambiente. Pregunte en la empresa municipal de gestión de residuos o en nuestro centro de servicio. Elimine las baterías descargadas. Recomendamos que ponga sobre los polos tiras adhesivas para evitar que se cortocircuiten. No abra la batería.

Localización de averías

La siguiente tabla le ayudará a eliminar las pequeñas averías:

Síntoma	Causa posible	Medida a tomar
El aparato funciona con interrupciones	Contacto flojo en el interior	Diríjase al centro de servicio.
	Interruptor de encendido/apagado (2) defectuoso	Diríjase al centro de servicio.

Síntoma	Causa posible	Medida a tomar
El aparato no arranca	Batería (12) no insertada	<i>Insertar y retirar la batería, p. 64</i>
	Interruptor de encendido/apagado (2) defectuoso	Dirijase al centro de servicio.
	Batería (12) descargada	Cargar la batería (observar el manual de instrucciones independiente de la batería y del cargador)

Servicio

Garantía

Estimada/o cliente:

Este producto tiene una garantía de 3 años a partir de la fecha de compra. En caso de defectos en este producto, tiene derechos legales contra el vendedor del producto. Estos derechos legales no están limitados por nuestra garantía que se detalla a continuación.

Condiciones de la garantía

El plazo de la garantía empieza a partir de la fecha de compra. Guarde el recibo de caja original, ya que se necesita como comprobante de compra. Si se produce un defecto de material o de fabricación en el plazo de tres años a partir de la fecha de compra de este producto, procederemos a la reparación o sustitución del producto, según consideremos oportuno, sin cargo alguno para usted. Para poder hacer uso de la garantía, es necesario presentar el aparato defectuoso y el comprobante de compra (recibo de caja) en el plazo de tres años y entregar una breve descripción por escrito de la naturaleza del defecto y de cuándo se produjo.

Si nuestra garantía cubre el defecto, recibirá el producto reparado o uno nuevo. La reparación o sustitución del producto no supone un nuevo inicio del periodo de garantía.

Periodo de garantía y reclamaciones por defectos legales

La garantía no prolonga el periodo de garantía. Esto también se aplica a piezas repuestas o reparadas. Cualquier daño o defecto ya presente en el momento de la compra debe ser comunicado inmediatamente después de desembalar el producto. Transcurrido el periodo de garantía, cualquier reparación está sujeta a costes.

Alcance de la garantía

El producto ha sido fabricado cuidadosamente según las más estrictas normas de calidad y ha sido sometido a pruebas exhaustivas antes de su entrega.

La garantía cubre los fallos de material o de fabricación. Esta garantía no cubre las piezas del producto sujetas al desgaste normal y que, por lo tanto, pueden considerarse piezas de desgaste (p. ej.: Capacidad de la batería) o los daños en las piezas frágiles.

Esta garantía queda anulada si el producto ha sido dañado, utilizado indebidamente o no se ha mantenido correctamente. Para garantizar el uso adecuado del producto, es imprescindible respetar estrictamente todas las instrucciones que figuran en el manual de instrucciones. Se debe evitar a toda costa cualquier uso o acción desaconsejada o advertida en el manual de instrucciones.

El producto está previsto exclusivamente para su uso particular y no para un uso profesional. La garantía desaparece en caso de manipulación inadecuada, uso de la fuerza e intervenciones no realizadas por nuestro centro de servicio autorizado.

Tramitación en caso de reclamación de garantía

Con el fin de garantizar una rápida tramitación de su solicitud, le rogamos que siga las siguientes instrucciones:

- Para cualquier consulta, conserve el recibo de caja y el número de artículo (IAN 465581_2404) como comprobante de su compra.
- El número del artículo figura en la placa de características del producto, en un grabado en el producto, en la portada de su manual de instrucciones (parte inferior a la izquierda) o en la pegatina situada en la parte posterior o inferior del producto.
- Si se producen errores de funcionamiento u otros defectos, póngase en contacto con el centro de servicio que se indica a continuación **por teléfono** O utilice nuestro **formulario de contacto**, que puede encontrar en *parkside-diy.com* en la sección **Servicio**.
- Después de consultar con nuestro centro de servicio, puede enviar un

producto que haya sido identificado como defectuoso a la dirección de servicio que se le ha proporcionado, con el franqueo pagado, junto con el comprobante de compra (recibo de caja) e indicando en qué consiste el defecto y cuándo se produjo. Para evitar problemas de aceptación y costes adicionales, utilice únicamente la dirección que se le ha comunicado. Asegúrese de que el envío no se realiza a portes debidos, por mercancías voluminosas, exprese u otro tipo de carga especial. Por favor, envíe el producto con todos los accesorios suministrados con la compra y asegúrese de que el embalaje de transporte es suficientemente seguro.



En *parkside-diy.com* puede consultar y descargar este y muchos otros manuales. Con este código QR accederá directamente a *parkside-diy.com*. Seleccione su país y, a través de la interfaz de búsqueda, busque los manuales de instrucciones que desee. Introduciendo el número de artículo (IAN) 465581_2404, podrá abrir el manual de instrucciones.

Servicio de reparación

Para las reparaciones **no cubiertas por la garantía**, póngase en contacto con el centro de servicio. Estarán en-

cantados de proporcionarle un presupuesto.

- Solo podemos procesar equipos que hayan sido suficientemente empaquetados y franqueados.

Nota: Envíe su aparato limpio y con una nota de los defectos a la dirección indicada por el centro de servicio.

- No se aceptarán los aparatos enviados a portes debidos, por mercancías voluminosas, envíos exprés o con otro tipo de carga especial.
- Nos deshacemos de forma gratuita de los aparatos defectuosos devueltos.

Service-Center

ES

Servicio España

Tel.: 900 994 940

Formulario de contacto en

parkside-diy.com

IAN 465581_2404

Importador

Por favor, tenga en cuenta que la siguiente dirección no es una dirección de servicio técnico. Póngase en contacto con la dirección del centro de servicio mencionada arriba.

Grizzly Tools GmbH & Co. KG

Stockstädter Str. 20

63762 Großostheim

ALEMANIA

www.grizzlytools.de

Piezas de repuesto y accesorios

Encontrará piezas de repuesto y accesorios en www.grizzlytools.shop. Si surgen problemas durante el proceso de pedido, por favor, póngase en contacto con nosotros a través de nuestra tienda online. Si tiene más preguntas, póngase en contacto con el *Service-Center*, p. 69.

Pos. n°	Nombre	N° de pedido
5	Gancho	91105914
8	Adaptador de batería de 12 V	91105913
9	Fuente de alimentación UE	80001284
	Fuente de alimentación UK	80001285

Traducción de la declaración UE de conformidad

Producto: **Foco led recargable**

Modelo: **PLSA 20-Li A1**

Número de serie: 000001-073000

El objeto de la declaración descrita anteriormente es conforme con la legislación de armonización pertinente de la Unión:

2014/35/EU • 2014/30/EU • 2009/125/EC

• (EU) 2019/2015 & (EU) 2021/340

• (EU) 2019/2020 & (EU) 2021/341 • 2011/65/EU & (EU) 2015/863

Producto con batería Smart PAPS 204 A1/Smart PAPS 208 A1: 2014/53/EU

El objeto de la declaración descrito anteriormente es conforme a la Directiva 2011/65/EU del Parlamento Europeo y del Consejo, de 8 de junio de 2011, sobre restricciones a la utilización de determinadas sustancias peligrosas en aparatos eléctricos y electrónicos.

Para garantizar la conformidad, se han aplicado las siguientes normas armonizadas así como las normas y reglamentos nacionales:

EN IEC 60598-1:2021/A11:2022 • EN 60598-2-5:2015

EN 60598-2-4:2018 • EN 60598-2-8:2013

EN 62493:2015/A1:2022 • IEC 62471:2006

EN IEC 55015:2019/A11:2020

EN 61547:2009 • EN IEC 63000:2018

EN IEC 61000-3-2:2019/A1:2021

EN 61000-3-3:2013/A2:2021

EN 61347-1:2015/A1:2021 • EN 61347-2-13:2014/A1:2017

Producto con batería Smart PAPS 204 A1/Smart PAPS 208 A1:

EN 301 489-1 V2.2.3:2019 • Draft EN 301 489-17 V3.2.5:2022

EN 300 328 V2.2.2:2019 • EN 50663:2017

La presente declaración de conformidad se expide bajo la exclusiva responsabilidad del fabricante:



Grizzly Tools GmbH & Co. KG

Stockstädter Str. 20

63762 Großostheim

ALEMANIA

05.09.2024

Christian Frank

Representante autorizado para la documentación

Indice

Introduzione..... 71
 Uso conforme.....71
 Materiale in dotazione/accessori..... 72
 Panoramica..... 72
 Descrizione del funzionamento.....72
 Dati tecnici.....72

Avvertenze di sicurezza..... 74
 Significato delle avvertenze di sicurezza..... 74
 Pittogrammi e simboli.....74
 Istruzioni di sicurezza generali per fari LED.....75

Preparazione..... 76
 Elementi di comando..... 76
 Collegare la tensione di rete.....76
 Rimozione/inserimento adattatore 12 V.....76
 Orientare l'apparecchio..... 76
 Appendere l'apparecchio..... 76
 Filettatura del cavalletto..... 77
 Verifica dello stato di carica della batteria..... 77

Funzionamento..... 77
 Avvertenze per l'utilizzo.....77
 Inserimento e rimozione della batteria..... 77
 Accensione e spegnimento.....78
 Cambiare modalità di illuminazione.....78

Pulizia, manutenzione e conservazione.....78
 Pulizia.....78
 Manutenzione.....78
 Conservazione.....78

Smaltimento/rispetto dell'ambiente.....78
 Istruzioni per lo smaltimento delle batterie..... 79

Ricerca degli errori..... 79
Assistenza..... 80

Garanzia..... 80
 Servizio di riparazione..... 81
 Service-Center..... 81
 Importatore..... 82

Ricambi e accessori..... 82

Traduzione delle dichiarazioni UE di conformità originale..... 83

Vista esplosa..... 147

Introduzione

Complimenti per l'acquisto di questo nuovo fari a LED a batteria (di seguito apparecchio o elettroutensile). Avete optato per un apparecchio di alta qualità. La qualità di questo apparecchio è stata verificata durante la produzione, in seguito l'apparecchio è stato sottoposto ad un controllo finale. Pertanto, la funzionalità dell'apparecchio è garantita.



Il manuale d'uso è parte integrante del presente apparecchio. Esse contengono importanti avvertenze sulla sicurezza, l'uso e lo smaltimento. Leggere attentamente il manuale d'uso. Acquisire familiarità con i comandi e con l'uso corretto dell'apparecchio. Utilizzare l'apparecchio solo come descritto e per i settori d'impiego previsti. Conservare il manuale d'uso e, in caso di cessione dell'apparecchio a terzi, consegnare anche tutti i documenti correlati.

Uso conforme

L'apparecchio è destinato esclusivamente ai seguenti usi:

- illuminazione mobile di spazi interni, tridimensionale e di durata limitata.

L'apparecchio non è pensato per l'illuminazione di una stanza. L'apparecchio è indicato solo per l'uso normale in ambienti interni. Qualsiasi altro impiego non espressamente consentito nel presente manuale d'uso può causare danni all'apparecchio e rappresentare un serio pericolo per l'utilizzatore. L'utilizzatore od operatore dell'apparecchio è responsabile di eventuali incidenti o danni ad altre persone o alla loro proprietà. L'apparecchio è adatto all'uso per piccoli lavori domestici. Non è stato concepito per l'impiego aziendale prolungato. Un eventuale utilizzo aziendale comporta l'estinzione della garanzia. Il produttore non si fa carico di eventuali danni causati da un uso improprio o da un azionamento errato.

L'apparecchio fa parte della serie X 12 V TEAM e X 20 V TEAM e funziona mediante le batterie della serie X 12 V TEAM o X 20 V TEAM. Le batterie possono essere caricate solo con i caricabatterie della serie X 12 V TEAM o X 20 V TEAM.

Materiale in dotazione/ accessori

Estrarre l'apparecchio dalla confezione e controllare il materiale fornito. Smaltire il materiale di imballaggio ai sensi della normativa vigente.

- Faro LED ricaricabile
- Adattatore batteria 12 V
- Alimentatore
- Traduzione delle istruzioni originali

La batteria e il caricabatteria non sono compresi nella confezione.

Panoramica

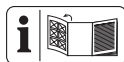

Le figure dell'apparecchio si trovano nelle pagine apribili anteriore e posteriore.

- 1 Tasto modalità
- 2 Interruttore On/Off
- 3 Impugnatura
- 4 Vite di regolazione
- 5 Gancio
- 6 Fessura
- 7 Blocco
- 8 Adattatore batteria 12 V
- 9 Alimentatore
- 10 Connettore
- 11 Sblocco batteria
- 12 Batteria
- 13 Spia dello stato di carica
- 14 Tasto

(Fig. A)

- 15 Presa di corrente

(Fig. C)

- 16 Sostegno batteria
- 17 Barra guida

(Fig. G)

- 18 Foro a chiave

(Fig. I)

- 19 Filettatura interna

Descrizione del funzionamento

La seguente descrizione illustra il funzionamento dei componenti.

Dati tecnici

Faro LED ricaricabile

..... PLSA 20-Li A1

Tensione nominale U (in modalità a batteria)

- U_1 20 V \approx

- U_2 12 V =
- Potenza nominale P (in modalità a batteria) ≤ 20 W
- Tensione nominale U (con alimentatore) 18 V = , 1,5 A
- Potenza nominale P (con alimentatore) $\leq 27,0$ W
- Numero di lampadine (LED) ... 20×1 W
- Flusso luminoso ≤ 2300 lm
- Colore luce 5700 K (Bianco freddo)
- Classe di efficienza energetica F
- Durata illuminazione (2300 lm)
- 20 V/2 Ah 85 min
- 20 V/4 Ah 200 min
- 20 V/8 Ah 400 min
- 20 V/12 Ah 600 min
- 12 V/2 Ah 50 min
- 12 V/4 Ah 100 min
- Filettatura interna $\frac{1}{4}$ " , $\frac{5}{8}$ "
- Classe di protezione III \triangleleft
- Grado di protezione IP20
- Peso con batteria $\approx 1,3$ kg
- Dimensioni
- lunghezza 245 mm
- larghezza 177 mm
- Altezza 267 mm
- area proiettata 99×151 mm
- Batteria Ioni di litio
- PARKSIDE Performance Smart
- Batteria Smart PAPS 204 A1/
- Smart PAPS 208 A1
- banda di frequenza
- 2400-2483,5 MHz
- potenza trasmessa ≤ 20 dBm

Utilizzare esclusivamente l'adattatore per batterie da 12 V in dotazione quando si impiega una batteria da 12 V.

Alimentatore JLH341801500G

Grizzly Tools GmbH & Co. KG

- Stockstädter Straße 20
- DE-63762 Großostheim
- HRA: 5468, Amtsgericht Aschaffenburg
- Tensione di ingresso 100-240 V~
- Frequenza corrente alternata di ingresso 50-60 Hz
- Potenza assorbita 35 W
- Tensione di uscita 18,0 V =
- Corrente in uscita $\approx 1,5$ A
- Potenza in uscita 27,0 W
- Efficienza con carico minimo ... 80,9%
- Efficienza con carico massimo 83,4%
- Potenza assorbita a carico zero 0,3 W
- Classe di protezione II \square
- Grado di protezione IP20
- Peso ≈ 150 g
- Temperatura ≤ 90 °C
- Attacco solo per apparecchi LED

Tempi di caricamento

L'apparecchio fa parte della serie X 12 V TEAM e X 20 V TEAM e funziona mediante le batterie della serie X 12 V TEAM o X 20 V TEAM. Le batterie possono essere caricate solo con i caricabatterie della serie X 12 V TEAM o X 20 V TEAM.

Consigliamo di utilizzare questo apparecchio esclusivamente con le seguenti batterie: PAP 20 B1, PAP 20 B3, Smart PAPS 204 A1, Smart PAPS 208 A1, PAKP 12 A4, PAKP 12 B4

Consigliamo di caricare queste batterie con i seguenti carica-batterie: PLG 20 C1, PLG 20 C3, Smart PLGS 2012 A1, PLGK 12 A2

Dati tecnici di batteria e caricabatteria: vedere le istruzioni separate.

Il tempo di ricarica dipende anche da fattori come temperatura ambiente e della batteria, oltre che dalla tensione

di rete cui è allacciata; pertanto po-

trebbe variare rispetto ai valori indica-
ti.

Tempo di carica (min.)	PAPK 12 A1	PAPK 12 A2 PAPK 12 A3 PAPK 12 A4	PAPK 12 B2 PAPK 12 B3 PAPK 12 B4	PAPK 12 D1 PAPK 12 D2
PLGK 12 A1 PLGK 12 A2 PLGK 12 A3 PLGK 12 B2	60	60	120	150
PDSLK 12 A1 PDSLK 12 A2	60	45	60	80

Tempo di carica (min.)	PAP 20 A1 PAP 20 A2 PAP 20 B1	PAP 20 A3 PAP 20 B3 Smart PAPS 204 A1	Smart PAPS 208 A1	Smart PAPS 2012 A1
PLG 20 A1 PLG 20 A4 PLG 20 C1	60	120	240	380
PLG 20 C2	45	80	165	260
PLG 20 A2 PLG 20 A3 PLG 20 C3 PDSLK 20 A1 PDSLK 20 B1	35	60	120	210
PLG 201 A1	135	250	500	900
Smart PLGS 2012 A1	35	45	50	90

Avvertenze di sicurezza

Significato delle avvertenze di sicurezza

▲ PERICOLO! Se non si seguono queste avvertenze di sicurezza, si verifica un incidente. La conseguenza è una grave lesione o la morte.

▲ AVVERTIMENTO! Se non si seguono queste avvertenze di sicurezza, si può verificare un incidente. La conseguenza può essere una grave lesione o la morte.

▲ ATTENZIONE! Se non si seguono queste avvertenze di sicurezza, si verifica un incidente. La conseguenza può essere una lieve o media lesione.
NOTA! Se non si seguono queste avvertenze di sicurezza, si verifica un incidente. La conseguenza può essere un danno materiale.

Pittogrammi e simboli

Pittogrammi sull'apparecchio



Interruttore On/Off



Tasto modalità

 livello 1

 livello 2

 Modalità lampeggiante



Idoneo solo per l'uso in luoghi chiusi.



Polarità



Gli apparecchi elettrici non devono essere smaltiti con i rifiuti domestici.



Classe di protezione III



Tensione continua



Attenzione! Non guardare fisso la fonte di luce attiva.

Simboli sull'alimentatore



Leggere le istruzioni per l'uso



Idoneo solo per l'uso in luoghi chiusi.



Trasformatore di sicurezza esente da cortocircuito



Trasformatore indipendente



Classe di protezione II doppio isolamento



Gli apparecchi elettrici non devono essere smaltiti con i rifiuti domestici.



Polarità

Simboli sull'imballaggio



Flusso luminoso: ≤ 2300 lm



Colore luce: 5700 K (Bianco freddo)



Simbolo di riciclaggio: Cartone ondulato



Smaltire l'imballaggio nel rispetto dell'ambiente.

Simboli nelle istruzioni per l'uso



Attenzione!

Istruzioni di sicurezza generali per fari LED

- **Non coprire l'apparecchio durante l'utilizzo.** L'apparecchio si riscalda durante l'uso e potrebbe causare ustioni.
- **Non guardare il fascio di luce. Non indirizzare il fascio di luce verso persone o animali.**
- **Non consentire ai bambini di utilizzare l'apparecchio.** Potrebbero abbagliare altre persone o se stessi involontariamente.
- **Verificare la tenuta del fissaggio degli apparecchi.** Sussiste pericolo di lesioni in seguito a caduta dell'apparecchio.
- **L'alloggiamento della lampadina protegge da un contatto involontario di parti attive.** Non aprire l'alloggiamento.
- **La luce non è adeguata a bambini di età inferiore ai 14 anni.**
- **Verificare la resistenza del supporto del faro LED a batteria.** Sussiste pericolo di lesioni in seguito a caduta dell'apparecchio.
- Solo il produttore può sostituire le sorgenti luminose senza danneggiare in modo permanente il prodotto che le racchiude.
- L'apparecchio operativo (alimentatore) è sostituibile dall'utente finale con il ricambio originale disponibili-

le nel nostro negozio online (codice articolo: 80001284).

Preparazione

Elementi di comando

Familiarizzare con i comandi prima di mettere in funzione l'apparecchio per la prima volta.

Tasto modalità (1)

- Cambiare modalità di illuminazione: Premere
Sequenza fissa: 100% - 50% - lampeggiante

Interruttore On/Off (2)

- Accensione: Premere
- Spegnimento: Premere

Collegare la tensione di rete

▲ AVVERTIMENTO! Utilizzare l'apparecchio con la rete elettrica solo con l'alimentatore in dotazione (JLH341801500G). Usare solo in ambienti chiusi.

Procedura (Fig. A)

1. Collegare la spina dell'alimentatore (9) alla presa.
2. Inserire la spina (10) nella presa di corrente (15) sull'apparecchio.

Rimozione/inserimento adattatore 12 V

Inserimento dell'adattatore 12 V (Fig. C)

1. Inserire l'adattatore a 12 V (8) nel sostegno batteria (16) oppure sulla barra guida (17) al lato dell'apparecchio.

Rimozione dell'adattatore 12 V (Fig. C)

1. Tirare in direzione opposta all'apparecchio il blocco (7) sul lato inferiore dell'adattatore a 12 V (8).

2. Estrarre l'adattatore a 12 V (8) verso l'alto.

Orientare l'apparecchio

Procedura (Fig. E)

1. Svitare la vite di regolazione (4).
2. Ruotare l'apparecchio dall'impugnatura (3) nella posizione desiderata.
3. Fissare la vite di regolazione (4).

Appendere l'apparecchio

Requisiti

- Il luogo deve essere idoneo a sostenere il peso del prodotto.

Appendere l'apparecchio al gancio (Fig. F)

1. Aprire il gancio (5).
2. Appendere l'apparecchio ad un supporto orizzontale.

▲ ATTENZIONE! Attenzione a non schiacciarsi le dita agganciando e sganciando il gancio (5).

Supporto a parete

In alternativa è possibile appendere l'apparecchio al foro a chiave oppure alla fessura sulla base.

Requisiti

- Vite o chiodo (diametro testa: $\varnothing 7-10$ mm) (non fornito)
- Cacciavite o martello (non fornito)
- all'occorrenza tassello (non fornito)

Procedura

▲ AVVERTIMENTO! Utilizzare rilevatori idonei per determinare se vi sono cavi di alimentazione nascosti o contattare la società elettrica locale per assistenza. Il contatto con cavi elettrici può causare incendi o scariche elettriche. Il danneggiamento dei tubi del gas può portare a

esplosioni. La rottura delle condutture dell'acqua causa danni materiali.

- Installare una vite o un chiodo nella posizione desiderata della parete.
- Lasciar fuoriuscire la testa della vite con una distanza (circa 10 mm) dalla parete.
- (Fig. G) Agganciare l'apparecchio al foro a chiave (18).
- (Fig. H) Agganciare l'apparecchio alla fessura (6) della piastra di base con dentatura. La dentatura consente il bilanciamento dell'apparecchio.

Filettatura del cavalletto

(Fig. I)

Con l'ausilio della filettatura interna (1/4", 5/8") (19) è possibile avvitar l'apparecchio (non fornito) su un cavalletto.

Verifica dello stato di carica della batteria

LED	Significato
rosso, arancione, verde	Batteria caricata
rosso, arancione	Batteria parzialmente caricata
rosso	La batteria deve essere caricata

1. Premere il tasto (14) accanto alla spia dello stato di carica (13) sulla batteria (12).
I LED della spia dello stato di carica indicano lo stato di carica della batteria.
2. Caricare la batteria (12) quando è accesa ormai solo la spia a LED rossa dello stato di carica (13).

Funzionamento

Avvertenze per l'utilizzo

▲ AVVERTIMENTO! Non fissare la sorgente luminosa.

L'apparecchio può essere collegato alla rete elettrica o, a scelta, può essere azionato con X 20 V Team oppure X 12 V Team.

Inserimento e rimozione della batteria

▲ AVVERTIMENTO! Pericolo di lesioni a causa di un avviamento accidentale dell'apparecchio. Inserire la batteria nell'apparecchio solo quando l'apparecchio è completamente pronto per l'uso.

NOTA! Pericolo di danneggiamento! Una batteria sbagliata può danneggiarsi e danneggiare l'apparecchio.

Inserire la batteria a 20 V (Fig. B)

1. Fare scivolare la batteria (12) nel sostegno batteria (16) lungo la guida.
La batteria si blocca con uno scatto udibile.

Rimuovere la batteria a 20 V (Fig. B)

1. Premere e mantenere premuto il dispositivo di sblocco (11) della batteria (12).
2. Estrarre la batteria dal sostegno batteria (16).

Inserire la batteria a 12 V (Fig. C)

1. *Inserimento dell'adattatore 12 V (Fig. C), p. 76*
2. Inserire la batteria (12) nell'adattatore a 12 V (8).

Rimuovere la batteria a 12 V (Fig. C)

1. Premere i tasti di sblocco (11) sulla batteria (12).
2. Estrarre la batteria (12) verso l'alto dall'adattatore da 12 V (8).

3. *Rimozione dell'adattatore 12 V*
(Fig. C), p. 76

Accensione e spegnimento

Accensione

1. Premere l'interruttore Off (2).

Spegnimento

1. Premere l'interruttore Off (2).

Cambiare modalità di illuminazione

All'accensione, la luce LED presenta la massima luminosità.

Procedura (Fig. D)

1. Premere il pulsante per la modalità (1).
NOTA! La sequenza fissa delle modalità è: 100% - 50% - lampeggiante

Pulizia, manutenzione e conservazione

Spegnere l'apparecchio prima della pulizia e rimuovere la batteria dall'apparecchio.

Pulizia

- Pulire l'apparecchio con un panno asciutto e morbido per non graffiare la copertura della luce LED.
- Utilizzare un pennello per pulire le fessure sull'apparecchio.
- **Non** utilizzare detergenti o solventi aggressivi. È possibile danneggiare irrimediabilmente l'apparecchio.
- **Non** utilizzare acqua o strumenti metallici. Sussiste il pericolo di cortocircuito.

Manutenzione

L'apparecchio non richiede manutenzione.

Conservazione

L'apparecchio e gli accessori vanno conservati sempre:

- puliti
- asciutti
- protetti dalla polvere
- protetti dal gelo
- fuori dalla portata dei bambini
- Per la conservazione è possibile applicare l'adattatore 12 V (8) sulla barra guida (17) al lato dell'apparecchio.

La temperatura di conservazione per la batteria e l'apparecchio è compresa tra 0 °C e 45 °C. Evitare durante la conservazione freddo o caldo estremi, affinché la batteria non perda la potenza.

Prima di una conservazione prolungata (ad es. durante il periodo invernale) rimuovere la batteria dall'apparecchio (rispettando le istruzioni per l'uso separate per batteria e caricabatteria).

Smaltimento/rispetto dell'ambiente

Rimuovere la batteria dall'apparecchio e smaltire l'apparecchio, la batteria, gli accessori e l'imballaggio in modo da garantire il corretto riciclaggio nel rispetto dell'ambiente.



Gli apparecchi elettrici non devono essere smaltiti con i rifiuti domestici.

Il simbolo del contenitore di spazzatura mobile barrato indica che questo prodotto non deve essere smaltito come rifiuto urbano non differenziato al termine della sua vita utile.

Direttiva 2012/19/UE sui rifiuti di apparecchiature elettriche ed elettroniche:

Il consumatore è tenuto per legge al corretto riciclaggio nel rispetto dell'ambiente degli apparecchi elettrici ed elettronici al termine della loro vita utile. In questo modo si garantisce che vengano riciclati nel rispetto dell'ambiente e delle risorse.

A seconda del recepimento nel diritto nazionale, le possibilità sono le seguenti:

- restituzione a un punto vendita
- conferimento a un centro di raccolta ufficiale,
- restituzione al produttore/commerciante.

Tali disposizioni non contemplano gli accessori e i dispositivi ausiliari privi di componenti elettrici a corredo dell'apparecchio da smaltire.

Istruzioni per lo smaltimento delle batterie



Non smaltire la batteria con i rifiuti domestici, nel fuoco (pericolo di esplosione) o in acqua. In caso di fuoriuscita di fumi o liquidi tossici, le batterie danneggiate possono essere nocive per l'ambiente e per la salute delle persone.

Smaltire le batterie conformemente alle disposizioni locali. Le batterie difettose o esauste devono essere riciclate. Conferire le batterie ad un centro di raccolta di batterie usate, dove verranno sottoposte a un corretto riciclaggio nel rispetto dell'ambiente. Per informazioni in merito rivolgersi al servizio di raccolta locale o al nostro centro di assistenza. Smaltire le batterie quando sono scariche. Si consiglia di coprire i poli con nastro adesivo come protezione contro il cortocircuito. Non aprire la batteria.

Ricerca degli errori

La tabella che segue aiuta a risolvere piccoli guasti:

Problema	Causa possibile	Misura
L'apparecchio non si accende	Batteria (12) non inserita	<i>Inserimento e rimozione della batteria, p. 77</i>
	Interruttore On/Off (2) guasto	Rivolgersi al centro di assistenza.
	Batteria (12) scarica	Caricare la batteria (attenersi alle istruzioni per l'uso separate per batteria e caricabatteria)
Nell'apparecchio si verificano interruzioni	Contatto difettoso interno	Rivolgersi al centro di assistenza.
	Interruttore On/Off (2) guasto	Rivolgersi al centro di assistenza.

Assistenza

Garanzia

Gentile cliente,

Il prodotto gode di una garanzia di 3 anni dalla data di acquisto. In caso di difetti del prodotto, al cliente spettano diritti legali verso il venditore del prodotto. Questi diritti legali non sono limitati dalla garanzia descritta di seguito.

Condizioni di garanzia

Il termine di garanzia decorre dalla data di acquisto. Conservare lo scontrino originale in buono stato. Tale documento è necessario come prova d'acquisto. Se entro tre anni dalla data di acquisto di questo prodotto dovessero emergere difetti di fabbricazione o del materiale, il prodotto viene a nostra discrezione ripartito o sostituito a titolo gratuito. Questa garanzia presuppone che il prodotto difettoso venga presentato entro il termine di tre anni unitamente allo scontrino d'acquisto (scontrino) con una breve descrizione del difetto e di quando si è riscontrato.

Se il difetto è coperto dalla nostra garanzia, si riceverà l'apparecchio riparato o un prodotto nuovo. Il periodo di garanzia non si rinnova con la riparazione o la sostituzione del prodotto.

Periodo di garanzia e diritti legali di reclamo per vizi

Il periodo di garanzia non viene prolungato dalla prestazione della garanzia. Ciò si applica anche ai pezzi sostituiti e riparati. Danni e difetti eventualmente presenti già al momento dell'acquisto devono essere segnalati subito dopo il disimballaggio. Le riparazioni effettuate dopo la scadenza del periodo di garanzia sono a pagamento.

Copertura della garanzia

Il prodotto è stato prodotto con cura sulla base di rigorose direttive di qualità ed è stato controllato scrupolosamente prima della consegna.

La garanzia viene prestata esclusivamente per difetti del materiale o di fabbricazione. La presente garanzia non si estende a parti del prodotto esposte a normale usura e che pertanto vengono considerate pezzi soggetti a usura (ad es. Capacità della batteria) oppure a danni a parti fragili. La garanzia decade se il prodotto è stato danneggiato, non è stato utilizzato adeguatamente o non è stato sottoposto a manutenzione. Per un impiego adeguato del prodotto occorre attenersi strettamente a tutte le istruzioni riportate nel manuale di istruzioni. Evitare assolutamente impieghi e azioni che nelle istruzioni per l'uso vengono espressamente sconsigliati o dai quali viene messo in guardia.

Il prodotto è concepito esclusivamente per l'uso privato e non è destinato a quello commerciale. La garanzia in caso di trattamento scorretto, uso di violenza e interventi non eseguiti dalla nostra filiale di assistenza autorizzata.

Procedimento in caso di intervento in garanzia

Per assicurare un rapido disbrigo del caso, si prega di attenersi alle seguenti indicazioni:

- Per tutte le richieste tenere pronti lo scontrino e il codice articolo (ad es. IAN 465581_2404) come prova d'acquisto.
- Il codice articolo è riportato sulla targhetta applicata sul prodotto, inciso sul prodotto, riportato sulla pagina iniziale delle Istruzioni per l'uso (in basso a sinistra) o

sull'adesivo sul retro o il fondo del prodotto.

- Se dovessero presentarsi errori di funzionamento o altri difetti, per prima cosa mettersi in contatto **te-
lefonicamente** oppure utilizzare il **modulo di contatto** disponibile su *parkside-diy.com* alla voce **Assistenza** con il Centro di assistenza indicato di seguito.
- D'intesa con il nostro Centro di assistenza, allegando la prova d'acquisto (scontrino) e indicando in cosa consiste il difetto e quando si è presentato, si potrà spedire franco di porto il prodotto registrato come difettoso all'indirizzo del servizio di assistenza che verrà comunicato. Per evitare problemi di accettazione e spese aggiuntive, utilizzare esclusivamente l'indirizzo comunicato. Assicurarsi che la spedizione non avvenga non affrancata, come merce ingombrante, per espresso o come altra spedizione speciale. Si prega di inviare il prodotto insieme a tutti gli accessori consegnati all'acquisto e di assicurarsi che l'imballaggio per il trasporto sia sufficientemente sicuro.



Su *parkside-diy.com* è possibile consultare e scaricare questo e tanti altri manuali. Scansionando questo codi-

ce QR si apre direttamente *parkside-diy.com*. Selezionare il proprio Paese e con la funzione di ricerca cercare le istruzioni per l'uso. Inserendo il codice articolo (IAN) 465581_2404 si aprono le istruzioni per l'uso.

Servizio di riparazione

Per le riparazioni **non coperte dalla garanzia** rivolgersi al centro di assistenza, dove potrete ottenere un preventivo.

- Accettiamo solo apparecchi imballati sufficientemente e inviati a spese del cliente.
Nota: inviare l'apparecchio pulito e indicando il difetto all'indirizzo del centro di assistenza indicato.
- Non si accettano apparecchi inviati a carico del destinatario, tramite contrassegno, corriere espresso o altri invii speciali.
- Ci occuperemo di smaltire gratuitamente gli apparecchi difettosi che ci vengono spediti.

Service-Center

IT Assistenza Italia
Tel.: 800 172663
Modulo di contatto su
parkside-diy.com
IAN 465581_2404

MT Assistenza Malta
Tel.: 800 65168
Modulo di contatto su
parkside-diy.com
IAN 465581_2404

Importatore

Si tenga presente che l'indirizzo indicato di seguito non è l'indirizzo del centro di assistenza. Per prima cosa contattare il centro di assistenza summenzionato.

Grizzly Tools GmbH & Co. KG
Stockstädter Str. 20
63762 Großostheim
GERMANIA
www.grizzlytools.de

Ricambi e accessori

Pezzi di ricambio e accessori sono reperibili al sito www.grizzlytools.shop. Qualora sorgessero problemi durante l'ordinazione, si prega di contattarci tramite il nostro negozio online. Per ulteriori domande, rivolgersi al *Service-Center*, p. 81

Pos. nr.	Designazione	No. d'ordine
5	Gancio	91105914
8	Adattatore batteria 12 V	91105913
9	Alimentatore UE	80001284
	Alimentatore UK	80001285

Traduzione delle dichiarazione UE di conformità originale

Prodotto: **Faro LED ricaricabile**

Modello: **PLSA 20-Li A1**

Numero di serie: 000001-073000

L'oggetto della dichiarazione di cui sopra è conforme alla pertinente normativa di armonizzazione dell'Unione:

**2014/35/EU • 2014/30/EU • 2009/125/EC
 • (EU) 2019/2015 & (EU) 2021/340
 • (EU) 2019/2020 & (EU) 2021/341 • 2011/65/EU & (EU) 2015/863
 Prodotto con batteria Smart PAPS 204 A1/Smart PAPS 208 A1: 2014/53/EU**

L'oggetto della dichiarazione di cui sopra è conforme alla direttiva 2011/65/EU del Parlamento europeo e del Consiglio dell'8 giugno 2011, sulla restrizione dell'uso di determinate sostanze pericolose nelle apparecchiature elettriche ed elettroniche.

Per garantire la conformità, sono state applicate le seguenti norme armonizzate e le norme e i regolamenti nazionali:

**EN IEC 60598-1:2021/A11:2022 • EN 60598-2-5:2015
 EN 60598-2-4:2018 • EN 60598-2-8:2013
 EN 62493:2015/A1:2022 • IEC 62471:2006
 EN IEC 55015:2019/A11:2020
 EN 61547:2009 • EN IEC 63000:2018
 EN IEC 61000-3-2:2019/A1:2021
 EN 61000-3-3:2013/A2:2021
 EN 61347-1:2015/A1:2021 • EN 61347-2-13:2014/A1:2017
 Prodotto con batteria Smart PAPS 204 A1/Smart PAPS 208 A1:
 EN 301 489-1 V2.2.3:2019 • Draft EN 301 489-17 V3.2.5:2022
 EN 300 328 V2.2.2:2019 • EN 50663:2017**

La presente dichiarazione di conformità è rilasciata sotto la responsabilità esclusiva del fabbricante:

CE Grizzly Tools GmbH & Co. KG
 Stockstädter Str. 20
 63762 Großostheim
 GERMANIA
 05.09.2024



Christian Frank
 Mandatario della documentazione

Obsah

Úvod	84
Použití dle určení.....	84
Rozsah dodávky/příslušenství.....	85
Přehled.....	85
Popis funkce.....	85
Technické údaje.....	85
Bezpečnostní pokyny	87
Význam bezpečnostních pokynů.....	87
Piktogramy a symboly.....	87
Všeobecné bezpečnostní pokyny pro LED reflektory.....	88
Příprava	88
Ovládací části.....	88
Připojení síťového napětí.....	88
Vložení/vyjmutí 12V adaptéru.....	89
Naklopení přístroje.....	89
Zavěšení přístroje.....	89
Závit stavivu.....	89
Kontrola stavu nabití akumulátoru.....	90
Provoz	90
Pokyny k práci.....	90
Vložení a vyjmutí akumulátoru.....	90
Zapnutí a vypnutí.....	90
Změna světelného režimu.....	90
Čištění, údržba a skladování	90
Čištění.....	90
Údržba.....	91
Skladování.....	91
Likvidace/ochrana životního prostředí	91
Pokyny pro likvidaci akumulátorů.....	91
Hledání chyb	92
Servis	92
Záruka.....	92
Opravná služba.....	93
Service-Center.....	94

Dovozce..... 94

Náhradní díly a příslušenství.....**94**

**Překlad původního EU prohlášení
o shodě**.....**95**

Rozložený pohled..... **147**

Úvod

Blahopřejeme vám k zakoupení vašeho nového akumulátorového LED reflektoru. (dále jen přístroj nebo elektrický nástroj).

Vybrali jste si vysoce kvalitní přístroj. Tento přístroj byl odzkoušen během výroby na kvalitu a podroben výstupní kontrole. Funkčnost Vašeho přístroje je tím zajištěná.



Návod k obsluze je součástí tohoto přístroje. Obsahuje důležité pokyny pro bezpečnost, použití a likvidaci. Přečtěte si pečlivě návod k obsluze. Seznamte se s ovládacími prvky a správným používáním přístroje. Používejte přístroj pouze tak, jak je popsáno a pro určené oblasti použití. Návod k obsluze dobře uschovejte a v případě předání přístroje třetím osobám předejte veškerou dokumentaci.

Použití dle určení

Přístroj je určen výhradně pro následující použití:

- přenosné, prostorové a dočasné osvětlení vnitřních prostor.

Přístroj není určen k osvětlení místnosti.

Přístroj je určen pouze pro normální provoz ve vnitřních prostorech.

Jakékoliv jiné použití, které není v tomto návodu k obsluze výslovně povoleno, může vést k poškození přístroje a pro uživatele představovat vážné nebezpečí. Obsluha nebo uži-

vatel zařízení nese zodpovědnost za nehody či škody na jiných osobách nebo jejich majetku. Přístroj je určen pro použití domácími kutily. Není určen pro trvalé komerční využívání. V případě komerčního použití záruka zaniká. Výrobce neručí za škody způsobené nesprávným použitím nebo nesprávnou obsluhou.

Přístroj je součástí řady X 12 V TEAM a X 20 V TEAM a lze jej volitelně provozovat s akumulátory řady X 12 V TEAM nebo X 20 V TEAM. Akumulátory se smí nabíjet pouze nabíječkami řady X 12 V TEAM nebo X 20 V TEAM.

Rozsah dodávky/ příslušenství

Vybalte přístroj a zkontrolujte rozsah dodávky.

Obalový materiál zlikvidujte správně dle předpisů.

- Aku LED reflektor
- Adaptér 12V akumulátoru
- Síťový zdroj
- Překlad původního návodu k používání

Akumulátor a nabíječka nejsou součástí dodávky.

Přehled

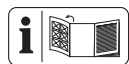

Obrázky přístroje naleznete na přední a zadní výklopné stránce.

- 1 Tlačítko režimu
- 2 Zapínač/vypínač
- 3 rukojeť
- 4 Stavěcí šroub
- 5 Háček
- 6 Vyhĺoubení
- 7 Závora
- 8 Adaptér 12V akumulátoru
- 9 Síťový zdroj

- 10 Zástrčka
- 11 odblokování akumulátoru
- 12 akumulátor
- 13 ukazatel stavu nabití
- 14 tlačítko

(Obr. A)

- 15 Elektrické připojení

(Obr. C)

- 16 držák akumulátoru
- 17 Příloženík

(Obr. G)

- 18 Klíčový otvor

(Obr. I)

- 19 Vnitřní závit

Popis funkce

Funkce ovládacích prvků naleznete v následujících popisech.

Technické údaje

Aku LED reflektor PLSA 20-Li A1

Domezovací napětí U (v provozu na akumulátor)

– U_1 20 V ==

– U_2 12 V ==

Domezovací výkon P (v provozu na akumulátor) ≤ 20 W

Domezovací napětí U (se síťovým zdrojem) 18 V == , 1,5 A

Domezovací výkon P (se síťovým zdrojem) $\leq 27,0$ W

Počet svítidel (LED) 20×1 W

Světelný tok ≤ 2300 lm

Barva světla 5700 K (Denní bílá)

Třída energetické účinnosti F

Výdrž světla (2300 lm)

– 20 V/2 Ah 85 min

– 20 V/4 Ah 200 min

– 20 V/8 Ah 400 min

– 20 V/12 Ah 600 min

– 12 V/2 Ah 50 min

- 12 V/4 Ah 100 min
- Vnitřní závit ¼", ⅝"
- Třída ochrany III ⚡
- Typ ochrany IP20
- Hmotnost s akumulátorem ≈1,3 kg
- Rozměry
- délka 245 mm
- šířka 177 mm
- Výška 267 mm
- Promítnutá plocha 99×151 mm
- akumulátor Li-Ion
- Chytrá baterie PARKSIDE
- Performance Smart PAPS 204 A1/
Smart PAPS 208 A1
- kmitočtové pásmo
..... 2400–2483,5 MHz
- vysílací výkon ≤ 20 dBm

Při používání 12V akumulátoru použijte výhradně dodaný adaptér 12V akumulátoru.

Síťový zdroj JLH341801500G

Grizzly Tools GmbH & Co. KG

Stockstädter Straße 20

DE-63762 Großostheim

HRA: 5468, Amtsgericht Aschaffenburg

Vstupní napětí 100-240 V~

Vstupní frekvence střídavého proudu
..... 50-60 Hz

Příkon 35 W

Výstupní napětí 18,0 V =

Výstupní proud ≈1,5 A

Výstupní výkon 27,0 W

Účinnost při nízkém zatížení 80,9%

Účinnost při plném zatížení 83,4%

Příkon při nulovém zatížení 0,3 W

Třída ochrany II ☐

Typ ochrany IP20

Hmotnost ≈150 g

Teplota ≤90 °C

Síťové připojení pouze pro LED přístroje

Doby nabíjení

Přístroj je součástí řady X 12 V TEAM a X 20 V TEAM a lze jej volitelně provozovat s akumulátory řady X 12 V TEAM nebo X 20 V TEAM. Akumulátory se smí nabíjet pouze nabíječkami řady X 12 V TEAM nebo X 20 V TEAM.

Doporučujeme Vám, provozovat tento přístroj pouze s následujícími akumulátory: PAP 20 B1, PAP 20 B3, Smart PAPS 204 A1, Smart PAPS 208 A1, PAPPK 12 A4, PAPPK 12 B4

Doporučujeme Vám, nabíjet tyto akumulátory pomocí následujících nabíječek: PLG 20 C1, PLG 20 C3, Smart PLGS 2012 A1, PLGK 12 A2
Technické údaje akumulátoru a nabíječky: Viz samostatný návod.

Doba nabíjení je mimo jiné ovlivněna faktory, jako je teplota prostředí a akumulátoru a také použitého síťového napětí, a může se proto příp. lišit od uvedených hodnot.

Doba nabíjení (min)	PAPPK 12 A1	PAPPK 12 A2	PAPPK 12 B2	PAPPK 12 D1 PAPPK 12 D2
		PAPPK 12 A3 PAPPK 12 A4	PAPPK 12 B3 PAPPK 12 B4	
PLGK 12 A1 PLGK 12 A2 PLGK 12 A3 PLGK 12 B2	60	60	120	150
PDSLK 12 A1 PDSLK 12 A2	60	45	60	80

Doba nabíjení (min)	PAP 20 A1 PAP 20 A2 PAP 20 B1	PAP 20 A3 PAP 20 B3 Smart PAPS 204 A1	Smart PAPS 208 A1	Smart PAPS 2012 A1
PLG 20 A1 PLG 20 A4 PLG 20 C1	60	120	240	380
PLG 20 C2	45	80	165	260
PLG 20 A2 PLG 20 A3 PLG 20 C3 PDSLГ 20 A1 PDSLГ 20 B1	35	60	120	210
PLG 201 A1	135	250	500	900
Smart PLGS 2012 A1	35	45	50	90

Bezpečnostní pokyny

Význam bezpečnostních pokynů

▲ NEBEZPEČÍ! Pokud tento bezpečnostní pokyn nedodržíte, dojde k nehodě. Důsledkem je vážné zranění nebo smrt.

▲ VAROVÁNÍ! Pokud tento bezpečnostní pokyn nedodržíte, dojde případně k nehodě. Mohlo by to mít za následek vážné zranění nebo smrt.

▲ UPOZORNĚNÍ! Pokud tento bezpečnostní pokyn nedodržíte, dojde k nehodě. V důsledku může dojít k drobnému nebo středně těžkému ublížení na zdraví.

OZNÁMENÍ! Pokud tento bezpečnostní pokyn nedodržíte, dojde k nehodě. V důsledku může dojít k věcnému poškození.

Piktogramy a symboly

Piktogram na přístroji



Zapínač/vypínač



Tlačítko režimu



úroveň 1



úroveň 2



Blikání režimu



Vhodné pouze pro použití v místnostech.



Pólování



Elektrická zařízení nepatří do domácího odpadu.



Třída ochrany III



Stejnoseměrné napětí



Pozor! Nedívejte se do aktivního světelného zdroje.

Piktogram na síťovém zdroji



Přečtěte si návod k obsluze



Vhodné pouze pro použití v místnostech.



Bezpečnostní transformátor odolný proti zkratu



Nezávislý transformátor



Třída ochrany II dvojitá izolace



Elektrická zařízení nepatří do domácího odpadu.



Pólování

Piktogram na obalu



Světelný tok: ≤ 2300 lm



Barva světla: 5700 K (Denní bílá)



Recyklační symbol: Vlnitá lepenka



Obal zlikvidujte ekologicky.

Piktogramy v návodu k obsluze



Pozor!

Všeobecné bezpečnostní pokyny pro LED reflektory

- **Během provozu nezakrývejte přístroj.** Přístroj se při provozu zahřívá a může způsobit popáleniny.
- **Neďte se do světelného prouku. Nesměřujte světelný prouk na osoby ani zvířata.**

- **Nedovolte používat přístroj dětem.** Mohly by neúmyslně zaslepit jiné osoby nebo samy sebe.
- **Zkontrolujte trvalou pevnost upevnění přístroje.** Hrozí nebezpečí poranění způsobené pádem přístroje.
- **Kryt svítelníky chrání před neúmyslným dotykem aktivních částí.** Neotvírejte kryt.
- **Světlo není vhodné pro děti do 14 let.**
- **Zkontrolujte stálou trvanlivost držáku LED akumulátorového zářiče.** Hrozí nebezpečí poranění způsobené pádem přístroje.
- Světelné zdroje může vyměnit pouze výrobce bez trvalého poškození okolního výrobku.
- Provozní zařízení (síťový zdroj) může koncový uživatel vyměnit za originální náhradní díl, který je k dostání v našem internetovém obchodě Online-Shop (číslo položky: 80001284).

Příprava

Ovládací části

Před prvním uvedením přístroje do provozu se seznamte s ovládacími částmi.

Tlačítko režimu (1)

- Změna světelného režimu: Stisknutí
Opakující se pořadí: 100 % – 50 % – blikající

Zapínač/vypínač (2)

- Zapnutí: Stisknutí
- Vypnutí: Stisknutí

Připojení síťového napětí

▲ VAROVÁNÍ! Přístroj v síťovém provozu se smí provozovat pouze s přiloženým síťovým zdrojem

(JLH341801500G). Použití pouze v interiéru.

Postup (Obr. A)

1. Zapojte zástrčku síťového zdroje (9) do zásuvky.
2. Zastrčte zástrčku (10) do elektrického připojení (15) na přístroji.

Vložení/vyjmutí 12V adaptéru

Vložení 12V adaptéru (Obr. C)

1. Posuňte 12V adaptér (8) do držáku akumulátoru (16), resp. na příložník (17) na boku přístroje.

Vyjmutí 12V adaptéru (Obr. C)

1. Posuňte závoru (7) na spodní straně 12V adaptéru (8) od přístroje.
2. 12V adaptér (8) vytáhněte směrem nahoru.

Naklopení přístroje

Postup (Obr. E)

1. Povolte stavěcí šroub (4).
2. Otočte přístroj za rukojeť (3) do požadované polohy.
3. Utáhněte stavěcí šroub (4).

Zavěšení přístroje

Podmínky

- Místo zavěšení musí být vhodné pro hmotnost výrobku.

Zavěšení přístroje za háček (Obr. F)

1. Vyklopte háček (5).
2. Zavěste přístroj na vodorovné zavěšení.

▲ UPOZORNĚNÍ! Při sklopení a vykllopení háčku (5) si nepřiskřípněte prsty.

Držák na stěnu

Alternativně můžete přístroj zavěsit na klíčovém otvoru nebo vyhloubení v základní desce.

Podmínky

- Šroub nebo hřebík (průměr hlavy: $\varnothing 7-10$ mm) (nejsou dodány)
- Šroubovák, resp. kladivo (nejsou dodány),
- příp. hmoždinka (nejsou dodány)

Postup

▲ VAROVÁNÍ! Používejte vhodné detektory pro určení, zda na místě existuje skryté vedení, případně se obraťte s žádostí o pomoc na místní energetickou společnost. Kontakt s elektrickými kabely může mít za následek vznik požáru nebo úraz elektrickým proudem. Poškození vedení plynu může mít za následek výbuch. Porušení vodovodního potrubí způsobí škody na majetku.

- Našroubujte jeden šroub nebo zatlučte hřebík v požadované poloze do stěny.
- Nechte hlavu šroubu/hřebíku vyčnívat v určité vzdálenosti (cca 10 mm) od stěny.
- (Obr. G) Zavěste přístroj na klíčový otvor (18).
- (Obr. H) Zavěste přístroj za vyhloubení (6) základní desky s ozubením. Ozubení umožňuje vyvážení přístroje.

Závít stativu

(Obr. I)

Pomocí vnitřního závitu ($1/4"$, $5/8"$) (19) můžete přístroj našroubovat na stativ ((nejsou dodány)).

Kontrola stavu nabití akumulátoru

LED	Význam
červený, oranžový, zelený	akumulátor je nabitý
červený, oranžový	akumulátor je částečně nabitý
červený	akumulátor je nutné dobít

1. Stiskněte tlačítko (14) vedle ukazatele stavu nabití (13) na akumulátoru (12).

LED ukazatele stavu nabití indikují stav nabití akumulátoru.

2. Nabíjte akumulátor (12), když svítí pouze červená LED ukazatele stavu nabití (13).

Provoz

Pokyny k práci

▲ VAROVÁNÍ! Nedívejte se do světelného zdroje.

Přístroj lze připojit k síťovému napětí nebo volitelně provozovat s akumulátorem X 20 V Team nebo X 12 V Team.

Vložení a vyjmutí akumulátoru

▲ VAROVÁNÍ! Nebezpečí zranění v důsledku neúmyslného spuštění přístroje. Akumulátor vložte do přístroje až tehdy, když je přístroj zcela připraven k použití.

OZNÁMENÍ! Nebezpečí poškození! Nesprávný akumulátor může poškodit přístroj a akumulátor.

Vložení 20V akumulátoru (Obr. B)

1. Zasuňte akumulátor (12) podél vodící lišty do držáku akumulátoru (16).

Akumulátor se slyšitelně zablokuje.

Vyjmutí 20V akumulátoru (Obr. B)

1. Stiskněte a podržte odblokování akumulátoru (11) na akumulátoru (12).
2. Vytáhněte akumulátor z držáku akumulátoru (16).

Vložení 12V akumulátoru (Obr. C)

1. Vložení 12V adaptéru (Obr. C), str. 89
2. Zasuňte akumulátor (12) do 12V adaptéru (8).

Vyjmutí 12V akumulátoru (Obr. C)

1. Stiskněte odblokovací tlačítka (11) na akumulátoru (12).
2. Vytáhněte akumulátor (12) nahoru z 12V adaptéru (8).
3. Vyjmutí 12V adaptéru (Obr. C), str. 89

Zapnutí a vypnutí

Zapnutí

1. Stiskněte zapínač/vypínač (2).

Vypnutí

1. Stiskněte zapínač/vypínač (2).

Změna světelného režimu

Po zapnutí přístroje svítí LED světlo s maximálním jasem.

Postup (Obr. D)

1. Stiskněte tlačítko režimu (1).

OZNÁMENÍ! Opakující se pořadí režimů je: 100 % – 50 % – blikající

Čištění, údržba a skladování

Před čištěním přístroj vypněte a vyjměte z něj akumulátor.

Čištění

- Vyčistěte přístroj pomocí suchého měkkého hadříku, aby nedošlo k poškrábání krytu LED světla.

- K čištění mezer na přístroji použijte štěteček.
- **Nepoužívejte** drsné čisticí prostředky ani rozpouštědla. Přístroj se tak může nevratně poškodit.
- **Nepoužívejte** vodu ani kovové předměty. Hrozí nebezpečí zkratu.

Údržba

Přístroj je bezúdržbový.

Skladování

Přístroj a příslušenství skladujte vždy:

- čisté
- suché
- chráněné před prachem
- chráněné proti mrazu
- mimo dosah dětí
- K uložení můžete 12V adaptér (8) posunout na příloženík (17) na boku přístroje.

Skladovací teplota akumulátoru a přístroje je mezi 0 °C až 45 °C. Během skladování zabraňte extrémnímu chladu nebo teplu, aby akumulátor neztratil výkon.

Před delším uskladněním (např. zázimování) vyjměte akumulátor z přístroje (dodržujte samostatný návod k obsluze pro akumulátor a nabíječku).

Likvidace/ochrana životního prostředí

Vyjměte akumulátor z přístroje a přístroj, akumulátor, příslušenství a obal odevzdejte k ekologické recyklaci.



Elektrická zařízení nepatří do domácího odpadu.

Symbol přeškrtnuté popelnice na kolečkách znamená, že tento výrobek nesmí být po skončení své životnos-

ti likvidován jako netříděný komunální odpad.

Směrnice 2012/19/EU o odpadních elektrických a elektronických zařízeních (OEEZ):

Spotřebitelé jsou ze zákona povinni recyklovat elektrická a elektronická zařízení na konci jejich životnosti způsobem šetrným k životnímu prostředí. Tímto způsobem je zajištěna recyklace šetrná k životnímu prostředí a šetřící zdroje.

V závislosti na tom, jak je vše implementováno ve vnitrostátním právu, máte následující možnosti:

- vrátit v prodejně,
- odevzdat na oficiálním sběrném místě,
- zaslat zpět výrobci/distributorovi.

Tento stav se netýká příslušenství starých přístrojů a pomocných prostředků bez elektrických součástí.

Pokyny pro likvidaci akumulátorů



Akumulátor neodhazujte do domovního odpadu ani do ohně (nebezpečí exploze) či do vody. Poškozené akumulátory mohou při úniku jedovatých výparů či kapalin poškodit životní prostředí a zdraví osob.

Akumulátory zlikvidujte podle místních předpisů. Vadné nebo vybité akumulátory se musí recyklovat. Akumulátor odevzdejte na sběrném místě pro staré baterie, kde bude recyklován v souladu s předpisy na ochranu životního prostředí. V případě dotazů se obraťte na místní organizaci pro likvidaci odpadů nebo na naše servisní středisko. Akumulátory likvidujte ve vybitém stavu. Doporučujeme póly akumulátoru přelepit lepicí páskou, čímž zabráníte zkratu. Akumulátor neotevírejte.

Hledání chyb

Následující tabulka Vám pomůže odstranit malé poruchy:

Príznak	Možná příčina	Opatření
Přístroj pracuje přerušovaně	Vnitřní uvolněný kontakt	Obraťte se na servisní středisko.
	Zapínač/vypínač (2) je vadný	Obraťte se na servisní středisko.
Přístroj se nespustí	Akumulátor (12) není vložen	<i>Vložení a vyjmutí akumulátoru, str. 90</i>
	Zapínač/vypínač (2) je vadný	Obraťte se na servisní středisko.
	Akumulátor (12) je vybitý	Nabijte akumulátor (viz samostatný návod k obsluze akumulátoru a nabíječky)

Servis

Záruka

Vážení zákazníci, na tento výrobek získáváte záruku 3 let od data zakoupení. V případě závad na tomto výrobku máte nárok na zákonná práva vůči prodejci tohoto výrobku. Tato zákonná práva nejsou omezena níže uvedenou zárukou.

Záruční podmínky

Záruční doba začíná datem nákupu. Dobře uschovejte originální pokladní doklad. Tento doklad je potřebný jako doklad o koupi. Dojde-li k vadě materiálu nebo výrobní vadě během tří let od data nákupu tohoto výrobku, opravíme nebo vyměníme Vám výrobek podle našeho uvážení zdarma. Toto záruční plnění vyžaduje, aby vadný výrobek a doklad o koupi (pokladní doklad) byly předloženy během tříleté lhůty a bylo stručně písemně popsá-

no, o jakou závadu se jedná a kdy k ní došlo.

Pokud je vada kryta naší zárukou, obdržíte zpět opravený nebo nový výrobek. S opravou nebo výměnou výrobku nezačne plynout nová záruční doba.

Záruční doba a zákonné nároky z vad

Záruční doba se záručním plněním neprodlouží. To platí také pro vyměněné a opravené díly. Jakákoli poškození nebo vady, které se již v době nákupu vyskytly, je nutné nahlásit ihned po vybalení. Opravy provedené po uplynutí záruční doby jsou za poplatek.

Rozsah záruky

Výrobek byl pečlivě vyroben podle přísných směrnic pro jakost a před dodáním pečlivě zkontrolován. Záruční plnění platí pro vady materiálu nebo výrobní vady. Tato záruka se nevztahuje na díly výrobku, které jsou vystaveny běžnému opotřebení, a lze

je proto považovat za opotřebitelné součásti (např. kapacita akumulátoru) nebo za poškození křehkých částí.

Tato záruka zaniká, pokud je výrobek poškozen, nesprávně používán nebo není udržován. Pro správné používání výrobku se musí přesně dodržovat všechny pokyny uvedené v návodu k obsluze. Je nutné se bezpodmínečně vyvarovat použití a jednání, které nejsou v tomto návodu k obsluze doporučovány nebo před nimiž se varuje.

Výrobek je určen pouze pro soukromé použití a není určen ke komerčnímu používání. Záruka zaniká v případě hrubého a nesprávného zacházení, použití násilí a zásahů, které nebyly provedeny naší autorizovanou servisní pobočkou.

Vyřízení v záručním případě

V zájmu rychlého zpracování Vašeho požadavku postupujte podle následujících pokynů:

- Pro všechny dotazy si připravte doklad o koupi a číslo položky (např. IAN 465581_2404) jako doklad o nákupu.
- Číslo položky naleznete na typovém štítku na výrobku, na rytině na výrobku, na titulní straně návodu k obsluze (vlevo dole) nebo na nálepce na zadní nebo spodní straně výrobku.
- Pokud se vyskytnou funkční chyby nebo jiné závady, nejprve kontaktujte níže uvedené servisní středisko **telefonicky** nebo použijte náš **kontaktní formulář**, který najdete na stránkách *parkside-diy.com* v kategorii **Servis**.
- Po konzultaci s naším servisním střediskem můžete bezplatně zaslat vadný výrobek na adresu služby, kterou jste obdrželi, s příloženým dokladem o koupi (účtenkou),

s uvedením povahy vady a kdy k ní došlo. K zamezení problémů s přijetím a dalším nákladům je bezpodmínečně nutné používat pouze adresu, která Vám byla oznámena. Ujistěte se, že zásilka není zaslána nevyplaceně, není objemným zbožím, expresem nebo jiným speciálním nákladem. Zašlete výrobek včetně veškerého příslušenství dodaného při nákupu a zajistěte, aby přepravní obal byl dostatečně bezpečný.



Na stránkách *parkside-diy.com* můžete nahlížet do těchto a mnoha dalších příruček a stahovat je. S tímto QR kódem se dostanete přímo na *parkside-diy.com*. Vyberte svou zemi a vyhledejte pomocí vyhledávací masky návody k obsluze. Zadaním čísla položky (IAN) 465581_2404 můžete otevřít svůj návod k obsluze.

Oprávérenská služba

Pro opravy, **kteřé nepodléhají záruce**, se obraťte na servisní středisko. Tam Vám rádi poskytneme odhad nákladů.

- Můžeme přijímat pouze přístroje, které byly při zaslání dostatečně zabaleny a ofrankovány.
Upozornění: Zašlete Váš přístroj vyčištěný a s odkazem na závadu na adresu uvedenou v servisním středisku.

- Nepřijmou se přístroje zaslané neoprávněně, přístroje zasílané jako objemné zboží nebo expres zaslané přístroje nebo přístroje odeslaná jinou speciální dopravou.
- Vaše odeslané vadné přístroje zlikvidujeme bezplatně.

Service-Center

CZ **Servis Česko**
 Tel.: 8000 23611
 Kontaktní formulář na
parkside-diy.com
IAN 465581_2404

Dovozce

Upozorňujeme, že následující adresa není servisní adresou. Nejprve kontaktujte výše uvedené servisní středisko.

Grizzly Tools GmbH & Co. KG
 Stockstädter Str. 20
 63762 Großostheim
 NĚMECKO
www.grizzlytools.de

Náhradní díly a příslušenství

Náhradní díly a příslušenství dostanete na webových stránkách www.grizzlytools.shop. Pokud máte problémy při objednání, kontaktujte nás prostřednictvím našeho online obchodu. V případě dalších dotazů se obraťte na *Service-Center, str. 94*

Poz. č.	Název	Obj. č.
5	Háček	91105914
8	Adaptér 12V akumulátoru	91105913
9	Síťový zdroj EU	80001284
	Síťový zdroj UK	80001285

Překlad původního EU prohlášení o shodě

Výrobek: **Aku LED reflektor**

Model: **PLSA 20-Li A1**

Sériové číslo: 000001-073000

Výše popsaný předmět prohlášení je ve shodě s příslušnými harmonizačními právními předpisy Unie:

2014/35/EU • 2014/30/EU • 2009/125/EC
• (EU) 2019/2015 & (EU) 2021/340
• (EU) 2019/2020 & (EU) 2021/341 • 2011/65/EU & (EU) 2015/863
Výrobek s baterií Smart PAPS 204 A1/Smart PAPS 208 A1: 2014/53/EU

Výše popsaný předmět prohlášení je ve shodě se směrnicí Evropského parlamentu a Rady 2011/65/EU ze dne 8. června 2011 o omezení používání některých nebezpečných látek v elektrických a elektronických zařízeních.

Pro zajištění shody byly použity následující harmonizované normy a národní normy a předpisy:

EN IEC 60598-1:2021/A11:2022 • EN 60598-2-5:2015
EN 60598-2-4:2018 • EN 60598-2-8:2013
EN 62493:2015/A1:2022 • IEC 62471:2006
EN IEC 55015:2019/A11:2020
EN 61547:2009 • EN IEC 63000:2018
EN IEC 61000-3-2:2019/A1:2021
EN 61000-3-3:2013/A2:2021
EN 61347-1:2015/A1:2021 • EN 61347-2-13:2014/A1:2017
Výrobek s baterií Smart PAPS 204 A1/Smart PAPS 208 A1:
EN 301 489-1 V2.2.3:2019 • Draft EN 301 489-17 V3.2.5:2022
EN 300 328 V2.2.2:2019 • EN 50663:2017

Toto prohlášení o shodě vydal na vlastní odpovědnost výrobce:



Grizzly Tools GmbH & Co. KG
 Stockstädter Str. 20
 63762 Großostheim
 NĚMECKO
 05.09.2024

Christian Frank
 Zplnomocněný zástupce dokumentace

Obsah

Úvod.....	96
Používanie na určený účel.....	96
Rozsah dodávky/Príslušenstvo.....	97
Prehľad.....	97
Opis funkcie.....	97
Technické údaje.....	97
Bezpečnostné pokyny.....	99
Význam bezpečnostných pokynov.....	99
Piktogramy a symboly.....	99
Všeobecné bezpečnostné pokyny pre LED žiarič.....	100
Príprava.....	101
Ovládacie prvky.....	101
Pripojenie sieťového napätia.....	101
Vloženie/vybratie 12 V adaptéra.....	101
Otočenie prístroja.....	101
Zavesenie prístroja.....	101
Závit statívu.....	102
Kontrola stavu nabitia akumulátora.....	102
Prevádzka.....	102
Pracovné pokyny.....	102
Vloženie a vybratie akumulátora.....	102
Zapnutie a vypnutie.....	102
Zmena režimu svietenia.....	102
Čistenie, údržba a skladovanie.....	103
Čistenie.....	103
Údržba.....	103
Skladovanie.....	103
Likvidácia/ochrana životného prostredia.....	103
Pokyny na likvidáciu akumulátorov.....	104
Vyhľadávanie chýb.....	104
Servis.....	104
Garancija.....	104

Opravný servis.....	106
Service-Center.....	106
Importér.....	106

Náhradné diely a príslušenstvo.....	106
--	------------

Preklad originálneho vyhlásenia o zhode EÚ.....	107
--	------------

Rozložený pohľad.....	147
------------------------------	------------

Úvod

Srdečne vám blahoželáme ku kúpe vášho nového akumulátorového LED žiariča (v nasledujúcej časti nazývanej prístroj alebo elektrické náradie).

Rozhodli ste sa tým pre vysoko kvalitný prístroj. Tento prístroj bol počas výroby skontrolovaný vzhľadom na kvalitu a podrobený výrobnej kontrole. Tým je zabezpečená funkčná schopnosť prístroja.



Návod na obsluhu je súčasťou tohto prístroja. Obsahuje dôležité pokyny pre bezpečnosť, používanie a likvidáciu. Starostlivo si prečítajte návod na obsluhu. Oboznámte sa s ovládacími dielmi a správnym používaním prístroja. Prístroj používajte iba ako je opísané a na uvedené oblasti použitia. Návod na obsluhu si dobre uschovajte a pri odovzdávaní prístroja tretej osobe dodajte tiež všetky podklady.

Používanie na určený účel

Prístroj je určený výlučne na nasledujúce používanie:

- prenosné, priestorové a časovo obmedzené osvetlenie vnútorných priestorov.

Prístroj neslúži na osvetlenie miestnosti.

Prístroj treba používať iba na normálnu prevádzku vo vnútorných priestoroch.

Každé iné používanie, ktoré nie je v tomto návode na obsluhu výslovne povolené, môže predstavovať vážne nebezpečenstvo pre používateľa a viesť k škodám na prístroji. Obsluhujúca osoba alebo používateľ je zodpovedný za zranenia iných ľudí alebo poškodenia ich majetku. Prístroj je určený na použitie pre domácich majstrov. Nie je koncipovaný na trvalé komerčné nasadenie. Pri komerčnom používaní záruka zaniká. Výrobca neručí za škody, ktoré vzniknú v dôsledku používania v rozpore s určením alebo nesprávnej obsluhy.

Prístroj je súčasťou série X 12 V TEAM a X 20 V TEAM a môže sa prevádzkovať voľiteľne s akumulátormi série X 12 V TEAM, resp. X 20 V TEAM. Akumulátory sa smú nabíjať iba nabíjačkami série X 12 V TEAM, resp. X 20 V TEAM.

Rozsah dodávky/ Príslušenstvo

Vybaľte prístroj a skontrolujte rozsah dodávky.

Obalový materiál riadne zlikvidujte.

- Aku LED reflektor
- 12 V akumulátorový adaptér
- Sieťový zdroj
- preklad pôvodného návodu na použitie

Akumulátor a nabíjačka nie sú súčasťou dodávky.

Prehľad

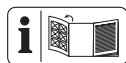

Obrázky prístroja nájdete na prednej a zadnej vyklápacej strane.

- 1 Tlačidlo režimu
- 2 Spínač zap/vyp

- 3 držadlo
- 4 Nastavovacia skrutka
- 5 Hák
- 6 Výrez
- 7 Západka
- 8 12 V akumulátorový adaptér
- 9 Sieťový zdroj
- 10 Zástrčka
- 11 odblokovanie akumulátora
- 12 akumulátor
- 13 indikácia stavu nabitia
- 14 tlačidlo

(Obr A)

- 15 Elektrická prípojka

(Obr C)

- 16 držiak akumulátora
- 17 Lišta

(Obr G)

- 18 Kľúčová dierka

(Obr I)

- 19 Vnútorný závit

Opis funkcie

Funkcia prvkov obsluhy je uvedená v nasledujúcich opisoch.

Technické údaje

Aku LED reflektor PLSA 20-Li A1

Dimenzačné napätie U (v akumulátorovej prevádzke)

– U_1 20 V ==

– U_2 12 V ==

Dimenzačný výkon P (v akumulátorovej prevádzke) ≤ 20 W

Dimenzačné napätie U (so sieťovým zdrojom) 18 V == , 1,5 A

Dimenzačný výkon P (so sieťovým zdrojom) $\leq 27,0$ W

Počet žiaroviek (LED) 20×1 W

Svetelný prúd ≤ 2300 lm

Farba svetla 5700 K (Denné biele svetlo)
 Trieda energetickej účinnosti F
 Doba svietenia (2300 lm)
 – 20 V/2 Ah 85 min
 – 20 V/4 Ah 200 min
 – 20 V/8 Ah 400 min
 – 20 V/12 Ah 600 min
 – 12 V/2 Ah 50 min
 – 12 V/4 Ah 100 min
 Vnútorný závit 1/4", 5/8"
 Trieda ochrany III ⚡
 Druh ochrany IP20
 Hmotnosť s akumulátorom ≈1,3 kg
 Rozmery
 – dĺžka 245 mm
 – šírka 177 mm
 – Výška 267 mm
 Projektovaná plocha 99×151 mm
 akumulátor Lítiovo-iónový
 PARKSIDE Performance Smart
 akumulátor Smart PAPS 204 A1/
 Smart PAPS 208 A1
 – frekvenčné pásmo
 2400–2483,5 MHz
 – odovzdaná sila ≤ 20 dBm
Ak používate 12 V akumulátor, použíajte ho výlučne s dodaným 12 V akumulátorovým adaptérom.
Sieťový zdroj JLH341801500G
Grizzly Tools GmbH & Co. KG
 Stockstädter Straße 20
 DE-63762 Großostheim
 HRA: 5468, Amtsgericht Aschaffenburg
 Vstupné napätie 100-240 V~
 Frekvencia vstupného striedavého prúdu 50-60 Hz

Príkon 35 W
 Výstupné napätie 18,0 V =
 Výstupný prúd ≈1,5 A
 Výstupný výkon 27,0 W
 Účinnosť pri malej záťaži 80,9%
 Účinnosť pri plnej záťaži 83,4%
 Príkon pri nulovom zatažení 0,3 W
 Trieda ochrany II ☐
 Druh ochrany IP20
 Hmotnosť ≈150 g
 Teplota ≤90 °C
 Sieťová prípojka len pre LED prístroje

Časy nabíjania

Prístroj je súčasťou série X 12 V TEAM a X 20 V TEAM a môže sa prevádzkovať voliteľne s akumulátormi série X 12 V TEAM, resp. X 20 V TEAM. Akumulátory sa smú nabíjať iba nabíjačkami série X 12 V TEAM, resp. X 20 V TEAM. Odporúčame vám prevádzkovať tento prístroj výlučne s nasledujúcimi akumulátormi: PAP 20 B1, PAP 20 B3, Smart PAPS 204 A1, Smart PAPS 208 A1, PAPPK 12 A4, PAPPK 12 B4. Odporúčame vám nabíjať tieto akumulátory výlučne s nasledujúcimi nabíjačkami: PLG 20 C1, PLG 20 C3, Smart PLGS 2012 A1, PLGK 12 A2. Technické údaje akumulátora a nabíjačky: Pozri samostatný návod. Doba nabíjania je okrem iného ovplyvnená faktormi, ako je teplota prostredia a akumulátora a tiež použitého sieťového napätia, a môže sa preto líšiť od uvedených hodnôt.

Čas nabíjania (min.)	PAPK 12 A1	PAPK 12 A2 PAPK 12 A3 PAPK 12 A4	PAPK 12 B2 PAPK 12 B3 PAPK 12 B4	PAPK 12 D1 PAPK 12 D2
PLGK 12 A1 PLGK 12 A2 PLGK 12 A3 PLGK 12 B2	60	60	120	150
PDSLK 12 A1 PDSLK 12 A2	60	45	60	80

Čas nabíjania (min.)	PAP 20 A1 PAP 20 A2 PAP 20 B1	PAP 20 A3 PAP 20 B3 Smart PAPS 204 A1	Smart PAPS 208 A1	Smart PAPS 2012 A1
PLG 20 A1 PLG 20 A4 PLG 20 C1	60	120	240	380
PLG 20 C2	45	80	165	260
PLG 20 A2 PLG 20 A3 PLG 20 C3 PDSLK 20 A1 PDSLK 20 B1	35	60	120	210
PLG 201 A1	135	250	500	900
Smart PLGS 2012 A1	35	45	50	90

Bezpečnostné pokyny

Význam bezpečnostných pokynov

▲ NEBEZPEČENSTVO! Keď tento bezpečnostný pokyn nebudete dodržiavať, nastane úraz. Následkom je ťažké telesné poranenie alebo smrť.

▲ VAROVANIE! Keď tento bezpečnostný pokyn nebudete dodržiavať, môže nastať úraz. Následkom je možné telesné poranenie alebo smrť.

▲ OPATRNE! Keď tento bezpečnostný pokyn nebudete dodržiavať, nastane úraz. Následok je možné ľahké alebo stredne ťažké telesné poranenie.

UPOZORNENIE! Keď tento bezpečnostný pokyn nebudete dodržiavať, nastane úraz. Následkom sú možné vecné škody.

Piktogramy a symboly

Piktogramy na prístroji



Spínač zap/vyp



Tlačidlo režimu



hladina 1



hladina 2



Režim Blikanie



Vhodný len na používanie v miestnostiach.



Polarita



Elektrické prístroje nepatria do domového odpadu.



Trieda ochrany III



Jednosmerné napätie



Pozor! Nehľadte uprene do aktívneho svetelného zdroja.

Piktogramy na sieťovom zdroji



Prečítajte si návod na obsluhu



Vhodný len na používanie v miestnostiach.



Bezpečnostný transformátor odolný proti skratu



Nezávislý transformátor



Trieda ochrany II dvojité izolácia



Elektrické prístroje nepatria do domového odpadu.



Polarita

Piktogram na obale



Svetelný prúd: ≤ 2300 lm



Farba svetla: 5700 K (Denné biele svetlo)



Symbol recyklácie: Vlnitá lepenka



Obal zlikvidujte ekologicky.

Piktogramy v návode na obsluhu



Pozor!

Všeobecné bezpečnostné pokyny pre LED žiarič

- **Prístroj počas prevádzky nezakrývajte.** Prístroj sa počas prevádzky zohrieva a môže spôsobiť popálenie.
- **Nepozerajte sa do svetelného lúča. Svetelný lúč nemierte na osoby alebo zvieratá.**
- **Nenechajte deti používať prístroj.** Mohli by neúmyselne oslniť iné osoby alebo samých seba.
- **Skontrolujte trvalú pevnosť upevnenia prístroja.** Existuje nebezpečenstvo poranenia v dôsledku spadnutia prístroja.
- **Kryt svetidla chráni pred neúmyselným dotykom aktívnych dielov.** Kryt neatvárajte.
- **Svietidlo nie je vhodné pre deti mladšie ako 14 rokov.**
- **Skontrolujte stálu trvanlivosť držáka akumulátorového LED žiariča.** Existuje nebezpečenstvo poranenia v dôsledku spadnutia prístroja.
- Svetelné zdroje môže bez trvalého poškodenia obklopujúceho výrobcu vymeniť iba výrobca.
- Prevádzkové zariadenie (sieťovú jednotku) môže koncový používateľ vymeniť za originálny náhradný diel, ktorý je dostupný v našom internetovom obchode (číslo výrobku: 80001284).

Príprava

Ovládacie prvky

Pred prvou prevádzkou prístroja spoznajte ovládače.

Tlačidlo režimu (1)

- Zmena režimu svietenia: Stlačiť
Opakujúce sa poradie: 100 % – 50 % – blikajúca

Spínač zap/vyp (2)

- Zapnutie: Stlačiť
- Vypnutie: Stlačiť

Pripojenie sieťového napätia

▲ VAROVANIE! Prístroj prevádzkujte v sieťovej prevádzke iba s priloženým sieťovým zdrojom (JLH341801500G). Používanie iba vo vnútornej oblasti.

Postup (Obr A)

1. Zástrčku sieťového zdroja (9) pripojte na zásuvku.
2. Zastrčte zástrčku (10) do elektrickej prípojky (15) na prístroji.

Vloženie/vybratie 12 V adaptéra

Vloženie 12 V adaptéra (Obr C)

1. Zasuňte 12 V adaptér (8) do držiaka akumulátora (16), resp. na lištu (17) naboku prístroja.

Vybratie 12 V adaptéra (Obr C)

1. Vytiahnite západku (7) na spodnej strane 12 V adaptéra (8) preč z prístroja.
2. 12 V adaptér (8) odtiahnite nahor.

Otočenie prístroja

Postup (Obr E)

1. Uvoľnite nastavovaciu skrutku (4).
2. Otočte prístroj za rúkovať (3) do požadovanej polohy.
3. Zaisťte nastavovaciu skrutku (4).

Zavesenie prístroja

Predpoklady

- Miesto zavesenia musí byť vhodné vzhľadom na hmotnosť výrobku.

Zavesenie prístroja na háku (Obr F)

1. Vyklopte hák (5).
2. Prístroj zaveste na vodorovný záves.

▲ OPATRNE! Pri sklápaní a vyklápaní háka (5) si nezovrite prsty.

Nástenný držiak

Alternatívne môžete prístroj zavesiť na kľúčovú dierku alebo za výrez v základnej doske.

Predpoklady

- Skrutka alebo kliniec (priemer hlavy: $\varnothing 7-10$ mm) (nie je súčasťou dodávky)
- Skrutkovač, príp. kladivo (nie je súčasťou dodávky)
- príp.hmoždinka (nie je súčasťou dodávky)

Postup

▲ VAROVANIE! Pomocou príslušných detektorov zistite, či sa na mieste nenachádzajú skryté prírodné vedenia, prípadne požiadajte o pomoc miestnu spoločnosť pre technickú infraštruktúru. Kontakt s elektrickými káblami môže spôsobiť vznik požiaru alebo úraz elektrickým prúdom. Poškodenie plynového potrubia môže viesť k výbuchu. Narušenie vodovodného potrubia môže spôsobiť majetkové škody.

- Upevnite skrutku alebo kliniec na želané miesto na stene.
- Nechajte hlavu skrutky/klinca vyčnievať s odstupom (ca. 10 mm) od steny.
- (Obr G) Prístroj zaveste na kľúčovú dierku (18).
- (Obr H) Prístroj zaveste do výrezu (6) základnej dosky s ozubením.

Ozubenie umožňuje vyrovnanie prístroja.

Závit statívu

(Obr I)

Pomocou vnútorného závitú ($\frac{1}{4}$ " , $\frac{5}{8}$ ") (19) môžete prístroj naskrutkovať na statív (nie je súčasťou dodávky).

Kontrola stavu nabitia akumulátora

LED diódy Význam

červený, oranžový, Akumulátor je nabitý
zelený

červený, oranžový Akumulátor je čiastočne nabitý

červený Akumulátor sa musí nabiť

1. Stlačte tlačidlo (14) vedľa signalizácie stavu nabitia (13) na akumulátore (12).
LED diódy signalizácie stavu nabitia ukazujú stav nabitia akumulátora.
2. Nabíte akumulátor (12), keď svieti už iba červená LED indikácie stavu nabitia (13).

Prevádzka

Pracovné pokyny

▲ VAROVANIE! Nepozerajte do svetelného zdroja.

Prístroj sa môže pripojiť buď na sieťové napätie alebo sa môže voliteľne prevádzkovať s akumulátormi X 20 V Team alebo X 12 V Team.

Vloženie a vybratie akumulátora

▲ VAROVANIE! Nebezpečenstvo poranenia v dôsledku neúmyselne spustenia prístroja. Akumulátor vložte do prístroja až vtedy, keď je prístroj úplne pripravený na použitie.

UPOZORNENIE! Nebezpečenstvo poškodenia! Nesprávny akumulátor môže prístroj a akumulátor poškodiť.

Vloženie 20 V akumulátora (Obr B)

1. Akumulátor (12) zasuňte pozdĺž vodiacej lišty do držiaka akumulátora (16).

Akumulátor počutefne zapadne.

Vybratie 20 V akumulátora (Obr B)

1. Stlačte a podržte stlačené odblokovanie akumulátora (11) na akumulátore (12).
2. Vytiahnite akumulátor z držiaka akumulátora (16).

Vloženie 12 V akumulátora (Obr C)

1. *Vloženie 12 V adaptéra (Obr C), S. 101*
2. Zasuňte akumulátor (12) do 12 V adaptéra (8).

Vybratie 12 V akumulátora (Obr C)

1. Stlačte uvoľňovacie tlačidlá (11) na akumulátore (12).
2. Vytiahnite akumulátor (12) nahor z 12 V adaptéra (8).
3. *Vybratie 12 V adaptéra (Obr C), S. 101*

Zapnutie a vypnutie

Zapnutie

1. Stlačte spínač zap/vyp (2).

Vypnutie

1. Stlačte spínač zap/vyp (2).

Zmena režimu svietenia

Keď zapnete prístroj, LED svetlo svieti s maximálnym jasom.

Postup (Obr D)

1. Stlačte tlačidlo režimu (1).
UPOZORNENIE! Opakujúce sa poradie režimov je: 100 % – 50 % – blikajúca

Čistenie, údržba a skladovanie

Prístroj pred čistením vypnite a z prístroja vyberte z neho akumulátor.

Čistenie

- Prístroj vyčistíte suchou, mäkkou utierkou, aby ste nepoškrabali kryt LED svetla.
- Na vyčistenie štrbín na prístroji použijete štetec.
- Nepoužívajte **žiadne** ostré čistiace prostriedky alebo rozpúšťadlá. Prístroj môžete neopraviteľne poškodiť.
- Nepoužívajte **žiadnu** vodu ani kovové pomocné prostriedky. Hrozí nebezpečenstvo skratu.

Údržba

Prístroj si nevyžaduje údržbu.

Skladovanie

Prístroj a príslušenstvo skladujte vždy:

- v čistote
- v suchu
- chránené pred prachom
- bezpečne pred mrazom
- mimo dosahu detí
- Na uloženie môžete nasunúť 12 V adaptér(8) na lištu(17) na boku prístroja.

Skladovacia teplota pre akumulátor a prístroj je 0 °C až 45 °C. Počas skladovania zabráňte extrémnemu chladu alebo teplu, aby sa výkon akumulátora neznížil.

Pred dlhším skladovaním (napr. cez zimu) vyberte akumulátor z prístroja (zohľadnite samostatný návod na obsluhu pre akumulátor a nabíjačku).

Likvidácia/ochrana životného prostredia

Z prístroja vyberte akumulátor a prístroj, akumulátor, príslušenstvo a balenie prineste na ekologické zhodnotenie.



Elektrické prístroje nepatria do domového odpadu.

Symbol preškrtnutého kontajnera na kolieskach znamená, že tento výrobok sa po skončení jeho životnosti nesmie likvidovať ako netriedený komunálny odpad.

Smernica 2012/19/EÚ o odpade z elektrických a elektronických zariadení:

Spotrebiteľia sú zo zákona povinní elektrické a elektronické zariadenia na konci ich životnosti odovzdať na ekologickú recykláciu. Týmto spôsobom je zabezpečené zhodnotenie šetrné k životnému prostrediu a zdrojom. V závislosti od národných zákonov, máte tieto možnosti:

- vrátenie na predajnom mieste,
- odovzdanie na oficiálnom zbernom mieste,
- zaslanie späť výrobcovi/distribútorovi.

Netýka sa to dielov príslušenstva a pomocných prostriedkov bez elektrických komponentov, pripojených k starým prístrojom.

Pokyny na likvidáciu akumulátorov



Akumulátor neodhadzujte do domového odpadu, ohňa (nebezpečenstvo výbuchu) alebo vody. Poškodené akumulátory môžu škodiť životnému prostrediu a vášmu zdraviu, keď unikajú jedovaté pary alebo kvapaliny.

Akumulátory likvidujte podľa miestnych predpisov. Chybné alebo opotrebované akumulátory sa musia recyklovať. Akumulátory odovzdajte na zberné miesto starých batérií, kde sa ekologicky znovu zhodnotia. Informujte sa o tom na vašom miestnom zbernom mieste alebo v našom servisnom centre. Akumulátory likvidujte vo vybitom stave. Na ochranu pred skratom odporúčame prekryť póly lepiacou páskou. Akumulátor neotvárajte.

Vyhľadávanie chýb

Nasledujúca tabuľka vám pomôže odstrániť malé poruchy:

Príznak	Možná príčina	Opatrenie
Prístroj pracuje pre- rešovane	Uvoľnený vnútorný kontakt	Obráťte sa na servisné centrum.
	Spínač zap/vyp (2) je chybný	Obráťte sa na servisné centrum.
Prístroj sa nespustí	Akumulátor (12) nie je vložený	<i>Vloženie a vybratie akumulátora, S. 102</i>
	Spínač zap/vyp (2) je chybný	Obráťte sa na servisné centrum.
	Vybitý akumulátor (12)	Nabite akumulátor (zohľadnite samostatný návod na obsluhu pre akumulátor a nabíjačku)

Servis

Garancia

Vážená zákazníčka, vážený zákazník, Na tento výrobok dostávate záruku 3 rokov od dátumu kúpy. V prípade nedostatkov tohto výrobku vám voči predajcovi výrobku prináležia zákonné práva. Tieto zákonné práva nie sú obmedzené našou zárukou opísanou v nasledujúcej časti.

Záručné podmienky

Záručná doba začína s dátumom kúpy. Originálny pokladničný doklad dobre uschovajte. Tento podklad bude potrebný ako doklad o kúpe. Ak sa v rámci tri rokov od dátumu kúpy tohto výrobku vyskytne chyba materiálu alebo výroby, výrobok – podľa našej voľby – pre vás bezplatne opravíme alebo vymeníme. Toto poskytnutie záruky predpokladá, že v rámci trojročnej lehoty sa predloží chybný vý-

robok a doklad o kúpe (pokladničný doklad) a krátko sa písomne opíše, v čom existuje nedostatok a kedy sa vyskytol.

Ak je chyba pokrytá našou zárukou, dostanete späť opravený alebo nový výrobok. S opravou alebo výmenou výrobku nezačína žiadne nové záručné obdobie.

Záručná doba a zákonné nároky na odstránenie nedostatkov

Záručná doba sa poskytnutím záruky nepredĺži. To platí aj pre vymenené a opravené diely. Škody a nedostatky existujúce prípadne už pri kúpe sa musia ihneď pri vybalení ohlásiť. Opravy pripadajúce po uplynutí záručnej doby sú s povinnosťou úhrady.

Rozsah záruky

Výrobok bol starostlivo vyrobený podľa prísnych kvalitatívnych smerníc a pred dodávkou bol svedomito skontrolovaný.

Poskytnutie záruky platí výlučne na chyby materiálu alebo výroby. Táto záruka sa nevzťahuje na časti výrobku, ktoré sú vystavené normálnemu opotrebeniu a preto je možné na ne prihladať (napr. Kapacita akumulátora) ako na rýchlo opotrebitelné diely alebo na poškodenia na rozbitných dieloch.

Táto záruka prepadá, keď je výrobok poškodený, neodborne používaný alebo nebola na ňom vykonávaná údržba. Pre odborné používanie výrobku je nutné presne dodržiavať všetky pokyny uvedené v návode na obsluhu. Účelom použitia a manipuláciám, od ktorých sa v návode na obsluhu odrádza alebo pred ktorými sa varuje, je možné bezpodmienečne zabrániť.

Výrobok je určený iba na súkromné a nekomerčné použitie. Pri nesprávnej alebo neodbornej manipulácii, apliká-

cii násilia a pri zásahoch, ktoré neboli uskutočnené našou autorizovanou servisnou pobočkou, záruka zaniká.

Vybavenie v záručnom prípade

Aby bolo možné zaručiť rýchle vybavenie vašej žiadosti, postupujte podľa nasledujúcich pokynov:

- V prípade akýchkoľvek otázok si pripravte pokladničný doklad a číslo výrobku (IAN 465581_2404) ako doklad o nákupe.
- Číslo výrobku nájdete na typovom štítku na výrobku, gravúre na výrobku, na titulnej stránke návodu na obsluhu (vľavo dole) alebo na nálepke na zadnej alebo spodnej strane výrobku.
- Ak by sa mali vyskytnúť funkčné chyby alebo iné nedostatky, kontaktujte najprv **telefonicke** alebo použite náš **kontaktný formulár**, ktorý nájdete na parkside-diy.com v kategórii **Servis** nasledovne uvedené servisné centrum.
- Výrobok zaznamenaný ako chybný môžete po konzultácii s našim servisným centrom zaslať pre vás s oslobodením od poštovného na vám oznámenú servisnú adresu za pripojenia dokladu o kúpe (pokladničný doklad) a informácie, v čom spočíva nedostatok a kedy sa vyskytol. Aby bolo možné zabrániť problémom s prevzatím a prídavným nákladom, použite bezpodmienečne iba adresu, ktorá sa vám oznámi. Zabezpečte, aby sa odoslanie uskutočnilo bez vyplatenia, ako neskladný tovar, expresne alebo ako iná zvláštna zásielka. Výrobok pošlite, prosím, vrát. všetkých súčasne dodaných dielov príslušenstva a postarajte sa o dostatočne bezpečné prepravné balenie.



Na *parkside-diy.com* si môžete pozrieť a stiahnuť túto a mnohé ďalšie príručky. Týmto QR kódom sa dostanete priamo na stránku *parkside-diy.com*. Vyberte svoju krajinu a cez vyhľadávanie si nájdite návody na obsluhu. Po zadaní čísla výrobku (IAN) 465581_2404 si budete môcť otvoriť návod na obsluhu.

Opravný servis

Ohľadom opráv, **ktoré nepodliehajú záruke**, sa obráťte na Servisné centrum. Tam dostanete s ochotou predbežný návrh nákladov.

- Môžeme spracovať iba prístroje, ktoré boli zaslané dostatočne zabalené a ofrankované.

Náhradné diely a príslušenstvo

Náhradné diely a príslušenstvo dostanete na www.grizzlytools.shop. Ak by sa pri vašom procese objednávania mali vyskytnúť problémy, kontaktujte nás cez náš internetový obchod. V prípade ďalších otázok sa obráťte na *Service-Center*, S. 106

Poz. č.	Název	Obj. č.
5	Hák	91105914
8	12 V akumulátorový adaptér	91105913
9	Sieťový zdroj EÚ	80001284
	Sieťový zdroj UK	80001285

Upozornenie: Váš prístroj pošlite, prosím, vyčistený a s upozornením na chybu na adresu uvedenú Servisným centrom.

- Prístroje zaslané bez úhrady prepravného, ako aj prístroje, ktoré boli zaslané ako veľkorozmerný náklad, expresom alebo s iným špeciálnym prepravným nebudú prevzaté.
- Vaše zaslané chybné prístroje zlikvidujeme bezplatne.

Service-Center

SK **Servis Slovensko**
Tel.: 0800 003409
Kontaktný formulár na
parkside-diy.com
IAN 465581_2404

Importér

Zohľadnite, prosím, že nasledujúca adresa nie je servisná adresa. Najprv kontaktujte hore uvedené servisné centrum.

Grizzly Tools GmbH & Co. KG
Stockstädter Str. 20
63762 Großostheim
NEMECKO
www.grizzlytools.de

Preklad originálneho vyhlásenia o zhode EÚ

Výrobok: **Aku LED reflektor**

Model: **PLSA 20-Li A1**

Sériové číslo: 000001-073000

Uvedený predmet vyhlásenia je v zhode s príslušnými harmonizačnými právnymi predpismi Unie:

2014/35/EU • 2014/30/EU • 2009/125/EC
• (EU) 2019/2015 & (EU) 2021/340
• (EU) 2019/2020 & (EU) 2021/341 • 2011/65/EU & (EU) 2015/863
Výrobok s batériou Smart PAPS 204 A1/Smart PAPS 208 A1: 2014/53/EU

Vyššie opísaný predmet vyhlásenia je v zhode so smernicou Európskeho parlamentu a Rady 2011/65/EÚ z 8. júna 2011 o obmedzení používania určitých nebezpečných látok v elektrických a elektronických zariadeniach.

Na zabezpečenie zhody sa použili tieto harmonizované normy a vnútroštátne normy a predpisy:

EN IEC 60598-1:2021/A11:2022 • EN 60598-2-5:2015
EN 60598-2-4:2018 • EN 60598-2-8:2013
EN 62493:2015/A1:2022 • IEC 62471:2006
EN IEC 55015:2019/A11:2020
EN 61547:2009 • EN IEC 63000:2018
EN IEC 61000-3-2:2019/A1:2021
EN 61000-3-3:2013/A2:2021
EN 61347-1:2015/A1:2021 • EN 61347-2-13:2014/A1:2017
Výrobok s batériou Smart PAPS 204 A1/Smart PAPS 208 A1:
EN 301 489-1 V2.2.3:2019 • Draft EN 301 489-17 V3.2.5:2022
EN 300 328 V2.2.2:2019 • EN 50663:2017

Toto vyhlásenie o zhode sa vydáva na výhradnú zodpovednosť výrobcu:



Grizzly Tools GmbH & Co. KG
 Stockstädter Str. 20
 63762 Großostheim
 NEMECKO
 05.09.2024

Christian Frank
 Splnomocnený zástupca dokumen-
 tácie

Tartalomjegyzék

Bevezető.....	108
Rendeltetésszerű használat.....	108
A csomag tartalma / Tartozékok.....	109
Áttekintés.....	109
Működés leírása.....	109
Műszaki adatok.....	109
Biztonsági utasítások.....	111
A biztonsági utasítások jelentése.....	111
Piktogramok és szimbólumok... 111	
LED-reflektorokra vonatkozó általános biztonsági utasítások.....	112
Előkészítés.....	113
Kezelőelemek.....	113
Hálózati feszültség csatlakoztatása.....	113
12 V-os adapter behelyezése/kivétele.....	113
Készülék elforgatása.....	113
Készülék felakasztása.....	113
Állvány-menet.....	114
Akkumulátor töltöttségi szintjének ellenőrzése.....	114
Üzemeltetés.....	114
Munkavégzéssel kapcsolatos utasítások.....	114
Akkumulátor behelyezése és kivétele.....	114
Be- és kikapcsolás.....	114
Világítási mód váltás.....	115
Tisztítás, karbantartás és tárolás.....	115
Tisztítás.....	115
Karbantartás.....	115
Tárolás.....	115
Ártalmatlanítás/ Környezetvédelem.....	115
Akkumulátorok ártalmatlanítási utasításai.....	116
Hibakeresés.....	116

Pótalkatrészek és tartozékok.....	117
Az eredeti EU -megfelelőségi nyilatkozat fordítása.....	118
JÓTÁLLÁSI TÁJÉKOZTATÓ.....	119
Robbantott ábra.....	147

Bevezető

Gratulálunk az új akkumulátoros LED-reflektor megvásárlásához (a továbbiakban készülék vagy elektromos kéziszerszám).

Vásárlásával kiváló minőségű termék mellett döntött. Ezt a készüléket a gyártás során minőségi vizsgálatnak és végső ellenőrzésnek vetették alá. Ezáltal biztosított a készülék működőképessége.



A használati útmutató a készülék része. Fontos tudnivalókat tartalmaz a biztonságra, használatra és ártalmatlanításra vonatkozóan. Olvassa el figyelmesen a használati útmutatót. Ismerje meg a kezelőrészeket és a készülék helyes használatát. A készüléket csak a leírtak szerint és a megadott alkalmazási területen használja. Őrizze meg a használati útmutatót és a készülék harmadik személynek történő továbbadása esetén adja át a készülékhez tartozó valamennyi leírást is.

Rendeltetésszerű használat

A készülék kizárólag a következő felhasználási célra készült:

- belső helyiségek mobil, térbeli és időben korlátozott megvilágítására szolgál.

A készülék helyiségek megvilágítására szolgál.

A készüléket csak normál beltéri működtetésre szabad használni.

A készülék minden más, a jelen használati útmutatóban nem kifejezetten engedélyezett használata komoly veszélyt jelenthet a felhasználó számára és kárt okozhat a készülékben. A készüléket kezelő vagy használó személy felel más személyeknek okozott balesetekért vagy tulajdonukon okozott károkért. A készülék a barkács szektorban történő használatra készült. Nem folyamatos ipari használatra tervezték. Ipari használat esetén a garancia érvényét veszti. A gyártó nem vállal felelősséget a nem rendeltetésszerű használatból vagy helytelen kezelésemből eredő károkért.

A készülék az X 12 V TEAM és X 20 V TEAM termékcsalád része és választhatóan az X 12 V TEAM, ill. X 20 V TEAM termékcsalád akkumulátoraival üzemeltethető. Az akkumulátorokat csak az X 12 V TEAM, ill. X 20 V TEAM termékcsalád töltőivel szabad tölteni.

A csomag tartalma / Tartozékok

Csomagolja ki a készüléket és ellenőrizze a csomag tartalmát.

Ártalmatlanítsa megfelelően a csomagolóanyagot.

- Akkus LED reflektor
- 12 V-os akkumulátor-adapter
- hálózati egység
- Eredeti használati utasítás fordítása

Az akkumulátor és a töltő nem része a csomagnak.

Áttekintés

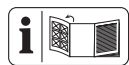

A készülék ábrái az elülső és hátsó kihajtható oldalon találhatóak.

- 1 mód gomb
- 2 be-/kikapcsoló gomb
- 3 markolat

- 4 állítócsavar
- 5 kampó
- 6 vágat
- 7 retesz
- 8 12 V-os akkumulátor-adapter
- 9 hálózati egység
- 10 csatlakozódugó
- 11 akkumulátor-kireteszelő
- 12 akkumulátor
- 13 töltésszint-kijelző
- 14 gomb

(A ábra)

- 15 áramcsatlakozó

(C ábra)

- 16 akkumulátortartó
- 17 sín

(G ábra)

- 18 kulcslyukfurat

(I ábra)

- 19 belső menet

Működés leírása

A kezelőelemek funkciója az alábbi leírásban található.

Műszaki adatok

Akkus LED reflektor PLSA 20-Li A1

Névleges feszültség U (akkumulátoros működtetés esetén)

– U_1 20 V ==

– U_2 12 V ==

Névleges teljesítmény P (akkumulátoros működtetés esetén) ≤ 20 W

Névleges feszültség U (hálózati egységgel) 18 V == , 1,5 A

Névleges teljesítmény P (hálózati egységgel) $\leq 27,0$ W

lámpák (LED) száma 20x1 W

fényáram ≤ 2300 lm

fényszín 5700 K (nappali fény fehér)

Energiahatékonysági osztály	F
világítási idő (2300 lm)	
– 20 V/2 Ah	85 p
– 20 V/4 Ah	200 p
– 20 V/8 Ah	400 p
– 20 V/12 Ah	600 p
– 12 V/2 Ah	50 p
– 12 V/4 Ah	100 p
belső menet	¼", ⅝"
Védelmi osztály	III ⚡
Védelem	IP20
Súly akkumulátorral	≈1,3 kg
Méreték	
– szélesség	245 mm
– szélesség	177 mm
– Magasság	267 mm
megvilágított felület	99×151 mm
akkumulátor	Li-ion
PARKSIDE Performance Smart akkumulátor Smart PAPS 204 A1/ Smart PAPS 208 A1	
– frekvenciasáv	2400–2483,5 MHz
– átviteli erő	≤ 20 dBm
Egy 12 V-os akkumulátor használata esetén kizárólag a mellékelt 12 V-os akkumulátor-adaptert használja.	
hálózati egység JLH341801500G	
Grizzly Tools GmbH & Co. KG	
Stockstädter Straße 20	
DE-63762 Großostheim	
HRA: 5468, Amtsgericht Aschaffenburg	
Bemeneti feszültség	100-240 V~
Bemeneti váltóáram frekvencia	50-60 Hz
Teljesítményfelvétel	35 W
Kimeneti feszültség	18,0 V =
Kimeneti áram	≈1,5 A

Kimeneti teljesítmény	27,0 W
Hatékonyság csekély terhelés esetén	80,9%
Hatékonyság teljes terhelés esetén	83,4%
Teljesítményfelvétel nulla terhelés esetén	0,3 W
Védelmi osztály	II ☐
Védelem	IP20
Súly	≈150 g
Hőmérséklet	≤90 °C
Hálózati csatlakozó csak LED készülékekhez	

Töltési idők

A készülék az X 12 V TEAM és X 20 V TEAM termékcsalád része és választhatóan az X 12 V TEAM, ill. X 20 V TEAM termékcsalád akkumulátoraival üzemeltethető. Az akkumulátorokat csak az X 12 V TEAM, ill. X 20 V TEAM termékcsalád töltőivel szabad tölteni.

Javasoljuk, hogy ezt a készüléket kizárólag az alábbi akkumulátorokkal üzemeltesse: PAP 20 B1, PAP 20 B3, Smart PAPS 204 A1, Smart PAPS 208 A1, PAPK 12 A4, PAPK 12 B4

Javasoljuk, hogy ezeket az akkumulátorokat az alábbi töltőkkel töltsse: PLG 20 C1, PLG 20 C3, Smart PLGS 2012 A1, PLGK 12 A2
Akkumulátor és töltő műszaki adatai: Lásd a külön útmutatót.

A töltési időt különböző tényezők befolyásolják, mint például a környezet és az akkumulátor hőmérséklete, valamint a rendelkezésre álló hálózati feszültség, ezért az eltérhet a megadott értékektől.

Töltési idő (p)	PAPK 12 A1	PAPK 12 A2 PAPK 12 A3 PAPK 12 A4	PAPK 12 B2 PAPK 12 B3 PAPK 12 B4	PAPK 12 D1 PAPK 12 D2
PLGK 12 A1 PLGK 12 A2 PLGK 12 A3 PLGK 12 B2	60	60	120	150
PDSLK 12 A1 PDSLK 12 A2	60	45	60	80

Töltési idő (p)	PAP 20 A1 PAP 20 A2 PAP 20 B1	PAP 20 A3 PAP 20 B3 Smart PAPS 204 A1	Smart PAPS 208 A1	Smart PAPS 2012 A1
PLG 20 A1 PLG 20 A4 PLG 20 C1	60	120	240	380
PLG 20 C2	45	80	165	260
PLG 20 A2 PLG 20 A3 PLG 20 C3 PDSLK 20 A1 PDSLK 20 B1	35	60	120	210
PLG 201 A1	135	250	500	900
Smart PLGS 2012 A1	35	45	50	90

Biztonsági utasítások

A biztonsági utasítások jelentése

▲ VESZÉLY! Baleset történik, ha nem tartja be ezt a biztonsági utasítást. Súlyos testi sérülés vagy halál a következménye.

▲ FIGYELMEZTETÉS! Baleset történhet, ha nem tartja be ezt a biztonsági utasítást. Súlyos testi sérülés vagy halál lehet a következménye.

▲ VIGYÁZAT! Baleset történik, ha nem tartja be ezt a biztonsági utasítást. Enyhe vagy közepes fokú testi sérülés lehet a következménye.

MEGJEGYZÉS! Baleset történik, ha nem tartja be ezt a biztonsági utasítást. Anyagi kár lehet a következménye.

Piktogramok és szimbólumok

Szimbólumok a készüléken



be-/kikapcsoló gomb



mód gomb



szint 1



szint 2



Villogás mód



Csak helyiségekben történő használatra alkalmas.



Polaritás



Elektromos készülékek nem tartoznak a háztartási hulladékba.



Védelmi osztály III



egyenáram



Figyelem! Ne nézzen az aktív fényforrásba.

Szimbólumok a hálózati egységen



Olvassa el a használati útmutatót



Csak helyiségekben történő használatra alkalmas.



Rövidzárlatbiztos biztonsági transzformátor



Független transzformátor



Védelmi osztály II kettős szigetelés



Elektromos készülékek nem tartoznak a háztartási hulladékba.



Polaritás

A csomagoláson lévő szimbólumok



fényáram: ≤ 2300 lm



fényszín: 5700 K (nappali fény fehér)



Újrahasznosítás szimbóluma: hullámpapír



Ártalmatlanítsa a csomagolást környezetbarát módon.

Szimbólumok a használati útmutatóban



Figyelem!

LED-reflektorokra vonatkozó általános biztonsági utasítások

- **Ne takarja le a készüléket működtetés közben.** A készülék működés közben felmelegszik és égési sérüléseket okozhat.
- **Ne nézzen a fénysugárba. Ne irányítsa a fénysugarat személyekre és állatokra.**
- **Ne engedje, hogy gyermekek használják a készüléket.** Véletlenül megvakíthatnak más személyeket vagy saját magukat.
- **Ellenőrizze a készülék rögzítésének tartását.** Sérülésveszély áll fenn, ha a készülék leesik.
- **A lámpaház véd attól, hogy véletlenül az aktív részekhez érjen.** Ne nyissa fel a készülékházat.
- **A lámpa nem alkalmas 14 éven aluli gyermekek számára.**
- **Ellenőrizze az akkumulátoros LED-reflektor tartójának tartását.** Sérülésveszély áll fenn, ha a készülék leesik.
- A fényforrásokat csak a gyártó tudja kicserélni a termék környező részének maradandó károsodása nélkül.
- A végfelhasználó a működtető egységet (hálózati egység) kicserélheti egy eredeti alkatrészre, amely internetes áruházunkban (cikkszám: 80001284) kapható.

Előkészítés

Kezelőelemek

A készülék első használata előtt ismerje meg a kezelőelemeket.

mód gomb (1)

- Világítási mód váltás: nyomja meg Ismétlődő sorrend: 100% - 50% - villogó

be-/kikapcsoló gomb (2)

- Bekapcsolás: nyomja meg
- Kikapcsolás: nyomja meg

Hálózati feszültség csatlakoztatása

▲ FIGYELMEZTETÉS! A készüléket hálózati üzemmódban csak a mellékelt hálózati egységgel (JLH341801500G) működtesse. Csak beltéri használatra.

Eljárás (A ábra)

1. Csatlakoztassa a hálózati egység csatlakozódugóját (9) a csatlakozóaljzatba.
2. Dugja a csatlakozódugót (10) a készüléken lévő áramcsatlakozóba (15).

12 V-os adapter behelyezése/kivétele

12 V-os adapter behelyezése (C ábra)

1. Csúsztassa a 12 V-os adaptert (8) az akkumulátor-tartóba (16), ill. a készülék oldalán lévő sínre (17).

12 V-os adapter kivétele (C ábra)

1. Húzza a reteszt (7) a 12 V-os adapter (8) alján a készülékkel elmentés irányba.
2. Húzza le a 12 V-os adaptert (8) felé húzva.

Készülék elforgatása

Eljárás (E ábra)

1. Csavarja ki az állítócsavart (4).
2. Forgassa el a készüléket a markolatnál (3) fogva a kívánt pozícióba.
3. Rögzítse az állítócsavart (4).

Készülék felakasztása

Előfeltételek

- A felakasztás helyének alkalmasnak kell lennie a termék súlyához.

Készülék felakasztása a kampónál fogva (F ábra)

1. Hajtsa ki a kampót (5).
2. Akassza a készüléket egy vízszintes felfüggesztésre.

▲ VIGYÁZAT! Ügyeljen arra, hogy ne csípje be az ujjait a kampó (5) be- és kihajtásakor.

Fali tartó

Alternatív megoldásként a készüléket felakaszthatja a kulcslyukfuratnál vagy az alaplemezen lévő vágatnál.

Előfeltételek

- csavar vagy szög (fejátmérő: Ø7-10 mm) (nincs mellékelve)
- csavarhúzó, ill. kalapács (nincs mellékelve)
- adott esetben tipli (nincs mellékelve)

Eljárás

▲ FIGYELMEZTETÉS! Használjon erre alkalmas detektort vagy kérje a helyi áramszolgáltató segítségét a rejtett vezetékek felderítéséhez.

Az elektromos kábelek megérintése tüzet és áramütést okozhat. A gázvezetékek megromlása robbanáshoz vezethet. A vízcsövek sérülése anyagi kárt okozhat.

- Erősítsen fel egy csavart vagy egy szöget a kiválasztott helyen egy falfelületen.

- Hagyja, hogy a csavar-/szögfej kicsit (kb. 10 mm) kiálljon a falból.
- (G ábra) Akassza fel a készüléket a kulcslyukfuratnál (18).
- (H ábra) Akassza fel a készüléket a fogazattal rendelkező alaplemez vágatánál (6). A fogazat lehetővé teszi a készülék kiegyensúlyozását.

Állvány-menet

(I ábra)

A belső menet (1/4", 5/8") (19) segítségével a készüléket egy állványra (nincs mellékelve) csavarhatja.

Akkumulátor töltöttségi szintjének ellenőrzése

LED-ek	jelentés
piros, narancssárga, zöld	akkumulátor fel-töltve
piros, narancssárga	akkumulátor részben fel van töltve
piros	az akkumulátor töltése szükséges

1. Nyomja meg a gombot (14) a töltésszint-kijelző (13) mellett az akkumulátoron (12).
A töltésszint-kijelző LED-jei jelzik az akkumulátor töltöttségi szintjét.
2. Töltse fel az akkumulátort (12), ha a töltésszint-kijelzőnek (13) már csak a piros LED-je világít.

Üzemeltetés

Munkavégzéssel kapcsolatos utasítások

▲ FIGYELMEZTETÉS! Ne nézzen a fényforrásba.

A készülék a hálózati feszültségre csatlakoztatható vagy választhatóan X 20 V Team vagy X 12 V Team akkumulátorral működtethető.

Akkumulátor behelyezése és kivétele

▲ FIGYELMEZTETÉS! Sérülésveszély véletlenül beinduló készülék révén. Csak akkor helyezze be az akkumulátort a készülékbe, ha a készülék teljesen elő van készítve a használatra.

MEGJEGYZÉS! Anyagi kár veszélye! A helytelen akkumulátor kárt tehet a készülékben és az akkumulátorban.

20 V-os akkumulátor behelyezése (B ábra)

1. Csúsztassa be az akkumulátort (12) a vezetősín mentén az akkumulátor-tartóba (16).
Az akkumulátor hallhatóan rögzül.

20 V-os akkumulátor kivétele (B ábra)

1. Nyomja meg és tartsa lenyomva az akkumulátor-kireteszelőt (11) az akkumulátoron (12).
2. Húzza ki az akkumulátort az akkumulátor-tartóból (16).

12 V-os adapter behelyezése (C ábra)

1. 12 V-os adapter behelyezése (C ábra), L. 113
2. Csúsztassa az akkumulátort (12) a 12 V-os adapterbe (8).

12 V-os adapter kivétele (C ábra)

1. Nyomja meg a kireteszelő gombokat (11) az akkumulátoron (12).
2. Húzza ki az akkumulátort (12) felé a 12 V-os adapterből (8).
3. 12 V-os adapter kivétele (C ábra), L. 113

Be- és kikapcsolás

Bekapcsolás

1. Nyomja meg a be-/kikapcsoló gombot (2).

Kikapcsolás

1. Nyomja meg a be-/kikapcsoló gombot (2).

Világítási mód váltás

A készülék bekapcsolásakor a LED-lámpa maximális fényerővel világít.

Eljárás (D ábra)

1. Nyomja meg a mód gombot (1).
MEGJEGYZÉS! A módok ismétlődő sorrendje: 100% - 50% - villogó

Tisztítás, karbantartás és tárolás

Tisztítás előtt kapcsolja ki a készüléket és vegye ki az akkumulátort a készülékből.

Tisztítás

- A készüléket egy száraz, puha törlőkendővel tisztítsa meg, hogy ne karcolja meg a LED-lámpa burkolatát.
- Használjon egy ecsetet a készülék réseinek tisztításához.
- **Ne** használjon maró hatású tisztító- vagy oldószereket. Ezek helyrehozhatatlan kárt tehetnek a készülékben.
- **Ne** használjon vizet vagy fémes segédeszközöket. Rövidzárlat veszélye áll fenn.

Karbantartás

A készülék nem igényel karbantartást.

Tárolás

Tárolja a készüléket és a tartozékokat mindig:

- tisztán
- szárazon
- portól védve
- fagymentes helyen
- gyermekektől elzárva

- Tárolás céljából a 12 V-os adapter (8) a készülék oldalán lévő sínre (17) csúsztható.

Az akkumulátor és a készülék tárolási hőmérséklete 0 °C és 45 °C között van. A tárolás során kerülje a túlzott hideget vagy meleget, hogy az akkumulátor ne veszítsen a teljesítményéből.

Hosszabb tárolás (pl. téli tárolás) előtt vegye ki az akkumulátort a készülékből (vegye figyelembe az akkumulátor és a töltőkészülék külön használati útmutatóját).

Ártalmatlanítás/ Környezetvédelem

Vegye ki az akkumulátort a készülékből és juttassa el a készüléket, az akkumulátort, a tartozékokat és a csomagolást környezetbarát újrahasznosításra.



Elektromos készülékek nem tartoznak a háztartási hulladékba.

Az áthúzott kerek kuka szimbóluma azt jelenti, hogy ezt a terméket élettartama végén nem szabad szelektálatlan települési hulladékként ártalmatlanítani.

Az elektromos és elektronikus berendezések hulladékairól szóló 2012/19/EU irányelv:

A fogyasztókat jogszabály kötelezi arra, hogy az elektromos és elektronikus berendezéseket élettartamuk végén eljuttassák környezetbarát újrahasznosításra. Ilyen módon környezetbarát és erőforrás-kímélő újrahasznosítás biztosítható.

A nemzeti jogba való átültetéstől függetlenül a következő lehetőségek állnak rendelkezésére:

- visszaadás egy értékesítő helyen,
- leadás egy hivatalos gyűjtőhelyen,
- visszaküldés a gyártónak/forgalmazónak.

Ez nem érinti a hulladékká vált készülékek tartozékait és elektromos alkatrészek nélküli segédeszközeit.

Akkumulátorok ártalmatlanítási utasításai



Ne dobja az akkumulátort a háztartási hulladékba, tűzbe (robbanásveszély) vagy vízbe. A sérült akkumulátorok kárt tehetnek a környezetben és károsak lehetnek az egészségre, ha mérgező gázok és folyadékok szivárognak ki belőlük.

Ártalmatlanítsa az akkumulátorokat a helyi előírásoknak megfelelően. A meghibásodott vagy elhasznált akkumulátorokat újra kell hasznosítani. Az akkumulátorokat használt akkumulátorok gyűjtőhelyén adhatja le, ahol azok környezetbarát újrahasznosításra kerülnek. Érdeklődjön a helyi hulladékkezelő szolgáltatónál vagy szervizközpontunkban. Ártalmatlanítsa az akkumulátorokat lemerült állapotban. Az javasoljuk, hogy takarja le a pólusokat ragasztószalaggal a rövidzárlat ellen. Ne nyissa fel az akkumulátort.

Hibakeresés

A következő táblázat segít Önnek a hibaelhárításban:

Szimpotóma	Lehetséges ok	Intézkedés
A készülék nem indul	Akkumulátor (12) nincs behelyezve	<i>Akkumulátor behelyezése és kivétele, L. 114</i>
	Be-/kikapcsoló gomb (2) meghibásodott	Forduljon a szervizközponthoz.
	Akkumulátor (12) lemerült	Töltse fel az akkumulátort (lásd az akkumulátor és a töltő külön használati útmutatóját)
A készülék szakaszosan működik	Belső érintkezési hiba	Forduljon a szervizközponthoz.
	Be-/kikapcsoló gomb (2) meghibásodott	Forduljon a szervizközponthoz.

Pótalkatrészek és tartozékok

Pótalkatrészek és tartozékok az alábbi oldalon állnak rendelkezésre www.grizzlytools.shop. Ha probléma merül fel a rendelés során, vegye fel velünk a kapcsolatot internetes boltunkon keresztül. További kérdések esetén forduljon az alábbi helyre: , L. 119

Poz. sz.	Név	Rendelési sz.
5	kampó	91105914
8	12 V-os akkumulátor-adapter	91105913
9	hálózati egység EU	80001284
	hálózati egység UK	80001285

Az eredeti EU -megfelelőségi nyilatkozat fordítása

Termék: **Akkus LED reflektor**

Modell: **PLSA 20-Li A1**

Sorozatszám: 000001-073000

A fent ismertetett nyilatkozat tárgya megfelel a vonatkozó uniós harmonizációs jogszabályoknak:

2014/35/EU • 2014/30/EU • 2009/125/EC
• (EU) 2019/2015 & (EU) 2021/340
• (EU) 2019/2020 & (EU) 2021/341 • 2011/65/EU & (EU) 2015/863
Termék akkumulátorral Smart PAPS 204 A1/
Smart PAPS 208 A1: 2014/53/EU

E nyilatkozat fent leírt tárgya összhangban van az egyes veszélyes anyagok elektromos és elektronikus berendezésekben való alkalmazásának korlátozásáról szóló, 2011. június 8-i 2011/65/EU európai parlamenti és tanácsi irányelvvel.

A megfelelőség biztosítása érdekében a következő harmonizált szabványokat és nemzeti szabványokat és előírásokat alkalmazták:

EN IEC 60598-1:2021/A11:2022 • EN 60598-2-5:2015
EN 60598-2-4:2018 • EN 60598-2-8:2013
EN 62493:2015/A1:2022 • IEC 62471:2006
EN IEC 55015:2019/A11:2020
EN 61547:2009 • EN IEC 63000:2018
EN IEC 61000-3-2:2019/A1:2021
EN 61000-3-3:2013/A2:2021
EN 61347-1:2015/A1:2021 • EN 61347-2-13:2014/A1:2017
Termék akkumulátorral Smart PAPS 204 A1/Smart PAPS 208 A1:
EN 301 489-1 V2.2.3:2019 • Draft EN 301 489-17 V3.2.5:2022
EN 300 328 V2.2.2:2019 • EN 50663:2017

E megfelelőségi nyilatkozat a gyártó kizárólagos felelősségére kerül kibocsátásra:

CE Grizzly Tools GmbH & Co. KG
 Stockstädter Str. 20
 63762 Großostheim
 NÉMETORSZÁG
 05.09.2024



Christian Frank
 Meghatalmazott képviselő a dokumentációhoz

JÓTÁLLÁSI TÁJÉKOZTATÓ

A termék megnevezése:	Akkus LED reflektor
A termék típusa:	PLSA 20-Li A1
Gyártási szám:	465581_2404

A gyártó cégneve, címe, e-mail címe: Grizzly Tools GmbH & Co. KG Stockstädter Straße 20 63762 Grobostheim NÉMETORSZÁG E-Mail: service@grizzlytools.de	Szerviz neve, címe, telefonszáma: Magyarország szerviz Tel.: 06800 21647 Kapcsolatfelvételi űrlap: www.parkside-diy.com W+T Környezetvédelmi és Szolgáltató Kft. Dunapart also 138; 2318 Szigetszentmárton Tel.: 0624 456 672
---	---

Az importáló/ forgalmazó neve és címe: Lidl Magyarország Kereskedelmi Bt., H-1037 Budapest, Rádl árok 6.

1. A jótállási idő a Magyarország területén, Lidl Magyarország Kereskedelmi Bt. üzle-tében történt vásárlás napjától számított 3 év, amely jogvesztő. A jótállási idő a fogyasztó részére történő átadással, vagy ha az üzembe helyezést a forgalmazó, vagy annak megbízottja végzi, az üzembe helyezés napjával kezdődik.
2. A jótállási igény a jótállási jeggyel és/vagy a vásárlást igazoló blokkal érvényesíthető. A jótállási jegy szabálytalan kiállítása, vagy átadásának elmaradása nem érinti a jótállási kötelezettség-vállalás érvényességét. Kérjük, hogy a vásárlás tényének és időpontjának bizonyítására őrizze meg a pénztári fizetésnél kapott jótállási jegyetés a vásárlást igazoló blokkot.
3. A vásárlástól számított három munkanapon belül érvényesített csereigény esetén a forgalmazó köteles a terméket kicserélni, feltéve ha a hiba a rendeltetészerű használatot akadályozza. A jótállási jogokat a termék tulajdonosaként a fogyasztó érvényesítheti az áruházakban, valamint a jótállási tájékoztatóban feltüntetett szervizekben. (A magyar Polgári Törvénykönyv alapján fogyasztónak minősül a szakmája, önálló foglalkozása vagy üzleti tevékenysége körén kívül eljáró természetes személy.)
A jótállás ideje alatt a fogyasztó hibás teljesítés esetén kérheti a termék kijavítását, kicserélését, vagy ha a termék nem javítható vagy cserélhető, vagy az a forgalma-zónak aránytalan többletköltséggel járna, illetve a fogyasztó kijavításhoz, kicseréléshez fűződő érdeke alapos ok miatt megszűnt, árleszállítást kérhet, vagy elállhat a szerződéstől és visszakérheti a vételárát. A kijavítás során a termékbe csak új alkatrész kerülhet beépítésre.

4. A fogyasztó a hiba felfedezése után a lehető legrövidebb időn belül köteles a hibát bejelenteni és a terméket a jótállási jogok érvényesítése céljából átadni. A hiba fel-fedezésétől számított két hónapon belül bejelentett jótállási igényt időben közölnnek kell tekinteni. A közlés elmaradásából eredő kárért a fogyasztó felelős. A jótállási igény érvényesíthetőségének határideje a termék, vagy fődarabjának kicserélése esetén a csere napján újraindul.
5. A rögzített bekötésű, illetve a 10 kg-nál súlyosabb, vagy tömegközlekedési eszközön nem szállítható terméket az üzemeltetés helyén kell megjavítani. Abban az esetben, ha a javítás a helyszínen nem végezhető el, a termék ki- és visszaszereléséről, valamint szállításáról a forgalmazónak kell gondoskodnia.
6. A jótállás nem áll fenn, ha a hiba a nem rendeltetésszerű használatból, átalakítás-ból, helytelen tárolásból, vagy a használati utasítástól eltérő kezelésből, vagy bármely a vásárlást követő behatásból fakad, vagy elemi kár okozta, és azt a for-galmazó, vagy a szerviz bizonyítja. A jótállás nem vonatkozik a mozgó kopó alkat-részek (világítótestek, gumibroncsok stb.) rendeltetéssze-rű elhasználódására. A szerviz és a forgalmazó a kijavítás során nem felel a terméken a fogyasztó vagy harmadik személyek által tárolt adatokért vagy beállításokért.
7. Fogyasztói jogvita esetén a fogyasztó a megyei (fővárosi) kereskedelmi és iparkamarák mellett működő békéltető testület eljárását is kezdeményezheti. A jótállás a fogyasztó törvényből eredő szavatossági jogait és azok érvénye-síthetőségét nem érinti.

Kijavítást ellenőrző szelvény:

A jótállási igény bejelentésének idő-pontja:	A hiba oka:
Javításra átvétel időpontja:	A hiba javításának módja:
A fogyasztó részére történő visszaadás időpontja:	
A szerviz bélyegzője, kelt és aláírás:	

Kicserélést ellenőrző szelvény:

A jótállási igény bejelentésének időpontja:
Kicserélés időpontja:
A cserélő bolt bélyegzője, kelt és aláírás:

Spis treści

Wprowadzenie	121	Instrukcja utylizacji akumulatorów.....	129
Użytkowanie zgodne z przeznaczeniem.....	122	Rozwiązywanie problemów	130
Zakres dostawy/akcesoria.....	122	Serwis	130
Zestawienie elementów urządzenia.....	122	Gwarancja.....	130
Opis działania.....	122	Serwis naprawczy.....	132
Dane techniczne.....	123	Service-Center.....	132
		Importer.....	132
Wskazówki dotyczące bezpieczeństwa	124	Części zamienne i akcesoria	132
Znaczenie wskazówek dotyczących bezpieczeństwa... 124		Tłumaczenie oryginalnej deklaracji zgodności EU	133
Piktogramy i symbole.....	125	Widok rozłożony	147
Ogólne wskazówki bezpieczeństwa związane ze stosowaniem reflektorów LED.....	125		
Przygotowanie	126		
Elementy obsługowe.....	126		
Podłączanie napięcia sieciowego.....	126		
Wkładanie/wyjmowanie adaptera 12 V.....	126		
Odchylanie urządzenia.....	126		
Zawieszanie urządzenia.....	126		
Gwint statywu.....	127		
Sprawdzanie stanu naładowania akumulatora.....	127		
Eksplotacja	127		
Wskazówki dotyczące wykonywania pracy.....	127		
Wkładanie i wyciąganie akumulatora.....	127		
Włączanie i wyłączanie.....	128		
Zmiana trybu świecenia.....	128		
Czyszczenie, konserwacja i przechowywanie	128		
Czyszczenie.....	128		
Konserwacja.....	128		
Przechowywanie.....	128		
Utylizacja /ochrona środowiska	129		

Wprowadzenie

Serdecznie gratulujemy zakupu nowego akumulatorowego reflektora LED (w dalszej części dokumentu określanego jako elektronarzędzie). Zdecydowali się Państwo na zakup urządzenia wysokiej jakości. Urządzenie zostało poddane kontroli jakości w trakcie produkcji oraz kontroli końcowej. Dzięki temu gwarantujemy sprawność Państwa urządzenia.



Instrukcja obsługi jest integralną częścią urządzenia. Zawiera ona ważne wskazówki dotyczące bezpieczeństwa, użytkowania i utylizacji. Należy uważnie przeczytać instrukcję obsługi. Należy zapoznać się z elementami obsługowymi i zasadami prawidłowego użytkowania urządzenia. Z urządzenia należy korzystać tylko zgodnie z opisem i w podanych zakresach użytkowania. Instrukcję obsługi należy dobrze przechowywać, a przekazując urządzenie innym osobom należy dołączyć całą dokumentację.

Użytkowanie zgodne z przeznaczeniem

Urządzenie jest przeznaczone wyłącznie do następujących celów:

- do mobilnego, przestrzennego i tymczasowego oświetlenia przestrzeni wewnętrznych.

Urządzenie nie służy do oświetlania pomieszczeń.

Urządzenie jest przeznaczone wyłącznie do normalnego użytku w pomieszczeniach wewnątrz budynków. Każdy inny rodzaj zastosowania, który nie został wyraźnie dopuszczony w niniejszej instrukcji obsługi, może stanowić źródło poważnych niebezpieczeństw dla użytkownika oraz prowadzić do uszkodzeń urządzenia. Operator lub użytkownik jest odpowiedzialny za wypadki lub szkody innych osób lub ich własności. Urządzenie jest przeznaczone do użytku prywatnego. Urządzenie nie zostało zaprojektowane do ciągłego użytku komercyjnego. Użytkowanie urządzenia do celów komercyjnych powoduje utratę gwarancji. Producent nie odpowiada za szkody spowodowane użyciem urządzenia w sposób niezgodny z przeznaczeniem lub jego nieprawidłową obsługą.

Urządzenie należy do serii X 12 V TEAM i X 20 V TEAM można je uruchamiać opcjonalnie z akumulatorami serii X 12 V TEAM wzgl. X 20 V TEAM. Akumulatory można ładować tylko za pomocą ładowarek z serii X 12 V TEAM wzgl. X 20 V TEAM.

Zakres dostawy/akcesoria

Rozpakować urządzenie i sprawdzić zakres dostawy.

Materiały opakowaniowe należy usuwać zgodnie z przepisami.

- Akumulatorowy reflektor LED
- Adapter akumulatora 12 V

- Zasilacz
 - Tłumaczenie instrukcji oryginalnej
- Akumulator i ładowarka nie są zawarte w zakresie dostawy.**

Zestawienie elementów urządzenia

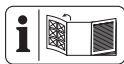

Ilustracje znajdują się na przedniej i tylnej rozkładanej stronie.

- 1 Przełącznik trybów
 - 2 Włącznik/wyłącznik
 - 3 Rękojeść
 - 4 Śruba nastawcza
 - 5 Haczyk
 - 6 Wycięcie
 - 7 Rygiel
 - 8 Adapter akumulatora 12 V
 - 9 Zasilacz
 - 10 Wtyczka
 - 11 Element odblokowujący akumulator
 - 12 Akumulator
 - 13 Wskaźnik poziomu naładowania
 - 14 Przycisk
- (rys. A)**
- 15 Przyłącze elektryczne
- (rys. C)**
- 16 Uchwyt akumulatora
 - 17 Szyna
- (rys. G)**
- 18 Otwór na klucz
- (rys. I)**
- 19 Gwint wewnętrzny

Opis działania

Funkcje elementów obsługowych podano w poniższych opisach.

Dane techniczne

Akumulatorowy reflektor LED

..... **PLSA 20-Li A1**

Napięcie obliczeniowe U (w trybie akumulatorowym)

– U_1 20 V ==

– U_2 12 V ==

Moc obliczeniowa P (w trybie akumulatorowym) ≤ 20 W

Napięcie obliczeniowe U (z zasilaczem) 18 V == , 1,5 A

Moc obliczeniowa P (z zasilaczem) $\leq 27,0$ W

Liczba żarówek (LED) 20×1 W

Strumień świetlny ≤ 2300 lm

Barwa światła

.. 5700 K (Biała zbliżona do światła dziennego)

Klasa efektywności energetycznej ... F

Czas świecenia (2300 lm)

– 20 V/2 Ah 85 min

– 20 V/4 Ah 200 min

– 20 V/8 Ah 400 min

– 20 V/12 Ah 600 min

– 12 V/2 Ah 50 min

– 12 V/4 Ah 100 min

Gwint wewnętrzny $\frac{1}{4}$ " , $\frac{5}{8}$ "

Klasa ochrony III 

Stopień ochrony IP20

Ciężar z akumulatorem $\approx 1,3$ kg

Wymiary

– długość 245 mm

– szerokość 177 mm

– Wysokość 267 mm

powierzchnia projekcji 99×151 mm

Akumulator Litowo-jonowy

Akumulator PARKSIDE Performance

Smart Smart PAPS 204 A1/

Smart PAPS 208 A1

– pasmo częstotliwości

..... 2400–2483,5 MHz

– moc nadawania ≤ 20 dBm

Podczas użytkowania akumulatora 12 V należy stosować wyłącznie dostarczony adapter akumulatora 12 V.

Zasilacz JLH341801500G

Grizzly Tools GmbH & Co. KG

Stockstädter Straße 20

DE-63762 Großostheim

HRA: 5468, Amtsgericht Aschaffenburg

Napięcie wejściowe 100-240 V~

Częstotliwość wejściowa prądu

zmiennego 50-60 Hz

Pobór mocy 35 W

Napięcie wyjściowe 18,0 V ==

Prąd wyjściowy $\approx 1,5$ A

Moc wyjściowa 27,0 W

Skuteczność przy zmniejszonej mocy

..... 80,9%

Wydajność przy pełnej mocy ... 83,4%

Pobór mocy przy zerowym obciążeniu

..... 0,3 W

Klasa ochrony II 

Stopień ochrony IP20

Ciężar ≈ 150 g

Temperatura ≤ 90 °C

Przyłącze sieciowe tylko do urządzeń

LED

Czas ładowania

Urządzenie należy do serii

X 12 V TEAM i X 20 V TEAM moż-

na je uruchamiać opcjonalnie z aku-

mulatorami serii X 12 V TEAM wzgl.

X 20 V TEAM. Akumulatory można ła-

dować tylko za pomocą ładowarek z

serii X 12 V TEAM wzgl. X 20 V TEAM.

Zalecamy użytkowanie urządze-

nia wyłącznie z następujący-

mi akumulatorami: PAP 20 B1,

PAP 20 B3, Smart PAPS 204 A1,

Smart PAPS 208 A1, PAPP 12 A4,

PAPP 12 B4

Zalecamy ładowanie akumulato-

rów za pomocą następujących ła-

dowarek: PLG 20 C1, PLG 20 C3, Smart PLGS 2012 A1, PLGK 12 A2
Dane techniczne akumulatora i ładowarki: Patrz osobna instrukcja obsługi.

Czas ładowania zależy m.in. od takich czynników, jak temperatura otoczenia i akumulatora, a także od danego napięcia sieciowego, dlatego w określonych okolicznościach czas ten może odbiegać od podanych wartości.

Czas ładowania (min.)	PAPK 12 A1	PAPK 12 A2 PAPK 12 A3 PAPK 12 A4	PAPK 12 B2 PAPK 12 B3 PAPK 12 B4	PAPK 12 D1 PAPK 12 D2
PLGK 12 A1 PLGK 12 A2 PLGK 12 A3 PLGK 12 B2	60	60	120	150
PDSLGS 12 A1 PDSLGS 12 A2	60	45	60	80

Czas ładowania (min.)	PAP 20 A1 PAP 20 A2 PAP 20 B1	PAP 20 A3 PAP 20 B3 Smart PAPS 204 A1	Smart PAPS 208 A1	Smart PAPS 2012 A1
PLG 20 A1 PLG 20 A4 PLG 20 C1	60	120	240	380
PLG 20 C2	45	80	165	260
PLG 20 A2 PLG 20 A3 PLG 20 C3 PDSLGS 20 A1 PDSLGS 20 B1	35	60	120	210
PLG 201 A1	135	250	500	900
Smart PLGS 2012 A1	35	45	50	90

Wskazówki dotyczące bezpieczeństwa

Znaczenie wskazówek dotyczących bezpieczeństwa

▲ NIEBEZPIECZEŃSTWO! W przypadku nieprzestrzegania niniejszej wskazówki dotyczącej bezpieczeństwa, dojdzie do wypadku. Jego skut-

kiem są poważne obrażenia ciała lub zgon.

▲ OSTRZEŻENIE! W przypadku nieprzestrzegania niniejszej wskazówki dotyczącej bezpieczeństwa, dojdzie do wypadku. Jego skutkiem mogą być poważne obrażenia ciała lub zgon.

▲ UWAGA! W przypadku nieprzestrzegania niniejszej wskazówki dotyczącej bezpieczeństwa, dojdzie do

wypadku. Jego skutkiem mogą być lekki lub średnie obrażenia ciała. **WSKAZÓWKA!** W przypadku nieprzestrzegania niniejszej wskazówki dotyczącej bezpieczeństwa, dojdzie do wypadku. Jego skutkiem może być szkoda materialna.

Piktogramy i symbole

Piktogramy na urządzeniu



Włącznik/wyłącznik



Przełącznik trybów



poziom 1



poziom 2



Tryb migania



Produkt przeznaczony wyłącznie do użytku wewnątrz pomieszczeń.



Biegunowość



Urządzeń elektrycznych nie należy wyrzucać razem z odpadami komunalnymi.



Klasa ochrony III



Napięcie stałe



Uwaga! Nie patrzeć w kierunku aktywnego źródła światła.

Symbole na zasilaczu



Przeczytać instrukcję obsługi



Produkt przeznaczony wyłącznie do użytku wewnątrz pomieszczeń.



Transformator bezpieczeństwa odporny na zwarcia



Niezależny transformator



Klasa ochrony II izolacja podwójna



Urządzeń elektrycznych nie należy wyrzucać razem z odpadami komunalnymi.



Biegunowość

Symbole na opakowaniu



Strumień świetlny: ≤ 2300 lm



Barwa światła: 5700 K (Biała zbliżona do światła dziennego)



Symbol przydatności do recyklingu: Tektura falista



Opakowanie utylizować zgodnie z zasadami ochrony środowiska.

Symbole w instrukcji obsługi



Uwaga!

Ogólne wskazówki bezpieczeństwa związane ze stosowaniem reflektorów LED

- **W trakcie pracy nie należy zakrywać urządzenia.** W trakcie pracy urządzenie nagrzewa się i może powodować oparzenia.
- **Nie patrzeć w kierunku promienia świetlnego. Nie kierować promienia świetlnego na osoby lub zwierzęta.**
- **Nie zezwalać dzieciom na korzystanie z urządzenia.** Mogłyby one przypadkowo oślepić inne osoby lub siebie.

- **Sprawdź trwałość zamocowania urządzenia.** Istnieje ryzyko obrażeń ciała w wyniku upadku urządzenia.
- **Obudowa lampy chroni przed przypadkowym kontaktem z aktywnymi elementami.** Nie otwieraj obudowy.
- **Lampa nie jest przeznaczona dla dzieci poniżej 14 lat.**
- **Należy sprawdzić trwałość uchwytu akumulatorowego reflektora LED.** Istnieje ryzyko obrażeń ciała w wyniku upadku urządzenia.
- Źródła światła mogą być wymieniane bez trwałego uszkodzenia otaczającego go produktu jedynie przez producenta.
- Użytkownik końcowy może wymienić urządzenie robocze (zasilacz) na oryginalną część zamienną, dostępną w naszym sklepie internetowym (numer artykułu: 80001284).

Przygotowanie

Elementy obsługowe

Przed pierwszym użyciem urządzenia należy się zapoznać z jego elementami obsługowymi.

Przełącznik trybów (1)

- Zmiana trybu świecenia: Wciśnięcie
Kolejność cykliczna: 100% - 50% - miganie

Włącznik/wyłącznik (2)

- Włączanie: Wciśnięcie
- Wyłączanie: Wciśnięcie

Podłączanie napięcia sieciowego

▲ OSTRZEŻENIE! Urządzenie użytkować jedynie w trybie sieciowym z dołączonym zasilaczem

(JLH341801500G). Produkt przeznaczony jedynie do użytku wewnątrz pomieszczeń.

Sposób postępowania (rys. A)

1. Podłączyć wtyczkę zasilacza (9) do gniazda.
2. Wetknąć wtyczkę (10) do przyłącza prądu (15) z tyłu urządzenia.

Wkładanie/wyjmowanie adaptera 12 V

Wkładanie adaptera 12 V (rys. C)

1. Wsunąć adapter 12 V (8) w uchwyt akumulatora (16) wzgl. w szynę (17) z boku urządzenia.

Wyciąganie adaptera 12 V (rys. C)

1. Przyciągnąć rygiel (7) znajdujący się na dole adaptera 12 V (8) w kierunku od urządzenia.
2. Wyciągnąć adapter 12 V (8) w górę.

Odchylenie urządzenia

Sposób postępowania (rys. E)

1. Poluzować śrubę ustalającą (4).
2. Obrócić urządzenie za rękkość (3) w żądane położenie.
3. Zamocować śrubę nastawczą (4).

Zawieszanie urządzenia

Warunki

- Miejsce zawieszenia musi być odpowiednie dla wagi produktu.

Zawieszanie urządzenia na haczyku (rys. F)

1. Rozłożyć haczyk (5).
2. Zawiesić urządzenie na poziomym podwieszeniu.

▲ UWAGA! Podczas składania i rozkładania haczyka należy uważać, by nie zgnieść palców dłoni (5).

Uchwyt ścienny

Alternatywnym rozwiązaniem może być zawieszenie urządzenia w otwo-

rze na klucz lub w wycięciu w podstawie.

Warunki

- Śruba lub gwóźdź (średnica łba: $\varnothing 7-10$ mm) (nie dostarczono)
- Wkrętak wzgl. młotek (nie dostarczono)
- ew. kołek (nie dostarczono)

Sposób postępowania

▲ OSTRZEŻENIE! Użyć odpowiednich detektorów do ustalenia, czy są ukryte przewody zasilania lub skontaktować się z lokalnym przedsiębiorstwem komunalnym, aby uzyskać pomoc. Kontakt z kablami elektrycznymi może spowodować pożar i porażenie elektryczne. Uszkodzenie przewodów gazu może spowodować wybuch. Pękające rury wody powodują uszkodzenia mienia.

- Umieścić śrubę lub gwóźdź w żądanym miejscu ściany.
- Łeb śruby/gwoździa powinien odstawać (ok. 10 mm) od ściany.
- (rys. G) Zawiesić urządzenie na dziurce od klucza (18).
- (rys. H) Zawiesić urządzenie w wycięciu (6) podstawy z ząbkami. Ząbki umożliwiają odpowiednie zbalansowanie urządzenia.

Gwint statywu

(rys. I)

Za pomocą gwintu wewnętrznego ($\frac{1}{4}$ ", $\frac{5}{8}$ ") (19) można przykręcić urządzenie na statywie (nie dostarczono).

Sprawdzanie stanu naładowania akumulatora

Kontrolki LED	Znaczenie
czerwony, pomarańczowy, zielony	Akumulator jest naładowany
czerwony, pomarańczowy	Akumulator jest częściowo naładowany
czerwony	Akumulator wymaga ładowania

1. Wcisnąć przycisk (14) obok wskaźnika poziomu naładowania (13) na akumulatorze (12). Wskaźnik poziomu naładowania z kontrolkami LED sygnalizuje poziom naładowania akumulatorów.
2. Akumulator (12) należy naładować, gdy na wskaźniku stanu naładowania (13) świeci się już tylko czerwona kontrolka LED.

Eksploatacja

Wskazówki dotyczące wykonywania pracy

▲ OSTRZEŻENIE! Nie patrzeć w kierunku źródła światła.

Urządzenie można podłączać albo do napięcia sieciowego albo włączyć opcjonalnie z akumulatorami X 20 V Team lub X 12 V Team.

Wkładanie i wyciąganie akumulatora

▲ OSTRZEŻENIE! Ryzyko obrażeń ciała w wyniku przypadkowego uruchomienia urządzenia. Akumulator należy umieszczać w urządzeniu dopiero wtedy, gdy jest ono całkowicie przygotowane do pracy.
WSKAZÓWKA! Ryzyko uszkodzenia! Zastosowanie niewłaściwego akumulatora może doprowadzić do uszkodzenia urządzenia i akumulatora.

Wkładanie akumulatora 20 V (rys. B)

1. Wsunąć akumulator (12) wzdłuż prowadnicy szynowej w uchwyt akumulatora (16).
Akumulator wskakuje na swoje miejsce, wydając charakterystyczny dźwięk.

Wyciąganie akumulatora 20 V (rys. B)

1. Wcisnąć i przytrzymać przycisk zwalniający (11) na akumulatorze (12).
2. Wyciągnąć akumulator z uchwytu akumulatora (16).

Wkładanie akumulatora 12 V (rys. C)

1. *Wkładanie adaptera 12 V (rys. C), s. 126*
2. Wsunąć akumulator (12) w adapter 12 V (8).

Wyciąganie akumulatora 12 V (rys. C)

1. Wcisnąć przyciski zwalniające (11) na akumulatorze (12).
2. Wyciągnąć akumulator (12) w górę z adaptera 12 V (8).
3. *Wyciąganie adaptera 12 V (rys. C), s. 126*

Włączanie i wyłączanie

Włączanie

1. Wcisnąć włącznik/wyłącznik (2).

Wyłączanie

1. Wcisnąć włącznik/wyłącznik (2).

Zmiana trybu świecenia

Po włączeniu urządzenia światło LED świeci z maksymalną jasnością.

Sposób postępowania (rys. D)

1. Wcisnąć przełącznik trybów (1).
WSKAZÓWKA! Cykliczna kolejność trybów jest następująca: 100% - 50% - miganie

Czyszczenie, konserwacja i przechowywanie

Przed rozpoczęciem czyszczenia należy wyłączyć urządzenie i wyciągnąć z niego akumulator.

Czyszczenie

- Urządzenie należy czyścić suchą, miękką szmatką, aby nie zarysować osłony lampy LED.
- Do czyszczenia szczelin w urządzeniu należy stosować pędzelek.
- **Nie** stosować ostrych środków czyszczących ani rozpuszczalników. Istnieje możliwość nieodwracalnego uszkodzenia urządzenia.
- **Nie** używać wody ani metalowych elementów pomocniczych. Niebezpieczeństwo zwarcia.

Konserwacja

Urządzenie jest bezobsługowe.

Przechowywanie

Urządzenie należy przez cały czas przechowywać w warunkach:

- czystych
- suchych
- zabezpieczonych przed zapyleniem
- zabezpieczonych przed mrozem
- poza zasięgiem dzieci
- Na czas przechowywania można wsunąć adapter 12 V (8) w szynę (17) z boku urządzenia.

Temperatura przechowywania akumulatora i urządzenia wynosi od 0°C do 45°C. Podczas przechowywania należy unikać ekstremalnie niskich lub wysokich temperatur, aby zapobiec utracie wydajności akumulatora.

Przed dłuższym przechowywaniem (np. przed sezonem zimowym) należy wyciągnąć akumulator z urządzenia

(postępować według osobnej instrukcji obsługi akumulatora i ładowarki).

Utylizacja /ochrona środowiska

Wymij akumulator z urządzenia i przekaz urządzenie, akumulator, akcesoria oraz opakowanie do punktu recyklingu opadów.



Urządzeń elektrycznych nie należy wyrzucać razem z odpadami komunalnymi.

Symbol przekreślonego kosza na śmieci oznacza, że po zakończeniu okresu użytkowania tego produktu nie wolno wyrzucać jako niesortowanych odpadów komunalnych.

Dyrektywa 2012/19/UE w sprawie zużytego sprzętu elektrycznego i elektronicznego:

Konsumenci są prawnie zobowiązani po zakończeniu okresu żywotności urządzeń elektrycznych i elektronicznych do ich przekazywania do ponownego przetworzenia zgodnie z zasadami ochrony środowiska. Dzięki temu można zapewnić wykorzystanie urządzeń zgodnie z zasadami ochrony środowiska i ochrony zasobów. W zależności od adaptacji na gruncie prawa krajowego mogą być do wyboru następujące możliwości:

- zwrot w miejscu zakupu,
- zwrot w oficjalnym punkcie zbiórki,
- odesłanie do producenta/podmiotu wprowadzającego produkt na rynek.

Przepisy te nie obejmują akcesoriów i środków pomocniczych dołączonych

do starych urządzeń, które nie zawierających elementów elektrycznych.

Instrukcja utylizacji akumulatorów



Nie wyrzucaj akumulatora do śmieci domowych, ognia (ryzyko wybuchu) lub wody. Uszkodzone akumulatory mogą szkodzić środowisku naturalnemu i zdrowiu ludzi, jeśli wydostaną się z nich trujące opary lub ciecz.

Akumulatory utylizować zgodnie z lokalnymi przepisami. Uszkodzone lub zużyte akumulatory należy przekazywać do recyklingu. Akumulatory należy oddać w punkcie zbiórki zużytych baterii, skąd zostaną przekazane do ponownego przetworzenia w sposób przyjazny dla środowiska. O szczegóły należy pytać w lokalnym zakładzie gospodarki odpadami lub w naszym Centrum Serwisowym. Akumulatory należy utylizować w stanie rozładowanym. Zalecamy zakrycie biegunów kawałkiem taśmy klejącej w celu ochrony przed ewentualnym zwarcieniem. Nie otwierać akumulatora.

Zużyty sprzęt może mieć szkodliwy wpływ na środowisko i zdrowie ludzi z uwagi na potencjalną zawartość niebezpiecznych substancji, mieszanin oraz części składowych. Gospodarstwo domowe spełnia ważną rolę w przyczynianiu się do ponownego użycia i odzysku surowców wtórnych, w tym recyklingu zużytego sprzętu. Na tym etapie kształtuje się postawy, które wpływają na zachowanie wspólnego dobra jakim jest czyste środowisko naturalne.

Rozwiązywanie problemów

Poniższa tabeli stanowi pomoc w ramach usuwania błędów:

Objaw	Możliwa przyczyna	Działanie
Urządzenie nie uruchamia się	Brak akumulatora (12) w urządzeniu	<i>Wkładanie i wyciąganie akumulatora, s. 127</i>
	Włacznik/wyłącznik (2) uszkodzony	Należy się zwrócić do Centrum Serwisowego.
	Akumulator (12) rozładowany	Naładować akumulator (patrz oddzielna instrukcja obsługi dla akumulatora i ładowarki)
Urządzenie pracuje z przerwami	Chwiejny styk wewnątrz urządzenia	Należy się zwrócić do Centrum Serwisowego.
	Włacznik/wyłącznik (2) uszkodzony	Należy się zwrócić do Centrum Serwisowego.

Serwis

Gwarancja

Szanowni Klienci,
Na niniejszy produkt udzielamy 3 letniej gwarancji od daty zakupu. W przypadku usterek produktu nabywcy przysługują ustawowe prawa wobec sprzedawcy. Te ustawowe prawa nie są ograniczone przez naszą przedstawioną poniżej gwarancję.

Warunki gwarancji

Okres gwarancji rozpoczyna się od daty zakupu. Należy dobrze przechować oryginalny paragon. Dokument ten będzie potrzebny jako dowód zakupu. Jeśli w ciągu trzech lat od daty zakupu produktu wystąpi wada materiałowa lub produkcyjna, dokonamy - według własnego uznania - bezpłatnej naprawy lub wymiany produktu. Realizacja świadczenia gwarancyjnego wymaga przekazania w terminie trzech lat wadliwego urządzenia i do-

wodu zakupu (paragon) oraz pisemnego, krótkiego opisu rodzaju wady i daty jej wystąpienia.

Jeśli nasza gwarancja pokrywa dany defekt, otrzymają Państwo naprawiony lub wymieniony produkt. Naprawa lub wymiana produktu nie rozpoczyna nowego okresu gwarancji.

Okres gwarancji i roszczenia ustawowe z tytułu wad

Rękojmia nie przedłuża okresu gwarancji. Dotyczy to również części wymienionych lub naprawionych. Wszelkie uszkodzenia lub wady występujące ewentualnie już w chwili zakupu należy zgłosić niezwłocznie po rozpakowaniu. Po upływie okresu gwarancji wszelkie naprawy są wykonywane odpłatnie.

Zakres gwarancji

Produkt został wyprodukowany starannie zgodnie z surowymi wymogami jakościowymi i przed dostarczeniem został rzetelnie skontrolowany.

Świadczenia gwarancyjne dotyczą wad materiałowych i produkcyjnych. Niniejsza gwarancja nie obejmuje części produktu podlegających normalnemu zużyciu, które należy traktować jako części zużywające się (np. Pojemność akumulatora) lub uszkodzeń części delikatnych.

Niniejsza gwarancja traci ważność, jeśli produkt został uszkodzony, był niewłaściwie używany lub nie był konserwowany. W celu prawidłowego użytkowania produktu należy ściśle przestrzegać wszystkich wskazówek zawartych w instrukcji obsługi. Należy bezwzględnie unikać zastosowań i czynności, które są odradzane lub przed którymi ostrzega się w instrukcji obsługi.

Produkt jest przeznaczony jedynie do użytku prywatnego, a nie do użytku profesjonalnego. Gwarancja wygasa w przypadku niezgodnego z przeznaczeniem i niewłaściwego użytkownika, użycia siły oraz ingerencji, które nie zostały wykonane przez nasz autoryzowany serwis.

Realizacja świadczenia gwarancyjnego

Aby zapewnić szybkie opracowanie Państwa przypadku, należy postępować zgodnie z zamieszczonymi poniżej wskazówkami:

- Na wypadek wszelkich za pytań prosimy o zachowanie paragonu i numeru artykułu (IAN 465581_2404) jako dowodu zakupu.
- Numer artykułu znaleźć można na tabliczce znamionowej produktu. Może on być również wygrawerowany na produkcie lub znajdować się na stronie tytułowej instrukcji (po lewej stronie do dole) lub na naklejce z tyłu lub na dolnej stronie produktu.

- W razie wystąpienia błędów działania lub innych wad, należy w pierwszej kolejności skontaktować się ze wskazanym poniżej działem serwisowym **telefonicznie** lub wykorzystać nasz **formularz kontaktowy**, dostępny pod adresem parkside-diy.com w kategorii **Serwis**.
- Produkt uznany za wadliwy mogą Państwo bezpłatnie przesać po konsultacji z naszym działem obsługi klienta na podany adres serwisu, załączając dowód zakupu (paragon) oraz informację, na czym polega wada i kiedy wystąpiła. Aby uniknąć problemów z przyjęciem i dodatkowych kosztów, konieczne jest korzystanie wyłącznie z podanego adresu. Należy upewnić się, że przesyłka nie zostanie przesłana odpłatnie, jako przesyłka wielkogabarytowa, ekspresowa lub też jako inna przesyłka specjalna. Prosimy o odesłanie produktu wraz ze wszystkimi akcesoriami dostarczonymi w chwili zakupu i zapewnienie odpowiednio bezpiecznego opakowania transportowego.



Pod adresem parkside-diy.com dostępna jest do wglądu oraz do pobrania niniejsza instrukcja oraz wiele innych instrukcji. Dzięki temu kodowi QR można wejść bezpośrednio

na stronę *parkside-diy.com*. Proszę wybrać swój kraj i wyszukiwać na ekranie wyszukiwania instrukcje obsługi. Po wprowadzeniu numeru artykułu (IAN) 465581_2404 można otworzyć swoją instrukcję obsługi.

Serwis naprawczy

W sprawie napraw, **które nie podlegają gwarancji**, należy się zwracać do Centrum Serwisowego. Centrum Serwisowe prześle Państwu odpowiedni kosztorys.

- Możemy naprawiać tylko urządzenia w odpowiednim opakowaniu i przesłane z uregulowaną opłatą pocztową.
Wskazówka: Oczyszczone urządzenie wraz z informacją na temat uszkodzenia należy przesyłać bezpośrednio na adres podany przez Centrum Serwisowe.
- Urządzenia przesłane bez opłaty, jako towary niewymiarowe, w try-

bie ekspresowym lub w ramach innych typów przesyłek specjalnych, nie będą przyjmowane.

- Przesłane, uszkodzone urządzenia utylizujemy bezpłatnie.

Service-Center



Serwis Polska

Tel.: 00800 4912069

Formularz kontaktowy na

parkside-diy.com

IAN 465581_2404

Importer

Uwaga: poniższy adres nie jest adresem działu serwisowego. Najpierw skontaktuj się z podanym wyżej centrum serwisowym.

Grizzly Tools GmbH & Co. KG

Stockstädter Str. 20

63762 Großostheim

NIEMCY

www.grizzlytools.de

Części zamienne i akcesoria

Części zamienne i akcesoria można zamówić na stronie

www.grizzlytools.shop. Jeśli w ramach procedury Państwa zamówienia pojawią się problemy, prosimy o kontakt za pośrednictwem naszego sklepu internetowego. W razie kolejnych pytań należy zwracać się do *Service-Center*, s. 132

Nr stan.	Opis	Nr zamów.
5	Haczyk	91105914
8	Adapter akumulatora 12 V	91105913
9	Zasilacz EU	80001284
	Zasilacz UK	80001285

Tłumaczenie oryginalnej deklaracji zgodności EU

Produkt: **Akumulatorowy reflektor LED**

Model: **PLSA 20-Li A1**

Numer serii: 000001-073000

Wymieniony powyżej przedmiot niniejszej deklaracji jest zgodny z odnośnymi wymaganiami unijnego prawodawstwa harmonizacyjnego

**2014/35/EU • 2014/30/EU • 2009/125/EC
• (EU) 2019/2015 & (EU) 2021/340
• (EU) 2019/2020 & (EU) 2021/341 • 2011/65/EU & (EU) 2015/863
Produkt z baterią Smart PAPS 204 A1/Smart PAPS 208 A1: 2014/53/EU**

Opisany powyżej przedmiot deklaracji jest zgodny z dyrektywą Parlamentu Europejskiego i Rady 2011/65/EU z dnia 8 czerwca 2011 r. w sprawie ograniczenia stosowania niektórych niebezpiecznych substancji w sprzęcie elektrycznym i elektronicznym.

Aby zapewnić zgodność, zastosowano następujące normy zharmonizowane oraz normy i przepisy krajowe:

**EN IEC 60598-1:2021/A11:2022 • EN 60598-2-5:2015
EN 60598-2-4:2018 • EN 60598-2-8:2013
EN 62493:2015/A1:2022 • IEC 62471:2006
EN IEC 55015:2019/A11:2020
EN 61547:2009 • EN IEC 63000:2018
EN IEC 61000-3-2:2019/A1:2021
EN 61000-3-3:2013/A2:2021
EN 61347-1:2015/A1:2021 • EN 61347-2-13:2014/A1:2017
Produkt z baterią Smart PAPS 204 A1/Smart PAPS 208 A1:
EN 301 489-1 V2.2.3:2019 • Draft EN 301 489-17 V3.2.5:2022
EN 300 328 V2.2.2:2019 • EN 50663:2017**

Niniejsza deklaracja zgodności wydana zostaje na wyłączną odpowiedzialność producenta:



Grizzly Tools GmbH & Co. KG
Stockstädter Str. 20
63762 Großostheim
NIEMCY
05.09.2024

Christian Frank
Upoważniony przedstawiciel dokumentacji

Indholdsfortegnelse

Indledning.....	134
Formålsbestemt anvendelse.....	134
Leverede dele/tilbehør.....	135
Oversigt.....	135
Funktionsbeskrivelse.....	135
Tekniske data.....	135
Sikkerhedsanvisninger.....	137
Sikkerhedsanvisningernes betydning.....	137
Billedtegn og symboler.....	137
Generelle sikkerhedsanvisninger til LED-spots.....	138
Forberedelse.....	139
Betjeningsselementer.....	139
Tilslutning af strømfor- syningen.....	139
Isæt/udtag 12 V-adapter.....	139
Drejning af apparatet.....	139
Ophængning af apparat.....	139
Stativgevind.....	140
Kontrol af batteriets ladningstilstand.....	140
Drift.....	140
Arbejdsanvisninger.....	140
Isætning og udtagning af batteriet.....	140
Tænd og sluk.....	140
Skift af lystilstand.....	140
Rengøring, vedligeholdelse og opbevaring.....	141
Rengøring.....	141
Vedligeholdelse.....	141
Opbevaring.....	141
Bortskaffelse/ miljøbeskyttelse.....	141
Anvisninger for bortskaffelse af genopladelige batterier.....	142
Fejlsøgning.....	142
Service.....	142
Garanti.....	142
Reparationsservice.....	144

Service-Center.....	144
Importør.....	144

Reservedele og tilbehør..... 144

Oversættelse af den originale EU-overensstemmelseserklæringen..... 145

Eksploderet tegning..... 147

Indledning

Tillykke med købet af din nye batteridrevne LED-spot (herefter apparatet eller elværktøjet).

Med købet har du besluttet dig for et førsteklasses apparat. Dette apparat blev testet under produktionen og underkastet en kvalitetstest til sidst. Dermed er produktets funktionsevne sikret.



Betjeningsvejledningen er en del af dette apparat. Den indeholder vigtige anvisninger til sikkerhed, brug og bortskaffelse. Læs betjeningsvejledningen omhyggeligt igennem. Gør dig fortrolig med betjeningsdelene og korrekt brug af apparatet. Anvend kun apparatet som beskrevet og kun til de anførte anvendelsesområder. Opbevar betjeningsvejledningen sikkert og udlever alle dokumenter, hvis apparatet gives videre til tredje part.

Formålsbestemt anvendelse

Produktet er udelukkende beregnet til følgende anvendelser:

- til mobil, indvendig og tidsbegrænset belysning i indvendige rum.
- Apparatet er ikke beregnet til rumbelysning.
- Apparatet er udelukkende beregnet til normal brug i indendørs rum.
- Enhver anden anvendelse, som ikke er udtrykkeligt tilladt i denne betje-

ningsvejledning, kan udgøre en alvorlig fare for brugeren og medføre skader på apparatet. Brugeren af apparatet er ansvarlig for ulykker eller skader på andre mennesker eller deres ejendom. Apparatet er kun beregnet til privat brug. Det er ikke konstrueret til erhvervmæssig brug. Ved erhvervmæssig brug bortfalder garantien. Producenten er ikke ansvarlig for skader, som skyldes ikke-formålsbestemt anvendelse, eller som skyldes forkert betjening.

Dette apparat er del af X 12 V TEAM- og X 20 V TEAM-serien og kan enten bruges med batterier fra X 12 V TEAM- eller 20 V TEAM-serien. Batterierne må kun oplades med opladere fra serien X 12 V TEAM eller X 20 V TEAM.

Leverede dele/tilbehør

Pak apparatet ud og kontrollér de leverede dele.

Bortskaf emballagen korrekt.

- Batteridreven LED projektør
- 12 V-batteriadapter
- strømforsyning
- oversættelse af den originale brugsanvisning

Det genopladelige batteri og opladeren er ikke del af leveringsomfanget.

Oversigt

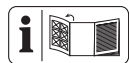

Afbildninger af apparatet finder du på den forreste og bageste udfoldnings-side.

- 1 tilstandsknap
- 2 tænd-/sluk-knap
- 3 Håndtag
- 4 stilleskrue
- 5 krog
- 6 udsparring

- 7 slå
- 8 12 V-batteriadapter
- 9 strømforsyning
- 10 stik
- 11 Batterioplåsning
- 12 Batteri
- 13 Ladetilstandsvisning
- 14 Knap

(Fig. A)

- 15 strømtilslutning

(Fig. C)

- 16 Batteriholder
- 17 skinne

(Fig. G)

- 18 nøglehulsboring

(Fig. I)

- 19 indvendigt gevind

Funktionsbeskrivelse

I det følgende beskrives betjeningsdelenes funktion.

Tekniske data

Batteridreven LED projektør

..... **PLSA 20-Li A1**

Mærkespænding U (i batteridrift)

– U_1 20 V =

– U_2 12 V =

Mærkeeffekt P (i batteridrift) ≤ 20 W

Mærkespænding U (med strømforsyning) 18 V = , 1,5 A

Mærkeeffekt P (med strømforsyning)

..... $\leq 27,0$ W

Antal af lamper (LED) 20×1 W

lysstrøm ≤ 2300 lm

lysfarve 5700 K (dagslys hvidt)

energieffektivitetsklasse F

brændetid (2300 lm)

– 20 V/2 Ah 85 min

– 20 V/4 Ah 200 min

– 20 V/8 Ah 400 min
 – 20 V/12 Ah 600 min
 – 12 V/2 Ah 50 min
 – 12 V/4 Ah 100 min
 indvendigt gevind 1/4", 5/8"
 Beskyttelsesklasse III 
 Beskyttelsesgrad IP20
 Vægt med genopladeligt batteri
 ≈1,3 kg
 mål
 – længde 245 mm
 – bredde 177 mm
 – Højde 267 mm
 oplyst areal 99×151 mm
 Batteri Li-ion
 PARKSIDE Performance Smart-
 batteri Smart PAPS 204 A1/
 Smart PAPS 208 A1
 – frekvensbånd 2400–2483,5 MHz
 – transmitteret effekt ≤ 20 dBm
**Anvend ved brug af et 12 V-batte-
 ri udelukkende den vedlagte 12 V-
 batteriadapter.**
strømforsyning JLH341801500G
Grizzly Tools GmbH & Co. KG
 Stockstädter Straße 20
 DE-63762 Großostheim
 HRA: 5468, Amtsgericht Aschaffenburg
 indgangsspænding 100-240 V~
 indgangsvekselspændingsfrekvens
 50-60 Hz
 effektforbrug 35 W
 Udgangsspænding 18,0 V =
 Udgangsstrøm ≈1,5 A

Udgangseffekt 27,0 W
 Effektivitet ved lav effekt 80,9%
 Effektivitet ved fuld effekt 83,4%
 Effektforbrug i ubelastet tilstand
 0,3 W
 Beskyttelsesklasse II 
 Beskyttelsesgrad IP20
 Vægt ≈150 g
 Temperatur ≤90 °C
 Strømtilslutning kun til LED-apparater

Opladningstider

Dette apparat er del af X 12 V TEAM- og X 20 V TEAM-serien og kan enten bruges med batterier fra X 12 V TEAM- eller 20 V TEAM-serien. Batterierne må kun oplades med opladere fra serien X 12 V TEAM eller X 20 V TEAM.

Dette produkt kan kun anvendes med følgende genopladelige batterier: PAP 20 B1, PAP 20 B3, Smart PAPS 204 A1, Smart PAPS 208 A1, P APK 12 A4, P APK 12 B4

Vi anbefaler, at du oplader disse batterier med følgende opladere: PLG 20 C1, PLG 20 C3, Smart PLGS 2012 A1, PLGK 12 A2
 Tekniske data af genopladeligt batteri og oplader: Se den separate vejledning.

Opladningstiden afhænger bl.a. af faktorer som omgivelsestemperaturen og batteriets temperatur, samt netspændingen, og kan derfor i givet fald afvige fra de angivne værdier.

Opladnings- tid (min.)	PAPK 12 A1	PAPK 12 A2 PAPK 12 A3 PAPK 12 A4	PAPK 12 B2 PAPK 12 B3 PAPK 12 B4	PAPK 12 D1 PAPK 12 D2
PLGK 12 A1 PLGK 12 A2 PLGK 12 A3 PLGK 12 B2	60	60	120	150
PDSLGL 12 A1 PDSLGL 12 A2	60	45	60	80

Opladningstid (min.)	PAP 20 A1 PAP 20 A2 PAP 20 B1	PAP 20 A3 PAP 20 B3 Smart PAPS 204 A1	Smart PAPS 208 A1	Smart PAPS 2012 A1
PLG 20 A1 PLG 20 A4 PLG 20 C1	60	120	240	380
PLG 20 C2	45	80	165	260
PLG 20 A2 PLG 20 A3 PLG 20 C3 PDSLGL 20 A1 PDSLGL 20 B1	35	60	120	210
PLG 201 A1	135	250	500	900
Smart PLGS 2012 A1	35	45	50	90

Sikkerhedsan- visninger

Sikkerhedsanvisningernes betydning

▲ FARE! Hvis du ikke overholder denne sikkerhedsanvisning, sker der et uheld. Dette resulterer i alvorlige kvæstelser eller dødsfald.

▲ ADVARSEL! Hvis du ikke overholder denne sikkerhedsanvisning, sker der muligvis et uheld. Dette resulterer muligvis i alvorlige kvæstelser eller dødsfald.

▲ FORSIGTIG! Hvis du ikke overholder denne sikkerhedsanvisning, sker

der et uheld. Dette resulterer muligvis i lettere eller moderate kvæstelser.

BEMÆRK! Hvis du ikke overholder denne sikkerhedsanvisning, sker der et uheld. Dette resulterer muligvis i materielle skader.

Billedtegn og symboler

Billedsymboler på apparatet



tænd-/sluk-knap



tilstandsknap



niveau 1



niveau 2



Tilstand blink



Kun egnet til brug i indendørs rum.



Polaritet



Elektriske apparater må ikke bortskaffes som husholdningsaffald.



Beskyttelsesklasse III



jævnstrøm



OBS! Se ikke ind i den aktive lyskilde.

Billedsymboler på strømfor-syningen



Læs betjeningsvejledningen



Kun egnet til brug i indendørs rum.



Kortslutningssikker sikkerheds-transformator



Uafhængig transformator



Beskyttelsesklasse II dobbelt isolering



Elektriske apparater må ikke bortskaffes som husholdningsaffald.



Polaritet

Billedsymbol på emballagen



lysstrøm: ≤2300 lm



lysfarve: 5700 K (dagslys hvidt)



Recyclingsymbol: Bølgepap



Bortskaf emballagen miljøvenligt.

Billedsymboler i betjeningsvejledningen



OBS!

Generelle sikkerhedsanvisninger til LED-spots

- **Dæk ikke apparatet til, når det er i brug.** Apparatet opvarmes under brug og kan medføre forbrændinger.
- **Se ikke ind i lysstrålen. Ret ikke lysstrålen mod personer eller dyr.**
- **Apparatet må ikke anvendes af børn.** Du kan ved et uheld blænde andre personer eller dig selv.
- **Kontrollér at apparatets fastgørelse er vedvarende holdbar.** Der er fare for kvæstelser, hvis apparatet falder ned.
- **Lampehuset beskytter mod utilsigtet berøring af aktive dele.** Åbn ikke huset.
- **Lampen er ikke egnet til børn under 14 år.**
- **Kontrollér en permanent holdbarhed af den batteridrevne LED-spots holder.** Der er fare for kvæstelser, hvis apparatet falder ned.
- Lyskilderne kan kun udskiftes af producenten uden permanent skade på det omgivende produkt.
- Betjeningsenheden (strømforsyningen) kan af slutbrugeren udskiftes med en original reservedel, som er tilgængelig i vores online shop (varenummer: 80001284).

Forberedelse

Betjeningslementer

Gør dig fortrolig med betjeningslementerne, inden du bruger apparatet.

tilstandsknap (1)

- Skift af lystilstand: Tryk
Tilbagevendende rækkefølge:
100% - 50% - blinkende

tænd-/sluk-knap (2)

- Tænd: Tryk
- Sluk: Tryk

Tilslutning af strømfor- syningen

▲ ADVARSEL! Lampen må ved strømtilslutning kun bruges med den medfølgende strømforsyning (JLH341801500G). Kun til indendørs brug.

Fremgangsmåde (Fig. A)

1. Slut stikket af strømforsyningen (9) til stikkontakten.
2. Sæt stikket (10) ind i strømtilslutningen (15) på apparatet.

Isæt/udtag 12 V-adapter

Isætning af 12 V-adapter (Fig. C)

1. Skubbe 12 V-adapteren (8) på batteriholderen (16) eller på skinnen (17) på siden af apparatet.

Udtagning af 12 V-adapter (Fig. C)

1. Træk slåen (7) på undersiden af 12 V-adapteren (8) væk fra apparatet.
2. Træk 12 V-adapteren (8) opad.

Drejning af apparatet

Fremgangsmåde (Fig. E)

1. Løsn stilleskruen (4).
2. Drej apparatet ved håndtaget (3) til den ønskede position.
3. Fastspænd stilleskruen (4).

Ophængning af apparat

Betingelser

- Ophængningsstedet skal være egnet til apparatets vægt.

Ophængning af apparatet på kro- gen (Fig. F)

1. Fold krogen (5) ud.
2. Hæng apparatet på den vandrette ophængningsanordning.

▲ FORSIGTIG! Pas på ikke at klemme dine fingre, når krogen (5) foldes ind og ud.

Vægholder

Alternativt kan du ophænge apparatet i nøglehulsboringen eller i udsparringen i bundpladen.

Betingelser

- Skrue eller søm (hoveddiameter: Ø7-10 mm) (ikke inkluderet i leveringen)
- Skruetrækker eller hammer (ikke inkluderet i leveringen)
- evt. dyvel (ikke inkluderet i leveringen)

Fremgangsmåde

▲ ADVARSEL! Brug egnede detektorer til at finde ud af, om der er skjulte forsyningsledninger, eller kontakt det lokale forsyningselskab for at få hjælp. Kontakt med elektriske ledninger kan forårsage brand og elektrisk stød. Beskadigelse af gasledninger kan føre til eksplosion. Brud på vandrør medfører materielle skader.

- Anbring en skrue eller et søm på den ønskede position på væggen.
- Lad skrue-/sømhovedet stikke ud fra væggen (ca. 10 mm).
- (Fig. G) Hæng apparatet op i nøglehulsboringen (18).
- (Fig. H) Hæng apparatet op ved hjælp af den takkede udsparring (6)

i bundpladen. Takkerne muliggør en afbalancering af apparatet.

Stativgevind

(Fig. I)

Ved hjælp af det indvendige gevind ($\frac{1}{4}$ " , $\frac{5}{8}$ ") (19) kan du skrue apparatet på et stativ (ikke inkluderet i leveringen).

Kontrol af batteriets ladningstilstand

LED'er	Betydning
rød, orange, grøn	Det genopladelige batteri er opladet
rød, orange	Det genopladelige batteri er delvist opladet
rød	Det genopladelige batteri skal oplades

- Tryk på knappen (14) ved siden af ladetilstandsvisningen (13) på batteriet (12).
Ladetilstandsvisningens LED'er viser batteriets ladetilstand.
- Oplad det genopladelige batteri (12), når kun ladetilstandsvisningens (13) røde LED lyser.

Drift

Arbejdsanvisninger

▲ ADVARSEL! Se ikke ind i lyskilden. Apparatet kan efter eget valg tilsluttes til en strømforsyning eller anvendes med X 20 V Team- eller X 12 V Team-batterier.

Isætning og udtagning af batteriet

▲ ADVARSEL! Risiko for kvæstelser på grund af utilsigtet start af apparatet. Sæt først det genopladelige bat-

teri i produktet, når produktet er fuldstændig klar til brug.

BEMÆRK! Fare for beskadigelse! Et forkert batteri kan beskadige apparatet og batteriet.

Isætning af 20 V-batteri (Fig. B)

- Skub batteriet (12) langs styreskinnen og ind i batteriholderen (16).
Batteriet går hørbart i hak.

Udtagning af 20 V-batteri (Fig. B)

- Tryk og hold oplåsningsknappen (11) ved batteriet (12) trykket.
- Træk det genopladelige batteri ud af batteriholderen (16).

Isætning af 12 V-batteri (Fig. C)

- Isætning af 12 V-adapter (Fig. C), s. 139*
- Skub batteriet (12) ind i 12 V-adapteren (8).

Udtagning af 12 V-batteri (Fig. C)

- Tryk på frigørelsesknapperne (11) på batteriet (12).
- Træk batteriet (12) ud af 12 V-adapteren (8).
- Udtagning af 12 V-adapter (Fig. C), s. 139*

Tænd og sluk

Tænd

- Tryk på tænd-/sluk-knappen (2).

Sluk

- Tryk på tænd-/sluk-knappen (2).

Skift af lystilstand

Når du tænder apparatet, lyser LED-lyset med maks. lysstyrke.

Fremgangsmåde (Fig. D)

- Tryk på tilstandsknappen (1).
BEMÆRK! Den gentagne rækkefølge af tilstandene er: 100% - 50% - blinkende

Rengøring, vedligeholdelse og opbevaring

Sluk for apparatet og tag batteriet ud af apparatet før rengøring.

Rengøring

- Rengør apparatet med en tør, blød klud, så LED-lampeafdækningen ikke ridses.
- Brug en pensel, for at rengøre sprækkerne i apparatet.
- Brug **ingen** aggressive rengørings- eller opløsningsmidler. De kan forårsage permanente skader på apparatet.
- Brug **ikke** vand eller hjælpemidler af metal. Der er fare for kortslutning.

Vedligeholdelse

Produktet er vedligeholdelsesfrit.

Opbevaring

Opbevar altid apparatet og tilbehøret:

- rent
- tørt
- støvbeskyttet
- frostsikkert
- uden for børns rækkevidde
- Til opbevaring kan du skubbe 12 V-adapteren (8) på skinnen (17) på siden af apparatet.

Opbevaringstemperaturen for det genopladelige batteri og apparatet er på mellem 0 °C og 45 °C. Undgå ekstrem kulde eller varme under opbevaringen, så det genopladelige batteris effekt ikke forringes.

Tag det genopladelige batteri ud af apparatet inden længerevarende opbevaring (f.eks. om vinteren) (se den separate betjeningsvejledning til batteriet og opladeren).

Bortskaffelse/miljøbeskyttelse

Tag det genopladelige batteri ud af apparatet, og aflever apparatet, det genopladelige batteri, tilbehør og emballage til miljøvenlig genanvendelse.



Elektriske apparater må ikke bortskaffes som husholdningsaffald.

Symbolet med den overstregede affaldsspand på hjul betyder, at dette produkt ikke må bortskaffes som usorteret husholdningsaffald ved udløbet af dets levetid.

Direktiv 2012/19/EU om affald af elektrisk og elektronisk udstyr:

Forbrugere er juridisk forpligtet til at sende elektriske og elektroniske enheder til miljøvenlig genanvendelse ved slutningen af produkternes levetid. På denne måde garanteres en miljø- og ressourcebesparende genanvendelse.

Afhængigt af hvordan det implementeres i national lovgivning, har du følgende muligheder:

- at give det tilbage til salgsstedet,
- at aflevere det til et officielt indsamlingssted,
- at sende det tilbage til producenten/distributøren.

Tilbehørsdele og hjælpemidler uden elektriske bestanddele, der følger med det udtjente udstyr, er ikke omfattet heraf.

Anvisninger for bortskaffelse af genopladelige batterier



Genopladelige batterier må ikke bortskaffes via husaffaldet, må ikke kastes ind i ild (eksplosionsfare) eller vand. Beskadede genopladelige batterier kan være til skade for miljøet og helbredet, hvis der slipper giftige dampe eller væsker ud.

Bortskaf batterier efter de lokale bestemmelser. Defekte eller brugte batterier skal genanvendes. Aflever batterier på et indsamlingssted, hvor de sendes til miljørigtig genanvendelse. Rådfør dig med dit lokale renovationselskab eller vores servicecenter. Bortskaf batterier i afladet tilstand. Vi anbefaler, at polerne afdækkes med tape for at undgå en kortslutning. Batterier må ikke åbnes.

Fejlsøgning

Den følgende tabel hjælper dig ved fejlsøgning af småfejl:

Symptom	Mulig årsag	Foranstaltning
Apparatet arbejder med afbrydelser	Intern løs forbindelse	Kontakt vores servicecenter.
	Tænd-/sluk-knap (2) defekt	Kontakt vores servicecenter.
Apparat starter ikke		
	Batteriet (12) er ikke isat	<i>Isætning og udtagning af batteriet, s. 140</i>
	Tænd-/sluk-knap (2) defekt	Kontakt vores servicecenter.
	Det genopladelige batteri (12) er tomt	Oplad batteriet (se den separate betjeningsvejledning for batteriet og opladeren)

Service

Garanti

Kære kunde, på dette produkt får du 3 års garanti fra købsdatoen. I tilfælde af mangler ved produktet har du lovmæssige rettigheder over for sælgeren af produktet. Disse lovmæssige rettigheder bliver ikke indskrænket af garantien, som uddybes efterfølgende.

Garantibetingelser

Garantifristen begynder med købsdatoen. Opbevar den originale kassebon omhyggeligt. Dette bilag bruges til at dokumentere købet. Hvis der inden for tre år fra købsdato af dette produkt opstår materiale- eller fabriktionsfejl, bliver produktet - efter vores valg - repareret omkostningsfrit eller erstattet. Denne garantiydelse forudsætter, at det defekte apparat samt købsbeviset (kassebon) forlægges inden for fristen på tre år, og at det kort

beskrives, hvori manglen består, og hvornår den er opstået.

Hvis fejlen dækkes af vores garanti, modtager du et repareret eller et nyt produkt. Reparationen eller et nyt produkt er ikke begyndelsen på en ny garantiperiode.

Garantiperiode og lovmæssige reklamationer

Garantiperioden bliver ikke forlænget pga. garantiydelser. Dette gælder også for skiftede eller reparerede dele. Eventuelle skader og mangler, som allerede eksisterer ved købet, skal meddeles til producenten straks efter udpakningen. Reparationer, der foretages, efter at garantiperioden er udløbet, laves mod betaling.

Garantidækning

Dette apparat blev produceret efter strenge kvalitetskrav og nøje kontrolleret før udleveringen.

Garantiydelser gælder for materiale- og fabrikationsfejl. Denne garanti dækker ikke dele af produktet, der er udsat for normal slidage og derfor kan betragtes som sliddele (f.eks. batterikapacitet) eller for beskadigelse af skrøbelige dele.

Denne garanti bortfalder, hvis produktet er beskadiget, ikke blev anvendt korrekt eller ikke blev vedligeholdt.

For at sikre en korrekt brug af produktet skal alle anvisninger i betjeningsvejledning nøje overholdes. Anvendelser og handlinger, der frarådes i betjeningsvejledningen eller som der advares imod, skal ubetinget undgås.

Produktet er udelukkende beregnet til den private og ikke til den erhvervmæssige brug. Ved misbrug og uhenigtsmæssig brug, anvendelse af vold og ved indgreb, som ikke er foretaget af vores autoriserede serviceafdeling, udløber garantien.

Bearbejdning af reklamationer

For at sikre en hurtig behandling af din anmodning skal du følge følgende instruktioner:

- Hav kassebonen og varenummeret (f.eks. IAN 465581_2404) parat som købsbevis ved alle forespørgsler.
- Varenummeret kan aflæses på typeskiltet på produktet, en indgravering på produktet, omslaget af din vejledning (nederst til venstre) eller på klistermærket på bagsiden eller bunden af produktet.
- Kontakt først nedenstående service-center via **telefon** eller brug vores **kontaktformular**, som du finder på *parkside-diy.com* under kategorien **Service**, hvis der er funktionsfejl eller andre mangler.
- Et defekt produkt kan sammen med købsbeviset og beskrivelsen af fejlen, og hvornår den er opstået, efter samråd med vores service-center sendes omkostningsfrit til den adresse, som du får oplyst. For at undgå problemer med modtagelsen og yderligere omkostninger er det vigtigt, at du kun bruger den adresse, som du har fået oplyst. Sørg for, at forsendelsen er betalt, ikke er for omfangsrig og ikke sker per ekspres eller andre særlige former for forsendelse. Send apparatet inkl. alt tilbehør, som fulgte med ved købet, og sørg for tilstrækkelig og sikker transportemballage.



På *parksid-diy.com* kan du se og downloade denne manual og mange andre manualer. Med denne QR-kode kommer du direkte til *parksid-diy.com*. Vælg dit land og søg efter betjeningsvejledningen via søgefunktionen. Ved at indtaste varenummeret (IAN) 465581_2404 kan du åbne din betjeningsvejledning.

Reparationservice

Kontakt vores service-center i tilfælde af reparationer, som **ikke er omfattet af garantien**. Service-centeret giver dig gerne et tilbud.

- Vi kan kun bearbejde apparater, hvor forsendelsen er betalt, og som er pakket forsvarligt.

Reserve dele og tilbehør

Reserve dele og tilbehør kan fås på www.grizzlytools.shop. Hvis der opstår problemer i forbindelse med bestillingen, skal du kontakte vores online-shop. Hvis du har yderligere spørgsmål, bedes du kontakte *Service-Center*, s. 144

Pos.nr.	Betegnelse	Best.nr.
5	krog	91105914
8	12 V-batteriadapter	91105913
9	strømforsyning EU	80001284
	strømforsyning UK	80001285

Bemærk: Send dit apparat rengjort og med en beskrivelse af defekten til den nævnte adresse af vores service-center.

- Vi tager ikke imod apparater, uden at forsendelsen er betalt, eller som er sendt som volumenpakker, ekspres-pakker eller andre særlige leveringer.
- Vi bortskaffer dine indsendte, defekte apparater gratis.

Service-Center

DK **Service Danmark**
Tel.: 80 254583
Kontaktformular på
parksid-diy.com
IAN 465581_2404

Importør

Bemærk at den følgende adresse ikke er en serviceadresse. Kontakt først ovennævnte service-center.

Grizzly Tools GmbH & Co. KG
Stockstädter Str. 20
63762 Großostheim
TYSKLAND
www.grizzlytools.de

Oversættelse af den originale EU-overensstemmelses-erklæringen

Produkt: **Batteridreven LED projektør**

Model: **PLSA 20-Li A1**

Serienummer: 000001-073000

Genstanden for erklæringen, som beskrevet ovenfor, er i overensstemmelse med den relevante EU-harmoniseringslovgivning:

**2014/35/EU • 2014/30/EU • 2009/125/EC
• (EU) 2019/2015 & (EU) 2021/340
• (EU) 2019/2020 & (EU) 2021/341 • 2011/65/EU & (EU) 2015/863
Produkt med batteri Smart PAPS 204 A1/Smart PAPS 208 A1: 2014/53/EU**

Genstanden for erklæringen, som beskrevet ovenfor, er i overensstemmelse med Europa-Parlamentets og Rådets direktiv 2011/65/EU af 8. juni 2011 om begrænsning af anvendelsen af visse farlige stoffer i elektrisk og elektronisk udstyr.

For at sikre overensstemmelse er følgende harmoniserede standarder og nationale standarder og forskrifter blevet anvendt:

**EN IEC 60598-1:2021/A11:2022 • EN 60598-2-5:2015
EN 60598-2-4:2018 • EN 60598-2-8:2013
EN 62493:2015/A1:2022 • IEC 62471:2006
EN IEC 55015:2019/A11:2020
EN 61547:2009 • EN IEC 63000:2018
EN IEC 61000-3-2:2019/A1:2021
EN 61000-3-3:2013/A2:2021
EN 61347-1:2015/A1:2021 • EN 61347-2-13:2014/A1:2017
Produkt med batteri Smart PAPS 204 A1/Smart PAPS 208 A1:
EN 301 489-1 V2.2.3:2019 • Draft EN 301 489-17 V3.2.5:2022
EN 300 328 V2.2.2:2019 • EN 50663:2017**

Denne overensstemmelseserklæring udstedes på fabrikantens ansvar:



Grizzly Tools GmbH & Co. KG
Stockstädter Str. 20
63762 Großostheim
TYSKLAND
05.09.2024

Christian Frank
Repræsentant for dokumentation

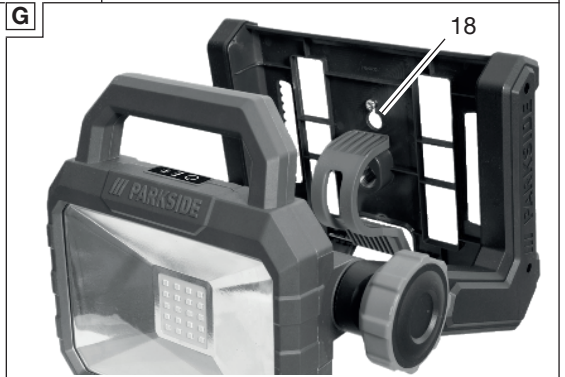
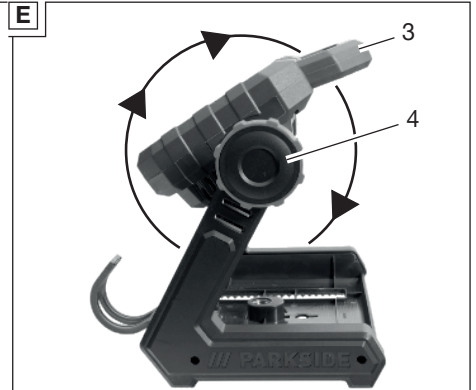
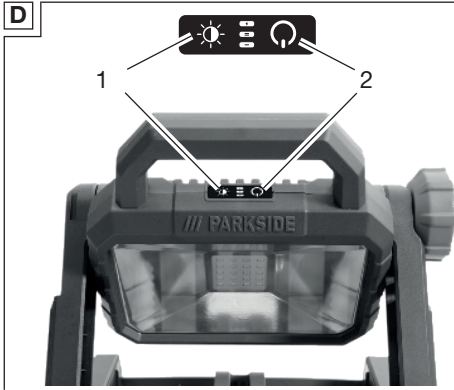

Explosionszeichnung • Exploded view • Vue éclatée • Vista esplosa • Vista explosionada • Explosietekening • Eksploderet tegning • Robbantott ábra • Widok rozłożony • Rozłożony pogląd • Rozłożený pohľad

PLSA 20-Li A1

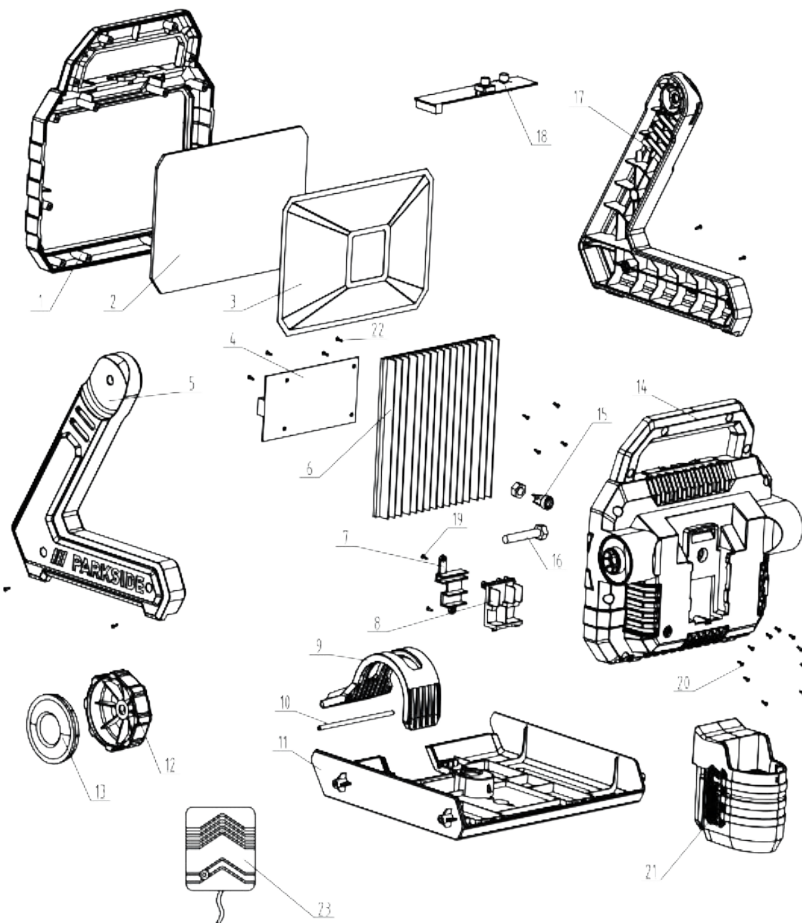

informativ • informative • informatif • informatief • informativo • informatív • informacyj-
ny • informační • informatívny



GRIZZLY TOOLS GMBH & CO. KG

Stockstädter Straße 20
63762 Großostheim
GERMANY

Stand der Informationen · Last Information Update ·
Version des informations · Stand van de informatie ·
Estado de las informaciones · Versione delle informazioni ·
Stav informací · Stav informácií · Információk állása ·
Stan informacj · Tilstand af information: 07/2024
Ident.-No.: 72093722072024-8

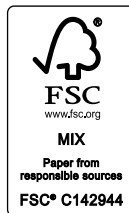

IAN 465581_2404

8