



WATER JET FLOSSER / MUNDDUSCHE HYDROPULSEUR SMD 24 A1

(GB) (IE)

WATER JET FLOSSER

Operating instructions and safety instructions

(FR) (BE)

HYDROPULSEUR

Mode d'emploi et consignes de sécurité

(CZ)

ÚSTNÍ SPRCHA

Návod k obsluze a bezpečnostní pokyny

(SK)

ÚSTNA SPRCHA

Návod na obsluhu a bezpečnostné pokyny

(DK)

MUNDSKYLLER

Betjeningsvejledning og sikkerhedsanvisninger

(HU)

SZÁJZUHANY

Használati útmutató és biztonsági utasítások

(DE) (AT) (CH)

MUNDDUSCHE

Bedienungsanleitung und Sicherheitshinweise

(NL) (BE)

MONDDOUCHE

Gebruiksaanwijzing en veiligheidsvoorschriften

(PL)

IRYGATOR DO JAMY USTNEJ

Instrukcja obsługi i wskazówki bezpieczeństwa

(ES)

IRRIGADOR BUCAL

Instrucciones de uso e indicaciones de seguridad

(IT)

IDROPULSORE

Istruzioni per l'uso e indicazioni relative alla sicurezza

(SI)

USTNA PRHA

Navodila za uporabo in varnostni napotki

IAN 385287_2107

(DE) (BE) (NL)
(CZ) (PL) (SK)

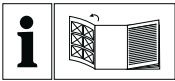

GB IE

Before reading, unfold the page containing the illustrations and familiarise yourself with all functions of the device.

DE AT CH

Klappen Sie vor dem Lesen die Seite mit den Abbildungen aus und machen Sie sich anschließend mit allen Funktionen des Gerätes vertraut.

FR BE

Avant de lire le mode d'emploi, ouvrez la page contenant les illustrations et familiarisez-vous ensuite avec toutes les fonctions de l'appareil.

NL BE

Vouw vóór het lezen de pagina met de afbeeldingen open en maak u vertrouwd met alle functies van het apparaat.

CZ

Před čtením si otevřete stranu s obrázky a potom se seznámte se všemi funkcemi přístroje.

PL

Przed przeczytaniem proszę rozłożyć stronę z ilustracjami, a następnie proszę zapoznać się z wszystkimi funkcjami urządzenia.

SK

Pred čítaním si odklopte stranu s obrázkami a potom sa oboznámte so všetkými funkciami prístroja.

ES

Antes de empezar a leer abra la página que contiene las imágenes y, en seguida, familiarícese con todas las funciones del dispositivo.

DK

Før du læser, vend siden med billeder frem og bliv bekendt med alle apparatets funktioner.

IT

Prima di leggere aprire la pagina con le immagini e prendere confidenza con le diverse funzioni dell'apparecchio.

HU

Olvasás előtt kattintson az ábrát tartalmazó oldalra és végezetül ismerje meg a készülék mindegyik funkcióját.

SI

Pred branjem odprite stran s slikami in se nato seznanite z vsemi funkcijami naprave.

GB/IE	Operating instructions and safety instructions	Page	1
DE/AT/CH	Bedienungsanleitung und Sicherheitshinweise	Seite	21
FR/BE	Mode d'emploi et consignes de sécurité	Page	41
NL/BE	Gebruiksaanwijzing en veiligheidsvoorschriften	Pagina	63
CZ	Návod k obsluze a bezpečnostní pokyny	Strana	83
PL	Instrukcja obsługi i wskazówki bezpieczeństwa	Strona	103
SK	Návod na obsluhu a bezpečnostné pokyny	Strana	123
ES	Instrucciones de uso e indicaciones de seguridad	Página	143
DK	Betjeningsvejledning og sikkerhedsanvisninger	Side	163
IT	Istruzioni per l'uso e indicazioni relative alla sicurezza	Pagina	183
HU	Használati útmutató és biztonsági utasítások	Oldal	203
SI	Navodila za uporabo in varnostni napotki	Stran	223

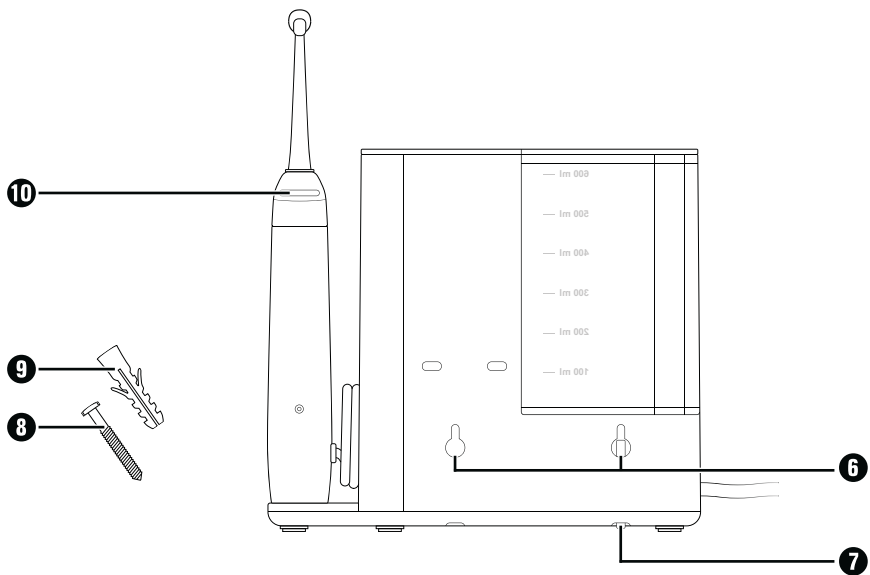
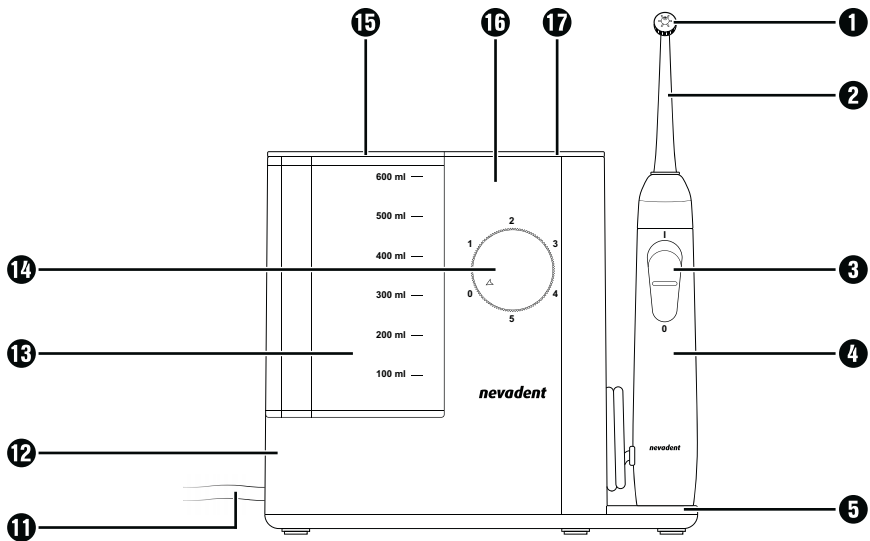

Contents

Introduction	2
Information about these operating instructions	2
Copyright	2
Intended use	2
Safety information	3
Package contents and transport inspection	5
Description of the appliance	6
Before first use	7
Requirements for the set-up location	7
Wall mounting	7
Handling and operation	8
Attaching/removing nozzle attachments	8
Adjusting the nozzle control	9
Using the oral irrigator	10
After use	12
Cleaning and care	13
Storage	13
Ordering replacement parts	14
Troubleshooting	15
Disposal	16
Disposal of the appliance	16
Disposal of the packaging	16
Appendix	17
Technical data	17
Kompnass Handels GmbH warranty	17
Service	19
Importer	19

Introduction

Information about these operating instructions

Congratulations on the purchase of your new appliance.

You have selected a high-quality product. The operating instructions are part of this product. They contain important information about safety, usage and disposal. Before using the product, please familiarise yourself with all operating and safety instructions. Use the product only as described and for the range of applications specified. Please also pass these operating instructions on to any future owner.

Copyright

This documentation is protected by copyright.

Any copying or reproduction, including in the form of extracts, or any reproduction of images (even in a modified state), is permitted only with the written authorisation of the manufacturer.

Intended use

This appliance is intended exclusively for dental care and mouth hygiene in humans. The appliance is not intended for use in industrial or medical environments. It is not suitable for animal care. This appliance is intended solely for use in private households. It is not intended for any other purpose nor for use beyond the scope described.

Claims of any kind for damage resulting from misuse, incompetent repairs, unauthorised modification or the use of unauthorised replacement parts will not be accepted. The operator bears sole liability.

Safety information

DANGER! ELECTRIC SHOCK!

- ▶ Connect the appliance only to a properly installed and easily accessible mains power socket supplying a mains power voltage of 100–240 V ~, 50/60 Hz.
- ▶ Ensure that the power cable is not damaged. Keep it out of hot areas and route it in such a way that it cannot be damaged.
- ▶ Before use, check the appliance for visible external damage. Never use the appliance if the cable, plug or housing are damaged.
- ▶ To avoid potential risks, if the appliance power cable is damaged, it must be replaced by the manufacturer, its customer service or by a qualified technician.
- ▶ Have all repairs carried out by a specialist workshop. Under no circumstances should you open the appliance yourself. Repairs that are not carried out by a specialist workshop could lead to physical injuries.
- ▶ Do not use the appliance in the vicinity of a bathtub/shower or a sink filled with water. The proximity of moisture presents a danger even when the appliance is switched off.
- ▶ Never touch the appliance if it has fallen into water. Always disconnect the power plug from the power socket first!
- ▶ Never immerse the connected appliance in water or other liquids.
- ▶ Never touch the power cable or the appliance with wet or damp hands.

⚠ DANGER! ELECTRIC SHOCK!

- ▶ Ensure that the power cable can never become wet or damp during operation. Route the power cable in such a way that it cannot become trapped or damaged in any other way.
- ▶ Do not use the power cable with an extension cable; connect the power cable directly to a power socket.

⚠ WARNING! RISK OF INJURY!

- ▶ Do not change any accessories while the appliance is switched on.
- ▶ Always store the appliance indoors. To prevent accidents, keep the appliance in a dry location when not in use.
- ▶ Oral irrigators may be used by children over the age of 8 and by persons with reduced physical, sensory or mental capabilities or lack of experience and/or knowledge if they are supervised. Do not allow children to play with the appliance.
- ▶ Switch off the appliance before you put it down or change accessories.
- ▶ Lay the power cable so that nobody can step on it or trip over it.
- ▶ Always pull out the plug before cleaning the appliance. Do not pull on the power cable. Always grip the power plug to disconnect the appliance from the power supply.

ATTENTION! PROPERTY DAMAGE!

- ▶ Use only accessories recommended by the manufacturer.
- ▶ Do not make any unauthorised modifications or alterations to the appliance.
- ▶ Never put down the appliance next to radiators, ovens or other heated appliances or surfaces.
- ▶ The appliance may only be used with cold or lukewarm tap water up to a maximum of 40°C . If necessary, add a few drops of mouthwash. The water tank should never be completely filled with additives such as mouthwash or mouth rinse. These can damage the appliance.

Package contents and transport inspection

- ◆ Remove all parts of the appliance and the operating instructions from the carton.
- ◆ Remove all packaging materials and any films and labels.

DANGER

- ▶ Do not allow children to play with packaging materials. There is a risk of suffocation!

The package contents include the following components (see fold-out page for illustrations):

- Water jet flosser (main unit with hand unit and water tank)
- 4 nozzle attachments
- 2 wall plugs (∅ 5 mm)
- 2 screws (3 mm)
- Operating instructions (not shown)

NOTE

- ▶ Check the package for completeness and for signs of visible damage.
- ▶ If the delivery is incomplete or damage has occurred as a result of defective packaging or during transport, contact the service hotline (see section **Service**).

Description of the appliance

(See fold-out page for illustrations)

- 1 Nozzle control
- 2 Nozzle attachment
- 3 On/Off switch for the water jet I/O
- 4 Hand unit
- 5 Cradle for hand unit
- 6 Hangers
- 7 Locking pin
- 8 Screw
- 9 Wall plug
- 10 Release button for nozzle attachment
- 11 Power cable (with mains plug)
- 12 Main unit
- 13 Water tank
- 14 Rotary switch (On/Off switch and water pressure control)
- 15 Water tank lid
- 16 Storage compartment for nozzle attachments
- 17 Storage compartment lid

Before first use

Requirements for the set-up location

To ensure safe and trouble-free operation of the appliance, the set-up location must fulfil the following requirements:

- The appliance may only be operated free-standing if used in dry rooms. The set-up location must be a horizontal, level and stable surface.
- In damp rooms, especially in the vicinity of water, the appliance must be firmly fixed to the wall to protect it from falling into water.
- The mains power socket must be easily accessible so that the power cable can be quickly disconnected in an emergency.

Wall mounting

NOTE

- ▶ Before mounting to the wall, make sure that there are no electric cables, wires or pipes running behind the wall surface where you plan to hang the appliance.

1. Mark two drill holes on the wall 7.2 cm apart and drill the marked holes with a 5 mm bit. Ensure that there is a power socket in the immediate vicinity.
2. Push the two supplied wall plugs **9** into the drilled holes and screw the two supplied screws **8** into the wall plugs **9**. Take care that the screws **8** still protrude about 3 mm out of the holes.
3. On the back side of the appliance, the right hanger **6** has a locking pin **7** to prevent the appliance from coming free of the screws **8**. Press the locking pin **7** back somewhat until you hear a click. Then pull the locking pin **7** down slightly out of the hanger **6** (see Fig. 1).

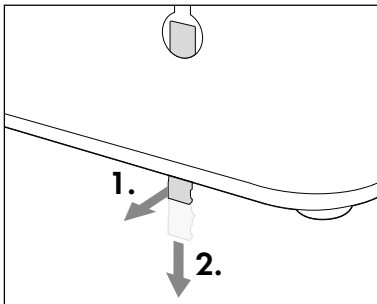

Fig. 1

4. Push the appliance onto the screws **8** so that the screws **8** enter into the hangers **6** on the back side of the appliance. Then press the appliance downward so that the screws **8** slide into the rails of the hangers **6** and the appliance rests firmly on the screws **8**.
5. Slide the locking pin **7** upwards until it audibly engages with the hanger **6**.
6. Plug the mains plug of the power cable **11** into a socket.

Handling and operation

Attaching/removing nozzle attachments

NOTE

- ▶ If used daily, replace the nozzle attachments **2** after no more than six months.
- ▶ Use only original nozzle attachments **2**. Information on ordering replacement nozzle attachments **2** can be found in the section **Ordering replacement parts**.

- ◆ Make certain that the appliance is switched off before attaching or removing the nozzle attachment **2**.
- ◆ Fit a nozzle attachment **2** onto the hand unit **4**. Press the nozzle attachment **2** into the opening until the nozzle attachment **2** audibly engages in the hand unit **4**. Ensure that the guide tab on the lower end of the nozzle attachment **2** is aligned with the corresponding groove in the opening on the hand unit **4** (see Fig. 2).
- ◆ To remove the nozzle attachment **2**, press the release button **10** on the hand unit **4** and then pull the nozzle attachment **2** out of the hand unit **4** (see Fig. 3).

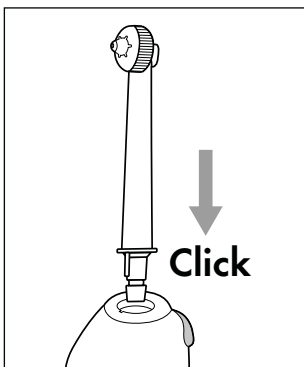

Fig. 2

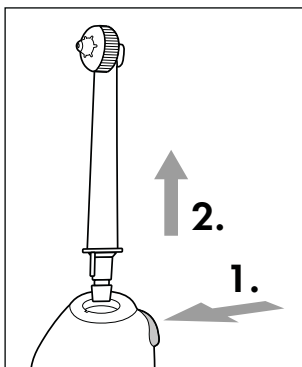

Fig. 3

Adjusting the nozzle control

You can use the nozzle control **1** on the head of the nozzle attachment **2** to switch between two different nozzle functions:

- ◆ Turn the nozzle control **1** anti-clockwise with your fingers to obtain a single jet for targeted removal of food remnants from hard-to-reach areas (see Fig. 4 and 5).

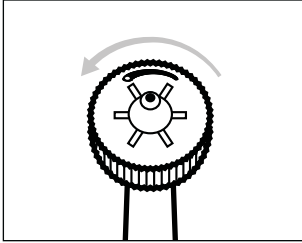

Fig. 4

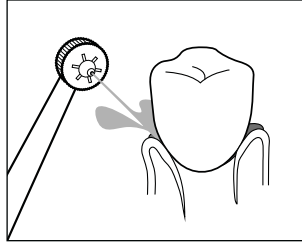

Fig. 5

- ◆ Turn the nozzle control **1** clockwise with your fingers to obtain multiple jets for massaging the gums (see Fig. 6 and 7).

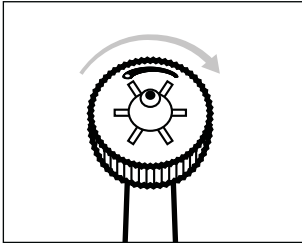

Fig. 6

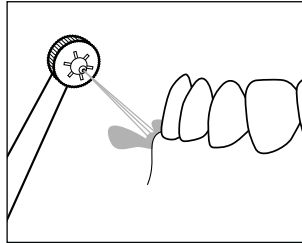

Fig. 7

Using the oral irrigator

⚠ CAUTION – PROPERTY DAMAGE!

- ▶ Fill the water tank **13** with pure tap water. If necessary, add a few drops of mouthwash. The water tank **13** should never be completely filled with additives such as mouthwash or mouth rinse.
- ▶ Use only cold or lukewarm water with a maximum temperature of 40°C. Do not fill the water tank **13** with hot water.

NOTE

- ▶ Use of the appliance is not a replacement for daily tooth cleaning with a toothbrush and toothpaste. Use the appliance only as a supplement to daily tooth cleaning with toothbrush and toothpaste.
 - ▶ Only use the appliance for a maximum of 2 minutes or only long enough to use up one full tank of water (600 ml). One full tank of water (600 ml) is sufficient to operate the appliance for about 150 seconds at level **1** or about 110 seconds at level **5**.
 - ▶ The unfamiliar stimulation may cause some gum bleeding at first, which is not unusual. If this continues for more than two weeks, you should consult your dentist.
 - ▶ Consult your dentist before using the appliance if you suffer from severe periodontitis, have injuries or abscesses in the mucous membrane of the oral cavity or underwent dental surgery within the last two months.
- ◆ Remove the water tank **13** from the main unit **12** and open the lid **15** of the water tank **13**. Fill the water tank **13** with cold or lukewarm water. Take care not to fill the water tank **13** past the maximum fill mark of **600 ml**. Then close the water tank **13** again with the lid **15** and place the water tank **13** in the main unit **12**.
 - ◆ Fit a nozzle attachment **2** onto the hand unit **4**. Press the nozzle attachment **2** into the opening until the nozzle attachment **2** audibly engages in the hand unit **4**. Ensure that the guide tab on the lower end of the nozzle attachment **2** is aligned with the corresponding groove in the opening on the hand unit **4**.
 - ◆ Switch on the main unit **12** by setting the rotary switch **14** to the desired water pressure level **1–5** (**1** = gentle, **5** = strong).
 - ◆ Open your mouth slightly and insert the nozzle attachment **2**. Bend over a washbasin to allow the water to run into the basin.

NOTE

- ▶ Begin with a lower level to allow your gums to become accustomed to the water jet. Increase the strength of the water jet in stages. If the pressure is uncomfortable, select a lower level again.
- ▶ To avoid splashes, do not switch on the hand unit ④ until it is in your mouth.
- ◆ Switch on the hand unit ④ by moving the On/Off switch for the water jet I/O ③ on the hand unit ④ to I.
- ◆ Direct the water jet at the gaps between your teeth and the edges of your teeth to clean them. Position the nozzle attachment ② so that the water jet can rinse the food remnants away from the gums (see Fig. 8). Move the nozzle attachment ② slowly along the edge of the teeth from gap to gap (see Fig. 9). Clean all the front and back sides of your teeth in this way.

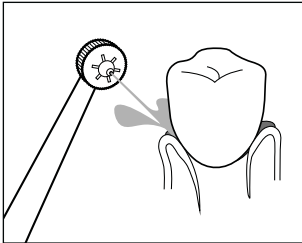

Fig. 8

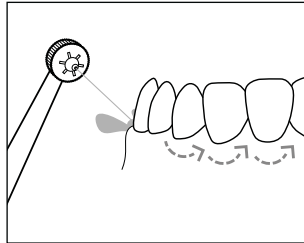

Fig. 9

- ◆ You can use the image below as a guide for the order of cleaning (see Fig. 10). The numbers in the image indicate the order in which to clean the different areas:

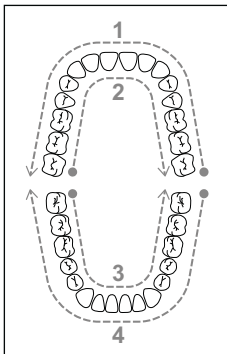

Fig. 10

1. Front of upper teeth
2. Back of upper teeth
3. Back of lower teeth
4. Front of lower teeth

- ◆ Start at the front side of your upper molars and move the nozzle attachment **2** along the edges of the teeth from one side to the other. Repeat this process for the back of the upper teeth and for the back and front of the lower teeth.

After use

NOTE

- ▶ Empty the water tank **13** after every use to prevent the growth of germs and bacteria.
1. Switch the On/Off switch for the water jet I/O **3** on the hand unit **4** to **0** before removing the nozzle attachment **2** from your mouth.
 2. Set the rotary switch **14** on the main unit **12** to **0**.
 3. Remove the water tank **13** from the main unit **12** and open the lid **15** of the water tank **13**. Pour the remaining water out of the water tank **13** into the washbasin.
 4. Close the lid **15** of the water tank **13** and place the water tank **13** back in the main unit **12**.
 5. Set the rotary switch **14** on the main unit **12** to **5** and hold the hand unit **4** over the washbasin.
 6. Switch the On/Off switch for the water jet I/O **3** on the hand unit **4** to **I** to clear any remaining water from the line and rinse out the nozzle attachment **2**.
 7. Switch the On/Off switch for the water jet I/O jet **3** on the hand unit **4** to **0**.
 8. Set the rotary switch **14** on the main unit **12** to **0**.
 9. Press the release button **10** on the hand unit **4** and then pull the nozzle attachment **2** out of the hand unit **4**.
 10. Rinse the nozzle attachment **2** under running water.
 11. Dry the nozzle attachment **2** and place it in one of the spots in the storage compartment **15**.
 12. Place the hand unit **4** in the cradle **5** on the main unit **12**.

Cleaning and care

DANGER – ELECTRIC SHOCK!

- ▶ Always pull out the plug before cleaning the appliance. There is a risk of electric shock!
- ▶ The appliance must be completely dry before connecting it to the socket again.
-  Never submerge the main unit **12** or the hand unit **4** in water or other liquids!

CAUTION – PROPERTY DAMAGE!

- ▶ Do not use any aggressive cleaning agents or solvents. These could damage the plastic surfaces of the appliance.
- ◆ Remove the nozzle attachment **2** from the hand unit **4** and rinse it off under running water.
- ◆ Clean the main unit **12** and the hand unit **4** with a soft, slightly damp cloth. For stubborn soiling add a little mild detergent to the cloth. Afterwards, wipe off with a cloth moistened only with pure water. Then dry off the main unit **12** and the hand unit **4** with a dry cloth.
- ◆ Remove the water tank **13** from the main unit **12** and open the lid **15** of the water tank **13**. Rinse the water tank **13** under running water. After cleaning, pour the remaining water out of the water tank **13** into the washbasin.
- ◆ If you do not intend to use the appliance for a longer period, remove the lid **15** from the water tank **13**. Allow the water tank **13** to dry completely in air before placing it back in the main unit **12**.

Storage

- ◆ Disconnect the appliance from the power supply by pulling the plug of the switched-off appliance from the socket.
- ◆ Remove any water from the appliance and allow the appliance to dry completely (see section **Cleaning and care**).
- ◆ Store the appliance in a dry and dust-free location out of direct sunlight.

Ordering replacement parts

You can order replacement parts for this product on the Internet at www.kompernass.com.



Scan this QR code with your smartphone or tablet. You can use this QR code to go directly to our website www.kompernass.com to view and order the available replacement parts.

NOTE

- ▶ If you have problems with your online order, you can contact our service centre by phone or e-mail (see section **Service**).
- ▶ Please always quote the article number (e.g. **123456_7890**) when ordering. You can find it on the title page of these operating instructions.
- ▶ Please note that online ordering of replacement parts is not possible for all countries.

Troubleshooting

The following table will help you to identify and rectify minor malfunctions. If the solutions presented below do not resolve the problem, please contact Customer Service (see section **Service**).

Fault	Cause	Remedy
No water jet comes out of the nozzle attachment 2 .	The appliance is not switched on.	Make sure that the appliance is properly connected to the power supply. Set the rotary switch 14 to the desired water pressure level 1-5 . Switch the On/Off switch for the water jet I/O 3 on the hand unit 4 to I .
	The mains plug is not plugged in.	Insert the plug into a mains power socket.
	The socket is not supplying any power.	Check the house mains fuse.
	The nozzle attachment 2 is defective.	Replace the nozzle attachment 2 (see section Attaching/removing nozzle attachments)
	The water tank 13 is empty.	Fill the water tank 13 with tap water (see section Using the oral irrigator).
	The appliance is defective.	Switch off the appliance and pull out the mains plug. Contact Customer Service (see section Service).
The water pressure cannot be set correctly or is too weak.	The water tank 13 is not seated properly in the main unit 12 .	Place the water tank 13 in the main unit 12 and press the water tank 13 down until it sits firmly in the main unit 12 .
The water tank 13 has a leak.	The water tank 13 is not seated properly in the main unit 12 .	Place the water tank 13 in the main unit 12 and press the water tank 13 down until it sits firmly in the main unit 12 .
	The valve of the water tank 13 is defective.	Switch off the appliance and pull out the mains plug. Contact Customer Service (see section Service).

Fault	Cause	Remedy
The nozzle attachment ② has a leak.	The nozzle attachment ② is not properly attached to the hand unit ④.	Attach the nozzle attachment ② properly to the hand unit ④ (see section Attaching/removing nozzle attachments).
	The nozzle attachment ② is defective.	Replace the nozzle attachment ② (see section Attaching/removing nozzle attachments).

Disposal

Disposal of the appliance



The adjacent symbol of a crossed-out wheellie bin means that this appliance is subject to Directive 2012/19/EU. This directive states that the product may not be disposed of in normal household waste at the end of its useful life, but must be taken to a specially set-up collection point, recycling depot or disposal company.

This disposal is free of charge for the user. Protect the environment and dispose of this appliance properly.



Your local community or municipal authorities can provide information on how to dispose of the worn-out product.



The product is recyclable, subject to extended producer responsibility and is collected separately.

Disposal of the packaging



The packaging materials have been selected for their environmental compatibility and ease of disposal and are therefore recyclable.

Dispose of packaging materials that are no longer needed in accordance with applicable local regulations.



Dispose of the packaging in an environmentally friendly manner.

Note the labelling on the packaging and separate the packaging material components for disposal, if necessary. The packaging material is labelled with abbreviations (a) and numbers (b) with the following meanings:

1–7: plastics, 20–22: paper and cardboard, 80–98: composites.

Appendix

Technical data

Power supply	100-240 V ~ (AC), 50/60 Hz
Power consumption	24 W
Protection class	II/□ (double insulation)
Protection type	IPX4 (protected against water splashes from any direction)

NOTE

- ▶ No user action is required to switch the product between 50 and 60 Hz. The product switches automatically to either 50 or 60 Hz.

Kompennass Handels GmbH warranty

Dear Customer,

This appliance has a 3-year warranty valid from the date of purchase. If this product has any faults, you, the buyer, have certain statutory rights. Your statutory rights are not restricted in any way by the warranty described below.

Warranty conditions

The warranty period starts on the date of purchase. Please keep your receipt in a safe place. This will be required as proof of purchase.

If any material or manufacturing fault occurs within three years of the date of purchase of the product, we will either repair or replace the product for you or refund the purchase price (at our discretion). This warranty service requires that you present the defective appliance and the proof of purchase (receipt) within the three-year warranty period, along with a brief written description of the fault and of when it occurred.

If the defect is covered by the warranty, your product will either be repaired or replaced by us. The repair or replacement of a product does not signify the beginning of a new warranty period.

Warranty period and statutory claims for defects

The warranty period is not prolonged by repairs effected under the warranty. This also applies to replaced and repaired components. Any damage and defects present at the time of purchase must be reported immediately after unpacking. Repairs carried out after expiry of the warranty period shall be subject to a fee.

Scope of the warranty

This appliance has been manufactured in accordance with strict quality guidelines and inspected meticulously prior to delivery.

The warranty covers material faults or production faults. The warranty does not extend to product parts subject to normal wear and tear or to fragile parts which could be considered as consumable parts such as switches, batteries or parts made of glass.

The warranty does not apply if the product has been damaged, improperly used or improperly maintained. The directions in the operating instructions for the product regarding proper use of the product are to be strictly followed. Uses and actions that are discouraged in the operating instructions or which are warned against must be avoided.

This product is intended solely for private use and not for commercial purposes. The warranty shall be deemed void in cases of misuse or improper handling, use of force and modifications / repairs which have not been carried out by one of our authorised Service centres.

Warranty claim procedure

To ensure quick processing of your case, please observe the following instructions:

- Please have the till receipt and the item number (IAN) 385287_2107 available as proof of purchase.
- You will find the item number on the type plate on the product, an engraving on the product, on the front page of the operating instructions (below left) or on the sticker on the rear or bottom of the product.
- If functional or other defects occur, please contact the service department listed either by **telephone** or by **e-mail**.
- You can return a defective product to us free of charge to the service address that will be provided to you. Ensure that you enclose the proof of purchase (till receipt) and information about what the defect is and when it occurred.



You can download these instructions along with many other manuals, product videos and installation software at www.lidl-service.com.

This QR code will take you directly to the Lidl service page (www.lidl-service.com) where you can open your operating instructions by entering the item number (IAN) 385287_2107.

Service

GB **Service Great Britain**
Tel.: 0800 404 7657
E-Mail: kompernass@lidl.co.uk

IE **Service Ireland**
Tel.: 1890 930 034
(0,08 EUR/Min., (peak))
(0,06 EUR/Min., (off peak))
E-Mail: kompernass@lidl.ie

IAN 385287_2107

Importer

Please note that the following address is not the service address. Please use the service address provided in the operating instructions.

KOMPERNASS HANDELS GMBH
BURGSTRASSE 21
44867 BOCHUM
GERMANY
www.kompernass.com

Inhaltsverzeichnis

Einleitung	22
Informationen zu dieser Bedienungsanleitung	22
Urheberrecht	22
Bestimmungsgemäße Verwendung	22
Sicherheitshinweise	23
Lieferumfang und Transportinspektion	25
Gerätebeschreibung	26
Vor der ersten Inbetriebnahme	27
Anforderungen an den Aufstellort	27
Wandmontage	27
Bedienung und Betrieb	28
Aufsteckdüsen aufstecken/abnehmen	28
Düsenregler einstellen	29
Verwendung der Munddusche	30
Nach dem Gebrauch	32
Reinigung und Pflege	33
Aufbewahrung	33
Ersatzteile bestellen	34
Fehlerbehebung	35
Entsorgung	36
Entsorgung des Gerätes	36
Entsorgung der Verpackung	36
Anhang	37
Technische Daten	37
Garantie der Kompernaß Handels GmbH	37
Service	39
Importeur	39

Einleitung

Informationen zu dieser Bedienungsanleitung

Herzlichen Glückwunsch zum Kauf Ihres neuen Gerätes.

Sie haben sich damit für ein hochwertiges Produkt entschieden. Die Bedienungsanleitung ist Bestandteil dieses Produkts. Sie enthält wichtige Hinweise für Sicherheit, Gebrauch und Entsorgung. Machen Sie sich vor der Benutzung des Produkts mit allen Bedien- und Sicherheitshinweisen vertraut. Benutzen Sie das Produkt nur wie beschrieben und für die angegebenen Einsatzbereiche. Händigen Sie alle Unterlagen bei Weitergabe des Produkts an Dritte mit aus.

Urheberrecht

Diese Dokumentation ist urheberrechtlich geschützt.

Jede Vervielfältigung bzw. jeder Nachdruck, auch auszugsweise, sowie die Wiedergabe der Abbildungen, auch im veränderten Zustand, ist nur mit schriftlicher Zustimmung des Herstellers gestattet.

Bestimmungsgemäße Verwendung

Dieses Gerät dient ausschließlich der Zahnpflege und Mundhygiene beim Menschen. Es ist nicht vorgesehen zur Verwendung in industriellen oder medizinischen Bereichen oder in der Tierpflege. Dieses Gerät ist ausschließlich für die Benutzung in privaten Haushalten bestimmt. Eine andere oder darüber hinausgehende Benutzung gilt als nicht bestimmungsgemäß.

Ansprüche jeglicher Art wegen Schäden aus nicht bestimmungsgemäßer Verwendung, unsachgemäßen Reparaturen, unerlaubt vorgenommenen Veränderungen oder Verwendung nicht zugelassener Ersatzteile sind ausgeschlossen. Das Risiko trägt allein der Betreiber.

Sicherheitshinweise

GEFAHR! ELEKTRISCHER SCHLAG!

- ▶ Schließen Sie das Gerät nur an eine vorschriftsmäßig installierte und gut erreichbare Steckdose mit einer Netzspannung von 100-240 V ~, 50/60 Hz an.
- ▶ Achten Sie darauf, dass das Netzkabel nicht beschädigt wird. Halten Sie es von heißen Bereichen fern und führen Sie es so, dass es nicht beschädigt werden kann.
- ▶ Kontrollieren Sie das Gerät vor der Verwendung auf äußere, sichtbare Schäden. Benutzen Sie das Gerät nicht, wenn Kabel, Stecker oder Gehäuse beschädigt sind.
- ▶ Wenn die Netzanschlussleitung dieses Gerätes beschädigt wird, muss sie durch den Hersteller oder seinen Kundendienst oder eine ähnlich qualifizierte Person ersetzt werden, um Gefährdungen zu vermeiden.
- ▶ Lassen Sie Reparaturen nur von einer Fachwerkstatt durchführen. Öffnen Sie unter keinen Umständen selbst das Gerät. Eingriffe, die nicht durch einen Fachbetrieb vorgenommen wurden, können zu Verletzungen führen.
- ▶ Benutzen Sie das Gerät nicht in der Nähe der Badewanne/ Dusche oder über einem mit Wasser gefüllten Waschbecken. Nähe von Wasser stellt eine Gefahr dar, auch wenn das Gerät ausgeschaltet ist.
- ▶ Berühren Sie niemals das Gerät, wenn es in das Wasser gefallen ist. Ziehen Sie unbedingt erst den Netzstecker aus der Steckdose!
- ▶ Tauchen Sie das angeschlossene Gerät niemals in Wasser oder andere Flüssigkeiten.

⚠️ GEFAHR! ELEKTRISCHER SCHLAG!

- ▶ Fassen Sie das Netzkabel oder das Gerät nicht mit nassen oder feuchten Händen an.
- ▶ Achten Sie darauf, dass im Betrieb das Netzkabel niemals nass oder feucht werden kann. Führen Sie das Netzkabel so, dass es nicht eingeklemmt oder anderweitig beschädigt werden kann.
- ▶ Verwenden Sie das Netzkabel nicht mit einem Verlängerungskabel, sondern verbinden Sie das Netzkabel direkt mit einer Steckdose.

⚠️ WARNUNG! VERLETZUNGSGEFAHR!

- ▶ Wechseln Sie keine Zubehörteile aus, wenn das Gerät in Betrieb ist.
- ▶ Lagern Sie das Gerät immer in geschlossenen Räumen. Um Unfälle zu verhindern, bewahren Sie das Gerät nach Gebrauch an einem trockenen Ort auf.
- ▶ Mundduschen können von Kindern ab 8 Jahren sowie von Personen mit reduzierten physischen, sensorischen oder mentalen Fähigkeiten oder Mangel an Erfahrung und/oder Wissen benutzt werden, wenn sie beaufsichtigt werden. Kinder dürfen nicht mit dem Gerät spielen.
- ▶ Schalten Sie das Gerät aus, bevor Sie es ablegen oder Zubehörteile wechseln.
- ▶ Legen Sie das Netzkabel so, dass niemand darüber stolpern oder darauf treten kann.
- ▶ Ziehen Sie vor jeder Reinigung den Netzstecker aus der Steckdose. Ziehen Sie dabei nicht am Netzkabel, sondern fassen Sie immer den Netzstecker an, um das Gerät von der Stromversorgung zu trennen.

! ACHTUNG! SACHSCHADEN!

- ▶ Verwenden Sie nur Zubehörteile, die vom Hersteller empfohlen werden.
- ▶ Nehmen Sie keine eigenmächtigen Umbauten oder Veränderungen an dem Gerät vor.
- ▶ Achten Sie unbedingt darauf, dass Sie das Gerät nicht neben Heizkörpern, Backöfen oder anderen erhitzten Geräten oder Flächen abstellen.
- ▶ Das Gerät darf nur mit kaltem oder lauwarmen Leitungswasser bis maximal 40 °C verwendet werden. Geben Sie bei Bedarf ein paar Tropfen Mundwasser hinzu. Der Wassertank darf nie komplett mit Zusätzen wie z. B. Mundwasser oder Mundspülung gefüllt werden. Diese können das Gerät beschädigen.

Lieferumfang und Transportinspektion

- ◆ Entnehmen Sie alle Teile des Gerätes und die Bedienungsanleitung aus der Verpackung.
- ◆ Entfernen Sie sämtliches Verpackungsmaterial und eventuelle Folien und Aufkleber.

! GEFAHR

- ▶ Verpackungsmaterialien dürfen nicht zum Spielen verwendet werden. Es besteht Erstickengefahr!

Der Lieferumfang besteht aus folgenden Komponenten (Abbildungen siehe Ausklappseite):

- Munddusche (Hauptgerät mit Handteil und Wassertank)
- 4 Aufsteckdüsen
- 2 Dübel (∅ 5 mm)
- 2 Schrauben (3 mm)
- Bedienungsanleitung (ohne Abbildung)

HINWEIS

- ▶ Prüfen Sie die Lieferung auf Vollständigkeit und auf sichtbare Schäden.
- ▶ Bei einer unvollständigen Lieferung oder Schäden infolge mangelhafter Verpackung oder durch Transport wenden Sie sich an die Service-Hotline (siehe Kapitel **Service**).

Gerätebeschreibung

(Abbildungen siehe Ausklappseite)

- ❶ Düsenregler
- ❷ Aufsteckdüse
- ❸ Ein-/Ausschalter für Wasserstrahl I/O
- ❹ Handteil
- ❺ Stellplatz für Handteil
- ❻ Aufhängeösen
- ❼ Sicherungsstift
- ❽ Schraube
- ❾ Dübel
- ❿ Entriegelungsknopf für Aufsteckdüse
- ⓫ Netzkabel (mit Netzstecker)
- ⓬ Hauptgerät
- ⓭ Wassertank
- ⓮ Drehschalter (Ein-/Ausschalter und Wasserdruckregler)
- ⓯ Deckel Wassertank
- ⓰ Aufbewahrungsfach für Aufsteckdüsen
- ⓱ Deckel Aufbewahrungsfach

Vor der ersten Inbetriebnahme

Anforderungen an den Aufstellort

Für einen sicheren und fehlerfreien Betrieb des Gerätes muss der Aufstellort folgende Voraussetzungen erfüllen:

- Das Gerät darf nur in trockenen Räumen frei stehend betrieben werden. Der Aufstellort muss eine waagerechte, ebene und stabile Fläche sein.
- In feuchten Räumen, insbesondere in der Nähe von Wasser, muss das Gerät fest montiert sein, um vor versehentlichem Hineinfallen in das Wasser geschützt zu sein.
- Die Netzsteckdose muss leicht zugänglich sein, so dass das Netzkabel notfalls leicht abgezogen werden kann.

Wandmontage

HINWEIS

- ▶ Stellen Sie vor der Wandmontage sicher, dass sich keine Kabel oder Rohre in dem Bereich, in dem Sie das Gerät aufhängen wollen, befinden.

1. Markieren Sie an der Wand zwei Bohrlöcher im Abstand von 7,2 cm und bohren Sie mit einem 5 mm-Bohrer die angezeichneten Löcher. Achten Sie dabei darauf, dass sich eine Steckdose in erreichbarer Nähe befindet.
2. Schieben Sie die beiden mitgelieferten Dübel **9** in die Bohrlöcher und schrauben Sie die beiden mitgelieferten Schrauben **8** in die Dübel **9**. Achten Sie dabei darauf, dass die Schrauben **8** noch ca. 3 mm aus den Bohrlöchern herausausschauen.
3. An der Geräterückseite befindet sich in der rechten Aufhängeöse **6** ein Sicherungsstift **7** der verhindern soll, dass sich das Gerät von den Schrauben **8** löst. Drücken Sie den Sicherungsstift **7** etwas nach hinten, bis Sie ein Klickgeräusch hören. Ziehen Sie dann den Sicherungsstift **7** ein Stück nach unten aus der Aufhängeöse **6** (siehe Abb. 1).



Abb. 1

4. Schieben Sie das Gerät auf die Schrauben **8**, so dass die Schrauben **8** in die Aufhängeösen **6** an der Geräterückseite ragen. Drücken Sie dann das Gerät nach unten, so dass die Schrauben **8** in die Schienen der Aufhängösen **6** rutschen und das Gerät fest auf den Schrauben **8** sitzt.
5. Schieben Sie den Sicherungsstift **7** nach oben, bis er hörbar in der Aufhängeöse **6** einrastet.
6. Verbinden Sie den Netzstecker des Netzkabels **11** mit einer Steckdose.

Bedienung und Betrieb

Aufsteckdüsen aufstecken/abnehmen

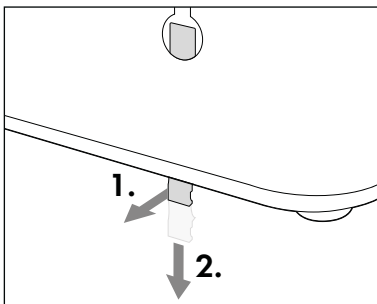
HINWEIS

- ▶ Tauschen Sie die Aufsteckdüsen **2** bei täglicher Benutzung spätestens nach sechs Monaten aus.
- ▶ Verwenden Sie nur Original-Aufsteckdüsen **2**. Informationen zur Bestellung von Ersatz-Aufsteckdüsen **2** finden Sie im Kapitel **Ersatzteile bestellen**.

- ◆ Achten Sie darauf, dass das Gerät ausgeschaltet ist, bevor Sie die Aufsteckdüse **2** aufstecken oder abnehmen.
- ◆ Stecken Sie eine Aufsteckdüse **2** auf das Handteil **4**. Drücken Sie die Aufsteckdüse **2** in die Öffnung, bis die Aufsteckdüse **2** hörbar im Handteil **4** einrastet. Achten Sie dabei auf die richtige Position der Führungsnase am unteren Ende der Aufsteckdüse **2** und der entsprechenden Aussparung in der Öffnung am Handteil **4** (siehe Abb. 2).
- ◆ Zum Abnehmen der Aufsteckdüse **2** drücken Sie den Entriegelungsknopf **10** am Handteil **4** und ziehen Sie dann die Aufsteckdüse **2** vom Handteil **4** ab (siehe Abb. 3).



Abb.2



Abb.3

Düsenregler einstellen

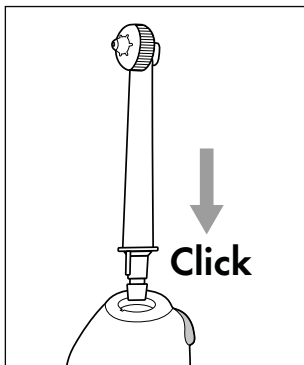
Sie können mit Hilfe des Düsenreglers ❶ am Kopf der Aufsteckdüse ❷ zwischen zwei verschiedenen Düsenfunktionen wählen:

- ◆ Drehen Sie den Düsenregler ❶ mit den Fingern gegen den Uhrzeigersinn für einen Einzelstrahl zur gezielten Entfernung von Speiseresten an schwer erreichbaren Stellen (siehe Abb. 4 und 5).

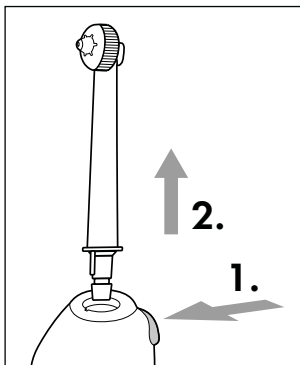

Abb. 4



Abb. 5

- ◆ Drehen Sie den Düsenregler ❶ mit den Fingern im Uhrzeigersinn für einen Mehrfachstrahl zur Zahnfleischmassage (siehe Abb. 6 und 7).

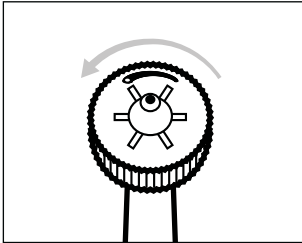

Abb. 6

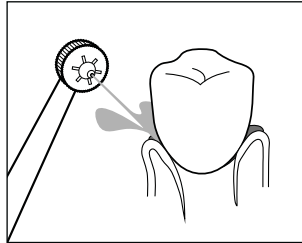

Abb. 7

Verwendung der Munddusche

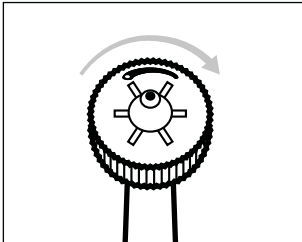
⚠ ACHTUNG - SACHSCHADEN!

- ▶ Verwenden Sie zum Befüllen des Wassertanks **13** klares Leitungswasser. Geben Sie bei Bedarf ein paar Tropfen Mundwasser hinzu. Der Wassertank **13** darf nie komplett mit Zusätzen wie z. B. Mundwasser oder Mundspülung gefüllt werden.
- ▶ Verwenden Sie nur kaltes oder lauwarmes Leitungswasser mit einer Temperatur bis maximal 40 °C. Füllen Sie kein heißes Wasser in den Wassertank **13**.

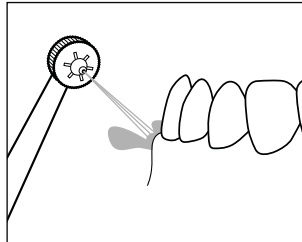
HINWEIS

- ▶ Die Verwendung des Gerätes ersetzt nicht die tägliche Zahnreinigung mit Zahnbürste und Zahncreme. Verwenden Sie das Gerät nur als Ergänzung zur täglichen Zahnreinigung mit Zahnbürste und Zahncreme.
 - ▶ Verwenden Sie das Gerät jeweils nur für maximal 2 Minuten bzw. nur solange, bis eine Wassertankfüllung (600 ml) verbraucht ist. Eine Wassertankfüllung (600 ml) reicht beim Betrieb des Gerätes auf Stufe **1** für ca. 150 Sekunden und auf Stufe **5** für ca. 110 Sekunden.
 - ▶ Anfänglich kann es durch die ungewohnte Reizung zu etwas Zahnfleischbluten kommen, was nicht ungewöhnlich ist. Hält dies länger als zwei Wochen an, sollten Sie sich an Ihren Zahnarzt wenden.
 - ▶ Fragen Sie Ihren Zahnarzt vor der Benutzung des Gerätes, falls Sie unter starker Parodontitis leiden, Verletzungen oder Geschwüre in der Mundschleimhaut haben oder in den letzten zwei Monaten einen zahnchirurgischen Eingriff hatten.
- ◆ Nehmen Sie den Wassertank **13** vom Hauptgerät **12** und öffnen Sie den Deckel **15** des Wassertanks **13**. Füllen Sie kaltes oder lauwarmes Leitungswasser in den Wassertank **13**. Achten Sie dabei darauf, den Wassertank **13** höchstens bis zur obersten Füllmengenmarkierung **600 ml** zu füllen. Verschiessen Sie anschließend den Wassertank **13** wieder mit dem Deckel **15** und setzen Sie den Wassertank **13** in das Hauptgerät **12**.
 - ◆ Stecken Sie eine Aufsteckdüse **2** auf das Handteil **4**. Drücken Sie die Aufsteckdüse **2** in die Öffnung, bis die Aufsteckdüse **2** hörbar im Handteil **4** einrastet. Achten Sie dabei auf die richtige Position der Führungsnase am unteren Ende der Aufsteckdüse **2** und auf die entsprechende Aussparung in der Öffnung am Handteil **4**.
 - ◆ Schalten Sie das Hauptgerät **12** ein, indem Sie am Drehschalter **14** die gewünschte Stärke **1-5** des Wasserdrucks einstellen (**1** = sanft, **5** = kräftig).
 - ◆ Führen Sie die Aufsteckdüse **2** in den leicht geöffneten Mund. Beugen Sie sich über ein Waschbecken, damit das Wasser in das Waschbecken laufen kann.

HINWEIS

- ▶ Beginnen Sie zunächst mit einer niedrigen Stufe, damit sich Ihr Zahnfleisch an den Wasserstrahl gewöhnen kann. Erhöhen Sie stufenweise die Stärke des Wasserstrahls. Falls der Druck dabei nicht angenehm sein sollte, wählen Sie wieder eine niedrigere Stufe.
- ▶ Schalten Sie das Handteil **4** erst im Mund ein, damit kein Wasser umherspritzt.
- ◆ Schalten Sie das Handteil ein **4**, indem Sie den Ein-/Ausschalter **1/0** für den Wasserstrahl **3** am Handteil **4** auf **I** stellen.
- ◆ Zum Reinigen richten Sie den Wasserstrahl auf die Zahnzwischenräume und die Zahnränder. Halten Sie die Aufsteckdüse **2** so, dass der Wasserstrahl die Speisereste vom Zahnfleisch weg abspülen kann (siehe Abb. 8). Bewegen Sie die Aufsteckdüse **2** langsam entlang der Zahnränder von Zwischenraum zu Zwischenraum (siehe Abb. 9). Reinigen Sie auf diese Weise alle Zahninnen- und Zahnaußenseiten.



Abb. 8



Abb. 9

- ◆ Sie können sich für die Abfolge der Reinigung an folgender Abbildung orientieren (siehe Abb. 10). Die Zahlen in der Abbildung stehen für die Reihenfolge der zu reinigenden Gebissbereiche:

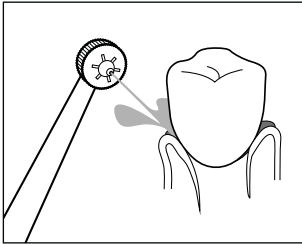

Abb. 10

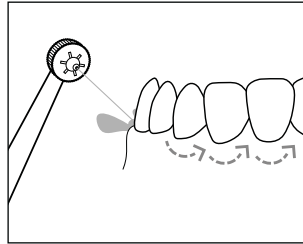
1. Zahnaußenseite Oberkiefer
2. Zahninnenseite Oberkiefer
3. Zahninnenseite Unterkiefer
4. Zahnaußenseite Unterkiefer

- ◆ Beginnen Sie an der Vorderseite der Backenzähnen des Oberkiefers und führen Sie die Aufsteckdüse **2** entlang der Zahnränder von einer Seite zur anderen. Wiederholen Sie dies jeweils für die Zahninnenseite des Oberkiefers sowie für die Zahninnen- und Zahnaußenseite des Unterkiefers.

Nach dem Gebrauch

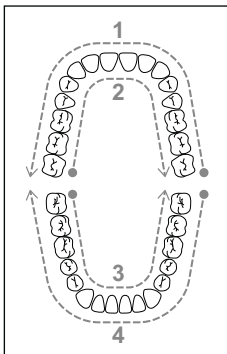
HINWEIS

- ▶ Entleeren Sie nach jedem Gebrauch den Wassertank **13**, um der Bildung von Keimen und Bakterien vorzubeugen.
1. Stellen Sie den Ein-/Ausschalter I/O für den Wasserstrahl **3** am Handteil **4** auf **0**, bevor Sie die Aufsteckdüse **2** aus dem Mund nehmen.
 2. Stellen Sie den Drehschalter **14** am Hauptgerät **12** auf **0**.
 3. Nehmen Sie den Wassertank **13** vom Hauptgerät **12** und öffnen Sie den Deckel **15** des Wassertanks **13**. Schütten Sie das restliche Wasser aus dem Wassertank **13** ins Waschbecken.
 4. Schließen Sie den Deckel **15** des Wassertanks **13** und setzen Sie den Wassertank **13** wieder in das Hauptgerät **12**.
 5. Stellen Sie den Drehschalter **14** am Hauptgerät **12** auf **5** und halten Sie das Handteil **4** über das Waschbecken.
 6. Stellen Sie für einige Sekunden den Ein-/Ausschalter I/O für den Wasserstrahl **3** am Handteil **4** auf **I**, um Wasserreste aus der Leitung und aus der Aufsteckdüse **2** zu spülen.
 7. Stellen Sie den Ein-/Ausschalter I/O für den Wasserstrahl **3** am Handteil **4** auf **0**.
 8. Stellen Sie den Drehschalter **14** am Hauptgerät **12** auf **0**.
 9. Drücken Sie den Entriegelungsknopf **10** am Handteil **4** und ziehen Sie dann die Aufsteckdüse **2** vom Handteil **4** ab.
 10. Spülen Sie die Aufsteckdüse **2** unter fließendem Wasser ab.
 11. Trocknen Sie die Aufsteckdüse **2** ab und stecken Sie diese dann auf einen der Steckplätze im Aufbewahrungsfach **16**.
 12. Stellen Sie das Handteil **4** auf den Stellplatz **5** am Hauptgerät **12**.

Reinigung und Pflege

GEFAHR - ELEKTRISCHER SCHLAG!

- ▶ Ziehen Sie vor jeder Reinigung den Netzstecker aus der Steckdose. Es besteht die Gefahr eines elektrischen Schlages!
- ▶ Das Gerät muss vollständig trocken sein, bevor Sie es wieder an die Steckdose anschließen.

 Tauchen Sie das Hauptgerät **12** oder das Handteil **4** niemals in Wasser oder andere Flüssigkeiten!

ACHTUNG - SACHSCHADEN!

- ▶ Verwenden Sie keine aggressiven Reinigungs- oder Lösemittel. Diese können die Kunststoffoberflächen des Gerätes beschädigen.
- ◆ Entfernen Sie die Aufsteckdüse **2** vom Handteil **4** und spülen Sie diese unter fließendem Wasser ab.
- ◆ Reinigen Sie das Hauptgerät **12** und das Handteil **4** mit einem weichen, leicht angefeuchteten Tuch. Bei hartnäckigeren Verschmutzungen geben Sie ein mildes Spülmittel auf das Tuch. Wischen Sie danach mit einem nur mit klarem Wasser befeuchteten Tuch nach. Trocknen Sie anschließend das Hauptgerät **12** und das Handteil **4** mit einem trockenen Tuch ab.
- ◆ Nehmen Sie den Wassertank **13** vom Hauptgerät **12** und öffnen Sie den Deckel **15** des Wassertanks **13**. Spülen Sie den Wassertank **13** unter fließendem Wasser aus. Schütten Sie nach der Reinigung das restliche Wasser aus dem Wassertank **13** ins Waschbecken.
- ◆ Wenn Sie das Gerät längere Zeit nicht benutzen, nehmen Sie den Deckel **15** vom Wassertank **13**. Lassen Sie den Wassertank **13** an der Luft vollständig trocknen, bevor Sie ihn wieder in das Hauptgerät **12** setzen.

Aufbewahrung

- ◆ Trennen Sie das Gerät von der Stromversorgung, indem Sie den Netzstecker des ausgeschalteten Gerätes aus der Steckdose ziehen.
- ◆ Entfernen Sie jegliches Wasser aus dem Gerät und lassen Sie das Gerät vollständig trocknen (siehe Kapitel **Reinigung und Pflege**).
- ◆ Bewahren Sie das Gerät an einem trockenen und staubfreien Ort ohne direkte Sonneneinstrahlung auf.

Ersatzteile bestellen

Sie können Ersatzteile für dieses Produkt bequem im Internet unter www.kompernass.com dauerhaft nachbestellen.



Scannen Sie diesen QR-Code mit Ihrem Smartphone oder Tablet. Mit dem QR-Code gelangen Sie direkt auf unsere Webseite www.kompernass.com und können die für dieses Gerät verfügbaren Ersatzteile einsehen und bestellen.

HINWEIS

- ▶ Sollten Sie Probleme mit der Online-Bestellung haben, können Sie sich telefonisch oder per E-Mail an unser Servicecenter wenden (siehe Kapitel **Service**).
- ▶ Bitte geben Sie immer die Artikelnummer (z. B. **123456_7890**), die Sie dem Titelblatt dieser Bedienungsanleitung entnehmen können, bei Ihrer Bestellung mit an.
- ▶ Bitte beachten Sie, dass nicht für alle Lieferländer eine Online-Bestellung von Ersatzteilen möglich ist.

Fehlerbehebung

Die nachfolgende Tabelle hilft bei der Lokalisierung und Behebung kleinerer Störungen. Wenn Sie mit den nachfolgend genannten Schritten das Problem nicht lösen können, wenden Sie sich bitte an den Kundendienst (siehe Kapitel **Service**).

Fehler	Ursache	Behebung
Es kommt kein Wasserstrahl aus der Aufsteckdüse ②.	Das Gerät ist nicht eingeschaltet.	Vergewissern Sie sich, dass das Gerät ordnungsgemäß an die Stromversorgung angeschlossen ist. Stellen Sie am Drehschalter ⑭ die gewünschte Stärke 1–5 des Wasserdrucks ein. Stellen Sie den Ein-/Ausschalter I/O für den Wasserstrahl ③ am Handteil ④ auf I.
	Der Netzstecker ist nicht eingesteckt.	Stecken Sie den Netzstecker in eine Steckdose.
	Die Steckdose liefert keine Spannung.	Überprüfen Sie die Haussicherungen.
	Die Aufsteckdüse ② ist defekt.	Wechseln Sie die Aufsteckdüse ② (siehe Kapitel Aufsteckdüse aufstecken/abnehmen).
	Der Wassertank ⑬ ist leer.	Füllen Sie den Wassertank ⑬ mit Leitungswasser (siehe Kapitel Verwendung der Munddusche).
	Das Gerät ist defekt.	Schalten Sie das Gerät aus und ziehen Sie den Netzstecker aus der Steckdose. Wenden Sie sich an den Kundenservice (siehe Kapitel Service).
Der Wasserdruck lässt sich nicht richtig einstellen oder ist zu schwach.	Der Wassertank ⑬ sitzt nicht ordnungsgemäß im Hauptgerät ⑫.	Setzen Sie den Wassertank ⑬ in das Hauptgerät ⑫ und drücken Sie den Wassertank ⑬ nach unten, bis er fest im Hauptgerät ⑫ sitzt.
Der Wassertank ⑬ ist undicht.	Der Wassertank ⑬ sitzt nicht ordnungsgemäß im Hauptgerät ⑫.	Setzen Sie den Wassertank ⑬ in das Hauptgerät ⑫ und drücken Sie den Wassertank ⑬ nach unten, bis er fest im Hauptgerät ⑫ sitzt.
	Das Ventil des Wassertanks ⑬ ist defekt.	Schalten Sie das Gerät aus und ziehen Sie den Netzstecker aus der Steckdose. Wenden Sie sich an den Kundenservice (siehe Kapitel Service).

Fehler	Ursache	Behebung
Die Aufsteckdüse ② ist undicht.	Die Aufsteckdüse ② ist nicht ordnungsgemäß im Handteil ④ befestigt.	Befestigen Sie die Aufsteckdüse ② ordnungsgemäß im Handteil ④ (siehe Kapitel Aufsteckdüse aufstecken/abnehmen).
	Die Aufsteckdüse ② ist defekt.	Tauschen Sie die Aufsteckdüse ② aus (siehe Kapitel Aufsteckdüse aufstecken/abnehmen).

Entsorgung

Entsorgung des Gerätes



Das nebenstehende Symbol einer durchgestrichenen Mülltonne auf Rädern zeigt an, dass dieses Produkt der Richtlinie 2012/19/EU unterliegt. Diese Richtlinie besagt, dass Sie dieses Produkt am Ende seiner Nutzungszeit nicht mit dem normalen Hausmüll entsorgen dürfen, sondern in speziell eingerichteten Sammelstellen, Wertstoffhöfen oder Entsorgungsbetrieben abgeben müssen.

Diese Entsorgung ist für Sie kostenfrei. Schonen Sie die Umwelt und entsorgen Sie fachgerecht.



Möglichkeiten zur Entsorgung des ausgedienten Produkts erfahren Sie bei Ihrer Gemeinde- oder Stadtverwaltung.



Das Produkt ist recycelbar, unterliegt einer erweiterten Herstellerverantwortung und wird getrennt gesammelt.

Entsorgung der Verpackung



Die Verpackungsmaterialien sind nach umweltverträglichen und entsorgungstechnischen Gesichtspunkten ausgewählt und deshalb recyclebar.

Entsorgen Sie nicht mehr benötigte Verpackungsmaterialien gemäß den örtlich geltenden Vorschriften.



Entsorgen Sie die Verpackung umweltgerecht.

Beachten Sie die Kennzeichnung auf den verschiedenen Verpackungsmaterialien und trennen Sie diese gegebenenfalls gesondert. Die Verpackungsmaterialien sind gekennzeichnet mit Abkürzungen (a) und Ziffern (b) mit folgender Bedeutung:

1–7: Kunststoffe, 20–22: Papier und Pappe, 80–98: Verbundstoffe.

Anhang

Technische Daten

Spannungsversorgung	100–240 V ~ (Wechselstrom), 50/60 Hz
Leistungsaufnahme	24 W
Schutzklasse	II/□ (Doppelisolierung)
Schutzart	IPX4 (Schutz gegen Spritzwasser aus allen Richtungen)

HINWEIS

- ▶ Es ist keine Aktion seitens der Benutzer erforderlich, um das Produkt zwischen 50 und 60 Hz umzustellen. Das Produkt passt sich sowohl für 50 als auch für 60 Hz an.

Garantie der Kompernaß Handels GmbH

Sehr geehrte Kundin, sehr geehrter Kunde,

Sie erhalten auf dieses Gerät 3 Jahre Garantie ab Kaufdatum. Im Falle von Mängeln dieses Produkts stehen Ihnen gegen den Verkäufer des Produkts gesetzliche Rechte zu. Diese gesetzlichen Rechte werden durch unsere im Folgenden dargestellte Garantie nicht eingeschränkt.

Garantiebedingungen

Die Garantiefrist beginnt mit dem Kaufdatum. Bitte bewahren Sie den Kassenbon gut auf. Dieser wird als Nachweis für den Kauf benötigt.

Tritt innerhalb von drei Jahren ab dem Kaufdatum dieses Produkts ein Material- oder Fabrikationsfehler auf, wird das Produkt von uns – nach unserer Wahl – für Sie kostenlos repariert, ersetzt oder der Kaufpreis erstattet. Diese Garantieleistung setzt voraus, dass innerhalb der Dreijahresfrist das defekte Gerät und der Kaufbeleg (Kassenbon) vorgelegt und schriftlich kurz beschrieben wird, worin der Mangel besteht und wann er aufgetreten ist.

Wenn der Defekt von unserer Garantie gedeckt ist, erhalten Sie das reparierte oder ein neues Produkt zurück. Mit Reparatur oder Austausch des Produkts beginnt kein neuer Garantiezeitraum.

Garantiezeit und gesetzliche Mängelansprüche

Die Garantiezeit wird durch die Gewährleistung nicht verlängert. Dies gilt auch für ersetzte und reparierte Teile. Eventuell schon beim Kauf vorhandene Schäden und Mängel müssen sofort nach dem Auspacken gemeldet werden. Nach Ablauf der Garantiezeit anfallende Reparaturen sind kostenpflichtig.

Garantieumfang

Das Gerät wurde nach strengen Qualitätsrichtlinien sorgfältig produziert und vor Auslieferung gewissenhaft geprüft.

Die Garantieleistung gilt für Material- oder Fabrikationsfehler. Diese Garantie erstreckt sich nicht auf Produktteile, die normaler Abnutzung ausgesetzt sind und daher als Verschleißteile angesehen werden können oder für Beschädigungen an zerbrechlichen Teilen, z. B. Schalter, Akkus oder Teile, die aus Glas gefertigt sind.

Diese Garantie verfällt, wenn das Produkt beschädigt, nicht sachgemäß benutzt oder gewartet wurde. Für eine sachgemäße Benutzung des Produkts sind alle in der Bedienungsanleitung aufgeführten Anweisungen genau einzuhalten. Verwendungszwecke und Handlungen, von denen in der Bedienungsanleitung abgeraten oder vor denen gewarnt wird, sind unbedingt zu vermeiden.

Das Produkt ist nur für den privaten und nicht für den gewerblichen Gebrauch bestimmt. Bei missbräuchlicher und unsachgemäßer Behandlung, Gewaltanwendung und bei Eingriffen, die nicht von unserer autorisierten Serviceniederlassung vorgenommen wurden, erlischt die Garantie.

Abwicklung im Garantiefall

Um eine schnelle Bearbeitung Ihres Anliegens zu gewährleisten, folgen Sie bitte den folgenden Hinweisen:

- Bitte halten Sie für alle Anfragen den Kassenbon und die Artikelnummer (IAN) 385287_2107 als Nachweis für den Kauf bereit.
- Die Artikelnummer entnehmen Sie bitte dem Typenschild am Produkt, einer Gravur am Produkt, dem Titelblatt der Bedienungsanleitung (unten links) oder dem Aufkleber auf der Rück- oder Unterseite des Produktes.
- Sollten Funktionsfehler oder sonstige Mängel auftreten, kontaktieren Sie zunächst die nachfolgend benannte Serviceabteilung **telefonisch** oder per **E-Mail**.
- Ein als defekt erfasstes Produkt können Sie dann unter Beifügung des Kaufbelegs (Kassenbon) und der Angabe, worin der Mangel besteht und wann er aufgetreten ist, für Sie portofrei an die Ihnen mitgeteilte Serviceanschrift übersenden.



Auf www.lidl-service.com können Sie diese und viele weitere Handbücher, Produktvideos und Installationssoftware herunterladen.

Mit diesem QR-Code gelangen Sie direkt auf die Lidl-Service-Seite (www.lidl-service.com) und können durch die Eingabe der Artikelnummer (IAN) 385287_2107 Ihre Bedienungsanleitung öffnen.

Service

DE Service Deutschland

Tel.: 0800 5435 111 (kostenfrei aus dem dt. Festnetz/Mobilfunknetz)

E-Mail: kompennass@lidl.de

AT Service Österreich

Tel.: 0820 201 222 (0,15 EUR/Min.)

E-Mail: kompennass@lidl.at

CH Service Schweiz

Tel.: 0842 665566 (0,08 CHF/Min., Mobilfunk max. 0,40 CHF/Min.)

E-Mail: kompennass@lidl.ch

IAN 385287_2107

Importeur

Bitte beachten Sie, dass die folgende Anschrift keine Serviceanschrift ist. Kontaktieren Sie zunächst die benannte Servicestelle.

KOMPERNASS HANDELS GMBH

BURGSTRASSE 21

44867 BOCHUM

DEUTSCHLAND

www.kompennass.com

Table des matières

Introduction	42
Informations relatives à ce mode d'emploi	42
Droits d'auteur	42
Utilisation conforme	42
Avertissements de sécurité	43
Matériel livré et inspection après le transport	45
Description de l'appareil	46
Avant la première mise en service	47
Exigences concernant le lieu d'installation	47
Montage mural	47
Utilisation et fonctionnement	48
Mettre en place/retirer les canules	48
Réglage du régulateur de canule	49
Utilisation de l'hydropulseur	50
Après utilisation	52
Nettoyage et entretien	53
Rangement	53
Commander des pièces de rechange	54
Dépannage	55
Recyclage	56
Recyclage de l'appareil	56
Recyclage de l'emballage	56
Annexe	57
Caractéristiques techniques	57
Garantie pour Kompernass Handels GmbH pour la Belgique	57
Garantie pour Kompernass Handels GmbH pour la France	59
Service après-vente	62
Importateur	62

Introduction

Informations relatives à ce mode d'emploi

Toutes nos félicitations pour l'achat de votre nouvel appareil.

Vous venez ainsi d'opter pour un produit de grande qualité. Le mode d'emploi fait partie intégrante de ce produit. Il contient des remarques importantes concernant la sécurité, l'utilisation et le recyclage. Avant d'utiliser le produit, veuillez vous familiariser avec toutes les consignes d'utilisation et avertissements de sécurité. N'utilisez le produit que conformément aux descriptions et pour les domaines d'utilisation indiqués. Si vous cédez le produit à un tiers, remettez-lui également tous les documents.

Droits d'auteur

Cette documentation est protégée par des droits d'auteur.

Toute reproduction ou réimpression, même partielle, y compris la reproduction des illustrations, même modifiées, n'est autorisée qu'avec l'accord écrit du fabricant.

Utilisation conforme

Cet appareil sert uniquement aux soins dentaires et à l'hygiène buccale des personnes. Il n'est pas conçu pour une utilisation industrielle ou médicale, ou pour l'administration de soins aux animaux. Cet appareil est exclusivement réservé à un usage domestique dans un cadre privé. Tout usage autre ou dépassant ce cadre est réputé non conforme.

Aucune réclamation ne sera prise en compte pour des dommages résultant d'une utilisation du matériel non conforme à sa destination, de réparations effectuées incorrectement, de modifications non autorisées, ou encore de l'utilisation de pièces de rechange non agréées. L'utilisateur répond lui seul des risques encourus.

Avertissements de sécurité

DANGER ! RISQUE D'ÉLECTROCUTION !

- ▶ L'appareil ne doit être branché que dans une prise secteur réglementairement installée facilement accessible et alimentée par une tension secteur de 100-240 V ~, 50/60 Hz.
- ▶ Veillez à ce que le cordon d'alimentation ne soit pas abîmé. Tenez-le à l'écart de zones chaudes et acheminez-le afin qu'il ne soit pas endommagé.
- ▶ Avant d'utiliser l'appareil, vérifiez que celui-ci ne présente aucun dégât extérieur visible. N'utilisez pas l'appareil avec le cordon, la fiche ou le boîtier endommagé.
- ▶ Si le cordon d'alimentation de cet appareil est endommagé, il doit être remplacé par le fabricant, son service après-vente ou une personne de qualification similaire afin d'éviter tout risque.
- ▶ Confiez les réparations uniquement à un atelier spécialisé. N'ouvrez en aucun cas l'appareil vous-même. Toutes les interventions qui ne sont pas réalisées par une entreprise spécialisée peuvent entraîner des blessures.
- ▶ N'utilisez pas l'appareil à proximité de la baignoire / de la douche ou d'un lavabo rempli d'eau. La proximité de l'eau représente un danger, même lorsque l'appareil est éteint.
- ▶ Ne touchez jamais l'appareil lorsque celui-ci est tombé dans l'eau. Retirez tout d'abord impérativement la fiche secteur de la prise secteur !
- ▶ N'immergez jamais l'appareil raccordé dans de l'eau ou dans d'autres liquides.

⚠ DANGER ! RISQUE D'ÉLECTROCUTION !

- ▶ Ne manipulez pas le cordon d'alimentation ou bien l'appareil les mains humides ou mouillées.
- ▶ Pendant l'utilisation, veillez à ce que le cordon d'alimentation ne puisse jamais être humide ou mouillé. Disposez le cordon d'alimentation de manière à éviter qu'il ne soit coincé ou autrement endommagé.
- ▶ N'utilisez pas le cordon d'alimentation avec une rallonge mais branchez le cordon d'alimentation directement dans une prise secteur.

⚠ AVERTISSEMENT ! RISQUE DE BLESSURES !

- ▶ Ne changez pas d'accessoires alors que l'appareil est en service.
- ▶ Entreposez toujours l'appareil dans des locaux fermés. Pour éviter les accidents, conservez l'appareil dans un endroit sec après utilisation.
- ▶ Les hydropulseurs peuvent être utilisés par des enfants à partir de 8 ans ainsi que des personnes ayant des capacités physiques, sensorielles ou mentales réduites ou disposant de peu d'expérience et/ou de connaissances, à condition qu'ils soient surveillés. Les enfants ne doivent pas jouer avec l'appareil.
- ▶ Éteignez l'appareil avant de le poser ou de remplacer les accessoires.
- ▶ Posez le cordon d'alimentation de manière à ce que personne ne puisse trébucher ou marcher dessus.
- ▶ Avant chaque nettoyage, retirez la fiche secteur de la prise secteur. Toujours saisir la fiche secteur pour débrancher l'appareil de l'alimentation électrique, et ne pas tirer sur le cordon d'alimentation.

⚠ ATTENTION ! RISQUE DE DÉGÂTS MATÉRIELS !

- ▶ Utilisez uniquement les accessoires recommandés par le fabricant.
- ▶ Ne procédez pas à des transformations ou des modifications sur l'appareil de votre propre initiative.
- ▶ Veillez absolument à ne pas placer l'appareil à proximité de radiateurs, de fours ou d'autres appareils ou surfaces chauffés.
- ▶ L'appareil doit être uniquement utilisé avec de l'eau du robinet froide ou tiède à 40 °C maximum. Si nécessaire, ajoutez quelques gouttes de bain de bouche. Le réservoir ne doit jamais être entièrement rempli d'additifs comme par ex. des bains de bouche ou des solutions bucco-dentaires. Il peut en résulter des dommages sur l'appareil.

Matériel livré et inspection après le transport

- ◆ Sortez de l'emballage toutes les pièces de l'appareil et le mode d'emploi.
- ◆ Enlevez tout le matériel d'emballage, les éventuels films et les autocollants.

⚠ DANGER

- ▶ Les matériaux d'emballage ne doivent pas être utilisés pour jouer. Il y a risque d'étouffement !

Le matériel livré comprend les éléments suivants (voir figures sur le volet dépliant) :

- Hydropulseur (appareil principal composé d'un manche et d'un réservoir à eau)
- 4 canules
- 2 chevilles (∅ 5 mm)
- 2 vis (3 mm)
- Mode d'emploi (sans illustration)

REMARQUE

- ▶ Vérifiez si la livraison est au complet et ne présente aucun dégât apparent.
- ▶ En cas de livraison incomplète ou de dommages résultant d'un emballage défectueux ou du transport, veuillez vous adresser à la hotline du service après-vente (voir chapitre **Service après-vente**).

Description de l'appareil

(Figures : voir le volet dépliant)

- ❶ Régulateur de canule
- ❷ Canule
- ❸ Interrupteur marche/arrêt du jet d'eau I/O
- ❹ Manche
- ❺ Logement du manche
- ❻ Œillets de suspension
- ❼ Goupille de sécurité
- ❽ Vis
- ❾ Chevilles
- ❿ Bouton de déverrouillage de la canule
- ⓫ Cordon d'alimentation (avec fiche secteur)
- ⓬ Appareil principal
- ⓭ Réservoir à eau
- ⓮ Commutateur rotatif (interrupteur marche/arrêt et bouton de réglage de la pression de l'eau)
- ⓯ Couvercle du réservoir à eau
- ⓰ Compartiment de rangement pour les canules
- ⓱ Couvercle du compartiment de rangement

Avant la première mise en service

Exigences concernant le lieu d'installation

Pour assurer un fonctionnement fiable et sans défaillances de l'appareil, le lieu d'installation doit répondre aux conditions suivantes :

- L'appareil doit être utilisé sans fixation uniquement dans des pièces sèches. Le lieu d'installation doit être une surface horizontale, plane et stable.
- Dans les pièces humides, en particulier à proximité d'eau, l'appareil doit être monté solidement pour ne pas tomber dans l'eau par inadvertance.
- La prise secteur doit être aisément accessible afin que le cordon d'alimentation puisse être facilement retiré en cas d'urgence.

Montage mural

REMARQUE

- ▶ Avant un montage mural, assurez-vous qu'il n'y ait ni câble ni tube passant dans la zone dans laquelle vous voulez accrocher l'appareil.

1. Marquez deux trous à percer à une distance de 7,2 cm et percez les trous marqués avec une mèche de 5 mm. Veillez à ce qu'une prise secteur soit aisément accessible.
2. Glissez les deux chevilles **9** livrées dans les trous percés et vissez les deux vis **8** livrées dans les chevilles **9**. Veillez à ce que les vis **8** dépassent d'environ 3 mm des trous percés.
3. En dessous de l'appareil, une goupille de sécurité **7** située dans l'œillet de suspension droit **6** veille à ce que l'appareil ne se détache pas des vis **8**. Poussez légèrement la goupille de sécurité **7** en arrière jusqu'à ce qu'un clic se fasse entendre. Tirez ensuite la goupille de sécurité **7** légèrement vers le bas pour la faire sortir de l'œillet de suspension **6** (voir fig. 1).

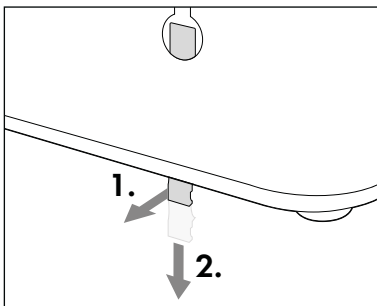

Fig. 1

4. Glissez l'appareil sur les vis **8** de manière à ce que les vis **8** dépassent dans les œillets de suspension **6** au dos de l'appareil. Poussez ensuite l'appareil vers le bas de manière à ce que les vis **8** glissent dans les rails des œillets de suspension **6** et que l'appareil soit bien fixé sur les vis **8**.
5. Glissez la goupille de sécurité **7** vers le haut jusqu'à ce qu'elle s'enclenche de manière audible dans l'œillet de suspension **6**.
6. Branchez la fiche secteur du cordon d'alimentation **11** dans une prise secteur.

Utilisation et fonctionnement

Mettre en place/retirer les canules

REMARQUE

- ▶ Remplacez les canules **2** tous les six mois maximum en cas d'utilisation quotidienne.
- ▶ Utilisez uniquement les canules **2** d'origine. Vous trouverez des informations pour la commande de canules **2** de remplacement dans le chapitre **Commander des pièces de rechange**.

- ◆ Veillez toujours à ce que l'appareil soit éteint avant de mettre en place ou de retirer une canule **2**.
- ◆ Insérez une canule **2** sur le manche **4**. Poussez la canule **2** dans l'ouverture jusqu'à ce que la canule **2** s'enclenche de manière audible dans le manche **4**. Veillez à la bonne position de l'ergot de guidage sur l'extrémité inférieure de la canule **2** et à l'évidement correspondant dans l'ouverture sur le manche **4** (voir fig. 2).
- ◆ Pour retirer la canule **2** appuyez sur le bouton de déverrouillage **10** sur le manche **4** et retirez ensuite la canule **2** du manche **4** (voir fig. 3).

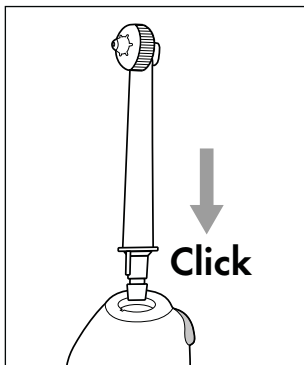

Fig. 2

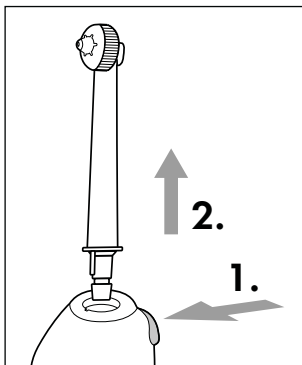

Fig. 3

Réglage du régulateur de canule

À l'aide du régulateur de canule ❶ situé sur la tête de la canule ❷ vous pouvez choisir entre deux fonctions de la canule :

- ◆ Avec les doigts, tournez le régulateur de canule ❶ dans le sens antihoraire pour obtenir un mono-jet qui élimine de manière ciblée les restes alimentaires aux endroits difficilement accessibles (voir fig. 4 et 5).

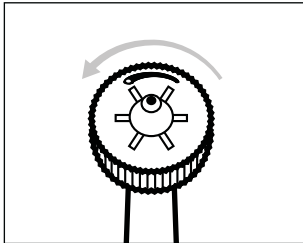

Fig. 4

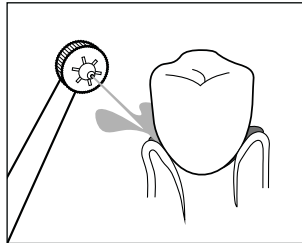

Fig. 5

- ◆ Avec les doigts, tournez le régulateur de canule ❶ dans le sens horaire pour obtenir multi-jet qui masse des gencives (voir fig. 6 et 7).

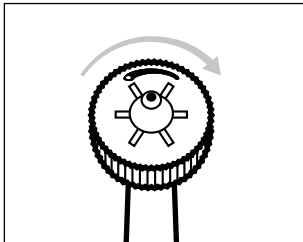

Fig. 6

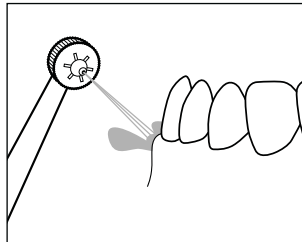

Fig. 7

Utilisation de l'hydropulseur

⚠ ATTENTION – DÉGÂTS MATÉRIELS !

- ▶ Utilisez exclusivement de l'eau du robinet claire pour remplir le réservoir à eau **13**. Si nécessaire, ajoutez quelques gouttes de bain de bouche. Le réservoir à eau **13** ne doit jamais être entièrement rempli d'additifs comme par ex. des bains de bouche ou des solutions bucco-dentaires.
- ▶ Utilisez uniquement de l'eau du robinet froide ou tiède d'une température maximale de 40 °C. Ne versez pas d'eau chaude dans le réservoir à eau **13**.

REMARQUE

- ▶ L'utilisation de l'appareil ne remplace pas le brossage quotidien des dents avec une brosse à dents et du dentifrice. N'utilisez l'appareil que comme complément au brossage quotidien des dents avec une brosse à dents et du dentifrice.
 - ▶ Utilisez l'appareil respectivement pendant 2 minutes seulement ou jusqu'à ce qu'un remplissage du réservoir à eau (600 ml) soit utilisé. Un plein du réservoir à eau (600 ml) suffit à utiliser l'appareil sur le niveau **1** pendant 150 secondes environ et sur le niveau **5** pendant 110 secondes environ.
 - ▶ Au début, le frottement inhabituel peut provoquer des saignements au niveau des gencives, ce qui n'a rien d'inhabituel. Si ces saignements perdurent plus de deux semaines, vous devez alors consulter votre dentiste.
 - ▶ Consultez votre dentiste avant d'utiliser l'appareil si vous souffrez de parodontite, de blessures ou d'ulcères au niveau de la muqueuse buccale ou si vous avez subi une intervention dentaire au cours des deux derniers mois.
- ◆ Retirez le réservoir à eau **13** de l'appareil principal **12** et ouvrez le couvercle **15** du réservoir à eau **13**. Versez de l'eau du robinet froide ou tiède dans le réservoir à eau **13**. Veillez à ce que le réservoir à eau **13** soit rempli au maximum jusqu'au repère de quantité de remplissage maximum de **600 ml**. Refermez ensuite le réservoir à eau **13** avec le couvercle **15** et placez le réservoir à eau **13** dans l'appareil principal **12**.
 - ◆ Insérez une canule **2** sur le manche **4**. Poussez la canule **2** dans l'ouverture jusqu'à ce que la canule **2** s'enclenche de manière audible dans le manche **4**. Veillez à la bonne position de l'ergot de guidage sur l'extrémité inférieure de la canule **2** et à l'évidement correspondant dans l'ouverture sur le manche **4**.
 - ◆ Allumez l'appareil principal **12** en réglant la puissance souhaitée **1-5** de la pression de l'eau (**1** = douce, **5** = forte) avec le commutateur rotatif **14**.
 - ◆ Introduisez la canule **2** dans la bouche légèrement ouverte. Penchez-vous par dessus un lavabo pour que l'eau puisse s'écouler dans le lavabo.

REMARQUE

- ▶ Commencez d'abord par un niveau bas pour que vos gencives d'habituent au jet d'eau. Augmentez petit à petit l'intensité du jet d'eau. Si la pression n'est plus agréable, choisissez alors à nouveau un niveau inférieur.
 - ▶ Ne mettez le manche ④ en marche qu'une fois en bouche afin d'éviter des projections d'eau.
- ◆ Allumez le manche ④ en plaçant l'interrupteur marche/arrêt du jet d'eau I/O ③, situé sur le manche ④, sur I.
 - ◆ Pour le nettoyage, dirigez le jet d'eau vers les espaces interdentaires et les bords des dents. Tenez la canule ② de manière à ce que le jet d'eau puisse éliminer les restes alimentaires des gencives (voir fig. 8). Déplacez la canule ② lentement le long des bords des dents d'un espace interdentaire à l'autre (voir fig. 9). Nettoyez de cette manière toutes les faces intérieures et extérieures des dents.

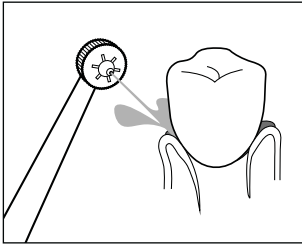

Fig. 8

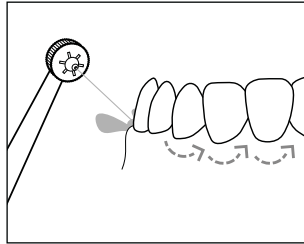

Fig. 9

- ◆ Vous pouvez vous orienter sur la figure suivante (voir fig. 10) pour l'ordre du nettoyage. Les numéros sur la figure indiquent l'ordre des zones de la mâchoire à nettoyer :

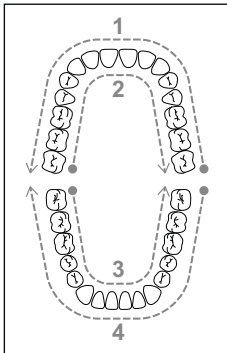

Fig. 10

1. Face extérieure des dents maxillaire
2. Face intérieure des dents maxillaire
3. Face intérieure des dents mandibule
4. Face extérieure des dents mandibule

- ◆ Commencez par la face avant des molaires du maxillaire et guidez la canule ② le long des bords des dents d'un côté à l'autre. Répétez cette opération respectivement pour la face intérieure des dents du maxillaire ainsi que pour les faces extérieure et intérieure de la mandibule.

Après utilisation

REMARQUE

- ▶ Après chaque utilisation, videz le réservoir à eau ⑬ pour prévenir la formation de germes et de bactéries.

1. Réglez l'interrupteur marche/arrêt du jet d'eau I/O ③ sur le manche ④ sur 0 avant de retirer la canule ② de la bouche.
2. Placez le commutateur rotatif ⑭ de l'appareil principal ⑫ sur 0
3. Retirez le réservoir à eau ⑬ de l'appareil principal ⑫ et ouvrez le couvercle ⑮ du réservoir à eau ⑬. Videz l'eau restant dans le réservoir à eau ⑬ dans le lavabo.
4. Fermez le couvercle ⑮ du réservoir à eau ⑬ et replacez le réservoir à eau ⑬ dans l'appareil principal ⑫.
5. Réglez le commutateur rotatif ⑭ de l'appareil principal ⑫ sur 5 et tenez le manche ④ au dessus du lavabo.
6. Placez pendant quelques secondes l'interrupteur marche/arrêt du jet d'eau I/O ③ situé sur le manche ④ sur I pour évacuer l'eau restante de la conduite et de la canule ②.
7. Réglez l'interrupteur marche/arrêt du jet d'eau I/O ③ sur le manche ④ sur 0.
8. Réglez le commutateur rotatif ⑭ de l'appareil principal ⑫ sur 0.
9. Appuyez sur le bouton de déverrouillage ⑩ sur le manche ④ et retirez ensuite la canule ② du manche ④.
10. Rincez bien la canule ② à l'eau courante.
11. Séchez la canule ② et placez-la ensuite dans l'un des logements dans le compartiment de rangement ⑯.
12. Posez le manche ④ dans le logement ⑤ sur l'appareil principal ⑫.

Nettoyage et entretien

DANGER – RISQUE D'ÉLECTROCUTION !

- ▶ Avant chaque nettoyage, retirez la fiche secteur de la prise secteur. Il existe un risque d'électrocution !
- ▶ L'appareil doit être entièrement sec avant de le brancher à nouveau dans la prise secteur.



Ne plongez jamais l'appareil principal **12** ou le manche **4** dans de l'eau ou dans d'autres liquides !

ATTENTION – DÉGÂTS MATÉRIELS !

- ▶ N'utilisez ni dissolvants ni produits nettoyants agressifs. Ils risquent d'endommager les surfaces plastiques de l'appareil.

- ◆ Retirez la canule **2** du manche **4** et rincez-la à l'eau courante.
- ◆ Nettoyez l'appareil principal **12** et le manche **4** à l'aide d'un chiffon doux légèrement humidifié. En présence de taches tenaces, appliquez un peu de liquide vaisselle doux sur le chiffon. Essuyez ensuite avec un chiffon uniquement humidifié d'eau claire. Essuyez ensuite l'appareil principal **12** et le manche **4** à l'aide d'un chiffon sec.
- ◆ Retirez le réservoir à eau **13** de l'appareil principal **12** et ouvrez le couvercle **15** du réservoir à eau **13**. Rincez le réservoir à eau **13** sous l'eau courante. Videz l'eau restant dans le réservoir à eau **13** dans le lavabo après le nettoyage.
- ◆ Lorsque vous n'utilisez pas l'appareil pendant une période prolongée, retirez le couvercle **15** du réservoir à eau **13**. Laissez le réservoir à eau **13** sécher entièrement à l'air libre avant de le remettre dans l'appareil principal **12**.

Rangement

- ◆ Débranchez l'appareil de l'alimentation électrique en débranchant la fiche secteur de l'appareil éteint de la prise secteur.
- ◆ Videz toute l'eau de l'appareil et laissez-le sécher entièrement (voir chapitre **Nettoyage et entretien**).
- ◆ Conservez l'appareil à un endroit sec et exempt de poussières, sans exposition directe au soleil.

Commander des pièces de rechange

Vous pouvez commander confortablement des pièces de rechange pour ce produit sur Internet à l'adresse **www.kompernass.com**.



Scannez ce code QR avec votre smartphone ou tablette. Le code QR vous donne un accès direct à notre site web **www.kompernass.com** et vous pouvez visualiser et commander les pièces de rechange disponibles pour cet appareil.

REMARQUE

- ▶ Si vous rencontrez des problèmes avec la commande en ligne, vous pouvez vous adresser par téléphone ou par e-mail à notre Centre de service après-vente (voir chapitre **Service après-vente**).
- ▶ Veuillez toujours indiquer à la commande la référence article (par ex. **123456_7890**), que vous trouverez sur la couverture de ce mode d'emploi.
- ▶ Veuillez noter qu'une commande en ligne de pièces de rechange n'est pas possible pour tous les pays de livraison.

Dépannage

Le tableau ci-dessous vous aidera à localiser les petits dysfonctionnements et à y remédier. Si vous ne réussissez pas à résoudre le problème à l'aide des mesures citées ci-dessous, veuillez vous adresser au service après-vente (voir chapitre **Service après-vente**).

Erreur	Cause	Remède
Aucun jet d'eau ne sort de la canule ②.	L'appareil n'est pas allumé.	Assurez-vous que l'appareil est correctement branché à l'alimentation électrique. Réglez avec le commutateur rotatif ⑭ la puissance souhaitée 1 – 5 de la pression de l'eau. Réglez l'interrupteur marche/arrêt du jet d'eau I/O ③ sur le manche ④ sur I.
	La fiche secteur n'est pas branchée.	Branchez la fiche secteur dans une prise secteur.
	Pas de tension sur la prise secteur.	Vérifiez les fusibles domestiques.
	La canule ② est défectueuse.	Changez la canule ② (voir chapitre Mettre en place / retirer les canules)
	Le réservoir à eau ⑬ est vide.	Remplissez le réservoir à eau ⑬ avec de l'eau du robinet (voir chapitre Utilisation de l'hydropulseur).
La pression de l'eau ne peut pas être réglée correctement ou est trop faible.	L'appareil est défectueux.	Éteignez l'appareil et débranchez la fiche secteur de la prise secteur. Adressez-vous au service après-vente (voir chapitre Service après-vente).
	Le réservoir à eau ⑬ n'est pas placé correctement dans l'appareil principal ⑫.	Placez le réservoir à eau ⑬ dans l'appareil principal ⑫ et poussez le réservoir à eau ⑬ vers le bas jusqu'à ce qu'il soit correctement fixé dans l'appareil principal ⑫.
Le réservoir à eau ⑬ fuit.	Le réservoir à eau ⑬ n'est pas placé correctement dans l'appareil principal ⑫.	Placez le réservoir à eau ⑬ dans l'appareil principal ⑫ et poussez le réservoir à eau ⑬ vers le bas jusqu'à ce qu'il soit correctement fixé dans l'appareil principal ⑫.
	La valve du réservoir à eau ⑬ est défectueuse.	Éteignez l'appareil et débranchez la fiche secteur de la prise secteur. Adressez-vous au service après-vente (voir chapitre Service après-vente).

Erreur	Cause	Remède
La canule ② fuit.	La canule ② n'est pas correctement fixée sur le manche ④.	Fixez la canule ② correctement sur le manche ④ (voir chapitre Mettre en place / retirer les canules).
	La canule ② est défectueuse.	Changez la canule ② (voir chapitre Mettre en place / retirer les canules).

Recyclage

Recyclage de l'appareil



Le symbole ci-contre, d'une poubelle barrée sur roues, indique que le produit est assujéti à la directive 2012/19/EU. Cette directive stipule que vous ne devez pas éliminer ce produit en fin de vie avec les ordures ménagères, mais le rapporter à des points de collecte désignés, des centres de recyclage ou des entreprises de gestion des déchets.

Ce recyclage est gratuit. Respectez l'environnement et recyclez en bonne et due forme.



Renseignez-vous auprès de votre commune ou des services administratifs de votre ville pour connaître les possibilités de recyclage du produit usagé.



Le produit recyclable doit être trié ou rapporté dans un point de collecte pour être recycle.

Recyclage de l'emballage



Les matériaux d'emballage ont été sélectionnés selon des critères de respect de l'environnement et de facilité d'élimination qui permettent leur recyclage. Veuillez recycler les matériaux d'emballage qui ne servent plus en respectant la réglementation locale.



Recyclez l'emballage d'une manière respectueuse de l'environnement. Observez le marquage sur les différents matériaux d'emballage et triezy-les séparément si nécessaire. Les matériaux d'emballage sont repérés par des abréviations (a) et des numéros (b) qui ont la signification suivante :
1-7 : plastiques, 20-22 : papier et carton, 80-98 : matériaux composites.

Annexe

Caractéristiques techniques

Alimentation électrique	100-240 V ~ (courant alternatif), 50/60 Hz
Puissance absorbée	24 W
Classe de protection	II/□ (Double isolation)
Indice de protection	IPX4 (protection omnidirectionnelle contre les projections d'eau)

REMARQUE

- ▶ Aucune action de la part de l'utilisateur n'est nécessaire pour passer le produit de 50 à 60 Hz. Le produit s'adapte aussi bien à 50 qu'à 60 Hz.

Garantie pour Kompernass Handels GmbH pour la Belgique

Chère cliente, cher client,

Cet appareil est garanti 3 ans à partir de la date d'achat. Si ce produit venait à présenter des vices, vous disposez de droits légaux face au vendeur de ce produit. Vos droits légaux ne sont pas restreints par notre garantie présentée ci-dessous.

Conditions de garantie

La période de garantie débute à la date d'achat. Veuillez bien conserver le ticket de caisse. Celui-ci servira de preuve d'achat.

Si dans un délai de trois ans suivant la date d'achat de ce produit, un vice de matériel ou de fabrication venait à apparaître, le produit sera réparé, remplacé gratuitement par nos soins ou le prix d'achat remboursé, selon notre choix. Cette prestation sous garantie nécessite, dans le délai de trois ans, la présentation de l'appareil défectueux et du justificatif d'achat (ticket de caisse) ainsi que la description brève du vice et du moment de son apparition.

Si le vice est couvert par notre garantie, vous recevrez le produit réparé ou un nouveau produit en retour. Aucune nouvelle période de garantie ne débute avec la réparation ou l'échange du produit.

Période de garantie et réclamation légale pour vices cachés

L'exercice de la garantie ne prolonge pas la période de garantie. Cette disposition s'applique également aux pièces remplacées ou réparées. Les dommages et vices éventuellement déjà présents à l'achat doivent être signalés immédiatement après le déballage. Toute réparation survenant après la période sous garantie fera l'objet d'une facturation.

Étendue de la garantie

L'appareil a été fabriqué avec soin conformément à des directives de qualité strictes et consciencieusement contrôlé avant sa livraison.

La prestation de la garantie s'applique aux vices de matériel et de fabrication. Cette garantie ne s'étend pas aux pièces du produit qui sont exposées à une usure normale et peuvent de ce fait être considérées comme pièces d'usure, ni aux détériorations de pièces fragiles, par ex. interrupteurs, batteries ou pièces en verre.

Cette garantie devient caduque si le produit est détérioré, utilisé ou entretenu de manière non conforme. Toutes les instructions listées dans le manuel d'utilisation doivent être exactement respectées pour une utilisation conforme du produit. Des buts d'utilisation et actions qui sont déconseillés dans le manuel d'utilisation, ou dont vous êtes avertis doivent également être évités.

Le produit est uniquement destiné à un usage privé et ne convient pas à un usage professionnel. La garantie est annulée en cas d'entretien incorrect et inapproprié, d'usage de la force et en cas d'intervention non réalisée par notre centre de service après-vente agréé.

Procédure en cas de garantie

Afin de garantir un traitement rapide de votre demande, veuillez suivre les indications suivantes :

- Veuillez avoir à portée de main pour toutes questions le ticket de caisse et la référence article (IAN) 385287_2107 en tant que justificatif de votre achat.
- Vous trouverez la référence sur la plaque signalétique sur le produit, une gravure sur le produit, sur la page de garde du mode d'emploi (en bas à gauche) ou sur l'autocollant au dos ou sur le dessous du produit.
- Si des erreurs de fonctionnement ou d'autres vices venaient à apparaître, veuillez d'abord contacter le département service clientèle cité ci-dessous par **téléphone** ou par **e-mail**.
- Vous pouvez ensuite retourner un produit enregistré comme étant défectueux en joignant le ticket de caisse et en indiquant en quoi consiste le vice et quand il est survenu, sans devoir l'affranchir à l'adresse de service après-vente communiquée.



Sur www.lidl-service.com, vous pourrez télécharger ce mode d'emploi et de nombreux autres manuels, vidéos produit et logiciels d'installation.

Grâce à ce code QR, vous arriverez directement sur le site Lidl service après-vente (www.lidl-service.com) et vous pourrez ouvrir votre mode d'emploi en saisissant votre référence (IAN) 385287_2107.

Garantie pour Kompernass Handels GmbH pour la France

Chère cliente, cher client,

Cet appareil est garanti 3 ans à partir de la date d'achat. Si ce produit venait à présenter des vices, vous disposez de droits légaux face au vendeur de ce produit. Vos droits légaux ne sont pas restreints par notre garantie présentée ci-dessous.

Conditions de garantie

La période de garantie débute à la date d'achat. Veuillez bien conserver le ticket de caisse. Celui-ci servira de preuve d'achat.

Si dans un délai de trois ans suivant la date d'achat de ce produit, un vice de matériel ou de fabrication venait à apparaître, le produit sera réparé, remplacé gratuitement par nos soins ou le prix d'achat remboursé, selon notre choix. Cette prestation sous garantie nécessite, dans le délai de trois ans, la présentation de l'appareil défectueux et du justificatif d'achat (ticket de caisse) ainsi que la description brève du vice et du moment de son apparition.

Si le vice est couvert par notre garantie, vous recevrez le produit réparé ou un nouveau produit en retour. Aucune nouvelle période de garantie ne débute avec la réparation ou l'échange du produit.

Période de garantie et réclamation légale pour vices cachés

L'exercice de la garantie ne prolonge pas la période de garantie. Cette disposition s'applique également aux pièces remplacées ou réparées. Les dommages et vices éventuellement déjà présents à l'achat doivent être signalés immédiatement après le déballage. Toute réparation survenant après la période sous garantie fera l'objet d'une facturation.

Étendue de la garantie

L'appareil a été fabriqué avec soin conformément à des directives de qualité strictes et consciencieusement contrôlé avant sa livraison.

La prestation de la garantie s'applique aux vices de matériel et de fabrication. Cette garantie ne s'étend pas aux pièces du produit qui sont exposées à une usure normale et peuvent de ce fait être considérées comme pièces d'usure, ni aux détériorations de pièces fragiles, par ex. interrupteurs, batteries ou pièces en verre.

Cette garantie devient caduque si le produit est détérioré, utilisé ou entretenu de manière non conforme. Toutes les instructions listées dans le manuel d'utilisation doivent être exactement respectées pour une utilisation conforme du produit. Des buts d'utilisation et actions qui sont déconseillés dans le manuel d'utilisation, ou dont vous êtes avertis doivent également être évités.

Le produit est uniquement destiné à un usage privé et ne convient pas à un usage professionnel. La garantie est annulée en cas d'entretien incorrect et inapproprié, d'usage de la force et en cas d'intervention non réalisée par notre centre de service après-vente agréé.

Article L217-16 du Code de la consommation

Lorsque l'acheteur demande au vendeur, pendant le cours de la garantie commerciale qui lui a été consentie lors de l'acquisition ou de la réparation d'un bien meuble, une remise en état couverte par la garantie, toute période d'immobilisation d'au moins sept jours vient s'ajouter à la durée de la garantie qui restait à courir. Cette période court à compter de la demande d'intervention de l'acheteur ou de la mise à disposition pour réparation du bien en cause, si cette mise à disposition est postérieure à la demande d'intervention.

Indépendamment de la garantie commerciale souscrite, le vendeur reste tenu des défauts de conformité du bien et des vices rédhibitoires dans les conditions prévues aux articles L217-4 à L217-13 du Code de la consommation et aux articles 1641 à 1648 et 2232 du Code Civil.

Article L217-4 du Code de la consommation

Le vendeur livre un bien conforme au contrat et répond des défauts de conformité existant lors de la délivrance. Il répond également des défauts de conformité résultant de l'emballage, des instructions de montage ou de l'installation lorsque celle-ci a été mise à sa charge par le contrat ou a été réalisée sous sa responsabilité.

Article L217-5 du Code de la consommation

Le bien est conforme au contrat :

- 1° S'il est propre à l'usage habituellement attendu d'un bien semblable et, le cas échéant :
 - s'il correspond à la description donnée par le vendeur et posséder les qualités que celui-ci a présentées à l'acheteur sous forme d'échantillon ou de modèle ;
 - s'il présente les qualités qu'un acheteur peut légitimement attendre eu égard aux déclarations publiques faites par le vendeur, par le producteur ou par son représentant, notamment dans la publicité ou l'étiquetage ;
- 2° Ou s'il présente les caractéristiques définies d'un commun accord par les parties ou être propre à tout usage spécial recherché par l'acheteur, porté à la connaissance du vendeur et que ce dernier a accepté.

Article L217-12 du Code de la consommation

L'action résultant du défaut de conformité se prescrit par deux ans à compter de la délivrance du bien.

Article 1641 du Code civil

Le vendeur est tenu de la garantie à raison des défauts cachés de la chose vendue qui la rendent impropre à l'usage auquel on la destine, ou qui diminuent tellement cet usage que l'acheteur ne l'aurait pas acquise, ou n'en aurait donné qu'un moindre prix, s'il les avait connus.

Article 1648 1er alinéa du Code civil

L'action résultant des vices rédhibitoires doit être intentée par l'acquéreur dans un délai de deux ans à compter de la découverte du vice.

Les pièces détachées indispensables à l'utilisation du produit sont disponibles pendant la durée de la garantie du produit.

Procédure en cas de garantie

Afin de garantir un traitement rapide de votre demande, veuillez suivre les indications suivantes :

- Veuillez avoir à portée de main pour toutes questions le ticket de caisse et la référence article (IAN) 385287_2107 en tant que justificatif de votre achat.
- Vous trouverez la référence sur la plaque signalétique sur le produit, une gravure sur le produit, sur la page de garde du mode d'emploi (en bas à gauche) ou sur l'autocollant au dos ou sur le dessous du produit.
- Si des erreurs de fonctionnement ou d'autres vices venaient à apparaître, veuillez d'abord contacter le département service clientèle cité ci-dessous par **téléphone** ou par **e-mail**.
- Vous pouvez ensuite retourner un produit enregistré comme étant défectueux en joignant le ticket de caisse et en indiquant en quoi consiste le vice et quand il est survenu, sans devoir l'affranchir à l'adresse de service après-vente communiquée.



Sur www.lidl-service.com, vous pourrez télécharger ce mode d'emploi et de nombreux autres manuels, vidéos produit et logiciels d'installation.

Grâce à ce code QR, vous arriverez directement sur le site Lidl service après-vente (www.lidl-service.com) et vous pourrez ouvrir votre mode d'emploi en saisissant votre référence (IAN) 385287_2107.

Service après-vente

FR Service France

Tel.: 0800 919270

E-Mail: kompennass@lidl.fr

BE Service Belgique

Tel.: 070 270 171 (0,15 EUR/Min.)

E-Mail: kompennass@lidl.be

IAN 385287_2107

Importateur

Veuillez tenir compte du fait que l'adresse suivante n'est pas une adresse de service après-vente. Veuillez d'abord contacter le service mentionné.

KOMPERNASS HANDELS GMBH

BURGSTRASSE 21

44867 BOCHUM

ALLEMAGNE

www.kompennass.com

Inhoud

Inleiding	64
Informatie bij deze gebruiksaanwijzing	64
Auteursrecht	64
Gebruik in overeenstemming met de bestemming	64
Veiligheidsvoorschriften	65
Inhoud van het pakket en inspectie na transport	67
Apparaatbeschrijving	68
Voor de eerste ingebruikname	69
Eisen aan de plaats van opstelling	69
Wandmontage	69
Bediening en gebruik	70
Opzetsproeier bevestigen/verwijderen	70
Sproeiregelaar instellen	71
Gebruik van de monddouche	72
Na gebruik	74
Reiniging en onderhoud	75
Opbergen	75
Vervangingsonderdelen bestellen	76
Problemen oplossen	77
Afvoeren	78
Het apparaat afvoeren	78
De verpakking afvoeren	78
Bijlage	79
Technische gegevens	79
Garantie van Kompernaß Handels GmbH	79
Service	81
Importeur	81

Inleiding

Informatie bij deze gebruiksaanwijzing

Hartelijk gefeliciteerd met de aankoop van uw nieuwe apparaat. U hebt hiermee gekozen voor een hoogwaardig product. De gebruiksaanwijzing maakt deel uit van dit product. Hij bevat belangrijke aanwijzingen voor de veiligheid, het gebruik en het afvoeren van dit product. Lees alle bedienings- en veiligheidsvoorschriften voordat u het product in gebruik neemt. Gebruik het product uitsluitend op de voorgescreven wijze en voor de aangegeven doeleinden. Geef alle documenten mee als u het product overdraagt aan een derde.

Auteursrecht

Deze documentatie is auteursrechtelijk beschermd.

Iedere reproductie, resp. iedere herdruk, ook die van delen van het document, evenals de weergave van afbeeldingen, ook in gewijzigde toestand, is uitsluitend toegestaan met schriftelijke toestemming van de fabrikant.

Gebruik in overeenstemming met de bestemming

Dit apparaat dient uitsluitend voor gebitsverzorging en mondhygiëne bij mensen. Het is niet bestemd voor gebruik in industriële of medische omgevingen of in de dierverzorging. Dit apparaat is uitsluitend bedoeld voor huishoudelijk gebruik. Elk ander of verdergaand gebruik geldt als niet in overeenstemming met de bestemming.

De fabrikant aanvaardt geen aansprakelijkheid voor schade als gevolg van niet met de bestemming overeenkomend gebruik, onvakkundige reparaties, niet-toegestane veranderingen of het gebruik van niet-toegestane vervangingsonderdelen. Het risico ligt uitsluitend bij de gebruiker.

Veiligheidsvoorschriften

GEVAAR! ELEKTRISCHE SCHOK!

- ▶ Sluit het apparaat uitsluitend aan op een volgens de voorschriften geïnstalleerd en goed bereikbaar stopcontact met een netspanning van 100–240 V ~, 50/60 Hz.
- ▶ Let erop dat het netsnoer niet beschadigd wordt. Houd het snoer buiten bereik van hete oppervlakken en leg het zodanig, dat het niet beschadigd kan raken.
- ▶ Controleer het apparaat vóór gebruik op zichtbare schade aan de buitenzijde. Gebruik het apparaat niet wanneer het snoer, de stekker of de behuizing beschadigd is.
- ▶ Wanneer het snoer van dit apparaat beschadigd raakt, moet het worden vervangen door de fabrikant of de klantenservice van de fabrikant of een persoon met vergelijkbare kwalificaties, om risico's te voorkomen.
- ▶ Laat reparaties alleen uitvoeren door een gespecialiseerd bedrijf. Open in geen geval zelf het apparaat. Ingrepen die niet zijn uitgevoerd door een gespecialiseerd bedrijf, kunnen letsel tot gevolg hebben.
- ▶ Gebruik het apparaat niet in de buurt van een badkuip/douche of boven een met water gevulde wasbak. Nabijheid van water vormt een risico, ook als het apparaat is uitgeschakeld.
- ▶ Raak het apparaat nooit aan als het in het water is gevallen. Haal altijd eerst de stekker uit het stopcontact!
- ▶ Dompel het aangesloten apparaat nooit onder in water of in andere vloeistoffen.

⚠ GEVAAR! ELEKTRISCHE SCHOK!

- ▶ Pak het netsnoer of het apparaat niet vast met natte of vochtige handen.
- ▶ Voorkom dat het snoer tijdens het bedrijf nat of vochtig kan worden. Leg het snoer zo neer dat het niet bekneld raakt of anderszins beschadigd kan worden.
- ▶ Gebruik voor het netsnoer geen verlengsnoer, maar sluit het netsnoer rechtstreeks aan op een stopcontact.

⚠ WAARSCHUWING! LETSELGEVAAR!

- ▶ Verwissel de hulpstukken niet als het apparaat in werking is.
- ▶ Berg het apparaat altijd op in een afgesloten ruimte. Berg, om ongelukken te voorkomen, het apparaat na gebruik op een droge plek op.
- ▶ Monddouches mogen worden gebruikt door kinderen vanaf 8 jaar en door personen met beperkte fysieke, zintuiglijke of geestelijke vermogens of gebrek aan ervaring en/of kennis, mits ze onder toezicht staan. Kinderen mogen niet met het apparaat spelen.
- ▶ Schakel het apparaat uit voordat u het weglegt of accessoires verwisselt.
- ▶ Leg het snoer zodanig dat niemand erover kan struikelen of erop kan gaan staan.
- ▶ Haal voor het reinigen altijd eerst de stekker uit het stopcontact. Trek daarbij niet aan het snoer, maar pak altijd de stekker vast om het apparaat los te koppelen van de stroomvoorziening.

LET OP! MATERIËLE SCHADE!

- ▶ Gebruik alleen door de fabrikant aanbevolen accessoires.
- ▶ Probeer niet zelf het apparaat om te bouwen of te modificeren.
- ▶ Berg het apparaat nooit op naast radiatoren, ovens of andere hete apparaten of oppervlakken.
- ▶ Het apparaat mag alleen worden gebruikt met koud of lauw leidingwater tot maximaal 40 °C. Voeg zo nodig een paar druppels mondwater toe. Het waterreservoir mag nooit volledig worden gevuld met toevoegingen zoals mondwater of mondspoelmiddel. Deze kunnen het apparaat beschadigen.

Inhoud van het pakket en inspectie na transport

- ◆ Haal alle onderdelen van het apparaat en de gebruiksaanwijzing uit de verpakking.
- ◆ Verwijder alle verpakkingsmaterialen en eventuele folie en stickers van het apparaat.

GEVAAR

- ▶ Verpakkingsmateriaal mag niet als speelgoed worden gebruikt. Er bestaat verstikkingsgevaar!

Het pakket bestaat uit de volgende onderdelen (afbeeldingen: zie uitvouwpagina):

- Monddouche (hoofdapparaat met handgedeelte en waterreservoir)
- 4 opzetsproeiers
- 2 pluggen (∅ 5 mm)
- 2 schroeven (3 mm)
- Gebruiksaanwijzing (zonder afbeelding)

OPMERKING

- ▶ Controleer of het pakket compleet is en of er sprake is van zichtbare schade.
- ▶ Neem contact op met de service-hotline (zie het hoofdstuk **Service**) als het pakket niet compleet is, of indien er sprake is van schade door gebrekkige verpakking of transport.

Apparaatbeschrijving

(afbeeldingen: zie uitvouwpagina)

- ❶ Sproeiregelaar
- ❷ Opzetsproeier
- ❸ Aan-/uitknop voor waterstraal I/O
- ❹ Handgedeelte
- ❺ Opstelvlak voor handgedeelte
- ❻ Ophangogen
- ❼ Borgpen
- ❽ Schroef
- ❾ Plug
- ❿ Ontgrendelknop voor opzetsproeier
- ⓫ Netsnoer (met stekker)
- ⓬ Hoofdapparaat
- ⓭ Waterreservoir
- ⓮ Draaiknop (aan-/uitknop en waterdrukregelaar)
- ⓯ Deksel waterreservoir
- ⓰ Opbergvak voor opzetsproeiers
- ⓱ Deksel opbergvak

Voor de eerste ingebruikname

Eisen aan de plaats van opstelling

Voor een veilige en storingsvrije werking van het apparaat moet de plaats van opstelling aan de volgende voorwaarden voldoen:

- Het apparaat mag alleen in droge ruimtes vrijstaand worden gebruikt. Zet het apparaat op een horizontaal, vlak en stabiel oppervlak.
- In vochtige ruimtes, in het bijzonder in de buurt van water, moet het apparaat vast gemonteerd zijn, zodat het niet per ongeluk in het water kan vallen.
- Het stopcontact moet goed toegankelijk zijn, zodat de stekker in noodgevallen makkelijk uit het stopcontact kan worden getrokken.

Wandmontage

OPMERKING

- ▶ Zorg er voorafgaand aan de wandmontage voor dat zich geen kabels of buizen bevinden in de buurt van de plaats waar u het apparaat wilt ophangen.

1. Markeer op de wand twee boorgaten met een afstand van 7,2 cm en boor met een 5 mm boortje de gemarkeerde gaten. Let er daarbij op dat zich een stopcontact binnen bereik moet bevinden.
2. Doe de beide meegeleverde pluggen **9** in de boorgaten en schroef de beide meegeleverde schroeven **8** in de pluggen **9**. Zorg er daarbij voor dat de schroeven **8** nog ca. 3 mm uit de boorgaten steken.
3. Aan de achterkant van het apparaat bevindt zich in het rechterophangoog **6** een borgpen **7**, die moet voorkomen dat het apparaat loskomt van de schroeven **8**. Druk de borgpen **7** een beetje naar achteren, tot u een klikgeluid hoort. Trek daarna de borgpen **7** een stukje omlaag uit het ophangoog **6** (zie afb. 1).

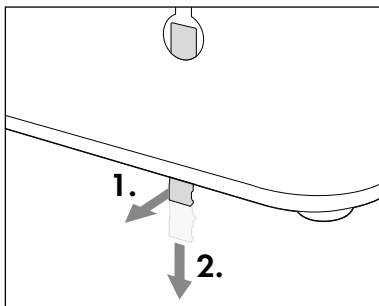

Afb. 1

4. Schuif het apparaat op de schroeven **8**, zodat de schroeven **8** in de ophangogen **6** aan de achterkant van het apparaat steken. Druk vervolgens het apparaat omlaag, zodat de schroeven **8** in de gleuven van de ophangogen **6** glijden en het apparaat stevig vastzit op de schroeven **8**.
5. Schuif de borgpen **7** omhoog, tot deze hoorbaar vastklikt in het ophangoog **6**.
6. Steek de stekker van het netsnoer **11** in een stopcontact.

Bediening en gebruik

Opzetsproeier bevestigen/verwijderen

OPMERKING

- ▶ Vervang de opzetsproeiers **2** bij dagelijks gebruik uiterlijk na zes maanden.
 - ▶ Gebruik alleen originele opzetsproeiers **2**. Informatie over het bestellen van vervangings-opzetsproeiers **2** staat in het hoofdstuk **Vervangingsonderdelen bestellen**.
- ◆ Let erop dat het apparaat is uitgeschakeld, alvorens de opzetsproeier **2** te bevestigen of te verwijderen.
 - ◆ Bevestig een opzetsproeier **2** op het handgedeelte **4**. Druk de opzetsproeier **2** in de opening, totdat de opzetsproeier **2** hoorbaar in het handgedeelte **4** vastklikt. Let daarbij op de juiste positie van de geleidingspunt aan de onderkant van de opzetsproeier **2** en op de hiervoor bestemde uitsparing in de opening op het handgedeelte **4** (zie afb. 2).
 - ◆ Om de opzetsproeier **2** af te nemen, drukt u op de ontgrendelknop **10** op het handgedeelte **4** en trekt u vervolgens de opzetsproeier **2** van het handgedeelte **4** af (zie afb. 3).

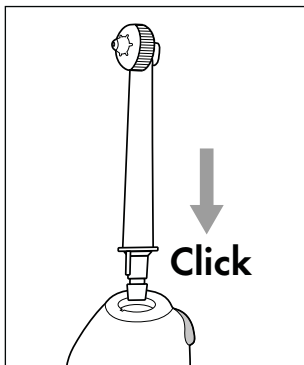

Afb. 2

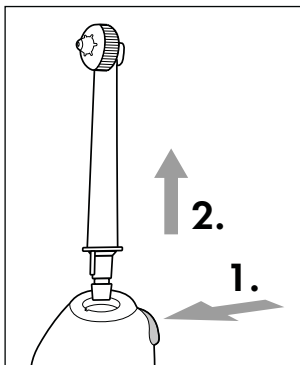

Afb. 3

Sproeiregelaar instellen

Met de sproeiregelaar ❶ op de kop van de opzetproeier ❷ kunt u twee verschillende sproeifuncties kiezen:

- ◆ Draai de sproeiregelaar ❶ met de vingers tegen de wijzers van de klok in voor een enkele straal, voor gerichte verwijdering van etensresten op moeilijk bereikbare plekken (zie afb. 4 en 5).

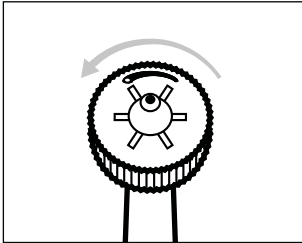

Afb. 4

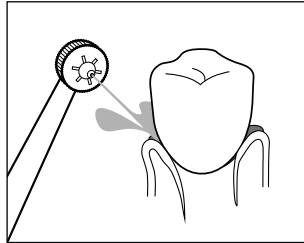

Afb. 5

- ◆ Draai de sproeiregelaar ❶ met de vingers met de wijzers van de klok mee voor een meervoudige straal, voor massage van het tandvlees (zie afb. 6 en 7).

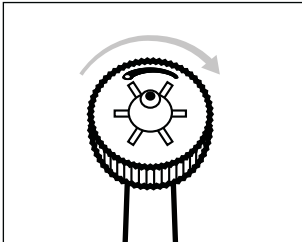

Afb. 6

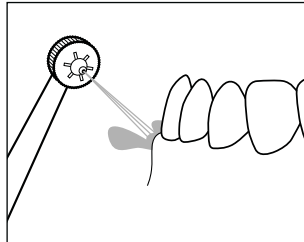

Afb. 7

Gebruik van de monddouche

⚠ LET OP - MATERIËLE SCHADE!

- ▶ Gebruik voor het vullen van het waterreservoir **13** schoon leidingwater. Voeg zo nodig een paar druppels mondwater toe. Het waterreservoir **13** mag nooit volledig worden gevuld met toevoegingen zoals mondwater of mondspoelmiddel.
- ▶ Gebruik alleen koud of lauw leidingwater met een temperatuur tot maximaal 40 °C. Doe geen heet water in het waterreservoir **13**.

OPMERKING

- ▶ Het gebruik van het apparaat is geen vervanging van de dagelijkse gebitsreiniging met een tandenborstel en tandpasta. Gebruik het apparaat uitsluitend als aanvulling op de dagelijkse gebitsreiniging met een tandenborstel en tandpasta.
 - ▶ Gebruik het apparaat gedurende maximaal 2 minuten per keer of totdat een waterreservoirvulling (600 ml) op is. Eén waterreservoirvulling (600 ml) is bij gebruik van het apparaat op stand **1** voldoende voor ca. 150 seconden en op stand **5** voor ca. 110 seconden.
 - ▶ In het begin kan door de ongewone stimulatie een licht bloeden van het tandvlees optreden, wat niet ongebruikelijk is. Raadpleeg uw tandarts als dit langer dan twee weken aanhoudt.
 - ▶ Raadpleeg voordat u het apparaat gebruikt uw tandarts als u last hebt van ernstige parodontitis, letsel of zweren in het mondslimvlies of als u in de afgelopen twee maanden een tandheelkundige ingreep hebt ondergaan.
- ◆ Haal het waterreservoir **13** van het hoofdapparaat **12** af en open het deksel **15** van het waterreservoir **13**. Vul het waterreservoir **13** met koud of lauw leidingwater. Let er daarbij op dat het waterreservoir **13** hoogstens tot aan de bovenste vulhoeveelheidsmarkering **600 ml** mag worden gevuld. Sluit vervolgens het waterreservoir **13** weer af met het deksel **15** en plaats het waterreservoir **13** terug in het hoofdapparaat **12**.
 - ◆ Bevestig een opzetsproeier **2** op het handgedeelte **4**. Druk de opzetsproeier **2** in de opening, totdat de opzetsproeier **2** hoorbaar in het handgedeelte **4** vastklikt. Let daarbij op de juiste positie van de geleidingspunt aan de onderkant van de opzetsproeier **2** en op de hiervoor bestemde uitsparing in de opening op het handgedeelte **4**.
 - ◆ Schakel het hoofdapparaat **12** in door op de draaiknop **14** de gewenste kracht **1-5** van de waterdruk in te stellen (**1** = zacht, **5** = krachtig).
 - ◆ Steek de opzetsproeier **2** in de licht geopende mond. Ga zo staan dat uw hoofd zich boven een wastafel bevindt, zodat het water in de wastafel kan lopen.

OPMERKING

- ▶ Begin met een lage stand om uw tandvles te laten wennen aan de waterstraal. Verhoog geleidelijk de kracht van de waterstraal. Als de druk niet aangenaam is, kiest u weer een lagere stand.
- ▶ Schakel het handgedeelte ④ pas in de mond in, om te voorkomen dat er water rondspat.
- ◆ Schakel het handgedeelte ④ in door de aan-/uitknop I/O voor de waterstraal ③ op het handgedeelte ④ op I te zetten.
- ◆ Voor het reinigen richt u de waterstraal op de ruimtes tussen de tanden en de randen van de tanden. Houd de opzetsproeier ② zo vast, dat de waterstraal de etensresten van het tandvles af kan spoelen (zie afb. 8). Beweeg de opzetsproeier ② langzaam langs de randen van de tanden, van tussenruimte naar tussenruimte (zie afb. 9). Reinig op deze manier alle binnen- en buitenkanten van de tanden.

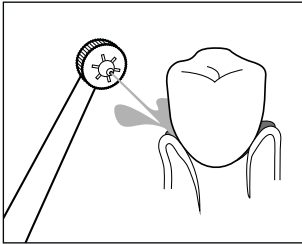

Afb. 8

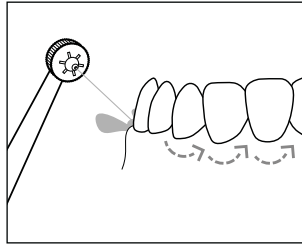

Afb. 9

- ◆ U kunt de volgende afbeelding als leidraad gebruiken voor de volgorde van de reiniging (zie afb. 10). De cijfers in de afbeelding geven de volgorde van de te reinigen gebitszones weer:

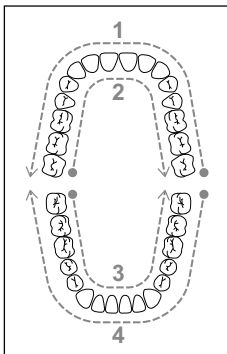

Afb. 10

1. Buitenkant tanden bovenkaak
2. Binnenkant tanden bovenkaak
3. Binnenkant tanden onderkaak
4. Buitenkant tanden onderkaak

- ◆ Begin bij de voorkant van de kiezen van de bovenkaak en beweeg de opzetsproeier **2** van de ene kant naar de andere langs de randen van de tanden. Herhaal dit voor de binnenkant van de tanden van de bovenkaak en voor de binnen- en buitenkant van de tanden van de onderkaak.

Na gebruik

OPMERKING

- ▶ Leeg na elk gebruik het waterreservoir **13** om de vorming van ziektekiemen en bacteriën te voorkomen.
1. Zet de aan-/uitknop I/O voor de waterstraal **3** op het handgedeelte **4** op **0** voordat u de opzetsproeier **2** uit uw mond haalt.
 2. Zet de draaiknop **14** op het hoofdapparaat **12** op **0**.
 3. Haal het waterreservoir **13** van het hoofdapparaat **12** af en open het deksel **15** van het waterreservoir **13**. Giet het resterende water uit het waterreservoir **13** in de wastafel.
 4. Sluit het deksel **15** van het waterreservoir **13** en plaats het waterreservoir **13** terug in het hoofdapparaat **12**.
 5. Zet de draaiknop **14** op het hoofdapparaat **12** op **5** en houd het handgedeelte **4** boven de wastafel.
 6. Zet de aan-/uitknop I/O voor de waterstraal **3** op het handgedeelte **4** enkele seconden op I om waterresten uit de leiding en uit de opzetsproeier **2** te spoelen.
 7. Zet de aan-/uitknop I/O voor de waterstraal **3** op het handgedeelte **4** op **0**.
 8. Zet de draaiknop **14** op het hoofdapparaat **12** op **0**.
 9. Druk op de ontgrendelknop **10** op het handgedeelte **4** en trek vervolgens de opzetsproeier **2** van het handgedeelte **4** af.
 10. Spoel de opzetsproeier **2** onder stromend water af.
 11. Droog de opzetsproeier **2** af en plaats deze vervolgens in een van de insteekplaten in het opbergvak **16**.
 12. Plaats het handgedeelte **4** op het opstelvlak **5** van het hoofdapparaat **12**.

Reiniging en onderhoud

GEVAAR - ELEKTRISCHE SCHOK!

- ▶ Haal voor het reinigen altijd eerst de stekker uit het stopcontact. Er bestaat gevaar voor een elektrische schok!
- ▶ Het apparaat moet volledig droog zijn voordat u het opnieuw op een stopcontact aansluit.

 Dompel het hoofdapparaat **12** of het handgedeelte **4** nooit onder in water of in andere vloeistoffen!

LET OP - MATERIËLE SCHADE!

- ▶ Gebruik geen agressieve schoonmaak- of oplosmiddelen. Deze kunnen de kunststof oppervlakken van het apparaat beschadigen.

- ◆ Haal de opzetsproeier **2** van het handgedeelte **4** af en spoel hem onder stromend water af.
- ◆ Reinig het hoofdapparaat **12** en het handgedeelte **4** met een zachte, licht bevochtigde doek. Doe bij hardnekkig vuil wat mild afwasmiddel op de doek. Veeg vervolgens na met een doek die alleen is bevochtigd met schoon water. Droog daarna het hoofdapparaat **12** en het handgedeelte **4** af met een droge doek.
- ◆ Haal het waterreservoir **13** van het hoofdapparaat **12** af en open het deksel **15** van het waterreservoir **13**. Spoel het waterreservoir **13** af onder stromend water. Giet na de reiniging het resterende water uit het waterreservoir **13** in de wastafel.
- ◆ Als u het apparaat langere tijd niet gebruikt, haalt u het deksel **15** van het waterreservoir **13** af. Laat het waterreservoir **13** volledig opdrogen in de lucht, voordat u het weer in het hoofdapparaat **12** plaatst.

Opbergen

- ◆ Koppel het apparaat los van de stroomvoorziening door de stekker van het uitgeschakelde apparaat uit het stopcontact te halen.
- ◆ Verwijder eventueel aanwezig water uit het apparaat en laat het apparaat volledig opdrogen (zie het hoofdstuk **Reiniging en onderhoud**).
- ◆ Berg het apparaat op een droge en stofvrije plek zonder rechtstreeks zonlicht op.

Vervangingsonderdelen bestellen

Vervangingsonderdelen voor dit product kunt u altijd comfortabel op internet nabestellen op www.kompernass.com.



Scan deze QR-code met uw smartphone of tablet. Met de QR-code gaat u rechtstreeks naar onze website www.kompernass.com en kunt u de voor dit apparaat beschikbare vervangingsonderdelen bekijken en bestellen.

OPMERKING

- ▶ Mocht u problemen ondervinden met de online bestelling, dan kunt u telefonisch of via e-mail contact opnemen met ons servicecenter (zie het hoofdstuk **Service**).
- ▶ Geef bij uw bestelling altijd het artikelnummer aan (bijv. **123456_7890**), dat te vinden is op de titelpagina van deze gebruiksaanwijzing.
- ▶ Houd er rekening mee dat online bestellen van vervangingsonderdelen niet in alle landen mogelijk is.

Problemen oplossen

De onderstaande tabel helpt bij het opsporen en verhelpen van kleinere storingen. Neem contact op met de klantenservice als u met de hieronder beschreven stappen het probleem niet kunt verhelpen (zie het hoofdstuk **Service**).

Probleem	Oorzaak	Oplossing
Er komt geen waterstraal uit de opzetsproeier 2 .	Het apparaat is niet ingeschakeld.	Vergewis u ervan dat het apparaat volgens de voorschriften op de stroomvoorziening is aangesloten. Stel met de draaiknop 14 de gewenste kracht 1-5 van de waterdruk in. Zet de aan-/uitknop 1/0 voor de waterstraal 3 op het handgedeelte 4 op I.
	De stekker zit niet in het stopcontact.	Steek de stekker in een stopcontact.
	Het stopcontact levert geen spanning.	Controleer de zekeringen in de meterkast.
	De opzetsproeier 2 is defect.	Vervang de opzetsproeier 2 (zie het hoofdstuk Opzetsproeier bevestigen/verwijderen).
	Het waterreservoir 13 is leeg.	Vul het waterreservoir 13 met leidingwater (zie het hoofdstuk Gebbruik van de monddouche).
	Het apparaat is defect.	Schakel het apparaat uit en haal de stekker uit het stopcontact. Neem contact op met de klantenservice (zie het hoofdstuk Service).
De waterdruk kan niet correct worden ingesteld of is te zwak.	Het waterreservoir 13 is niet correct in het hoofdapparaat 12 geplaatst.	Plaats het waterreservoir 13 in het hoofdapparaat 12 en druk het waterreservoir 13 omlaag, tot het stevig in het hoofdapparaat 12 vastzit.
Het waterreservoir 13 lekt.	Het waterreservoir 13 is niet correct in het hoofdapparaat 12 geplaatst.	Plaats het waterreservoir 13 in het hoofdapparaat 12 en druk het waterreservoir 13 omlaag, tot het stevig in het hoofdapparaat 12 vastzit.
	Het ventiel van het waterreservoir 13 is defect.	Schakel het apparaat uit en haal de stekker uit het stopcontact. Neem contact op met de klantenservice (zie het hoofdstuk Service).

Probleem	Oorzaak	Oplossing
De opzetsproeier ② lekt.	De opzetsproeier ② is niet correct in het handgedeelte ④ bevestigd.	Bevestig de opzetsproeier ② correct in het handgedeelte ④ (zie het hoofdstuk Opzetsproeier bevestigen/verwijderen).
	De opzetsproeier ② is defect.	Vervang de opzetsproeier ② (zie het hoofdstuk Opzetsproeier bevestigen/verwijderen).

Afvoeren

Het apparaat afvoeren



Het symbool hiernaast met een doorgekruiste vuilnisbak geeft aan dat dit product is onderworpen aan de Richtlijn 2012/19/EU. Deze richtlijn stelt dat u dit product aan het einde van zijn levensduur niet met het normale huisvuil mag afvoeren, maar moet inleveren bij speciaal hiervoor bestemde inzamelpunten, milieuparken of afvalverwerkingsbedrijven.

Dit afvoeren is voor u kosteloos. Spaar het milieu en voer producten op een voor het milieu verantwoorde manier af.



Informatie over mogelijkheden voor het afvoeren van het afgedankte product krijgt u bij uw gemeentereiniging.



Het product is recyclebaar; er is een uitgebreide producentenverantwoordelijkheid op van toepassing en het afval wordt gescheiden ingezameld.

De verpakking afvoeren



De verpakkingsmaterialen zijn niet schadelijk voor het milieu. Ze zijn gekozen op grond van milieuvriendelijkheid en daarom recyclebaar.

Voer niet meer benodigde verpakkingsmaterialen af conform de plaatselijk geldende voorschriften.



Voer de verpakking af conform de milieuvoorschriften.

Let op de aanduiding op de verschillende verpakkingsmaterialen en voer ze zo nodig gescheiden af. De verpakkingsmaterialen zijn voorzien van afkortingen (a) en cijfers (b) met de volgende betekenis:

1-7: kunststoffen, 20-22: papier en karton, 80-98: composietmaterialen.

Bijlage

Technische gegevens

Voeding	100-240 V ~ (wisselstroom), 50/60 Hz
Opgenomen vermogen	24 W
Beschermingsklasse	II/□ (dubbel geïsoleerd)
Beschermingsgraad	IPX4 (bescherming tegen spatwater uit alle richtingen)

OPMERKING

- ▶ Om het product tussen 50 en 60 Hz te schakelen, is geen tussenkomst van de gebruiker vereist. Het product past zich zowel voor 50 Hz als voor 60 Hz aan.

Garantie van Kompernaß Handels GmbH

Geachte klant,

U hebt op dit apparaat 3 jaar garantie vanaf de aankoopdatum. In geval van gebreken in dit product hebt u wettelijke rechten tegenover de verkoper van het product. Deze wettelijke rechten worden door onze hierna beschreven garantie niet beperkt.

Garantievoorwaarden

De garantieperiode geldt vanaf de datum van aankoop. Bewaar de kassabon zorgvuldig. U hebt hem nodig als bewijs van aankoop.

Als er binnen drie jaar vanaf de aankoopdatum van dit product een materiaal- of fabricagefout optreedt, wordt - naar onze keuze - het product door ons kosteloos gerepareerd of vervangen of wordt de koopprijs terugbetaald. Voorwaarde voor deze garantie is dat het defecte apparaat en het aankoopbewijs (kassabon) binnen de termijn van drie jaar worden overlegd en dat kort wordt omschreven waaruit het gebrek bestaat en wanneer het is opgetreden.

Wanneer het defect door onze garantie wordt gedekt, krijgt u het gerepareerde product of een nieuw product retour. Met de reparatie of vervanging van het product begint er geen nieuwe garantieperiode.

Garantieperiode en wettelijke aanspraken bij gebreken

De garantieperiode wordt door deze waarborg niet verlengd. Dat geldt ook voor vervangen en gerepareerde onderdelen. Eventueel al bij aankoop aanwezige schade en gebreken moeten meteen na het uitpakken worden gemeld. Voor reparaties na afloop van de garantieperiode worden kosten in rekening gebracht.

Garantieomvang

Het apparaat is op basis van strenge kwaliteitsnormen met de grootst mogelijke zorg vervaardigd en voorafgaand aan de levering nauwkeurig gecontroleerd.

De garantie geldt voor materiaal- of fabricagefouten. Deze garantie geldt niet voor productonderdelen die onderhevig zijn aan normale slijtage en die daarom als slijtonderdelen worden beschouwd, of voor schade aan breekbare onderdelen zoals schakelaars, accu's of onderdelen die van glas zijn gemaakt.

Deze garantie vervalt wanneer het product is beschadigd, ondeskundig is gebruikt of is gerepareerd. Voor deskundig gebruik van het product moeten alle in de gebruiksaanwijzing beschreven aanwijzingen precies worden opgevolgd. Gebruiksdoeleinden en handelingen die in de gebruiksaanwijzing worden afgeraden of waarvoor wordt gewaarschuwd, moeten beslist worden vermeden.

Het product is uitsluitend bestemd voor privégebruik en niet voor bedrijfsmatige doeleinden. Bij verkeerd gebruik en ondeskundige behandeling, bij gebruik van geweld en bij reparaties die niet door ons erkend servicefiliaal zijn uitgevoerd, vervalt de garantie.

Afhandeling bij een garantiekwestie

Voor een snelle afhandeling van uw aanvraag neemt u de volgende aanwijzingen in acht:

- Houd voor alle aanvragen de kassabon en het artikelnummer (IAN) 385287_2107 als aankoopbewijs bij de hand.
- Het artikelnummer vindt u op het typeplaatje van het product, op het product gegraveerd, op de titelpagina van de gebruiksaanwijzing (linksonder) of op de sticker op de achter- of onderkant van het product.
- Als er fouten in de werking of andere gebreken optreden, neemt u eerst contact op met de hierna genoemde serviceafdeling, **telefonisch** of **via e-mail**.
- Een als defect geregistreerd product kunt u dan zonder portokosten naar het aan u doorgegeven serviceadres sturen. Voeg het aankoopbewijs (kassabon) bij en vermeld waaruit het gebrek bestaat en wanneer het is opgetreden.



Op www.lidl-service.com kunt u deze en vele andere handleidingen, productvideo's en installatiesoftware downloaden.

Met deze QR-code gaat u direct naar de website van Lidl Service (www.lidl-service.com) en kunt u met het invoeren van het artikelnummer (IAN) 385287_2107 de gebruiksaanwijzing openen.

Service

NL Service Nederland

Tel.: 0900 0400223 (0,10 EUR/Min.)

E-Mail: kompernass@lidl.nl

BE Service België

Tel.: 070 270 171 (0,15 EUR/Min.)

E-Mail: kompernass@lidl.be

IAN 385287_2107

Importeur

Let op: het volgende adres is geen serviceadres. Neem eerst contact op met het opgegeven serviceadres.

KOMPERNASS HANDELS GMBH

BURGSTRASSE 21

44867 BOCHUM

DUITSLAND

www.kompernass.com

Obsah

Úvod	84
Informace k tomuto návodu k obsluze	84
Autorské právo	84
Použití v souladu s určením	84
Bezpečnostní pokyny	85
Rozsah dodávky a kontrola po přepravě	87
Popis přístroje	88
Před prvním uvedením do provozu	89
Požadavky na umístění přístroje	89
Montáž na stěnu	89
Obsluha a provoz	90
Nasazení/sejmutí nástrčných trysek	90
Nastavení regulátoru trysek	91
Použití ústní sprchy	92
Po použití	94
Čištění a údržba	95
Skladování	95
Objednávání náhradních dílů	96
Odstranění závad	97
Likvidace	98
Likvidace přístroje	98
Likvidace obalu	98
Příloha	99
Technické údaje	99
Záruka společnosti Kompernass Handels GmbH	99
Servis	101
Dovozece	101

Úvod

Informace k tomuto návodu k obsluze

Blahopřejeme vám k zakoupení vašeho nového přístroje. Rozhodli jste se tím pro vysoce kvalitní výrobek. Návod k obsluze je součástí tohoto výrobku. Obsahuje důležité informace o bezpečnosti, použití a likvidaci. Před použitím výrobku se seznámte se všemi provozními a bezpečnostními pokyny. Výrobek používejte pouze předepsaným způsobem a pro uvedené oblasti použití. Při předávání výrobku třetím osobám předejte spolu s ním i tyto podklady.

Autorské právo

Tato dokumentace je chráněná autorským právem.

Jakékoli rozmnožování, resp. každý dotisk, i pouze částečný, stejně jako reprodukce obrázků, i ve změněném stavu, jsou povoleny pouze s písemným souhlasem výrobce.

Použití v souladu s určením

Tento přístroj se používá výhradně k péči o zuby a ústní hygieně u lidí. Nelze jej používat v průmyslové ani lékařské oblasti nebo při péči o zvířata. Tento přístroj je určen výhradně k použití v domácnostech pro soukromé účely. Jiné použití než k určenému účelu nebo nad jeho rámec je považováno za použití v rozporu s určením.

Nároky na náhradu škody jakéhokoli druhu vzniklé v důsledku použití v rozporu s určením, neodborné opravy, neoprávněně provedené změny nebo úpravy nebo v důsledku použití nepovolených náhradních dílů jsou vyloučeny. Riziko nese výhradně uživatel.

Bezpečnostní pokyny

⚠ NEBEZPEČÍ! ÚRAZ ELEKTRICKÝM PROUDEM!

- ▶ Přístroj zapojte výhradně do dobře přístupné zásuvky instalované dle předpisů se síťovým napětím 100–240 V ~, 50/60 Hz.
- ▶ Dbejte na to, aby síťový kabel nebyl poškozen. Chraňte jej před horkými oblastmi a ved'te jej tak, aby nedošlo k jeho poškození.
- ▶ Před použitím zkontrolujte, zda přístroj není zvenčí viditelně poškozený. Přístroj nepoužívejte, pokud je poškozen kabel, konektor nebo kryt.
- ▶ Pokud se napájecí kabel tohoto přístroje poškodí, musí jej vyměnit výrobce, jeho zákaznický servis nebo obdobně kvalifikovaná osoba, aby se tak zabránilo nebezpečím.
- ▶ Opravy nechte provádět pouze odbornou firmou. Za žádných okolností přístroj sami neotvírejte. Zásahy a opravy, které nebyly provedeny odbornou firmou, mohou vést ke zranění.
- ▶ Přístroj nepoužívejte v blízkosti vany/sprchy nebo nad dřezem s vodou. Blízkost vody představuje nebezpečí, i když je přístroj vypnutý.
- ▶ Nikdy se přístroje nedotýkejte, pokud spadl do vody. Nejprve bezpodmínečně vytáhněte zástrčku ze zásuvky!
- ▶ Připojený přístroj nikdy neponořujte do vody či jiných tekutin.
- ▶ Nedotýkejte se síťového kabelu nebo přístroje mokřýma či vlhkýma rukama.
- ▶ Dbejte na to, aby se síťový kabel při provozu nikdy nenamočil nebo nezvlhnul. Ved'te síťový kabel tak, aby nedošlo k jeho přiskřípnutí či jinému poškození.

⚠ NEBEZPEČÍ! ÚRAZ ELEKTRICKÝM PROUDEM!

- ▶ Nepoužívejte síťový kabel s prodlužovacím kabelem, nýbrž zapojte síťový kabel přímo do zásuvky.

⚠ VÝSTRAHA! NEBEZPEČÍ ZRANĚNÍ!

- ▶ Nevyměňujte díly příslušenství, dokud je přístroj v provozu.
- ▶ Přístroj uchovávejte vždy v uzavřených místnostech. Abyste zabránili nehodám, uchovávejte přístroj po použití na suchém místě.
- ▶ Ústní sprchy mohou používat děti od 8 let a osoby s omezenými fyzickými, smyslovými nebo mentálními schopnostmi či nedostatkem zkušeností a/nebo znalostí pouze tehdy, pokud jsou pod dohledem. Děti si nesmí s přístrojem hrát.
- ▶ Před odložením nebo výměnou dílů příslušenství přístroj vypněte.
- ▶ Síťový kabel položte tak, aby o něj nikdo nemohl zakopnout nebo na něj šlápnout.
- ▶ Před každým čištěním vytáhněte zástrčku ze zásuvky. Netahejte za síťový kabel, nýbrž uchopte vždy zástrčku a vytáhněte ji ze zásuvky.

⚠ POZOR! HMOTNÉ ŠKODY!

- ▶ Používejte jen příslušenství doporučené výrobcem.
- ▶ Neprovádějte na přístroji žádné neoprávněné změny ani úpravy.
- ▶ Bezpodmínečně dbejte na to, aby přístroj nebyl položen vedle topných těles, sporáků či trub nebo jiných zahřátých předmětů a ploch.
- ▶ Přístroj se smí používat pouze se studenou nebo vlažnou vodou z vodovodu o teplotě maximálně 40 °C. V případě potřeby přidejte pár kapek ústní vody. Nádržka na vodu se nesmí nikdy zcela naplnit přísadami, např. ústní vodou. Ty mohou přístroj poškodit.

Rozsah dodávky a kontrola po přepravě

- ◆ Vyjměte všechny části přístroje a návod k obsluze z balení.
- ◆ Odstraňte veškerý obalový materiál, případně ochranné fólie a nálepky.

⚠ NEBEZPEČÍ

- ▶ Obalový materiál není na hraní. Hrozí nebezpečí udušení!

Rozsah dodávky se skládá z následujících komponentů (obrázky viz výklopná strana):

- ústní sprcha (hlavní jednotka s ruční částí a nádržkou na vodu)
- 4 nástrčné trysky
- 2 hmoždinky (Ø 5 mm)
- 2 šrouby (3 mm)
- návod k obsluze (bez vyobrazení)

UPOZORNĚNÍ

- ▶ Zkontrolujte kompletnost dodávky a zda není viditelně poškozená.
- ▶ V případě neúplné dodávky nebo poškození vzniklého v důsledku vadného obalu nebo během přepravy kontaktujte servisní poradenskou linku (viz kapitola **Servis**).

Popis přístroje

(Zobrazení viz výklopná strana)

- 1 regulátor trysek
- 2 nástrčná tryska
- 3 vypínač pro vodní paprsek I/O
- 4 ruční část
- 5 odkládací místo na ruční část
- 6 závěsná oka
- 7 pojistný kolík
- 8 šroub
- 9 hmoždinka
- 10 uvolňovací tlačítko pro nástrčnou trysku
- 11 síťový kabel (se síťovou zástrčkou)
- 12 hlavní jednotka
- 13 nádržka na vodu
- 14 otočný přepínač (vypínač a regulátor tlaku vody)
- 15 víko nádržky na vodu
- 16 úložná přihrádka pro nástrčné trysky
- 17 víko úložné přihrádky

Před prvním uvedením do provozu

Požadavky na umístění přístroje

Pro bezpečný a bezvadný provoz přístroje musí umístění splňovat následující požadavky:

- Přístroj se smí provozovat jako volně stojící pouze v suchých prostorách. Místo instalace musí být vodorovná, rovná a stabilní plocha.
- Ve vlhkých prostorách, obzvláště v blízkosti vody, se přístroj musí namontovat napevno, aby byl chráněn před neúmyslným spadnutím do vody.
- Síťová zásuvka musí být snadno přístupná, aby bylo možné síťový kabel v případě potřeby snadno odstranit.

Montáž na stěnu

UPOZORNĚNÍ

- ▶ Před montáží na stěnu se ujistěte, že v oblasti, ve které chcete zavěsit přístroj, se nenachází žádné kabely ani potrubí.

1. Označte na zdi dva otvory ve vzdálenosti 7,2 cm a 5mm vrtákem vyvrtejte označené otvory. Dbejte při tom na to, aby se v dosažitelné blízkosti nacházela zásuvka.
2. Zasuňte obě dodané hmoždinky ⑨ do vyvrтанých otvorů a zašroubujte oba dodané šrouby ⑧ do hmoždinek ⑨. Dbejte na to, aby šrouby ⑧ stále vyčnívaly cca 3 mm z vyvrтанých otvorů.
3. Na zadní straně přístroje se v pravém závěsném oku ⑥ nachází pojistný kolík ⑦, který má bránit uvolnění přístroje ze šroubů ⑧. Zatlačte pojistný kolík ⑦ trochu dozadu, dokud neuslyšíte cvaknutí. Poté vytáhněte pojistný kolík ⑦ trochu dolů ze závěsného oka ⑥ (viz obr. 1).

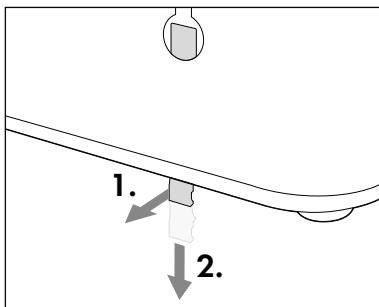

Obr. 1

4. Přístroj nasuňte na šrouby **8** tak, aby šrouby **8** vyčnívaly do závěsných ok **6** na zadní straně přístroje. Poté zatlačte přístroj dolů tak, aby šrouby **8** vklouzly do kolejnič závěsných ok **6** a přístroj pevně seděl na šroubech **8**.
5. Pojistný kolík **7** zasuněte nahoru, aby slyšitelně zaskočil v závěsném oku **6**.
6. Zastrčte síťovou zástrčku síťového kabelu **11** do zásuvky.

Obsluha a provoz

Nasazení/sejmutí nástrčných trysek

UPOZORNĚNÍ

- ▶ Při každodenním použití vyměňte nástrčné trysky **2** nejpozději po šesti měsících.
- ▶ Používejte pouze originální nástrčné trysky **2**. Informace o objednávání náhradních nástrčných trysek **2** naleznete v kapitole **Objednávání náhradních dílů**.

- ◆ Před nasazením nebo sejmutím nástrčné trysky **2** se ujistěte, že je přístroj vypnutý.
- ◆ Nasadte nástrčnou trysku **2** na ruční část **4**. Zatlačte nástrčnou trysku **2** do otvoru, aby nástrčná tryska **2** slyšitelně zaskočila do ruční části **4**. Dbejte na správnou polohu vodícího nosu na spodním konci nástrčné trysky **2** a odpovídajícího vybrání v otvoru na ruční části **4** (viz obr. 2).
- ◆ K sejmutí nástrčné trysky **2** stlačte uvolňovací tlačítko **10** na ruční části **4** a poté stáhněte nástrčnou trysku **2** z ruční části **4** (viz obr. 3).

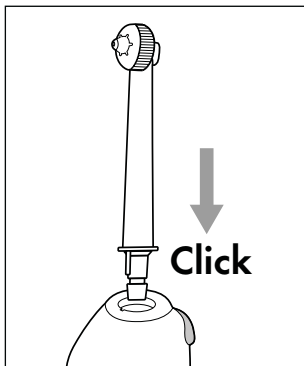

Obr. 2

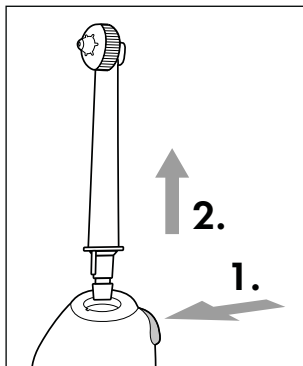

Obr. 3

Nastavení regulátoru trysek

Pomocí regulátoru trysek ❶ na hlavě nástřčné trysky ❷ si můžete vybrat mezi dvěma různými funkcemi trysek:

- ◆ Otáčejte regulátorem trysek ❶ pomocí prstů proti směru hodinových ručiček a docílíte jednotlivého paprsku k cílenému odstranění zbytků jídla na těžko přístupných místech (viz obr. 4 a 5).

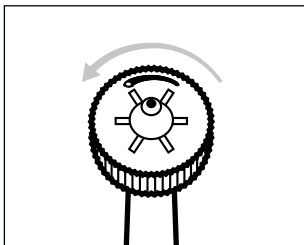

Obr. 4

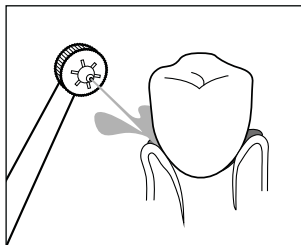

Obr. 5

- ◆ Otáčejte regulátorem trysek ❶ pomocí prstů ve směru hodinových ručiček a docílíte vícenásobného paprsku k masírování dásní (viz obr. 6 a 7).

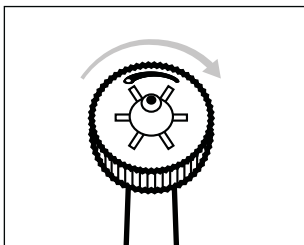

Obr. 6

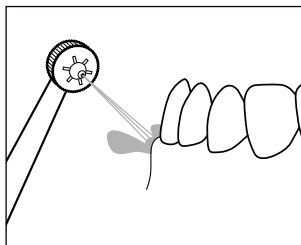

Obr. 7

Použití ústní sprchy

⚠ POZOR – NEBEZPEČÍ HMATNÝCH ŠKOD!

- ▶ K plnění nádržky na vodu **13** používejte pouze čistou vodu z vodovodu. V případě potřeby přidejte pár kapek ústní vody. Nádržka na vodu **13** se nesmí nikdy zcela naplnit přísadami, např. ústní vodou.
- ▶ Používejte pouze studenou nebo vlažnou vodu z vodovodu s teplotou až do 40 °C. Do nádržky na vodu neplňte horkou vodu **13**.

UPOZORNĚNÍ

- ▶ Použití přístroje nenahrazuje denní čištění zubů zubním kartáčkem a zubní pastou. Přístroj používejte pouze jako doplněk ke každodennímu čištění zubů pomocí zubního kartáčku a zubní pasty.
- ▶ Přístroj používejte pouze maximálně 2 minuty nebo do spotřebování náplně v nádržce na vodu (600 ml). Náplň nádržky na vodu (600 ml) stačí při provozu přístroje na stupni **1** na dobu cca 150 sekund a na stupni **5** na dobu cca 110 sekund.
- ▶ Z počátku může docházet v důsledku nezvyklého podráždění k lehkému krvácení dásní. To není nic neobvyklého. Pokud však tyto potíže během dvou týdnů nevymizí, obraťte se na svého stomatologa.
- ▶ Před použitím přístroje se poraďte se svým zubním lékařem, pokud trpíte závažným onemocněním paradontózy, máte poranění nebo vřidky v ústní sliznici nebo jste v posledních dvou měsících podstoupili zubní chirurgický zákrok.
- ◆ Vyjměte nádržku na vodu **13** z hlavní jednotky **12** a otevřete víko **15** nádržky na vodu **13**. Naplňte nádržku na vodu **13** studenou nebo vlažnou vodou z vodovodu. Přitom se ujistěte, že je nádržka na vodu **13** naplněna nejvýše po značku maximální náplně **600 ml**. Poté nádržku na vodu **13** opět zavřete víkem **15** a nádržku na vodu **13** vložte do hlavní jednotky **12**.
- ◆ Nasadte nástrčnou trysku **2** na ruční část **4**. Zatlačte nástrčnou trysku **2** do otvoru, aby nástrčná tryska **2** slyšitelně zaskočila do ruční části **4**. Dbejte na správnou polohu vodicího nosu na spodním konci nástrčné trysky **2** a odpovídající vybraní v otvoru na ruční části **4**.
- ◆ Zapněte hlavní jednotku **12** nastavením otočného přepínače **14** na požadovanou intenzitu **1-5** tlaku vody (**1** = jemný, **5** = silný).
- ◆ Zasuňte nástrčnou trysku **2** do pootvřených úst. Nakloňte se nad umyvadlo, aby voda mohla téct do umyvadla.

UPOZORNĚNÍ

- ▶ Nejprve začněte nízkým stupněm, aby si dásně mohly zvyknout na vodní paprsek. Intenzitu vodního paprsku postupně zvyšujte. Pokud tlak není příjemný, zvolte znovu nižší stupeň.
- ▶ Ruční část ④ zapněte, až když se nachází v ústech, aby voda nestříkala kolem.
- ◆ Ruční část ④ zapněte nastavením vypínače I/0 pro vodní paprsek ③ na ruční části ④ na I.
- ◆ K čištění nasměrujte vodní paprsek na mezizubní prostory a okraje zubů. Nástrčnou trysku ② držte tak, aby vodní paprsek mohl oplachovat zbytky jídla z dásní (viz obr. 8). Pohybujte nástrčnou tryskou ② pomalu podél okrajů zubů od meziprostoru k meziprostoru (viz obr. 9). Tímto způsobem vyčistíte všechny vnitřní a vnější strany zubů.

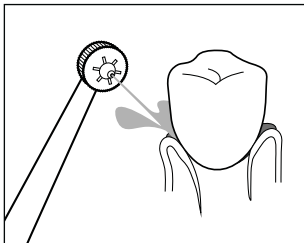

Obr. 8

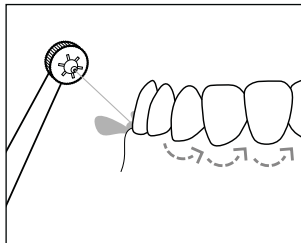

Obr. 9

- ◆ Postup čištění je orientačně uveden na následujícím obrázku (viz obr. 10). Čísla na obrázku znamenají pořadí oblastí chrupu, které se mají vyčistit:

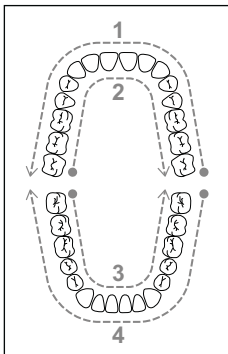

Obr. 10

1. Vnější strana zubů horní čelisti
2. Vnitřní strana zubů horní čelisti
3. Vnitřní strana zubů dolní čelisti
4. Vnější strana zubů dolní čelisti

- ◆ Začněte na přední straně stoliček horní čelisti a ved'te nástrčnou trysku ② podél okrajů zubů z jedné strany na druhou. Tento postup opakujte pro vnitřní stranu zubů horní čelisti, jakož i pro vnitřní a vnější stranu zubů dolní čelisti.

Po použití

UPOZORNĚNÍ

- ▶ Po každém použití vyprázdněte nádržku na vodu ⑬, abyste zabránili tvorbě choroboplodných zárodků a bakterií.
1. Nastavte vypínač I/0 pro vodní paprsek ③ na ruční části ④ na 0, než nástrčnou trysku ② vyjmete z úst.
 2. Nastavte otočný přepínač ⑭ na hlavní jednotce ⑫ na 0.
 3. Vyjměte nádržku na vodu ⑬ z hlavní jednotky ⑫ a otevřete víko ⑮ nádržky na vodu ⑬. Vylijte zbylou vodu z nádržky na vodu ⑬ do umyvadla.
 4. Zavřete víko ⑮ nádržky na vodu ⑬ a vložte nádržku na vodu ⑬ zpět do hlavní jednotky ⑫.
 5. Nastavte otočný přepínač ⑭ na hlavní jednotce ⑫ na 5 a podržte ruční část ④ nad umyvadlem.
 6. Nastavte na několik sekund vypínač I/0 pro vodní paprsek ③ na ruční části ④ na I, abyste z vedení a nástrčné trysky ② vypláchli zbytky vody.
 7. Nastavte vypínač I/0 pro vodní paprsek ③ na ruční části ④ na 0.
 8. Nastavte otočný přepínač ⑭ na hlavní jednotce ⑫ na 0.
 9. Stiskněte uvolňovací tlačítko ⑩ na ruční části ④ a poté stáhněte nástrčnou trysku ② z ruční části ④.
 10. Opláchněte nástrčnou trysku ② pod tekoucí vodou.
 11. Osušte nástrčnou trysku ② a poté ji zasuňte do jednoho ze slotů v úložné přihrádce ⑯.
 12. Umístěte ruční část ④ na odkládací místo ⑤ na hlavní jednotce ⑫.

Čištění a údržba

NEBEZPEČÍ ÚRAZU ELEKTRICKÝM PROUDEM!

- ▶ Před každým čištěním vytáhněte zástrčku ze zásuvky. Hrozí nebezpečí úrazu elektrickým proudem!
 - ▶ Před opětovným připojením k zásuvce musí být přístroj zcela suchý.
-  Hlavní jednotku **12** nebo ruční část **4** nikdy neponořujte do vody nebo jiných tekutin!

POZOR – NEBEZPEČÍ HMATNÝCH ŠKOD!

- ▶ Nepoužívejte žádné agresivní čisticí prostředky nebo rozpouštědla. Mohly by poškodit plastové povrchy přístroje.
- ◆ Odstraňte nástrčnou trysku **2** z ruční části **4** a opláchněte ji pod tekoucí vodou.
 - ◆ Vyčistěte hlavní jednotku **12** a ruční část **4** měkkým, mírně navlhčeným hadříkem. Na těžce odstranitelné nečistoty použijte jemný čisticí prostředek nanesený na hadřík. Poté ji však otřete hadrem namočeným pouze v čisté vodě. Poté osušte hlavní jednotku **12** a ruční část **4** suchým hadříkem.
 - ◆ Vyměňte nádržku na vodu **13** z hlavní jednotky **12** a otevřete víko **15** nádržky na vodu **13**. Vypláchněte nádržku na vodu **13** pod tekoucí vodou. Po čištění vylijte zbylou vodu z nádržky na vodu **13** do umyvadla.
 - ◆ Pokud přístroj nebudete delší dobu používat, sejměte víko **15** z nádržky na vodu **13**. Nádržku na vodu **13** nechejte před vložením opět do hlavní jednotky **12** zcela osušit na vzduchu.

Skladování

- ◆ Přístroj odpojte od napájení elektrickým proudem tak, že síťovou zástrčku vypnutého přístroje vytáhněte ze zásuvky.
- ◆ Z přístroje odstraňte veškerou vodu a nechejte přístroj zcela vysušit (viz kapitola **Čištění a údržba**).
- ◆ Přístroj skladujte na suchém a bezprašném místě mimo dosah přímého slunečního záření.

Objednávání náhradních dílů

Náhradní díly k tomuto výrobku si můžete dodatečně objednat vždy pohodlně na internetu na adrese www.kompernass.com.



Naskenujte tento QR kód pomocí chytrého telefonu nebo tabletu. Pomocí QR kódu se dostanete přímo na naši webovou stránku www.kompernass.com a můžete si pro tento přístroj prohlédnout a objednat dostupné náhradní díly.

UPOZORNĚNÍ

- ▶ Máte-li problémy s online objednávkou, můžete se telefonicky nebo e-mailem obrátit na naše servisní středisko (viz kapitola **Servis**).
- ▶ Při objednávání vždy prosím uvádějte číslo výrobku (např. **123456_7890**), které naleznete na titulním listu tohoto návodu k obsluze.
- ▶ Vezměte prosím na vědomí, že ne pro všechny země dodání je možné objednat náhradní díly online.

Odstranění závad

Následující tabulka pomůže při hledání a odstranění drobných závad. Pokud nemůžete problém vyřešit níže uvedenými kroky, obraťte se na zákaznický servis (viz kapitola **Servis**).

Závada	Příčina	Náprava
Z nástrčné trysky 2 nevychází žádný vodní paprsek.	Přístroj není zapnutý.	Ujistěte se, zda je přístroj řádně zapojen do napájení proudem. Nastavte otočným přepínačem 14 požadovanou intenzitu 1-5 tlaku vody. Nastavte vypínač I/O pro vodní paprsek 3 na ruční části 4 na I .
	Síťová zástrčka není zasunuta.	Zasuňte síťovou zástrčku do zásuvky.
	Zásuvka nedodává napětí.	Zkontrolujte domácí pojistky.
	Nástrčná tryska 2 je vadná.	Vyměňte nástrčnou trysku 2 (viz kapitola Nasazení/sejmutí nástrčných trysek).
	Nádržka na vodu 13 je prázdná.	Do nádržky na vodu 13 naplňte vodu z vodovodu (viz kapitola Použití ústní sprchy).
	Přístroj je vadný.	Vypněte přístroj a vytáhněte síťovou zástrčku ze zásuvky. Obraťte se na zákaznický servis (viz kapitola Servis).
Plak vody nelze správně nastavit nebo je příliš slabý.	Nádržka na vodu 13 není správně usazena v hlavní jednotce 12 .	Vložte nádržku na vodu 13 do hlavní jednotky 12 a zatlačte nádržku na vodu 13 dolů, aby pevně seděla v hlavní jednotce 12 .
Nádržka na vodu 13 netěsní.	Nádržka na vodu 13 není správně usazena v hlavní jednotce 12 .	Vložte nádržku na vodu 13 do hlavní jednotky 12 a zatlačte nádržku na vodu 13 dolů, aby pevně seděla v hlavní jednotce 12 .
	Ventil nádržky na vodu 13 je vadný.	Vypněte přístroj a vytáhněte síťovou zástrčku ze zásuvky. Obraťte se na zákaznický servis (viz kapitola Servis).

Závada	Příčina	Náprava
Nástrčná tryska ❷ netěsní.	Nástrčná tryska ❷ není řádně upevněna v ruční části ❹.	Upevněte nástrčnou trysku ❷ řádně v ruční části ❹ (viz kapitola Nasazení/sejmutí nástrčných trysek).
	Nástrčná tryska ❷ je vadná.	Vyměňte nástrčnou trysku ❷ (viz kapitola Nasazení/sejmutí nástrčných trysek).

Likvidace

Likvidace přístroje



Vedle umístěný symbol přeškrtnuté pojízdné popelnice označuje, že tento přístroj podléhá směrnici č. 2012/19/EU. Tato směrnice uvádí, že tento výrobek se na konci doby svého použití nesmí zlikvidovat s běžným domovním odpadem, ale musí se odevzdat v určených sběrných místech či dvorech nebo podnikách oprávněných k nakládání s odpady.

Tato likvidace je pro Vás zdarma. Chraňte životní prostředí a zajistěte odbornou likvidaci přístroje.



Informace o možnostech likvidace vysloužilého výrobku vám podá správa vašeho obecního nebo městského úřadu.



Výrobek je recyklovatelný, podléhá rozšířené odpovědnosti výrobce a je shromažďován odděleně.

Likvidace obalu



Zvolený obalový materiál odpovídá požadavkům ochrany životního prostředí a likvidace, a je tudíž recyklovatelný.

Již nepotřebný obalový materiál zlikvidujte podle místních platných předpisů.

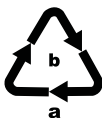

Obal zlikvidujte ekologicky.

Dbejte na označení na různých obalových materiálech a v případě potřeby tyto obaly roztríte. Obalové materiály jsou označeny zkratkami (a) a číslicemi (b) s následujícím významem:

1–7: plasty,

20–22: papír a lepenka,

80–98: kompozitní materiály.

Příloha

Technické údaje

Napájecí napětí	100–240 V ~ (střídavý proud), 50/60 Hz
Příkon	24 W
Třída ochrany	II/□ (dvojitá izolace)
Třída krytí	IPX4 (ochrana proti stříkající vodě ze všech směrů)

UPOZORNĚNÍ

- ▶ K přepnutí výrobku mezi frekvencí 50 a 60 Hz není nutný žádný zásah uživatele. Výrobek se upraví pro 50 i 60 Hz.

Záruka společnosti Kompnass Handels GmbH

Vážená zákaznice, vážený zákazníku,

na tento přístroj získáváte záruku v trvání 3 let od data zakoupení. V případě závad tohoto výrobku máte zákonná práva vůči prodejci výrobku. Tato zákonná práva nejsou omezena naší níže uvedenou zárukou.

Záruční podmínky

Záruční doba začíná plynout dnem nákupu. Dobře uschovejte pokladní doklad. Tento doklad je potřebný jako důkaz o koupi.

Pokud se do tří let od data zakoupení tohoto výrobku vyskytne vada materiálu nebo výrobní závada, pak Vám podle našeho uvážení výrobek zdarma opravíme, vyměníme nebo uhradíme kupní cenu. Předpokladem této záruky je, že bude během tříleté lhůty předložen vadný přístroj a doklad o koupi (pokladní doklad) a stručně se popíše, v čem závada spočívá a kdy se vyskytla.

Vztahuje-li se na závadu naše záruka, obdržíte zpět buď opravený nebo nový produkt. Opravou nebo výměnou výrobku nezačne plynout nová záruční doba.

Záruční doba a zákonné nároky vyplývající ze závad

Záručním plněním se záruční doba neprodlužuje. To platí i pro vyměněné a opravené součásti. Poškození nebo vady vyskytující se případně již při nákupu se musí oznámit ihned po vybalení. Po uplynutí záruční doby podléhají veškeré opravy zpoplatnění.

Rozsah záruky

Přístroj byl vyroben pečlivě podle přísných směrnic kvality a před expedicí byl svědomitě vyzkoušen.

Záruka se vztahuje na materiálové nebo výrobní vady. Tato záruka se nevztahuje na součásti výrobku, které jsou vystaveny běžnému opotřebenění, a proto je lze považovat za spotřební díly, nebo na poškození křehkých součástí, jako jsou např. spínače, akumulátory nebo díly, které jsou vyrobeny ze skla.

Tato záruka zaniká, pokud je výrobek poškozen, nebyl řádně používán nebo udržován. Pro zajištění správného používání výrobku se musí přesně dodržovat všechny pokyny uvedené v návodu k obsluze. Účelům použití a úkonům, které se v návodu k obsluze nedoporučují nebo se před nimi varuje, je třeba se bezpodmínečně vyhnout.

Výrobek je určen pouze pro soukromé účely a ne pro komerční použití. Při nesprávném a neodborném používání, při použití násilí a při zásazích, které nebyly provedeny našimi autorizovanými servisními provozovny, záruční nároky zanikají.

Vyřízení v případě záruky

Pro zajištění rychlého Vaší žádosti postupujte podle následujících pokynů:

- Pro všechny dotazy mějte připraven pokladní lístek a číslo výrobku (IAN) 385287_2107 jako doklad o koupi.
- Číslo výrobku naleznete na typovém štítku na výrobku, rytině na výrobku, na titulní straně návodu k obsluze (vlevo dole) nebo na nálepce na zadní nebo spodní straně výrobku.
- Pokud by se měly vyskytovat funkční vady nebo jiné závady, kontaktujte nejprve níže uvedené servisní oddělení **telefonicky** nebo **e-mailem**.
- Výrobek, zaevidovaný jako vadný výrobek pak můžete při přiložení dokladu o nákupu (pokladní lístek) a při uvedení, v čem spočívá vada a kdy k ní došlo, poslat výrobek pro Vás bez poštovního na adresu, kterou Vám oznámí servis.



Na webových stránkách www.lidl-service.com si můžete stáhnout tyto a mnoho dalších příruček, videí o výrobku a instalační software.

Pomocí kódu QR se dostanete přímo na stránku servisu Lidl (www.lidl-service.com) a můžete pomocí zadání čísla výrobku (IAN) 385287_2107 otevřít svůj návod k obsluze.

Servis



Servis Česko

Tel.: 800143873

E-Mail: kompernass@lidl.cz

IAN 385287_2107

Dovozce

Dbejte prosím na to, že následující adresa není adresou servisu. Kontaktujte nejprve uvedený servis.

KOMPERNASS HANDELS GMBH

BURGSTRASSE 21

44867 BOCHUM

NĚMECKO

www.kompernass.com

Spis treści

Wstęp	104
Informacje o niniejszej instrukcji obsługi	104
Prawa autorskie	104
Użytkowanie zgodne z przeznaczeniem	104
Wskazówki bezpieczeństwa	105
Zakres dostawy i przegląd po transporcie	107
Opis urządzenia	108
Przed pierwszym uruchomieniem	109
Wymagania dotyczące miejsca ustawienia	109
Montaż na ścianie	109
Obsługa i eksploatacja	110
Zakładanie/zdejmowanie dysz	110
Ustawianie regulatora dyszy	111
Korzystanie z irygatora dentystrycznego	112
Po użyciu	114
Czyszczenie i pielęgnacja	115
Przechowywanie	115
Zamawianie części zamiennych	116
Rozwiązywanie problemów	117
Utylizacja	118
Utylizacja urządzenia	118
Utylizacja opakowania	118
Załącznik	119
Dane techniczne	119
Gwarancja Kompernaß Handels GmbH	119
Serwis	121
Importer	121

Wstęp

Informacje o niniejszej instrukcji obsługi

Gratulujemy zakupu nowego urządzenia.

Wybrany produkt charakteryzuje się wysoką jakością. Instrukcja obsługi jest częścią składową produktu. Zawiera ona ważne wskazówki na temat bezpieczeństwa, użytkowania i utylizacji. Przed rozpoczęciem użytkowania produktu należy zapoznać się ze wszystkimi wskazówkami dotyczącymi obsługi i bezpieczeństwa. Używaj produktu wyłącznie zgodnie z zamieszczonym tu opisem oraz w podanym zakresie zastosowań. W przypadku przekazania urządzenia osobie trzeciej należy dołączyć do niego również całą dokumentację.

Prawa autorskie

Niniejszy dokument jest chroniony prawem autorskim.

Wszelkie rodzaje powielania lub przedruku, także we fragmentach, jak również reprodukcja ilustracji, również w zmienionym stanie, są dozwolone wyłącznie po uzyskaniu pisemnej zgody producenta.

Użytkowanie zgodne z przeznaczeniem

Urządzenie to służy wyłącznie do pielęgnacji zębów i higieny jamy ustnej u ludzi. Nie jest ono przeznaczone do zastosowań przemysłowych, medycznych ani weterynaryjnych. Urządzenie przeznaczone jest wyłącznie do stosowania w gospodarstwie domowym. Inny sposób użycia lub użycie wykraczające poza powyższy zakres uznaje się za niezgodne z przeznaczeniem.

Roszczenia wszelkiego rodzaju, wynikające ze szkód powstałych wskutek użytkowania niezgodnie z przeznaczeniem, przeprowadzenia niefachowych napraw, zmian wprowadzonych bez zezwolenia lub wskutek zastosowania niedopuszczonych części zamiennych, są wykluczone. Wszelkie ryzyko ponosi wyłącznie użytkownik.

Wskazówki bezpieczeństwa

NIEBEZPIECZEŃSTWO! PORĄŻENIE PRĄDEM ELEKTRYCZNYM!

- ▶ Urządzenie podłączaj wyłącznie do prawidłowo zainstalowanego gniazda zasilania o napięciu sieciowym 100–240 V ~, 50/60 Hz.
- ▶ Uważaj, aby nie uszkodzić przy tym kabla zasilającego. Trzymaj go z dala od gorących miejsc i układaj tak, aby nie mógł zostać uszkodzony.
- ▶ Przed przystąpieniem do użytkowania należy sprawdzić, czy urządzenie nie ma widocznych uszkodzeń. Nigdy nie używaj urządzenia, jeśli został uszkodzony kabel, wtyk lub obudowa.
- ▶ W przypadku uszkodzenia kabla zasilającego należy zlecić jego wymianę producentowi, w punkcie serwisowym lub osobie posiadającej odpowiednie kwalifikacje. Dzięki temu unikniesz poważnych zagrożeń.
- ▶ W razie potrzeby zleć naprawę specjalistycznemu warsztatowi. Nigdy nie wolno samemu otwierać obudowy. Wszelkie ingerencje dokonywane poza specjalistycznym warsztatem mogą być przyczyną obrażeń.
- ▶ Nie używaj urządzenia w pobliżu wanny/pryszniczicy lub wypełnionej wodą umywalki. Bliskość wody stanowi poważne zagrożenie nawet przy wyłączonym urządzeniu.
- ▶ Nigdy nie dotykaj urządzenia, jeśli wpadło ono do wody. Koniecznie wyciągnij najpierw wtyk sieciowy z gniazda zasilania!
- ▶ Nigdy nie zanurzaj podłączonego urządzenia w wodzie ani w innych cieczach.

⚠ NIEBEZPIECZEŃSTWO! PORAŻENIE PRĄDEM ELEKTRYCZNYM!

- ▶ Nie dotykaj kabla zasilającego ani urządzenia wilgotnymi lub mokrymi rękami.
- ▶ Dopilnuj, aby kabel zasilający nigdy nie został w czasie pracy zawilgocony ani zamoczony. Kabel zasilający układaj w taki sposób, aby nie został on zakleszczony lub uszkodzony w inny sposób.
- ▶ Nie używaj kabla zasilającego przyłączonego do przedłużacza, lecz przyłączaj go bezpośrednio do gniazda zasilania.

⚠ OSTRZEŻENIE! NIEBEZPIECZEŃSTWO OBRAŻEŃ!

- ▶ Nie wymieniaj akcesoriów w czasie pracy urządzenia.
- ▶ Urządzenie przechowuj zawsze w zamkniętych pomieszczeniach. By uniknąć wypadków, po użyciu urządzenie schowaj w bezpiecznym i suchym miejscu.
- ▶ Irygatory dentystryczne mogą być używane przez dzieci w wieku powyżej 8 lat oraz osoby o zmniejszonych zdolnościach fizycznych, sensorycznych lub umysłowych bądź też osoby nieposiadające odpowiedniego doświadczenia i/lub wiedzy wyłącznie pod nadzorem. Dzieciom nie wolno bawić się urządzeniem.
- ▶ Wyłącz urządzenie przed jego odłożeniem lub zmianą akcesoriów.
- ▶ Kabel zasilający ułóż tak, aby nikt nie mógł się o niego potknąć ani na niego nadepnąć.
- ▶ Przed każdym czyszczeniem wyciągnij wtyk sieciowy z gniazda zasilania. Nie ciągnij przy tym za kabel zasilający, lecz zawsze chwytaj za wtyk sieciowy, aby odłączyć urządzenie od zasilania elektrycznego.

UWAGA! SZKODY MATERIALNE!

- ▶ Stosuj wyłącznie akcesoria zalecane przez producenta urządzenia.
- ▶ Nie należy dokonywać samowolnych przeróbek ani modyfikacji urządzenia.
- ▶ Pamiętaj koniecznie, aby nie odstawiać urządzenia w pobliżu grzejników, pieców lub innych nagranych powierzchni.
- ▶ Urządzenie może być używane tylko z zimną lub letnią wodą z kranu o maksymalnej temperaturze 40°C. W razie potrzeby można dodać kilka kropel płynu do pielęgnacji jamy ustnej. Zbiornik wody nie może być nigdy całkowicie napełniany dodatkami, takimi jak płyn do pielęgnacji jamy ustnej lub płyny do płukania ust. Mogą one uszkodzić urządzenie.

Zakres dostawy i przegląd po transporcie

- ◆ Wyjmij wszystkie elementy urządzenia oraz instrukcję obsługi z opakowania.
- ◆ Usuń wszelkie opakowania oraz folie i naklejki.

NIEBEZPIECZEŃSTWO

- ▶ Elementów opakowania nie udostępniać dzieciom do zabawy. Niebezpieczeństwo uduszenia!

Zakres dostawy obejmuje następujące elementy (ilustracje - patrz rozkładana okładka):

- Irygator do jamy ustnej (urządzenie główne z rękojeścią i zbiornikiem wody)
- 4 dysze
- 2 kołki rozporowe (∅ 5 mm)
- 2 śruby (3 mm)
- Instrukcja obsługi (bez ilustracji)

WSKAZÓWKA

- ▶ Należy sprawdzić kompletność dostawy i obecność widocznych uszkodzeń.
- ▶ W przypadku niekompletnej dostawy bądź stwierdzenia uszkodzeń wskutek wadliwego opakowania lub transportu należy skontaktować się z infolinią serwisową (patrz rozdział **Serwis**).

Opis urządzenia

(Ilustracje – patrz rozkładana okładka)

- ❶ Regulator dyszy
- ❷ Dysza
- ❸ Włącznik/wyłącznik strumienia wody I/O
- ❹ Rękojeść
- ❺ Stojak na rękojeść
- ❻ Ucha do zawieszania
- ❼ Trzpień zabezpieczający
- ❽ Śruba
- ❾ Kołek rozporowy
- ❿ Przycisk odblokowujący dyszy
- ⓫ Kabel zasilający (z wtykiem sieciowym)
- ⓬ Urządzenie główne
- ⓭ Zbiornik wody
- ⓮ Przetącznik obrotowy (włącznik/wyłącznik i regulator ciśnienia wody)
- ⓯ Pokrywa zbiornika wody
- ⓰ Schowek na dysze
- ⓱ Pokrywa schowka

Przed pierwszym uruchomieniem

Wymagania dotyczące miejsca ustawienia

W celu zapewnienia bezpiecznej i bezusterkowej pracy urządzenia miejsce jego ustawienia musi spełniać następujące wymagania:

- Urządzenie może być użytkowane jako urządzenie wolnostojące tylko w suchych pomieszczeniach. Miejsce postawienia musi być poziomą, równą i stabilną powierzchnią.
- W wilgotnych pomieszczeniach, w szczególności w pobliżu wody, urządzenie musi być przymocowane na stałe, w celu ochrony przed przypadkowym wpadnięciem do wody.
- Gniazdo zasilania musi być łatwo dostępne, by w razie potrzeby można było bez problemu wyciągnąć kabel zasilający.

Montaż na ścianie

WSKAZÓWKA

- ▶ Przed zamontowaniem urządzenia na ścianie upewnij się, że w miejscu, w którym ma zostać powieszona, nie ma żadnych kabli ani rur.

1. Zaznacz na ścianie dwa otwory w odległości 7,2 cm i wywierć wiertłem o średnicy 5 mm zaznaczone otwory. Upewnij się, że w zasięgu znajduje się gniazdo zasilania.
2. Wsuń oba znajdujące się w zestawie kołki rozporowe ⑨ w wywiercone otwory i wkręć obie znajdujące się w zestawie śruby ⑧ w kołki rozporowe ⑨. Zwróć przy tym uwagę na to, aby śruby ⑧ wystawały jeszcze na ok. 3 mm z otworów.
3. Z tyłu urządzenia znajduje się w prawym uchu do zawieszania ⑥ trzpień zabezpieczający ⑦, który ma zapobiegać odłączenia się urządzenia od śrub ⑧. Wciśnij trzpień zabezpieczający ⑦ lekko do tyłu, aż usłyszysz kliknięcie. Wyciągnij wtedy trzpień zabezpieczający ⑦ nieco w dół z ucha do zawieszania ⑥ (patrz rys. 1).

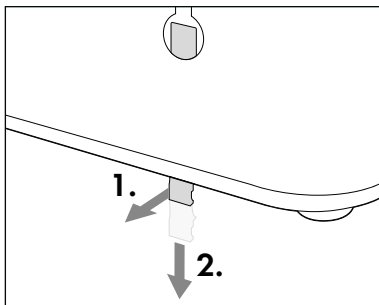

Rys. 1

4. Wsuń urządzenie na śruby **8** w taki sposób, aby śruby **8** sięgały do ucha do zawieszania **6** z tyłu urządzenia. Następnie wciśnij urządzenie w dół tak, aby śruby **8** wsunęły się w szyny uch do zawieszania **6**, a urządzenie zostało mocno osadzone na śrubach **8**.
5. Przesuń trzpień zabezpieczający **7** w górę, aż zatrzaśnie się on słyszalnie w uchu do zawieszania **6**.
6. Podłącz wtyk sieciowy kabla zasilającego **11** do gniazda zasilania.

Obsługa i eksploatacja

Zakładanie/zdejmowanie dysz

WSKAZÓWKA

- ▶ Przy codziennym użytkowaniu wymieniaj dysze **2** najpóźniej po sześciu miesiącach.
 - ▶ Stosuj wyłącznie oryginalne dysze **2**. Informacje dotyczące zamawiania zapasowych dysz **2** znajdują się w rozdziale **Zamawianie części zamiennych**.
- ◆ Pamiętaj o tym, aby przed założeniem lub zdjęciem dyszy **2** wyłączyć urządzenie.
 - ◆ Załóż dyszę **2** na rękojeść **4**. Wciśnij dyszę **2** w otwór, aż dysza **2** zatrzaśnie się słyszalnie w rękojeści **4**. Upewnij się, że nosek prowadzący na dolnym końcu dyszy **2** i odpowiednie wycięcie w otworze na rękojeści **4** znajdują się we właściwej pozycji (patrz rys. 2).
 - ◆ Aby zdjąć dyszę **2**, naciśnij przycisk odblokowujący **10** na rękojeści **4** i zdejmij następnie dyszę **2** z rękojeści **4** (patrz rys. 3).

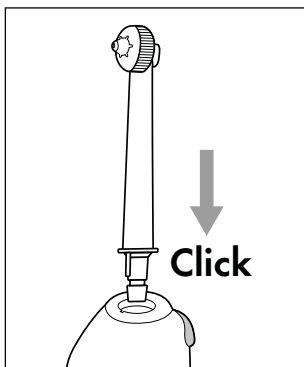

Rys. 2

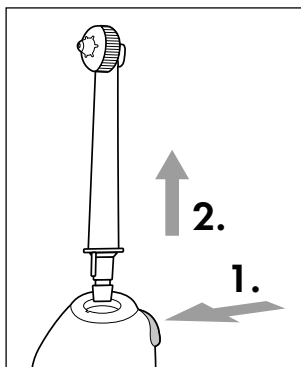

Rys. 3

Ustawianie regulatora dyszy

Za pomocą regulatora dyszy **1** na głowicy dyszy **2** można wybierać między dwoma funkcjami dyszy:

- ◆ Obróć regulator dyszy **1** palcami w lewo w celu ustawienia pojedynczego strumienia do precyzyjnego usuwania resztek pokarmu w trudno dostępnych miejscach (patrz rys. 4 i 5).

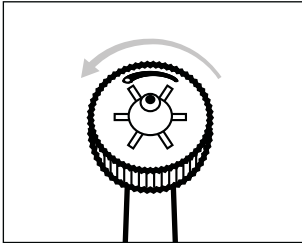

Rys. 4

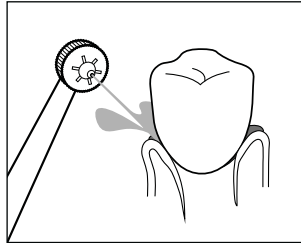

Rys. 5

- ◆ Obróć regulator dyszy **1** palcami w prawo w celu ustawienia wielokrotnego strumienia do masowania dziąseł (patrz rys. 6 i 7).

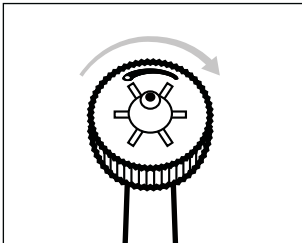

Rys. 6

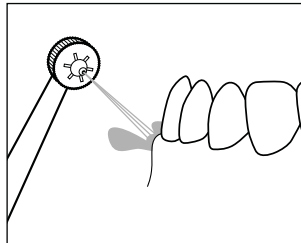

Rys. 7

Korzystanie z irygatora dentystycznego

UWAGA – SZKODY MATERIALNE!

- ▶ Do napełniania zbiornika wody **13** używaj wyłącznie czystej wody kranowej. W razie potrzeby można dodać kilka kropel płynu do pielęgnacji jamy ustnej. Zbiornik wody **13** nie może być nigdy całkowicie napełniany dodatkami, takimi jak płyn do pielęgnacji jamy ustnej lub płyny do płukania ust.
- ▶ Używaj wyłącznie zimnej lub letniej wody kranowej o temperaturze maksymalnie do 40°C. Nie wolno wlewać gorącej wody do zbiornika wody **13**.

WSKAZÓWKA

- ▶ Korzystanie z urządzenia nie zastępuje codziennego mycia zębów szczoteczką i pastą do zębów. Stosuj urządzenie tylko jako uzupełnienie codziennego czyszczenia zębów szczoteczką i pastą do zębów.
- ▶ Używaj urządzenia tylko przez maksymalnie 2 minuty lub do momentu wyczerpania jednego zbiornika wody (600 ml). Jedno napełnienie zbiornika wody (600 ml) wystarcza przy pracy urządzenia na poziomie **1** na ok. 150 sekund i na poziomie **5** na ok. 110 sekund.
- ▶ Początkowo nietypowe podrażnienie może spowodować pewne krwawienie z dziąseł, co nie jest niczym niezwykłym. Jeśli trwa to dłużej niż dwa tygodnie, należy skonsultować się ze stomatologiem.
- ▶ Przed użyciem urządzenia skonsultuj się ze stomatologiem, jeśli cierpisz na paradontozę, masz urazy lub owrzodzenia błony śluzowej jamy ustnej bądź miałeś wykonywany zabieg stomatologiczny w ciągu ostatnich dwóch miesięcy.
- ◆ Zdejmij zbiornik wody **13** z urządzenia głównego **12** i otwórz pokrywkę **15** zbiornika wody **13**. Nalej zimnej lub letniej wody do zbiornika wody **13**. Zwracaj przy tym uwagę na to, aby zbiornik wody **13** napełnić maksymalnie do górnego oznaczenia poziomu napełnienia **600 ml**. Następnie zamknij ponownie zbiornik wody **13** pokrywką **15** i włóż zbiornik wody **13** do urządzenia głównego **12**.
- ◆ Załóż dyszę **2** na rękojęść **4**. Wciśnij dyszę **2** w otwór, aż dysza **2** zatrzaśnie się słyszalnie w rękojęści **4**. Upewnij się, że nosek prowadzący na dolnym końcu dyszy **2** i odpowiednie wycięcie w otworze na rękojęści **4** znajdują się we właściwej pozycji.
- ◆ Włącz urządzenie główne **12**, ustawiając przełącznikiem obrotowym **14** żądaną moc **1–5** ciśnienia wody (**1** = delikatnie, **5** = mocno).
- ◆ Wprowadź dyszę **2** do lekko otwartych ust. Pochyl się nad zlewem tak, aby woda mogła spływać do zlewu.

WSKAZÓWKA

- ▶ Zaczynij od niskiego poziomu, aby dziąsła mogły przyzwycząić się do strumienia wody. Stopniowo zwiększaj siłę strumienia wody. Jeśli ciśnienie nie jest komfortowe, ponownie wybierz niższy poziom.
- ▶ Rękojeść ④ włącz dopiero w ustach, aby nie rozpryskiwać wody.
- ◆ Włącz rękojeść ④, ustawiając włącznik/wyłącznik I/O strumienia wody ③ na rękojeści ④ w pozycji I.
- ◆ W celu czyszczenia skieruj strumień wody na przestrzenie międzyzębowe i krawędzie zębów. Przytrzymaj dyszę ② w taki sposób, aby strumień wody mógł wypłukać resztki żywności z dziąseł (patrz rys. 8). Przesuwaj dyszę ② powoli wzdłuż krawędzi zębów od szczeliny do szczeliny (patrz rys. 9). Metoda ta służy do czyszczenia wszystkich wewnętrznych i zewnętrznych części zębów.

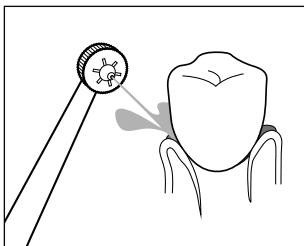

Rys. 8

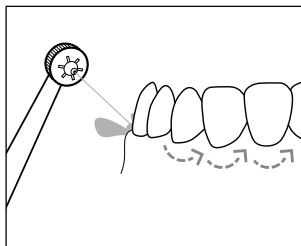

Rys. 9

- ◆ Poniższa ilustracja służy jako wskazówka dotycząca kolejności czyszczenia (patrz rys. 10). Liczby na ilustracji przedstawiają kolejność obszarów uzębienia do czyszczenia:

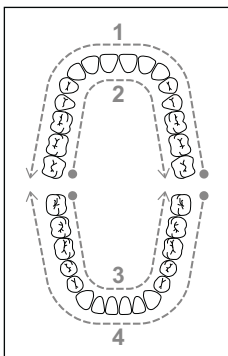

Rys. 10

1. Część zewnętrzną zębów - szczeka górna
2. Część wewnętrzną zębów - szczeka górna
3. Część wewnętrzną zębów - szczeka dolna
4. Część zewnętrzną zębów - szczeka dolna

- ◆ Rozpocznij od przedniej części zębów trzonowych szczęki górnej i poprowadź dyszę ❷ wzdłuż krawędzi zębów z jednej strony na drugą. Powtórz to dla wewnętrznej strony zębów w szczęce górnej oraz dla wewnętrznej i zewnętrznej strony zębów w szczęce dolnej.

Po użyciu

WSKAZÓWKA

- ▶ Po każdym użyciu opróżnij zbiornik wody ❶, aby zapobiec powstawaniu zarazków i bakterii.
1. Ustaw włącznik/wyłącznik I/0 strumienia wody ❸ na rękojeści ❹ w pozycji 0, zanim wyjmiesz dyszę ❷ z ust.
 2. Ustaw przełącznik obrotowy ❿ na urządzeniu głównym ⓫ na 0.
 3. Zdejmij zbiornik wody ❶ z urządzenia głównego ⓫ i otwórz pokrywkę ⓭ zbiornika wody ❶. Wylej resztę wody ze zbiornika wody ❶ do umywalki.
 4. Zamknij pokrywkę ⓭ zbiornika wody ❶ i włóż zbiornik wody ❶ ponownie do urządzenia głównego ⓫.
 5. Ustaw przełącznik obrotowy ❿ na urządzeniu głównym ⓫ na 5 i trzymaj rękojeść ❹ nad umywalką.
 6. Ustaw na kilka sekund włącznik/wyłącznik I/0 strumienia wody ❸ na rękojeści ❹ na I, aby wypłukać resztki wody z przewodu dyszy ❷.
 7. Ustaw włącznik/wyłącznik I/0 strumienia wody ❸ na rękojeści ❹ w pozycji 0.
 8. Ustaw przełącznik obrotowy ❿ na urządzeniu głównym ⓫ na 0.
 9. Naciśnij przycisk odblokowujący ⓫ na rękojeści ❹ i zdejmij następnie dyszę ❷ z rękojeści ❹.
 10. Wypłucz dyszę ❷ pod bieżącą wodą.
 11. Wysusz dyszę ❷ i załóż ją następnie na jedno z miejsc wtykowych w schowku ⓬.
 12. Postaw rękojeść ❹ na stojaku ⓭ na urządzeniu głównym ⓫.

Czyszczenie i pielęgnacja

NIEBEZPIECZEŃSTWO PORAZENIA PRĄDEM ELEKTRYCZNYM!

- ▶ Przed każdym czyszczeniem wyciągnij wtyk sieciowy z gniazda zasilania. Niebezpieczeństwo porażenia prądem elektrycznym!
- ▶ Urządzenie musi być całkowicie suche przed ponownym podłączeniem go do gniazda zasilania.

 W żadnym przypadku nie zanurzaj urządzenia głównego **12** ani rękojeści **4** w wodzie ani w innej cieczy!

UWAGA – SZKODY MATERIALNE!

- ▶ Nie używaj żadnych agresywnych środków do czyszczenia ani rozpuszczalników. Mogą one uszkodzić powierzchnie urządzenia wykonane z tworzywa sztucznego.

- ◆ Zdejmij dyszę **2** z rękojeści **4** i wypłucz ją pod bieżącą wodą.
- ◆ Czyść urządzenie główne **12** oraz rękojeść **4** miękką, lekko zwilżoną szmatką. W celu usunięcia uporczywych zabrudzeń dodaj na ściereczkę delikatnego płynu do mycia naczyń. Następnie wytrzyj szmatką zwilżoną w czystej wodzie. Wyszuszyć następnie urządzenie główne **12** oraz rękojeść **4** suchą szmatką.
- ◆ Zdejmij zbiornik wody **13** z urządzenia głównego **12** i otwórz pokrywkę **15** zbiornika wody **13**. Wypłucz zbiornik wody **13** pod bieżącą wodą. Wylej po czyszczeniu resztę wody ze zbiornika wody **13** do umywalki.
- ◆ Gdy nie używasz urządzenia przez dłuższy czas, zdejmij pokrywkę **15** ze zbiornika wody **13**. Pozostaw zbiornik wody **13** na do całkowitego wyschnięcia na powietrzu, zanim włożysz go ponownie do urządzenia głównego **12**.

Przechowywanie

- ◆ Odłącz urządzenie od sieci elektrycznej wyciągając wtyk sieciowy wyłączonego urządzenia z gniazda zasilania.
- ◆ Usuń wodę z urządzenia i pozostaw je do całkowitego wyschnięcia (patrz rozdział **Czyszczenie i pielęgnacja**).
- ◆ Urządzenie przechowuj w suchym miejscu, nienarażonym na pył i bezpośrednie działanie promieni słonecznych.

Zamawianie części zamiennych

Części zapasowe dla tego produktu można zamawiać przez cały czas w Internecie na stronie **www.kompernass.com**.



Zeskanuj ten kod QR za pomocą swojego smartfonu lub tabletu. Za pomocą tego kodu QR możesz przejść bezpośrednio do naszej strony internetowej **www.kompernass.com** i przeglądać oraz zamawiać dostępne części zamienne dla tego urządzenia.

WSKAZÓWKA

- ▶ W przypadku problemów z zamówieniem online można skontaktować się z naszym centrum serwisowym telefonicznie lub mailowo (patrz rozdział **Serwis**).
- ▶ Składając zamówienie prosimy zawsze podawać numer artykułu (np. 123456_7890), który znajduje się na stronie tytułowej niniejszej instrukcji.
- ▶ Należy pamiętać, że nie dla wszystkich krajów dostawy jest możliwe zamówienie części zamiennych przez Internet.

Rozwiązywanie problemów

W poniższej tabeli podano najczęstsze przyczyny usterek i sposób ich usunięcia. Gdy powyższe czynności nie rozwiążą problemu, zgłoś usterkę do działu obsługi klienta (patrz rozdział **Serwis**).

Usterka	Przyczyna	Sposób usunięcia
Z dyszy nie wydostaje się strumień wody 2 .	Urządzenie nie jest włączone.	Upewnij się, że urządzenie jest prawidłowo podłączone do zasilania elektrycznego. Ustaw przełącznikiem obrotowym 14 żądaną moc 1–5 ciśnienia wody. Ustaw włącznik/wyłącznik I/O strumienia wody 3 na rękojeści 4 w pozycji I.
	Wtyk sieciowy nie jest podłączony.	Włóż wtyk sieciowy do gniazda zasilania.
	Brak napięcia w gnieździe zasilania.	Sprawdź bezpieczniki w domowej instalacji elektrycznej.
	Dysza 2 jest uszkodzona.	Wymień dyszę 2 (patrz rozdział Zakładanie/zdejmowanie dysz).
	Zbiornik wody 13 jest pusty.	Napełnij zbiornik wody 13 wodą kranową (patrz rozdział Stosowanie irygatora dentystycznego).
	Urządzenie jest uszkodzone.	Wyłącz urządzenie i wyciągnij wtyk sieciowy z gniazda zasilania. Skontaktuj się z serwisem (patrz rozdz. Serwis).
Cięśnienie wody nie może być odpowiednio regulowane lub jest zbyt słabe.	Zbiornik wody 13 nie jest prawidłowo osadzony na urządzeniu głównym 12 .	Włóż zbiornik wody 13 do urządzenia głównego 12 i wciśnij zbiornik wody 13 w dół, aż zostanie mocno osadzony w urządzeniu głównym 12 .
Zbiornik wody 13 jest nieszczelny.	Zbiornik wody 13 nie jest prawidłowo osadzony na urządzeniu głównym 12 .	Włóż zbiornik wody 13 do urządzenia głównego 12 i wciśnij zbiornik wody 13 w dół, aż zostanie mocno osadzony w urządzeniu głównym 12 .
	Zawór zbiornika wody 13 jest uszkodzony.	Wyłącz urządzenie i wyciągnij wtyk sieciowy z gniazda zasilania. Skontaktuj się z serwisem (patrz rozdz. Serwis).

Usterka	Przyczyna	Sposób usunięcia
Dysza ② jest uszkodzona.	Dysza ② nie jest prawidłowo zamocowana w rękojeści ④.	Zamocuj dyszę ② prawidłowo w rękojeści ④ (patrz rozdział Zakładanie/zdejmowanie dysz).
	Dysza ② jest uszkodzona.	Wymień dyszę ② (patrz rozdział Zakładanie/zdejmowanie dysz).

Utylizacja

Utylizacja urządzenia



Widoczny obok symbol przekreślonego pojemnika na śmieci na kółkach oznacza, że produkt ten podlega postanowieniom dyrektywy 2012/19/EU. Dyrektywa ta zawiera informacje, że ten produkt po zakończeniu korzystania z niego nie może zostać zutylizowany wraz z odpadami komunalnymi, lecz musi zostać oddany do specjalnych punktów zbiórki odpadów lub do wyspecjalizowanych zakładów utylizacyjnych.

Utylizacja jest dla użytkownika bezpłatna. Chroń środowisko i utylizuj odpady w prawidłowy sposób.



Informacje na temat możliwości utylizacji wyżużonego urządzenia można uzyskać w urzędzie gminy lub miasta.



Produkt można poddać recyklingowi, podlega rozszerzonej odpowiedzialności producenta i jest zbierany w ramach systemu segregacji odpadów.

Utylizacja opakowania



Materiały opakowaniowe są przyjazne dla środowiska i można je poddać procesowi recyklingu.

Zbędne materiały opakowaniowe należy usuwać zgodnie z lokalnymi przepisami.

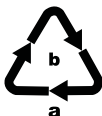

Opakowania należy utylizować w sposób przyjazny dla środowiska. Przestrzegaj oznaczeń umieszczonych na różnych materiałach opakowaniowych i w razie potrzeby zutylizuj je zgodnie z zasadami segregacji odpadów. Materiały opakowaniowe są oznaczone skrótami (a) i cyframi (b) w następujący sposób:

1–7: tworzywa sztuczne, 20–22: papier i tektura, 80–98: kompozyty.

Załącznik

Dane techniczne

Zasilanie elektryczne	100-240 V ~ (prąd przemienny), 50/60 Hz
Pobór mocy	24 W
Klasa ochronności	II/□ (podwójna izolacja)
Stopień ochrony	IPX4 (ochrona przed wodą rozpryskową ze wszystkich stron)

WSKAZÓWKA

- ▶ Przełączanie produktu pomiędzy 50 a 60 Hz nie wymaga żadnych działań ze strony użytkownika. Produkt przystosowuje się zarówno do częstotliwości 50 Hz, jak i 60 Hz.

Gwarancja Kompernaß Handels GmbH

Szanowny Kliencie,

To urządzenie objęte jest 3-letnią gwarancją, licząc od daty zakupu. W przypadku wad tego produktu, masz gwarantowane ustawowo prawa w stosunku sprzedawcy. Te ustawowe prawa nie są ograniczone przez nasze opisane poniżej warunki gwarancji.

Warunki gwarancji

Okres gwarancji rozpoczyna się od daty zakupu. Należy zachować paragon. Jest on wymagany jako dowód zakupu.

Jeżeli w ciągu trzech lat od daty zakupu produktu ujawni się w nim wada materiałowa lub produkcyjna, produkt zostanie wedle naszego uznania nieodpłatnie naprawiony, wymieniony na nowy lub zostanie zwrócona jego cena. Warunkiem spełnienia tego świadczenia gwarancyjnego jest dostarczenie w trakcie tego trzyletniego okresu uszkodzonego urządzenia wraz z dowodem zakupu (paragonem) oraz krótkim opisem wady i daty jej wystąpienia.

Jeżeli wada jest objęta naszą gwarancją, otrzymasz z powrotem naprawiony lub nowy produkt. Zgodnie z art. 581 §1 polskiego kodeksu cywilnego wraz z wymianą produktu lub jego istotnej części rozpoczyna się nowy okres gwarancyjny.

Okres gwarancji i ustawowe roszczenia gwarancyjne

Wykonanie usługi gwarancyjnej nie przedłuża okresu gwarancji. Dotyczy to również wymienionych i naprawionych części. Wszelkie szkody i wady wykryte w chwili zakupu należy zgłosić bezpośrednio po rozpakowaniu urządzenia. Po upływie okresu gwarancji wszelkie naprawy są wykonywane odpłatnie.

Zakres gwarancji

Urządzenie zostało starannie wyprodukowane i poddane przed wysyłką skrupulatnej kontroli jakości.

Gwarancja obejmuje wady materiałowe lub produkcyjne. Niniejsza gwarancja nie obejmuje części produktu, podlegających normalnemu zużyciu, ani uszkodzeń części łatwo łamliwych, np. przełączników, akumulatorów, lub części wykonanych ze szkła.

Niniejsza gwarancja traci swoją ważność, jeśli produkt został uszkodzony, nie używano go prawidłowo lub nie serwisowano należycie. W celu zapewnienia prawidłowego stosowania produktu należy ściśle przestrzegać wszystkich instrukcji wymienionych w instrukcjach obsługi. Należy bezwzględnie unikać zastosowania oraz postępowania, których odradza się w instrukcji obsługi lub przed którymi się w niej ostrzega.

Produkt przeznaczony jest wyłącznie do użytku domowego, a nie do zastosowań komercyjnych. Niewłaściwe użytkowanie urządzenia, używanie go w sposób niezgodny z jego przeznaczeniem, użycie siły lub ingerencja w urządzenie, dokonywana poza naszymi autoryzowanymi punktami serwisowymi, powodują utratę gwarancji.

Realizacja zobowiązań gwarancyjnych

W celu zapewnienia szybkiego załatwienia sprawy, postępuj zgodnie z poniższymi wskazówkami:

- W przypadku wszelkich pytań przygotuj paragon fiskalny oraz numer artykułu (IAN) 385287_2107 jako dowód zakupu.
- Numer artykułu można znaleźć na tabliczce znamionowej na produkcie, wygrawerowany na urządzeniu, zapisany na stronie tytułowej instrukcji obsługi (w dolnym lewym rogu) lub na naklejce z tyłu bądź na spodzie urządzenia.
- W przypadku wystąpienia błędów działania lub innych wad, prosimy o kontakt z odpowiednim działem serwisu **telefonicznie** lub **przez e-mail**.
- Zarejestrowany jako wadliwy produkt możesz wtedy wraz z dołączonym dowodem zakupu (paragonem) oraz opisem i datą wystąpienia usterki wystać nieodpłatnie na przekazany wcześniej adres serwisu.



Na stronie www.lidl-service.com możesz pobrać te i wiele innych instrukcji, filmów o produktach oraz oprogramowanie instalacyjne.

Za pomocą tego kodu QR możesz przejść bezpośrednio na stronę serwisu Lidl (www.lidl-service.com), gdzie możesz otworzyć instrukcję obsługi, wpisując numer artykułu (IAN) 385287_2107.

Serwis

PL Serwis Polska

Tel.: 22 397 4996

E-Mail: kompernass@lidl.pl

IAN 385287_2107

Importer

Pamiętaj, że poniższy adres nie jest adresem serwisu.

Skontaktuj się najpierw z odpowiednim punktem serwisowym.

KOMPERNASS HANDELS GMBH

BURGSTRASSE 21

44867 BOCHUM

NIEMCY

www.kompernass.com

Obsah

Úvod	124
Informácie o tomto návode na obsluhu	124
Autorské právo	124
Používanie na určený účel	124
Bezpečnostné pokyny	125
Rozsah dodávky a kontrola po preprave	127
Opis prístroja	128
Pred prvým uvedením do prevádzky	129
Požiadavky na miesto inštalácie	129
Montáž na stenu	129
Obsluha a prevádzka	130
Nasadenie/odobratie nasúvacích dýz	130
Nastavenie regulátora dýzy	131
Používanie ústnej sprchy	132
Po použití	134
Čistenie a ošetrovanie	135
Uskladnenie	135
Objednávanie náhradných dielov	136
Odstraňovanie chýb	137
Likvidácia	138
Likvidácia prístroja	138
Likvidácia obalu	138
Príloha	139
Technické údaje	139
Záruka spoločnosti Kompnass Handels GmbH	139
Servis	141
Dovozca	141

Úvod

Informácie o tomto návode na obsluhu

Srdečne vám gratulujeme ku kúpe vášho nového prístroja. Tuto kúpou ste sa rozhodli pre výrobok vysokej kvality. Návod na obsluhu je súčasťou tohto výrobku. Obsahuje dôležité upozornenia týkajúce sa bezpečnosti, používania a likvidácie. Pred použitím výrobku sa oboznámte so všetkými pokynmi na obsluhu a bezpečnostnými pokynmi. Výrobok používajte iba podľa opisu a v uvedených oblastiach použitia. Pri postúpení výrobku tretej osobe odovzdajte spolu s ním aj všetky dokumenty.

Autorské právo

Táto dokumentácia je chránená autorským právom.

Akékoľvek rozmnožovanie alebo dotlač, aj čiastková, ako aj reprodukcia obrázkov, aj v zmenenej podobe, je povolená len s písomným súhlasom výrobcu.

Používanie na určený účel

Tento prístroj slúži výlučne na ošetrovanie zubov a ústnu hygienu u ľudí. Nie je určený na použitie v priemyselných alebo medicínskych oblastiach ani na ošetrovanie zvierat. Tento prístroj je určený výlučne na používanie v domácnostiach. Iné používanie alebo používanie nad tento rámec sa považuje za používanie v rozpore s účelom.

Nároky akéhokoľvek druhu za škody spôsobené nesprávnym používaním, neodbornými opravami, nepovolenými zmenami alebo používaním nepovolených náhradných dielov sú vylúčené. Riziko nesie samotný prevádzkovateľ.

Bezpečnostné pokyny

⚠ NEBEZPEČENSTVO! ZÁSAH ELEKTRICKÝM PRÚDOM!

- ▶ Prístroj zapájajte len do dobre dosiahnuteľnej zásuvky so sieťovým napätím 100–240 V ~, 50/60 Hz, inštalovanej podľa predpisov.
- ▶ Dbajte na to, aby sieťový kábel nebol poškodený. Držte ho mimo horúcich oblastí a veďte ho tak, aby sa nikde nemohol poškodiť.
- ▶ Pred použitím skontrolujte vonkajšie viditeľné poškodenia prístroja. Nepoužívajte prístroj, ak je poškodený kábel, zástrčka alebo kryt.
- ▶ Ak sa pripojovací sieťový kábel tohto prístroja poškodí, musí sa nechať vymeniť výrobcom alebo jeho zákazníckym servisom alebo podobne kvalifikovanou osobou, aby sa predišlo ohrozeniam.
- ▶ Opravy nechajte vykonať len v špecializovanej opravovni. V žiadnom prípade nerozoberajte prístroj sami. Zásahy, ktoré nevykoná špecializovaný podnik, môžu spôsobiť úrazy.
- ▶ Prístroj nepoužívajte v blízkosti vane/sprchy ani nad umývadlom naplneným vodou. Blízkosť vody predstavuje nebezpečenstvo, aj keď je prístroj vypnutý.
- ▶ Nikdy sa nedotýkajte prístroja, ak spadne do vody. Najprv bezpodmienečne vytiahnite sieťovú zástrčku zo zásuvky!
- ▶ Nikdy neponárajte pripojený prístroj do vody alebo do iných tekutín.

⚠ NEBEZPEČENSTVO! ZÁSAH ELEKTRICKÝM PRÚDOM!

- ▶ Sieťového kábla a prístroja sa nedotýkajte mokrými alebo vlhkými rukami.
- ▶ Dbajte na to, aby sieťový kábel nebol nikdy počas prevádzky mokrý ani vlhký. Veďte ho tak, aby sa nikde nemohol zakliesniť alebo inak poškodiť.
- ▶ Nepoužívajte sieťový kábel s predlžovacím káblom, ale zastrčte sieťový kábel priamo do zásuvky.

⚠ VÝSTRAHA! NEBEZPEČENSTVO PORANENIA!

- ▶ Nevymieňajte žiadne diely príslušenstva, keď je prístroj v prevádzke.
- ▶ Prístroj vždy skladujte v uzavretých priestoroch. Aby sa zabránilo úrazom, prístroj po použití uschovajte na suchom mieste.
- ▶ Ústne sprchy môžu používať deti staršie ako 8 rokov, ako aj osoby so zníženými fyzickými, senzorickými alebo mentálnymi schopnosťami, prípadne s nedostatočnými skúsenosťami a/alebo znalosťami, ak sú pod dohľadom. Deti sa s prístrojom nesmú hrať.
- ▶ Prístroj vypnite, skôr ako ho odložíte alebo predtým, ako vymeníte diely príslušenstva.
- ▶ Sieťový kábel umiestnite tak, aby sa oň nikto nemohol potknúť alebo naň stúpiť.
- ▶ Pred každým čistením vytiahnite sieťovú zástrčku zo zásuvky. Neťahajte pritom za sieťový kábel, ale vždy uchopte sieťovú zástrčku, aby ste prístroj odpojili od napájania elektrickým prúdom.

POZOR! VECNÉ ŠKODY!

- ▶ Používajte iba také diely príslušenstva, ktoré odporúča výrobca.
- ▶ Na prístroji nevykonávajte svojvoľné prestavby ani zmeny.
- ▶ Bezpodmienečne dbajte na to, aby ste neukladali prístroj vedľa ohrievacích telies, sporákov alebo iných zohriatych prístrojov alebo plôch.
- ▶ Prístroj sa smie používať iba so studenou alebo vlažnou vodou z vodovodu do maximálnej teploty 40 °C. Podľa potreby pridajte pár kvapiek ústnej vody. Nádržka na vodu sa nesmie naplniť úplne prísadami ako napr. ústna voda alebo prostriedok na vyplachovanie úst. Tieto môžu prístroj poškodiť.

Rozsah dodávky a kontrola po preprave

- ◆ Vyberte z obalu všetky diely prístroja a návod na obsluhu.
- ◆ Odstráňte všetky obalové materiály a prípadné fólie a nálepky.

NEBEZPEČENSTVO

- ▶ Obalové materiály sa nesmú používať na hranie. Hrozí nebezpečenstvo udusenía!

Dodávka sa skladá z nasledujúcich komponentov (obrázky pozri na roztváracíj strane):

- Ústna sprcha (hlavný prístroj s ručným dielom a nádržkou na vodu)
- 4 nasúvacie dýzy
- 2 hmoždinky (∅ 5 mm)
- 2 skrutky (3 mm)
- Návod na obsluhu (bez zobrazenia)

UPOZORNENIE

- ▶ Skontrolujte kompletnosť dodávky a viditeľné poškodenia.
- ▶ V prípade nekompletnej dodávky alebo poškodení spôsobených nedostatočným balením alebo dopravou sa obráťte na servisnú poradenskú linku (pozri kapitolu **Servis**).

Opis prístroja

(Obrázky pozri na roztváracjej strane)

- 1 Regulátor dýzy
- 2 Nasúvacia dýza
- 3 Spínač ZAP/VYP pre vodný prúd I/O
- 4 Ručný diel
- 5 Odkladacia plocha pre ručný diel
- 6 Závesné oká
- 7 Zaisťovací kolík
- 8 Skrutka
- 9 Hmoždinka
- 10 Uvoľňovacie tlačidlo pre nasúvaciu dýzu
- 11 Sieťový kábel (so sieťovou zástrčkou)
- 12 Hlavný prístroj
- 13 Nádržka na vodu
- 14 Otočný prepínač (spínač ZAP/VYP a regulátor tlaku vody)
- 15 Kryt nádržky na vodu
- 16 Úložná priehradka pre nasúvaciu dýzu
- 17 Kryt úložnej priehradky

Pred prvým uvedením do prevádzky

Požiadavky na miesto inštalácie

Miesto inštalácie prístroja musí spĺňať tieto predpoklady, aby bola zabezpečená bezpečná a bezchybná prevádzka:

- Prístroj sa smie používať voľne stojaci len v suchých priestoroch. Miesto inštalácie musí byť na vodorovnej, rovnej a stabilnej ploche.
- Vo vlhkých priestoroch, zvlášť v blízkosti vody, musí byť prístroj pevne namontovaný, aby bol chránený pred neúmyselným pádom do vody.
- Sieťová zásuvka musí byť dobre prístupná tak, aby sa v prípade potreby dal sieťový kábel ľahko vytiahnuť.

Montáž na stenu

UPOZORNENIE

- ▶ Pred montážou na stenu sa uistite, že v oblasti, v ktorej chcete zavesiť prístroj, sa nenachádzajú žiadne káble ani rúry.

1. Na stene naznačte dva otvory vo vzdialenosti 7,2 cm a pomocou 5 mm vrtáka naznačené otvory vyvrtajte. Dbajte pritom na to, aby sa v dosiahnuteľnej vzdialenosti nachádzala zásuvka.
2. Obe dodané hmoždinky **9** zasuňte do vyvrtaných otvorov a obidve dodané skrutky **8** zaskrutkujte do hmoždiniek **9**. Dávajte pritom pozor na to, aby skrutky **8** ešte vyčnievali cca 3 mm z vyvrtaných otvorov.
3. Na zadnej strane prístroja sa v pravom závesnom oku **6** nachádza zaisťovací kolík **7**, ktorý má zabrániť tomu, aby sa prístroj uvoľnil zo skrutiek **8**. Zaisťovací kolík **7** zatlačte trochu dozadu, až bude počuť kliknutie. Potom vytiahnite zaisťovací kolík **7** zo závesného oka **6** smerom nadol (pozri obr. 1).

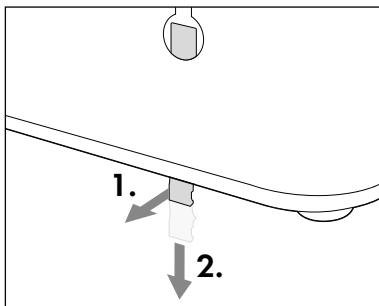

Obr. 1

4. Prístroj **8** nasuňte na skrutky tak, aby skrutky **8** vyčnievali do závesných ôk **6** na zadnej strane prístroja. Potom zatlačte prístroj nadol tak, aby skrutky **8** skĺzli do líšt závesných ôk **6** a aby prístroj sedel pevne na skrutkách **8**.
5. Zasuňte zaisťovací kolík **7** nahor, až počuteľne zacvakne v závesnom oku **6**.
6. Zastrčte sieťovú zástrčku sieťového kábla **11** do zásuvky.

Obsluha a prevádzka

Nasadenie/odoberatie nasúvacích dýz

UPOZORNENIE

- ▶ Pri každodennom používaní vymeňte nasúvacie dýzy **2** najneskôr po šiestich mesiacoch.
- ▶ Používajte iba originálne nasúvacie dýzy **2**. Informácie o objednávke náhradných nasúvacích dýz **2** nájdete v kapitole **Objednanie náhradných dielov**.

- ◆ Dbajte vždy na to, aby bol prístroj vypnutý skôr, ako nasadíte alebo odoberiete nasúvaciu dýzu **2**.
- ◆ Nasuňte nasúvaciu dýzu **2** na ručný diel **4**. Nasúvaciu dýzu **2** zatlačte do otvoru, až nasúvacia dýza **2** v ručnom diele **4** počuteľne zacvakne. Dávajte pritom pozor na správnu polohu vodiaceho výstupku na spodnom konci nasúvacej dýzy **2** a zodpovedajúceho vyhlbenia v otvore na ručnom diele **4** (pozri obr. 2).
- ◆ Na odobratie nasúvacej dýzy **2** stlačte uvoľňovacie tlačidlo **10** na ručnom diele **4** a potom nasúvaciu dýzu **2** stiahnite z ručného dielu **4** (pozri obr. 3).

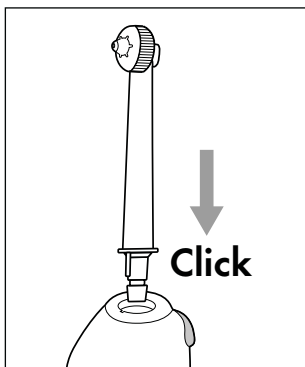

Obr. 2

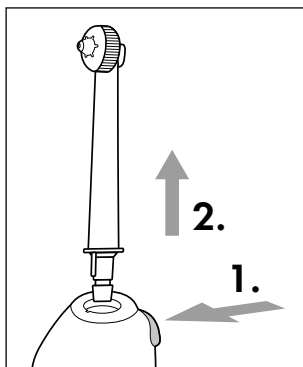

Obr. 3

Nastavenie regulátora dýzy

Pomocou regulátora dýzy **1** na hlave nasúvacej dýzy **2** si môžete zvoliť dve funkcie dýzy:

- ♦ Prstami otočte regulátor dýzy **1** proti smeru hodinových ručičiek pre jeden prúd na cielelné odstránenie zvyškov jedla na ťažko dostupných miestach (pozri obr. 4 a 5).

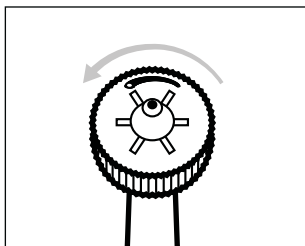

Obr. 4

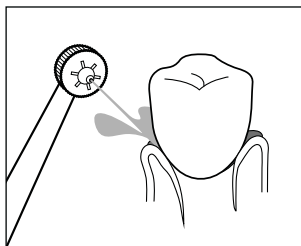

Obr. 5

- ♦ Prstami otočte regulátor dýzy **1** v smere hodinových ručičiek pre viacnásobný prúd na masáž ďasna (pozri obr. 6 a 7).

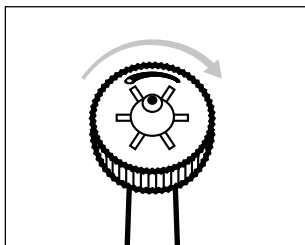

Obr. 6

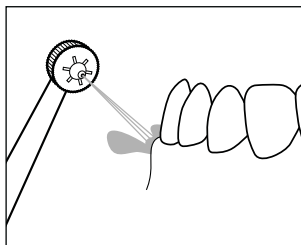

Obr. 7

Používanie ústnej sprchy

⚠ POZOR – VECNÉ ŠKODY!

- ▶ Na plnenie nádržky na vodu **13** používajte čistú vodu z vodovodu. Podľa potreby pridajte pár kvapiek ústnej vody. Nádržka na vodu **13** sa nesmie naplniť úplne prísadami ako napr. ústna voda alebo prostriedok na vyplachovanie úst.
- ▶ Používajte iba studenú alebo vlažnú vodu z vodovodu s teplotou do maximálne 40 °C. Do nádržky na vodu **13** nelejte horúcu vodu.

UPOZORNENIE

- ▶ Používanie prístroja nenahrádza denné čistenie zubov zubnou kefkou a zubnou pastou. Prístroj používajte iba ako doplnok k dennému čisteniu zubov zubnou kefkou a zubnou pastou.
 - ▶ Prístroj používajte vždy iba maximálne 2 minúty, resp. iba kým sa neminie obsah nádržky na vodu (600 ml). Náplň nádržky na vodu (600 ml) vystačí pri prevádzke prístroja na stupni **1** cca 150 sekúnd a na stupni **5** cca 110 sekúnd.
 - ▶ Na začiatku môže v dôsledku nezvyčajného podráždenia dochádzať ku krvácaniu ďasien, čo je však bežné. Ak by to trvalo dlhšie než dva týždne, obráťte sa na svojho zubného lekára.
 - ▶ Pred použitím prístroja sa poraďte so svojim zubným lekárom, ak trpíte silnou paradentózou, máte na sliznici v ústnej dutine poranenia alebo vrede alebo ste v posledných dvoch mesiacoch podstúpili chirurgické ošetrenie zubov.
- ◆ Nádržku na vodu **13** zoberte z hlavného prístroja **12** a otvorte kryt **15** nádržky na vodu **13**. Do nádržky na vodu **13** nalejte studenú alebo vlažnú vodu z vodovodu. Pritom dávajte pozor na to, aby ste nádržku na vodu **13** naplnili maximálne po najvrchnejšiu značku množstva náplne **600 ml**. Potom nádržku na vodu **13** znova uzatvorte krytom **15** a nádržku na vodu **13** nasadíte do hlavného prístroja **12**.
 - ◆ Nasuňte nasúvaciu dýzu **2** na ručný diel **4**. Nasúvaciu dýzu **2** zatlačte do otvoru, až nasúvacia dýza **2** v ručnom diele **4** počuteľne zacvakne. Dávajte pritom pozor na správnu polohu vodiaceho výstupku na spodnom konci nasúvacej dýzy **2** a zodpovedajúceho vyhlbenia v otvore na ručnom diele **4**.
 - ◆ Zapnite hlavný prístroj **12** tak, že na otočnom prepínači **14** nastavíte želanú intenzitu **1-5** tlaku vody (**1** = jemný, **5** = silný).
 - ◆ Nasúvaciu dýzu **2** zavedte do mierne otvorených úst. Nahnite sa nad umývadlo, aby voda mohla stekať do umývadla.

UPOZORNENIE

- ▶ Najprv začinite s nízkym stupňom, aby si ďasná mohli zvyknúť na vodný prúd. Plynulo zvyšujte intenzitu vodného prúdu. Keby vám bol tlak nepríjemný, zvolte znova nižší stupeň.
- ▶ Ručný diel **4** zapnite až v ústach, aby voda nestriekala dookola.
- ◆ Ručný diel **4** zapnete tak, že spínač ZAP/VYP I/0 pre vodný prúd **3** na ručnom diele **4** nastavíte na I.
- ◆ Pri čistení nasmerujte vodný prúd na priestory medzi zubami a okraje zubov. Podržte nasúvaciu dýzu **2** tak, aby mohol vodný prúd vypláchnuť zvyšky jedla z ďasna (pozri obr. 8). Nasúvacou dýzou **2** pohybujte pomaly pozdĺž okrajov zubov od jedného medzizubného priestoru k druhému (pozri obr. 9). Takýmto spôsobom vyčistíte všetky vnútorné a vonkajšie strany zuba.

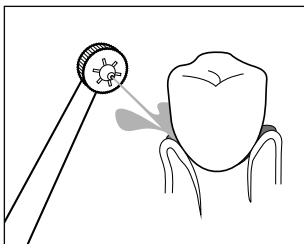

Obr. 8

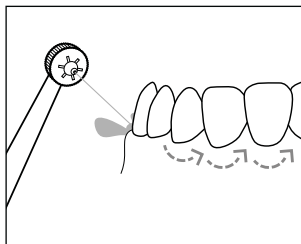

Obr. 9

- ◆ Pri čistení sa môžete riadiť postupom na nasledujúcom obrázku (pozri obr. 10). Čísla na obrázku označujú poradie čistených oblastí chrupu:

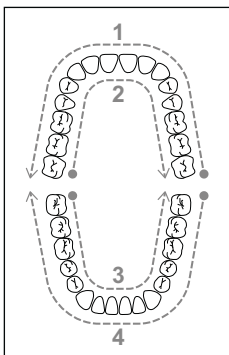

Obr. 10

1. Vonkajšia strana zubov, horná čeľusť
2. Vnútorňa strana zubov, horná čeľusť
3. Vnútorňa strana zubov, dolná čeľusť
4. Vonkajšia strana zubov, dolná čeľusť

- ◆ Začnite z prednej strany stoličiek hornej čeľuste a nasúvaciu dýzu 2 vedte pozdĺž okrajov zubov od jednej strany k druhej. Toto zopakujte pre vnútornú stranu zubov hornej čeľuste, ako aj pre vnútornú a vonkajšiu stranu zubov dolnej čeľuste.

Po použití

UPOZORNENIE

- ▶ Po každom použití vyprázdnite nádržku na vodu 13, aby ste zamedzili tvorbe choroboplodných zárodkov a baktérií.
1. Spínač ZAP/VYP I/0 pre vodný prúd 3 nastavte na ručnom diele 4 na 0, skôr ako nasúvaciu dýzu 2 vyberiete z úst.
 2. Otočný prepínač 14 na hlavnom prístroji 12 nastavte na 0.
 3. Nádržku na vodu 13 zoberte z hlavného prístroja 12 a otvorte kryt 15 nádržky na vodu 13. Vylejte zvyšnú vodu z nádržky na vodu 13 do umývadla.
 4. Zatvorte kryt 15 nádržky na vodu 13 a nádržku na vodu 13 vložte znova do hlavného prístroja 12.
 5. Otočný prepínač 14 na hlavnom prístroji 12 nastavte na 5 a ručný diel 4 podržte nad umývadlom.
 6. Na niekoľko sekúnd nastavte spínač ZAP/VYP I/0 pre vodný prúd 3 na ručnom diele 4 na I, aby ste vypláchli z hadičky a z nasúvacej dýzy 2 zvyšky vody.
 7. Nastavte spínač ZAP/VYP I/0 pre vodný prúd 3 na ručnom diele 4 na 0.
 8. Otočný prepínač 14 na hlavnom prístroji 12 nastavte na 0.
 9. Stlačte uvoľňovacie tlačidlo 10 na ručnom diele 4 a potom nasúvaciu dýzu 2 siahnite z ručného dielu 4.
 10. Nasúvaciu dýzu 2 opláchnite pod tečúcou vodou.
 11. Nasúvaciu dýzu 2 vysušte a zastrčte ju potom na jedno zo zásuvných miest v úložnej priehradke 16.
 12. Ručný diel 4 postavte na odkladaciu plochu 5 na hlavnom prístroji 12.

Čistenie a ošetrovanie

NEBEZPEČENSTVO – ZÁSAH ELEKTRICKÝM PRÚDOM!

- ▶ Pred každým čistením vytiahnite sieťovú zástrčku zo zásuvky. Hrozí nebezpečenstvo zásahu elektrickým prúdom!
- ▶ Prístroj musí byť úplne suchý, skôr ako ho zastrčíte znova do zásuvky.
-  Hlavný prístroj **12** ani ručný diel **4** nikdy neponárajte do vody alebo do iných tekutín!

POZOR – VECNÉ ŠKODY!

- ▶ Nepoužívajte žiadne agresívne čistiace prostriedky ani rozpúšťadlá. Môžu poškodiť plastové povrchy prístroja.
- ◆ Odstráňte nasúvaciu dýzu **2** z ručného dielu **4** a opláchnite ju pod tečúcou vodou.
- ◆ Hlavný prístroj **12** a ručný diel **4** vyčistite mäkkou, jemne navlhčenou handričkou. V prípade odolných nečistôt dajte na handričku jemný prostriedok na umývanie riadu. Potom doutierajte iba handričkou navlhčenou čistou vodou. Následne hlavný prístroj **12** a ručný diel **4** vysušte suchou handričkou.
- ◆ Nádržku na vodu **13** zoberte z hlavného prístroja **12** a otvorte kryt **15** nádržky na vodu **13**. Nádržku na vodu **13** opláchnite pod tečúcou vodou. Po čistení vylejte zvyšnú vodu z nádržky na vodu **13** do umývadla.
- ◆ Ak prístroj dlhší čas nepoužívate, odoberte kryt **15** z nádržky na vodu **13**. Nádržku na vodu **13** nechajte úplne vysušiť na vzduchu, skôr ako ju znova vložíte do hlavného prístroja **12**.

Uskladnenie

- ◆ Odpojte prístroj od napájania tak, že vytiahnete sieťovú zástrčku vypnutého prístroja zo zásuvky.
- ◆ Odstráňte všetku vodu z prístroja a nechajte prístroj úplne vysušiť (pozri kapitolu **Čistenie a ošetrovanie**).
- ◆ Prístroj uschovajte na suchom a bezprašnom mieste bez priameho slnečného žiarenia.

Objednávanie náhradných dielov

Náhradné diely pre tento produkt si môžete trvalo pohodlne doobjednať na internete na www.kompernass.com.



Naskenujte si tento QR kód pomocou smartfónu alebo tabletu. Pomocou QR kódu sa dostanete priamo na našu webovú stránku www.kompernass.com a môžete si prezrieť a objednať náhradné diely dostupné pre tento prístroj.

UPOZORNENIE

- ▶ Ak by ste mali problémy s online objednávkou, môžete sa obrátiť telefonicky alebo e-mailom na naše servisné centrum (pozri kapitolu **Servis**).
- ▶ Pri objednávke vždy uveďte číslo výrobku (napr. **123456_7890**), ktoré môžete nájsť na titulnej strane tohto návodu na obsluhu.
- ▶ Zohľadnite, prosím, že online objednávanie náhradných dielov nie je možné pre všetky krajiny.

Odstraňovanie chýb

Nasledujúca tabuľka slúži ako pomôcka pri lokalizácii a odstraňovaní menších porúch. Ak ste nedokázali problém vyriešiť uvedenými krokmi, obráťte sa na zákaznícky servis (pozrite kapitolu **Servis**).

Chyba	Príčina	Odstránenie
Z nasúvacej dýzy 2 nevychádza žiadny vodný prúd.	Prístroj nie je zapnutý.	Skontrolujte, či je prístroj riadne pripojený k napájaniu. Na otočnom prepínači 14 nastavte želanú intenzitu 1 – 5 tlaku vody. Nastavte spínač ZAP/VYP I/0 pre vodný prúd 3 na ručnom diele 4 na I .
	Sieťová zástrčka nie je zastrčená.	Zastrčte sieťovú zástrčku do zásuvky.
	V zásuvke nie je napätie.	Skontrolujte poistky v domácnosti.
	Nasúvacia dýza 2 je poškodená.	Vymeňte nasúvacia dýza 2 (pozri kapitolu Nasadenie/odobratie nasúvacích dýz)
	Nádržka na vodu 13 je prázdna.	Naplňte nádržku na vodu 13 vodou z vodovodu (pozri kapitolu Používanie ústnej sprchy).
	Prístroj je poškodený.	Vypnite prístroj a vytiahnite sieťovú zástrčku zo zásuvky. Obráťte sa na zákaznícky servis (pozri kapitolu Servis).
Tlak vody sa nedá správne nastaviť alebo je príliš slabý.	Nádržka na vodu 13 neseďí správne v hlavnom prístroji 12 .	Nádržku na vodu 13 nasadte do hlavného prístroja 12 a nádržku na vodu 13 zatlačte nadol, až bude pevne sedieť v hlavnom prístroji 12 .
Nádržka na vodu 13 je netesná.	Nádržka na vodu 13 neseďí správne v hlavnom prístroji 12 .	Nádržku na vodu 13 nasadte do hlavného prístroja 12 a nádržku na vodu 13 zatlačte nadol, až bude pevne sedieť v hlavnom prístroji 12 .
	Ventil nádržky na vodu 13 je chybný.	Vypnite prístroj a vytiahnite sieťovú zástrčku zo zásuvky. Obráťte sa na zákaznícky servis (pozri kapitolu Servis).

Chyba	Príčina	Odstránenie
Nasúvacia dýza ❷ je netesná.	Nasúvacia dýza ❷ nie je správne upevnená na ručnom diele ❹.	Nasúvaciu dýzu ❷ správne upevnite na ručný diel ❹ (pozri kapitolu Nasadenie/odobratie nasúvacích dýz).
	Nasúvacia dýza ❷ je poškodená.	Vymeňte nasúvaciu dýzu ❷ (pozri kapitolu Nasadenie/odobratie nasúvacích dýz).

Likvidácia

Likvidácia prístroja



Symbol preškrtnutej odpadkovej nádoby na kolieskach upozorňuje, že tento prístroj podlieha smernici 2012/19/EU. Táto smernica stanovuje, že tento výrobok nesmiete po uplynutí doby používania zneškodniť s bežným odpadom z domácnosti, ale musíte ho odovzdať na špeciálne zriadených zberných miestach, v zberných dvoroch alebo v podnikoch na likvidáciu odpadu.

Táto likvidácia je pre vás bezplatná. Chráňte životné prostredie a likvidujte odpad odborne.



Informácie o možnostiach likvidácie výrobku, ktorý doslúžil, získate od svojej obecnej alebo mestskej samosprávy.



Produkt je recyklovateľný, podlieha rozšírenej zodpovednosti výrobcu a zbiera sa oddelene.

Likvidácia obalu



Pri výbere obalových materiálov sa prihliadalo na ekologické hľadisko a odborné možnosti likvidácie, a preto ich možno recyklovať. Nepotrebné obalové materiály zlikvidujte podľa miestne platných predpisov.

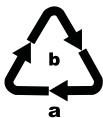

Obal zlikvidujte ekologicky.

Dbajte na označenie na rôznych obalových materiáloch a triedte ich osobitne.

Obalové materiály sú označené skratkami (a) a číslicami (b) s nasledujúcim významom:

1 - 7: plasty, 20 - 22: papier a lepenka, 80 - 98: kompozitné materiály.

Príloha

Technické údaje

Napájacie napätie	100–240 V ~ (striedavý prúd), 50/60 Hz
Príkion	24 W
Trieda ochrany	II/□ (dvojitá izolácia)
Krytie	IPX4 (ochrana proti striekajúcej vode zo všetkých smerov)

UPOZORNENIE

- Používateľ nemusí prepínať výrobok na 50 alebo 60 Hz. Výrobok sa prispôsobí ako na 50 Hz, tak aj na 60 Hz.

Záruka spoločnosti Kompnass Handels GmbH

Vážená zákazníčka, vážený zákazník,

na tento prístroj máte záruku 3 roky od dátumu zakúpenia. V prípade nedostatkov tohto výrobku máte práva vyplývajúce zo zákona voči predajcovi tohto výrobku. Tieto Vaše práva vyplývajúce zo zákona nie sú obmedzené našou zárukou, uvedenou nižšie.

Záručné podmienky

Záručná doba začína plynúť dátumom zakúpenia. Prosím, uschovajte si pokladničný blok. Tento bude potrebný ako dôkaz o zakúpení.

Ak v priebehu troch rokov od dátumu zakúpenia tohto výrobku dôjde k chybe materiálu alebo výrobnnej chybe, výrobok vám – podľa nášho uváženia – bezplatne opravíme, vymeníme alebo uhradíme kúpnu cenu. Podmienkou tohto záručného plnenia je, že počas trojročnej lehoty sa poškodený prístroj a doklad o zakúpení (pokladničný blok) predloží so stručným opisom, v čom spočíva nedostatok prístroja a kedy sa vyskytol.

Ak je chyba pokrytá našou zárukou, zašleme Vám späť opravený alebo nový výrobok. Opravou alebo výmenou výrobku nezačína plynúť žiadna nová záručná doba.

Záručná doba a zákonné nároky na odstránenie chýb

Záručná doba sa záručným plnením nepredĺži. To platí aj pre vymenené a opravené diely. Poškodenia a chyby zistené prípadne už pri kúpe, sa musia hlásiť okamžite po vybalení. Po uplynutí záručnej doby podliehajú prípadné opravy poplatku.

Rozsah záruky

Prístroj bol starostlivo vyrobený v súlade s prísnymi smernicami kvality a pred dodaním bol svedomito preskúšaný.

Záručné plnenie sa vzťahuje na chyby materiálu alebo výrobné chyby. Táto záruka sa nevzťahuje na časti výrobku, ktoré sú vystavené bežnému opotrebovaniu a preto ich možno pokladať za rýchlo opotrebiteľné diely, ani na poškodenia krehkých dielov, ako sú napríklad spínače, akumulátory alebo diely vyrobené zo skla.

Táto záruka zaniká v prípade poškodenia výrobku neodborným používaním alebo neodbornou údržbou. Na správne používanie výrobku sa musia presne dodržiavať všetky pokyny, uvedené v návode na obsluhu. Bezpodmienečne sa musí zabrániť použitiu alebo úkonom, ktoré sa v návode na obsluhu neodporúčajú alebo pred ktorými sa varuje.

Výrobok je určený len na súkromné použitie a nie na priemyselné používanie. Záruka zaniká pri nesprávnom a neodbornom zaobchádzaní, pri použití násilia a pri zásahoch, ktoré neboli vykonané naším autorizovaným servisom.

Vybavenie v prípade záruky

Na zaručenie rýchleho vybavenia Vašej žiadosti postupujte podľa nasledujúcich pokynov:

- Na všetky otázky majte pripravený pokladničný doklad a číslo výrobku (IAN) 385287_2107 ako doklad o nákupe.
- Číslo výrobku nájdete na typovom štítku na výrobku, na gravúre na výrobku, na titulnej stránke návodu na obsluhu (dole vľavo) alebo ako nálepkou na zadnej alebo spodnej strane výrobku.
- Ak dôjde k funkčným poruchám alebo iným nedostatkom, kontaktujte najprv nižšie uvedené servisné oddelenie **telefonicky** alebo **e-mailom**.
- Výrobok, zaevidovaný ako poruchový, môžete potom spolu s dokladom o nákupe (pokladničný blok) a uvedením popisu chyby a dátumu, kedy k nej došlo, bezplatne odoslať na adresu servisného strediska, ktorá Vám bude oznámená.



Na webovej stránke www.lidl-service.com si môžete stiahnuť tieto a mnoho ďalších príručiek, videá o výrobkoch a inštalacný softvér.

Pomocou tohto QR-kódu sa dostanete priamo na stránku servisu Lidl (www.lidl-service.com) a pomocou zadania čísla výrobku (IAN) 385287_2107 otvoríte váš návod na obsluhu.

Servis

SK Servis Slovensko
Tel. 0850 232001
E-Mail: kompnass@lidl.sk

IAN 385287_2107

Dovozca

Majte na pamäti, že nižšie uvedená adresa nie je adresou servisného strediska. Najprv kontaktujte uvedené servisné stredisko.

KOMPERNASS HANDELS GMBH

BURGSTRASSE 21

44867 BOCHUM

NEMECKO

www.kompnass.com

Índice

Introducción	144
Información sobre estas instrucciones de uso	144
Derechos de propiedad intelectual	144
Uso previsto	144
Indicaciones de seguridad	145
Volumen de suministro e inspección de transporte	147
Descripción del aparato	148
Antes de la primera puesta en funcionamiento	149
Requisitos del lugar de instalación	149
Montaje mural	149
Manejo y funcionamiento	150
Montaje/desmontaje de los cabezales	150
Ajuste del regulador del cabezal	151
Utilización del irrigador dental	152
Después del uso	154
Limpieza y mantenimiento	155
Almacenamiento	155
Pedido de recambios	156
Eliminación de fallos	157
Desecho	158
Desecho del aparato	158
Desecho del embalaje	159
Anexo	159
Características técnicas	159
Garantía de Kompernass Handels GmbH	160
Asistencia técnica	161
Importador	162

Introducción

Información sobre estas instrucciones de uso

Felicidades por la compra de su aparato nuevo.

Ha adquirido un producto de alta calidad. Las instrucciones de uso forman parte del producto y contienen indicaciones importantes acerca de la seguridad, del uso y del desecho de este producto. Antes de usar el producto, familiarícese con todas las indicaciones de manejo y de seguridad. Utilice el producto únicamente como se describe y para los ámbitos de aplicación indicados. Entregue todos los documentos cuando transfiera el producto a terceros.

Derechos de propiedad intelectual

Esta documentación está protegida por derechos de propiedad intelectual.

Solo se permite su reproducción o reimpresión, total o parcial, así como la reproducción de imágenes, incluso modificadas, con la autorización por escrito del fabricante.

Uso previsto

Este aparato está previsto exclusivamente para la higiene bucodental de las personas. No está previsto para su uso comercial o industrial ni en el ámbito médico o veterinario. Este aparato está previsto exclusivamente para su uso doméstico privado. Cualquier uso diferente o que supere lo indicado se considerará contrario al uso previsto.

Se excluyen las reclamaciones de cualquier tipo por los daños causados por un uso contrario a lo dispuesto, reparaciones incorrectas, modificaciones no autorizadas o el uso de recambios no homologados. El riesgo será responsabilidad exclusiva del usuario.

Indicaciones de seguridad

¡PELIGRO! ¡DESCARGA ELÉCTRICA!

- ▶ Conecte el aparato exclusivamente a una toma eléctrica fácilmente accesible, instalada conforme a la normativa y con una tensión de red de 100-240 V ~, 50/60 Hz.
- ▶ Procure que el cable de red no se dañe. Mantenga el cable alejado de las zonas calientes y tiéndalo de forma que no pueda dañarse.
- ▶ Antes de usar el aparato, compruebe si hay signos de daños externos visibles. No utilice el aparato si el cable, el enchufe o la carcasa están dañados.
- ▶ Si se estropea el cable de conexión de red de este aparato, encomiende su sustitución al fabricante, a su servicio de asistencia técnica o a una persona que posea una cualificación similar para evitar peligros.
- ▶ Encargue las reparaciones exclusivamente a un taller especializado. No abra nunca el aparato. Existe riesgo de lesiones si se realizan alteraciones en el aparato por cuenta propia.
- ▶ No utilice nunca el aparato cerca de una bañera/ducha ni de un lavabo lleno de agua. La proximidad de agua supone un peligro aunque el aparato esté apagado.
- ▶ No toque nunca el aparato si se ha caído al agua. ¡Desconecte siempre primero el enchufe de la toma eléctrica!
- ▶ No sumerja nunca el aparato en agua ni en otros líquidos cuando esté conectado.
- ▶ No toque el cable de red ni el aparato con las manos mojadas o húmedas.

⚠ ¡PELIGRO! ¡DESCARGA ELÉCTRICA!

- ▶ Procure que el cable de red no se moje ni se humedezca durante el funcionamiento. Tienda el cable de modo que no pueda quedar aplastado ni dañarse de ninguna otra forma.
- ▶ No utilice un cable alargador para conectar el cable de red, sino conéctelo directamente a una toma eléctrica.

⚠ ¡ADVERTENCIA! ¡PELIGRO DE LESIONES!

- ▶ No cambie ningún accesorio mientras el aparato esté en funcionamiento.
- ▶ Guarde siempre el aparato en estancias cerradas. Para evitar accidentes, guarde el aparato en un lugar seco después de su uso.
- ▶ Los irrigadores dentales pueden ser utilizados por niños a partir de 8 años y por personas cuyas facultades físicas, sensoriales o mentales sean reducidas o carezcan de los conocimientos y de la experiencia necesarios siempre que estén bajo supervisión. Los niños no deben jugar con el aparato.
- ▶ Apague el aparato antes de posarlo o de cambiar sus accesorios.
- ▶ Coloque el cable de red de modo que nadie pueda tropezar con él.
- ▶ Antes de limpiar el aparato, desconecte siempre el enchufe de la toma eléctrica. Desconecte siempre el aparato de la toma eléctrica asiéndolo por el propio enchufe y nunca por el cable de red.

¡ATENCIÓN! ¡DAÑOS MATERIALES!

- ▶ Utilice exclusivamente los accesorios recomendados por el fabricante.
- ▶ No realice cambios ni transformaciones por cuenta propia en el aparato.
- ▶ Asegúrese de no colocar el aparato en la cercanía de radiadores, hornos u otros aparatos o superficies que desprendan calor.
- ▶ El aparato solo puede utilizarse con agua corriente fría o templada hasta un máximo de 40 °C. En caso necesario, añada un par de gotas de enjuague bucal. El depósito de agua no debe llenarse nunca al completo con aditivos, como enjuagues bucales o colutorios. De lo contrario, podría dañarse el aparato.

Volumen de suministro e inspección de transporte

- ◆ Extraiga todas las piezas del aparato y las instrucciones de uso del embalaje.
- ◆ Retire todo el material de embalaje, así como las posibles láminas y adhesivos.

PELIGRO

- ▶ Los materiales de embalaje no deben usarse para jugar. ¡Existe peligro de asfixia!

El volumen de suministro consta de los siguientes componentes (consulte las ilustraciones de la página desplegable):

- Irrigador bucal (unidad principal con pieza manual y depósito de agua)
- 4 cabezales
- 2 tacos (∅ 5 mm)
- 2 tornillos (3 mm)
- Instrucciones de uso (sin ilustración)

INDICACIÓN

- ▶ Compruebe la integridad del suministro y si hay daños visibles.
- ▶ Si el suministro está incompleto o se observan daños debido a un embalaje deficiente o al transporte, póngase en contacto con la línea directa de asistencia (consulte el capítulo **Asistencia técnica**).

Descripción del aparato

(Consulte las ilustraciones de la página desplegable)

- 1 Regulador del cabezal
- 2 Cabezal
- 3 Interruptor de encendido/apagado del chorro de agua I/O
- 4 Pieza manual
- 5 Base para la pieza manual
- 6 Orificios para colgar
- 7 Pasador de fijación
- 8 Tornillo
- 9 Taco
- 10 Botón de desencastre del cabezal
- 11 Cable de red (con enchufe)
- 12 Unidad principal
- 13 Depósito de agua
- 14 Interruptor giratorio (interruptor de encendido/apagado y regulador de la presión del agua)
- 15 Tapa del depósito de agua
- 16 Compartimento para los cabezales
- 17 Tapa del compartimento

Antes de la primera puesta en funcionamiento

Requisitos del lugar de instalación

Para un funcionamiento correcto y seguro del aparato, el lugar de instalación debe cumplir los siguientes requisitos:

- Si no está fijado, el aparato solo debe ponerse en funcionamiento en estancias secas. El lugar de instalación debe ser una superficie horizontal, nivelada y estable.
- En estancias húmedas, especialmente cerca del agua, el aparato debe estar fijado para evitar que se caiga accidentalmente al agua.
- La toma eléctrica debe quedar fácilmente accesible para que, en caso necesario, pueda desconectarse el cable de red con facilidad.

Montaje mural

INDICACIÓN

- ▶ Antes del montaje mural, asegúrese de que no haya ningún cable o tubería en el lugar en el que desee colgar el aparato.

1. Marque dos orificios en la pared a una distancia de 7,2 cm entre sí y taládrelos con una broca de 5 mm. Asegúrese de que haya una toma eléctrica cerca.
2. Introduzca los dos tacos **9** suministrados en los orificios y atornille los dos tornillos **8** suministrados en los tacos **9**. Asegúrese de que los tornillos **8** sobresalgan unos 3 mm de los orificios.
3. En el orificio para colgar derecho **6** de la parte posterior del aparato, hay un pasador de fijación **7** que evita que el aparato se suelte de los tornillos **8**. Presione el pasador de fijación **7** ligeramente hacia atrás hasta que escuche un chasquido. Tras esto, desplace un poco hacia abajo el pasador de fijación **7** para que salga del orificio para colgar **6** (consulte la fig. 1).

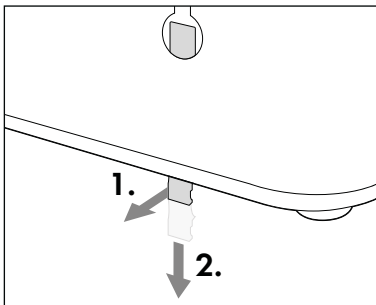

Fig. 1

4. Coloque el aparato sobre los tornillos **8** de forma que los tornillos **8** se introduzcan en los orificios para colgar **6** de la parte posterior del aparato. Tras esto, presione el aparato hacia abajo de forma que los tornillos **8** se deslicen por los carriles de los orificios para colgar **6** y el aparato quede bien fijado sobre los tornillos **8**.
5. Desplace el pasador de fijación **7** hacia arriba hasta que encastre de manera audible en el orificio para colgar **6**.
6. Conecte el enchufe del cable de red **11** a una toma eléctrica.

Manejo y funcionamiento

Montaje/desmontaje de los cabezales

INDICACIÓN

- ▶ Si usa el aparato diariamente, cambie los cabezales **2**, como muy tarde, después de seis meses.
 - ▶ Utilice solo cabezales originales **2**. Encontrará información adicional sobre el pedido de cabezales de repuesto **2** en el capítulo **Pedido de recambios**.
- ◆ Asegúrese siempre de que el aparato esté apagado antes de montar o desmontar el cabezal **2**.
 - ◆ Coloque el cabezal **2** sobre la pieza manual **4**. Presione el cabezal **2** para que se introduzca en el orificio hasta que el cabezal **2** encastre audiblemente en la pieza manual **4**. Para ello, asegúrese de que el saliente del extremo inferior del cabezal **2** y el alojamiento correspondiente de la pieza manual **4** estén bien posicionados (consulte la fig. 2).
 - ◆ Para desmontar el cabezal **2**, pulse el botón de desencastre **10** de la pieza manual **4** y tire del cabezal **2** para extraerlo de la pieza manual **4** (consulte la fig. 3).

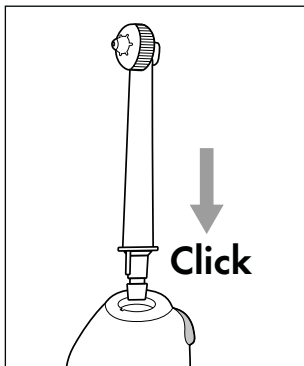

Fig. 2

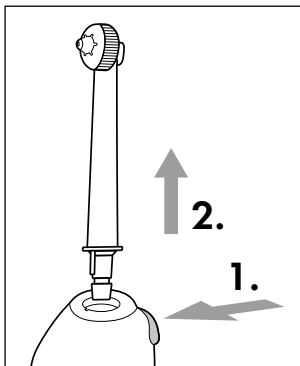

Fig. 3

Ajuste del regulador del cabezal

El regulador del cabezal ❶ situado en la parte superior del cabezal ❷ permite seleccionar dos funciones distintas:

- ◆ Gire el regulador del cabezal ❶ con los dedos en sentido antihorario para ajustar un solo chorro con el fin de eliminar eficazmente los restos de comida en puntos de difícil acceso (consulte las figs. 4 y 5).

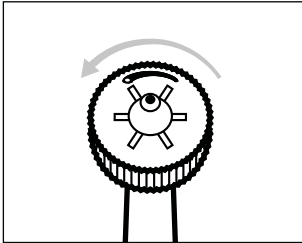

Fig. 4

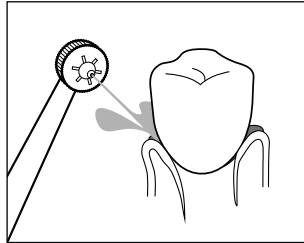

Fig. 5

- ◆ Gire el regulador del cabezal ❶ con los dedos en sentido horario para ajustar un chorro múltiple con el fin de masajear las encías (consulte las figs. 6 y 7).

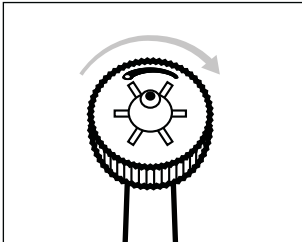

Fig. 6

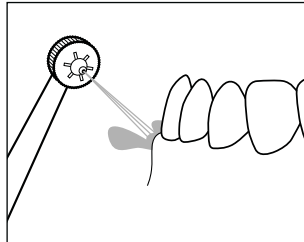

Fig. 7

Utilización del irrigador dental

⚠️ ATENCIÓN: ¡DAÑOS MATERIALES!

- ▶ Utilice agua corriente limpia para llenar el depósito de agua **13**. En caso necesario, añada un par de gotas de enjuague bucal. El depósito de agua **13** no debe llenarse nunca al completo con aditivos, como enjuagues bucales o colutorios.
- ▶ Utilice solo agua fría o templada con una temperatura máxima de 40 °C. No vierta agua caliente en el depósito de agua **13**.

INDICACIÓN

- ▶ El uso de este aparato no sustituye nunca la limpieza dental diaria con un cepillo de dientes y dentífrico. Utilice el aparato exclusivamente como complemento a la limpieza dental diaria con cepillo de dientes y dentífrico.
 - ▶ Use el aparato solo durante un máximo de 2 minutos o hasta que se gaste el agua del depósito (600 ml). Un depósito de agua lleno (600 ml) dura unos 150 segundos si se utiliza el aparato en el nivel **1** y unos 110 segundos si se utiliza en el nivel **5**.
 - ▶ Al principio, es posible que las encías sangren un poco por no estar habituadas al efecto de la fricción, lo que es normal. No obstante, si esta situación se prolonga durante más de dos semanas, debería consultar a su odontólogo.
 - ▶ Antes de usar el aparato, consulte a su odontólogo si padece de periodontitis grave, lesiones o úlceras en la mucosa oral o si se ha sometido a una intervención de cirugía oral en los dos últimos meses.
- ◆ Retire el depósito de agua **13** de la unidad principal **12** y abra la tapa **15** del depósito de agua **13**. Llene el depósito de agua **13** con agua fría o templada. Asegúrese de llenar el depósito de agua **13** como máximo hasta la marca superior de llenado de **600 ml**. Tras esto, vuelva a cerrar el depósito de agua **13** con la tapa **15** y coloque el depósito de agua **13** en la unidad principal **12**.
 - ◆ Coloque el cabezal **2** sobre la pieza manual **4**. Presione el cabezal **2** para que se introduzca en el orificio hasta que el cabezal **2** encastre audiblemente en la pieza manual **4**. Para ello, asegúrese de que el saliente del extremo inferior del cabezal **2** y el alojamiento correspondiente de la pieza manual **4** estén bien posicionados.
 - ◆ Para encender la unidad principal **12**, ajuste con el regulador giratorio **14** la potencia deseada del **1** al **5** para la presión del agua (**1** = suave, **5** = potente).
 - ◆ Introdúzcase el cabezal **2** en la boca ligeramente abierta. Inclínese hacia el lavabo para que el agua caiga en el lavabo.

INDICACIÓN

- ▶ Comience primero con un nivel bajo para que la encía se acostumbre al chorro de agua. Aumente gradualmente la potencia del chorro de agua. Si la presión es desagradable, vuelva a seleccionar un nivel más bajo.
- ▶ Encienda la pieza manual **4** con el cabezal ya dentro de la boca para evitar salpicaduras.

- ◆ Para encender la pieza manual **4**, ajuste el interruptor de encendido/apagado I/O del chorro de agua **3** situado en la pieza manual **4** en I.
- ◆ Para la limpieza, dirija el chorro de agua hacia los espacios interdentes y los bordes de los dientes. Sostenga el cabezal **2** de forma que el chorro de agua pueda eliminar los restos de comida de la encía (consulte la fig. 8). Mueva el cabezal **2** lentamente a lo largo de los bordes de los dientes de un espacio interdental al siguiente (consulte la fig. 9). Limpie de esta manera todas las caras exteriores e interiores de los dientes.

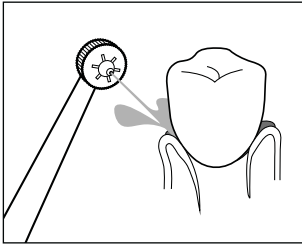

Fig. 8

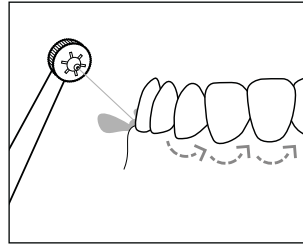

Fig. 9

- ◆ Puede utilizar la siguiente ilustración como guía para el proceso de limpieza (consulte la fig. 10). Las cifras de la ilustración indican el orden de las zonas de los maxilares:

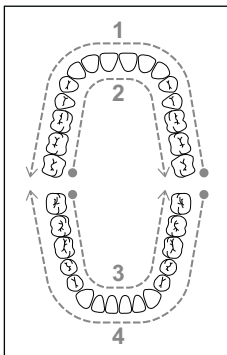

Fig. 10

1. Cara exterior del maxilar superior
2. Cara interior del maxilar superior
3. Cara interior del maxilar inferior
4. Cara exterior del maxilar inferior

- ◆ Comience por la cara exterior de las muelas del maxilar superior y desplace el cabezal **2** a lo largo de los bordes de los dientes de un extremo a otro. Repita este procedimiento por la cara interior del maxilar superior y por la cara exterior e interior del maxilar inferior.

Después del uso

INDICACIÓN

- ▶ Vacíe el depósito de agua **13** después de cada uso para evitar la proliferación de gérmenes y bacterias.
1. Ajuste el interruptor de encendido/apagado I/O del chorro de agua **3** situado en la pieza manual **4** en **0** antes de sacarse el cabezal **2** de la boca.
 2. Ajuste el interruptor giratorio **14** de la unidad principal **12** en **0**.
 3. Retire el depósito de agua **13** de la unidad principal **12** y abra la tapa **15** del depósito de agua **13**. Vacíe en el lavabo el agua que haya quedado en el depósito de agua **13**.
 4. Cierre la tapa **15** del depósito de agua **13** y vuelva a montar el depósito de agua **13** en la unidad principal **12**.
 5. Ajuste el interruptor giratorio **14** de la unidad principal **12** en **5** y mantenga la pieza manual **4** sobre el lavabo.
 6. Ajuste durante unos segundos el interruptor de encendido/apagado I/O del chorro de agua **3** situado en la pieza manual **4** en **I** para eliminar los restos de agua del conducto y del cabezal **2**.
 7. Ajuste el interruptor de encendido/apagado I/O del chorro de agua **3** situado en la pieza manual **4** en **0**.
 8. Ajuste el interruptor giratorio **14** de la unidad principal **12** en **0**.
 9. Pulse el botón de desencastre **10** de la pieza manual **4** y tire del cabezal **2** para extraerlo de la pieza manual **4**.
 10. Enjuague el cabezal **2** bajo el agua corriente.
 11. Seque el cabezal **2** y colóquelo en uno de los alojamientos del compartimento para cabezales **16**.
 12. Coloque la pieza manual **4** sobre la base **5** de la unidad principal **12**.

Limpieza y mantenimiento

¡PELIGRO DE DESCARGA ELÉCTRICA!

- ▶ Antes de limpiar el aparato, desconecte siempre el enchufe de la toma eléctrica. ¡Existe peligro de descarga eléctrica!
- ▶ El aparato debe estar completamente seco antes de volver a conectarse a la red eléctrica.



¡No sumerja nunca la unidad principal **12** ni la pieza manual **4** en agua ni en otros líquidos!

ATENCIÓN: ¡DAÑOS MATERIALES!

- ▶ No utilice productos de limpieza ni disolventes agresivos, ya que podrían dañar la superficie de plástico del aparato.
- ◆ Desmonte el cabezal **2** de la pieza manual **4** y enjuáguelo bajo el agua corriente.
- ◆ Limpie la unidad principal **12** y la pieza manual **4** con un paño suave y ligeramente húmedo. En caso de suciedad persistente, añada al paño un poco de jabón lavavajillas suave. A continuación, vuelva a frotar con un paño humedecido exclusivamente con agua. Tras esto, seque la unidad principal **12** y la pieza manual **4** con un paño seco.
- ◆ Retire el depósito de agua **13** de la unidad principal **12** y abra la tapa **15** del depósito de agua **13**. Enjuague el depósito de agua **13** bajo el agua corriente. Tras la limpieza, vacíe en el lavabo el agua que haya quedado en el depósito de agua **13**.
- ◆ Si no pretende utilizar el aparato durante un tiempo prolongado, retire la tapa **15** del depósito de agua **13**. Deje que el depósito de agua **13** se seque completamente al aire antes de volver a colocarlo en la unidad principal **12**.

Almacenamiento

- ◆ Desconecte el aparato de la red eléctrica; para ello, apague el aparato y desconecte el enchufe de la toma eléctrica.
- ◆ Elimine cualquier resto de agua del aparato y deje que se seque completamente (consulte el capítulo **Limpieza y mantenimiento**).
- ◆ Guarde el aparato en un lugar seco y sin polvo que no esté expuesto a la radiación directa del sol.

Pedido de recambios

Puede pedir recambios para este producto cómodamente por Internet en www.kompernass.com de forma permanente.



Escanee este código QR con su smartphone o tableta. Con este código QR, podrá acceder directamente a nuestra página web www.kompernass.com, ver los recambios disponibles y solicitarlos.

INDICACIÓN

- ▶ Si tiene algún problema con el pedido en línea, puede ponerse en contacto con nuestro centro de atención al cliente por teléfono o por correo electrónico (consulte el capítulo **Asistencia técnica**).
- ▶ Especifique siempre el número de artículo (p. ej., **123456_7890**) indicado en la portada de estas instrucciones de uso al realizar su pedido.
- ▶ Le rogamos que tenga en cuenta que no en todos los países a los que realizamos envíos se pueden pedir recambios por Internet.

Eliminación de fallos

La siguiente tabla ayuda a la localización y solución de averías menores. Si no logra solucionar el problema con los pasos indicados, póngase en contacto con la línea directa de asistencia (consulte el capítulo **Asistencia técnica**).

Fallo	Causa	Solución
No sale ningún chorro de agua por el cabezal ②.	El aparato no está encendido.	Asegúrese de que el aparato esté correctamente conectado a la red eléctrica. Utilice el regulador giratorio ⑭ para ajustar la potencia deseada del 1 al 5 para la presión del agua. Ajuste el interruptor de encendido/apagado I/O del chorro de agua ③ situado en la pieza manual ④ en I.
	El enchufe no está conectado.	Conecte el enchufe en una toma eléctrica.
	La toma eléctrica no suministra tensión.	Compruebe los fusibles de la vivienda.
	El cabezal ② está defectuoso.	Cambie el cabezal ② (consulte el capítulo Montaje/desmontaje de los cabezales).
	El depósito de agua ⑬ está vacío.	Llene el depósito de agua ⑬ con agua corriente (consulte el capítulo Utilización del irrigador dental).
	El aparato está defectuoso.	Apague el aparato y desconecte el enchufe de la red eléctrica. Póngase en contacto con el servicio de asistencia técnica (consulte el capítulo Asistencia técnica).
La presión del agua no se ajusta correctamente o es demasiado baja.	El depósito de agua ⑬ no está correctamente montado en la unidad principal ⑫.	Coloque el depósito de agua ⑬ en la unidad principal ⑫ y presione el depósito de agua ⑬ hacia abajo hasta que esté firmemente montado en la unidad principal ⑫.

Fallo	Causa	Solución
El depósito de agua 13 no es hermético.	El depósito de agua 13 no está correctamente montado en la unidad principal 12.	Coloque el depósito de agua 13 en la unidad principal 12 y presione el depósito de agua 13 hacia abajo hasta que esté firmemente montado en la unidad principal 12.
	La válvula del depósito de agua 13 está defectuosa.	Apague el aparato y desconecte el enchufe de la red eléctrica. Póngase en contacto con el servicio de asistencia técnica (consulte el capítulo Asistencia técnica).
El cabezal 2 no es hermético.	El cabezal 2 no está correctamente fijado en la pieza manual 4.	Fije el cabezal 2 correctamente en la pieza manual 4 (consulte el capítulo Montaje/desmontaje de los cabezales).
	El cabezal 2 está defectuoso.	Cambie el cabezal 2 (consulte el capítulo Montaje/desmontaje de los cabezales).

Desecho

Desecho del aparato



El símbolo adyacente de un contenedor tachado sobre unas ruedas indica que este producto está sujeto a la Directiva 2012/19/EU. Dicha Directiva estipula que el producto no debe desecharse con la basura doméstica normal al finalizar su vida útil, sino en puntos de recogida, puntos limpios o empresas de desechos previstas especialmente para ello.

**Este tipo de desecho es gratuito. Cuide el medio ambiente y des-
eche el aparato de la manera adecuada.**



Puede informarse acerca de las posibilidades de desecho de los aparatos usados en su administración municipal o ayuntamiento.



Este producto es reciclable, está sujeto a una responsabilidad ampliada del fabricante y se recoge por separado.

Desecho del embalaje



El material de embalaje se ha seleccionado teniendo en cuenta criterios ecológicos y de desecho, por lo que es reciclable.

Deseche el material de embalaje innecesario de la forma dispuesta por las normativas locales aplicables.

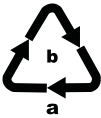

Deseche el embalaje de forma respetuosa con el medio ambiente.

Observe las indicaciones de los distintos materiales de embalaje y, si procede, recíclelos de la manera correspondiente. Los materiales de embalaje cuentan con abreviaciones (a) y cifras (b) que significan lo siguiente:

1-7: plásticos; 20-22: papel y cartón; 80-98: materiales compuestos.

Anexo

Características técnicas

Alimentación de tensión	100-240 V ~ (corriente alterna), 50/60 Hz
Consumo de potencia	24 W
Clase de aislamiento	II/□ (aislamiento doble)
Grado de protección	IPX4 (protección contra proyecciones de agua desde todas las direcciones)

INDICACIÓN

- El usuario no tiene que hacer nada para cambiar el ajuste del producto entre 50 y 60 Hz. El producto se adapta tanto a 50 Hz como a 60 Hz.

Garantía de Kompernass Handels GmbH

Estimado cliente:

Este aparato cuenta con una garantía de 3 años a partir de la fecha de compra. Si se detectan defectos en el producto, puede ejercer sus derechos legales frente al vendedor. Estos derechos legales no se ven limitados por la garantía descrita a continuación.

Condiciones de la garantía

El plazo de la garantía comienza con la fecha de compra. Guarde bien el comprobante de caja, ya que lo necesitará como justificante de compra.

Si dentro de un periodo de tres años a partir de la fecha de compra de este producto se detecta un defecto en su material o un error de fabricación, asumiremos la reparación o sustitución gratuita del producto o restituiremos el precio de compra a nuestra elección. La prestación de la garantía requiere la presentación del aparato defectuoso y del justificante de compra (comprobante de caja), así como una breve descripción por escrito del defecto detectado y de las circunstancias en las que se haya producido dicho defecto, dentro del plazo de tres años.

Si el defecto está cubierto por nuestra garantía, le devolveremos el producto reparado o le suministraremos uno nuevo. La reparación o sustitución del producto no supone el inicio de un nuevo periodo de garantía.

Duración de la garantía y reclamaciones legales por vicios

La duración de la garantía no se prolonga por hacer uso de ella. Este principio también se aplica a las piezas sustituidas y reparadas. Si después de la compra del aparato, se detecta la existencia de daños o de defectos al desembalarlo, deben notificarse de inmediato. Cualquier reparación que se realice una vez finalizado el plazo de garantía estará sujeta a costes.

Alcance de la garantía

El aparato se ha fabricado cuidadosamente según estándares elevados de calidad y se ha examinado en profundidad antes de su entrega.

La prestación de la garantía se aplica a defectos en los materiales o errores de fabricación. Esta garantía no cubre las piezas del producto normalmente sometidas al desgaste y que, en consecuencia, puedan considerarse piezas de desgaste ni los daños producidos en los componentes frágiles, p. ej., interruptores, baterías o piezas de vidrio.

Se anulará la garantía si el producto se daña o no se utiliza o mantiene correctamente. Para utilizar correctamente el producto, deben observarse todas las indicaciones especificadas en las instrucciones de uso. Debe evitarse cualquier uso y manejo que esté desaconsejado o frente al que se advierta en las instrucciones de uso.

El producto está previsto exclusivamente para su uso privado y no para su uso comercial. En caso de manipulación indebida e incorrecta, uso de la fuerza y apertura del aparato por personas ajenas a nuestros centros de asistencia técnica autorizados, la garantía perderá su validez.

Proceso de reclamación conforme a la garantía

Para garantizar una tramitación rápida de su reclamación, le rogamos que observe las siguientes indicaciones:

- Mantenga siempre a mano el comprobante de caja y el número de artículo (IAN) 385287_2107 como justificante de compra.
- Podrá ver el número de artículo en la placa de características del producto, grabado en el producto, en la portada de las instrucciones de uso (parte inferior izquierda) o en el adhesivo de la parte trasera o inferior del producto.
- Si se producen errores de funcionamiento u otros defectos, póngase primero en contacto con el departamento de asistencia técnica especificado a continuación **por teléfono o por correo electrónico**.
- Podrá enviar el producto calificado como defectuoso junto con el justificante de compra (comprobante de caja) y la descripción del defecto y de las circunstancias en las que se haya producido de forma gratuita a la dirección de correo proporcionada.



En www.lidl-service.com, podrá descargar este manual de usuario y muchos otros más, así como vídeos sobre los productos y software de instalación.

Con este código QR, accederá directamente a la página del Servicio Lidl (www.lidl-service.com) y podrá abrir las instrucciones de uso mediante la introducción del número de artículo (IAN) 385287_2107.

Asistencia técnica

ES Servicio España
Tel.: 900 984 989
E-Mail: kompennass@lidl.es

IAN 385287_2107

Importador

Tenga en cuenta que la dirección siguiente no es una dirección de asistencia técnica. Póngase primero en contacto con el centro de asistencia técnica especificado.

KOMPERNASS HANDELS GMBH

BURGSTRASSE 21

44867 BOCHUM

ALEMANIA

www.kompernass.com

Indholdsfortegnelse

Indledning	164
Informationer om denne betjeningsvejledning	164
Ophavsret	164
Formålsbestemt anvendelse	164
Sikkerhedsanvisninger	165
Pakkens indhold og transporteftersyn	167
Beskrivelse af produktet	168
Før brug første gang	169
Krav til opstillingsstedet	169
Vægmontering	169
Betjening og funktion	170
Montering/afmontering af børstehoveder	170
Indstilling af børsteregulator	171
Anvendelse af mundskylleren	172
Efter brug	174
Rengøring og vedligeholdelse	175
Opbevaring	175
Bestilling af reservedele	176
Afhjælpning af fejl	177
Bortskaffelse	178
Bortskaffelse af produktet	178
Bortskaffelse af emballagen	178
Tillæg	179
Tekniske data	179
Garanti for Kompernass Handels GmbH	179
Service	181
Importør	181

Indledning

Informationer om denne betjeningsvejledning

Tillykke med købet af dit nye produkt.

Du har valgt et produkt af høj kvalitet. Betjeningsvejledningen er en del af dette produkt. Den indeholder vigtige informationer om sikkerhed, anvendelse og bortskaffelse. Du bør sætte dig ind i alle produktets betjenings- og sikkerhedsanvisninger før brug. Brug kun produktet som beskrevet og kun til de oplysninger anvendelsesområder. Lad vejledningen følge med produktet, hvis du giver det videre til andre.

Ophavsret

Denne dokumentation er beskyttet af ophavsret.

Kopiering eller eftertryk – også i uddrag – samt videregivelse af billederne – også i ændret tilstand – er kun tilladt med producentens skriftlige samtykke.

Formålsbestemt anvendelse

Dette produkt er udelukkende beregnet til tandpleje og mundhygiejne til mennesker. Det er ikke beregnet til anvendelse inden for industrielle eller medicinske områder eller til dyrepleje. Dette produkt er udelukkende beregnet til anvendelse i private husholdninger. Al anden anvendelse betragtes som værende i strid med formålet.

Krav af en hvilken som helst art på grund af skader, som er opstået ved anvendelse, der ikke er i overensstemmelse med formålet, usagkyndigt udførte reparationer, ikke-tilladte ændringer eller anvendelse af ikke-tilladte reservedele, er udelukket. Ejeren/brugeren bærer selv risikoen.

Sikkerhedsanvisninger

FARE! ELEKTRISK STØD!

- ▶ Tilslut kun produktet til en korrekt installeret og let tilgængelig stikkontakt med en netspænding på 100–240 V ~, 50/60 Hz.
- ▶ Sørg for, at ledningen ikke bliver beskadiget. Hold den på afstand af varme områder, og læg den på en sådan måde, at den ikke kan blive beskadiget.
- ▶ Kontrollér produktet for udvendige, synlige skader før brug. Brug ikke produktet, hvis ledningen, stikket eller kabinettet er beskadiget.
- ▶ Hvis dette produkts tilslutningsledning beskadiges, skal den udskiftes af producenten eller dennes kundeservice eller af en person med tilsvarende kvalifikationer, så farlige situationer undgås.
- ▶ Lad kun reparationer udføre af et specialværksted. Åbn aldrig selv produktet. Indgreb, som ikke er udført af et specialværksted, kan føre til personskader.
- ▶ Brug ikke produktet i nærheden af badekar/bruser eller over en vask, der er fyldt med vand. Selv om der er slukket for produktet, er det farligt at opbevare det i nærheden af vand.
- ▶ Rør aldrig ved produktet, hvis det er faldet ned i vand. Træk altid først stikket ud af stikkontakten!
- ▶ Læg aldrig det tilsluttede produkt i vand eller andre væsker.
- ▶ Rør ikke ved strømledningen eller produktet med våde eller fugtige hænder.

⚠ FARE! ELEKTRISK STØD!

- ▶ Sørg for, at strømledningen aldrig bliver våd eller fugtig under brug. Læg strømledningen, så den ikke kommer i klemme eller beskadiges på anden måde.
- ▶ Brug ikke strømledningen sammen med en forlængerledning, men sæt ledningen direkte i en stikkontakt.

⚠ ADVARSEL! FARE FOR PERSONSKADER!

- ▶ Udskift ikke tilbehørsdele, mens produktet er i brug.
- ▶ Opbevar altid produktet i lukkede rum. Opbevar produktet et tørt sted efter brug for at undgå uheld.
- ▶ Mundskylleren kan bruges af børn fra 8 år og op samt af personer med nedsatte fysiske, sensoriske eller mentale evner eller manglende erfaring og/eller viden, hvis de er under opsyn. Børn må ikke lege med produktet.
- ▶ Sluk for produktet, inden du stiller det fra dig eller udskifter tilbehørsdele.
- ▶ Læg strømledningen, så man ikke kan snuble over den eller træde på den.
- ▶ Tag altid stikket ud af stikkontakten før rengøring. Hold altid på stikket og ikke i strømledningen, når du vil trække stikket ud af stikkontakten.

OBS! MATERIELLE SKADER!

- ▶ Brug kun tilbehørsdele, som anbefales af producenten.
- ▶ Produktet må ikke ændres eller ombygges.
- ▶ Stil aldrig produktet ved siden af radiatorer, bageovne eller andre opvarmede apparater eller overflader.
- ▶ Produktet må kun anvendes med koldt eller lunken vandhanevand på op til 40 °C. Ved behov kan du tilsætte et par dråber mundskyl. Vandbeholderen må aldrig fyldes helt med additiver som f.eks. mundskyllemidler. De kan ødelægge produktet.

Pakkens indhold og transporteftersyn

- ◆ Tag alle produktets dele samt betjeningsvejledningen ud af kassen.
- ◆ Fjern alle emballeringsmaterialer samt eventuel plastfilm og mærkater.

FARE

- ▶ Emballagematerialer må ikke bruges til leg. Der er risiko for kvælning!

De leverede dele består af følgende komponenter (se klap-ud-siden):

- Mundskyller (hovedenhed med håndstykke og vandbeholder)
- 4 børstehoveder
- 2 rawplugs (∅ 5 mm)
- 2 skruer (3 mm)
- Betjeningsvejledning (ikke vist)

BEMÆRK

- ▶ Kontrollér, at alle dele er med, og at de ikke har synlige skader.
- ▶ Hvis der mangler dele, eller hvis nogle af delene er defekte på grund af mangelfuld emballage eller på grund af transporten, bedes du henvende dig til service-hotline (se kapitlet **Service**).

Beskrivelse af produktet

(Se billederne på klap-ud-siden)

- 1 Børsteregulator
- 2 Børstehoved
- 3 Tænd/sluk-knap med vandstråle I/O
- 4 Håndstykke
- 5 Opbevaringsplads til håndstykke
- 6 Ophængningsringe
- 7 Låsestift
- 8 Skrue
- 9 Rawplugs
- 10 Udløserknap til børstehoved
- 11 Strømledning (med strømstik)
- 12 Hovedenhed
- 13 Vandbeholder
- 14 Drejeknap (Tænd/sluk-knap og vandtryksregulator)
- 15 Låg til vandbeholder
- 16 Opbevaringsrum til børstehoveder
- 17 Låg til opbevaringsrum

Før brug første gang

Krav til opstillingsstedet

Opstillingsstedet skal opfylde følgende krav for at garantere sikker og fejlfri brug af produktet:

- Produktet må kun bruges fritstående i tørre rum. Opstillingsstedet skal være en vandret, plan og stabil overflade.
- I fugtige rum og især i nærheden af vand, skal produktet være fast monteret, så det ikke kan falde ned i vand ved et uheld.
- Der skal være let adgang til stikkontakten, så strømledningen hurtigt kan trækkes ud i en nødsituation.

Vægmontering

BEMÆRK

- ▶ Sørg for før vægmonteringen, at der ikke er kabler eller rørledninger i det område, hvor du vil hænge produktet op.

1. Markér to borehuller på væggen med en afstand på 7,2 cm, og bor de afmærkede huller med et 5 mm-bor. Sørg for, at der er en stikkontakt i nærheden.
2. Sæt de to medfølgende rawplugs **9** i borehullerne, og skru de to medfølgende skruer **8** i disse rawplugs **9**. Sørg for, at skruerne **8** stadigvæk stikker ca. 3 mm ud af borehullerne.
3. På produktets bagside sidder der i højre ophængningsring **6** en låsestift **7**, der skal forhindre produktet i at løsne sig fra skruerne **8**. Tryk låsestiften **7** lidt bagud, indtil du hører et klik. Træk så låsestiften **7** lidt nedad og ud af ophængningsringen **6** (se fig. 1).

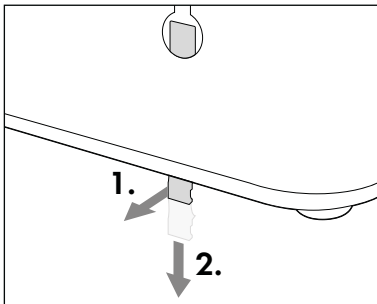

Fig. 1

4. Sæt produktet på skrueene **8**, så skrueene **8** går ind i ophængningsringene **6** på produktets bagside. Tryk så produktet ned, så skrueene **8** glider ind i skinnerne på ophængningsringene **6**, og produktet sidder fast på skrueene **8**.
5. Skub låsestiften **7** op, indtil du kan høre, at den er klikket på plads i ophængningsringen **6**.
6. Sæt stikket til strømledningen **11** i en stikkontakt.

Betjening og funktion

Montering/afmontering af børstehoveder

BEMÆRK

- ▶ Ved daglig brug skal børstehovederne **2** senest udskiftes efter seks måneder.
- ▶ Brug kun originale børstehoveder **2**. Oplysninger om bestilling af reserve-børstehoveder **2** findes i kapitlet **Bestilling af reservedele**.

- ◆ Sørg for, at produktet er slukket, før børstehovedet **2** sættes på eller tages af.
- ◆ Sæt et børstehoved **2** på håndstykket **4**. Tryk børstehovedet **2** ind i åbningen, indtil du kan høre, at børstehovedet **2** klikker på plads i håndstykket **4**. Sørg for, at tappen for enden af børstehovedet **2** og det tilhørende udsnit i åbningen på håndstykket **4** sidder korrekt (se fig. 2).
- ◆ For at tage børstehovedet **2** af skal du trykke på udløserknappen **10** på håndstykket **4** og derefter tage børstehovedet **2** af håndstykket **4** (se fig. 3).

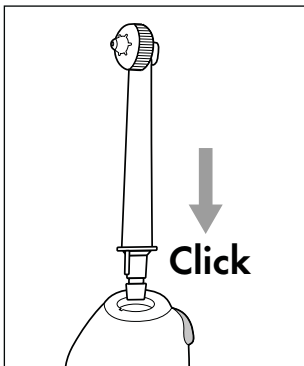

Fig. 2

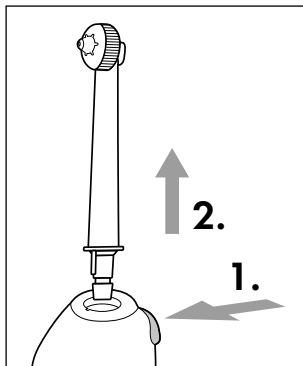

Fig. 3

Indstilling af børsteregulator

Ved hjælp af børsteregulatoren ❶ på toppen af børstehovedet ❷ kan du vælge mellem to forskellige børstefunktioner:

- ◆ Drej børsteregulatoren ❶ med fingrene mod uret, så der dannes en enkeltstråle, hvorefter du kan fjerne madrester målrettet på svært tilgængelige steder (se fig. 4 og 5).

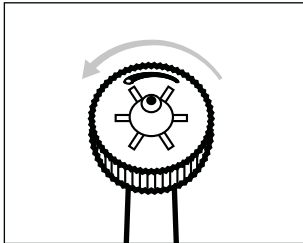

Fig. 4

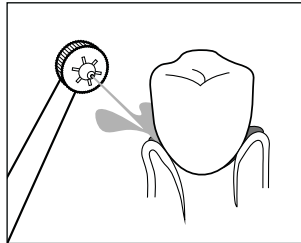

Fig. 5

- ◆ Drej børsteregulatoren ❶ med fingrene med uret, så der dannes en multistråle, hvorefter du kan få tandkødsmassage (se fig. 6 og 7).

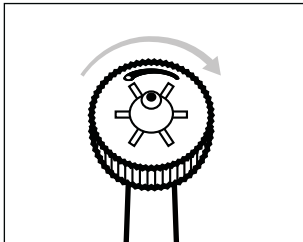

Fig. 6

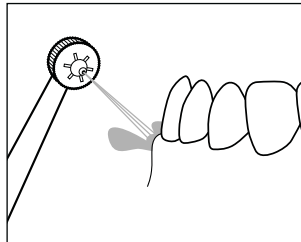

Fig. 7

Anvendelse af mundskylleren

⚠ OBS! – MATERIELLE SKADER!

- ▶ Brug rent vand fra hanen til at fylde vandbeholderen **15** med. Ved behov kan du tilsætte et par dråber mundskyl. Vandbeholderen **13** må aldrig fyldes helt med additiver som f.eks. mundskyllemidler.
- ▶ Brug kun koldt eller lunkent vand fra hanen med en temperatur på op til maks. 40 °C. Hæld ikke varmt vand i vandbeholderen **13**.

BEMÆRK

- ▶ Anvendelse af produktet kan ikke erstatte den daglige rensning af tænderne med tandbørste og tandpasta. Anvend kun produktet som supplement til den daglige rensning af tænderne med tandbørste og tandpasta.
 - ▶ Brug altid kun produktet i maks. 2 minutter, eller indtil du har brugt en fuld vandbeholder (600 ml). En fuld vandbeholder (600 ml) er nok til at bruge produktet på trin **1** i ca. 150 sekunder og på trin **5** i ca. 110 sekunder.
 - ▶ I starten kan tandkødet bløde på grund af den uvante friktion, men det er ikke usædvanligt. Hvis det fortsætter i mere end to uger, bør du kontakte din tandlæge.
 - ▶ Spørg din tandlæge til råds før brug af produktet, hvis du lider af kraftig paradentose, har skader eller bylder i mundslimhinden eller inden for de seneste to måneder har fået foretaget et tandkirurgisk indgreb.
- ◆ Tag vandbeholderen **13** af hovedenheden **12**, og åbn låget **15** til vandbeholderen **13**. Hæld koldt eller lunkent vand fra hanen i vandbeholderen **13**. Sørg for, at vandbeholderen **13** maksimalt er fyldt op til den øverste markering **600 ml**. Luk derefter vandbeholderen **13** igen med låget **15**, og sæt vandbeholderen **13** ind i hovedenheden **12**.
 - ◆ Sæt et børstehoved **2** på håndstykket **4**. Tryk børstehovedet **2** ind i åbningen, indtil du kan høre, at børstehovedet **2** klikker på plads i håndstykket **4**. Sørg for, at tappen for enden af børstehovedet **2** og det tilhørende udsnit i åbningen på håndstykket **4** sidder korrekt.
 - ◆ Tænd for hovedenheden **12** ved at indstille den ønskede styrke **1–5** for vandtrykket med drejeknappen **14** (**1** = blidt, **5** = kraftigt).
 - ◆ Hold børstehovedet **2** i munden, som skal være en smule åben. Bøj dig ind over vasken, så vandet kan løbe ned og ud af vasken.

BEMÆRK

- ▶ Start med et lavt niveau, så dit tandkød kan vænne sig til vandstrålen. Forhøj vandstrålets styrke lidt efter lidt. Hvis trykket ikke føles behageligt, skal du vælge et lavere trin igen.
- ▶ Tænd først for håndstykket **4**, når det er inde i munden, så du undgår vandsprøjt.
- ◆ Tænd for håndstykket **4** ved at stille tænd/sluk-knappen I/O til vandstrålen **3** på håndstykket **4** på I.
- ◆ For at rense tænderne skal du rette vandstrålen mod tændernes mellemrum og kanter. Hold børstehovedet **2**, så vandstrålen kan skylle madresterne væk fra tandkødet (se fig. 8). Bevæg børstehovedet **2** langsomt langs kanten af tænderne fra mellemrum til mellemrum (se fig. 9). Rens tænderne på både indersiden og ydersiden på denne måde.

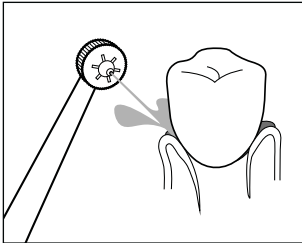

Fig. 8

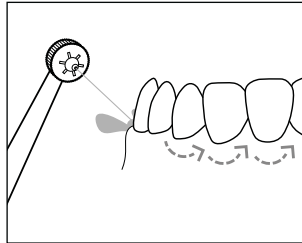

Fig. 9

- ◆ Du kan se rækkefølgen for rensningen på det følgende billede (se fig. 10). Tallene på billedet viser rækkefølgen for rensningen af områderne på tænderne:

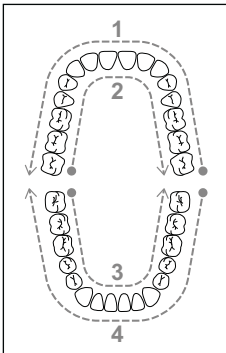

Fig. 10

1. Ydersiden af tænderne i overmund
2. Indersiden af tænderne i overmund
3. Indersiden af tænderne i undermund
4. Ydersiden af tænderne i undermund

- ◆ Start ved forsiden af kindtænderne i overmund, og bevæg børstehovedet **2** langs kanten af tænderne fra den ene side til den anden. Gentag dette for indersiden af tænderne i overmund samt for indersiden og ydersiden af tænderne i undermund.

Efter brug

BEMÆRK

- ▶ Efter brug skal vandbeholderen **13** tømmes, så der ikke dannes bakterier.
1. Stil tænd/sluk-knappen **I/O** til vandstrålen **3** på håndstykket **4** på **0**, før du tager børstehovedet **2** ud af munden.
 2. Stil drejeknappen **14** på hovedenheden **12** på **0**.
 3. Tag vandbeholderen **13** af hovedenheden **12**, og åbn låget **15** til vandbeholderen **13**. Hæld resten af vandet ud af beholderen **13** og ned i vasken.
 4. Luk låget **15** til vandbeholderen **13**, og sæt vandbeholderen **13** tilbage i hovedenheden **12**.
 5. Stil drejeknappen **14** på hovedenheden **12** på **5**, og hold håndstykket **4** hen over vasken.
 6. Stil i et par sekunder tænd/sluk-knappen **I/O** til vandstrålen **3** på håndstykket **4** på **I** for at skylle vandrester ud af ledningen og børstehovedet **2**.
 7. Stil tænd/sluk-knappen **I/O** til vandstrålen **3** på håndstykket **4** på **0**.
 8. Stil drejeknappen **14** på hovedenheden **12** på **0**.
 9. Tryk på udløserknappen **10** på håndstykket **4**, og tag børstehovedet **2** af håndstykket **4**.
 10. Skyl børstehovedet **2** under rindende vand.
 11. Tør børstehovedet **2** af, og sæt det på en af pladserne i opbevaringsrummet **16**.
 12. Stil håndstykket **4** på dets plads **5** på hovedenheden **12**.

Rengøring og vedligeholdelse

FARE - ELEKTRISK STØD!

- ▶ Tag altid stikket ud af stikkontakten før rengøring. Der er risiko for elektrisk stød!
- ▶ Produktet skal være helt tørt, før det sættes i stikkontakten igen.



- ▶ Læg aldrig hovedenheden **12** eller håndstykket **4** ned i vand eller anden væske!

OBS! – MATERIELLE SKADER!

- ▶ Brug ikke aggressive rengørings- eller opløsningsmidler. De kan beskadige produktets plastoverflader.

- ◆ Fjern børstehovedet **2** fra håndstykket **4**, og skyl det under rindende vand.
- ◆ Rengør hovedenheden **12** og håndstykket **4** med en blød, let fugtet klud. Hvis snavset sidder godt fast, kan du komme lidt mildt opvaskemiddel på kluden. Tør derefter af med en klud, der kun er fugtet med rent vand. Tør derefter hovedenheden **12** og håndstykket **4** af med en tør klud.
- ◆ Tag vandbeholderen **13** af hovedenheden **12**, og åbn låget **15** til vandbeholderen **13**. Skyl vandbeholderen **13** under rindende vand. Hæld resten af vandet ud af vandbeholderen **13** og i vasken efter rengøringen.
- ◆ Hvis produktet ikke skal bruges i længere tid, skal du tage låget **15** af vandbeholderen **13**. Lad vandbeholderen **13** lufttørre fuldstændigt, før du sætter den i hovedenheden **12** igen.

Opbevaring

- ◆ Afbryd produktet fra strømforsyningen ved at tage det slukkede produkts stik ud af stikkontakten.
- ◆ Fjern eventuelt vand fra produktet, og lad produktet tørre fuldstændigt (se kapitlet **Rengøring og vedligeholdelse**).
- ◆ Opbevar produktet et tørt og støvfrit sted uden direkte sollys.

Bestilling af reservedele

Du kan altid bestille reservedele til dette produkt på internettet på www.kompernass.com.



Scan denne QR-kode med din smartphone eller tablet. Med QR-koden kommer du direkte til vores hjemmeside www.kompernass.com og kan se og bestille reservedele til dette produkt.

BEMÆRK

- ▶ Hvis du har problemer med online-bestillingen, kan du henvende dig telefonisk eller pr. e-mail til vores servicecenter (se kapitlet **Service**).
- ▶ Oplys altid artikelnummeret (f.eks. **123456_7890**), som du kan finde på denne betjeningsvejlednings forside, når du afgiver din bestilling.
- ▶ Vær opmærksom på, at det ikke er muligt at foretage online-bestilling af reservedele i alle lande.

Afhjælpning af fejl

Følgende tabel hjælper dig med at lokalisere og afhjælpne mindre fejl. Hvis du ikke kan løse problemet ved hjælp af fremgangsmåderne nedenfor, bedes du henvende dig til kundeservice (se kapitlet **Service**).

Fejl	Årsag	Afhjælpning
Der kommer ingen vandstråle ud af børstehovedet ②.	Produktet er ikke tændt.	Kontrollér, at produktet er sluttet rigtigt til strømforsyningen. Indstil den ønskede styrke 1–5 for vandtrykket på drejeknappen 14 . Stil tænd/sluk-knappen I/O til vandstrålen 3 på håndstykket 4 på I .
	Strømskiftet er ikke sat i.	Sæt strømskiftet i en stikkontakt.
	Stikkontakten giver ingen strøm.	Kontrollér husets sikringer.
	Børstehovedet ② er defekt.	Udskift børstehovedet ② (se kapitlet Montering/afmontering af børstehoveder).
	Vandbeholderen ⑬ er tom.	Fyld vandbeholderen ⑬ med vand fra vandhanen (se kapitlet Anvendelse af mundskylleren).
	Produktet er defekt.	Sluk for produktet, og tag stikket ud af stikkontakten. Kontakt kundeservice (se kapitlet Service).
Vandtrykket kan ikke indstilles korrekt eller er for svagt.	Vandbeholderen ⑬ sidder ikke korrekt i hovedenheden ⑫.	Sæt vandbeholderen ⑬ i hovedenheden ⑫, og tryk vandbeholderen ⑬ ned, indtil den sidder fast i hovedenheden ⑫.
Vandbeholderen ⑬ er utæt.	Vandbeholderen ⑬ sidder ikke korrekt i hovedenheden ⑫.	Sæt vandbeholderen ⑬ i hovedenheden ⑫, og tryk vandbeholderen ⑬ ned, indtil den sidder fast i hovedenheden ⑫.
	Ventilen til vandbeholderen ⑬ er defekt.	Sluk for produktet, og tag stikket ud af stikkontakten. Kontakt kundeservice (se kapitlet Service).
Børstehovedet ② er utæt.	Børstehovedet ② er ikke sat rigtigt fast i håndstykket ④.	Sæt børstehovedet ② rigtigt fast i håndstykket ④ (se kapitlet Montering/afmontering af børstehoveder).
	Børstehovedet ② er defekt.	Udskift børstehovedet ② (se kapitlet Montering/afmontering af børstehoveder).

Bortskaffelse

Bortskaffelse af produktet



Det viste symbol med den overstregede affaldscontainer på hjul viser, at dette produkt er underlagt direktivet 2012/19/EU. Dette direktiv angiver, at produktet ikke må bortskaffes sammen med det almindelige husholdningsaffald, når dets brugstid er slut, men skal afleveres på specielt indrettede indsamlingssteder, genbrugspladser eller bortskaffelsesvirksomheder.

Denne bortskaffelse er gratis for dig. Skån miljøet, og bortskaf produktet korrekt.



Du kan få oplysninger hos kommunen om bortskaffelse af udtjente produkter.



Produktet kan genbruges, er underlagt udvidet producentansvar og indsamles separat.

Bortskaffelse af emballagen



Emballagematerialerne er valgt ud fra kriterier som miljøvenlighed og bortskaffelsesteknik og kan derfor genbruges.

Bortskaf emballagematerialer, du ikke skal bruge mere, efter de lokalt gældende forskrifter.



Bortskaf emballagen miljøvenligt.

Vær opmærksom på mærkningen på de forskellige emballeringsmaterialer, og aflever dem til bortskaffelse i sorteret form. Emballagematerialerne er mærket med forkortelserne (a) og tallene (b) med følgende betydning:

1-7: Plast, 20-22: Papir og pap, 80-98: Kompositmaterialer.

Tillæg

Tekniske data

Spændingsforsyning	100-240 V ~ (vekselstrøm), 50/60 Hz
Effektforbrug	24 W
Beskyttelsesklasse	II/□ (dobbeltisolering)
Kapslingsklasse	IPX4 (beskyttelse mod sprøjtende vand fra alle retninger)

BEMÆRK

- ▶ Brugeren behøver ikke at foretage sig noget for at omstille produktet fra 50 til 60 Hz eller omvendt. Produktet tilpasser sig både til 50 og til 60 Hz.

Garanti for Kompnass Handels GmbH

Kære kunde

På dette produkt får du 3 års garanti fra købsdatoen. I tilfælde af mangler ved produktet har du en række juridiske rettigheder i forhold til sælgeren af produktet. Dine juridiske rettigheder forringes ikke af den nedenfor anførte garanti.

Garantibetingelser

Garantiperioden begynder på købsdatoen. Opbevar venligst kvitteringen et sikkert sted. Den er nødvendig for at kunne dokumentere købet.

Hvis der inden for tre år fra dette produkts købsdato opstår en materiale- eller fabriktionsfejl, vil produktet – efter vores valg – blive repareret eller udskiftet, eller købsprisen vil blive refunderet gratis til dig. Denne garantiydelse forudsætter, at det defekte produkt afleveres, og købsbeviset (kvitteringen) forevises i løbet af fristen på tre år, og at der gives en kort skriftlig beskrivelse af, hvori manglen består, og hvornår den er opstået.

Hvis defekten er dækket af vores garanti, får du et repareret eller et nyt produkt retur. Reparation eller ombytning af produktet udløser ikke en ny garantiperiode.

Garantiperiode og juridiske mangelkrav

Garantiperioden forlænges ikke, hvis der gøres brug af garantien. Det gælder også for udskiftede og reparerede dele. Skader og mangler, som eventuelt allerede fandtes ved køb, samt manglende dele, skal anmeldes straks efter udpakningen. Når garantiperioden er udløbet, er reparation af skader betalingspligtig.

Garantiens omfang

Produktet er produceret omhyggeligt efter strenge kvalitetsretningslinjer og testet grundigt inden leveringen.

Garantien dækker materiale- og fabrikationsfejl. Denne garanti omfatter ikke produktdele, der er udsat for normal slitage og derfor kan betragtes som sliddele, eller skader på skrøbelige dele som f.eks. kontakter, genopladelige batterier eller dele af glas.

Denne garanti bortfalder, hvis produktet er blevet beskadiget, ikke er forskriftsmæssigt anvendt eller vedligeholdt. For at sikre forskriftsmæssig anvendelse af produktet skal alle anvisninger nævnt i betjeningsvejledningen nøje overholdes. Anvendelsesformål og handlinger, som frarådes eller der advares imod i betjeningsvejledningen, skal ubetinget undgås.

Produktet er kun beregnet til privat og ikke til kommercielt brug. Ved misbrug og uhensigtsmæssig brug, anvendelse af vold og ved indgreb, som ikke er foretaget af vores autoriserede serviceafdeling, bortfalder garantien.

Afvikling af garantisager

For at sikre en hurtig behandling af din anmeldelse bør du følge nedenstående anvisninger:

- Ved alle forespørgsler bedes du have kvitteringen og artikelnummeret (IAN) 385287_2107 klar som dokumentation for købet.
- Artikelnummeret kan du finde på typeskiltet på produktet, som indgravering på produktet, på betjeningsvejledningens forside (nederst til venstre) eller som klæbemærke på bag- eller undersiden af produktet.
- Hvis der opstår funktionsfejl eller øvrige mangler, bedes du først kontakte nedenævnte serviceafdeling **telefonisk** eller **via e-mail**.
- Et produkt, der er registreret som defekt, kan du derefter indsende portofrit til den oplyste serviceadresse med vedlæggelse af købsbevis (kvittering) og en beskrivelse af, hvori manglen består, og hvornår den er opstået.



På www.lidl-service.com kan du downloade denne og mange andre manualer, produktvideoer og installationssoftware.

Med denne QR-kode kommer du direkte til Lidl-servicesiden (www.lidl-service.com) og kan åbne den ønskede betjeningsvejledning ved indtastning af artikelnummeret (IAN) 385287_2107.

Service

DK Service Danmark

Tel.: 32 710005

E-Mail: kompernass@lidl.dk

IAN 385287_2107

Importør

Bemærk at den efterfølgende adresse ikke er en serviceadresse. Kontakt først det nævnte servicested.

KOMPERNASS HANDELS GMBH

BURGSTRASSE 21

44867 BOCHUM

TYSKLAND

www.kompernass.com

Indice

Introduzione	184
Informazioni sul presente manuale di istruzioni	184
Diritto d'autore	184
Uso conforme	184
Avvertenze di sicurezza	185
Materiale in dotazione e ispezione dei danni da trasporto	187
Descrizione dell'apparecchio	188
Prima della prima messa in funzione	189
Requisiti del luogo d'installazione	189
Montaggio a parete	189
Utilizzo e funzionamento	190
Applicazione/rimozione delle testine	190
Regolazione dell'ugello	191
Uso dell'idropulsore	192
Dopo l'uso	194
Pulizia e manutenzione	195
Conservazione	195
Ordinazione di pezzi di ricambio	196
Risoluzione degli errori	197
Smaltimento	198
Smaltimento dell'apparecchio	198
Smaltimento della confezione	198
Appendice	199
Dati tecnici	199
Garanzia della Kompemass Handels GmbH	199
Assistenza	201
Importatore	201

Introduzione

Informazioni sul presente manuale di istruzioni

Congratulazioni per l'acquisto del nuovo apparecchio.

È stato scelto un prodotto di alta qualità. Il manuale di istruzioni è parte integrante del presente prodotto. Esso contiene importanti note sulla sicurezza, sull'uso e sullo smaltimento.

Prima di utilizzare il prodotto, acquisire dimestichezza con tutte le note relative ai comandi e alla sicurezza. Utilizzare il prodotto solo come descritto e per i campi d'impiego indicati.

In caso di cessione del prodotto a terzi, consegnare anche tutta la relativa documentazione.

Diritto d'autore

La presente documentazione è tutelata dal diritto d'autore.

Qualsiasi riproduzione o ristampa, anche parziale, nonché la riproduzione delle immagini, anche se modificate, è consentita solo previa autorizzazione scritta del produttore.

Uso conforme

Questo apparecchio è destinato esclusivamente alla cura dei denti e all'igiene orale di persone. Non è destinato all'uso in ambiti industriali, medici o veterinari. Questo apparecchio è indicato esclusivamente per l'uso in ambienti domestici. Un uso diverso o esulante da quanto sopra è considerato non conforme.

Sono escluse rivendicazioni di qualsiasi tipo per danni derivanti da uso non conforme, riparazioni non professionali, modifiche non autorizzate o uso di parti di ricambio non autorizzate. Il rischio è esclusivamente a carico dell'utente.

Avvertenze di sicurezza

PERICOLO! RISCHIO DI FOLGORAZIONE!

- ▶ Collegare l'apparecchio esclusivamente a una presa installata a norma e ben accessibile con tensione di rete di 100–240 V ~, 50/60 Hz.
- ▶ Controllare che il cavo di alimentazione non venga danneggiato. Tenerlo lontano da zone calde e condurlo in modo tale da impedire che si danneggi.
- ▶ Controllare l'apparecchio prima dell'uso per rilevare eventuali danni visibili. Non utilizzare l'apparecchio in presenza di danni al cavo, alla spina o all'alloggiamento.
- ▶ In caso di danni al cavo di alimentazione dell'apparecchio, per evitare pericoli farlo sostituire dal produttore, dal servizio di assistenza clienti o da personale altrettanto qualificato.
- ▶ Fare eseguire le riparazioni unicamente da un'officina specializzata. Non aprire mai l'apparecchio di propria iniziativa. Gli interventi non eseguiti da centri specializzati potrebbero dare luogo a lesioni.
- ▶ Non utilizzare l'apparecchio nelle vicinanze della vasca da bagno/doccia o vicino a un lavandino pieno d'acqua. La vicinanza all'acqua rappresenta un pericolo anche ad apparecchio spento.
- ▶ Non toccare l'apparecchio qualora fosse caduto nell'acqua. È imprescindibile staccare prima la spina dalla presa di corrente.
- ▶ Non immergere l'apparecchio collegato in acqua o altri liquidi.

⚠ PERICOLO! RISCHIO DI FOLGORAZIONE!

- ▶ Non toccare mai il cavo di alimentazione o l'apparecchio con mani bagnate o umide.
- ▶ Impedire che il cavo di alimentazione si inumidisca o si bagni durante l'uso. Condurre il cavo di alimentazione in modo tale che non si schiacci o venga danneggiato in altro modo.
- ▶ Non usare il cavo di alimentazione con prolunghe, bensì collegare il cavo di alimentazione direttamente ad una presa.

⚠ AVVERTENZA! PERICOLO DI LESIONI!

- ▶ Non cambiare gli accessori con l'apparecchio acceso.
- ▶ Conservare l'apparecchio sempre in luoghi chiusi. Per evitare infortuni, dopo l'uso riporre l'apparecchio in un luogo asciutto.
- ▶ Gli idropulsori possono essere utilizzati da bambini a partire dagli 8 anni di età e da persone con capacità fisiche, sensoriali o mentali ridotte o insufficiente esperienza e/o conoscenza solo se sorvegliati. I bambini non devono giocare con l'apparecchio.
- ▶ Spegnerne l'apparecchio prima di riporlo o di cambiare gli accessori.
- ▶ Posare il cavo di alimentazione in modo che non vi si possa inciampare né si possa calpestarlo.
- ▶ Prima di pulire l'apparecchio, staccare sempre la spina dalla presa di corrente. Per scollegare l'apparecchio dall'alimentazione elettrica, non tirare dal cavo di alimentazione bensì afferrare sempre la spina.

⚠ ATTENZIONE! DANNI MATERIALI!

- ▶ Usare solo accessori consigliati dalla casa produttrice.
- ▶ Non modificare né trasformare l'apparecchio di propria iniziativa.
- ▶ È assolutamente necessario assicurarsi di non collocare mai l'apparecchio vicino a corpi riscaldanti, forni o altri apparecchi o superfici riscaldate.
- ▶ L'apparecchio può essere utilizzato solo con acqua di rubinetto fredda o tiepida a temperatura non superiore ai 40 °C. Se necessario, aggiungere qualche goccia di collutorio. Il serbatoio dell'acqua non deve venir riempito mai completamente con additivi quali ad es. collutori o soluzioni orali. Essi potrebbero danneggiare l'apparecchio.

Materiale in dotazione e ispezione dei danni da trasporto

- ◆ Rimuovere tutti i componenti dell'apparecchio e il manuale di istruzioni dalla confezione.
- ◆ Rimuovere tutto il materiale di imballaggio ed eventuali pellicole e adesivi.

⚠ PERICOLO

- ▶ Il materiale di imballaggio non deve essere utilizzato come giocattolo. Sussiste pericolo di soffocamento!

Il materiale in dotazione comprende i seguenti componenti (per le illustrazioni vedere la pagina pieghevole):

- Idropulsore (apparecchio principale con manico e serbatoio dell'acqua)
- 4 testine
- 2 tasselli (∅ 5 mm)
- 2 viti (3 mm)
- Manuale di istruzioni (non illustrato)

NOTA

- ▶ Controllare la completezza e l'integrità della fornitura.
- ▶ In caso di fornitura incompleta o in presenza di danni da trasporto o da imballaggio inadeguato, rivolgersi alla linea diretta di assistenza (consultare il capitolo **Assistenza**).

Descrizione dell'apparecchio

(per le illustrazioni vedere la pagina apribile)

- 1 Regolatore ugello
- 2 Testina
- 3 Interruttore on/off per il getto d'acqua I/O
- 4 Manico
- 5 Superficie d'appoggio per il manico
- 6 Occhielli di sospensione
- 7 Perno di sicurezza
- 8 Vite
- 9 Tassello
- 10 Pulsante di sblocco per la testina
- 11 Cavo di alimentazione (con spina)
- 12 Apparecchio principale
- 13 Serbatoio dell'acqua
- 14 Interruttore rotante (interruttore on/off e regolatore della pressione dell'acqua)
- 15 Coperchio del serbatoio dell'acqua
- 16 Vano di custodia per le testine
- 17 Coperchio del vano di custodia

Prima della prima messa in funzione

Requisiti del luogo d'installazione

Per l'uso sicuro e privo di guasti dell'apparecchio, il luogo d'installazione deve soddisfare i seguenti requisiti:

- L'apparecchio può essere collocato su una superficie solo in locali asciutti. Il punto di collocazione deve essere una superficie orizzontale, piana e stabile.
- In ambienti umidi, soprattutto vicino ad acqua, l'apparecchio deve essere montato in modo fisso per proteggerlo da una caduta accidentale in acqua.
- La presa di corrente deve essere facilmente accessibile, in modo da poter scollegare facilmente il cavo di alimentazione in caso di necessità.

Montaggio a parete

NOTA

- ▶ Prima di montare l'apparecchio sulla parete, assicurarsi che nella zona in cui si desidera appenderlo non siano presenti cavi o tubi.

1. Tracciare sulla parete due fori a distanza di 7,2 cm e praticare i fori tracciati con una punta da 5 mm. Assicurarsi che sia presente una presa nelle immediate vicinanze.
2. Infilare i due tasselli **9** forniti nei fori e avvitare le due viti **8** fornite nei tasselli **9**. Assicurarsi che le viti **8** sporgano di circa 3 mm dai fori.
3. Sul lato posteriore dell'apparecchio, l'occhiello di sospensione di destra **6** presenta un perno di sicurezza **7** che ha la funzione di impedire che l'apparecchio si stacchi dalle viti **8**. Premere il perno di sicurezza **7** un poco all'indietro fino a sentire un clic. Poi estrarre un poco il perno di sicurezza **7** dall'occhiello di sospensione **6** verso il basso (vedere fig. 1).

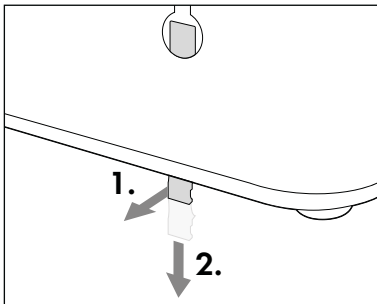

Fig. 1

4. Far scivolare l'apparecchio sulle viti **8** in modo che le viti **8** sporgano all'interno degli occhielli di sospensione **6** del lato posteriore dell'apparecchio. Poi premere l'apparecchio verso il basso in modo che le viti **8** scivolino nelle guide degli occhielli di sospensione **6** e l'apparecchio si assesti saldamente sulle viti **8**.
5. Spingere il perno di sicurezza **7** verso l'alto finché non s'innesta in modo udibile nell'occhiello di sospensione **6**.
6. Collegare la spina del cavo di alimentazione **11** a una presa.

Utilizzo e funzionamento

Applicazione/rimozione delle testine

NOTA

- ▶ Se si utilizza l'apparecchio ogni giorno, sostituire la testina **2** al più tardi ogni sei mesi.
- ▶ Utilizzare solo testine **2** originali. Per informazioni sull'ordinazione di testine **2** di ricambio vedere il capitolo **Ordinazione di pezzi di ricambio**.

- ◆ Assicurarsi che l'apparecchio sia spento prima di applicare o togliere la testina **2**.
- ◆ Applicare una testina **2** al manico **4**. Premere la testina **2** nell'apertura finché la testina **2** non s'innesta in modo udibile nel manico **4**. Assicurarsi che la sporgenza di guida dell'estremità inferiore della testina **2** e il corrispondente incavo dell'apertura del manico **4** siano in posizione corretta (vedere fig. 2).
- ◆ Per togliere la testina **2** premere il pulsante di sblocco **10** del manico **4** e tirare via la testina **2** dal manico **4** (vedere fig. 3).

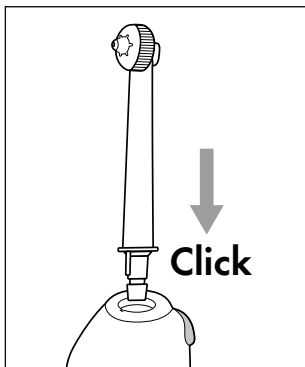

Fig. 2

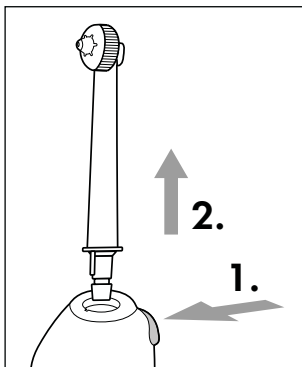

Fig. 3

Regolazione dell'ugello

Il regolatore ugello ❶ dell'estremità della testina ❷ consente di scegliere tra due diverse funzioni dell'ugello:

- ◆ Ruotare il regolatore ugello ❶ in senso antiorario con le dita per ottenere un getto singolo che rimuova in modo mirato resti di cibo da punti di difficile accesso (vedere figg. 4 e 5).

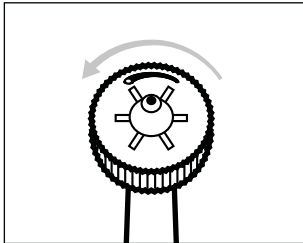

Fig. 4

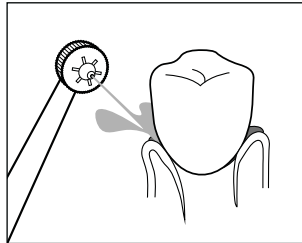

Fig. 5

- ◆ Ruotare il regolatore ugello ❶ in senso orario con le dita per ottenere un getto multiplo che massaggi le gengive (vedere figg. 6 e 7).

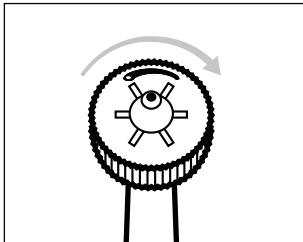

Fig. 6

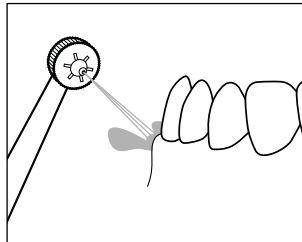

Fig. 7

Uso dell'idropulsore

⚠ ATTENZIONE: DANNI MATERIALI!

- ▶ Per riempire il serbatoio dell'acqua **13** usare solo acqua di rubinetto limpida. Se necessario, aggiungere qualche goccia di collutorio. Il serbatoio dell'acqua **13** non deve venir riempito mai completamente con additivi quali ad es. collutori o soluzioni orali.
- ▶ Usare solo acqua di rubinetto fredda o tiepida a temperatura non superiore a 40 °C. Non versare acqua calda nel serbatoio dell'acqua **13**.

NOTA

- ▶ L'uso dell'apparecchio non sostituisce la pulizia giornaliera con spazzolino e dentifricio. Utilizzare l'apparecchio solo per complementare la pulizia quotidiana dei denti con spazzolino e dentifricio.
 - ▶ Utilizzare l'apparecchio per massimo 2 minuti o solo fino ad esaurimento della carica del serbatoio dell'acqua (600 ml). Utilizzando l'apparecchio a livello **1**, una carica del serbatoio dell'acqua (600 ml) basta per circa 150 secondi, mentre a livello **5** è sufficiente per circa 110 secondi.
 - ▶ Inizialmente, a causa della stimolazione insolita si può verificare un leggero sanguinamento delle gengive, che non è insolito. Se ciò persistesse per oltre due settimane, consultare il proprio dentista.
 - ▶ Prima di usare l'apparecchio, consultare il proprio dentista se si soffre di forte parodontite, se si hanno lesioni o ascessi nella mucosa orale o se si è stati sottoposti ad un intervento di chirurgia dentale negli ultimi due mesi.
- ◆ Togliere il serbatoio dell'acqua **13** dall'apparecchio principale **12** e aprire il coperchio **15** del serbatoio dell'acqua **13**. Versare acqua di rubinetto fredda o tiepida nel serbatoio dell'acqua **13**. Assicurarsi di non riempire il serbatoio dell'acqua **13** oltre il segno di riempimento superiore **600 ml**. Poi chiudere nuovamente il serbatoio dell'acqua **13** con il coperchio **15** e inserire il serbatoio dell'acqua **13** nell'apparecchio principale **12**.
 - ◆ Applicare una testina **2** al manico **4**. Premere la testina **2** nell'apertura finché la testina **2** non s'innesta in modo udibile nel manico **4**. Assicurarsi che la sporgenza di guida dell'estremità inferiore della testina **2** e il corrispondente incavo dell'apertura del manico **4** siano in posizione corretta.
 - ◆ Accendere l'apparecchio principale **12** regolando nell'interruttore rotante **14** la potenza desiderata **1-5** della pressione dell'acqua (**1** = leggera, **5** = forte).
 - ◆ Introdurre la testina **2** nella bocca leggermente aperta. Chinarsi sul lavandino in modo che l'acqua possa scorrere nel lavandino.

NOTA

- ▶ Iniziare dapprima con un livello basso in modo che le gengive possano abituarsi al getto d'acqua. Aumentare gradualmente la potenza del getto d'acqua. Se la pressione non dovesse essere gradevole, selezionare un livello inferiore.
 - ▶ Accendere il manico ④ quando si trova già in bocca per evitare che l'acqua schizzi in giro.
- ◆ Accendere il manico ④ portando l'interruttore on/off per il getto d'acqua I/O ③ situato sul manico ④ su I.
 - ◆ Per pulire dirigere il getto d'acqua sugli spazi interdentali e sui bordi dei denti. Sostenere la testina ② in modo che il getto d'acqua possa lavare via i resti di cibo dalle gengive (vedere fig. 8). Spostare lentamente la testina ② lungo i bordi e da un interstizio all'altro (vedere fig. 9). Pulire in questo modo tutti lati interni ed esterni dei denti.

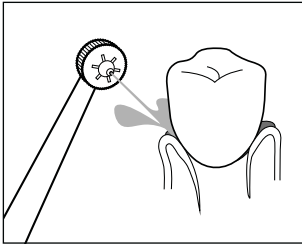

Fig. 8

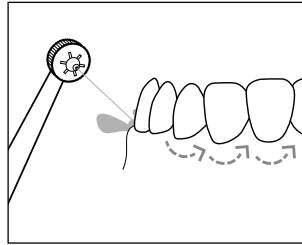

Fig. 9

- ◆ Per quanto riguarda la sequenza, ci si può orientare in base alla figura seguente (vedere fig. 10). I numeri della figura indicano la sequenza in cui pulire le zone della dentatura:

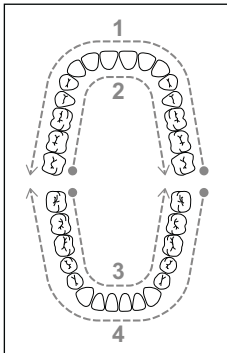

Fig. 10

1. Lato esterno dei denti della mascella superiore
2. Lato interno dei denti della mascella superiore
3. Lato interno dei denti della mascella inferiore
4. Lato esterno dei denti della mascella inferiore

- ◆ Iniziare dal lato anteriore dei molari della mascella superiore e condurre la testina **2** lungo i bordi dei denti, da un lato all'altro. Ripetere l'operazione per il lato interno dei denti della mascella superiore e per i lati interni ed esterni dei denti della mascella inferiore.

DoPO l'uso

NOTA

- ▶ Dopo ogni uso, svuotare il serbatoio dell'acqua **13** per prevenire la formazione di germi e batteri.

1. Portare l'interruttore on/off per il getto d'acqua I/O **3** situato sul manico **4** su **0** prima di ritirare la testina **2** dalla bocca.
2. Portare l'interruttore rotante **14** dell'apparecchio principale **12** su **0**.
3. Togliere il serbatoio dell'acqua **13** dall'apparecchio principale **12** e aprire il coperchio **15** del serbatoio dell'acqua **13**. Gettare via nel lavandino l'acqua residua del serbatoio dell'acqua **13**.
4. Chiudere il coperchio **15** del serbatoio dell'acqua **13** e reinserire il serbatoio dell'acqua **13** nell'apparecchio principale **12**.
5. Portare l'interruttore rotante **14** dell'apparecchio principale **12** su **5** e sostenere il manico **4** sopra il lavandino.
6. Portare per qualche secondo l'interruttore on/off per il getto d'acqua I/O **3** situato sul manico **4** su **I** per far defluire l'acqua residua dalla condotta e dalla testina **2**.
7. Portare l'interruttore on/off per il getto d'acqua I/O **3** situato sul manico **4** su **0**.
8. Portare l'interruttore rotante **14** dell'apparecchio principale **12** su **0**.
9. Premere il pulsante di sblocco **10** del manico **4** e staccare la testina **2** dal manico **4**.
10. Sciacquare la testina **2** sotto l'acqua corrente.
11. Asciugare la testina **2** e collocarla in uno degli scomparti del vano di custodia **16**.
12. Collocare il manico **4** sulla superficie d'appoggio **5** dell'apparecchio principale **12**.

Pulizia e manutenzione

PERICOLO DI SCOSSA ELETTRICA!

- ▶ Prima di pulire l'apparecchio, staccare sempre la spina dalla presa di corrente. Sussiste il pericolo di scossa elettrica!
- ▶ L'apparecchio deve essere completamente asciutto prima di collegarlo alla presa.

 Non immergere mai l'apparecchio principale **12** o il manico **4** in acqua o in altri liquidi!

ATTENZIONE: DANNI MATERIALI!

- ▶ Non utilizzare detergenti o solventi aggressivi, poiché potrebbero danneggiare le superfici di plastica dell'apparecchio.

- ◆ Togliere la testina **2** dal manico **4** e sciacquarla sotto l'acqua corrente.
- ◆ Pulire l'apparecchio principale **12** e il manico **4** con un panno morbido leggermente inumidito. In caso di sporco ostinato, versare un poco di detersivo delicato sul panno. Strofinare poi con un panno leggermente inumidito solo con acqua limpida. A questo punto asciugare l'apparecchio principale **12** e il manico **4** con un panno asciutto.
- ◆ Togliere il serbatoio dell'acqua **13** dall'apparecchio principale **12** e aprire il coperchio **15** del serbatoio dell'acqua **13**. Lavare il serbatoio dell'acqua **13** sotto l'acqua corrente. Dopo la pulizia gettare via nel lavandino l'acqua residua del serbatoio dell'acqua **13**.
- ◆ Se non si utilizza l'apparecchio per lungo tempo, togliere il coperchio **15** dal serbatoio dell'acqua **13**. Far asciugare completamente il serbatoio dell'acqua **13** all'aria prima di reinserirlo nell'apparecchio principale **12**.

Conservazione

- ◆ Scollegare l'apparecchio dall'alimentazione elettrica staccando la spina dell'apparecchio spento dalla presa.
- ◆ Rimuovere tutta l'acqua dall'apparecchio e fare asciugare completamente l'apparecchio (vedere capitolo **Pulizia e manutenzione**).
- ◆ Conservare l'apparecchio in un luogo asciutto, privo di polvere e protetto dall'irradiazione solare diretta.

Ordinazione di pezzi di ricambio

È sempre possibile ordinare comodamente pezzi di ricambio per questo prodotto su Internet, all'indirizzo **www.kompernass.com**.



Scansionare questo codice QR con lo smartphone o il tablet. Con il codice QR si giunge direttamente al nostro sito web **www.kompernass.com** ed è possibile vedere e ordinare i ricambi disponibili per questo apparecchio.

NOTA

- ▶ Qualora si riscontrino problemi con l'ordinazione online, ci si può rivolgere al nostro centro di assistenza telefonicamente o tramite e-mail (vedere capitolo **Assistenza**).
- ▶ Al momento dell'ordinazione si prega di indicare sempre il codice articolo (ad es. **123456_7890**), che può essere tratto dalla copertina di questo manuale di istruzioni.
- ▶ Si tenga presente che l'ordinazione online di pezzi di ricambio non è possibile in tutti i Paesi in cui effettuiamo consegne.

Risoluzione degli errori

La seguente tabella è di ausilio nell'individuazione ed eliminazione di guasti minori. Se non si riuscisse a risolvere il problema seguendo i passaggi qui di seguito indicati, rivolgersi al servizio clienti (vedere capitolo **Assistenza**).

Errore	Causa	Risoluzione
Dalla testina 2 non esce un getto d'acqua.	L'apparecchio non è acceso.	Assicurarsi che l'apparecchio sia correttamente collegato all'alimentazione elettrica. Nell'interruttore rotante 14 , regolare la potenza desiderata 1-5 per la pressione dell'acqua. Portare l'interruttore on/off I/O per il getto d'acqua 3 situato sul manico 4 su I .
	La spina non è inserita.	Inserire la spina nella presa.
	La presa non fornisce tensione.	Controllare i fusibili.
	La testina 2 è difettosa.	Cambiare la testina 2 (vedere il capitolo Applicazione/rimozione delle testine).
	Il serbatoio dell'acqua 13 è vuoto.	Riempire il serbatoio dell'acqua 13 con acqua corrente (vedere il capitolo Uso dell'idropulsore).
L'apparecchio è guasto.	Spegnere l'apparecchio e staccare la spina dalla presa. Rivolgersi all'assistenza ai clienti (vedere il capitolo Assistenza).	
La pressione dell'acqua non può essere regolata correttamente o è troppo bassa.	Il serbatoio dell'acqua 13 non è inserito correttamente nell'apparecchio principale 12 .	Inserire il serbatoio dell'acqua 13 nell'apparecchio principale 12 e premere il serbatoio dell'acqua 13 verso il basso fino a collocarlo saldamente nell'apparecchio principale 12 .
Il serbatoio dell'acqua 13 perde.	Il serbatoio dell'acqua 13 non è inserito correttamente nell'apparecchio principale 12 .	Inserire il serbatoio dell'acqua 13 nell'apparecchio principale 12 e premere il serbatoio dell'acqua 13 verso il basso fino a collocarlo saldamente nell'apparecchio principale 12 .
	La valvola del serbatoio dell'acqua 13 è guasta.	Spegnere l'apparecchio e staccare la spina dalla presa. Rivolgersi all'assistenza ai clienti (vedere il capitolo Assistenza).

Errore	Causa	Risoluzione
La testina ❷ perde.	La testina ❷ non è fissata correttamente nel manico ❹.	Fissare correttamente la testina ❷ nel manico ❹ (vedere il capitolo Applicazione/rimozione delle testine).
	La testina ❷ è difettosa.	Sostituire la testina ❷ (vedere il capitolo Applicazione/rimozione delle testine).

Smaltimento

Smaltimento dell'apparecchio



Il simbolo del bidone della spazzatura barrato, raffigurato a lato, indica che il prodotto è soggetto alla direttiva 2012/19/UE. La direttiva prevede che, al termine della sua vita utile, il prodotto non venga smaltito assieme ai normali rifiuti domestici, bensì venga conferito ad appositi punti di raccolta, centri di riciclaggio o aziende di smaltimento.

Lo smaltimento è gratuito per l'utente. Rispettare l'ambiente e smaltire l'apparecchio in modo conforme alle direttive pertinenti.



Per lo smaltimento del prodotto una volta che ha terminato la sua funzione, informarsi presso l'amministrazione comunale.



Il prodotto è riciclabile, soggetto ad una responsabilità estesa del produttore e va differenziato.

Smaltimento della confezione



I materiali di imballaggio sono stati selezionati in relazione alla loro ecocompatibilità e alle caratteristiche di smaltimento, pertanto sono riciclabili. Smaltire il materiale di imballaggio inutilizzato in conformità alle vigenti norme locali.



Smaltire l'imballaggio conformemente alle norme di tutela ambientale. Tenere conto dei codici presenti sui vari materiali di imballaggio ed eventualmente separare i materiali effettuando una raccolta differenziata. I materiali di imballaggio presentano codici costituiti da abbreviazioni (a) e numeri (b) con il seguente significato:

1-7: materie plastiche, 20-22: carta e cartone, 80-98: materiali compositi.

Appendice

Dati tecnici

Alimentazione di tensione	100-240 V ~ (corrente alternata), 50/60 Hz
Potenza assorbita	24 W
Classe di protezione	II/□ (isolamento doppio)
Grado di protezione	IPX4 (protezione contro gli spruzzi d'acqua da tutte le direzioni)

NOTA

- ▶ Non è necessaria alcuna azione da parte dell'utente per commutare il prodotto tra 50 e 60 Hz. Il prodotto si adegua sia a 50 Hz che a 60 Hz.

Garanzia della Kompernass Handels GmbH

Egregio Cliente,

Questo apparecchio ha una garanzia di 3 anni dalla data di acquisto. Qualora questo prodotto presentasse vizi, Le spettano diritti legali nei confronti del venditore del prodotto. La garanzia qui di seguito descritta non costituisce alcun limite a tali diritti legali.

Condizioni di garanzia

Il periodo di garanzia decorre dalla data di acquisto. Si prega di conservare bene lo scontrino di cassa. Quest'ultimo è necessario come prova d'acquisto.

Qualora entro tre anni a partire dalla data d'acquisto del prodotto si presentasse un difetto del materiale o di fabbricazione, provvederemo a nostra discrezione a riparare o a sostituire gratuitamente il prodotto oppure a rimborsare il prezzo d'acquisto. Questa prestazione di garanzia ha come presupposto che l'apparecchio guasto e la prova d'acquisto (scontrino di cassa) vengano presentati entro il termine di tre anni e che si descriva per iscritto in cosa consiste il difetto e quando si è evidenziato.

Se il vizio rientra nell'ambito della nostra garanzia, il Suo prodotto verrà riparato o sostituito da uno nuovo. Con la riparazione o la sostituzione del prodotto non decorre un nuovo periodo di garanzia.

Periodo di garanzia e diritti legali di rivendicazione di vizi

Il periodo di garanzia non viene prolungato da interventi in garanzia. Ciò vale anche per le parti sostituite e riparate. Danni e vizi eventualmente già presenti al momento dell'acquisto devono venire segnalati immediatamente dopo che l'apparecchio è stato disimballato. Le riparazioni eseguite dopo la scadenza del periodo di garanzia sono a pagamento.

Ambito della garanzia

L'apparecchio è stato prodotto con cura secondo severe direttive qualitative e debitamente collaudato prima della consegna.

La prestazione in garanzia vale per difetti del materiale o di fabbricazione. Questa garanzia non si estende a componenti del prodotto esposti a normale logorio, che possono pertanto essere considerati come componenti soggetti a usura o a danni che si verificano su componenti delicati, come ad es. interruttori, batterie o parti realizzate in vetro.

Questa garanzia decade se il prodotto è stato danneggiato oppure utilizzato o sottoposto a interventi di manutenzione in modo non conforme. Per un utilizzo adeguato del prodotto si devono rigorosamente rispettare tutte le istruzioni esposte nel manuale di istruzioni per l'uso. Si devono assolutamente evitare modalità di utilizzo e azioni che il manuale di istruzioni per l'uso sconsiglia o da cui esso mette in guardia.

Il prodotto è destinato esclusivamente all'uso domestico e non a quello commerciale. La garanzia decade in caso di impiego improprio o manomissione, uso della forza e interventi non eseguiti dalla nostra filiale di assistenza autorizzata.

Trattamento dei casi di garanzia

Per garantire una rapida evasione della Sua richiesta, La preghiamo di seguire le seguenti istruzioni:

- Tenga a portata di mano per qualsiasi richiesta lo scontrino di cassa e il codice dell'articolo (IAN) 385287_2107 come prova di acquisto.
- Il codice dell'articolo è riportato sulla targhetta identificativa o su un'incisione presenti sul prodotto, sul frontespizio del manuale di istruzioni (in basso a sinistra) o su un adesivo applicato alla parte posteriore o inferiore del prodotto.
- Qualora si presentassero malfunzionamenti o altri tipi di vizi, contatti innanzitutto il reparto assistenza clienti qui di seguito indicato **telefonticamente** o via **e-mail**.
- Una volta che il prodotto è stato registrato come difettoso, lo può poi spedire a nostro carico, provvedendo ad allegare la prova di acquisto (scontrino di cassa), una descrizione del vizio e l'indicazione della data in cui si è presentato, all'indirizzo del servizio di assistenza clienti che Le è stato comunicato.



Sul sito www.lidl-service.com è possibile scaricare questo e molti altri manuali di istruzioni, filmati sui prodotti e software d'installazione.

Con questo codice QR si giunge direttamente al sito dell'assistenza clienti Lidl (www.lidl-service.com) e con la digitazione del codice articolo (IAN) 385287_2107 si può aprire il manuale di istruzioni di proprio interesse.

Assistenza

IT Assistenza Italia

Tel.: 02 36003201

E-Mail: kompnass@lidl.it

IAN 385287_2107

Importatore

Badi che il seguente indirizzo non è quello del servizio di assistenza clienti. Contatti innanzitutto il servizio di assistenza clienti indicato.

KOMPERNASS HANDELS GMBH

BURGSTRASSE 21

44867 BOCHUM

GERMANIA

www.kompnass.com

Tartalomjegyzék

Bevezető	204
Információk a jelen használati útmutatóhoz	204
Szerzői jog	204
Rendeltetésszerű használat	204
Biztonsági utasítások	205
A csomag tartalma és hiánytalanságának ellenőrzése	207
A készülék leírása	208
Az első üzembe helyezés előtt	209
A felállítás helyére vonatkozó követelmények	209
Falra szerelés	209
Használat és üzemeltetés	210
Cserélhető fűvókák felhelyezése/levétele	210
Fűvókaszabályozó beállítása	211
A szájuzhany használata	212
Használat után	214
Tisztítás és ápolás	215
Tárolás	215
Pótalkatrészek rendelése	216
Hibaelhárítás	217
Ártalmatlanítás	218
A készülék ártalmatlanítása	218
A csomagolás ártalmatlanítása	218
Függelék	219
Műszaki adatok	219
A Kompernass Handels GmbH garanciája	219
Szerviz	221
Gyártja	221

Bevezető

Információk a jelen használati útmutatóhoz

Gratulálunk új készüléke megvásárlásához.

Vásárlásával kiváló minőségű termék mellett döntött. A használati útmutató a termék része. Fontos tudnivalókat tartalmaz a biztonságra, használatra és ártalmatlanításra vonatkozóan. A termék használata előtt ismerkedjen meg valamennyi használati és biztonsági utasítással. A terméket csak a leírtak szerint és a megadott célokra használja. A termék harmadik személynek történő továbbadása esetén adja át a készülékhez tartozó valamennyi leírást is.

Szerzői jog

Ez a dokumentáció szerzői jogvédelem alatt áll.

Bármilyen formában történő sokszorosítás, ill. utánnyomás, akár kivonatos formában, valamint az ábrák megjelentetése még módosított formában is csak a gyártó írásos engedélyével lehetséges.

Rendeltetészerű használat

Ez a készülék kizárólag emberek fogápolására és szájhygiéniájára alkalmas. Nem ipari vagy egészségügyi területen történő használatra tervezték és nem alkalmas állatok fogápolására. A készülék kizárólag magánháztartásokban használható. Más vagy ezen túlmenő használat rendeltetésellenesnek minősül.

A nem rendeltetészerű használatból, szakszerűtlen javítási munkákból, jogosulatlanul végzett módosításból vagy nem engedélyezett alkatrészek használatából eredő károk esetén semmilyen igény nem érvényesíthető. A kockázatot egyedül az üzemeltető viseli.

Biztonsági utasítások

VESZÉLY! ÁRAMÜTÉS!

- ▶ A készüléket kizárólag az előírásoknak megfelelően telepített és könnyen elérhető 100–240 V ~, 50/60 Hz hálózati feszültségű csatlakozóaljzathoz csatlakoztassa.
- ▶ Ügyeljen arra, hogy a hálózati kábel ne sérüljön meg. Tartsa távol forró felületektől és úgy helyezze el, hogy ne sérüljön meg.
- ▶ Használat előtt ellenőrizze a készüléket, hogy nincs-e rajta külső, látható sérülés. Soha ne használja a készüléket, ha a kábel, a csatlakozódugó vagy a készülékház sérült.
- ▶ A veszélyek elkerülése érdekében a sérült csatlakozóvezeték a gyártónak, a gyártó vevőszolgálatának vagy hasonló szakképzett személynek kell kicserélnie.
- ▶ Csak szakemberrel javíttassa a készüléket. Semmilyen körülmények között ne nyissa ki saját maga a készüléket. A nem szakember által végzett beavatkozások sérüléseket okozhatnak.
- ▶ Ne használja a készüléket fürdőkád/tusoló vagy vízzel töltött mosdó közelében. A víz közelsége még kikapcsolt készüléknél is veszélyt jelent.
- ▶ Soha ne nyúljon a készülékhez, ha az a vízbe esett. Először feltétlenül húzza ki hálózati csatlakozót a hálózati aljzathból!
- ▶ Soha ne merítse a csatlakoztatott készüléket vízbe vagy más folyadékba.
- ▶ Ne fogja meg a hálózati kábelt vagy a készüléket vizes vagy nedves kézzel.

⚠ VESZÉLY! ÁRAMÜTÉS!

- ▶ Ügyeljen arra, hogy működés közben a hálózati kábel soha ne legyen vizes vagy nedves. Úgy helyezze el a hálózati kábelt, hogy ne szorulhasson be és más módon se sérülhessen meg.
- ▶ Ne használja a hálózati kábelt hosszabbító kábellel; csatlakoztassa a hálózati kábelt közvetlenül a csatlakozóaljzatra.

⚠ FIGYELMEZTETÉS! SÉRÜLÉSVESZÉLY!

- ▶ Ne cseréljen tartozékokat a készülék működése közben.
- ▶ Mindig zárt helyiségekben tárolja a készüléket. A balesetek megelőzése érdekében tárolja a készüléket használat után száraz helyen.
- ▶ A szájuhanyt 8 év feletti gyermekek, valamint csökkent fizikai, érzékszervi vagy mentális képességű vagy tapasztalattal és/vagy tudással nem rendelkező személyek felügyelet mellett használhatják, vagy ha felvilágosították őket a készülék biztonságos használatáról és megértették az ebből eredő veszélyeket. Gyermekek nem játszhatnak a készülékkel.
- ▶ Kapcsolja ki a készüléket mielőtt leteszi vagy tartozékokat cserél.
- ▶ Úgy helyezze el a hálózati kábelt, hogy senki ne tudjon felbukni benne vagy rálépni.
- ▶ Minden tisztítás előtt húzza ki a hálózati csatlakozódugót a csatlakozóaljzatból. Ne a hálózati kábelt húzza, hanem mindig a hálózati csatlakozódugót fogja meg, ha a készüléket le akarja választani az áramellátásról.

FIGYELEM! ANYAGI KÁROK!

- ▶ Csak a gyártó által ajánlott tartozékokat használjon.
- ▶ Ne szerelje át és ne változtassa meg önkényesen a készüléket.
- ▶ Feltétlenül ügyeljen arra, hogy a készüléket ne állítsa fűtőtest, tűzhely vagy más felhevült készülék vagy felület mellé.
- ▶ A készüléket csak hideg vagy legfeljebb 40° C-os, langyos csapvízzel szabad használni. Szükség esetén adjon hozzá egy pár csepp szájvizet. A víztartály sosem lehet teljesen tele adalékanyagokkal, mint pl. szájvízzel vagy szájöblítővel. Ezek kárt tehetnek a készülékben..

A csomag tartalma és hiánytalanságának ellenőrzése

- ◆ Vegye ki a csomagolásból a készülék valamennyi részét és a használati útmutatót.
- ◆ Távolítsa el az összes csomagolóanyagot, az esetleges fóliákat és címkéket.

VESZÉLY

- ▶ A csomagolóanyag nem játékszer. Fulladásveszély!

A készüléket az alábbi komponensekkel szállítjuk (ábrákat lásd a kihajtható oldalon):

- szájhuzany (fő készülék kézi egységgel és víztartállyal)
- 4 cserélhető fűvóka
- 2 tipli (∅ 5 mm)
- 2 csavar (3 mm)
- használati útmutató (ábra nélkül)

TUDNIVALÓ

- ▶ Ellenőrizze a csomag tartalmát, hogy hiánytalan-e és nincs-e rajta látható sérülés.
- ▶ Hiányos szállítás vagy a nem megfelelő csomagolásból eredő, illetve a szállítás során keletkezett károk esetén forduljon az ügyfélszolgálatához (lásd a **Szerviz** fejezetet).

A készülék leírása

(képeket lásd a kihajtható oldalon)

- 1 fúvókaszabályozó
- 2 cserélhető fúvóka
- 3 vízszugár be-, kikapcsoló I/O
- 4 kézi egység
- 5 kézi egység helye
- 6 akasztófülek
- 7 rögzítőcsap
- 8 csavar
- 9 tipli
- 10 cserélhető fúvóka kireteszelő gombja
- 11 hálózati kábel (csatlakozódugóval)
- 12 fő készülék
- 13 víztartály
- 14 forgókapcsoló (be-, kikapcsoló és víznyomás-szabályozó)
- 15 víztartály fedél
- 16 tárolórekesz cserélhető fúvókákhoz
- 17 tárolórekesz fedél

Az első üzembe helyezés előtt

A felállítás helyére vonatkozó követelmények

A készülék biztonságos és hibátlan működéséhez a felállítás helyére vonatkozóan az alábbi feltételeknek kell teljesülniük:

- A készüléket csak száraz helyiségben, szabadon álló helyzetben szabad működtetni. A készüléket vízszintes, egyenletes és stabil felületen kell felállítani.
- Nedves helyiségekben, különösen víz közelében, a készüléket megfelelően rögzíteni kell, nehogy véletlenül a vízbe essen.
- A hálózati csatlakozóaljzatnak könnyen elérhetőnek kell lenni, hogy vészhelyzet esetén a hálózati kábelt könnyen ki lehessen húzni.

Falra szerelés

TUDNIVALÓ

- ▶ A falra szerelés előtt győződjön meg arról, hogy nincs-e kábel vagy cső azon a területen, ahová a készüléket fel szeretné akasztani.

1. Jelöljön ki a falon két fúrési pontot egymástól 7,2 cm távolságra és fúrja ki a bejelölt furatokat egy 5 mm-es fúró segítségével. Ügyeljen arra, hogy a közelben legyen elérhető csatlakozóaljzat.
2. Tolja a mellékelt két tiplit **9** a fúrt lyukakba és csavarozza a mellékelt két csavart **8** a tiplikbe **9**. Közben figyeljen arra, hogy a csavarok **8** még kb. 3 mm-re kiálljanak a fúrt lyukakból.
3. A készülék hátoldalán a jobb oldali akasztófülből **6** van egy rögzítőcsap **7**, amely megakadályozza, hogy a készülék leváljon a csavarokról **8**. Nyomja kissé hátra a rögzítőcsapot **7**, amíg egy kattantást hall. Ezután húzza a rögzítőcsapot **7** kicsit lefelé az akasztófülből **6** (lásd az 1. ábrát).

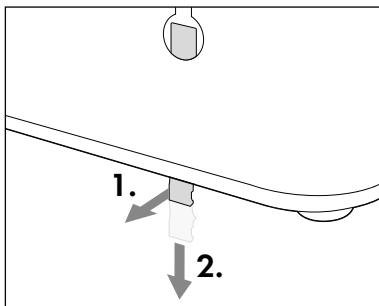

1. ábra

4. Tolja a készüléket a csavarokra **8** úgy, hogy a csavarok **8** a készülék hátulján lévő akasztófülekbe **6** nyúljanak. Ezután nyomja lefelé a készüléket úgy, hogy a csavarok **8** az akasztófülek **6** sínjébe csússzanak és a készülék stabilan legyen a csavarokon **8**.
5. Tolja a rögzítőcsapot **7** felfelé, amíg hallhatóan bekattan az akasztófülbe **6**.
6. Csatlakoztassa a hálózati kábel **11** hálózati csatlakozódugóját egy csatlakozóaljzathoz.

Használat és üzemeltetés

Cserélhető fúvókák felhelyezése/levétele

TUDNIVALÓ

- ▶ Mindennapos használat esetén legfeljebb hat havonta cserélje ki a cserélhető fúvókákat **2**.
- ▶ Csak eredeti cserélhető fúvókákat használjon **2**. Pót cserélhető fúvókák **2** rendelésére vonatkozó információk a **Pótalkatrészek rendelése** fejezetben található.
- ◆ Ügyeljen arra, hogy a készülék ki legyen kapcsolva, mielőtt a cserélhető fúvókát **2** felhelyezi vagy leveszi.
- ◆ Helyezze a cserélhető fúvókát **2** a kézi egységre **4**. Nyomja a cserélhető fúvókát **2** a nyílásba, amíg a cserélhető fúvóka **2** hallhatóan bekattan a kézi egységbe **4**. Közben ügyeljen a cserélhető fúvóka **2** alsó végén lévő vezetőorr és a kézi egységen **4** lévő nyílás megfelelő vágatának helyes pozíciójára (lásd a 2. ábrát).
- ◆ A cserélhető fúvóka **2** levételéhez nyomja meg a kireteszelő gombot **10** a kézi egységen **4**, majd húzza le a cserélhető fúvókát **2** a kézi egységről **4** (lásd a 3. ábrát).

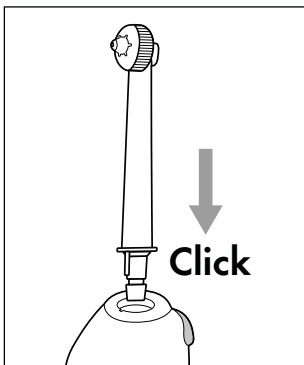

2. ábra

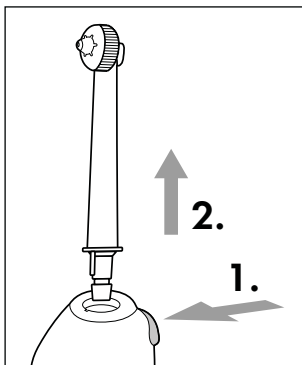

3. ábra

Fúvókaszabályozó beállítása

A fúvókaszabályozó **1** segítségével a cserélhető fúvóka **2** fején két különböző fúvóka-funkció közül választhat:

- ◆ Forgassa el a fúvókaszabályozót **1** az ujjával az óramutató járásával ellentétes irányba nehezen elérhető helyeken az ételmaradványok egyetlen vízszugárral történő célzott eltávolítása céljából (lásd 4. és 5. ábra).

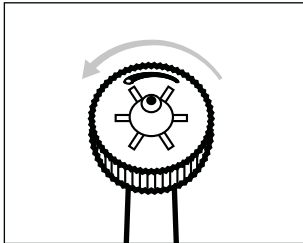

4. ábra

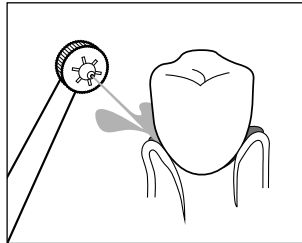

5. ábra

- ◆ Forgassa el a fúvókaszabályozót **1** az ujjával az óramutató járásával megegyező irányba a fogíny több sugárral történő masszírozása céljából (lásd a 6. és 7. ábrát).

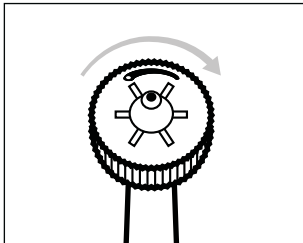

6. ábra

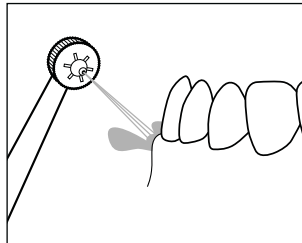

7. ábra

A szájuhány használata

⚠ FIGYELEM - ANYAGI KÁR VESZÉLYE!

- ▶ A víztartály **13** feltöltéséhez csak tiszta vizet használjon. Szükség esetén adjon hozzá egy pár csepp szájvizet. A víztartály **13** sosem lehet teljesen tele adalékanyagokkal, mint pl. szájvízzel vagy szájböblítővel.
- ▶ Csak hideg vagy legfeljebb 40° C-os langyos csapvizet használjon. Ne töltsön forró vizet a víztartályba **13**.

TUDNIVALÓ

- ▶ A készülék használata nem helyettesíti a fogkefével és fogkrémmel végzett mindennapi fogtisztítást. A készüléket csak a fogkefével és fogkrémmel végzett mindennapi fogtisztítás kiegészítéseként használja.
- ▶ A készüléket mindig csak legfeljebb 2 percig, ill. csak addig használja, amíg elfogy a víz a teletöltött víztartályból (600 ml). Egy teletöltött víztartály (600 ml) a készülék **1.** fokozaton történő működtetése esetén kb. 150 másodpercig, **5.** fokozaton kb. 110 másodpercig elegendő.
- ▶ A fogíny kezdetben kissé vérezhet a szokatlan ingerlés miatt, ez nem szokatlan. Ha ez több mint két hétig tart, forduljon fogorvosához.
- ▶ A készülék használata előtt kérdezze meg fogorvosát, ha súlyos fogágybetegségben szenved, sérülései vagy fekélyei vannak a szájnyálkahártyában vagy az elmúlt két hónapban fogsebészeti beavatkozáson esett át.
- ◆ Vegye le a víztartályt **13** a fő készülékről **12** és nyissa fel a víztartály **13** fedelét **15**. Töltsön hideg vagy langyos vizet a víztartályba **13**. Közben ügyeljen arra, hogy a víztartályt **13** legfeljebb a legfelső töltésszint-jelölésig **600 ml** töltsse. Ezt követően zárja le a víztartályt **13** a fedéllel **15** és helyezze a víztartályt **13** a fő készülékbe **12**.
- ◆ Helyezze a cserélhető fűvókát **2** a kézi egységre **4**. Nyomja a cserélhető fűvókát **2** a nyílásba, amíg a cserélhető fűvóka **2** hallhatóan bekattan a kézi egységbe **4**. Közben ügyeljen a cserélhető fűvóka **2** alsó végén lévő vezetőorr helyes pozíciójára és a megfelelő vágatra a kézi egységen **4** lévő nyílásban.
- ◆ Kapcsolja be a fő készüléket **12**; ehhez állítsa be a forgókapcsolón **14** a víznyomás kívánt erősségét **1-5** (**1** = kímélő, **5** = erőteljes).
- ◆ Vezesse be a cserélhető fűvókát **2** a kissé nyitott szájba. Hajoljon egy mosdókagyló fölé, hogy a víz a mosdókagylóba tudjon folyni.

TUDNIVALÓ

- ▶ Először kezdje alacsony fokozattal, hogy a fogínye hozzá tudjon szokni a vízsugarhoz. Fokozatosan növelje a vízsugar erősségét. Ha a nyomás kellemetlenné válik, akkor ismét válasszon alacsonyabb fokozatot.
- ▶ A kézi egységet **4** csak a szájában kapcsolja be, hogy a víz ne fröccsenjen mindenhová.
- ◆ Kapcsolja be a kézi egységet **4** úgy, hogy állítsa a vízsugar be-, kikapcsolót **I/0 3** a kézi egységen **4** I állásba.
- ◆ A tisztításhoz irányítsa a vízsugarat a fogak közti résekbe és a fogak szélére. Tartsa a cserélhető fúvókát **2** úgy, hogy a vízsugar el tudja távolítani az ételmaradványokat a fogínyről (lásd a 8. ábrát). Mozgassa a cserélhető fúvókát **2** lassan a fogak széle mentén fogrésről fogrésre (lásd a 9. ábrát). Tisztítsa meg ilyen módon a fogak belső és külső oldalát.

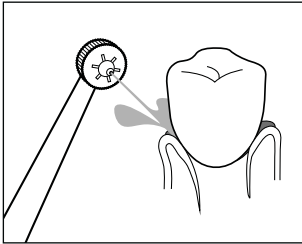

8. ábra

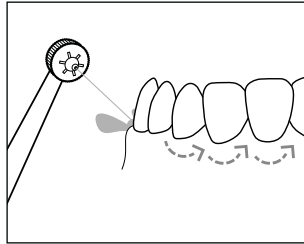

9. ábra

- ◆ A következő ábrát használhatja útmutatóként a tisztítási sorrendhez (lásd a 10. ábrát). Az ábrában látható számok a tisztítandó fogterületek sorrendjét jelentik:

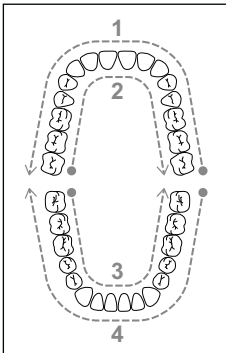

10. ábra

1. Fogak külső oldala felső állkapocs
2. Fogak belső oldala felső állkapocs
3. Fogak belső oldala alsó állkapocs
4. Fogak külső oldala alsó állkapocs

- ◆ Kezdje a felső állkapocs rágófogainak elülső oldalával és vezesse a cserélhető fűvókát **2** a fogak széle mentén egyik oldalról a másikra. Ismételje meg a folyamatot a felső állkapocs fogainak belső oldalával, valamint az alsó állkapocs fogainak belső és külső oldalával.

Használat után

TUDNIVALÓ

- ▶ Minden használat után ürítse ki a víztartályt **13**, hogy megakadályozza a csírák és baktériumok képződését.
1. Állítsa a vízszugár be-, kikapcsolót **I/0 3** a kézi egységen **4 0** állásba, mielőtt kivesszi a szájból a cserélhető fűvókát **2**.
 2. Állítsa a forgókapcsolót **14** a fő készüléken **12 0** állásba.
 3. Vegye le a víztartályt **13** a fő készülékről **12** és nyissa fel a víztartály **13** fedelét **15**. Öntse ki a maradék vizet a víztartályból **13** a mosdókagylóba.
 4. Zárja le a víztartály **13** fedelét **15** és tegye vissza a víztartályt **13** a fő készülékbe **12**.
 5. Állítsa a forgókapcsolót **14** a fő készüléken **12 5** állásba és tartsa a kézi egységet **4** a mosdókagyló fölé.
 6. Állítsa a vízszugár be-, kikapcsolót **I/0 3** a kézi egységen **4** néhány másodpercre **I** állásba a vezetékben és a cserélhető fűvókában **2** maradt víz kiöblítése céljából.
 7. Állítsa a vízszugár be-, kikapcsolót **I/0 3** a kézi egységen **4 0** állásba.
 8. Állítsa a forgókapcsolót **14** a fő készüléken **12 0** állásba.
 9. Nyomja meg a kireteszelő gombot **10** a kézi egységen **4**, majd húzza le a cserélhető fűvókát **2** a kézi egységről **4**.
 10. Öblítse le a cserélhető fűvókát **2** folyó víz alatt.
 11. Törölje szárazra a cserélhető fűvókát **2**, majd helyezze a tárolórekesz **16** egyik helyére.
 12. Helyezze a kézi egységet **4** a helyére **5** a fő készüléken **12**.

Tisztítás és ápolás

VESZÉLY – ÁRAMÜTÉS!

- ▶ Minden tisztítás előtt húzza ki a hálózati csatlakozódugót a csatlakozóaljzatból. Áramütés veszélye áll fenn!
- ▶ A készüléknek mindig teljesen száraznak kell lennie, mielőtt ismét a csatlakozóaljzathoz csatlakoztatja.



Soha ne merítse a fő készüléket **12** vagy a kézi egységet **4** vízbe vagy más folyadékba!

FIGYELEM - ANYAGI KÁR VESZÉLYE!

- ▶ Ne használjon agresszív tisztító- vagy oldószereket. Ezek kárt tehetnek a készülék műanyag-felületében.

- ◆ Távolítsa el a cserélhető fűvókát **2** a kézi egységről **4** és öblítse le folyó víz alatt.
- ◆ Tisztítsa meg a fő készüléket **12** és a kézi egységet **4** egy puha, enyhén megnedvesített törülköendővel. Makacs szennyeződések esetén tegyen enyhe hatású mosogatószeret a törülköendőre. Ezután törölje át a készüléket tiszta vízzel benedvesített törülköendővel. Végül törölje szárazra a fő készüléket **12** és a kézi egységet **4** egy száraz törülköendővel.
- ◆ Vegye le a víztartályt **13** a fő készülékről **12** és nyissa fel a víztartály **13** fedelét **15**. Öblítse ki a víztartályt **13** folyó víz alatt. A tisztítás után öntse ki a maradék vizet a víztartályból **13** a mosdókagylóba.
- ◆ Ha hosszabb ideig nem használja a készüléket, akkor vegye le a fedelet **15** a víztartályról **13**. Hagyja megszáradni a víztartályt **13** a levegőn mielőtt ismét visszahelyezi a fő készülékbe **12**.

Tárolás

- ◆ Válassza le a készüléket az áramellátástól. Ehhez húzza ki a csatlakoztatott készülék hálózati csatlakozódugóját a csatlakozóaljzatból.
- ◆ Távolítson el a készülékből minden vizet és hagyja a készüléket teljesen megszáradni (lásd a **Tisztítás és ápolás** fejezetet).
- ◆ Tárolja a készüléket tiszta és portól védett helyen, közvetlen napsugárzástól védve.

Pótalkatrészek rendelése

A termékhez bármikor kényelmesen rendelhet pótalkatrészeket a www.kompernass.com weboldalon.



Szkennelje be ezt a QR-kódot az okostelefonjával vagy táblagéppel. A QR-kóddal közvetlenül a www.kompernass.com weboldalunkra kerül, ahol megtekintheti és megrendelheti a készülékhez rendelkezésre álló pótalkatrészeket.

TUDNIVALÓ

- ▶ Ha probléma merül fel az online rendeléssel, forduljon az ügyfélszolgálatunkhoz telefonon vagy e-mailben (lásd a **Szerviz** fejezetet).
- ▶ A rendelés során mindig adja meg a cikkszámot (z. B. **123456_7890**), ami a használati útmutató címlapján található.
- ▶ Ne feledje, hogy nem minden országban lehetséges az alkatrészek interneten történő megrendelése.

Hibaelhárítás

Az alábbi táblázat segít azonosítani és megszüntetni a kisebb hibákat. Ha az alább felsorolt lépésekkel nem tudja megoldani a problémát, akkor forduljon ügyfélszolgálatunkhoz (lásd a **Szerviz** fejezetet).

Hiba	Ok	Elhárítás
Nem távozik vízszugár a cserélhető fúvókából 2 .	A készülék nincs bekapcsolva.	Győződjön meg róla, hogy a készülék megfelelően csatlakoztatva van az áramellátáshoz. Állítsa a forgókapcsolót 14 kívánt erősségű víznyomásra 1-5 . Állítsa a vízszugár be-, kikapcsolót I/0 3 a kézi egységen 4 I állásba.
	A hálózati csatlakozódugó nincs csatlakoztatva.	Csatlakoztassa a hálózati csatlakozódugót egy csatlakozóaljzatba.
	A csatlakozóaljzat nem szolgáltart feszültséget.	Ellenőrizze a biztosítékokat.
	A cserélhető fúvóka 2 meghibásodott.	Cserélje ki a cserélhető fúvókát 2 (lásd a Cserélhető fúvókák felhelyezése/levétele fejezetet)
	A víztartály 13 üres.	Töltsön csapvizet a víztartályba 13 (lásd a Százjuhany használata fejezetet).
	A készülék meghibásodott.	Kapcsolja ki a készüléket és húzza ki a hálózati csatlakozódugót a csatlakozóaljzathoz. Forduljon az ügyfélszolgálatához (lásd a Szerviz fejezetet).
A víznyomás nem állítható be megfelelően vagy túl gyenge.	A víztartály 13 nincs megfelelően a fő készülékbe 12 helyezve.	Helyezze a víztartályt 13 a fő készülékbe 12 és nyomja le a víztartályt 13 , hogy stabilan a fő készülékben 12 legyen.
A víztartály 13 szivárog.	A víztartály 13 nincs megfelelően a fő készülékbe 12 helyezve.	Helyezze a víztartályt 13 a fő készülékbe 12 és nyomja le a víztartályt 13 , hogy stabilan a fő készülékben 12 legyen
	A víztartály 13 szelepe meghibásodott.	Kapcsolja ki a készüléket és húzza ki a hálózati csatlakozódugót a csatlakozóaljzathoz. Forduljon az ügyfélszolgálatához (lásd a Szerviz fejezetet).

Hiba	Ok	Elhárítás
A cserélhető fűvóka 2 szivároog.	A cserélhető fűvóka 2 nem megfelelően van a kézi egységre 4 rögzítve.	Rögzítse megfelelően a cserélhető fűvókát 2 a kézi egységre 4 (lásd a Cserélhető fűvókák felhelyezése/levétele fejezetet).
	A cserélhető fűvóka 2 meghibásodott.	Cserélje ki a cserélhető fűvókát 2 (lásd a Cserélhető fűvókák felhelyezése/levétele fejezetet).

Ártalmatlanítás

A készülék ártalmatlanítása



Az áthúzott kerekese szeméttároló itt látható szimbóluma azt jelzi, hogy ez a termék a 2012/19/EU irányelv hatálya alá tartozik. Ez az irányelv kimondja, hogy a terméket élelciklusa végén nem szabad a szokásos háztartási hulladékkal ártalmatlanítani, hanem azt külön létrehozott gyűjtőhelyen, újrahasznosító központokban vagy hulladékkezelő üzemben kell leadni.

Ez az ártalmatlanítás az Ön számára díjtalan. Kímélje a környezetet és ártalmatlanítson szakszerűen.



Az elhasznált termék ártalmatlanításának lehetőségeiről tájékozódjon települése önkormányzatánál vagy a városi önkormányzatnál.



A termék újrahasznosítható, kiterjesztett gyártói felelősség körébe tartozik és külön kell gyűjteni.

A csomagolás ártalmatlanítása



A csomagolóanyagokat környezetbarát és hulladék-ártalmatlanítási szempontok szerint választottuk ki és ezért újrahasznosíthatók.

Ártalmatlanítsa a feleslegessé vált csomagolóanyagokat a hatályos helyi előírásoknak megfelelően.



Ártalmatlanítsa a csomagolást környezetbarát módon.

Vegye figyelembe a különböző csomagolóanyagokon lévő jelzéseket és adott esetben válassza külön azokat. A csomagolóanyagok rövidítésekkel (a) és számjegyekkel (b) vannak megjelölve, az alábbi jelentéssel:

1–7: műanyagok, 20–22: papír és karton, 80–98: kompozit anyagok.

Függelék

Műszaki adatok

Tápfeszültség	100–240 V ~ (váltóáram), 50/60 Hz
Teljesítményfelvétel	24 W
Védelmi osztály	II/□ (dupla szigetelés)
Védettség	IPX4 (minden irányból fröccsenő víz elleni védelem)

TUDNIVALÓ

- ▶ A felhasználó részéről nincs szükség közbeavatkozásra a termék 50 és 60 Hz közötti átállításához. A termék 50 és 60 Hz-en egyaránt működik.

A Komperness Handels GmbH garanciája

Tisztelt Vásárlónk!

A készülékre a vásárlás napjától számított 3 év garanciát vállalunk. A termék meghibásodása esetén. Önt jogszabályban foglalt jogok illetik meg az eladóval szemben. Az alábbi garanciánk nem korlátozza vagy szünteti meg a jogszabályban biztosított jogokat.

Garanciális feltételek

A garanciális időszak a vásárlás napján kezdődik. Gondosan őrizze meg a nyugtát. Ez a vásárlás igazolásához szükséges.

Ha a termékvásárlás napjától számított három éven belül anyag- vagy gyártási hibát észlel, akkor a terméket saját belátásunk szerint ingyen megjavítjuk, kicseréljük vagy visszafizetjük az árát. A garancia feltétele a hibás készülék és a vásárlást igazoló bizonylat (pénztári blokk) három éves garanciaidőn belüli bemutatása, valamint a hiba lényegének és megjelenése idejének rövideleírása.

Ha garanciánk fedezetet nyújt a hibára, akkor javított vagy egy új terméket kap vissza. A termék javítása vagy cseréje esetén a garancia nem kezdődik előlről.

Garanciális idő és a jogszabályban foglalt szavatossági igények

A garancia ideje nem hosszabbodik meg a jótállással. Ez a cserélt és javított alkatrészekre is vonatkozik. Az esetlegesen már a vásárláskor is fennálló sérüléseket és hiányosságokat a kicsomagolás után azonnal jelezni kell. A garanciai lejárat után esedékes javítások díjkötelesek.

A garancia köre

A készüléket szigorú minőségi előírások szerint gyártottuk és kiszállítás előtt lelkiismeretesen ellenőriztük.

A garancia anyag- vagy gyártási hibákra vonatkozik. A garancia nem terjed ki a termék normális elhasználódásnak kitett és ezért kopó alkatrészeknek tekinthető alkatrészeire vagy a törékeny alkatrészek – mint például kapcsolók, akkumulátorok vagy üvegből készült alkatrészek – sérüléseire.

A garancia megszűnik akkor, ha a termék megsérül, nem megfelelően használják vagy nem tartják karban. A termék megfelelő használata érdekében a használati útmutatóban foglalt összes utasítást pontosan be kell tartani. Feltétlenül kerülni kell minden olyan felhasználási és kezelési módot, amit a használati útmutató nem javasol, vagy amelynek elkerülésére kifejezetten figyelmeztet.

A termék csak magánhasználatra és nem ipari használatra készült. A garancia érvényét veszti visszaélésszerű vagy szakszerűtlen kezelés, erőszak alkalmazása vagy olyan beavatkozások esetén, amelyeket általunk nem engedélyezett szervizben végeztek el.

A garancia érvényesítése

Ügyének gyors feldolgozása érdekében kövesse a következő utasításokat:

- Kérjük, hogy minden kapcsolatfelvételnél tartsa készenlétben a vásárlást igazoló pénztári blokkot és a cikkszámot (IAN) 385287_2107.
- A cikkszám a termék adattábláján, a termékre gravírozva, a használati útmutató címlapján (balra lent) vagy a termék hátoldalán vagy alján lévő címkén található.
- Működési hiba vagy más hiba észlelése esetén vegye fel a kapcsolatot az alábbi szervizrészleggel **telefonon** vagy **e-mailben**.
- Küldje el díjmentesen a megadott szerviz címére a hibásnak talált terméket és a vásárlást igazoló bizonylatot (pénztári blokk), illetve röviden írja le azt is, hogy hol és mikor jelentkezett a hiba.



Más használati útmutatókhoz, termékbemutató videókhoz és a telepítési szoftverekhez hasonlóan ezt is letöltheti a www.lidl-service.com oldalról.

Ezzel a QR-kóddal közvetlenül a Lidl ügyfélszolgálati oldalra kerülnek (www.lidl-service.com) és a cikkszám megadásával (IAN) 385287_2107 megnyithatja a használati útmutatót.

Szerviz

HU Szerviz Magyarország
Tel.: 06800 21225
E-Mail: kompnass@lidl.hu

IAN 385287_2107

Gyártja

Ügyeljen arra, hogy az alábbi cím nem a szerviz címe. Először forduljon a megjelölt szervizhez.

KOMPERNASS HANDELS GMBH

BURGSTRASSE 21

44867 BOCHUM

NÉMETORSZÁG

www.kompnass.com

Kazalo

Uvod	224
Informacije o teh navodilih za uporabo	224
Avtorske pravice	224
Predvidena uporaba	224
Varnostna navodila	225
Vsebina kompleta in pregled po prevozu	227
Opis naprave	228
Pred prvo uporabo	229
Zahteve za mesto postavitve	229
Namestitev na steno	229
Uporaba in delovanje	230
Namestitev/odstranitev natičnih šob	230
Nastavitev regulatorja šobe	231
Uporaba zobne prhe	232
Po uporabi	234
Čiščenje in vzdrževanje	235
Shranjevanje	235
Naročanje nadomestnih delov	236
Odpravljanje napak	237
Odstranjevanje med odpadke	238
Odstranjevanje naprave med odpadke	238
Odstranitev embalaže med odpadke	238
Priloga	239
Tehnični podatki	239
Proizvajalec	239
Pooblaščen serviser	239
Garancijski list	240

Uvod

Informacije o teh navodilih za uporabo

Iskrene čestitke ob nakupu vaše nove naprave.

Odločili ste se za kakovosten izdelek. Navodila za uporabo so sestavni del izdelka.

Vsebujejo pomembna navodila za varnost, uporabo in odstranjevanje med odpadke.

Preden začnete izdelek uporabljati, se seznanite z vsemi navodili za uporabo in varnost.

Izdelek uporabljajte le tako, kot je opisano, in samo za navedena področja uporabe.

Ob predaji izdelka tretji osebi zraven priložite vso dokumentacijo.

Avtorske pravice

Ta dokumentacija je zaščiten z avtorskimi pravicami.

Vsakršno razmnoževanje oz. ponatis, tudi deloma, in prikazovanje slik, tudi v spremenjenem stanju, so dovoljeni le s pisnim dovoljenjem proizvajalca.

Predvidena uporaba

Naprava je namenjena izključno za nego zob in ustno higieno pri ljudeh. Ni namenjena za uporabo v industriji ali medicini in tudi ne za nego živali. Naprava je predvidena izključno za uporabo v zasebnih gospodinjstvih. Kakršna koli druga ali drugačna uporaba od navedene velja za nepredvideno.

Izključeno je uveljavljanje kakršnih koli zahtevkov na podlagi škode, nastale zaradi nepredvidene uporabe, nestrokovnih popravil, nedovoljenih izvedenih sprememb ali uporabe nedovoljenih nadomestnih delov. Tveganje nosi izključno uporabnik.

Varnostna navodila

NEVARNOST! ELEKTRIČNI UDAR!

- ▶ Napravo priključite samo na po predpisih vgrajeno in dobro dostopno električno vtičnico z omrežno napetostjo 100–240 V~, 50/60 Hz.
- ▶ Pazite na to, da se električni kabel ne poškoduje. Kabla ne približujte vročim območjem in ga speljite tako, da ga ni mogoče poškodovati.
- ▶ Pred uporabo preverite, ali so na napravi vidne zunanje poškodbe. Izdelka ne uporabljajte, če so kabel, električni vtič ali ohišje poškodovani.
- ▶ Če je električni priključni kabel pri tej napravi poškodovan, ga mora zamenjati proizvajalec, njegova servisna služba ali podobno usposobljena oseba, da ne pride do nevarnosti.
- ▶ Izdelek dajte v popravilo samo ustreznemu strokovnemu servisu. Naprave nikoli ne odpirajte sami. Posegi, ki jih ni izvedlo strokovno podjetje, lahko privedejo do poškodb.
- ▶ Naprave ne uporabljajte v bližini kopalne kadi/prhe ali nad umivalnikom, napolnjenim z vodo. Bližina vode pomeni nevarnost, tudi ko je naprava izklopljena.
- ▶ Če naprava pade v vodo, se je nikakor ne dotikajte. Najprej obvezno potegnite električni vtič iz vtičnice!
- ▶ Priključene naprave nikoli ne potopite v vodo ali druge tekočine.
- ▶ Električnega kabla ali naprave nikoli ne prijemajte z mokrimi ali vlažnimi rokami.

⚠ NEVARNOST! ELEKTRIČNI UDAR!

- ▶ Pazite na to, da se električni kabel med delovanjem ne zmoči ali navlaži. Električni kabel speljite tako, da se nikjer ne zatika in ga ni mogoče poškodovati na noben drug način.
- ▶ Električnega kabla ne uporabljajte s podaljškom za kabel, temveč električni kabel neposredno priključite v vtičnico.

⚠ OPOZORILO! NEVARNOST TELESNIH POŠKODB!

- ▶ Med delovanjem naprave ne zamenjajte delov pribora.
- ▶ Napravo zmeraj hranite v zaprtih prostorih. Za preprečevanje nezgod napravo po uporabi hranite na suhem mestu.
- ▶ Otroci od 8. leta starosti naprej in osebe z zmanjšanimi fizičnimi, zaznavnimi ali duševnimi sposobnostmi ali s pomanjkljivimi izkušnjami in/ali znanjem smejo zobne prhe uporabljati le, če jih pri tem nekdo nadzoruje. Otroci se z napravo ne smejo igrati.
- ▶ Preden napravo odložite ali zamenjate dele pribora, napravo izklopite.
- ▶ Električni kabel položite tako, da se nihče ne more spotakniti čezenj ali stopiti nanj.
- ▶ Pred vsakim čiščenjem izvlecite električni vtič iz električne vtičnice. Pri tem ne vlecite za električni kabel, temveč pri ločevanju naprave od oskrbe z električnim tokom zmeraj držite za električni vtič.

POZOR! MATERIALNA ŠKODA!

- ▶ Uporablajte samo dele pribora, ki jih priporoča proizvajalec.
- ▶ Na napravi ne izvajajte lastnoročnih predelav ali sprememb.
- ▶ Obvezno pazite, da naprave ne odložite poleg radiatorjev, pečic ali drugih segrelih naprav ali površin.
- ▶ Napravo je dovoljeno uporabljati samo z mrzlo ali mlačno vodo do največ 40 °C. Po potrebi dodajte nekaj kapljic ustne vodice. Posode za vodo nikoli popolnoma ne smete napolniti z dodatki kot ustna vodica ali sredstvo za izpiranje ust. Sicer se naprava lahko poškoduje.

Vsebina kompleta in pregled po prevozu

- ◆ Iz škatle vzemite vse dele naprave in navodila za uporabo.
- ◆ Odstranite ves embalažni material in morebitne folije ter nalepke.

NEVARNOST

- ▶ Embalažnih materialov ni dovoljeno uporabljati za igro. Obstaja nevarnost zadušitve!

Komplet obsega naslednje komponente (glejte slike na zloženi strani):

- ustna prha (osnovna naprava z ročnim aparatom in posodo za vodo)
- 4 natične šobe
- 2 zidna vložka (∅ 5 mm)
- 2 vijaka (3 mm)
- navodila za uporabo (brez slike)

OPOMBA

- ▶ Preverite, ali komplet vsebuje vse dele in je brez vidnih poškodb.
- ▶ V primeru nepopolne dobave ali poškodb zaradi pomanjkljive embalaže ali prevoza se obrnite na telefonsko servisno službo (glejte poglavje **Servis**).

Opis naprave

(slike so na zloženi strani)

- 1 regulator šobe
- 2 natična šoba
- 3 stikalo za vklop/izklop vodnega curka I/0
- 4 ročni aparat
- 5 odlagališče za ročni aparat
- 6 ušesi za obešanje
- 7 varovalni zatič
- 8 vijak
- 9 zidni vložek
- 10 gumb za sprostitvev natične šobe
- 11 električni kabel (z vtičem za omrežje)
- 12 osnovna naprava
- 13 posoda za vodo
- 14 vrtljivo stikalo (stikalo za vklop/izklop in regulator vodnega tlaka)
- 15 pokrov posode za vodo
- 16 predal za shranjevanje natičnih šob
- 17 pokrov predala za shranjevanje

Pred prvo uporabo

Zahteve za mesto postavitve

Za varno delovanje naprave brez napak mora mesto postavitve izpolnjevati naslednje pogoje:

- Napravo je dovoljeno uporabljati samo prosto stoječo v suhih prostorih. Mesto postavitve mora biti vodoravna, ravna in stabilna površina.
- V vlažnih prostorih, zlasti v bližini vode, mora biti naprava trdno pritrjena, da ne bi po nesreči padla v vodo.
- Električna vtičnica mora biti preprosto dostopna, tako da lahko električni kabel v primeru sile brez težav potegnete iz vtičnice.

Namestitev na steno

OPOMBA

- ▶ Pred namestitvijo na steno zagotovite, da na območju, kamor želite napravo obesiti, ni kablov ali cevi.

1. Na steni zarišite dve vrtini na razdalji 7,2 cm in s 5-milimetrskim svedom izvrtajte označeni luknji. Pri tem pazite, da je na dosegu kabla električna vtičnica.
2. Priložena zidna vložka **9** potisnite v vrtini in privijte priložena vijaka **8** v zidna vložka **9**. Pri tem pazite, da vijaka **8** še gledata iz luknje za pribl. 3 mm.
3. Na hrbtni strani naprave je v desnem ušesu za obešanje **6** varovalni zatič **7**, ki preprečuje, da bi se naprava ločila od vijakov **8**. Potisnite varovalni zatič **7** malce nazaj, tako da zaslišite klik. Potem varovalni zatič **7** malce povlecite navzdol iz ušesa za obešanje **6** (glejte sliko 1).

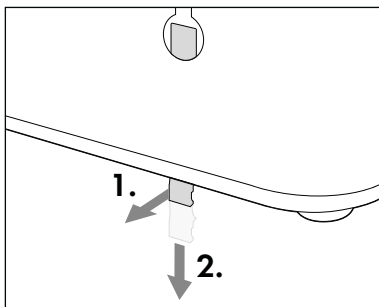

Slika 1

4. Napravo potisnite na vijaka **8**, tako da segata vijaka **8** v ušesi za obešanje **6** na hrbtini strani naprave. Potem napravo potisnite navzdol, tako da vijaka **8** zdrsneti v vodili ušes za obešanje **6** in je naprava trdno pritrjena na vijakih **8**.
5. Varovalni zatič **7** potisnite navzgor, tako da se slišo zaskoči v ušesu za obešanje **6**.
6. Električni vtič električnega kabla **11** priključite v električno vtičnico.

Uporaba in delovanje

Namestitev/odstranitev natičnih šob

OPOMBA

- ▶ Natične šobe **2** zamenjajte pri vsakodnevni uporabi najkasneje čez šest mesecev.
- ▶ Uporabljajte samo originalne natične šobe **2**. Informacije za naročanje nadomestnih natičnih šob **2** najdete v poglavju **Naročanje nadomestnih delov**.

- ◆ Preden začnete natično šobo **2** nameščati ali odstranjevati, vedno pazite, da je naprava izklopljena.
- ◆ Natično šobo **2** natakните na ročni aparat **4**. Potisnite natično šobo **2** v odprtino, tako da se natična šoba **2** slišo zaskoči v ročnem aparatu **4**. Pri tem pazite na pravilen položaj vodilnega nastavka na spodnjem koncu natične šobe **2** in ustrezne vdolbine v odprtini na ročnem aparatu **4** (glejte sliko 2).
- ◆ Za odstranitev natične šobe **2** pritisnite gumb za sprostitvev **10** na ročnem aparatu **4** in potem povlecite natično šobo **2** z ročnega aparata **4** (glejte sliko 3).

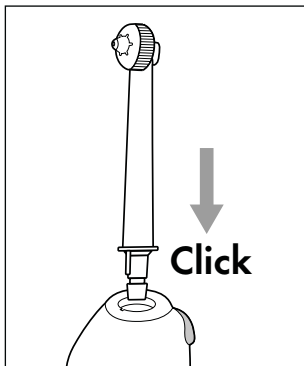

Slika 2

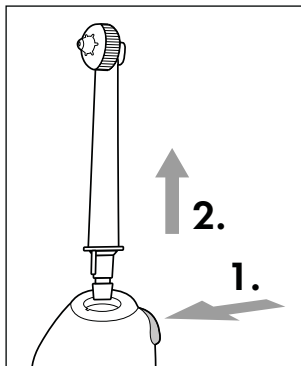

Slika 3

Nastavitev regulatorja šobe

S pomočjo regulatorja šobe **1** na glavi natične šobe **2** lahko izbirate med dvema različnima funkcijama šobe:

- ◆ Zavrtite regulator šobe **1** s prsti v nasprotni smeri urnega kazalca za enojni curek za načrtno odstranjevanje ostankov jedi na težko dosegljivih mestih (glejte slike 4 in 5).

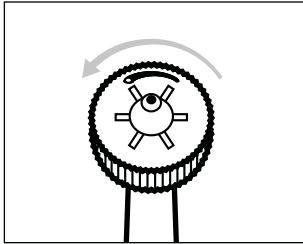

Slika 4

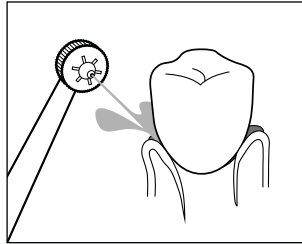

Slika 5

- ◆ Zavrtite regulator šobe **1** s prsti v smeri urnega kazalca za večdelni curek za masažo dlesni (glejte slike 6 in 7).

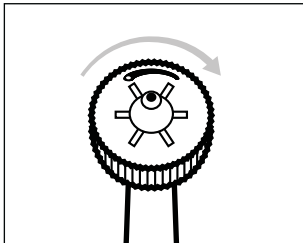

Slika 6

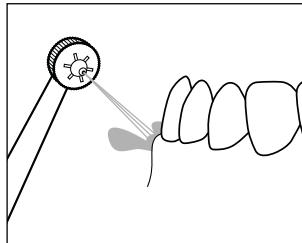

Slika 7

Uporaba zobne prhe

⚠ POZOR – MATERIALNA ŠKODA!

- ▶ Posodo za vodo **13** napolnite samo s čisto vodovodno vodo. Po potrebi dodajte nekaj kapljic ustne vodice. Posode za vodo **13** nikoli popolnoma ne smete napolniti z dodatki kot ustna vodica ali sredstvo za izpiranje ust.
- ▶ Uporabite samo mrzlo ali mlačno vodo s temperaturo do največ 40 °C. V posodo za vodo **13** ne dolivajte vroče vode.

OPOMBA

- ▶ Uporaba naprave ne nadomesti dnevnega čiščenja zob z zobno ščetko in zobno pasto. Napravo uporabljajte samo kot dodatno sredstvo pri vsakodnevem čiščenju zob z zobno ščetko in zobno pasto.
 - ▶ Napravo vsakokrat uporabljajte samo 2 minuti oz. tako dolgo, da porabite eno vsebino posode za vodo (600 ml). Ena vsebina posode za vodo (600 ml) zadostuje za delovanje naprave na stopnji **1** za pribl. 150 sekund in na stopnji **5** za pribl. 110 sekund.
 - ▶ Na začetku uporabe vam lahko zaradi neobičajnega draženja rahlo krvavijo dlesni, vendar to ni neobičajno. Če traja krvavenje dlje kot dva tedna, se obrnite na svojega zobozdravnika.
 - ▶ Če imate močno parodontozo, poškodbe ali razjede v ustni sluznici ali pa je bil pri vas v zadnjih dveh mesecih izveden zobozdravniški kirurški poseg, se pred uporabo naprave posvetujte s svojim zobozdravnikom.
- ◆ Posodo za vodo **13** snemite z osnovne naprave **12** in odprite pokrov **15** posode za vodo **13**. Posodo za vodo **13** napolnite z mrzlo ali mlačno vodo. Pri tem pazite na to, da posodo za vodo **13** napolnite samo do najvišje oznake za količino polnjenja **600 ml**. Potem posodo za vodo **13** znova zaprite s pokrovom **15** in vstavite posodo za vodo **13** v osnovno napravo **12**.
 - ◆ Natično šobo **2** natakните na ročni aparat **4**. Potisnite natično šobo **2** v odprtino, tako da se natična šoba **2** slišno zaskoči v ročnem aparatu **4**. Pri tem pazite na pravilen položaj vodilnega nastavka na spodnjem koncu natične šobe **2** in ustrezne vdolbine v odprtini na ročnem aparatu **4**.
 - ◆ Vključite osnovno napravo **12**, tako da z vrtljivim stikalom **14** nastavite zeleno jakost **1-5** vodnega curka (**1** = blag, **5** = krepek).
 - ◆ Vstavite natično šobo **2** v rahlo odprta usta. Nagnite se nad umivalnik, da lahko voda steče v umivalnik.

OPOMBA

- ▶ Najprej začnite z nizko stopnjo, da se lahko vaše dlesni navadijo na vodni curek. Potem postopoma zvišujete jakost vodnega curka. Če pri tem jakost curka ni ugodna, jo znova nastavite na nižjo stopnjo.
- ▶ Da preprečite brizganje vode, vklopite ročni aparat ④ šele v ustih.
- ◆ Vključite ročni aparat ④, tako da stikalo za vklop/izklop I/0 vodnega curka ③ na ročnem aparatu ④ nastavite na I.
- ◆ Pri čiščenju vodni curek usmerite v medzobne prostore in robove zob. Držite natično šobo ② tako, da lahko vodni curek ostanke jedi odstrani z dlesni (glejte sliko 8). Pomikajte natično šobo ② počasi vzdolž robov zob od medzobnega prostora do medzobnega prostora (glejte sliko 9). Na ta način očistite vse notranje in zunanje strani zob.

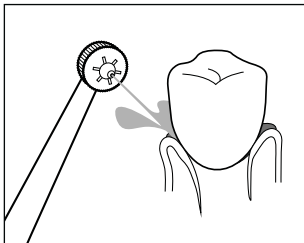

Slika 8

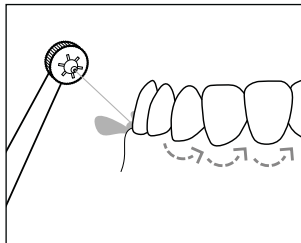

Slika 9

- ◆ Za zaporedje čiščenja si lahko pomagata z naslednjo sliko (glejte sliko 10). Številke na sliki pomenijo zaporedje območij čeljusti, ki jih je treba očistiti:

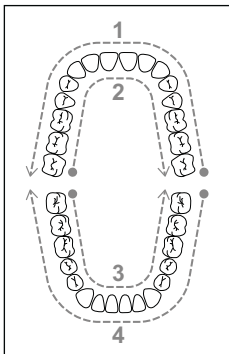

Slika 10

1. zunanja stran zob zgornje čeljusti
2. notranja stran zob zgornje čeljusti
3. notranja stran zob spodnje čeljusti
4. zunanja stran zob spodnje čeljusti

- ◆ Začnite na sprednji strani ličnikov zgornje čeljusti in pomikajte natično šobo 2 vzdolž robov zob od ene strani k drugi. To ponovite tudi pri notranji strani zob zgornje čeljusti ter pri notranji in zunanji strani zob spodnje čeljusti.

Po uporabi

OPOMBA

- ▶ Posodo za vodo 13 izpraznite po vsaki uporabi, da preprečite pojav klic in bakterij.
1. Nastavite stikalo za vklop/izklop I/0 vodnega curka 3 na ročnem aparatu 4 na 0, preden vzamete natično šobo 2 iz ust.
 2. Nastavite vrtljivo stikalo 14 na osnovni napravi 12 na 0.
 3. Posodo za vodo 13 snemite z osnovne naprave 12 in odprite pokrov 15 posode za vodo 13. Preostalo vodo izlijte iz posode za vodo 13 v umivalnik.
 4. Zaprite pokrov 15 posode za vodo 13 in posodo za vodo 13 znova vstavite v osnovno napravo 12.
 5. Nastavite vrtljivo stikalo 14 na osnovni napravi 12 na 5 in držite ročni aparat 4 nad umivalnikom.
 6. Za nekaj sekund prestavite stikalo za vklop/izklop I/0 vodnega curka 3 na ročnem aparatu 4 na I, da izperete ostanke vode iz napeljave in natične šobe 2.
 7. Nastavite stikalo za vklop/izklop I/0 vodnega curka 3 na ročnem aparatu 4 na 0.
 8. Nastavite vrtljivo stikalo 14 na osnovni napravi 12 na 0.
 9. Pritisnite gumb za sprostitvev 10 na ročnem aparatu 4 in potem povlecite natično šobo 2 z ročnega aparata 4.
 10. Natično šobo 2 izperite pod tekočo vodo.
 11. Natično šobo 2 osušite in jo potem namestite na enem od natičnih mest v predalu za shranjevanje 16.
 12. Postavite ročni aparat 4 na odlagališče 5 na osnovni napravi 12.

Čiščenje in vzdrževanje

NEVARNOST – ELEKTRIČNI UDAR!

- ▶ Pred vsakim čiščenjem izvlecite električni vtič iz električne vtičnice. Obstaja nevarnost električnega udara!
- ▶ Naprava mora biti popolnoma suha, preden jo znova priključite na vtičnico.
-  Nikoli ne potopite osnovne naprave **12** ali ročnega aparata **4** v vodo ali druge tekočine!

POZOR – MATERIALNA ŠKODA!

- ▶ Ne uporabljajte agresivnih čistil ali topil. Taka sredstva lahko poškodujejo površine naprave iz umetne snovi.
- ◆ Snemite natično šobo **2** z ročnega aparata **4** in tega izperite pod tekočo vodo.
- ◆ Očistite osnovno napravo **12** in ročni aparat **4** z mehko, rahlo navlaženo krpo. Pri trdovratni umazaniji dajte na krpo blago sredstvo za pomivanje. Potem vse obrišite še s krpo, navlaženo samo s čisto vodo. Na koncu osušite osnovno napravo **12** in ročni aparat **4** s suho krpo.
- ◆ Posodo za vodo **13** snemite z osnovne naprave **12** in odprite pokrov **15** posode za vodo **13**. Posodo za vodo **13** izperite pod tekočo vodo. Po čiščenju preostalo vodo izlijte iz posode za vodo **13** v umivalnik.
- ◆ Če naprave dlje časa ne uporabljate, snemite pokrov **15** s posode za vodo **13**. Pustite posodo za vodo **13**, da se popolnoma posuši na zraku, preden jo znova vstavite v osnovno napravo **12**.

Shranjevanje

- ◆ Ločite napravo od oskrbe z električnim tokom, tako da električni vtič izključene naprave potegnete iz električne vtičnice.
- ◆ Iz naprave odstranite vso vodo in napravo pustite, da se popolnoma posuši (glejte poglavje **Čiščenje in vzdrževanje**).
- ◆ Napravo hranite na suhem mestu brez prahu in neposredne sončne svetlobe.

Naročanje nadomestnih delov

Nadomestne dele za ta izdelek lahko vedno udobno naročite v spletu na www.kompernass.com.



Preberite kodo QR s svojim pametnim telefonom ali tabličnim računalnikom. S to kodo QR pridete neposredno na naše spletno mesto **www.kompernass.com**, kjer si lahko ogledate in naročite razpoložljive nadomestne dele.

OPOMBA

- ▶ Če bi imeli težave z naročanjem na spletu, se lahko po telefonu ali e-pošti obrnete na naš servisni center (glejte poglavje **Servis**).
- ▶ Pri naročilu vedno navedite številko artikla (npr. **123456_7890**), ki jo najdete na naslovnici teh navodil za uporabo.
- ▶ Upoštevajte, da spletno naročilo nadomestnih delov ni mogoče v vseh državah dostave.

Odpravljanje napak

Naslednja preglednica je namenjena za pomoč pri odkrivanju in odpravljanju manjših motenj. Če s spodaj navedenimi ukrepi svoje težave ne morete rešiti, se obrnite na servisno službo (glejte poglavje **Servis**).

Napaka	Vzrok	Odprava napake
Iz natične šobe 2 ne prihaja voda.	Naprava ni vklopljena.	Preverite, ali je naprava pravilno priključena na vir oskrbe z električnim tokom. Na vrtljivem stikalu 14 nastavite želeno jakost 1–5 za vodni curek. Nastavite stikalo za vklop/izklop I/O vodnega curka 3 na ročnem aparatu 4 na I.
	Električni vtič ni priključen v vtičnico.	Električni vtič priključite v električno vtičnico.
	Električna vtičnica nima električne napetosti.	Preverite hišne varovalke.
	Natična šoba 2 je pokvarjena.	Natično šobo 2 zamenjajte (glejte poglavje Namestitvev/odstranitev natičnih šob)
	Posoda za vodo 13 je prazna.	Napolnite posodo za vodo 13 z vodo iz vodovoda (glejte pod Uporaba zobne prhe).
	Naprava je okvarjena.	Napravo izklopite in električni vtič potegnite iz električne vtičnice. Obrnite se na servisno službo (glejte poglavje Servis).
Vodnega curka ni mogoče pravilno nastaviti ali pa je prešibek.	Posoda za vodo 13 ni pravilno vstavljena v osnovno napravo 12 .	Vstavite posodo za vodo 13 v osnovno napravo 12 in potisnite posodo za vodo 13 navzdol, tako da je trdno nameščena v osnovni napravi 12 .
Posoda za vodo 13 ne tesni.	Posoda za vodo 13 ni pravilno vstavljena v osnovno napravo 12 .	Vstavite posodo za vodo 13 v osnovno napravo 12 in potisnite posodo za vodo 13 navzdol, tako da je trdno nameščena v osnovni napravi 12 .
	Ventil posode za vodo 13 je okvarjen.	Napravo izklopite in električni vtič potegnite iz električne vtičnice. Obrnite se na servisno službo (glejte poglavje Servis).

Napaka	Vzrok	Odprava napake
Natična šoba ② ne tesni.	Natična šoba ② ni pravilno pritrjena na ročnem aparatu ④.	Natično šobo ② pravilno pritržite na ročnem aparatu ④ (glejte poglavje Namestitvev/odstranitev natičnih šob).
	Natična šoba ② je pokvarjena.	Natično šobo ② zamenjajte (glejte poglavje Namestitvev/odstranitev natičnih šob).

Odstranjevanje med odpadke

Odstranjevanje naprave med odpadke



Ta simbol prečrtanega smetnjaka na kolesih pomeni, da za to napravo velja Direktiva 2012/19/EU. V tej direktivi je navedeno, da izdelka po koncu njegove uporabnosti ne smete odvreči med običajne gospodinjske odpadke, temveč ga morate oddati na posebej za to predvidenih zbirališčih, odpadkih za ponovno predelavo odpadkov ali pri podjetjih za odstranjevanje odpadkov.

Ta odstranitev je za vas brezplačna. Varujte svoje okolje in odpadke ustrezno odstranjujte.



O možnostih za odstranitev odsluženega izdelka vprašajte pri svoji občinski ali mestni upravi.



Izdelek je mogoče reciklirati, je podvržen razširjeni odgovornosti proizvajalca in se zbira ločeno.

Odstranitev embalaže med odpadke



Embalažni materiali so izbrani glede na svojo ekološko primernost in tehnične vidike odstranjevanja, zato jih je mogoče reciklirati. Nepotrebne embalažne materiale zavrzite med odpadke v skladu z veljavnimi lokalnimi predpisi.



Embalažo odložite med odpadke na okoljsko primeren način. Upoštevajte oznake na različnih embalažnih materialih in jih po potrebi ločite. Embalažni materiali so označeni s kraticami (a) in številkami (b) z naslednjim pomenom:

- 1–7: umetne snovi,
- 20–22: papir in karton,
- 80–98: sestavljeni materiali.

Priloga

Tehnični podatki

Električno napajanje	100–240 V~ (izmenični tok), 50/60 Hz
Poraba moči	24 W
Razred zaščite	II/□ (dvojna izolacija)
Vrsta zaščite	IPX4 (zaščita pred brizganjem vode iz vseh smeri)

OPOMBA

- ▶ Uporabniku izdelka ni treba preklapljati med 50 in 60 Hz. Izdelek se sam prilagodi na 50 ali 60 Hz.

Proizvajalec

KOMPERNASS HANDELS GMBH

BURGSTRASSE 21

44867 BOCHUM

NEMČIJA

www.kompernass.com

Pooblašчени serviser

- SI** Servis Slovenija
Tel.: 01 888 9273
E-Mail: kompernass@lidl.si

IAN 385287_2107

Garancijski list

1. S tem garancijskim listom Kompernass Handels GmbH jamčimo, da bo izdelek v garancijskem roku ob normalni in pravilni uporabi brezhibno deloval in se zavezujemo, da bomo ob izpolnjenih spodaj navedenih pogojih odpravili morebitne pomanjkljivosti in okvare zaradi napak v materialu ali izdelavi oziroma po svoji presoji izdelek zamenjali ali vrnili kupnino.
2. Garancija je veljavna na ozemlju Republike Slovenije.
3. Garancijski rok za proizvod je 3 leta od datuma izročitve blaga. Datum izročitve blaga je razviden iz računa.
4. Kupec je dolžan okvaro javiti pooblaščenemu servisu oziroma se informirati o nadaljnjih postopkih na zgoraj navedeni telefonski številki. Svetujemo vam, da pred tem natančno preberete navodila o sestavi in uporabi izdelka.
5. Kupec je dolžan pooblaščenemu servisu predložiti garancijski list in račun, kot potrdilo in dokazilo o nakupu ter dnevu izročitve blaga.
6. V primeru, da proizvod popravlja nepooblaščen servis ali oseba, kupec ne more uveljavljati zahtevkov iz te garancije.
7. Vzroki za okvaro oziroma nedelovanje izdelka morajo biti lastnosti stvari same in ne vzroki, ki so zunaj proizvajalčeve oziroma prodajalčeve sfere. Kupec ne more uveljavljati zahtevkov iz te garancije, če se ni držal priloženih navodil za sestavo in uporabo izdelka ali če je izdelek kakorkoli spremenjen ali nepravilno vzdrževan.
8. Jamčimo servis in rezervne dele še 3 leta po preteku garancijskega roka.
9. Obrabni deli oz. potrošni material so izvzeti iz garancije.
10. Vsi potrebni podatki za uveljavljanje garancije se nahajajo na dveh ločenih dokumentih (garancijski list, račun).
11. Ta garancija proizvajalca ne izključuje pravic potrošnika, ki izhajajo iz odgovornosti prodajalca za napake na blagu.

Prodajalec:

Lidl Slovenija d.o.o. k.d., Pod lipami 1, SI-1218 Komenda



KOMPERNASS HANDELS GMBH

BURGSTRASSE 21

44867 BOCHUM

GERMANY

www.kompernass.com

Last Information Update · Stand der Informationen · Version des informations

Stand van de informatie · Stav informací · Stan informáci · Stav informácií

Estado de las informaciones · Tilstand af information · Versione delle informazioni

Információk állása · Stanje informacij: 10 / 2021 · Ident.-No.: SMD24A1-102021-1

IAN 385287_2107