



SMART KETTLE WITH WI-FI SWS 3000 A1

GB

SMART KETTLE WITH WI-FI

Short manual

CZ

RYCHLOVARNÁ KONVICE WI-FI SMART

Krátký návod

DE AT CH

WLAN-WASSERKOCHER SMART

Kurzanleitung

IAN 379256_2201

GB	Short manual	Page	3
CZ	Krátký návod	Strana	15
DE/AT/CH	Kurzanleitung	Seite	27

Warnings and symbols used Page 4

Short manual Page 5

Intended use Page 5

Scope of delivery Page 5

You will need Page 5

Description of parts Page 6

Technical data Page 7

Safety instructions Page 7

Before first use Page 11

Installing the app Page 11

Pairing product and mobile device Page 12

Unpairing product from mobile device Page 12

Operation Page 12

Cleaning and care Page 13















Disposal Page 14

Service Page 14

Simplified EU declaration of conformity Page 14

Warnings and symbols used

The following warnings are used in the instruction manual, short manual and on the packaging:

 <p>DANGER! This symbol in combination with the signal word "Danger" marks a high-risk hazard that if not prevented will result in death or serious injury.</p>	 Alternating current/voltage
	Hz Hertz (supply frequency)
	W Watts
 <p>WARNING! This symbol in combination with the signal word "Warning" marks a medium-risk hazard that if not prevented could result in death or serious injury.</p>	 NOTE: This symbol in combination with "Note" provides additional useful information.
	 Safety information Instructions for use
 <p>CAUTION! This symbol in combination with the signal word "Caution" marks a low-risk hazard that if not prevented could result in minor or moderate injury.</p>	 Food safe This product has no adverse effect on taste or smell of the food used.
 Symbol for protective earth	 Burn hazard! This symbol indicates a hot surface.
 Do not immerse the product in water or other liquids.	 Use the product in dry indoor spaces only.
 On/off button	 Wi-Fi connection button
 CE mark indicates conformity with relevant EU directives applicable for this product.	

SMART KETTLE WITH WI-FI

● **Short manual**

This document is a shorter printed version of the complete instruction manual. By scanning the QR code, you will be taken straight to the LIDL service website (www.lidl-service.com) where you can view and download the complete instruction manual by entering the article number (IAN) 379256_2201.

⚠ WARNING! Observe the complete instruction manual and safety notes to prevent personal injury and property damage. The short guide forms an integral part of this product. Prior to using the product, familiarize yourself with all operation and safety notes. Keep the short manual well preserved and if you hand the product on to third parties, all documentation should be passed on as well.

● **Intended use**

- The product is intended only for boiling of fresh water. You can use the tea strainer to prepare tea in the product.
- This product is intended to be used in household and similar applications such as:
 - staff kitchen areas in shops, offices and other working environments;
 - farm houses;
 - in hotels, motels and other residential type environments;
 - bed and breakfast type environments.
- The product is not intended for commercial use.
- Any other use not mentioned in these instructions may cause damage to the product or create a serious risk of injury.
- The manufacturer accepts no liability for damages caused by improper use.



The **Lidl Home** app is required to control and set up the product.

● **Scope of delivery**

After unpacking the product, check if the delivery is complete and if all parts are in good condition. Remove all packaging materials before use.

Please contact customer service if parts are missing or damaged.

- 1 Water kettle
- 1 Lid with filler flap
- 1 Base
- 1 Tea strainer
- 1 Short manual

● **You will need**

 Wi-Fi Router
2,4 GHz, IEEE 802.11b/g/n

 Mobile device:
iOS 9.0 or higher
Android 5.0 or higher

● Description of parts

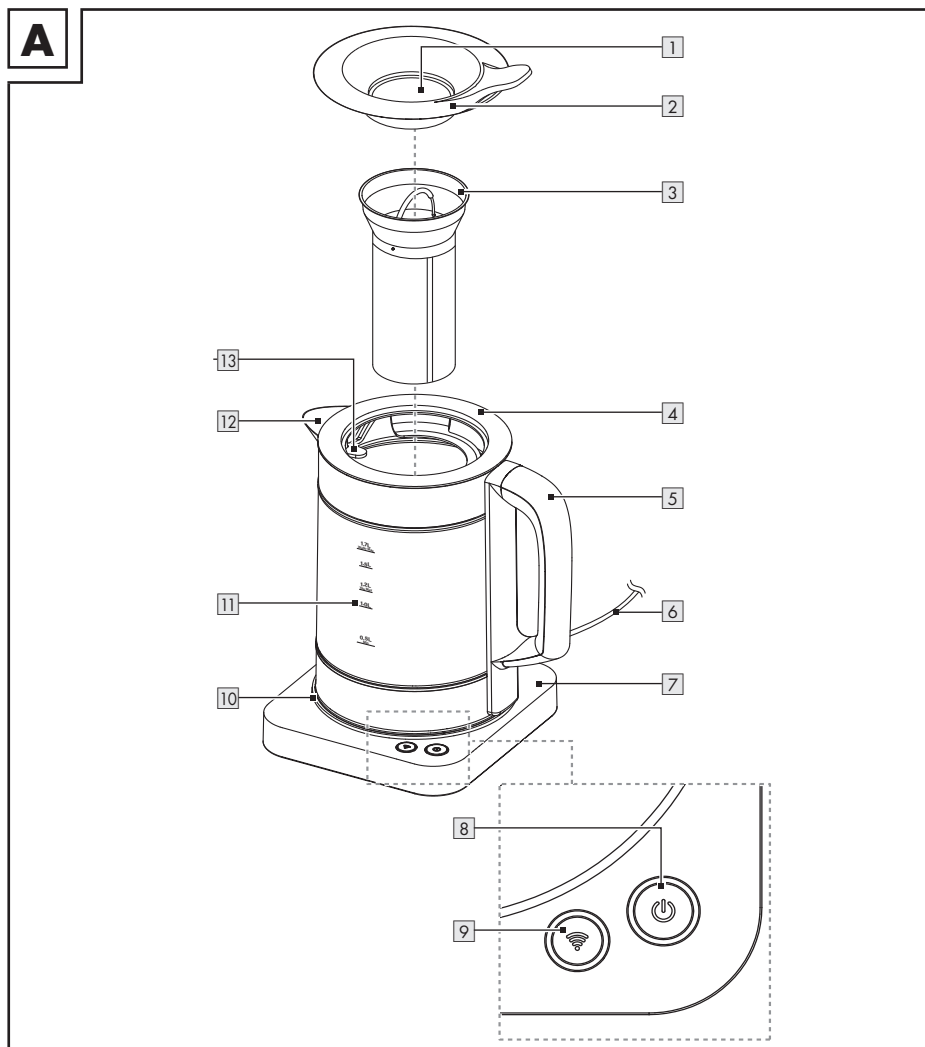

1 Filler flap

2 Lid

3 Tea strainer with handle

4 Water kettle

5 Handle

6 Mains cord with mains plug

7 Base (with mains cord guide and mains cord storage)

8  button (on/off button with indicator)

9  button (Wi-Fi button with indicator)

10 LED ring

11 Water gauge

12 Spout

13 Strainer (inside the product)

● **Technical data**

Input voltage:	220–240 V~, 50–60 Hz
----------------	-------------------------

Power consumption:

HG09434:	2,520–3,000 W
----------	---------------

HG09434-BS:	2,520–3,000 W
-------------	---------------

HG09434-CH:	1,850–2,200 W
-------------	---------------

Protection class:	I
-------------------	---

Water kettle capacity:

Water:	1.7 l
--------	-------

Tea:	1.2 l
------	-------

Certification:

HG09434:	GS (TÜV SÜD)
----------	--------------

HG09434-CH:	-
-------------	---

HG09434-BS:	-
-------------	---

Frequency range Wi-Fi:	2.400–2.4835 GHz
------------------------	------------------

RF power:	≤20 dBm (EIRP)
-----------	----------------

Frequency range BLE:	2.400–2.4835 GHz
----------------------	------------------

RF power:	≤20 dBm (EIRP)
-----------	----------------

Bluetooth version:	4.2
--------------------	-----

Wi-Fi:	2.4 GHz
--------	---------

● **Trademark notices**

- iOS and Apple are registered trademarks of Apple Inc. in the USA and other countries. App Store is a registered trademark of Apple Inc.
- Android, Gmail, Google Play and Google Assistant* are registered trademarks of Google Inc.
- The Bluetooth® word mark and logos are registered trademarks owned by Bluetooth® SIG, Inc. and any use of such marks by OWIM GmbH & Co. KG is under license.
- The Silvercrest trademark and trade name is the property of their respective owners.
- Any other names and products may be trademarks or registered trademarks of their respective owners.

* Google Assistant is not available in certain languages and countries.



Safety instructions

BEFORE USING THE PRODUCT, FAMILIARISE YOURSELF WITH ALL OF THE SAFETY INFORMATION AND INSTRUCTIONS FOR USE! WHEN PASSING THIS PRODUCT ON TO OTHERS, ALSO INCLUDE ALL THE DOCUMENTS!

In the case of damage resulting from non-compliance with these instructions for use the warranty claim becomes invalid! No liability is accepted for consequential damage! In the case of material damage or personal injury caused by incorrect handling or non-compliance with the safety instructions, no liability is accepted!

Children and persons with disabilities



⚠️ WARNING! RISK OF LOSS OF LIFE OR ACCIDENT TO INFANTS AND CHILDREN!

- Never leave children unsupervised with the packaging material. The packaging material represents a danger of suffocation. Children frequently underestimate the dangers. Keep children away from packaging materials at all times.

- This product can be used by children aged from 8 years and above if they have been given supervision or instruction concerning use of the product in a safe way and if they understand the hazards involved.
- The product can be used by persons with reduced physical, sensory or mental capabilities or lack of experience and knowledge if they have been given supervision or instruction concerning use of the product in a safe way and understand the hazards involved.
- Cleaning and user maintenance shall not be made by children unless they are older than 8 and supervised.
- Keep the product and its cord out of reach of children aged less than 8 years.
- Children shall not play with the product.

⚠️ WARNING! Risk of injury due to misuse.

Electrical safety

⚠ DANGER! Risk of electric shock!

Never attempt to repair the product yourself. In case of malfunction, repairs are to be conducted by qualified personnel only.

⚠ WARNING! Risk of electric shock! Avoid spillage on the mains plug and on the base.

⚠ WARNING! Risk of electric shock! Do not immerse the product in water or other liquids. Never hold the product under running water.

⚠ WARNING! Risk of electric shock! Never use a damaged product. Disconnect the product from the mains supply and consult your retailer if the product is damaged.

⚠ WARNING! Risk of electric shock! Do not set up the product next to a sink or in moist areas.

- Before connecting the product to the mains supply, check that the voltage and current rating correspond with the mains supply details shown on the product's rating label.
- Only connect the product to a grounded mains supply. Make sure the mains plug is connected properly.
- To avoid damaging the supply cord, do not squeeze, bend or run it over sharp edges. Keep it away from hot surfaces and open flames as well.
- If the supply cord is damaged, it must be replaced by the manufacturer, its service agent or similarly qualified persons in order to avoid a hazard.
- Pull the plug and not the cable itself to disconnect the product from the mains supply.
- Connect the product to an easily reachable electrical outlet so that in case of an emergency the product can be unplugged immediately.
- The product must not be placed directly below a power supply.

- This product is not intended to be operated by means of an external timer or separate remote-control system.
- Do not operate or touch the product with wet hands.

⚠ WARNING! Do not use the product if the water kettle shows cracks or other signs of damages.

- The product shall only be used with the supplied base.
- If you notice any smoke or unusual noises, immediately disconnect the product from the mains supply. Have the product checked by a specialist before continued use.
- Always use the product on a flat, stable, clean, heat-resistant and dry surface.

Fire/burn hazard and heat!



WARNING! HOT SURFACE!

Keep children and pets away from the product while it is in operation or cooling down. The accessible parts are hot.

⚠ WARNING! Burn hazard!

The product surface and the handle of the tea strainer are subject to residual heat for some time after use.

⚠ WARNING! Burn hazard!

Do not open the lid while the water is boiling. The product's lid must remain securely closed while the product is in use.

⚠ CAUTION! The product surface and the handle of the tea strainer are liable to get hot during use.

- Do not overfill the product. If the product is overfilled, boiling water may be ejected. Do not operate the product without water. The fill level of the product must be between the **Min** and **Water Max** marks on the water gauge.
- The product shall not be exposed to any dripping or splashing water.
- Disconnect the product from the mains supply before cleaning and when not in use.
- Do not touch the product's hot surfaces and beware of escaping steam. Hold the product by its handle only.

Cleaning

- Refer to the “Cleaning and care” section for instructions on how to clean the product.

● Before first use

1. Remove the product from the packaging. Remove all packaging materials and protective films.
2. Check that all parts are present and that the described scope of delivery is complete (see “Scope of delivery”).
3. Check that the product and all parts are in good condition. If you find any damage or a defect, proceed as described in the “Warranty” chapter.
4. Boil the maximum water volume of 1.7 litres (see “Boiling water (operation without Wi-Fi network)”). After boiling, discard the water to remove any production and transport residues.

i NOTES:

- Disconnect the product from the mains supply when you are away from home. This is to prevent unintentionally switching the product on.
- You can operate the product via your home Wi-Fi network or manually without a Wi-Fi network.
- The **Lidl Home** app is required to control and set up the product via your home Wi-Fi network.
- The **Lidl Home** app supports the operating systems iOS 9.0, Android 5.0 or higher.
- **Lidl Home** is available in multiple languages. The language is automatically adjusted to the language settings of your mobile device. English is used if your language is not available.
- This product is compatible with other products in the **Lidl Smart Home** range.

● Installing the app

i NOTES:

- Screenshots are from the iOS 13.3 app version (if not otherwise marked). Older iOS versions may have functional limitations.
- The Android version of the app follows the same principles as the iOS version; you might encounter discrepancies between the two platforms, such as slightly different on-screen commands or icons.

- Updating the firmware might result in changes to the app’s functionality.
- Heed the notifications in the app when installing and pairing the product.
- An updated instruction manual can be found here:

i **Me** tab:

Tap **User Manual**.

1. Download and install the **Lidl Home** app from the Apple App Store or Google Play Store.
2. Open the **Lidl Home** app.
3. **Lidl Home** may ask for permission to send notifications (**i**): Optional, depending on the mobile device settings).

4. Tap **Register**.

5. Agree to the privacy policy.

6. Tap **Register**.

i **NOTE:** If the preselected country does not match your residence, tap **>**. A list of countries will be displayed. Scroll down the list and tap the name of the country you reside in.

To reach the entry faster, type the name of your country in the search box or tap on the initial letter on the right side of the screen.

7. Enter email address.

8. Agree to service agreement and privacy policy (tap small box)

i **NOTE:** The app and the product can only be used if you have fully understood the service agreement and the privacy policy and give your consent.

9. Tap **Get Verification Code**. You will then receive an email with a verification code.

10. Enter email verification code.

11. To secure your privacy, it is necessary to set a password. Your password must meet the following requirements:

- 10 to 20 characters
- min. 1 upper-case letter
- min. 1 lower-case letter
- min. 1 digit
- min. 1 special character

i **NOTE:** Keep the password in a safe place in case you need it in the future.

12. Tap **Done**.

13. **Lidl Home** may ask for permission to access the location when using the app.

i NOTE: Optional, depending on the mobile device settings. Permission is required to display weather information in the app.

14. The installation is complete.

i Having problems with the installation?



Various issues may cause the installation to fail, for example:

- Settings of the mobile device
- Functional limitations of older app versions

For help, consult the "Troubleshooting" section.

● **Pairing product and mobile device**



i NOTE: Make sure that Bluetooth is activated on your mobile device.

1. Connect the mains plug **6** to a socket-outlet.
2. Press and hold the  button **9** until it flashes.
3. Open the **Lidl Home** app.
4. Tap **Home** tab:
Tap **+** (add further devices).
5. Device found.
6. Tap **Go to add**.
7. Make sure **Kettle** is ticked ().
8. Tap **+**.
9. Choose your Wi-Fi network (SSID – Service set identifier).
10. Optional – Change the Wi-Fi network by tapping the  symbol.

Enter the Wi-Fi password of your network.

Tap **Confirm**.

11. Optional – Naming the product:
Tap the edit symbol . Enter the desired name.
12. Tap one of the rooms to set the location of the product (selected room is grayed out).
13. Optional – If more than one product is connected: You can rename the product and define its location (for example in the kitchen).

14. Tap **SAVE**.
15. The pairing is completed.
16. Return to the home screen:
Tap  (back to home screen).
17. The  button **9** lights up.

● **Unpairing product from mobile device**

1. Open the **Lidl Home** app.
2. Tap **Home** tab:
Tap **Kettle** (or previously selected device name).
3. Tap the settings symbol  (top right).
4. Tap **Remove Device**.

Select:

- **Disconnect**
 - **Disconnect and wipe data**
(→ see "Additional functions" in the full instruction manual)
 - **Cancel**
5. Tap **Confirm**.

● **App user interface**

i NOTE: Once the product is paired with the app, the app's user interface is shown on the app.

- Tap the product symbol to enter the product's interface.

● **Operation**

⚠ WARNING! Risk of burns! The lid **2** must remain closed when pouring hot water. Otherwise, hot water or steam could escape over the rim causing burns.

● **Placing the product**

- Keep the mains cord **6** as short as possible.
 - Maintain a safe distance to walls and cupboards to avoid damages caused by rising steam.
1. Wrap the excess mains cord onto the mains cord guide at the bottom of the base **7**.
 2. Guide the mains cord through the mains cord guide at the bottom of the base.
 3. Place the base on an even, stable surface.

● Filling quantity

- Observe the water gauge [11] regarding the minimum/maximum filling quantity for water and tea.

	Min.	Max.
Water	0.5 l	1.7 l
Tea	0.5 l	1.2 l

● Cleaning and care

- ⚠ **WARNING!** The product shall not be immersed in water or other liquids. Do not hold the product under running water.
- Always disconnect the product from the mains supply before cleaning.
- Check the product prior to each use for visible signs of damage.

● Cleaning

- Do not use any abrasive, aggressive cleaners or hard brushes to clean the product.
- Clean the product with a slightly damp cloth. Use a mild detergent, if necessary.
- Rub all parts dry with a clean cloth.

● Care

Removing calcifications

- ⓘ **NOTE:** Limescale reduces the efficiency of the product and increases energy consumption. Check the product regularly for limescale deposits.
- 1. Fill the water kettle [4] with a vinegar solution (5 to 15 %).
- 2. Press the ⏻ button [8]. Wait for the product to turn off automatically.
- 3. Keep the solution in the water kettle overnight. Discard the solution on the next day.
- 4. Fill the water kettle with clear water up to the **Water Max** mark on the water gauge [11]. Boil the water.
- 5. After boiling: Discard the water to remove any remaining scale and vinegar.
- 6. Rinse the interior of the water kettle thoroughly with tap water.

Cleaning the strainer

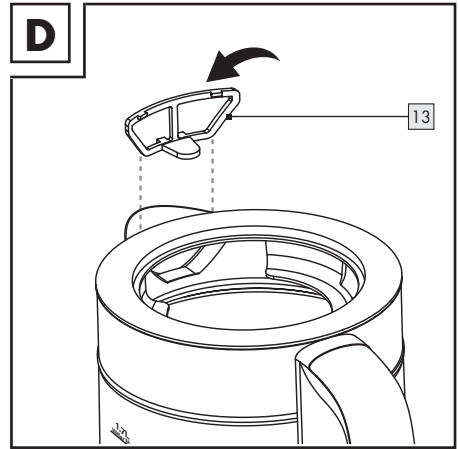

1. Remove the lid [2].
2. Gently pull on the clip of the strainer [13] to release the strainer (Fig. D).
3. Rinse the strainer with fresh water.

ⓘ **NOTE:** If scale deposits have set on the strainer, soak the strainer for a few hours in a water-vinegar solution (5 to 15 %).

4. Rinse the strainer with fresh water.
5. Insert the strainer with its top edge into the upper rim of the water kettle [4].

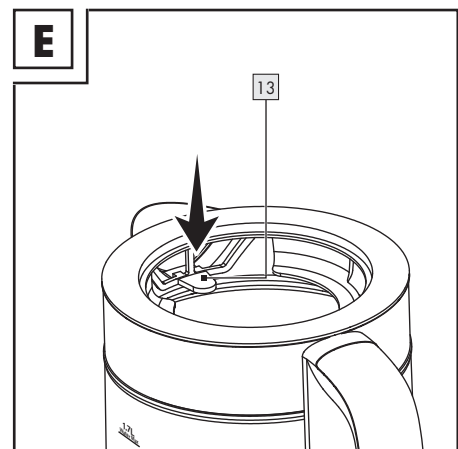

6. Press the strainer firmly into position (Fig. E).

Cleaning the tea strainer

1. Remove the lid **2**.
2. Take out the tea strainer **3**.
3. Rinse the tea strainer with fresh water.
4. If scale deposits have set on the tea strainer, soak it for a few hours in a water-vinegar solution (5 to 15 %).
5. Rinse the tea strainer with fresh water.
6. Dry the tea strainer with a cloth.

● Disposal

- i** Before passing on, disposing of or returning the product to the manufacturer, make sure that all data has been deleted from the product and the cloud.

To do this, refer to the chapter:

“Additional functions”, menu point:

Disconnect and wipe data

The packaging is made entirely of recyclable materials, which you may dispose of at local recycling facilities.



Observe the marking of the packaging materials for waste separation, which are marked with abbreviations (a) and numbers (b) with following meaning: 1-7: plastics / 20-22: paper and fibreboard / 80-98: composite materials.

Product:



Contact your local refuse disposal authority for more details of how to dispose of your worn-out product.



To help protect the environment, please dispose of the product properly when it has reached the end of its useful life and not in the household waste. Information on collection points and their opening hours can be obtained from your local authority.

● Service

GB Service Great Britain

Tel.: 0800 0569216

E-Mail: owim@lidl.co.uk

● Simplified EU declaration of conformity

Hereby, OWIM GmbH & Co. KG, Stiftsbergstraße 1, 74167 Neckarsulm, GERMANY declares that the product SMART KETTLE WITH WI-FI, HG09434 is in compliance with Directive 2014/53/EU and 2011/65/EU.













The full text of the EU declaration of conformity is available at the following internet address: www.owim.com



Použitá výstražná upozornění a symboly	Strana	16
Krátký návod	Strana	17
Použití ke stanovenému účelu	Strana	17
Rozsah dodávky	Strana	17
Potřebujete	Strana	17
Popis dílů	Strana	18
Technické údaje	Strana	19
Bezpečnostní pokyny	Strana	19
Před prvním použitím	Strana	22
Instalace aplikace	Strana	23
Párování výrobku a mobilního zařízení	Strana	24
Odpojte výrobek od mobilního zařízení	Strana	24
Obsluha	Strana	24
Čištění a péče	Strana	25
Zlikvidování	Strana	26
Servis	Strana	26
Zjednodušené prohlášení EU o shodě	Strana	26

Použitá výstražná upozornění a symboly

V tomto návodu na obsluhu, krátkém návodu a na obalu jsou používána následující výstražná upozornění:

 <p>NEBEZPEČÍ! Tento symbol se signální slovem „Nebezpečí“ označuje ohrožení s vysokým stupněm rizika, které má, pokud se mu nezabrání, za následek těžké zranění nebo smrt.</p>	 <p>Střídavý proud/napětí</p>
	<p>Hz Hertz (síťová frekvence)</p>
	<p>W Watt</p>
 <p>VAROVÁNÍ! Tento symbol se signální slovem „Varování“ označuje ohrožení se středním stupněm rizika, které může mít, pokud se mu nezabrání, za následek těžké zranění nebo smrt.</p>	 <p>UPOZORNĚNÍ! Tento symbol se signálním slovem „Upozornění“ poskytuje další užitečné informace.</p>
	 <p>Bezpečnostní pokyny Pokyny k jednání</p>
 <p>OPATRNĚ! Tento symbol se signální slovem „Opatrně“ označuje ohrožení s nízkým stupněm rizika, které může mít, pokud se mu nezabrání, za následek malé nebo lehké zranění.</p>	 <p>Bezpečné pro potraviny Tento výrobek nemá žádný negativní vliv na chuť a vůni použitých potravin.</p>
 <p>Symbol ochranného uzemnění</p>	 <p>Nebezpečí popálenin! Tento symbol upozorňuje horký povrch.</p>
 <p>Výrobek neponožujte do vody nebo jiných kapalin.</p>	 <p>Používejte výrobek jen v suchých vnitřních prostorách.</p>
 <p>Vypínač</p>	 <p>Tlačítko připojení Wi-Fi</p>
<p>CE Značka CE potvrzuje shodu se směrnicemi EU, které se na výrobek vztahují.</p>	

RYCHLOVARNÁ KONVICE WI-FI SMART

● **Krátký návod**

Tento dokument je zkrácenou tištěnou verzí kompletního návodu k obsluze. Naskenováním QR kódu se dostanete přímo na servisní stránku firmy LIDL (www.lidl-service.com) a můžete zadáním čísla artiklu (IAN) 379256_2201 zobrazit a stáhnout kompletní návod k obsluze.

VAROVÁNÍ! Dodržujte kompletní návod k obsluze a bezpečnostní pokyny, aby nedošlo ke zranění osob a věcným škodám. Krátký návod k obsluze je nedílnou součástí tohoto produktu. Před použitím výrobku se seznáme se všemi obslužnými a bezpečnostními pokyny. Krátký návod k obsluze si dobře uschovejte a při předávání výrobku třetím osobám předejte i všechny dokumenty.

● **Použití ke stanovenému účelu**

- Tento výrobek slouží pouze pro vaření pitné vody. Můžete použít čajové sítko, na přípravu čaje ve výrobku.
- Tento výrobek byl koncipován pro použití v domácnosti a pro podobné aplikace, jako jsou:
 - Kuchyňky v maloobchodě, v kancelářích a v podobném pracovním prostředí;
 - Selská stavení;
 - Hotely, motely a jiné ubytovny;
 - Penziony se snídaní.
- Výrobek není vhodný pro komerční použití.
- Jakékoli jiné použití neuvedené v tomto návodu použití může vést k poškození výrobku nebo k těžkým zraněním.
- Výrobce nepřebírá žádnou odpovědnost za škody způsobené neodborným použitím.



Ovládání a nastavování výrobku probíhá prostřednictvím aplikace **Lidl Home**.

● **Rozsah dodávky**

Po vybalení výrobku zkontrolujte, zda je dodávka kompletní a všechny díly jsou v řádném stavu. Před použitím odstraňte veškeré obalové materiály.

Kontaktujte zákaznický servis, pokud nějaké díly chybí nebo jsou poškozeny.

- 1 Rychlovarná konvice
- 1 Víko s plnicí klapkou
- 1 Základna
- 1 Čajové sítko
- 1 Krátký návod

● **Potřebujete**





Wi-Fi router
2,4 GHz, IEEE 802.11b/g/n

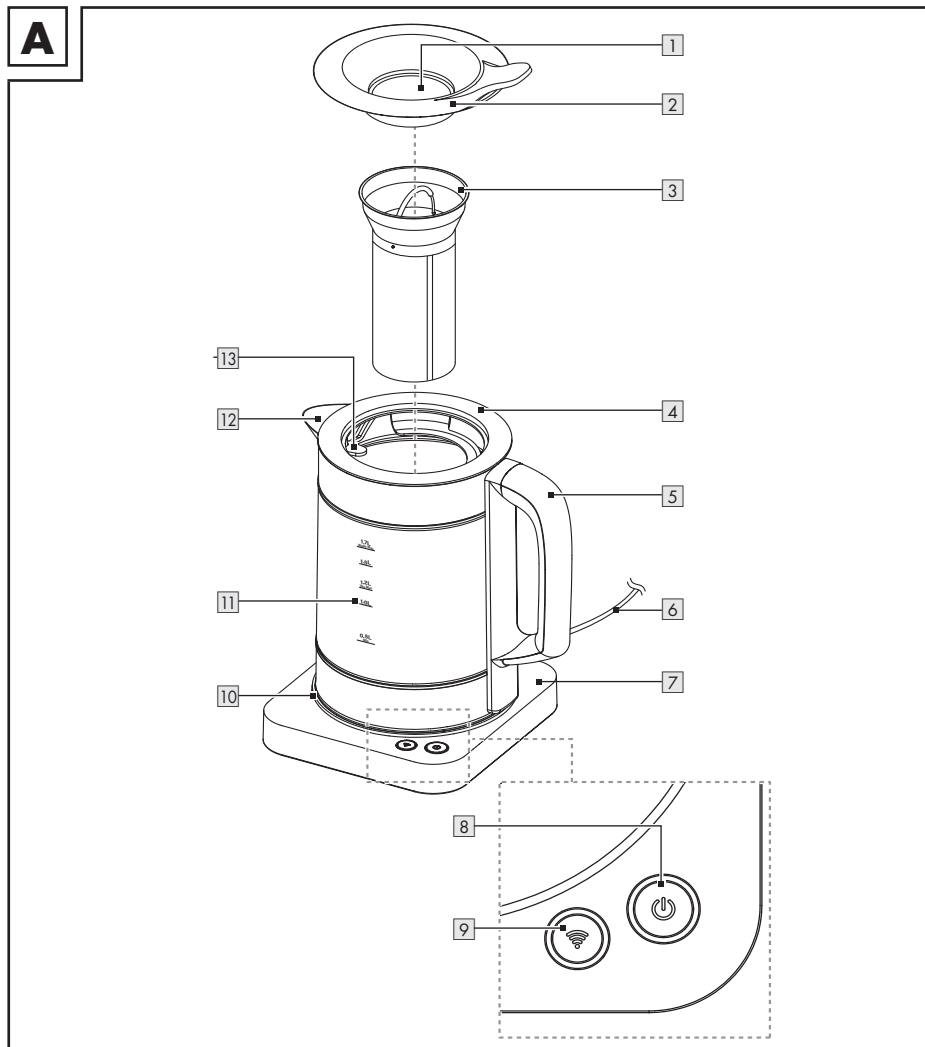

Mobilní zařízení:
iOS 9.0 nebo vyšší
Android 5.0 nebo vyšší

● Popis dílů



- | | | | |
|---|---|----|--|
| 1 | Plnicí klapka | 8 | Tlačítko  (Tlačítko zap/vyp s kontrolkou) |
| 2 | Víko | 9 | Tlačítko  (Tlačítko Wi-Fi s kontrolkou) |
| 3 | Čajové sítko s rukojetí | 10 | LED kroužek |
| 4 | Rychlovarná konvice | 11 | Ukazatel hladiny vody |
| 5 | Rukojeť | 12 | Výlevka |
| 6 | Připojné vedení a síťová zástrčka | 13 | Sítka (uvnitř výrobku) |
| 7 | Základna (s vedením síťového kabelu a návínem kabelu) | | |

● **Technické údaje**

Vstupní napětí:	220–240 V~, 50–60 Hz
Příkon:	
HG09434:	2520–3000 W
HG09434-BS:	2520–3000 W
HG09434-CH:	1850–2200 W
Ochranná třída:	I
Kapacita rychlovarné konvice:	
Voda:	1,7 l
Čaj:	1,2 l
Certifikace:	
HG09434:	GS (TÜV SÜD)
HG09434-CH:	-
HG09434-BS:	-
Frekvenční rozsah Wi-Fi:	2,400–2,4835 GHz
RF výkon:	≤20 dBm (EIRP)
Frekvenční rozsah BLE:	2,400–2,4835 GHz
RF výkon:	≤20 dBm (EIRP)
Verze Bluetooth:	4,2
Wi-Fi:	2,4 GHz

● **Pokyny k ochranným značkám**

- iOS a Apple jsou registrované značky společnosti Apple Inc. v USA a dalších zemích. App Store je registrovaná obchodní značka společnosti Apple Inc.
- Android, Gmail, Google Play a Google Assistant * jsou registrované obchodní značky společnosti Google Inc.
- Slovní značka a logo Bluetooth® jsou registrované ochranné známky společnosti Bluetooth® SIG Inc., jakékoli použití ochranné známky společnosti OWIM GmbH probíhá v rámci licence.
- Obchodní značka a název Silvercrest jsou majetkem příslušných vlastníků.
- Všechny ostatní názvy a výrobky mohou být ochrannými známkami nebo registrovanými ochrannými známkami příslušných vlastníků.

* Google Assistant není k dispozici v některých jazycích a zemích.



Bezpečnostní pokyny

**PŘED PRVNÍM POUŽITÍM
VÝROBKU SE SEZNAMTE SE
VŠEMI BEZPEČNOSTNÍMI A
OBSLUŽNÝMI POKYNY! PŘI
PŘEDÁNÍ VÝROBKU TŘETÍM
OSOBÁM PŘEDEJTE ROVNĚŽ
VEŠKERÉ PODKLADY!**

U škod způsobených nedodržením tohoto návodu k obsluze zaniká záruční nárok! Za následné škody se nepřebírá žádná odpovědnost! Nepřebírá se žádná odpovědnost za škody na majetku nebo zranění způsobené neodbornou manipulací nebo nedodržením bezpečnostních pokynů!

Děti a osoby se zdravotním omezením



⚠ VAROVÁNÍ! NEBEZPEČÍ SMRTI A NEHOD PRO BATOLATA A DĚTI!

- Nikdy nenechtejте děti bez dozoru s obalovým materiálem. Existuje nebezpečí udušení obalovým materiálem. Děti často podcení nebezpečí. Vždy udržujte děti daleko od balicích materiálů.
- Tento výrobek může být používán dětmi od 8 let, když jsou pod dozorem nebo jsou poučeni o bezpečném používání výrobku a porozuměly nebezpečím, které z toho plynou.

- Tento výrobek může být používán osobami se sníženými fyzickými, smyslovými nebo mentálními schopnostmi nebo nedostatkem zkušeností a/ nebo znalostí, když jsou pod dozorem nebo jsou poučeny o bezpečném používání výrobku a porozuměly nebezpečím, které z toho plynou.
- Čištění a uživatelská údržba nesmí být prováděny dětmi, ledaže by byly staré 8 let nebo starší a byly pod dozorem.
- Chraňte výrobek a jeho přípojné vedení před dětmi mladšími než 8 let.
- Děti si nesmí s výrobkem hrát.

⚠ VAROVÁNÍ! Nebezpečí zranění v důsledku nesprávného použití

Elektrická bezpečnost

⚠ NEBEZPEČÍ! Nebezpečí úrazu elektrickým proudem! Nepokoušejte se výrobek sami opravovat. V případě poruchy smí opravy provádět výhradně kvalifikovaný personál.

⚠ VAROVÁNÍ! Nebezpečí úrazu elektrickým proudem!

Zabraňte tomu, aby voda stříkala na síťovou zástrčku nebo základnu.

⚠ VAROVÁNÍ! Nebezpečí úrazu elektrickým proudem!

Výrobek nesmí být ponořován do vody nebo jiných kapalin.

Ndržte výrobek pod tekoucí vodou.

⚠ VAROVÁNÍ! Nebezpečí úrazu elektrickým proudem!

Poškozený výrobek nepoužívejte. Když je výrobek možná poškozen odpojte ho od elektrické sítě a obraťte se na svého prodejce.

⚠ VAROVÁNÍ! Nebezpečí úrazu elektrickým proudem!

Nestavte výrobek do blízkosti umyvadel nebo na vlhká místa.

- Před připojením k napájení se ujistěte, zda jsou napětí a proud v souladu s informacemi na typovém štítku výrobku.
- Spojte výrobek výhradně s uzemněnou zásuvkou. Ujistěte se, že je síťová zástrčka řádně připojená.

- Aby nedošlo k poškození přípojného vedení, nemačkejte ho nebo ho neohýbejte a nevedte jej přes ostré hrany. Chraňte ho rovněž před horkými povrchy a otevřenými plameny.
- Když je síťové přípojné vedení tohoto výrobku poškozeno, musí být nahrazeno výrobcem, jeho zákaznickou službou nebo podobně kvalifikovanou osobou, aby se zabránilo ohrožení.
- Když odpojíte výrobek od elektrické sítě, tahejte za síťovou zástrčku, ne za přípojné vedení.
- Připojte výrobek na jednu vždy snadno přístupnou zásuvku, abyste mohli výrobek v případě nouze okamžitě odpojit od sítě.
- Výrobek nesmí nainstalován bezprostředně pod zásuvkou.
- Výrobek není vhodný k provozu s pomocí externího časovače nebo samostatného dálkového ovládání.
- Nepoužívejte výrobek a nedotýkejte se ho mokřýma rukama.

- ⚠ VAROVÁNÍ!** Nepoužívejte výrobek, pokud má rychlovarná konvice praskliny nebo jiná poškození.
- Výrobek smí být používán pouze s dodaným základnou.
 - Pokud se objeví kouř nebo neobvyklý hluk, oddělte výrobek okamžitě od zásuvky. Nechte výrobek před dalším použitím zkontrolovat specialistou.
 - Provozujte výrobek vždy na rovné, stabilní, čisté, tepelně odolné a suché ploše.

Riziko požáru/popálení a teplo!

-  **VAROVÁNÍ!**
HORKÝ POVRCH!

Udržujte děti a zvířata mimo dosah výrobku, když je v provozu, nebo když se chladí. Přístupné části jsou horké.

- ⚠ VAROVÁNÍ! Riziko popálení!** Povrch výrobku zůstane po určitou dobu po použití výrobku stále horký.

- ⚠ VAROVÁNÍ! Riziko popálení!** Nikdy otevírejte víko, když se voda vaří. Víko výrobku musí být během provozu bezpečně uzavřeno.

- ⚠ OPATRNĚ!** Povrchy a rukojeť čajového sítka se mohou během používání zahřát.
- Výrobek nepřeplyňte. Je-li výrobek je přeplněn, mohla by uniknout vroucí voda. Výrobek neprovozujte bez vody. Stupeň plnění výrobku musí být mezi značkami **MIN** a **MAX** na stupnici.
 - Výrobek nesmí být vystaven kapající nebo stříkající vodě.
 - Oddělte výrobek od sítě po dobu jeho nepoužívání a před jeho čištěním.
 - Nedotýkejte se horkých povrchů výrobku. Dávejte pozor na unikající horkou páru. Držte výrobek jen za rukojeť.

Čištění

- Pokyny k čištění výrobku: viz „Čištění a péče“.
- **Před prvním použitím**
1. Vyměňte výrobek z obalu. Odstraňte veškerý obalový materiál a ochranné fólie.
 2. Zkontrolujte, zda jsou přítomny všechny díly a zda je rozsah dodávky kompletní (viz „Rozsah dodávky“).
 3. Zkontrolujte, zda je výrobek a všechny součásti v dobrém stavu. Pokud zjistíte jakékoli poškození nebo závadu, postupujte jako v kapitole „Záruka“.
 4. Vařte maximální objem vody 1,7 litru (viz „Vaření vody (Provoz bez sítě Wi-Fi)“). Vodu po vaření vylijte, abyste odstranili všechny případné zbytky z výroby a dopravy.

i UPOZORNĚNÍ:

- Když nejste doma, odpojte výrobek od sítě. Zabráníte tak náhodnému zapnutí produktu.
- Výrobek můžete ovládat přes domácí síť Wi-Fi nebo ručně bez sítě Wi-Fi.
- Aplikace **Lidl Home** je nutná k ovládnání a nastavení produktu prostřednictvím vaší domácí sítě Wi-Fi.
- Aplikace **Lidl Home** podporuje operační systémy iOS 9.0, Android 5.0 nebo novější.
- Aplikace **Lidl Home** je k dispozici ve více jazycích. Jazyk se automaticky přizpůsobí nastavení jazyka vašeho mobilního přístroje. Pokud váš jazyk není k dispozici, bude použita angličtina.
- Tento výrobek je kompatibilní s ostatními produkty řady **Lidl Smart Home**.

• Instalace aplikace

i UPOZORNĚNÍ:

- Všechny fotografie obrazovky jsou z verze systému iOS 13.3 aplikace (pokud není uvedeno jinak). Starší verze iOS mohou podléhat funkčním omezením.
- Androidová verze aplikace se řídí stejnými zásadami jako verze iOS; mohou existovat rozdíly mezi oběma platformami, jako např. mírně odlišné příkazy obrazovky nebo symboly.
- Aktualizace firmwaru může vést ke změnám funkčnosti aplikace.
- Při instalaci a párování dodržujte pokyny v aplikaci.
- Aktualizovaný návod na obsluhu najdete zde:

Karta  **Já** :

Poté klepněte na **Návod na obsluhu**.

1. Stáhněte z Apple App Store nebo Google Play Store aplikaci **Lidl Home** a nainstalujte si ji.
2. Otevřete aplikaci **Lidl Home**.
3. **Lidl Home** případně žádá o povolení k odesílání zpráv (**i**): Volitelné, v závislosti na nastavení mobilního přístroje).
4. Klepněte na **Registrace**.
5. Souhlaste se Směrnici o ochraně osobních údajů.
6. Klepněte na **Registrace**.

i UPOZORNĚNÍ: Pokud přednastavená země není země vašeho bydliště, klepněte na . Zobrazí se seznam zemí.

Přejděte dolů v seznamu a klepněte na název země, ve které žijete.

Chcete-li se k nabídce dostat rychleji, zadejte do vyhledávacího pole jméno své země nebo klepněte na počáteční písmeno na pravé straně obrazovky.

7. Zadejte svou e-mailovou adresu.
8. Potvrďte souhlas se smlouvou o službách a zásadami ochrany osobních údajů (klepněte na políčko).
- i** UPOZORNĚNÍ: Aplikace a výrobek mohou být používány pouze tehdy, pokud plně rozumíte Dohodě o poskytování služeb a Směrnici o ochraně osobních údajů a udělíte svůj souhlas s nimi.
9. Klepněte na **Zjistit potvrzovací kód**. Poté obdržíte e-mail s potvrzovacím kódem.
10. Zadejte svůj e-mailový potvrzovací kód.
11. Chcete-li chránit své soukromí a informace, vyberte heslo pro svůj účet. Vaše heslo musí splňovat následující požadavky:

- 10 až 20 znaků
- min. 1 velké písmeno
- min. 1 malé písmeno
- min. 1 číslici
- min. 1 zvláštní znak

i UPOZORNĚNÍ: Pokud budete heslo v budoucnu potřebovat, uchovejte je na bezpečném místě.

12. Klepněte na **Hotovo**.
13. **Lidl Home** při používání aplikace žádá případně o povolení k přístupu na stanoviště.

i UPOZORNĚNÍ: Volitelné, v závislosti na nastavení mobilního přístroje. Pro zobrazení informací o počasí v aplikaci je nutné povolení.

14. Instalace je dokončena.

i Problémy s instalací?

K selhání instalace mohou vést různé důvody:

- Nastavení na mobilním přístroji
- Funkční omezení starších verzí aplikací

Nápovědu najdete v části „Odstraňování poruch“.

● Párování výrobku a mobilního zařízení

i **UPOZORNĚNÍ:** Ujistěte se, že je Bluetooth na Vašem mobilním přístroji aktivován.

1. Spojte sířovou zástrčku **6** se zásuvkou.
2. Podržte tlačítko **9** až začne blikat.
3. Otevřete aplikaci **Lidl Home**.
4. Karta **Doma**:
Klepněte na **+** (přidat další přístroje).
5. Výrobek byl nalezen.
6. Klepněte na **Přejděte na možnost přidat**.
7. Ujistěte se, že je označena možnost **Rychlovarná konvice** (✓).
8. Klepněte na **+**.
9. Vyberte síř Wi-Fi (SSID - identifikační číslo Wi-Fi routeru).

10. Volitelné - klepnutím na ikonu ↔ změníte síř Wi-Fi.

Zadejte heslo pro Vaši Wi-Fi.

Klepněte na **Potvrdit**.

11. Volitelné - pojmenujte výrobek:
Klepněte na ikonu Editoru . Zadejte požadované jméno.
12. Klepněte na prostor, pro určení stanoviště výrobku (vybraný prostor je zvýrazněn šedou barvou).
13. Volitelné - Pokud by měl být připojen více než jeden výrobek: Můžete výrobek přejmenovat a definovat jeho stanoviště (např. v kuchyni).
14. Klepněte na **ULOŽIT**.
15. Spojování je dokončeno.
16. Přejděte na domovskou obrazovku:
Klepněte na možnost **◀** (zpět na domovskou obrazovku).
17. Svítí tlačítko **9**.

● Odpojte výrobek od mobilního zařízení

1. Otevřete aplikaci **Lidl Home**.

2. Karta **Doma**:

Klepněte na možnost **Rychlovarná konvice** (nebo na dříve vybraný název zařízení).

3. Klepněte na ikonu pro Nastavení (vpravo nahoře).

4. Klepněte na **Odstranit přístroj**.

Možnosti výběru:

- **Oddělení**

- **Oddělte a vymažte všechna data**

(→ viz „Rozšířené funkce“ v úplném návodu na obsluhu)

- **Přerušit**

5. Klepněte na **Potvrdit**.

● Uživatelské rozhraní aplikace

i **UPOZORNĚNÍ:** Po spárování produktu s aplikací se v aplikaci zobrazí domovská obrazovka.

- Klepnutím na ikonu výrobku získáte přístup k uživatelskému rozhraní výrobku:

● Obsluha

⚠ VAROVÁNÍ! Riziko popálení! Víko **2** musí být při vylévání horké vody uzavřeno. Jinak by mohla horká voda nebo pára vytéci přes okraj a způsobit popáleníny.

● Instalace výrobku

- Zachovejte přípojné vedení **6** co nejkratší.
 - Udržujte bezpečnou vzdálenost od stěn a skříní, aby nedošlo k poškození prostřednictvím vystupující páry.
1. Přebytečné přípojné vedení navíňte na návin kabelu (v dolní části základny **7**).
 2. Veďte přípojné vedení kabelovým vedením.
 3. Základnu postavte na rovný, stabilní povrch.

● Plnicí množství

- Sledujte ukazatel hladiny vody **11** ohledně minimálního/ maximálního množství vody a čaje.

	Min.	Max.
Vody	0,5 l	1,7 l
Čaj	0,5 l	1,2 l

● Čištění a péče

⚠ VAROVÁNÍ! Výrobek nesmí být ponořován do vody nebo jiných kapalin. Výrobek nedržte pod tekoucí vodou.

- Vždy oddělte výrobek před čištěním od sítě.
- Před každým použitím výrobek zkontrolujte na viditelná poškození.

● Čištění

- K čištění výrobku a jeho příslušenství nepoužívejte žádné abrazivní prostředky, agresivní roztoky nebo tvrdé kartáče.
- Čištěte výrobek lehce navlhčeným hadříkem. V případě potřeby použijte jemný saponát.
- Vyčistěte všechny díly suchým hadříkem dosucha.

● Péče

Odstranění kalcifikace

ⓘ UPOZORNĚNÍ: Usazeniny vápníku snižují účinnost výrobku a zvyšují spotřebu energie. Výrobek pravidelně kontrolujte na usazeniny vodního kamene.

1. Rychlovarnou konvici **4** naplňte octovým roztokem (5 až 15 %).
2. Stiskněte tlačítko **8**. Počkejte, až se výrobek automaticky vypne.
3. Nechte roztok octa působit přes noc v rychlovarné konvici. Roztok další den vylijte.
4. Naplňte rychlovarnou konvici čistou vodou až po značku **Water Max** na ukazateli hladiny vody **11**. Vodu svařte.
5. Po vaření: Vodu vylijte, abyste odstranili případně existující usazeniny vodního kamene nebo zbytky octa.
6. Vnitřek rychlovarné konvice důkladně opláchněte vodou z vodovodu.

Očistěte sítko

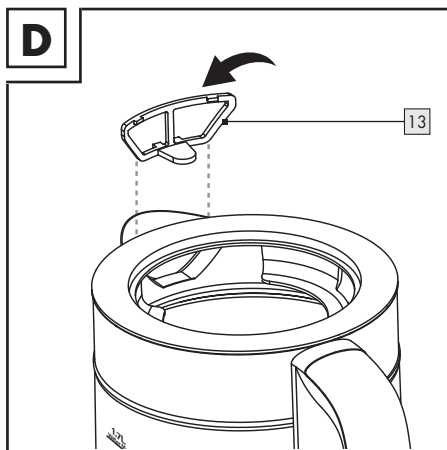

1. Sejměte víko **2**.
2. Jemným zatažením za sponu sítka **13** uvolněte sítko (obr. D).
3. Sítko opláchněte čistou vodou.

ⓘ UPOZORNĚNÍ: Pokud se na sítku nahromadí usazeniny vodního kamene, namočte jej na několik hodin do vodního roztoku octa (5 až 15 %).

4. Sítko opláchněte čistou vodou.
5. Vložte sítko horním okrajem do horní hrany rychlovarné konvice **4**.

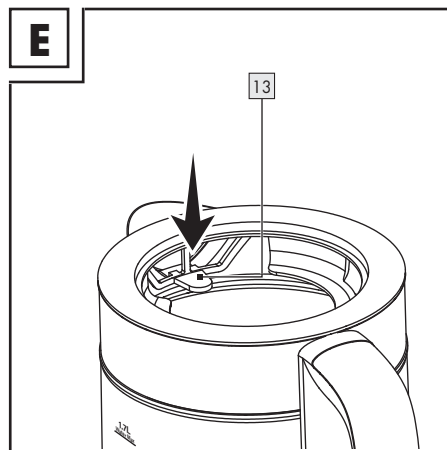

6. Zatačte sítko pevně do jeho polohy (obr. E).

Vyčistěte čajové sítko

1. Sejměte víko [2].
2. Vyjměte čajové sítko [3].
3. Čajové sítko opláchněte čistou vodou.
4. Pokud se na čajovém sítku vytvořily usazeniny vodního kamene, namočte je na několik hodin do roztoku vody a octa (5 až 15 %).
5. Čajové sítko opláchněte čistou vodou.
6. Osušte čajové sítko hadříkem.

Zlikvidování

- i** Před předáním výrobku někomu dalšímu, před likvidací nebo před vrácením výrobci zajistěte, aby byla z výrobku a z cloudu odstraněna všechna data.

Postupujte podle následující kapitoly:

„Rozšířené funkce“, položka nabídky: **Oddělte a vymažte všechna data**

Obal se skládá z ekologických materiálů, které můžete zlikvidovat prostřednictvím místních sběrů recyklovatelných materiálů.



Při třídění odpadu se řiďte podle označení obalových materiálů zkratkami (a) a čísly (b), s následujícím významem: 1-7: umělé hmoty / 20-22: papír a lepenka / 80-98: složené látky.

Výrobek:



O možnostech likvidace vysloužilých zařízení se informujte u správy vaší obce nebo města.



V zájmu ochrany životního prostředí vysloužilý výrobek nevyhazujte do domovního odpadu, ale předejte k odborné likvidaci. O sběrnách a jejich otevíracích hodinách se můžete informovat u příslušné správy města nebo obce.

Servis

CZ Servis Česká republika

Tel.: 800600632

E-Mail: owim@lidl.cz

Zjednodušené prohlášení EU o shodě

Společnost OWIM GmbH & Co. KG, Stiftsbergstraße 1, 74167 Neckarsulm, NĚMECKO tímto prohlašuje, že výrobek RYCHLOVARNÁ KONVICE WI-FI SMART, HG09434 odpovídá směrnicím 2014/53/EU a 2011/65/EU.















Úplný text prohlášení EU o shodě je dostupný na internetu na adrese: www.owim.com



Verwendete Warnhinweise und Symbole	Seite	28
Kurzanleitung	Seite	29
Bestimmungsgemäße Verwendung	Seite	29
Lieferumfang	Seite	29
Sie benötigen	Seite	29
Teilebeschreibung	Seite	30
Technische Daten	Seite	31
Sicherheitshinweise	Seite	31
Vor der ersten Verwendung	Seite	35
App installieren	Seite	36
Produkt und Mobilgerät koppeln	Seite	37
Produkt vom Mobilgerät entkoppeln	Seite	37
Bedienung	Seite	37
Reinigung und Pflege	Seite	38
Entsorgung	Seite	39
Service	Seite	39
Vereinfachte EU-Konformitätserklärung	Seite	39

Verwendete Warnhinweise und Symbole

In der Bedienungsanleitung, der Kurzanleitung und auf der Verpackung werden die folgenden Warnhinweise verwendet:

	<p>GEFAHR! Dieses Symbol mit dem Signalwort „Gefahr“ bezeichnet eine Gefährdung mit einem hohen Risikograd, die, wenn sie nicht vermieden wird, eine schwere Verletzung oder den Tod zur Folge hat.</p>		<p>Wechselstrom/-spannung</p>
		<p>Hz</p>	<p>Hertz (Netzfrequenz)</p>
		<p>W</p>	<p>Watt</p>
	<p>WARNUNG! Dieses Symbol mit dem Signalwort „Warnung“ bezeichnet eine Gefährdung mit einem mittleren Risikograd, die, wenn sie nicht vermieden wird, eine schwere Verletzung oder den Tod zur Folge haben kann.</p>		<p>HINWEIS: Dieses Symbol mit dem Signalwort „Hinweis“ bietet weitere nützliche Informationen.</p>
			<p>Sicherheitshinweise Handlungsanweisungen</p>
	<p>VORSICHT! Dieses Symbol mit dem Signalwort „Vorsicht“ bezeichnet eine Gefährdung mit einem niedrigen Risikograd, die, wenn sie nicht vermieden wird, eine geringe oder mäßige Verletzung zur Folge haben kann.</p>		<p>Lebensmittelecht Dieses Produkt hat keine negativen Auswirkungen auf den Geschmack oder Geruch verwendeter Lebensmittel.</p>
	<p>Symbol für Schutzerde</p>		<p>Verbrennungsgefahr! Dieses Symbol weist auf eine heiße Oberfläche hin.</p>
	<p>Produkt nicht in Wasser oder andere Flüssigkeiten eintauchen.</p>		<p>Verwenden Sie das Produkt nur in trockenen Innenräumen.</p>
	<p>Ein-/Ausschalter</p>		<p>WLAN-Verbindungstaste</p>
	<p>Das CE-Zeichen bestätigt Konformität mit den für das Produkt zutreffenden EU-Richtlinien.</p>		

WLAN-WASSERKOCHER SMART

● **Kurzanleitung**

Bei diesem Dokument handelt es sich um eine verkürzte Druckausgabe der vollständigen Bedienungsanleitung. Durch das Scannen des QR-Codes gelangen Sie direkt auf die LIDL-Service-Seite (www.lidl-service.com) und können durch die Eingabe der Artikelnummer (IAN) 379256_2201 die vollständige Bedienungsanleitung einsehen und herunterladen.

⚠️ WARNUNG! Beachten Sie die vollständige Bedienungsanleitung und die Sicherheitshinweise, um Personen- und Sachschäden zu vermeiden. Die Kurzanleitung ist Bestandteil dieses Produkts. Machen Sie sich vor der Benutzung des Produkts mit allen Bedien- und Sicherheitshinweisen vertraut. Bewahren Sie die Kurzanleitung gut auf und händigen Sie alle Unterlagen bei Weitergabe des Produkts an Dritte mit aus.

● **Bestimmungsgemäße Verwendung**

- Dieses Produkt dient ausschließlich zum Kochen von Trinkwasser. Sie können das Teesieb verwenden, um Tee im Produkt zuzubereiten.
- Dieses Produkt wurde für den Einsatz im Haushalt und für ähnliche Anwendungen konzipiert, wie:
 - Teeküchen im Einzelhandel, in Büros und in ähnlicher Arbeitsumgebung;
 - Bauernhäusern;
 - Hotels, Motels und anderen Herbergen;
 - Frühstückspensionen.
- Das Produkt ist für den gewerblichen Einsatz nicht geeignet.
- Jede andere, nicht in dieser Anleitung erwähnte Verwendung, kann zu Schäden am Produkt oder zu schweren Verletzungen führen.
- Der Hersteller übernimmt keine Haftung für Schäden aufgrund unsachgemäßer Verwendung.



Die Steuerung und Einrichtung des Produkts erfolgt über die App **Lidl Home**.

● **Lieferumfang**

Überprüfen Sie nach dem Auspacken des Produkts, ob die Lieferung vollständig ist und alle Teile in ordnungsgemäßem Zustand sind. Entfernen Sie vor der Verwendung das gesamte Verpackungsmaterial.

Kontaktieren Sie den Kundenservice, wenn Teile fehlen oder beschädigt sind.

- 1 Wasserkocher
- 1 Deckel mit Einfüllklappe
- 1 Sockel
- 1 Teesieb
- 1 Kurzanleitung

● **Sie benötigen**

 WLAN-Router
2,4 GHz, IEEE 802.11b/g/n

 Mobilgerät:
iOS 9.0 oder höher
Android 5.0 oder höher

● Teilebeschreibung

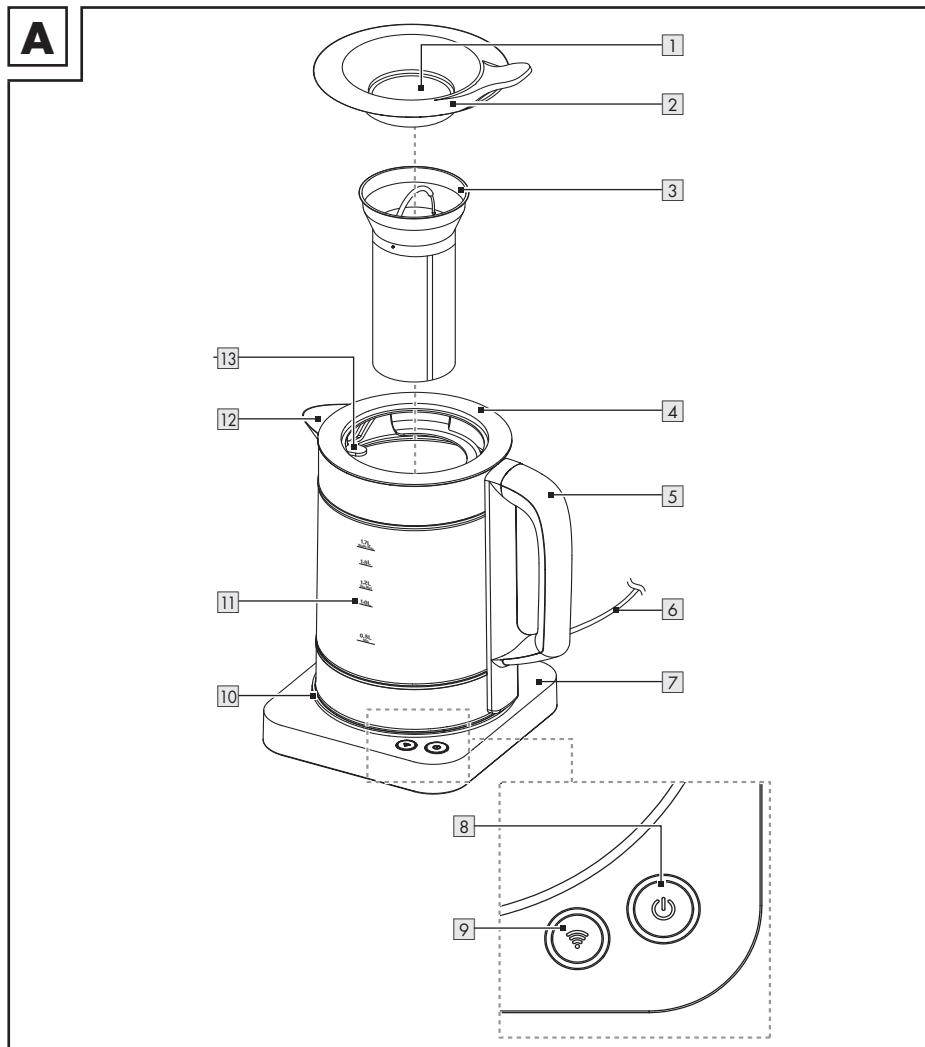

1 Einfüllklappe

2 Deckel

3 Teesieb mit Griff

4 Wasserkocher

5 Griff

6 Anschlussleitung und Netzstecker

7 Sockel (mit Netzkabelführung und Kabelaufwicklung)

8 Taste  (Taste ein/aus mit Leuchtanzeige)

9 Taste  (Taste WLAN mit Leuchtanzeige)

10 LED-Ring

11 Wasserstandsanzeige

12 Ausguss

13 Sieb (im Produktinneren)

● Technische Daten

Eingangsspannung:	220–240 V~, 50–60 Hz
Leistungsaufnahme:	
HG09434:	2 520–3 000 W
HG09434-BS:	2 520–3 000 W
HG09434-CH:	1 850–2 200 W
Schutzklasse:	I
Fassungsvermögen des Wasserkochers:	
Wasser:	1,7 l
Tee:	1,2 l
Zertifizierung:	
HG09434:	GS (TÜV SÜD)
HG09434-CH:	-
HG09434-BS:	-
WLAN-Frequenzbereich:	2,400–2,4835 GHz
RF-Leistung:	≤20 dBm (EIRP)
BLE-Frequenzbereich:	2,400–2,4835 GHz
RF-Leistung:	≤20 dBm (EIRP)
Bluetooth-Version:	4.2
WLAN:	2,4 GHz

● Markenhinweise

- iOS und Apple sind eingetragene Handelsmarken von Apple Inc. in den USA und anderen Ländern. App Store ist eine eingetragene Handelsmarke von Apple Inc.
 - Android, Gmail, Google Play und Google Assistant * sind eingetragene Handelsmarken von Google Inc.
 - Die Bluetooth®-Wortmarke und Logos sind eingetragene Warenzeichen der Bluetooth® SIG Inc., jegliche Verwendung der Warenzeichen durch die OWIM GmbH erfolgt im Rahmen einer Lizenz.
 - Die Handelsmarke und der Handelsname Silvercrest stehen im Eigentum der jeweiligen Inhaber.
 - Alle anderen Namen und Produkte können Handelsmarken oder eingetragene Handelsmarken ihrer jeweiligen Eigentümer sein.
- * Google Assistant ist in bestimmten Sprachen und Ländern nicht verfügbar.



Sicherheitshinweise

MACHEN SIE SICH VOR DER ERSTEN BENUTZUNG DES PRODUKTS MIT ALLEN SICHERHEITS- UND BEDIENHINWEISEN VERTRAUT! HÄNDIGEN SIE ALLE UNTERLAGEN BEI WEITERGABE DES PRODUKTS AN DRITTE EBENFALLS MIT AUS!

Bei Schäden, die durch Nichtbeachtung dieser Bedienungsanleitung verursacht werden, erlischt der Garantieanspruch! Für Folgeschäden wird keine Haftung übernommen! Bei Sach- oder Personenschäden, die durch unsachgemäße Handhabung oder Nichtbeachtung der Sicherheitshinweise verursacht werden, wird keine Haftung übernommen!

Kinder und Personen mit Einschränkungen



⚠️ WARNUNG!

LEBENS- UND UNFALLGEFAHR FÜR KLEINKINDER UND KINDER!

- Lassen Sie Kinder niemals unbeaufsichtigt mit dem Verpackungsmaterial. Es besteht Erstickungsgefahr durch Verpackungsmaterial. Kinder unterschätzen häufig die Gefahren. Halten Sie Kinder stets fern von Verpackungsmaterialien.
- Dieses Produkt kann von Kindern ab 8 Jahren und darüber benutzt werden, wenn sie beaufsichtigt werden oder bezüglich des sicheren Gebrauchs des Produkts unterwiesen wurden und die daraus resultierenden Gefahren verstanden haben.
- Dieses Produkt kann von Personen mit reduzierten physischen, sensorischen oder mentalen Fähigkeiten oder Mangel an Erfahrung und/oder Wissen benutzt werden, wenn sie beaufsichtigt oder bezüglich des sicheren Gebrauchs des Produkts unterwiesen wurden und die daraus resultierenden Gefahren verstanden haben.
- Reinigung und Wartung durch den Benutzer dürfen nicht durch Kinder vorgenommen werden, es sei denn, sie sind 8 Jahre oder älter und werden beaufsichtigt.
- Das Produkt und seine Anschlussleitung sind von Kindern jünger als 8 Jahre fernzuhalten.
- Kinder dürfen mit dem Produkt nicht spielen.

⚠️ WARNUNG!

Verletzungsrisiko durch Fehlgebrauch

Elektrische Sicherheit

⚠️ GEFAHR! Stromschlagrisiko! Versuchen Sie nicht, das Produkt selbstständig zu reparieren.

Im Fall einer Fehlfunktion dürfen Reparaturen ausschließlich von qualifiziertem Personal durchgeführt werden.

⚠️ WARNUNG! Stromschlagrisiko!

Vermeiden Sie, dass Wasser auf den Netzstecker oder den Sockel spritzt.

⚠️ WARNUNG! Stromschlagrisiko! Das Produkt darf nicht in Wasser oder andere Flüssigkeiten getaucht werden. Halten Sie das Produkt nicht unter laufendes Wasser.

⚠️ WARNUNG! Stromschlagrisiko!

Verwenden Sie kein beschädigtes Produkt. Trennen Sie das Produkt vom Stromnetz und wenden Sie sich an Ihren Einzelhändler, falls es beschädigt sein sollte.

⚠️ WARNUNG! Stromschlagrisiko! Stellen Sie das Produkt nicht neben Spülbecken oder an feuchte Orte.

- Vergewissern Sie sich vor der Verbindung mit der Stromversorgung, dass die Spannung und der Strom mit den Angaben auf dem Typenschild des Produkts übereinstimmen.
- Verbinden Sie das Produkt ausschließlich mit einer geerdeten Steckdose. Vergewissern Sie sich, dass der Netzstecker ordnungsgemäß angeschlossen ist.

- Um Beschädigungen an der Anschlussleitung zu vermeiden, quetschen oder biegen Sie sie nicht und führen Sie sie nicht über scharfe Kanten. Halten Sie sie auch von heißen Oberflächen und offenen Flammen fern.
 - Wenn die Netzanschlussleitung dieses Produkts beschädigt wird, muss sie durch den Hersteller, seinen Kundendienst oder eine ähnlich qualifizierte Person ersetzt werden, um Gefährdungen zu vermeiden.
 - Wenn Sie das Produkt vom Stromnetz trennen, ziehen Sie am Netzstecker und nicht an der Anschlussleitung.
 - Schließen Sie das Produkt an eine leicht zugängliche Steckdose an, damit Sie das Produkt im Notfall umgehend vom Stromnetz trennen können.
 - Das Produkt darf nicht unmittelbar unterhalb einer Wandsteckdose aufgestellt werden.
 - Das Produkt ist nicht für den Betrieb mit einem externen Zeitschalter oder einem separaten Fernbedienungssystem vorgesehen.
 - Verwenden und berühren Sie das Produkt nicht mit nassen Händen.
- ⚠️ WARNUNG!** Verwenden Sie das Produkt nicht, falls der Wasserkocher Risse oder sonstige Beschädigungen aufweisen sollte.
- Das Produkt darf nur mit dem mitgelieferten Sockel verwendet werden.
 - Falls Rauch oder ungewöhnliche Geräusche auftreten sollten, trennen Sie das Produkt sofort vom Stromnetz. Lassen Sie das Produkt von einem Spezialisten überprüfen, bevor Sie es erneut verwenden.
 - Betreiben Sie das Produkt immer auf einer ebenen, stabilen, sauberen, hitzebeständigen und trockenen Oberfläche.

Feuer-/Verbrennungsrisiko und Hitze!



Halten Sie Kinder und Tiere vom Produkt fern, wenn es in Betrieb ist oder wenn es abkühlt. Die zugänglichen Teile sind heiß.

⚠️ WARNUNG!
Verbrennungsrisiko!
Die Oberfläche des Produkts bleibt noch einige Zeit nach der Verwendung des Produkts heiß.

⚠️ WARNUNG!
Verbrennungsrisiko!
Öffnen Sie nicht den Deckel, während das Wasser kocht. Der Deckel des Produkts muss während des Betriebs sicher verschlossen bleiben.

⚠️ VORSICHT! Oberflächen und der Griff des Teesiebs können während des Gebrauchs heiß werden.

- Überfüllen Sie das Produkt nicht. Wenn das Produkt überfüllt ist, könnte kochendes Wasser austreten. Betreiben Sie das Produkt nicht ohne Wasser. Der Füllstand des Produkts muss sich zwischen den Markierungen **Min** und **Water Max** der Skala befinden.
- Das Produkt darf keinem Tropf- und Spritzwasser ausgesetzt werden.
- Trennen Sie das Produkt während des Nichtgebrauchs und vor der Reinigung vom Stromnetz.
- Berühren Sie keine heißen Oberflächen des Produkts. Achten Sie auf entweichenden heißen Dampf. Halten Sie das Produkt nur am Handgriff.

Reinigung

- Hinweise zur Reinigung des Produkts: siehe „Reinigung und Pflege“.

● **Vor der ersten Verwendung**

1. Entnehmen Sie das Produkt aus der Verpackung. Entfernen Sie sämtliche Verpackungsmaterialien und Schutzfolien.
2. Prüfen Sie, ob alle Teile vorhanden sind und der beschriebene Lieferumfang vollständig ist (siehe „Lieferumfang“).

- Überprüfen Sie, ob sich das Produkt und sämtliche Teile in gutem Zustand befinden. Sollten Sie eine Beschädigung oder einen Defekt feststellen, verfahren Sie wie im Kapitel „Garantie“ beschrieben.
- Kochen Sie die maximale Wassermenge von 1,7 Liter (siehe „Wasser kochen (Betrieb ohne WLAN-Netzwerk“). Schütten Sie das Wasser nach dem Kochvorgang weg, um eventuelle Produktions- und Transportrückstände zu entfernen.

i HINWEISE:

- Trennen Sie das Produkt vom Stromnetz, wenn Sie nicht zu Hause sind. So verhindern Sie, dass Sie das Produkt versehentlich einschalten.
- Sie können das Produkt über Ihr Heim-WLAN-Netzwerk oder manuell ohne WLAN-Netzwerk betreiben.
- Die App **Lidl Home** wird benötigt, um das Produkt über Ihr Heim-WLAN-Netzwerk zu steuern und einzurichten.
- Die App **Lidl Home** unterstützt die Betriebssysteme iOS 9.0, Android 5.0 oder höher.
- Die App **Lidl Home** ist in mehreren Sprachen erhältlich. Die Sprache wird automatisch an die Spracheinstellungen Ihres Mobilgeräts angepasst. Englisch wird verwendet, falls Ihre Sprache nicht erhältlich sein sollte.
- Dieses Produkt ist mit anderen Produkten aus dem **Lidl Smart Home**-Sortiment kompatibel.

● App installieren

i HINWEISE:

- Alle Bildschirmfotos stammen aus der iOS-Version 13.3 der App (falls nicht anders gekennzeichnet). Ältere iOS-Versionen können Funktionseinschränkungen unterliegen.
- Die Android-Version der App folgt den gleichen Prinzipien wie die iOS-Version; es kann zu Diskrepanzen zwischen den beiden Plattformen kommen, wie z. B. leicht unterschiedliche Bildschirmbefehle oder Symbole.
- Eine Aktualisierung der Firmware kann zu Änderungen der Funktionalität der App führen.
- Beachten Sie bei der Installation und Kopplung die Hinweise in der App.
- Eine aktualisierte Bedienungsanleitung finden Sie hier:

Reiter  **Ich**:

Tippen Sie auf **Bedienungsanleitung**.

- Laden Sie im Apple App Store oder Google Play Store die App **Lidl Home** herunter und installieren Sie diese.

- Öffnen Sie die App **Lidl Home**.
- Lidl Home** bittet eventuell um Erlaubnis, Mitteilungen zu senden (**i**: Optional, abhängig von Einstellungen des Mobilgeräts).
- Tippen Sie auf **Registrieren**.
- Stimmen Sie der Datenschutzrichtlinie zu.
- Tippen Sie auf **Registrieren**.

i HINWEIS: Falls das voreingestellte Land nicht Ihrem Wohnort entspricht, tippen Sie auf **>**. Eine Länderliste wird angezeigt. Scrollen Sie die Liste nach unten und tippen Sie auf den Namen des Landes, in dem Sie wohnen. Um schneller zu dem Eintrag zu gelangen, tippen Sie den Namen Ihres Landes in das Suchfeld ein oder tippen Sie auf den Anfangsbuchstaben auf der rechten Seite des Bildschirms.

- Geben Sie Ihre E-Mail-Adresse ein.
- Stimmen Sie der Servicevereinbarung und der Datenschutzrichtlinie zu (Kästchen antippen).

i HINWEIS: Die App und das Produkt können nur verwendet werden, wenn Sie die Servicevereinbarung und die Datenschutzrichtlinie vollständig verstanden haben und Ihre Zustimmung erteilen.

- Tippen Sie auf **Bestätigungscode abrufen**. Daraufhin erhalten Sie eine E-Mail, die einen Bestätigungscode enthält.
- Geben Sie den E-Mail-Bestätigungscode ein.
- Wählen Sie zum Schutz Ihrer Privatsphäre und Ihrer Daten ein Passwort für Ihren Account aus. Ihr Passwort muss folgende Voraussetzungen erfüllen:
 - 10 bis 20 Zeichen
 - min. 1 Großbuchstabe
 - min. 1 Kleinbuchstabe
 - min. 1 Ziffer
 - min. 1 Sonderzeichen

i HINWEIS: Bewahren Sie das Passwort an einem sicheren Ort auf, falls Sie es in Zukunft benötigen.

- Tippen Sie auf **Fertig**.
- Lidl Home** bittet eventuell um Erlaubnis, bei Verwendung der App auf den Standort zuzugreifen.

i HINWEIS: Optional, abhängig von Einstellungen des Mobilgeräts. Erlaubnis ist notwendig, um Wetterinformationen in der App anzuzeigen.

14. Die Installation ist abgeschlossen.

i Installationsprobleme?



Verschiedene Gründe können zu einem Fehlschlag der Installation führen:

- Einstellungen auf dem Mobilgerät
- Funktionseinschränkungen älterer App-Versionen

Hilfe finden Sie im Abschnitt „Fehlerbehebung“.

● Produkt und Mobilgerät koppeln

i HINWEIS: Vergewissern Sie sich, dass Bluetooth auf Ihrem Mobilgerät aktiviert ist.

1. Verbinden Sie den Netzstecker **6** mit einer Steckdose.
2. Halten Sie die Taste  **9** gedrückt, bis sie blinkt.
3. Öffnen Sie die App **Lidl Home**.
4. Reiter  **Zuhause** :
Tippen Sie auf **+** (weitere Geräte hinzufügen).
5. Das Produkt wurde gefunden.
6. Tippen Sie auf **Gehen Sie auf Hinzufügen**.
7. Vergewissern Sie sich, dass **Wasserkocher** markiert ist (✓).
8. Tippen Sie auf **+**.
9. Wählen Sie Ihr WLAN-Netzwerk (SSID - Identifikationsnummer des WLAN-Routers) aus.
10. Optional - Ändern Sie das WLAN-Netzwerk, indem Sie auf das Symbol  tippen.

Geben Sie das WLAN-Passwort Ihres Netzwerks ein.

Tippen Sie auf **Bestätigen**.

11. Optional - Benennen Sie das Produkt:
Tippen Sie auf das Editier-Symbol . Geben Sie den gewünschten Namen ein.
12. Tippen Sie einen Raum an, um den Standort des Produkts festzulegen (der ausgewählte Raum wird grau hinterlegt).
13. Optional - Falls mehr als ein Produkt angeschlossen ist: Sie können das Produkt umbenennen und seinen Standort (z. B. in der Küche) definieren.
14. Tippen Sie auf **SPEICHERN**.
15. Die Kopplung ist abgeschlossen.
16. Wechseln Sie zum Home-Bildschirm:

Tippen Sie auf **<** (zurück zum Home-Bildschirm).

17. Die Taste  **9** leuchtet.

● Produkt vom Mobilgerät entkoppeln

1. Öffnen Sie die App **Lidl Home**.
2. Reiter  **Zuhause** :
Tippen Sie auf **Wasserkocher** (oder den zuvor ausgewählten Gerätenamen).
3. Tippen Sie auf das Symbol für Einstellungen  (oben rechts).
4. Tippen Sie auf **Gerät entfernen**.

Auswahlmöglichkeiten:

- **Trennen**
 - **Trennen und löschen Sie alle Daten**
(→ siehe „Erweiterte Funktionen“ in der ausführlichen Bedienungsanleitung)
 - **Abbrechen**
5. Tippen Sie auf **Bestätigen**.

● Benutzeroberfläche der App

i HINWEIS: Sobald das Produkt mit der App gekoppelt ist, wird der Home-Bildschirm in der App angezeigt.

- Tippen Sie auf das Symbol des Produkts, um die Benutzeroberfläche des Produkts aufzurufen:

● Bedienung

⚠ WARNUNG! Verbrennungsrisiko! Der Deckel **2** muss beim Ausgießen von heißem Wasser geschlossen sein. Ansonsten könnte heißes Wasser oder Dampf über den Rand austreten und Verbrennungen verursachen.

● Produkt aufstellen

- Halten Sie die Anschlussleitung **6** möglichst kurz.
 - Halten Sie einen Sicherheitsabstand zu Wänden und Schränken ein, um Schäden durch aufsteigenden Dampf zu vermeiden.
1. Wickeln Sie die überschüssige Anschlussleitung auf die Kabelaufwicklung (am Boden des Sockels **7**).
 2. Führen Sie die Anschlussleitung durch die Kabelführung.
 3. Stellen Sie den Sockel auf eine ebene, stabile Oberfläche.

● Einfüllmenge

- Beachten Sie die Wasserstandsanzeige **11** bezüglich der minimalen/maximalen Füllmenge für Wasser und Tee.

	Min.	Max.
Wasser	0,5 l	1,7 l
Tee	0,5 l	1,2 l

● Reinigung und Pflege

- ⚠ **WARNING!** Das Produkt darf nicht in Wasser oder andere Flüssigkeiten getaucht werden. Produkt nicht unter laufendes Wasser halten.

- Trennen Sie das Produkt vor der Reinigung stets vom Stromnetz.
- Überprüfen Sie das Produkt vor jedem Gebrauch auf sichtbare Schäden.

● Reinigung

- Verwenden Sie keine Scheuermittel, aggressiven Lösungen oder harten Bürsten, um das Produkt zu reinigen.
- Reinigen Sie das Produkt mit einem leicht angefeuchteten Lappen. Bei Bedarf können Sie ein mildes Spülmittel verwenden.
- Reiben Sie alle Teile mit einem sauberen Tuch trocken.

● Pflege

Verkalkungen entfernen

- ⓘ **HINWEIS:** Kalkablagerungen verringern die Effizienz des Produkts und erhöhen den Energieverbrauch. Überprüfen Sie das Produkt regelmäßig auf Kalkablagerungen.
- 1. Füllen Sie den Wasserkocher **4** mit einer Essiglösung (5 bis 15 %).
- 2. Drücken Sie die Taste **8**. Warten Sie, bis sich das Produkt automatisch ausschaltet.
- 3. Lassen Sie die Essiglösung über Nacht im Wasserkocher einwirken. Schütten Sie die Lösung am nächsten Tag weg.
- 4. Füllen Sie den Wasserkocher bis zur Markierung **Water Max** auf der Wasserstandsanzeige **11** mit klarem Wasser. Kochen Sie das Wasser.

- 5. Nach dem Kochvorgang: Schütten Sie das Wasser weg, um eventuell vorhandene Kalkablagerungen und Essigreste zu entfernen.
- 6. Spülen Sie das Innere des Wasserkochers gründlich mit Leitungswasser aus.

Sieb reinigen

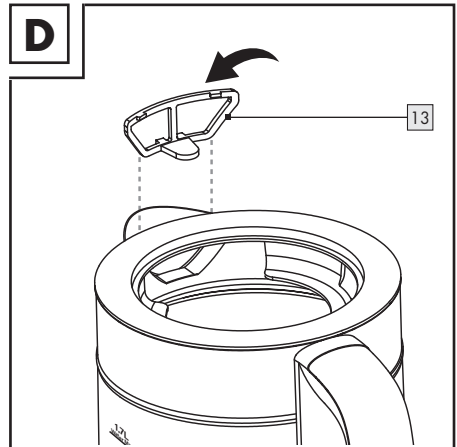

1. Nehmen Sie den Deckel **2** ab.
2. Ziehen Sie vorsichtig an der Klammer des Siebs **13**, um das Sieb zu lösen (Abb. D).
3. Spülen Sie das Sieb mit klarem Wasser aus.
- ⓘ **HINWEIS:** Falls sich Kalkablagerungen auf dem Sieb gebildet haben sollten, legen Sie das Sieb einige Stunden lang in eine Wasser-Essig-Lösung (5 bis 15 %) ein.
4. Spülen Sie das Sieb mit klarem Wasser aus.
5. Setzen Sie das Sieb mit der Oberkante in den oberen Rand des Wasserkochers **4** ein.

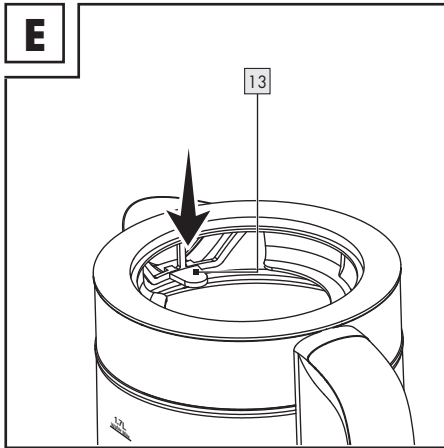

6. Drücken Sie das Sieb fest in seine Position (Abb. E).

Teesieb reinigen

1. Nehmen Sie den Deckel **2** ab.
2. Entnehmen Sie das Teesieb **3**.
3. Spülen Sie das Teesieb mit klarem Wasser aus.
4. Falls sich Kalkablagerungen auf dem Teesieb gebildet haben sollten, weichen Sie es einige Stunden in einer Wasser-Essig-Lösung (5 bis 15 %) ein.
5. Spülen Sie das Teesieb mit klarem Wasser aus.
6. Trocknen Sie das Teesieb mit einem Tuch ab.

Entsorgung

- i** Bevor Sie das Produkt an jemanden weitergeben, entsorgen oder dem Hersteller zurückgeben, stellen Sie sicher, dass alle Daten vom Produkt und in der Cloud gelöscht wurden.

Beziehen Sie sich dazu auf das folgende Kapitel:

„Erweiterte Funktionen“, Menüpunkt: **Trennen und Daten löschen**

Die Verpackung besteht aus umweltfreundlichen Materialien, die Sie über die örtlichen Recyclingstellen entsorgen können.



Beachten Sie die Kennzeichnung der Verpackungsmaterialien bei der Abfalltrennung, diese sind gekennzeichnet mit Abkürzungen (a) und Nummern (b) mit folgender Bedeutung: 1-7: Kunststoffe/20-22: Papier und Pappe/80-98: Verbundstoffe.

Produkt:



Möglichkeiten zur Entsorgung des ausgedienten Produkts erfahren Sie bei Ihrer Gemeinde- oder Stadtverwaltung.



Werfen Sie Ihr Produkt, wenn es ausgedient hat, im Interesse des Umweltschutzes nicht in den Hausmüll, sondern führen Sie es einer fachgerechten Entsorgung zu. Über Sammelstellen und deren Öffnungszeiten können Sie sich bei Ihrer zuständigen Verwaltung informieren.

Service

- DE Service Deutschland**
Tel.: 0800 5435 111
E-Mail: owim@lidl.de
- AT Service Österreich**
Tel.: 0800 292726
E-Mail: owim@lidl.at
- CH Service Schweiz**
Tel.: 0800 562153
E-Mail: owim@lidl.ch

Vereinfachte

EU-Konformitätserklärung

Hiermit erklärt die OWIM GmbH & Co. KG, Stiftsbergstraße 1, 74167 Neckarsulm, DEUTSCHLAND, dass das Produkt WLAN-WASSERKÖCHER SMART, HG09434 mit den Richtlinien 2014/53/EU und 2011/65/EU übereinstimmt.

Den vollständigen Text der EU-Konformitätserklärung finden Sie unter folgender Internetadresse: www.owim.com



OWIM GmbH & Co. KG

Stiftsbergstraße 1
74167 Neckarsulm
GERMANY

Model No.: HG09434
Version: 09/2022

IAN 379256_2201

