



KUGELBAHN XXL / XXL BALL RUN / CIRCUIT À BILLES XXL

DE AT CH

KUGELBAHN XXL
Gebrauchsanweisung

FR BE

CIRCUIT À BILLES XXL
Mode d'emploi

PL

TOR NA KULKI XXL
Instrukcja obsługi

SK

GULŔŔOVÁ DRÁHA XXL
Návod na používanie

GB IE

XXL BALL RUN
Instructions for use

NL BE

KNIKKERBAAN XXL
Gebruiksaanwijzing

CZ

XXL KULIČKOVÁ DRÁHA
Návod k použití

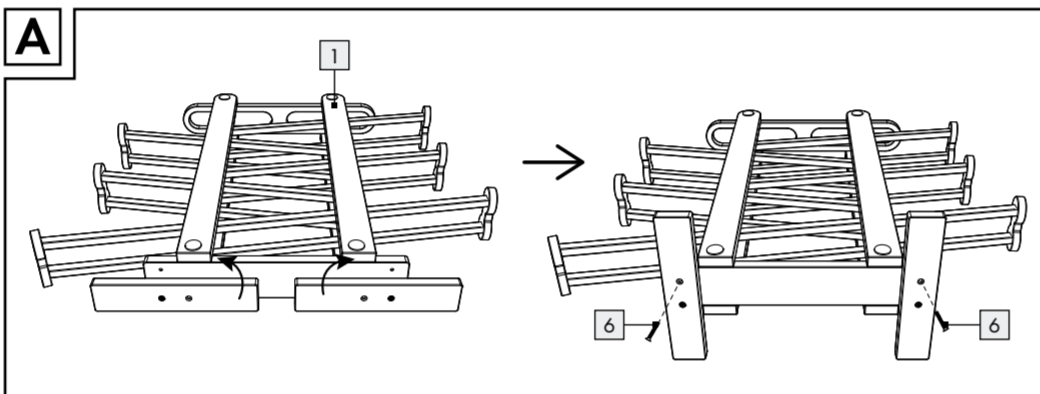
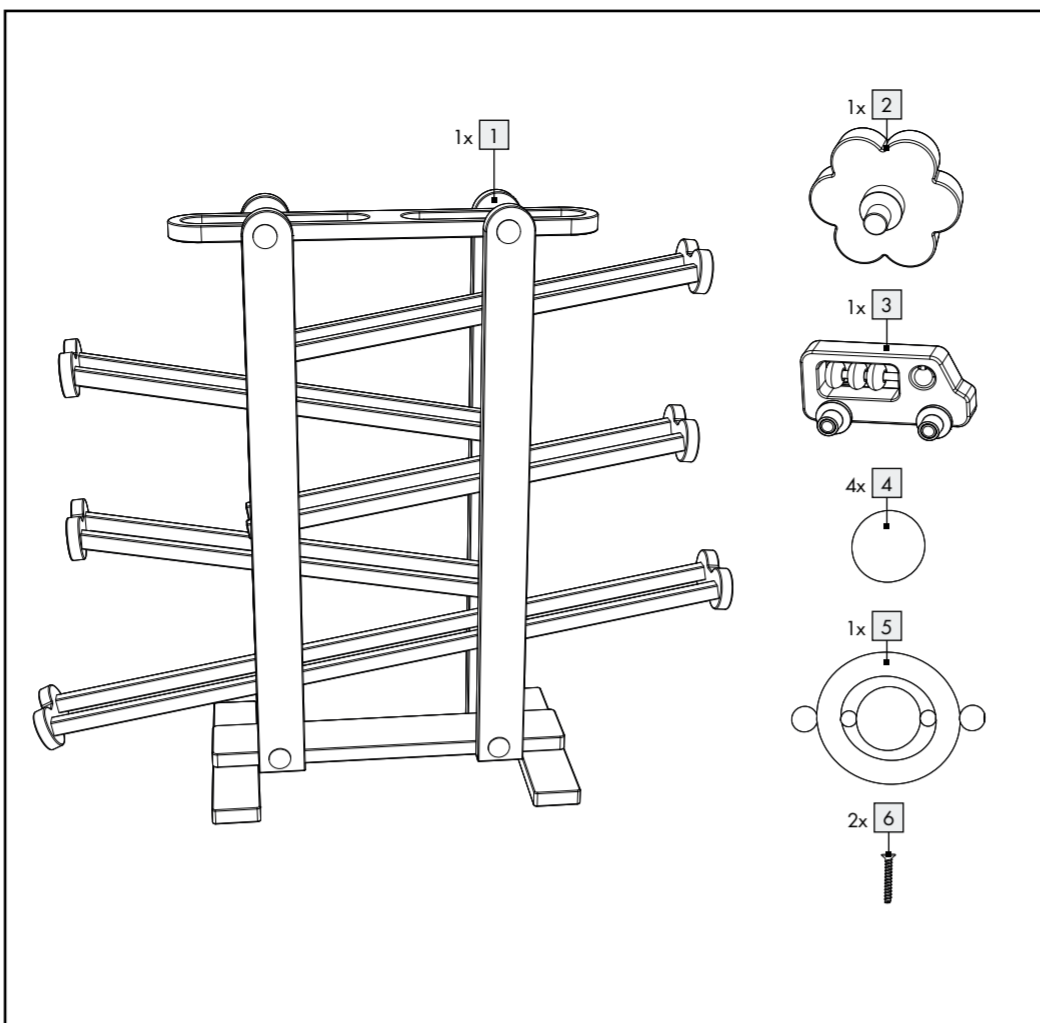

Kugelbahn XXL

Einleitung

Wir beglückwünschen Sie zum Kauf Ihres neuen Produkts. Sie haben sich damit für ein hochwertiges Produkt entschieden. Machen Sie sich vor der ersten Inbetriebnahme mit dem Produkt vertraut. Lesen Sie hierzu aufmerksam die nachfolgende Bedienungsanleitung und die Sicherheitshinweise. Benutzen Sie das Produkt nur wie beschrieben und für die angegebenen Einsatzbereiche. Bewahren Sie diese Anleitung an einem sicheren Ort auf. Händigen Sie alle Unterlagen bei Weitergabe des Produktes an Dritte mit aus.

Bestimmungsgemäße Verwendung

Das Produkt fördert Feinmotorik und Hand-Auge-Koordination und ist nur für den Einsatz in privaten Haushalten vorgesehen. Das Produkt ist nicht für den gewerblichen Einsatz bestimmt.

Lieferumfang

- 1 Spur
- 3 Rollende Objekte
- 4 Bälle
- 1 Gebrauchsanweisung

Sicherheitshinweise

BEWAHREN SIE ALLE SICHERHEITSHINWEISE UND ANWEISUNGEN SOWIE DIE VERPACKUNG FÜR DIE ZUKUNFT AUF!

- ! WARNUNG! LEBENS- UND UNFALLGEFAHR FÜR KLEIN-KINDER UND KINDER!** Lassen Sie Kinder niemals unbeaufsichtigt mit dem Verpackungsmaterial spielen. Es besteht Erstickungsgefahr durch das Verpackungsmaterial. Kinder unterschätzen oft die Gefahren. Kinder sollten stets vom Verpackungsmaterial ferngehalten werden. Die Verpackung sollte von einem Erwachsenen entfernt werden.

- ! ACHTUNG!** Alle Verpackungs- und Befestigungsmaterialien sind nicht Bestandteil des Produkts und sollten aus Sicherheitsgründen stets entfernt werden, bevor das Produkt den Kindern zum Spielen übergeben wird.
- ! ACHTUNG:** Benutzung unter unmittelbarer Aufsicht von Erwachsenen.
- Das Produkt ist geeignet für Kinder ab 2 Jahren.
- Aufgrund von Kleinteilen sollte die Montage / Demontage nur durch einen Erwachsenen erfolgen.
- Verpackung für spätere Rückfragen aufbewahren.

Montage

- Siehe Abb. A.

Pflege und Lagerung

- Verwenden Sie keine scharfen oder aggressiven Reinigungsmittel.
- Reinigen Sie das Produkt nur mit einem weichen, trockenen Tuch.
- Lagern Sie das Produkt immer trocken und bei Zimmertemperatur.

Entsorgung

Die Verpackung besteht aus umweltfreundlichen Materialien, die Sie über die örtlichen Recyclingstellen entsorgen können.

Möglichkeiten zur Entsorgung des ausgedienten Produkts erfahren Sie bei Ihrer Gemeinde- oder Stadtverwaltung.

Garantie

Das Produkt wurde nach strengen Qualitätsrichtlinien sorgfältig produziert und vor Anlieferung gewissenhaft geprüft. Im Falle von Mängeln dieses Produkts stehen Ihnen gegen den Verkäufer des Produkts gesetzliche

Rechte zu. Diese gesetzlichen Rechte werden durch unsere im Folgenden dargestellte Garantie nicht eingeschränkt.

Sie erhalten auf dieses Produkt 3 Jahre Garantie ab Kaufdatum. Die Garantiefrist beginnt mit dem Kaufdatum. Bitte bewahren Sie den Original-Kassenbon gut auf. Diese Unterlage wird als Nachweis für den Kauf benötigt.

Tritt innerhalb von 3 Jahren ab dem Kaufdatum dieses Produkts ein Material- oder Fabrikationsfehler auf, wird das Produkt von uns – nach unserer Wahl – für Sie kostenlos repariert oder ersetzt. Diese Garantie verfällt, wenn das Produkt beschädigt, nicht sachgemäß benutzt oder gewartet wurde.

Die Garantieleistung gilt für Material- oder Fabrikationsfehler. Diese Garantie erstreckt sich nicht auf Produktteile, die normaler Abnutzung ausgesetzt sind (z. B. Batterien) und daher als Verschleißteile angesehen werden können oder Beschädigungen an zerbrechlichen Teilen, z. B. Schalter, Akkus oder die aus Glas gefertigt sind.

Abwicklung im Garantiefall

Um eine schnelle Bearbeitung Ihres Anliegens zu gewährleisten, folgen Sie bitte den folgenden Hinweisen:

Bitte halten Sie für alle Anfragen den Kassenbon und die Artikelnummer (z. B. IAN 123456_7890) als Nachweis für den Kauf bereit. Die Artikelnummer entnehmen Sie bitte dem Typenschild, einer Gravur, auf dem Titelblatt Ihrer Anleitung (unten links) oder als Aufkleber auf der Rück- oder Unterseite. Sollten Funktionsfehler oder sonstige Mängel auftreten, kontaktieren Sie zunächst die nachfolgend benannte Serviceabteilung telefonisch oder per E-Mail. Ein als defekt erfasstes Produkt können Sie dann unter Beifügung des Kaufbelegs (Kassenbon) und der Angabe, worin der Mangel besteht und wann er aufgetreten ist, für Sie portofrei an die Ihnen mitgeteilte Service-Anschrift übersenden.

Service

Service Deutschland
Tel.: 0800 5435 111
(kostenfrei aus dem dt. Festnetz / Mobilfunknetz)
E-Mail: owim@lidl.de

Service Österreich
Tel.: 0820 201 222 (0,15 EUR/Min.)
E-Mail: owim@lidl.at

Service Schweiz
Tel.: 0842 665566
(0,08 CHF/Min., Mobilfunk max. 0,40 CHF/Min.)
E-Mail: owim@lidl.ch



IAN 322992_1901

OS

DE/AT/CH

DE/AT/CH

XXL Ball Run

Introduction

We congratulate you on the purchase of your new product. You have chosen a high quality product. Familiarise yourself with the product before using it for the first time. In addition, please carefully refer to the operating instructions and the safety advice below. Only use the product as instructed and only for the indicated field of application. Keep these instructions in a safe place. If you pass the product on to anyone else, please ensure that you also pass on all the documentation with it.

Intended use

The product helps children develop fine tuned motor skills and hand-eye coordination and is only intended for private household use. This product is not intended for commercial use.

Scope of delivery

- 1 Track
- 3 Rolling objects
- 4 Balls
- 1 Set of instructions for use

Safety notices

KEEP ALL SAFETY NOTICES AND INSTRUCTIONS AS WELL AS THE PACKAGING FOR FUTURE REFERENCE!

- ! WARNING! RISK OF FATAL INJURY AND ACCIDENT HAZARD FOR TODDLERS AND SMALL CHILDREN!** Never allow children to play with the packaging materials unattended. The packaging material poses a suffocation hazard. Children often underestimate dangers. Always keep children away from the packaging material. The packaging has to be removed by an adult.

! ATTENTION! All packaging and fastening materials are not part of the product and should always be removed for safety reasons before the product is given to children to play with.

- ! WARNING:** To be used under the direct supervision of an adult!
- The product is suitable for children aged from 2 years.
- Assembly / Disassembly by adults only due to the presence of small parts!
- Retain packaging for future reference.

Assembly

- See fig. A.

Care and storage

- Do not use harsh or aggressive cleaning agents.
- Clean the product only with a soft, dry cloth.
- Always store the product clean and dry and at room temperature.

Disposal

The packaging is made entirely of recyclable materials, which you may dispose of at local recycling facilities.

Contact your local refuse disposal authority for more details of how to dispose of your worn-out product.

Warranty

The product has been manufactured to strict quality guidelines and meticulously examined before delivery. In the event of product defects you have legal rights against the retailer of this product. Your legal rights are not limited in any way by our warranty detailed below.

The warranty for this product is 3 years from the date of purchase. Should this product show any fault in materials or manufacture within 3 years from the date of purchase, we will repair or replace it – at our choice – free of charge to you.

The warranty period begins on the date of purchase. Please keep the original sales receipt in a safe location. This document is required as your proof of purchase. This warranty becomes void if the product has been damaged, or used or maintained improperly.

The warranty applies to defects in material or manufacture. This warranty does not cover product parts subject to normal wear, thus possibly considered consumables (e.g. batteries) or for damage to fragile parts, e.g. switches, rechargeable batteries or glass parts.

Warranty claim procedure

To ensure quick processing of your case, please observe the following instructions:

Please have the till receipt and the item number (e.g. IAN 123456_7890) available as proof of purchase. You will find the item number on the type plate, an engraving on the front page of the instructions (bottom left), or as a sticker on the rear or bottom of the appliance. If functional or other defects occur, please contact the service department listed either by telephone or by e-mail. You can return a defective product to us free of charge to the service address that will be provided to you. Ensure that you enclose the proof of purchase (till receipt) and information about what the defect is and when it occurred.

Service

Service Great Britain
Tel.: 0800 404 7657
E-Mail: owim@lidl.co.uk

Service Ireland
Tel.: 1890 930 034
(0,08 EUR/Min., (peck))
(0,06 EUR/Min., (off peck))
E-Mail: owim@lidl.ie



Circuit à billes XXL

Introduction

Nous vous félicitons pour l'achat de votre nouveau produit. Vous avez opté pour un produit de grande qualité. Avant la première mise en service, vous devez vous familiariser avec toutes les fonctions du produit. Veuillez lire attentivement le mode d'emploi ci-dessous et les consignes de sécurité. N'utilisez le produit que pour l'usage décrit et les domaines d'application cités. Conserver ces instructions dans un lieu sûr. Si vous donnez le produit à des tiers, remettez-leur également la totalité des documents.

Utilisation conforme

Le produit stimule la motricité fine et la coordination œil-main. Il est uniquement réservé à un usage domestique. Le produit n'est pas destiné à une utilisation commerciale.

Contenu de la livraison

- 1 circuit
- 3 objets roulants
- 4 balles
- 1 mode d'emploi

Consignes de sécurité

CONSERVEZ TOUTES LES CONSIGNES DE SÉCURITÉ ET INSTRUCTIONS EN VUE D'UNE CONSULTATION ULTÉRIEURE !

- ! AVERTISSEMENT ! DANGER DE MORT ET RISQUE D'ACCIDENT POUR LES ENFANTS EN BAS ÂGE ET LES ENFANTS !** Ne jamais laisser les enfants sans surveillance jouer avec le matériel d'emballage. Il existe un risque d'étouffement à cause du matériel d'emballage. Les enfants sous-estiment souvent le danger. Les enfants doivent toujours être tenus à

l'écart du matériel d'emballage. L'emballage doit être retiré par un adulte.

- ! ATTENTION !** Tous les matériaux d'emballage et de fixation ne font pas partie du produit et doivent toujours être jetés pour des raisons de sécurité, avant de remettre le produit aux enfants afin qu'ils puissent jouer avec.
- ! ATTENTION !** À utiliser sous la surveillance d'un adulte.
- Le produit convient aux enfants à partir de 2 ans.
- En raison des éléments de petite taille, le montage / démontage doit uniquement être effectué par un adulte.
- Conserver l'emballage pour toute demande de précision ultérieure.

Montage

- Voir ill. A.

Entretien et stockage

- N'utilisez pas de produits nettoyants abrasifs ou agressifs.
- Nettoyez uniquement le produit avec un chiffon souple et sec.
- Rangez toujours le produit sec dans une pièce à température ambiante.

Mise au rebut

L'emballage se compose de matières recyclables pouvant être mises au rebut dans les déchetteries locales.

Votre mairie ou votre municipalité vous renseigneront sur les possibilités de mise au rebut des produits usagés.

Garantie

Le produit a été fabriqué selon des critères de qualité stricts et contrôlé consciencieusement avant sa livraison. En cas de défaillance, vous êtes en droit de retourner ce produit au vendeur. La présente garantie ne constitue pas une restriction de vos droits légaux.

Ce produit bénéficie d'une garantie de 3 ans à compter de sa date d'achat. La durée de garantie débute à la date d'achat. Veuillez conserver le ticket de caisse original. Il fera office de preuve d'achat.

Si un problème matériel ou de fabrication devait survenir dans 3 ans suivant la date d'achat de ce produit, nous assurons à notre discrétion la réparation ou le remplacement du produit sans frais supplémentaires. La garantie prend fin si le produit est endommagé suite à une utilisation inappropriée ou à un entretien défaillant.

La garantie couvre les vices matériels et de fabrication. Cette garantie ne s'étend ni aux pièces du produit soumises à une usure normale (p. ex. des piles) et qui, par conséquent, peuvent être considérées comme des pièces d'usure, ni aux dommages sur des composants fragiles, comme des interrupteurs, des batteries ou des éléments fabriqués en verre.

Faire valoir sa garantie

Pour garantir la rapidité d'exécution de la procédure de garantie, veuillez respecter les indications suivantes :

Veuillez conserver le ticket de caisse et la référence du produit (par ex. IAN 123456_7890) à titre de preuve d'achat pour toute demande. Le numéro de référence de l'article est indiqué sur la plaque d'identification, gravé sur la page de titre de votre manuel (en bas à gauche) ou sur un autocollant apposé sur la face arrière ou inférieure du produit. En cas de dysfonctionnement du produit, ou de tout autre défaut, contactez en premier lieu le service après-vente par téléphone ou par e-mail aux coordonnées indiquées ci-dessous. Vous pouvez alors envoyer franco de port tout produit considéré comme défectueux au service clientèle indiqué, accompagné de la preuve d'achat (ticket de caisse) et d'une description écrite du défaut avec mention de sa date d'apparition.

Service après-vente

Service après-vente France
Tél. : 0800 919270
E-Mail: owim@lidl.fr

Service après-vente Belgique
Tél. : 070 270 171 (0,15 EUR/Min.)
E-Mail: owim@lidl.be



