



## ICE CREAM MODELLING DOUGH SET

GB

### ICE CREAM MODELLING DOUGH SET

Instructions for use

HU

### FAGYIGÉP GYURMAKÉSZLET

Használati útmutató

SI

### KOMPLET ZA GNETENJE - APARAT ZA SLADOLED

Navodilo za uporabo

CZ

### SADA PLASTELÍNY „STROJEK NA ZMRZLINU“

Návod k použití

SK

### SÚPRAVA PLASTELÍN – ZMRZLINA

Navod na používanie

DE AT CH

### KNET-SET EISMASCHINE

Gebrauchsanweisung



IAN 425800\_2301

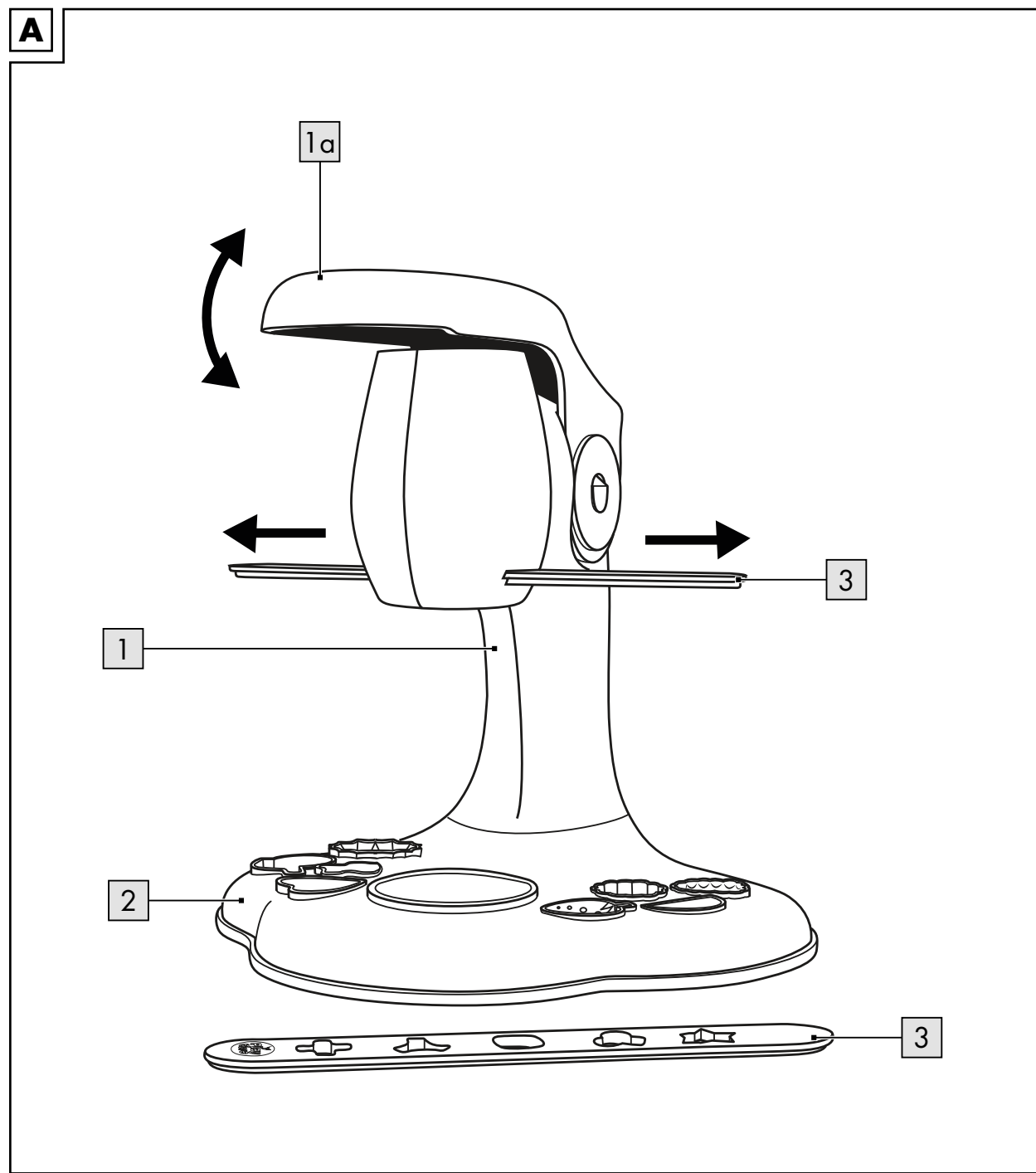
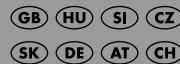

Congratulations!

You have chosen to purchase a high-quality product. Familiarise yourself with the product before using it for the first time.



**Read the following instructions for use carefully.**

Use the product only as described and only for the given areas of application. Store these instructions for use carefully. When passing the product on to third parties, please also hand over all accompanying documents.

### Package contents

- 4 x dough in container, 56g each
- 1 x ice-cream machine (1)
- 1 x base (2)
- 2 x waffle cup
- 2 x ice-cream cup
- 2 x bowl
- 2 x spoon
- 1 x waffle mould, rectangular (2 parts)
- 1 x waffle mould, heart-shaped
- 2 x dough moulder (3)
- 1 x modelling knife
- 1 x modelling rod
- 1 x instructions for use

### Technical data

Total weight of dough:  
approx. 224g (56g per container)



Date of manufacture (month/year):  
06/2023



Delta-Sport Handelskontor GmbH hereby declares that this product meets the following basic requirements, as well as other important regulations:

2009/48/EC - Toy Safety Directive



UK Conformity Assessed  
Delta-Sport Handelskontor GmbH hereby declares that this product meets the following basic requirements, as well as other important regulations:

Toys (Safety) Regulations 2011

### Intended use

This product is a toy for private use and for children aged 3 years and above.

### Safety information

- Warning. Not suitable for children under 36 months. Choking hazard. Small parts.
- Children may only play with the product under adult supervision.

- Warning. None of the packaging materials or attachments are part of the toy itself, and must always be removed for safety reasons before the product is given to children to play with.
- Do not mix the dough with water.
- The dough is not suitable for consumption.
- Protect playing surfaces from product residue.
- Warning. The product contains traces of flour that may trigger a food allergy.
- Check the product for damage or wear before each use. Only use the product if it is in perfect condition!

### Use

- Wash your hands thoroughly each time, before and after using the dough.
- Knead the hardened dough until it is malleable again.
- Warning: do not mix the dough with water!**
- Always use a suitable, waterproof underlay to protect surfaces such as table tops, floors, etc.
- Do not use the product on doors, windows or tiles.
- Make sure the product does not come into contact with textiles, such as clothing, carpet, upholstery, etc.
- Put the dough back into the containers and close these when not in use.

### Assembly

To assemble the product, place the ice-cream machine (1) onto the base (2).

### Function (Fig. A)

- Push one of the dough moulders (3), with flat side up, into the groove provided.
  - Pull the lid (1a) of the ice-cream machine (1) upwards.
  - Fill the opening with some dough.
  - Press the lid (1a) down again to squeeze the dough out.
- Note:** slide the dough moulder (3) to the left or right to change its position.
- Make sure that the dough moulder locks in place and the selected mould is directly over the opening, so that the dough can be squeezed out.
- Remove all dough residue from the dough moulder (3) and the ice-cream machine (1) after every use.

### Storage, cleaning

When not in use, always store the product clean and dry at room temperature.

Never clean the dough with harsh cleaning agents or water. Remove any dough residue from the individual parts with warm water. Dry the individual parts thoroughly after cleaning.

Keep away from heat and direct sunlight.

Store the dough in closed containers.

GB

### Disposal



Dispose of the product and packaging materials in accordance with current local regulations. Store the packaging materials (foil bags, for example) out of the reach of children. For further information about disposal of the product no longer needed, contact your local council. Dispose of the product and the packaging in an environmentally friendly manner.



The Recycling Code distinguishes different materials to be returned for recycling. The Code consists of the recycling symbol for the recycling process and a number that identifies the material.

### Notes on the guarantee and service handling

The product was produced with great care and under continuous quality control. DELTA-SPORT HANDELSKONTOR GmbH gives private end customers a three-year guarantee on this product from the date of purchase (guarantee period) in accordance with the following provisions. The guarantee is only valid for material and manufacturing defects. The guarantee does not cover parts subject to normal wear and tear that are thus considered wear parts (e.g. batteries) or fragile parts such as switches, rechargeable batteries, or parts made of glass. Claims under this guarantee are excluded if the product has been used incorrectly, improperly, or contrary to the intended purpose, or if the provisions in the instructions for use were not observed, unless the end customer proves that a material or manufacturing defect exists that was not caused by one of the aforementioned circumstances. Claims under the guarantee can only be made within the guarantee period by presenting the original sales receipt. Please therefore keep the original sales receipt. The guarantee period is not extended by any repairs carried out under the guarantee, under statutory guarantees, or as a gesture of goodwill. This also applies to replaced and repaired parts. If you wish to make a claim please first contact the service hotline mentioned below or contact us by e-mail. If there is a guarantee case, then the product will be repaired or replaced free of charge to you or the purchase price will be refunded, depending on our choice. Your legal rights, in particular guarantee claims against the respective seller, are not limited by this guarantee.

IAN: 425800\_2301

Service Great Britain  
Tel.: 800 404 7657  
E-Mail: deltasport@lidl.co.uk

GB

Szívből gratulálunk!

Vásárlásával kiváló minőségű terméket választott. Használat-bevétele előtt ismerkedjen meg a termékkel.

**Figyelmesen olvassa el az alábbi használati útmutatót.**

A terméket kizárólag az itt ismertetett módon, a rendeltetésének megfelelően használja. Gondosan őrizze meg a használati útmutatót. A termék továbbadásakor adja át az összes kapcsolódó dokumentumot is.

### Csomag tartalma

- 4 x dobozos gyurma, mindegyik 56 g
- 1 x fagyaltgép (1)
- 1 x talp (2)
- 2 x ostyakehely
- 2 x fagyaltkehely
- 2 x tál
- 2 x kanál
- 1 x szögletes ostyaforma (2 részes)
- 1 x szív alakú ostyaforma
- 2 x tésztaformázó (3)
- 1 x modellező kés
- 1 x modellező pálcá
- 1 x használati útmutató

### Műszaki adatok

Gyurma összetömege:  
kb. 224 g (dobozonként 56 g)

Gyártási dátum (hónap/év):  
06/2023



A Delta-Sport Handelskontor GmbH kijelenti, hogy a termék megfelel az alábbi általános követelményeknek és az egyéb vonatkozó rendelkezéseknek.

2009/48/EK - Irányelv a játékok biztonságáról

### Rendeltetésszerű használat

A termék rendeltetése alapján játék; azt 3 évnél idősebb gyerekeknek, magáncélú használatra terveztük.

### Biztonsági utasítások

- Figyelmeztetés. Csak 36 hónaposnál idősebb gyermekek számára alkalmas. Fulladásveszély. Kis alkatrészek.
- Gyermekek csak felnőtt felügyelete mellett játszhatnak a termékkel.
- Figyelmeztetés. A csomagoló- és rögzítőanyagok nem részei a játéknak. Biztonsági okokból ezeket mindig el kell távolítani, mielőtt a gyerekek a terméket megkapnák.

03.13.2023 / AM 7:16

DELTA-SPORT HANDELSKONTOR GMBH  
Wragelkamp 6 • DE-22397 Hamburg  
GERMANY

06/2023  
Delta-SportNr.: KS-9570

IAN 425800\_2301



- Ne keverje vízzel a gyurmát.
- A gyurma nem ehető.
- Óvja a játékra használt felületeket a termék maradványaitól.
- Figyelmeztetés. A termék nyomokban lisztet tartalmaz, amely élelmiszer-allergiát válthat ki.
- Minden használat előtt ellenőrizze a termék épségét, illetve elhasználódását. A terméket csak kifogástalan állapotban szabad használni!

### Használat

- A gyurma minden használata előtt és után mosson alaposan kezet.
- A megkeményedett gyurmát gyúrija át addig, amíg újra formálható nem lesz. **Figyelmeztetés: ne keverje vízzel a gyurmát!**
- Mindig használjon megfelelő, vízálló alátétet a felületek, mint pl. asztalok, padlóburkolatok vagy hasonlók védelmére.
- Ne használja a terméket ajtón, ablakon vagy csempén.
- Ügyeljen arra, hogy a termék ne érintkezzen textiljakkal, mint pl. ruházt, szőnyegek, kárpított bútorok vagy hasonlók.
- Használat után a gyurmát tegye vissza a dobozokba, és zárja le azokat.

### Összeszerelés

A termék összeszereléséhez helyezze rá a fagyaltgépet (1) a talpra (2).

### Működés (A ábra)

- Tolja be az egyik tésztaformázót (3) a lapos oldalával felfelé az erre szolgáló nyílásba.
  - Húzza meg a fagyaltgép (1) fedelét (1a) felfelé.
  - Tegyén valamennyi gyurmát a tartóba.
  - Nyomja lefelé a fedelet (1a), és nyomja át a gyurmát.
- Megjegyzés:** tolja a tésztaformázót (3) balra vagy jobbra a pozíciója változtatásához.
- Ügyeljen arra, hogy a tésztaformázó beakadjanon a helyére, és a kívánt minta a nyílással fedésben legyen, hogy ki lehessen nyomni a gyurmát.
- A gyurma maradékát minden használat után távolítsa el a tésztaformázóról (3) és a fagyaltgépből (1).

### Tárolás, tisztítás

A terméket mindig száraz, tiszta és szobahőmérsékletű helyen tárolja, ha azt nem használja. A gyurmát soha ne tartsa erős tisztítószerrel vagy vízzel. Az alkatrészekre tapadt gyurmát meleg vízzel távolítsa el. Tisztítás után minden alkatrészt törölgjön szárazra. Magas hőmérséklettel és közvetlen napsugárzástól védve kell tárolni.

Visszazárt dobozban tartsuk a gyurmát.

HU

HU

HU

HU

SI

SI



## Napotki za odlaganje v smeti

Izdelek in embalažni material zavrzte v skladu z veljavnimi lokalnimi predpisi. Embalažni material (kot so npr. vrečke iz folije) hranite izven dosega otrok. Druge informácie o odstraněvanju odsluženega izdelka med odpadke lahko dobite pri svoji občinski ali mestni upravi. Izdelek in embalažo zavrzite okoli prijazno.

Koda za recikliranje je namenjena označevanju različnih materialov za vrnitev v cikel recikliranja. Koda je sestavljena iz simbola recikliranja za cikel recikliranja in številke, ki označuje material.

## Napotki za garancijo in izvajanje servisne storitve

Izdelek je bil izdelan z veliko skrbnostjo in pod stalno kontrolo. DELTA-SPORT HANDELSKONTOR GmbH zasebnim končnim kupcem od datuma nakupa (garancijskega obdobja) v skladu z naslednjimi določbami odobri triletno garancijo na to postavko. Garancija velja samo za napake v materialu in obdelavi. Garancija ne velja za dele, ki so podvrženi običajni obrabi in jih je zato treba šteti za obrabljive dele (npr. baterije), in za lomljive dele, kot so npr. stikala, akumulatorji ali deli iz stekla. Zahtevki iz te garancije so izključeni, če je bil izdelek uporabljen nepravilno ali pretirano ali če ni bil uporabljen v okviru predvidenega namena ali predvidenega obsega uporabe ali če niso bile upoštevane specifikacije v navodilih za uporabo, razen če končni kupec lahko dokaže, da gre za napako v materialu ali izdelavi, ki ne temelji na eni od zgoraj navedenih okoliščin.

Garancijski zahtevki se lahko uveljavljajo le v garancijskem roku ob predložitvi originalnega računa. Zato originalni račun shranite. Garancijski čas se zaradi morebitnih popravil na podlagi garancije, zakonskega jamstva ali kulance ne podaljša. To velja tudi za zamenjane in popravljene dele. Pri morebitnih reklamacijah se najprej obrnite na spodaj navedeno servisno številko za nujne primere ali stopite z nami v stik po elektronski pošti. Če obstaja garancijski primer, vam bomo izdelek po naši izbiri brezplačno popravili, zamenjali ali pa vam bomo povrnilo kupnino. Druge pravice iz garancije ne obstajajo.

Ta garancija ne omejuje vaših zakonskih pravic, še posebej garancijskih zahtevkov do prodajalca.

IAN: 425800\_2301

Servis Slovenija  
Tel.: 080 080917  
E-Mail: deltasport@lidl.si

## Garancijski list

- S tem garancijskim listom DELTA-SPORT HANDELSKONTOR GMBH jamčimo, da bo izdelek v garancijskem roku ob normalni in pravilni uporabi brezhibno deloval in se zavezujemo, da bomo ob izpolnjenih spodaj navedenih pogojih odpravili morebitne pomanjkljivosti in okvare zaradi napak v materialu ali izdelavi oziroma po svoji presoji izdelek zamenjali ali vrnili kupnino.
- Garancija je veljavna na ozemlju Republike Slovenije.
- Garancijski rok za proizvod je 3 leta od datuma izročitve blaga. Datum izročitve blaga je razviden iz računa.
- Kupec je dolžan okvaro javiti pooblaščenemu servisu oziroma se informirati o nadaljnjih postopkih na zgoraj navedeni telefonski številki. Svetujemo vam, da pred tem natančno preberete navodila o sestavi in uporabi izdelka.
- Kupec je dolžan pooblaščenemu servisu predložiti garancijski list in račun, kot potrdilo in dokazilo o nakupu ter dnevu izročitve blaga.
- V primeru, da proizvod popravlja nepooblaščeni servis ali oseba, kupec ne more uveljavljati zahtevkov iz te garancije.
- Vzroki za okvaro oziroma nedelovanje izdelka morajo biti lastnosti stvari same in ne vzroki, ki so zunaj proizvajalčeve oziroma prodajalčeve sfere. Kupec ne more uveljavljati zahtevkov iz te garancije, če se ni držal priloženih navodil za sestavo in uporabo izdelka ali če je izdelek kakorkoli spremenjen ali nepravilno vzdrževan.
- Jamčimo servis in rezervne dele še 3 leta po preteku garancijskega roka.
- Obrabni deli oz. potrošni material so izvzeti iz garancije.
- Vsi potrebni podatki za uveljavljanje garancije se nahajajo na dveh ločenih dokumentih (garancijski list, račun).
- Ta garancija proizvajalca ne izključuje pravic potrošnika, ki izhajajo iz odgovornosti prodajalca za napake na blagu.

Prodajalec: Lidl Slovenija d.o.o. k.d.,

Pod lipami 1, SI-1218 Komenda

Srdečně blahopřejeme!

Svým nákupem jste se rozhodli pro kvalitní výrobek. Před prvním použitím se prosím seznámte s tímto výrobkem.

**Pozorně si přečtete následující návod k použití.**

Používejte tento výrobek pouze tak, jak je popsáno, a pro uvedené účely. Ušchovejte si tento návod k použití pro budoucí použití. Pokud výrobek předáte třetí osobě, předejte jí i veškerou dokumentaci.

### Obsah balení

- 4 x plastelína v kelímku po 56 g
- 1 x zmrzlinový stroj (1)
- 1 x základna (2)
- 2 x kornout na zmrzlinu
- 2 x pohár na zmrzlinu
- 2 x miska
- 2 x lžička
- 1 x obdélníková forma na vafle (2dílná)
- 1 x forma na vafle ve tvaru srdce
- 2 x formovač těsta (3)
- 1 x modelovací nůž
- 1 x modelovací tyč
- 1 x návod k použití

### Technické údaje

Celková hmotnost plastelíny: cca 224 g (56 g v každém kelímku)

Datum výroby (měsíc/rok): 06/2023

Společnost Delta-Sport Handelskontor GmbH tímto prohlašuje, že tento výrobek je v souladu s následujícími základními požadavky a ostatními příslušnými ustanoveními:

2009/48/ES – Směrnice o bezpečnosti hraček

### Použití dle určení

Tento výrobek je hračka pro děti od 3 let, je určen jen pro soukromé použití.

## Bezpečnostní pokyny

- Upozornění. Nevhodné pro děti mladší 36 měsíců. Nebezpečí zalknutí. Malé části.
- Děti si mohou hrát s výrobkem pouze pod dohledem dospělé osoby.
- Upozornění. Veškeré balící a upevňovací materiály nejsou součástí výrobku a musí být z bezpečnostních důvodů odstraněny předtím, než si dítě s výrobkem začne hrát.

- Nesmíchávejte plastelínu s vodou.
- Plastelína není určena ke konzumaci.
- Hrací plochy chráňte před zbytky výrobku.
- Upozornění. Výrobek obsahuje stopy mouky, které mohou vyvolat alergii na potraviny.
- Výrobek před každým použitím zkontrolujte, zda není poškozený nebo opofebovaný. Tento výrobek se smí používat pouze v bezvadném stavu!

### Použití

- Před každým použitím a po každém použití plasteliny si důkladně umyjte ruce.
- Plastelínu hnětejte tak dlouho, až bude zase možné ji tvarovat. **Upozornění: Nesmíchávejte plastelínu s vodou!**
- Vždy používejte vhodnou podložku chránící povrchy. Např. desky stolu, podlahové krytiny apod.
- Nepoužívejte výrobek na dveřích, oknech nebo dlaždičkách.
- Dávejte pozor, aby se výrobek nedostal do styku s textilíemi. Např. s oděvy, koberci, polstrovaným nábytkem apod.
- Pokud plastelínu nepoužíváte, vložte jí zpátky do kelímku a uzavřete je.

### Sestavení

K sestavení výrobku zasuněte stroj na zmrzlinu (1) do základny (2).

### Funkce (obr. A)

- Vsuňte formovač těsta (3) plochou stranou směrem vzhůru do otvoru, který je k tomu určený.
- Vytáhněte víko (1a) stroje na zmrzlinu (1) směrem nahoru.
- Naplňte otvor trochou plastelíny.
- Stlače víko (1a) opět směrem dolů, abyste plastelínu vytlačili.
- Upozornění:** Pro změnu pozice tvarovače těsta (3) jej posouvejte doleva nebo doprava. Dbejte na to, aby tvarovač těsta zcela zapadl a požadovaný tvar se nacházel přímo nad otvorem, aby bylo možné plastelínu vytlačit.
- Po každém použití odstraňte všechny zbytky plastelíny z tvarovače těsta (3) i ze stroje na zmrzlinu (1).

## Uskladnění, čištění

Pokud výrobek nepoužíváte, skladujte jej vždy suchý a čistý při pokojové teplotě. Neomývejte plastelínu nikdy agresivními čisticími prostředky nebo vodou. Případné zbytky a usazeniny plastelíny odstraňte z jednotlivých dílů teplou vodou. Jednotlivé díly po očištění dobře osušte. Chraňte před horkem a přímým slunečním svitem. Uchovávejte plastelínu uzavřenou v kelímcích.

## Pokyny k likvidaci

Výrobek a obalové materiály likvidujte podle aktuálních místních předpisů. Uchovávejte obalové materiály (jako např. fóliové sáčky) nedostupné pro děti. O možnostech likvidace vysloužilého výrobku se informujte u Vaší obecní nebo městské správy. Výrobek a obaly likvidujte ekologicky.

Recyklační kód slouží ke značení různých materiálů pro proces opětovného zhodnocení (recyklace). Kód sestává ze symbolu recyklace, který má odrážet proces zhodnocení, a čísla, které označuje materiál.

### Pokyny k záruce a průběhu služby

Výrobek byl vyroben s velkou péčí a za stálé kontroly. DELTA-SPORT HANDELSKONTOR GmbH poskytuje koncovým privátním zákazníkům na tento výrobek tři roky záruky od data nákupu (záruční lhůta) podle následující ustanovení. Záruka se týká pouze vad materiálu a závad ve zpracování. Záruka se nevztahuje na díly, které podléhají normálnímu opotřebení, a proto je nutné na ně pohlížet jako na rychle opotřebitelné díly (např. baterie), a na křehké díly, např. vypínače, akumulatory nebo díly vyrobené ze skla. Nároky z této záruky jsou vyloučeny, pokud výrobek byl používán neodborně nebo nedovoleným způsobem nebo nikoli v rámci stanoveného účelu určení nebo předpokládaného rozsahu používání nebo nebyla dodržena zadání v návodu k obsluze, ledaže by koncový zákazník prokázal, že existuje vada materiálu nebo došlo k chybě ve zpracování, které nevyplyvají z některé výše uvedených okolností. Nároky ze záruky lze uplatnit pouze v rámci záruční lhůty po předložení originálního pokladního dokladu. Proto si prosím uschvejte originál pokladního dokladu. Doba záruky se neprodukuje případnými opravami na základě záruky, zákonné záruky nebo kulance. Totéž platí také pro vyměněné a opravené díly.

Při reklamaciach se prosím obračejte na níže uvedenou horkou linku servisu nebo se s námi spojte e-mailem. Pokud se vyskytne případ reklamace, výrobek Vám – dle naší volby – bezplatně opravíme, vyměníme nebo Vám vrátíme kupní cenu. Další práva ze záruky nevznikají.

Vaše zákonná práva, zejména nároky na zajištění záruky vůči konkrétnímu prodejci, nejsou touto zárukou omezena. IAN: 425800\_2301

Servis Česko  
Tel.: 800 143 873  
E-Mail: deltasport@lidl.cz

Kundenservice Deutschland  
Tel.: 0800 5435 111  
E-Mail: deltasport@lidl.de

Service Österreich  
Tel.: 0800 447744  
E-Mail: deltasport@lidl.at

Service Schweiz  
Tel.: 0800 56 44 33  
E-Mail: deltasport@lidl.ch

### Lagerung, Reinigung

Lagern Sie den Artikel bei Nichtbenutzung immer trocken und sauber bei Raumtemperatur. Die Knete nie mit scharfen Reinigungsmitteln oder Wasser reinigen. Entfernen Sie von den Einzelteilen eventuelle Knetreste und -rückstände mit warmem Wasser. Trocknen Sie die Einzelteile nach der Reinigung gut ab. Vor Hitze und direkter Sonneneinstrahlung schützen. Bewahren Sie die Knete verschlossen in den Dosen auf.

### Hinweise zur Entsorgung

Entsorgen Sie den Artikel und die Verpackungsmaterialien entsprechend den aktuellen örtlichen Vorschriften. Bewahren Sie Verpackungsmaterialien (wie z. B. Folienbeutel) für Kinder unerreichbar auf. Weitere Informationen zur Entsorgung des ausgesiedienten Artikels erhalten Sie bei Ihrer Gemeinde- oder Stadtverwaltung. Entsorgen Sie den Artikel und die Verpackung umweltschonend.

Der Recycling-Code dient der Kennzeichnung verschiedener Materialien zur Rückführung in den Wiederverwertungskreislauf (Recycling). Der Code besteht aus einem Recyclingsymbol für den Verwertungskreislauf und einer Nummer, die das Material kennzeichnet.

## Hinweise zur Garantie und Serviceabwicklung

Der Artikel wird mit großer Sorgfalt und unter ständiger Kontrolle produziert. DELTA-SPORT HANDELSKONTOR GmbH räumt privaten Endkunden auf diesen Artikel drei Jahre Garantie ab Kaufdatum (Garantiefrist) nach Maßgabe der folgenden Bestimmungen ein. Die Garantie gilt nur für Material- und Verarbeitungsfehler. Die Garantie erstreckt sich nicht auf Teile, die der normalen Abnutzung unterliegen und deshalb als Verschleißteile anzusehen sind (z. B. Batterien) sowie nicht auf zerbrechliche Teile, z. B. Schalter, Akkus oder Teile, die aus Glas gefertigt sind. Ansprüche aus dieser Garantie sind ausgeschlossen, wenn der Artikel unsachgemäß oder missbräuchlich oder nicht im Rahmen der vorgesehenen Bestimmung oder des vorgesehenen Nutzungsumfangs verwendet wurde oder Vorgaben in der Anleitung/Anweisung nicht beachtet wurden, es sei denn, der Endkunde weist nach, dass ein Material- oder Verarbeitungsfehler vorliegt, der nicht auf einem der vorgenannten Umständen beruht.

Modellovacia hmota nie je vhodná na konzumáciu.  Chráňte na hru využívané povrchy pred zvyškami výrobku.  Upozornenie. Výrobok obsahuje stopy múky, ktoré môžu vyvolať alergiu na potraviny.  Pred každým použitím skontrolujte, či výrobok nie je poškodený alebo opotrebovaný. Výrobok sa môže používať len v bezchybnom stave!

- Modellovacia hmota nie je vhodná na konzumáciu.
- Chráňte na hru využívané povrchy pred zvyškami výrobku.
- Upozornenie. Výrobok obsahuje stopy múky, ktoré môžu vyvolať alergiu na potraviny.
- Pred každým použitím skontrolujte, či výrobok nie je poškodený alebo opotrebovaný. Výrobok sa môže používať len v bezchybnom stave!

### Použitie

- Pred a po každom použití modelovacej hmoty si dôkladne umyte ruky.
- Stvrdnutú modelovaciu hmotu tvárnite dovtedy, kým nie je opäť tvarovateľná. **Upozornenie: Modelovaciu hmotu nemiešajte s vodou!**
- Stále používajte vhodnú vodotesnú podložku na ochranu povrchu, napr. dosky stolov, podlahy a pod.
- Výrobok nepoužívajte na dverách, oknách alebo obkladačkách.
- Dávajte pozor, aby sa výrobok nedostal do kontaktu s textíliami, napr. odev, koberce, žalúnený nábytok a pod.
- Modelovaciu hmotu vráťte naspäť do nádoby, ak ju nepoužívate a uzatvorte ju.

### Postavenie

Na postavenie výrobku vložte stroj na zmrzlinu (1) do postávka (2).

### Funkcia (obr. A)

- Posuňte formovač na cesto (3) plochou stranou nahor do určeného otvoru.
- Potiahnite kryt (1a) stroja na zmrzlinu (1) smerom nahor.
- Naplňte do otvoru trocha modelovacej hmoty.
- Potlačte kryt (1a) nadol, aby ste vytlačili modelovaciu hmotu.
- Upozornenie:** Posuňte formovač na cesto (3) smerom doľava alebo doprava, aby ste zmenili jeho pozíciu. Dbajte na to, aby formovač hmoty zacvakol a aby sa požadovaná forma nachádzala priamo nad otvorom, aby sa tým modelovacia hmota dala vytlačiť von.
- Po každom použití odstráňte všetky zvyšky modelovacej hmoty z formovača na cesto (3), ako aj zo stroja na zmrzlinu (1).

## Skladovanie, čistenie

Pri nepoužívaní skladujte výrobok vždy suchý a čistý pri izbovej teplote. Modelovaciu hmotu nikdy nečistíte drsnými čisticími prostriedkami alebo vodou. Odstráňte z jednotlivých dielov prípadné zvyšky modelovacej hmoty teplou vodou. Vysušte dôkladne po čistení jednotlivé diely. Chráňte pred teplom a priamym slnečným svetlom. Modelovaciu hmotu skladujte v uzatvorenej nádobe.

Modellovacia hmota nie je vhodná na konzumáciu.  Chráňte na hru využívané povrchy pred zvyškami výrobku.  Upozornenie. Výrobok obsahuje stopy múky, ktoré môžu vyvolať alergiu na potraviny.  Pred každým použitím skontrolujte, či výrobok nie je poškodený alebo opotrebovaný. Výrobok sa môže používať len v bezchybnom stave!

**Pokyny k likvidácii**
Výrobok a obalový materiál zlikvidujte podľa aktuálných miestnych predpisov. Obalový materiál (ako napr. fóliové vrečky) uschovajte mimo dosahu detí.
Ďalšie informácie o možnostiach likvidácie zastaraného ýrobku dostanete na svojej obecnej alebo mestskej správe. Výrobok a obal zlikvidujte ekologicky.

Recyklačný kód slúži na označenie rôznych materiálov za účelom vrátenia do kolobehu opätovného používania (recyklácia). Kód pozostáva z recyklačného symbolu pre zobrazenie kolobehu opätovného používania a čísla, ktoré označuje materiál.

### Pokyny k záruke a priebehu servisu

Výrobok bol vyrobený veľmi starostlivo a pod stálou kontrolou. Na tento výrobok poskytuje DELTA-SPORT HANDELSKONTOR GmbH súkromným koncovým užívateľom trojročnú záruku odo dňa kúpy (záručná lehota) po splnení nasledovných podmienok. Záruka platí len na chyby materiálu a spracovania. Záruka sa netýka dielov, ktoré podliehajú bežnému opotrebeniu a preto ich možno považovať za opotrebitelné diely (napr. batérie), ako aj krehkých dielov, napr. vypínače, akumulatory alebo diely, ktoré sú vyrobené zo skla.

Nároky z tejto záruky zanikajú, keď sa výrobok používal neodborne alebo nesprávne, mimo určenia na používanie alebo určeného rozsahu používania alebo neboli dodržané pokyny návodu na obsluhu, s výnimkou, že koncový užívateľ preukáže, že ide o chybu materiálu alebo spracovania, ktorá nebola spôsobená niektorou z hore uvedených okolností. Záruku je možné uplatniť len počas záručnej lehoty po predložení originálu pokladničného dokladu. Originál pokladničného dokladu preto prosím uschovajte. Záručná doba sa kvôli prípadným záručným opravám, zákonnej záruke alebo ako obchodné gesto nepredlžuje. Platí to aj pre vymenené a opravené diely. Pri reklamáciách sa prosím najskôr obráťte na dole uvedenú Service-Hotline alebo sa s nami spojte prostredníctvom e-mailu. Ak sa jedná o záručný prípad, výrobok – podľa našej voľby – bezplatne opravíme, vymeníme alebo vrátíme kúpnu cenu. Ďalšie práva zo záruky nevyplyvajú. Vaše zákonné práva, hlavne nároky na záručné plnenie voči príslušnému predajcovi, nie sú touto zárukou obmedzené.

IAN: 425800\_2301

Servis Slovensko  
Tel.: 0850 232001  
E-Mail: deltasport@lidl.sk

Kundenservice Deutschland  
Tel.: 0800 5435 111  
E-Mail: deltasport@lidl.de

Service Österreich  
Tel.: 0800 447744  
E-Mail: deltasport@lidl.at

Service Schweiz  
Tel.: 0800 56 44 33  
E-Mail: deltasport@lidl.ch

Modellovacia hmota nie je vhodná na konzumáciu.  Chráňte na hru využívané povrchy pred zvyškami výrobku.  Upozornenie. Výrobok obsahuje stopy múky, ktoré môžu vyvolať alergiu na potraviny.  Pred každým použitím skontrolujte, či výrobok nie je poškodený alebo opotrebovaný. Výrobok sa môže používať len v bezchybnom stave!

**Pokyny k likvidácii**
Výrobok a obalový materiál zlikvidujte podľa aktuálných miestnych predpisov. Obalový materiál (ako napr. fóliové vrečky) uschovajte mimo dosahu detí.
Ďalšie informácie o možnostiach likvidácie zastaraného ýrobku dostanete na svojej obecnej alebo mestskej správe. Výrobok a obal zlikvidujte ekologicky.

Recyklačný kód slúži na označenie rôznych materiálov za účelom vrátenia do kolobehu opätovného používania (recyklácia). Kód pozostáva z recyklačného symbolu pre zobrazenie kolobehu opätovného používania a čísla, ktoré označuje materiál.

### Technische Daten

Celková hmotnosť plastelíny: ca. 224 g (je 56 g pro Dose)

Herstellungsdatum (Monat/Jahr): 06/2023

Hiermit erklärt Delta-Sport Handelskontor GmbH, dass dieser Artikel mit den folgenden grundlegenden Anforderungen und den übrigen einschlägigen Bestimmungen übereinstimmt:

2009/48/EG – Spielzeug-Richtlinie

### Bestimmungsgemäße Verwendung

Dieser Artikel ist als Spielzeug für Kinder ab 3 Jahren für den privaten Gebrauch konzipiert.

## Sicherheitshinweise

- Achtung. Nicht für Kinder unter 36 Monaten geeignet. Erstickungsgefahr. Kleine Teile.
- Kinder dürfen nur unter Aufsicht von Erwachsenen mit dem Artikel spielen.

Modellovacia hmota nie je vhodná na konzumáciu.  Chráňte na hru využívané povrchy pred zvyškami výrobku.  Upozornenie. Výrobok obsahuje stopy múky, ktoré môžu vyvolať alergiu na potraviny.  Pred každým použitím skontrolujte, či výrobok nie je poškodený alebo opotrebovaný. Výrobok sa môže používať len v bezchybnom stave!

Modellovacia hmota nie je vhodná na konzumáciu.  Chráňte na hru využívané povrchy pred zvyškami výrobku.  Upozornenie. Výrobok obsahuje stopy múky, ktoré môžu vyvolať alergiu na potraviny.  Pred každým použitím skontrolujte, či výrobok nie je poškodený alebo opotrebovaný. Výrobok sa môže používať len v bezchybnom stave!

Modellovacia hmota nie je vhodná na konzumáciu.  Chráňte na hru využívané povrchy pred zvyškami výrobku.  Upozornenie. Výrobok obsahuje stopy múky, ktoré môžu vyvolať alergiu na potraviny.  Pred každým použitím skontrolujte, či výrobok nie je poškodený alebo opotrebovaný. Výrobok sa môže používať len v bezchybnom stave!

Modellovacia hmota nie je vhodná na konzumáciu.  Chráňte na hru využívané povrchy pred zvyškami výrobku.  Upozornenie. Výrobok obsahuje stopy múky, ktoré môžu vyvolať alergiu na potraviny.  Pred každým použitím skontrolujte, či výrobok nie je poškodený alebo opotrebovaný. Výrobok sa môže používať len v bezchybnom stave!

Blažohželáme! Svojím nákupom ste sa rozhodli pre kvalitný výrobok. Pred prvým použitím sa s výrobkom dôkladne oboznámte.

**Pozorně si přečtájte tento návod na používání.**

Výrobek používejte len uvedeným spôsobom a na uvedený účel. Tento návod na používanie si dobre uschovajte. Pri odovzdávaní výrobku tretej osobe odovzdajte s výrobkom aj všetky podklady.

## Rozsah dodávky

- 4 x modelovacia hmota v nádobe á 56 g
- 1 x stroj na zmrzlinu (1)
- 1 x podstavec (2)
- 2 x pohár na vafle
- 2 x pohár na zmrzlinu
- 2 x miska
- 2 x lyžica
- 1 x forma na vafle obáľníková (2-dielna)
- 1 x forma na vafle srdca
- 2 x formovač na cesto (3)
- 1 x modelovacia nůž
- 1 x modelovacia palička
- 1 x návod na používanie

### Technické údaje

Celková hmotnosť modelovacej hmoty: cca 224 g (po 56 g v nádobe)

Dátum výroby (mesiac/rok): 06/2023

Spoločnosť Delta-Sport Handelskontor GmbH týmto vyhlasuje, že tento výrobok je v súlade s nasledujúcimi základnými požiadavkami a ostatnými príslušnými ustanoveniami:

2009/48/ES – Smernica o bezpečnosti hračiek

### Určené použitie

Tento výrobok je hračka pre deti od 3 rokov, určená na súkromné použitie.

## Bezpečnostné pokyny

- Upozornenie. Nevhodné pre deti vo veku do 36 mesiacov. Nebezpečenstvo dusenia. Malé časti.
- Deti sa s výrobkom môžu hrať len pod dohľadom dospeljej osoby.
- Upozornenie. Všetky obalové a upevňovacie materiály nie sú súčasťou hračky a treba ich z bezpečnostných dôvodov odstrániť vždy predtým, než sa začnú deti s výrobkom hrať.
- Modelovaciu hmotu nemiešajte s vodou.