

/// PARKSIDE®



PDF ONLINE
parkside-diy.com



NIBBLER PMK 550 C2

HU
KÉZI LEMEZHÍVÓ
Az originál használati utasítás fordítása

DE / AT / CH
KNABBER
Originalbetriebsanleitung

CZ
PROSTŘIHOVAČ PLECHU
Překlad originálního provozního návodu

IAN 485315_2501

HU / CZ

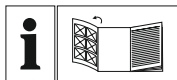

HU

Olvasás előtt kattintson az ábrát tartalmazó oldalra és végezetül ismerje meg a készülék mindegyik funkcióját.

CZ

Před čtením si otevřete stranu s obrázky a potom se seznámte se všemi funkcemi přístroje.

DE / AT / CH

Klappen Sie vor dem Lesen die Seite mit den Abbildungen aus und machen Sie sich anschließend mit allen Funktionen des Gerätes vertraut.

HU	Az originál használati utasítás fordítása	Oldal	1
CZ	Překlad originálního provozního návodu	Strana	11
DE/AT/CH	Originalbetriebsanleitung	Seite	21

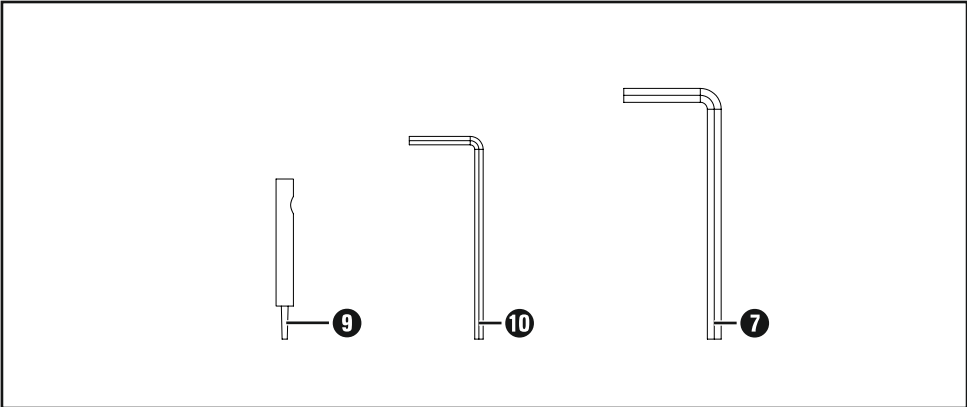
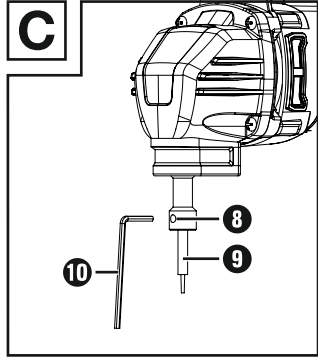
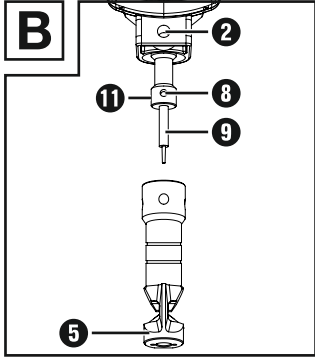
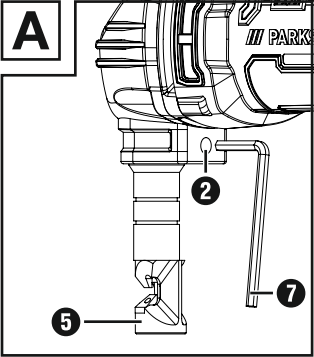
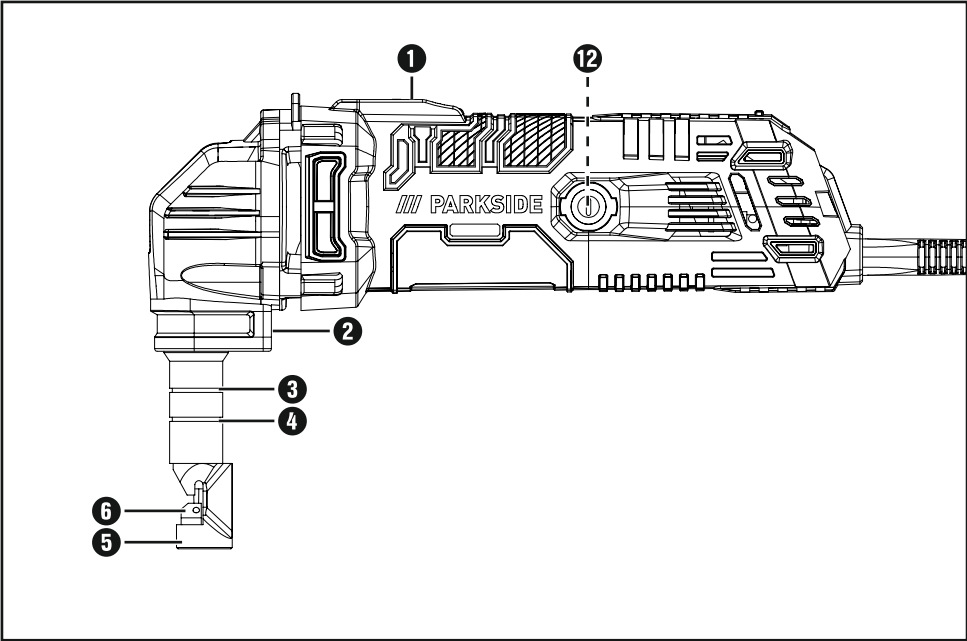

Tartalomjegyzék

Bevezető	2
Rendeltetésszerű használat	2
Felszereltség	2
A csomag tartalma	2
Műszaki adatok	2
Elektromos kéziszerszámokra vonatkozó általános biztonsági utasítások	3
1. Munkahelyi biztonság	3
2. Elektromos biztonság	3
3. Személyi biztonság	4
4. Az elektromos kéziszerszám használata és kezelése	5
5. Szerviz	5
Lemezvágókra vonatkozó biztonsági utasítások	5
Eredeti tartozékok/ kiegészítő eszközök	6
Üzembe helyezés előtt	6
A matricatartó pozíciójának módosítása (lásd az A ábrát)	6
Megengedett anyagvastagság	6
A hasított szeg és a matricatartó fel- és leszerelése (lásd a B + C ábrát)	6
Üzembe helyezés	7
Bekapcsolás/Kikapcsolás	7
Kenés	7
Vágási folyamat	7
Kivágások	7
Karbantartás és tisztítás	7
A Kompernass Handels GmbH garanciája	7
Szerviz	9
Gyártja	9
Ártalmatlanítás	9
Az eredeti megfelelőségi nyilatkozat fordítása	10
Pótalkatrészek rendelése	10

Bevezető

Gratulálunk új készüléke megvásárlásához. Vásárlásával kiváló minőségű termék mellett döntött. A használati útmutató a termék része. Fontos tudnivalókat tartalmaz a biztonságra, használatra és ártalmatlanításra vonatkozóan. A termék használata előtt ismerkedjen meg valamennyi használati és biztonsági utasítással. A terméket csak a leírtak szerint és a megadott célokra használja. A készülék harmadik személynek történő továbbadása esetén adja át a készülékhez tartozó valamennyi leírást is.

Rendeltetésszerű használat

A készülék acéllemezek és alumíniumlemezek vágására alkalmas. A készülék kizárólag otthoni, száraz helyiségekben történő használatra engedélyezett. A készülék minden más használata vagy módosítása nem rendeltetésszerűnek minősül és jelentős balesetveszélyt okozhat. A gyártó nem vállal felelősséget a nem rendeltetésszerű használatból eredő károkért.

Felszereltség

- 1 be-, kikapcsoló
- 2 belső hatlapfejű csavar
- 3 mérőhorony 1,6 mm
- 4 mérőhorony 1,2 mm
- 5 matricatartó
- 6 matrica
- 7 imbuszkulcs
- 8 belső hatlapfejű csavar
- 9 hasított szeg
- 10 imbuszkulcs
- 11 szerszámtartó
- 12 kefetartó sapkák

A csomag tartalma

- 1 kézi lemez kivágó
- 2 hasított szeg (1 előre felszerelve)
- 2 imbuszkulcs
- 1 használati útmutató

Műszaki adatok

Névleges feszültség	230 V ~, 50 Hz (váltóáram)
Névleges teljesítményfelvétel	550 W
Üresjárat fordulatszám	n_0 : 2200 min ⁻¹
Max. vágásteljesítmény/ anyagvastagság	alumínium 2,5 mm (200 N/mm ²) acél 1,6 mm (400 N/mm ²), 1,2 mm (600 N/mm ²), 0,8 mm (800 N/mm ²)
Min. vágási sugár	belső = 45 mm külső = 50 mm
Vágásnyom szélessége	5 mm
Védelmi osztály	II/□ (dupla szigetelés)

Zajkibocsátási érték

A zaj mért értéke az EN 62841 szabvány szerint került meghatározásra. Az elektromos kéziszerszám A-súlyozott zajszintjének jellemző értéke

Hangnyomásszint	$L_{pA} = 95$ dB
Bizonytalansági érték	$K_{pA} = 3$ dB
Hangerőszint	$L_{WA} = 103$ dB
Bizonytalansági érték	$K_{WA} = 3$ dB

Viseljen hallásvédőt!

Rezgésösszértékek

(három irány vektorösszege) az EN 62841 szabvány szerint mérve:

Lemezvágás	$a_h = 8,6$ m/s ²
Bizonytalansági érték	$K = 1,5$ m/s ²

TUDNIVALÓ

- ▶ A megadott rezgésösszértékek és a megadott zajkibocsátási értékek szabványos mérési eljárással lettek meghatározva és felhasználhatók az elektromos kéziszerszámok egymással történő összehasonlítására.
- ▶ A megadott rezgésösszértékek és a megadott zajkibocsátási értékek a terhelés előzetes becsülésére is felhasználhatók.

⚠ FIGYELMEZTETÉS!

- ▶ A rezgés- és zajkibocsátás az elektromos kéziszerszám tényleges használata során a megadott értékektől eltérhet annak függvényében, hogy miként és hogyan használja az elektromos kéziszerszámot, és különösen, hogy milyen fajta munkadarabon dolgozik.
- ▶ Próbálja a terhelést a lehető legalacsonyabb szinten tartani. A rezgésterhelés csökkenthető például kesztyű viselésével a szerszám használata során, illetve a munkaidő korlátozásával. Ebben az esetben a működési ciklus minden részét figyelembe kell venni (például amikor az elektromos kéziszerszám ki van kapcsolva, és amikor bár be van kapcsolva, de terhelés nélkül jár).



Elektromos kéziszerszámokra vonatkozó általános biztonsági utasítások

⚠ FIGYELMEZTETÉS!

- ▶ **Tanulmányozza az elektromos kéziszerszámra vonatkozó összes biztonsági figyelmeztetést, utasítást, ábrát és műszaki adatot.** Az alábbi utasítások figyelmen kívül hagyása áramütést, tüzet és/vagy súlyos sérüléseket okozhat.

Őrizze meg az összes biztonsági előírást és utasítást későbbi használatra.

A biztonsági előírásokban használt „elektromos kéziszerszám” kifejezés hálózatról (hálózati vezetéken át) üzemeltetett elektromos kéziszerszámokra és akkumulátoros (hálózati vezeték nélküli) elektromos kéziszerszámokra vonatkozik.

1. Munkahelyi biztonság

- Tartsa tisztán és jól megvilágítva a munkaterületét.** A rendetlenség és a rosszul megvilágított munkaterület bal esetet okozhat.
- Ne dolgozzon a készülékkel olyan robbanásveszélyes környezetben, ahol gyúlékony folyadékok, gázok vagy porok vannak.** Az elektromos kéziszerszámok szikráznak, a szikra pedig meggyújthatja a port vagy gőzöket.
- Az elektromos kéziszerszám használata közben ne engedjen közel gyermekeket és más személyeket.** Ha elterelik a figyelmét, elveszítheti uralmát az elektromos kéziszerszám felett.

2. Elektromos biztonság

- Az elektromos kéziszerszám csatlakozódugójának illeszkednie kell a csatlakozóaljzatba. A csatlakozódugót semmilyen módon nem szabad megváltoztatni. Ne használjon adaptercsatlakozókat földelt elektromos kéziszerszámokkal.** A nem módosított csatlakozó és a megfelelő csatlakozóaljzat használata csökkenti az áramütés veszélyét.
- Ügyeljen arra, hogy teste ne érintkezzen földelt felülettel, mint például csővezeték, fűtőttest, tűzhely vagy hűtőszekrény felületével.** Az áramütés kockázata nagyobb, ha a teste földelve van.
- Óvja az elektromos kéziszerszámot esőtől vagy nedvességtől.** Növeli az áramütés kockázatát, ha víz kerül az elektromos kéziszerszámra.

- d) **Ne használja a csatlakozóvezetékét rendeltetésétől eltérő célra, ne hordozza és ne akassza fel az elektromos kéziszerszámot a kábelnél fogva és ne a vezetéknél fogva húzza ki a csatlakozódugót a csatlakozóaljzatból. Tartsa távol a csatlakozóvezetékét hőtől, olajtól, éles szegélyektől vagy mozgó alkatrészekről.** A sérült vagy összezsavarodott csatlakozóvezeték növeli az áramütés kockázatát.
- e) **Ha a szabadban dolgozik az elektromos kéziszerszámmal, akkor csak olyan hosszabbító vezetékeket használjon, ami kültéren is engedélyezett.** A kültéri használatra alkalmas hosszabbító kábellel csökkentheti az áramütés veszélyét.
- f) **Ha az elektromos kéziszerszám nedves helyen történő használata elkerülhetetlen, használjon áram-védőkapcsolót.** Az áram-védőkapcsoló használata csökkenti az áramütés veszélyének kockázatát.
- ### 3. Személyi biztonság
- a) **Legyen figyelmes, ügyeljen arra, amit csinál és megfontoltan végezze a munkát az elektromos kéziszerszámmal. Ne használjon elektromos kéziszerszámot, ha fáradt, vagy ha kábítószert, alkohol vagy gyógyszer hatása alatt áll.** Az elektromos kéziszerszám használatakor már egy pillanatnyi figyelmetlenség is komoly sérüléseket okozhat.
- b) **Viseljen egyéni védőeszközt és mindig vegyen fel védőszemüveget.** Az elektromos kéziszerszám jellegének és felhasználási területének megfelelő egyéni védőeszköz, például pormaszok, csúszásmentes biztonsági cipő, védősisak vagy hallásvédő csökkenti a személyi sérülések veszélyét.
- c) **Előzze meg a készülék véletlenszerű bekapcsolását. Győződjön meg arról, hogy az elektromos kéziszerszám ki van kapcsolva, mielőtt a villamos hálózatra és/vagy az akkumulátorra csatlakoztatja, illetve kézbe veszi vagy viszi.** Balesetet okozhat, ha az elektromos kéziszerszám hordozása közben az ujj a kapcsolón van vagy az elektromos kéziszerszám már bekapcsolott állapotban van, amikor az áramellátásra csatlakoztatja.
- d) **Az elektromos kéziszerszám bekapcsolása előtt távolítsa el a beállításhoz használt szerszámokat vagy csavarulcsokat.** Az elektromos kéziszerszám forgó részében maradt szerszám vagy kulcs balesetet okozhat.
- e) **Kerülje a normálistól eltérő testtartást. Vegyen fel stabil álló helyzetet és tartsa meg folyamatosan az egyensúlyát.** Ily módon váratlan helyzetekben is jobban úrrá tud lenni az elektromos kéziszerszámon.
- f) **Viseljen alkalmas ruházatot. Ne viseljen bő ruházatot vagy ékszert. Tartsa távol a haját és ruháját a mozgó részekről.** A laza ruházat, az ékszer vagy a hosszú haj beleakadhat a mozgó részekbe.
- g) **Amennyiben a készülékhez porelszívó és porgyűjtő berendezés is szerelhető, akkor ezeket csatlakoztatni és megfelelően használni kell.** A porelszívó használata csökkentheti a por általi veszélyeztetést.
- h) **Ne gondolja, hogy biztonságban van és ne hagyja figyelmen kívül az elektromos kéziszerszámokra vonatkozó biztonsági előírásokat akkor sem, ha többszöri használat után jól ismeri az elektromos kéziszerszám használatát.** A figyelmetlen használat a másodperc töredéke alatt súlyos sérüléseket okozhat.

4. Az elektromos kéziszerszám használata és kezelése

- a) **Ne terhelje túl az elektromos kéziszerszámot. Használja a munkájának megfelelő elektromos kéziszerszámot.** A megfelelő elektromos kéziszerszámmal jobban és biztonságosabban tud dolgozni a megadott teljesítmény-tartományban.
- b) **Ne használjon olyan elektromos kéziszerszámot, amelyiknek hibás a kapcsolója.** Ha az elektromos kéziszerszámot már nem lehet be- és kikapcsolni, akkor a használata veszélyes és meg kell javíttatni.
- c) **Húzza ki a hálózati csatlakozódugót a csatlakozóaljzatból és/vagy távolítsa el a levehető akkumulátort, mielőtt beállításokat végez a készüléken, betétszerszámokat cserél vagy az elektromos kéziszerszámot elteszi.** Ezzel a megelőző biztonsági intézkedéssel megakadályozható az elektromos kéziszerszám véletlen bekapcsolása.
- d) **A nem használt elektromos kéziszerszámot gyermekektől elzárva kell tárolni. Ne engedje, hogy olyan személyek használják az elektromos kéziszerszámot, akik nem ismerik annak használatát vagy nem olvasták az erre vonatkozó utasításokat.** Az elektromos kéziszerszámok veszélyesek, ha tapasztalatlan személyek használják azokat.
- e) **Gondosan ápolja az elektromos kéziszerszámokat és a betétszerszámokat. Ellenőrizze, hogy a mozgó részek tökéletesen működnek és nincsenek beszorulva, részei nincsenek eltörve vagy olyannyira megsérülve, hogy az befolyásolná az elektromos kéziszerszám működését. Az elektromos kéziszerszám használata előtt javíttassa meg a sérült részeket.** Sok balesetet a rosszul karbantartott elektromos kéziszerszámok okoznak.

- f) **Tartsa mindig élesen és tisztán a vágószerszámokat.** A gondosan karbantartott éles vágóeszközök kisebb valószínűséggel szorulnak be és könnyebben irányíthatók.
- g) **Használja az elektromos kéziszerszámot, a betétszerszámokat stb. a jelen utasításoknak megfelelően. Vegye figyelembe a munkakörülményeket és az elvégzendő feladatot.** Az elektromos kéziszerszám nem rendeltetésszerű használata veszélyes helyzeteket teremthet.
- h) **Tartsa szárazon, tisztán és olaj- illetve zsírinteszen a markolatokat és fogófelületeket.** A csúszós markolatok és fogófelületek nem teszik lehetővé az elektromos kéziszerszám biztonságos használatát és irányítását váratlan helyzetekben.

5. Szerviz

- a) **Az elektromos kéziszerszámot csak képzett szakemberrel és csak eredeti cserealkatrészekkel javíttassa.** Ezzel biztosítható az elektromos kéziszerszám hosszan tartó és biztonságos működése.

Lemezvágókra vonatkozó biztonsági utasítások

- Tartsa erősen a szerszámot.
- Rögzítse megfelelően a munkadarabot.
- Tartsa távol a kezeit a forgó részekről.
- A munkadarab élei és forgácsai élesek. Viseljen védőkesztyűt. A sérülések megelőzése érdekében azt javasoljuk, hogy viseljen vastagtalpú cipőt.
- Ne tegye a szerszámot a munkadarab forgácsaira. Ellenkező esetben kár keletkezhet a szerszámban és működési zavarok léphetnek fel.
- Ne hagyja a szerszámot felügyelet nélkül működni. A szerszámot csak kézzel tartva használja.

- Mindig ügyeljen a stabil állásra. A szerszám magas munkahelyen történő használata esetén győződjön meg arról, hogy senki nem tartózkodik alatta.
- Közvetlenül a megmunkálás után ne érjen a hasított szeghez, a matricához és a munkadarabhoz, mert ezek a részek még nagyon forrók és égési sérülést okozhatnak.
- Kerülje az elektromos kábelek átvágását. Ez áramütés okozta súlyos balesetekhez vezethet.

Eredeti tartozékok / kiegészítő eszközök

- Csak a használati útmutatóban megadott tartozékokat és kiegészítő eszközöket használja, ill. amelyek befogója kompatibilis a készülékkel.

Üzembe helyezés előtt

⚠ FIGYELMEZTETÉS! SÉRÜLÉSVESZÉLY!

- ▶ A készüléken történő bármely munkavégzés előtt kapcsolja ki a készüléket és húzza ki a hálózati csatlakozódugót.

A matricatartó pozíciójának módosítása (lásd az A ábrát)

A matrica pozíciója 360°-ban állítható. Négy munkapozíció van megadva 90°-os eltolással. A munkapozíciók az alábbiak szerint állíthatók be:

- ◆ Lazítsa meg a belső hatlapfejű csavart **2** a csomagban található imbuszkulccsal **7**.
- ◆ Forgassa el a matricatartót **5** a kívánt munkapozícióba úgy, hogy az adott furat a matricatartóban **5** a belső hatlapfejű csavar felé **2** legyen.
- ◆ Húzza meg a belső hatlapfejű csavart **2** a csomagban található imbuszkulccsal **7**.

- ◆ Ellenőrizze a matricatartó **5** elforgatásával, hogy megfelelő helyzetben van-e.

Megengedett anyagvastagság

A maximális vágási kapacitás az anyag minőségétől és szilárdságától függ. A mérőhorony **3** / **4** a matricatartón **5** a megengedett vágási vastagság vastagságmérőjeként szolgál. Soha ne vágjon a Műszaki adatok fejezetben megadott anyagvastagságnál vastagabb anyagot.

A hasított szeg és a matricatartó fel- és leszerelése (lásd a B + C ábrát)

- ◆ A hasított szeg **9** és a matricatartó **5** leszereléséhez csavarja le a belső hatlapfejű csavart **2** a csomagban található imbuszkulccsal **7**.
- ◆ Húzza le a matricatartót **5** a készülékről.
- ◆ Csavarja le a belső hatlapfejű csavart **8** a csomagban található imbuszkulccsal **10**, majd ezt követően vegye ki a hasított szeg **9** a szerszámtartóból **11**.

TUDNIVALÓ

- ▶ Ha a **9** hornyos csap nem távolítható el könnyen, használjon pl. B egy fogó, amely segít a szétszerelésben.
- ◆ A felszereléshez helyezze be a csomagban található új hasított szeg **9** a szerszámtartóba **11** úgy, hogy a hasított szegben **9** lévő furat a belső hatlapfejű csavar **8** felé legyen.
- ◆ Húzza meg a belső hatlapfejű csavart **8** a hasított szeg **9** rögzítéséhez.
- ◆ Vezesse és helyezze vissza a matricatartót **5** a szerszámtartón **11** keresztül a készülékbe.
- ◆ Forgassa el a matricatartót **5** a kívánt munkapozícióba úgy, hogy az adott furat a matricatartóban **5** a belső hatlapfejű csavar felé **2** legyen.
- ◆ Húzza meg a belső hatlapfejű csavart **2** a csomagban található imbuszkulccsal **7**.

- ◆ Ellenőrizze a matricatartó **5** elforgatásával, hogy megfelelő helyzetben van-e.

Üzembe helyezés

Bekapcsolás/Kikapcsolás

A készülék bekapcsolása

- ◆ Nyomja a be-, kikapcsolót **1** „0” állásba.

A készülék kikapcsolása

- ◆ Nyomja a be-, kikapcsolót **1** „1” állásba.

Kenés

- ◆ Kenjen üzletekben kapható gépolajat a vágás vonalára a hasított szeg **9** és a matrica **6** élettartamának meghosszabbítása céljából. Ez különösen fontos alumínium vágása esetén.

Vágási folyamat

- ◆ Tartsa a készüléket a munkadarabra merőlegesen (90°) a megmunkálás során.
- ◆ Mozgassa a készüléket enyhe nyomással a vágás irányába.

Kivágások

Belső kivágások esetén a matricatartó **5** behelyezéséhez legalább 22,5 mm furatra van szükség.

Karbantartás és tisztítás



FIGYELMEZTETÉS! SÉRÜLÉSVE-SZÉLY! A készüléken történő bármely munkavégzés előtt kapcsolja ki a készüléket és húzza ki a hálózati csatlakozódugót.

- A készüléknek mindig tisztának, száraznak és olaj- vagy kenőanyagmentesnek kell lenni.
- A készülékház tisztításához használjon száraz törlőruhát.

- A szénkeféket el kell távolítani és rendszeresen ellenőrizni kell. Ha kopáshatárig elhasználódtak, ki kell cserélni azokat. Mindig tartsa tisztán a szénkeféket, hogy azok akadálytalanul tudjanak csúszni a tartókban.

A két szénkefét egyszerre kell kicserélni. Csak azonos szénkeféket használjon.

- Csavarja ki a kefetartó sapkákat **12** egy csavarhúzóval. Vegye ki az elhasználdott szénkeféket, helyezze be az újakat, majd csavarja vissza a kefetartó sapkákat.

⚠ FIGYELMEZTETÉS!

- Amennyiben a hálózati csatlakozóvezeték cseréje szükséges, azt a biztonság veszélyeztetésének elkerülése érdekében a gyártónak vagy képviselőjének kell elvégeznie.

A Kompennass Handels GmbH garanciája

Tisztelt Vásárlónk!

A készülékre a vásárlás napjától számított 3 év garanciát vállalunk. Ha a csomag tartalmazza, akkor az X12V és X20V Team termékcsalád akkumulátor-telepeire is vállalunk 3 év garanciát a vásárlás napjától kezdve. A termék meghibásodása esetén. Önt jogszabályban foglalt jogok illetik meg az eladóval szemben. Az alábbi garanciánk nem korlátozza vagy szünteti meg a jogszabályban biztosított jogokat.

Garanciális feltételek

A garanciális időszak a vásárlás napján kezdődik. Gondosan őrizze meg a nyugtát. Ez a vásárlás igazolásához szükséges.

Ha a termékvásárlás napjától számított három éven belül anyag- vagy gyártási hibát észlel, akkor a terméket saját belátásunk szerint ingyen megjavítjuk, kicseréljük vagy visszafizetjük az árát. A garancia feltétele a hibás készülék és a vásárlást igazoló bizonylat (pénztári blokk) három éves garanciaidőn belüli bemutatása, valamint a hiba lényegének és megjelenése idejének rövidleírása.

Ha garanciánk fedezetet nyújt a hibára, akkor javított vagy egy új terméket kap visszsa. A termék javítása vagy cseréje esetén a garancia nem kezdődik előlről.

Garanciális idő és a jogszabályban foglalt szavatossági igények

A garancia ideje nem hosszabbodik meg a jótállással. Ez a cserélt és javított alkatrészekre is vonatkozik. Az esetlegesen már a vásárláskor is fennálló sérüléseket és hiányosságokat a kicsomagolás után azonnal jelezni kell. A garanciai lejárta után esedékes javítások díjkötelesek.

A garancia köre

A készüléket szigorú minőségi előírások szerint gyártottuk és kiszállítás előtt lelkiismeretesen ellenőriztük.

A garancia anyag- vagy gyártási hibákra vonatkozik. A garancia nem terjed ki azokra a termékalkatrészekre, amelyek normál kopásnak vannak kitéve, ezért kopóalkatrésznek tekinthetők, mint pl. fűrészlapok, cserepengék, csiszolópapír stb. vagy törékeny részekre, mint pl. kapcsolók vagy üvegből készült alkatrészek.

A garancia megszűnik akkor, ha a termék megsérül, nem megfelelően használják vagy nem tartják karban. A termék megfelelő használata érdekében a használati útmutatóban foglalt összes utasítást pontosan be kell tartani. Feltétlenül kerülni kell minden olyan felhasználási és kezelési módot, amit a használati útmutató nem javasol, vagy amelynek elkerülésére kifejezetten figyelmeztet.

A termék csak magánhasználatra és nem ipari használatra készült. A garancia érvényét veszti visszaélészerű vagy szakszerűtlen kezelés, erőszak alkalmazása vagy olyan beavatkozások esetén, amelyeket általunk nem engedélyezett szervizben végeztek el.

A garanciális szerviz nem érvényes

- az akkumulátor-kapacitás normális elhasználódása esetén
- a termék ipari használata esetén
- ha az ügyfél megrongálja vagy megváltoztatja a terméket
- ha nem tartja be a biztonsági vagy karbantartási előírásokat, kezelési hiba esetén
- természeti események által okozott sérülések esetén

A garancia érvényesítése

Ügyének gyors feldolgozása érdekében kövesse a következő utasításokat:

- Kérjük, hogy minden kapcsolatfelvételnél tartsa készenlétben a vásárlást igazoló pénztári blokkot és a cikkszámot (IAN) 485315_2501.
- A cikkszám a termék adattábláján, a termékre gravírozva, a használati útmutató címlapján (balra lent) vagy a termék hátoldalán vagy alján lévő címkén található.
- Működési vagy más hiba észlelése esetén vegye fel a kapcsolatot az alábbi szervizrésszelleggel telefonon vagy a kapcsolattartó úrlapon keresztül, amit a parkside-diy.com oldalon a Szerviz kategóriában talál.
- Küldje el díjmentesen a megadott szerviz címére a hibásnak talált terméket és a vásárlást igazoló bizonylatot (pénztári blokk), illetve röviden írja le azt is, hogy hol és mikor jelentkezett a hiba.



PDF ONLINE
parkside-diy.com

Ezeket és sok más kézikönyveket is talál és letölthet a parkside-diy.com webhelyről. Ezzel a QR-kóddal közvetlenül a parkside-diy.com oldalra jut. Válassza ki az országát, és

keresse meg a használati utasítást a keresőmezővel. Ha megadja az (IAN) 485315_2501 cikkszámot, akkor a cikk használati utasításához kerül.

⚠ FIGYELMEZTETÉS!

- **A készüléket szervizben vagy villamossági szakemberrel és kizárólag eredeti alkatrészek felhasználásával javíttassa.** Ezzel biztosítható a készülék hosszan tartó biztonsága.
- **A csatlakozódugót és a hálózati vezetékét mindig a készülék gyártójával vagy ügyfélszolgálatával cseréltesse ki.** Ezzel biztosítható a készülék hosszan tartó biztonsága.

Szerviz

HU Szerviz Magyarország

Tel.: 06800 21647

Kapcsolatfelvételi űrlap a parkside-diy.com oldalon

IAN 485315_2501

Gyártja

Ügyeljen arra, hogy az alábbi cím nem a szerviz címe. Először forduljon a megjelölt szervizhez.

KOMPERNASS HANDELS GMBH

BURGSTRASSE 21

44867 BOCHUM

Németország

www.kompernass.com

Ártalmatlanítás



Ne dobjon elektromos készüléket a háztartási hulladékba!

Az áthúzott kerekű szeméttároló itt látható szimbóluma azt jelzi, hogy ez a készülék a 2012/19/EU irányelv hatálya alá tartozik. Ez az irányelv azt mondja ki, hogy a készüléket életciklusa végén nem szabad a szokásos háztartási hulladékkal ártalmatlanítani, hanem külön létrehozott gyűjtőhelyen, újrahasznosító központokban vagy hulladékkezelő üzemben kell leadni.

Ez az ártalmatlanítás az Ön számára díjtalan. Kímélje a környezetet és ártalmatlanítson szakszerűen.



Az elhasznált termék ártalmatlanításának lehetőségeiről tájékozódjon települése vagy városa önkormányzatánál.



A csomagolás környezetbarát anyagokból készült, amit a helyi hulladékhasznosítónál adhat le ártalmatlanításra.



Ártalmatlanítsa a csomagolást környezetbarát módon. Vegye figyelembe a különböző csomagolóanyagokon lévő jelzéseket és adott esetben válassza külön azokat. A csomagolóanyagok rövidítésekkel (a) és számjegyekkel (b) vannak megjelölve, az alábbi jelentéssel: 1–7: műanyag, 20–22: papír és karton, 80–98: kompozit anyagok.

Az eredeti megfelelőségi nyilatkozat fordítása

Mi, a KOMPERNASS HANDELS GMBH, dokumentációért felelős személy: Hans-Peter Kompernaß, BURGSTR. 21, 44867 BOCHUM, NÉMETORSZÁG, ezennel kijelentjük, hogy ez a termék megfelel az alábbi szabványoknak, normatív dokumentumoknak és EK-irányelveknek:

Gépekre vonatkozó irányelv (2006/42/EC)

Elektromágneses összeférhetőség (2014/30/EU)

RoHS irányelv (2011/65/EU)*

* A megfelelőségi nyilatkozat kiállításáért kizárólag a gyártó felel. A nyilatkozat fenti tárgya megfelel az Európa Parlament és Tanács 2011. június 8-i, egyes veszélyes anyagok elektromos és elektronikus berendezésekben való alkalmazásának korlátozásáról szóló 2011/65/EU irányelvnek.

Alkalmazott harmonizált szabványok

EN 62841-1:2015/A11:2022

EN 62841-2-8:2016

EN IEC 55014-1:2021

EN IEC 55014-2:2021

EN IEC 61000-3-2:2019/A2:2024

EN 61000-3-3:2013/A2:2021

EN IEC 63000:2018

A gép típusmegjelölése: Kézi lemez kivágó
PMK 550 C2

Gyártási év: 05–2025

Sorozatszám: IAN 485315_2501

Bochum, 2025.02.25.



Hans-Peter Kompernaß
– ügyvezető –

A továbbfejlesztés érdekében fenntartjuk a műszaki változtatások jogát.

Pótalkatrészek rendelése

A termékhez bármikor kényelmesen rendelhet pótalkatrészeket a www.kompernass.com weboldalon.



Szkennelje be a QR-kódot az okostelefonjával/táblagépével. Ezzel a QR-kóddal közvetlenül a weboldalunkra kerül, ahol megtekintheti és megrendelheti a rendelkezésre álló pótalkatrészeket.

TUDNIVALÓ

- ▶ Ha probléma merül fel az online rendeléssel, forduljon az ügyfélszolgálatunkhoz telefonon vagy e-mailben.
- ▶ A rendeléshez mindig adja meg a cikkszámot (IAN) 485315_2501.
- ▶ Ne feledje, hogy nem minden országban lehetséges az alkatrészek interneten történő megrendelése.

Obsah

Úvod	12
Použití v souladu s určením	12
Vybavení	12
Rozsah dodávky	12
Technické údaje	12
Obecné bezpečnostní pokyny pro elektrická nářadí	13
1. Bezpečnost na pracovišti	13
2. Elektrická bezpečnost	13
3. Bezpečnost osob	14
4. Použití elektrického nářadí a manipulace s ním	15
5. Servis	15
Bezpečnostní pokyny pro prostřihovače	15
Originální příslušenství/originální přídatná zařízení	16
Před uvedením do provozu	16
Změna polohy držáku matrice (viz obr. A)	16
Přípustná tloušťka materiálu	16
Montáž a demontáž rýhovaného kolíku a držáku matrice (viz obr. B + C)	16
Uvedení do provozu	17
Zapnutí/vypnutí	17
Mazání	17
Postup stříhání	17
Výstřihy	17
Údržba a čištění	17
Záruka společnosti Kompernass Handels GmbH	17
Servis	19
Dovozce	19
Likvidace	19
Překlad originálu prohlášení o shodě	19
Objednávání náhradních dílů	20

Úvod

Blahopřejeme vám k zakoupení vašeho nového přístroje. Rozhodli jste se tím pro vysoce kvalitní výrobek. Návod k obsluze je součástí tohoto výrobku. Obsahuje důležité informace o bezpečnosti, použití a likvidaci. Před použitím výrobku se seznamte se všemi provozními a bezpečnostními pokyny. Výrobek používejte pouze předepsaným způsobem a pro uvedené oblasti použití. Při předávání výrobku třetím osobám předejte spolu s ním i tyto podklady.

Použití v souladu s určením

Přístroj je určen ke stříhání ocelového a hliníkového plechu. Přístroj je schválen výhradně pro soukromé použití v suchých prostorách. Jakékoli jiné použití nebo modifikace přístroje jsou považovány za použití v rozporu s určením a představují závažné nebezpečí zranění. Za škody, které vzniknou při použití v rozporu s určením, nepřebírá výrobce odpovědnost.

Vybavení

- ❶ vypínač
- ❷ šroub s vnitřním šestihranem
- ❸ měřicí drážka 1,6 mm
- ❹ měřicí drážka 1,2 mm
- ❺ držák matrice
- ❻ matrice
- ❼ šestihranný klíč
- ❽ šroub s vnitřním šestihranem
- ❾ rýhovaný kolík
- ❿ šestihranný klíč
- ⓫ držák nástroje
- ⓬ Kartáček držák čepice

Rozsah dodávky

- 1 prostřihovač plechu
- 2 rýhované kolíky (1 předmontovaný)
- 2 šestihranné klíče
- 1 návod k obsluze

Technické údaje

Domezovací napětí	230 V ~, 50 Hz (střídavý proud)
Domezovací příkon	550 W
Počet zdvihů naprázdno	η_0 : 2200 min ⁻¹
Střížný výkon/tloušťka materiálu	
max. v	hliník 2,5 mm (200 N/mm ²) ocel 1,6 mm (400 N/mm ²), 1,2 mm (600 N/mm ²), 0,8 mm (800 N/mm ²)
Min. rádius stříhu	vnitřní = 45 mm vnější = 50 mm
Šířka prostřihu	5 mm
Třída ochrany	II/□ (dvojitá izolace)

Hodnota emisí hluku

Naměřená hodnota hluku stanovená dle EN 62841. Typická hladina hluku elektrického nářadí s hodnocením A

Hladina akustického tlaku	$L_{pA} = 95$ dB
Nejistota	$K_{pA} = 3$ dB
Hladina akustického výkonu	$L_{WA} = 103$ dB
Nejistota	$K_{WA} = 3$ dB

Používat ochranu sluchu!

Celkové hodnoty vibrací

(součet vektorů tří směrů) zjištěny v souladu s EN 62841:

Stříhání plechů	$a_h = 8,6$ m/s ²
Nejistota	$K = 1,5$ m/s ²

UPOZORNĚNÍ

- ▶ Uvedené hodnoty emise vibrací a uvedené hodnoty emise hluku byly měřeny pomocí standardizované zkušební metody a lze je použít pro srovnání elektrického nářadí s jiným nářadím.
- ▶ Uvedené hodnoty emise vibrací a uvedené hodnoty emise hluku lze rovněž použít k předběžnému posouzení zatížení.

⚠ VÝSTRAHA!

- ▶ Emise vibrací a hluku se mohou lišit během skutečného používání elektrického nářadí od uvedených hodnot v závislosti na způsobu, kterým se elektrické nářadí používá, zejména na způsobu, jakým je obrobek opracováván.
- ▶ Snažte se udržovat zatížení co nejnižší. Příkladem opatření ke snížení zatížení vibracemi je použití rukavic při práci s nářadím a omezení doby práce s nářadím. Přitom se musí zohlednit všechny části provozního cyklu (například časy, kdy je elektrické nářadí vypnuté, a časy, kdy je sice zapnuté, ale běží bez zatížení).



Obecné bezpečnostní pokyny pro elektrická nářadí

⚠ VÝSTRAHA!

- ▶ **Přečtěte si veškeré bezpečnostní pokyny, instrukce, ilustrace a technická data, jimiž je toto elektrické nářadí opatřeno.** Zanedbání dodržování následujících bezpečnostních upozornění a pokynů může vést k úrazu elektrickým proudem, k požáru a/nebo těžkým zraněním.

Veškerá bezpečnostní upozornění a pokyny uschovejte pro budoucí použití.

Pojem „elektrické nářadí“ užívaný v bezpečnostních pokynech se vztahuje na elektrická nářadí napájená ze sítě (se síťovým kabelem) a na elektrická nářadí napájená akumulátorem (bez síťového kabelu).

1. Bezpečnost na pracovišti

- Pracovní prostor udržujte v čistotě a dobře osvětlený.** Nepořádek a neosvětlený pracovní prostor mohou vést k úrazům.
- S elektrickým nářadím nepracujte v prostředí ohroženém výbuchem, ve kterém se nachází hořlavé kapaliny, plyny nebo prach.** Elektrické nářadí vytváří jiskry, od nichž se může vznítit prach nebo výpary.
- Nedovolte dětem ani jiným osobám, aby se přibližovaly k elektrickému nářadí v době, kdy ho používáte.** V případě odvedení pozornosti můžete ztratit kontrolu nad elektrickým nářadím.

2. Elektrická bezpečnost

- Přípojná zástrčka elektrického nářadí musí odpovídat zásuvce. Zástrčka se nesmí žádným způsobem pozměňovat. Nepoužívejte adaptérové zástrčky v kombinaci s uzemněným elektrickým nářadím.** Nepozměněné zástrčky a jim odpovídající zásuvky snižují riziko úrazu elektrickým proudem.

- b) **Zabraňte kontaktu těla s uzemněnými povrchy jako např. od trubek, topení, sporáků a chladniček.** Je-li vaše tělo uzemněné, hrozí zvýšené riziko úrazu elektrickým proudem.
 - c) **Elektrická nářadí chraňte před deštěm a vlhkostí.** Vniknutím vody do elektrického nářadí se zvyšuje riziko úrazu elektrickým proudem.
 - d) **Nepoužívejte přípojovací vedení v rozporu s jeho určením pro přenášení či zavěšování elektrického nářadí nebo k vytahování zástrčky ze zásuvky. Udržujte přípojovací vedení v dostatečné vzdálenosti od zdrojů vysoké teploty, oleje, ostrých hran nebo pohyblivých částí přístroje.** Poškozená nebo zapletená přípojovací vedení zvyšují riziko úrazu elektrickým proudem.
 - e) **Pokud pracujete s elektrickým nářadím venku, používejte pouze taková prodlužovací vedení, jež jsou schválena i pro venkovní použití.** Používáním prodlužovacího vedení vhodného pro venkovní použití se snižuje riziko úrazu elektrickým proudem.
 - f) **Pokud nelze zabránit provozu elektrického nářadí ve vlhkém prostředí, používejte proudový chránič.** Použitím proudového chrániče se snižuje riziko úrazu elektrickým proudem.
- ### 3. Bezpečnost osob
- a) **Buďte neustále pozorní, sledujte své počínání a k práci s elektrickým nářadím přistupujte s rozvahou. Elektrické nářadí nepoužívejte, jste-li unavení nebo pod vlivem drog, alkoholu či léků.** Jediný okamžik nepozornosti při používání elektrického nářadí může způsobit vážná zranění.
 - b) **Noste osobní ochranné prostředky a vždy i ochranné brýle.** Nošením osobních ochranných prostředků, jako je ochranná maska proti prachu, protiskluzová bezpečnostní obuv, ochranná přilba nebo ochrana sluchu, a to v závislosti na druhu a použití elektrického nářadí, se snižuje riziko zranění.
 - c) **Zabraňte neúmyslnému uvedení přístroje do provozu. Než elektrické nářadí zapojíte do elektrické sítě a/ nebo připojíte akumulátor nebo než nářadí uchopíte či přenesete, ujistěte se, že je vypnuté.** Pokud máte při přenášení elektrického nářadí prst na spínači, nebo pokud do sítě zapojíte již zapnuté elektrické nářadí, může dojít k úrazu.
 - d) **Než elektrické nářadí zapnete, odstraňte seřizovací nástroje nebo šroubováky.** Pokud se nástroj nebo šroubovák nachází v otáčející se části elektrického nářadí, může to vést ke zraněním.
 - e) **Vyhýbejte se nepřirozenému držení těla. Zajistěte si bezpečnou stabilitu a neustále udržujte rovnováhu.** Tak dokážete elektrické nářadí v neočekávaných situacích lépe kontrolovat.
 - f) **Noste vhodný oděv. Nenoste volné oblečení ani šperky. Vlasy a oděv udržujte v bezpečné vzdálenosti od pohyblivých částí.** Volný a nepřiléhavý oděv, šperky nebo dlouhé vlasy mohou být pohyblivými částmi zachyceny.
 - g) **Pokud lze namontovat zařízení pro odsávání a zachytávání prachu, potom se taková zařízení musejí připojit a správně použít.** Použitím odsávání prachu se může snížit ohrožení prachem.

- h) **Nenechte se ukolébat falešnou bezpečností při nedodržování bezpečnostních předpisů pro elektrická nářadí, i když jste s elektrickým nářadím po několikrát soběm použití obeznámeni.** Nepozorná manipulace může způsobit ve zlomku sekundy vážná zranění.

4. Použití elektrického nářadí a manipulace s ním

- a) **Elektrické nářadí nepřetěžujte. Pro práci používejte elektrické nářadí vhodné k danému účelu.** S vhodným elektrickým nářadím se vám bude v uvedeném výkonovém rozsahu pracovat lépe a bezpečněji.
- b) **Nepoužívejte elektrické nářadí, jehož spínač je vadný.** Elektrické nářadí, které se již nedá zapnout nebo vypnout, představuje nebezpečí a musí se opravit.
- c) **Před nastavováním přístroje, výměnou dílů výměnného nástroje nebo odložením elektrického nářadí vytáhněte zástrčku ze zásuvky a/nebo vyjměte vyjímatelný akumulátor.** Toto bezpečnostní opatření zabraňuje neúmyslnému spuštění elektrického nářadí.
- d) **Nepoužívaná elektrická nářadí uchovávejte mimo dosah dětí. Nedovolte používat elektrické nářadí osobám, které s ním nejsou obeznámeny nebo které nečetly tento návod.** Elektrické nářadí je nebezpečné, manipulují-li s ním nezkušené osoby.
- e) **Údržbu elektrických nářadí a výměnného nástroje vykonávejte pečlivě. Zkontrolujte, zda jsou v pořádku pohyblivé části přístroje a zda nejsou sevřené, zda nejsou některé součásti rozbítené nebo natolik poškozené, že by funkčnost elektrického nářadí byla omezena. Poškozené části elektrického nářadí nechte před jeho použitím opravit.** Řada úrazů má svou příčinu ve špatné údržbě elektrického nářadí.

- f) **Řezné nástroje udržujte v ostrém a čistém stavu.** Pečlivě udržované řezné nástroje s ostrými řeznými hranami se méně zasekávají a snáze se vedou.
- g) **Elektrické nářadí, výměnné nástroje atd. používejte dle těchto pokynů. Zohledňujte přitom pracovní podmínky a vykonávanou činnost.** Použití elektrického nářadí k jiným, než určeným účelům může vést ke vzniku nebezpečných situací.
- h) **Udržujte rukojeti a plochy rukojetí suché, čisté a bez oleje a mastnoty.** Kluzké rukojeti a plochy rukojetí neumožňují bezpečnou obsluhu a kontrolu elektrického nářadí v neočekávaných situacích.

5. Servis

- a) **Nechte své elektrické nářadí opravovat pouze kvalifikovanými odborníky a používejte jen originální náhradní díly.** Tím zajistíte, že zůstane zachována bezpečnost elektrického nářadí.

Bezpečnostní pokyny pro prostřihovače

- Nástroj pevně přidržte.
- Obrobek bezvadně zajistěte.
- Udržujte ruce v dostatečné vzdálenosti od rotujících částí.
- Hrany a třísky obrobku jsou ostré. Noste ochranné rukavice. Aby se zabránilo zraněním, doporučuje se nosit obuv se silnou podrážkou.
- Nástroj nepokládejte na třísky obrobku. Jinak může dojít k poškození a funkčním poruchám nástroje.
- Nástroj nenechávejte běžet bez dozoru. Nástroj používejte pouze s přidržováním v ruce.
- Dbejte stále na stabilní postoj. Při použití nástroje na vysokých pracovištích se ujistěte, že se pod ním nezdržují žádné osoby.

- Vyhňte se dotyku rýhovaného kolíku, matrice nebo obrodku bezprostředně po obrábění, protože části jsou ještě velmi horké a mohou způsobit popáleniny.
- Zabraňte protnutí elektrických kabelů. To může vést k těžkým úrazům elektrickým proudem.

Originální příslušenství/originální přídavná zařízení

- Používejte pouze příslušenství a přídavná zařízení uvedená v návodu k obsluze, resp. taková, jejichž upínání je s přístrojem kompatibilní.

Před uvedením do provozu

⚠ VÝSTRAHA! NEBEZPEČÍ ZRANĚNÍ!

- ▶ Před jakoukoli prací na přístroji ho vypněte a vytáhněte síťovou zástrčku ze zásuvky.

Změna polohy držáku matrice (viz obr. A)

Poloha matrice je nastavitelná na 360°. Jsou zadány čtyři pracovní polohy s posunem 90°. Pracovní polohy lze nastavit takto:

- ◆ Povolte šroub s vnitřním šestihranem ② dodaným šestihranným klíčem ⑦.
- ◆ Otočte držák matrice ⑤ do požadované pracovní polohy, aby příslušný otvor v držáku matrice ⑤ ukazoval ke šroubu s vnitřním šestihranem ②.
- ◆ Opět utáhněte šroub s vnitřním šestihranem ② dodaným šestihranným klíčem ⑦.
- ◆ Zkontrolujte mírným otáčením držáku matrice ⑤, zda je přidržován ve své správné poloze.

Přípustná tloušťka materiálu

Max. kapacita stříhu závisí na jakosti a pevnosti materiálu. Měřicí drážka ③ a ④ na držáku matrice ⑤ slouží jako tloušťkoměr pro přípustnou tloušťku stříhu. Nikdy nestříhejte větší tloušťky materiálu, než je uvedeno v Technických údajích.

Montáž a demontáž rýhovaného kolíku a držáku matrice (viz obr. B + C)

- ◆ K demontáži rýhovaného kolíku ⑨ a držáku matrice ⑤ uvolněte šroub s vnitřním šestihranem ② dodaným šestihranným klíčem ⑦.
- ◆ Stáhněte držák matrice ⑤ z přístroje.
- ◆ Povolte šroub s vnitřním šestihranem ⑧ dodaným šestihranným klíčem ⑩, abyste rýhovaný kolík ⑨ následně vyjmuli z držáku nástroje ⑪.

UPOZORNĚNÍ

- ▶ Pokud nelze zářezový kolík ⑨ snadno odstranit, použijte k demontáži např. kleště.
- ◆ K montáži vsadte nový dodaný rýhovaný kolík ⑨ do držáku nástroje ⑪, aby otvor v rýhovaném kolíku ⑨ ukazoval ke šroubu s vnitřním šestihranem ⑧.
- ◆ Utáhněte šroub s vnitřním šestihranem ⑧, abyste upevnili rýhovaný kolík ⑨.
- ◆ Zaveďte a vložte držák matrice ⑤ opět přes držák nástroje ⑪ do přístroje.
- ◆ Otočte držák matrice ⑤ do požadované pracovní polohy, aby příslušný otvor v držáku matrice ⑤ ukazoval ke šroubu s vnitřním šestihranem ②.
- ◆ Opět utáhněte šroub s vnitřním šestihranem ② dodaným šestihranným klíčem ⑦.
- ◆ Zkontrolujte mírným otáčením držáku matrice ⑤, zda je přidržován ve své správné poloze.

Uvedení do provozu

Zapnutí/vypnutí

Zapnutí přístroje

- ◆ Přepněte vypínač ❶ do polohy „0“.

Vypnutí přístroje

- ◆ Přepněte vypínač ❶ do polohy „I“.

Mazání

- ◆ Na linii stříhu naneste běžný strojní olej, abyste prodloužili životnost rýhovaného kolíku ❸ a matrice ❹.
- To je zvláště důležité při stříhání hliníku.

Postup stříhání

- ◆ Během postupu obrábění držte přístroj v pravém úhlu (90°) k obrobku.
- ◆ Přístroj pohybujte mírným tlakem ve směru stříhu.

Výstřihy

Při vnitřním vystřihování je zapotřebí otvor větší než 22,5 mm k vložení držáku matrice ❺.

Údržba a čištění



VÝSTRAHA! NEBEZPEČÍ ZRANĚNÍ! Před jakoukoli prací na přístroji ho vypněte a vytáhněte síťovou zástrčku ze zásuvky.

- Přístroj musí být vždy čistý, suchý a zbavený oleje a maziv.
- K čištění povrchu používejte suchý hadřík.
- Uhlíkové kartáče musí být pravidelně odstraňovány a kontrolovány. Pokud jsou opotřebené až do meze opotřebení, musí být vyměněny. Uhlíkové kartáče udržujte vždy čisté, aby se mohly volně pohybovat v držácích. Oba uhlíkové kartáče by měly být vyměněny současně. Používejte pouze identické uhlíkové kartáče.

- Odšroubujte víčka držáku kartáčku ❿ pomocí šroubováku. Vyjměte opotřebované uhlíkové kartáče, vložte nové a potom zašroubujte zpět krytky držáků kartáčů.

⚠ VÝSTRAHA!

- Pokud je nutná výměna síťového připojovacího kabelu, musí ji provést výrobce nebo jeho zástupce, aby se zabránilo ohrožení bezpečnosti.

Záruka společnosti Kompennass Handels GmbH

Vážená zákaznice, vážený zákazníku,

na tento přístroj získáváte záruku v trvání 3 let od data zakoupení. Je-li akumulátor řady X12V a X20V Team součástí dodávky, získáváte na něj rovněž záruku v trvání 3 let od data zakoupení. V případě závad tohoto výrobku máte zákonná práva vůči prodejci výrobku. Tato zákonná práva nejsou omezena naší níže uvedenou zárukou.

Záruční podmínky

Záruční doba začíná plynout dnem nákupu. Dobře uschovejte pokladní doklad. Tento doklad je potřebný jako důkaz o koupi.

Pokud se do tří let od data zakoupení tohoto výrobku vyskytne vada materiálu nebo výrobní závada, pak Vám podle našeho uvážení výrobek zdarma opravíme, vyměníme nebo uhradíme kupní cenu. Předpokladem této záruky je, že bude během tříleté lhůty předložen vadný přístroj a doklad o koupi (pokladní doklad) a stručně se popíše, v čem závada spočívá a kdy se vyskytla.

Vztahuje-li se na závadu naše záruka, obdržíte zpět buď opravený nebo nový produkt. Opravou nebo výměnou výrobku nezačne plynout nová záruční doba.

Záruční doba a zákonné nároky vyplývající ze závad

Záručním plněním se záruční doba neprodlužuje. To platí i pro vyměněné a opravené součásti. Poškození nebo vady vyskytující se případně již při nákupu se musí oznámit ihned po vybalení. Po uplynutí záruční doby podléhají veškeré opravy zpoplatnění.

Rozsah záruky

Přístroj byl vyroben pečlivě podle přísných směrnic kvality a před expedicí byl svědomitě vyzkoušen.

Záruka se vztahuje na materiálové nebo výrobní vady. Tento rozsah záruky se nevztahuje na součásti výrobku, které jsou vystaveny běžnému opotřebení, a proto je lze považovat za spotřební díly, např. pilové listy, náhradní čepele, barusné papíry atd. nebo na poškození křehkých součástí, jako jsou např. spínače nebo díly, které jsou vyrobeny ze skla.

Tato záruka zaniká, pokud je výrobek poškozen, nebyl řádně používán nebo udržován. Pro zajištění správného používání výrobku se musí přesně dodržovat všechny pokyny uvedené v návodu k obsluze. Účelům použití a úkonům, které se v návodu k obsluze nedoporučují nebo se před nimi varuje, je třeba se bezpodmínečně vyhnout.

Výrobek je určen pouze pro soukromé účely a ne pro komerční použití. Při nesprávném a neodborném používání, při použití násilí a při zásazích, které nebyly provedeny našimi autorizovanými servisními provozovny, záruční nároky zanikají.

Záruční plnění neplatí v těchto případech

- normální opotřebení kapacity akumulátoru
- komerční použití výrobku
- poškození nebo změna výrobku zákazníkem
- nedodržení bezpečnostních předpisů a předpisů údržby, chyby obsluhy
- škody vlivem přírodních živlů

Vyřízení v případě záruky

Pro zajištění rychlého Vaší žádosti postupujte podle následujících pokynů:

- Pro všechny dotazy mějte připraven pokladní lístek a číslo výrobku 485315_2501. Číslo výrobku naleznete na typovém štítku na výrobku, rytině na výrobku, na titulní straně návodu k obsluze (vlevo dole) nebo na nálepce na zadní nebo spodní straně výrobku.
- Pokud by se vyskytly funkční vady nebo jiné závady, kontaktujte nejprve níže uvedené servisní oddělení telefonicky nebo použijte náš kontaktní formulář, který najdete na parkside-diy.com v kategorii Servis.
- Výrobek, zaevidovaný jako vadný výrobek pak můžete při přiložení dokladu o nákupu (pokladní lístek) a při uvedení, v čem spočívá vada a kdy k ní došlo, poslat výrobek pro Vás bez poštovného na adresu, kterou Vám oznámí servis.



Na parkside-diy.com si můžete stáhnout tuto příručku, jakož i mnoho dalších příruček. Tímto QR kódem se dostanete přímo na parkside-diy.com. Vyberte svou zemi a pomocí vyhledávací masky vyhledejte návod k obsluze. Zadááním čísla výrobku (IAN) 485315_2501 se dostanete k návodu k obsluze Vašeho výrobku.

⚠ VÝSTRAHA!

- **Nechte své přístroje opravit v servisní dílně nebo odborným elektrikářem a pouze za použití originálních náhradních dílů.** Tím se zajistí, že zůstane zachována bezpečnost přístroje.
- **Výměnu zástrčky nebo síťového kabelu svěřte vždy výrobcí přístroje nebo jeho zákaznickému servisu.** Tím se zajistí, že zůstane zachována bezpečnost přístroje.

Servis

CZ Servis Česko

Tel.: 800023611

Kontaktní formulář na
parkside-diy.com

IAN 485315_2501



Balení zlikvidujte ekologicky. Dbejte na označení na různých obalových materiálech a v případě potřeby tyto obaly rozřídíte. Obalové materiály jsou označeny zkratkami (a) a číslicemi (b) s následujícím významem: 1–7: plasty, 20–22: papír a lepenka, 80–98: kompozitní materiály.

Dovozce

Dbejte prosím na to, že následující adresa není adresou servisu. Kontaktujte nejprve uvedený servis.

KOMPERNASS HANDELS GMBH

BURGSTRASSE 21

44867 BOCHUM

NĚMECKO

www.kompernass.com

Překlad originálu prohlášení o shodě

My, společnost KOMPERNASS HANDELS GMBH, osoba odpovědná za dokumentaci: pan Hans-Peter Kompernaß, BURGSTR. 21, 44867 BOCHUM, NĚMECKO, prohlašujeme, že tento výrobek je ve shodě s následujícími normami, normativními dokumenty a směrnicemi ES:

Směrnice o strojních zařízeních
(2006/42/EC)

Směrnice o elektromagnetické kompatibilitě
(2014/30/EU)

Směrnice o omezení používání nebezpečných látek (RoHS)
(2011/65/EU)*

* Výhradní odpovědnost za vystavení tohoto prohlášení o shodě nese výrobce. Výše popsany předmět prohlášení je v souladu s předpisy směrnice č. 2011/65/EU Evropského parlamentu a Rady z 8. června 2011, o omezení používání určitých nebezpečných látek v elektrických a elektronických zařízeních.

Likvidace



Nevyhazujte elektrické nářadí do domovního odpadu!

Symbol přeškrtnuté pojízdné popelnice uvedený vedle označuje, že tento přístroj podléhá směrnici č. 2012/19/EU. Tato směrnice uvádí, že tento přístroj se na konci své životnosti nesmí likvidovat s běžným domovním odpadem, ale musí se odevzdat v určených sběrných místech či dvorech nebo podnicích oprávněných k nakládání s odpady.

Tato likvidace je pro Vás zdarma.

Chraňte životní prostředí a zajistěte odbornou likvidaci přístroje.



Informace o možnostech likvidace vysloužilého výrobku vám podá obecní nebo městská správa.



Obal je z ekologických materiálů. Lze ho zlikvidovat v místních recyklačních kontejnerech.

Použité harmonizované normy

EN 62841-1:2015/A11:2022
EN 62841-2-8:2016
EN IEC 55014-1:2021
EN IEC 55014-2:2021
EN IEC 61000-3-2:2019/A2:2024
EN 61000-3-3:2013/A2:2021
EN IEC 63000:2018

Typové označení stroje:

Prostřihovač plechu PMK 550 C2

Rok výroby: 05–2025

Sériové číslo: IAN 485315_2501

Bochum, 25. 02. 2025



Hans-Peter Kompernaß
- Jednatel -

Technické změny ve smyslu dalšího vývoje
jsou vyhrazeny.

Objednávání náhradních dílů

Náhradní díly k tomuto výrobku si můžete dodatečně objednat vždy pohodlně na internetu na adrese www.kompernass.com.



Naskenujte QR kód pomocí chytrého telefonu / tabletu. Pomocí tohoto kódu QR se dostanete přímo na naši webovou stránku a můžete si prohlédnout a objednat dostupné náhradní díly.

UPOZORNĚNÍ

- ▶ Máte-li problémy s online objednávkou, můžete se telefonicky nebo e-mailem obrátit na naše servisní středisko.
- ▶ Při objednávání vždy uvádějte číslo výrobku (IAN) 485315_2501.
- ▶ Vezměte prosím na vědomí, že ne pro všechny země dodání je možné objednat náhradní díly online.

Inhaltsverzeichnis

Einleitung	22
Bestimmungsgemäßer Gebrauch	22
Ausstattung	22
Lieferumfang	22
Technische Daten	22
Allgemeine Sicherheitshinweise für Elektrowerkzeuge	23
1. Arbeitsplatzsicherheit	23
2. Elektrische Sicherheit	24
3. Sicherheit von Personen	24
4. Verwendung und Behandlung des Elektrowerkzeugs	25
5. Service	26
Sicherheitshinweise für Knabber	26
Originalzubehör/-zusatzgeräte	26
Vor der Inbetriebnahme	26
Änderung der Matrizenhalterposition (siehe Abb. A)	26
Zulässige Materialstärke	27
Montage und Demontage von Kerbstift und Matrizenhalter (siehe Abb. B + C)	27
Inbetriebnahme	27
Einschalten/Ausschalten	27
Schmierung	27
Schneidvorgang	27
Ausschnitte	27
Wartung und Reinigung	28
Garantie der Kompernaß Handels GmbH	28
Service	30
Importeur	30
Entsorgung	30
Original-Konformitätserklärung	31
Ersatzteile bestellen	32

Einleitung

Wir beglückwünschen Sie zum Kauf Ihres neuen Gerätes. Sie haben sich damit für ein hochwertiges Produkt entschieden. Die Bedienungsanleitung ist Teil dieses Produkts. Sie enthält wichtige Hinweise für Sicherheit, Gebrauch und Entsorgung. Machen Sie sich vor der Benutzung des Produkts mit allen Bedien- und Sicherheitshinweisen vertraut. Benutzen Sie das Produkt nur wie beschrieben und für die angegebenen Einsatzbereiche. Händigen Sie alle Unterlagen bei Weitergabe des Produkts an Dritte mit aus.

Bestimmungsgemäßer Gebrauch

Das Gerät ist zum Schneiden von Stahlblech und Aluminiumblech geeignet. Das Gerät ist ausschließlich für den privaten Gebrauch in trockenen Räumen zugelassen. Jede andere Verwendung oder Veränderung des Gerätes gilt als nicht bestimmungsgemäß und birgt erhebliche Unfallgefahren. Für aus bestimmungswidriger Verwendung entstandene Schäden übernimmt der Hersteller keine Haftung.

Ausstattung

- ❶ EIN-/AUS-Schalter
- ❷ Innensechskantschraube
- ❸ Meßnut 1,6 mm
- ❹ Meßnut 1,2 mm
- ❺ Matrizenhalter
- ❻ Matrize
- ❼ Sechskantschlüssel
- ❽ Innensechskantschraube
- ❾ Kerbstift
- ❿ Sechskantschlüssel
- ⓫ Werkzeughalter
- ⓬ Bürstenhalterkappen

Lieferumfang

- 1 Knabber
- 2 Kerbstifte (1 vormontiert)
- 2 Sechskantschlüssel
- 1 Bedienungsanleitung

Technische Daten

Bemessungsspannung	230 V ~, 50 Hz (Wechselstrom)
Bemessungsaufnahme	550 W
Leerlaufhubzahl	n_0 : 2200 min ⁻¹
Schnittleistung/ Materialstärke max. in	Aluminium 2,5 mm (200 N/mm ²) Stahl 1,6 mm (400 N/mm ²), 1,2 mm (600 N/mm ²), 0,8 mm (800 N/mm ²)
Min. Schnittradius	Innen = 45 mm Außen = 50 mm
Schneidspurbreite	5 mm
Schutzklasse	II/□ (Doppelsolierung)

Geräuschemissionswert

Messwert für Geräusch ermittelt entsprechend EN 62841. Der A-bewertete Geräuschpegel des Elektrowerkzeugs beträgt typischerweise

Schalldruckpegel	$L_{pA} = 95$ dB
Unsicherheit	$K_{pA} = 3$ dB
Schalleistungspegel	$L_{WA} = 103$ dB
Unsicherheit	$K_{WA} = 3$ dB

Gehörschutz tragen!

Schwingungsgesamtwerte

(Vektorsumme dreier Richtungen) ermittelt entsprechend EN 62841:

Scheiden von Blechen $a_h = 8,6 \text{ m/s}^2$
 Unsicherheit $K = 1,5 \text{ m/s}^2$

HINWEIS

- ▶ Die angegebenen Schwingungsgesamtwerte und die angegebenen Geräuschemissionswerte sind nach einem genormten Prüfverfahren gemessen worden und können zum Vergleich eines Elektrowerkzeugs mit einem anderen verwendet werden.
- ▶ Die angegebenen Schwingungsgesamtwerte und die angegebenen Geräuschemissionswerte können auch zu einer vorläufigen Einschätzung der Belastung verwendet werden.

⚠ WARNUNG!

- ▶ Die Schwingungs- und Geräuschemissionen können während der tatsächlichen Benutzung des Elektrowerkzeugs von den Angabewerten abweichen, abhängig von der Art und Weise, in der das Elektrowerkzeug verwendet wird, insbesondere, welche Art von Werkstück bearbeitet wird.
- ▶ Versuchen Sie, die Belastung so gering wie möglich zu halten. Beispielhafte Maßnahmen zur Verringerung der Vibrationsbelastung sind das Tragen von Handschuhen beim Gebrauch des Werkzeugs und die Begrenzung der Arbeitszeit. Dabei sind alle Anteile des Betriebszyklus zu berücksichtigen (beispielsweise Zeiten, in denen das Elektrowerkzeug abgeschaltet ist, und solche, in denen es zwar eingeschaltet ist, aber ohne Belastung läuft).



Allgemeine Sicherheitshinweise für Elektrowerkzeuge

⚠ WARNUNG!

- ▶ **Lesen Sie alle Sicherheitshinweise, Anweisungen, Bebilderungen und technischen Daten, mit denen dieses Elektrowerkzeug versehen ist.** Versäumnisse bei der Einhaltung der nachfolgenden Anweisungen können elektrischen Schlag, Brand und/oder schwere Verletzungen verursachen.

Bewahren Sie alle Sicherheitshinweise und Anweisungen für die Zukunft auf.

Der in den Sicherheitshinweisen verwendete Begriff „Elektrowerkzeug“ bezieht sich auf netzbetriebene Elektrowerkzeuge (mit Netzleitung) und auf akkubetriebene Elektrowerkzeuge (ohne Netzleitung).

1. Arbeitsplatzsicherheit

- a) **Halten Sie Ihren Arbeitsbereich sauber und gut beleuchtet.** Unordnung und unbeleuchtete Arbeitsbereiche können zu Unfällen führen.
- b) **Arbeiten Sie mit dem Elektrowerkzeug nicht in explosionsgefährdeter Umgebung, in der sich brennbare Flüssigkeiten, Gase oder Stäube befinden.** Elektrowerkzeuge erzeugen Funken, die den Staub oder die Dämpfe entzünden können.
- c) **Halten Sie Kinder und andere Personen während der Benutzung des Elektrowerkzeugs fern.** Bei Ablenkung können Sie die Kontrolle über das Elektrowerkzeug verlieren.

2. Elektrische Sicherheit

- a) **Der Anschlussstecker des Elektrowerkzeugs muss in die Steckdose passen. Der Stecker darf in keiner Weise verändert werden.**
Verwenden Sie keine Adapterstecker gemeinsam mit schutzgeerdeten Elektrowerkzeugen. Unveränderte Stecker und passende Steckdosen verringern das Risiko eines elektrischen Schlages.
- b) **Vermeiden Sie Körperkontakt mit geerdeten Oberflächen wie von Rohren, Heizungen, Herden und Kühlschränken.** Es besteht ein erhöhtes Risiko durch elektrischen Schlag, wenn Ihr Körper geerdet ist.
- c) **Halten Sie Elektrowerkzeuge von Regen oder Nässe fern.** Das Eindringen von Wasser in ein Elektrowerkzeug erhöht das Risiko eines elektrischen Schlages.
- d) **Zweckentfremden Sie die Anschlussleitung nicht, um das Elektrowerkzeug zu tragen, aufzuhängen oder um den Stecker aus der Steckdose zu ziehen. Halten Sie die Anschlussleitung fern von Hitze, Öl, scharfen Kanten oder sich bewegenden Teilen.** Beschädigte oder verwickelte Anschlussleitungen erhöhen das Risiko eines elektrischen Schlages.
- e) **Wenn Sie mit einem Elektrowerkzeug im Freien arbeiten, verwenden Sie nur Verlängerungsleitungen, die auch für den Außenbereich zugelassen sind.** Die Anwendung einer für den Außenbereich geeigneten Verlängerungsleitung verringert das Risiko eines elektrischen Schlages.

- f) **Wenn der Betrieb des Elektrowerkzeugs in feuchter Umgebung nicht vermeidbar ist, verwenden Sie einen Fehlerstromschutzschalter.** Der Einsatz eines Fehlerstromschutzschalters vermindert das Risiko eines elektrischen Schlages.

3. Sicherheit von Personen

- a) **Seien Sie aufmerksam, achten Sie darauf, was Sie tun, und gehen Sie mit Vernunft an die Arbeit mit einem Elektrowerkzeug. Benutzen Sie kein Elektrowerkzeug, wenn Sie müde sind oder unter dem Einfluss von Drogen, Alkohol oder Medikamenten stehen.** Ein Moment der Unachtsamkeit beim Gebrauch des Elektrowerkzeugs kann zu ernsthaften Verletzungen führen.
- b) **Tragen Sie persönliche Schutzausrüstung und immer eine Schutzbrille.** Das Tragen persönlicher Schutzausrüstung, wie Staubmaske, rutschfeste Sicherheitsschuhe, Schutzhelm oder Gehörschutz, je nach Art und Einsatz des Elektrowerkzeugs, verringert das Risiko von Verletzungen.
- c) **Vermeiden Sie eine unbeabsichtigte Inbetriebnahme. Vergewissern Sie sich, dass das Elektrowerkzeug ausgeschaltet ist, bevor Sie es an die Stromversorgung und/oder den Akku anschließen, es aufnehmen oder tragen.** Wenn Sie beim Tragen des Elektrowerkzeugs den Finger am Schalter haben oder das Elektrowerkzeug eingeschaltet an die Stromversorgung anschließen, kann dies zu Unfällen führen.
- d) **Entfernen Sie Einstellwerkzeuge oder Schraubenschlüssel, bevor Sie das Elektrowerkzeug einschalten.** Ein Werkzeug oder Schlüssel, der sich in einem drehenden Teil des Elektrowerkzeugs befindet, kann zu Verletzungen führen.

- e) **Vermeiden Sie eine abnormale Körperhaltung. Sorgen Sie für einen sicheren Stand und halten Sie jederzeit das Gleichgewicht.** Dadurch können Sie das Elektrowerkzeug in unerwarteten Situationen besser kontrollieren.
- f) **Tragen Sie geeignete Kleidung. Tragen Sie keine weite Kleidung oder Schmuck. Halten Sie Haare und Kleidung fern von sich bewegenden Teilen.** Lockere Kleidung, Schmuck oder lange Haare können von sich bewegenden Teilen erfasst werden.
- g) **Wenn Staubabsaug- und -auffangeinrichtungen montiert werden können, sind diese anzuschließen und richtig zu verwenden.** Die Verwendung einer Staubabsaugung kann Gefährdungen durch Staub verringern.
- h) **Wiegen Sie sich nicht in falscher Sicherheit und setzen Sie sich nicht über die Sicherheitsregeln für Elektrowerkzeuge hinweg, auch wenn Sie nach vielfachem Gebrauch mit dem Elektrowerkzeug vertraut sind.** Achtloses Handeln kann binnen Sekundenbruchteilen zu schweren Verletzungen führen.

4. Verwendung und Behandlung des Elektrowerkzeugs

- a) **Überlasten Sie das Elektrowerkzeug nicht. Verwenden Sie für Ihre Arbeit das dafür bestimmte Elektrowerkzeug.** Mit dem passenden Elektrowerkzeug arbeiten Sie besser und sicherer im angegebenen Leistungsbereich.
- b) **Benutzen Sie kein Elektrowerkzeug, dessen Schalter defekt ist.** Ein Elektrowerkzeug, das sich nicht mehr ein- oder ausschalten lässt, ist gefährlich und muss repariert werden.
- c) **Ziehen Sie den Stecker aus der Steckdose und/oder entfernen Sie den abnehmbaren Akku, bevor Sie Geräteeinstellungen vornehmen, Einsatzwerkzeugteile wechseln oder das Elektrowerkzeug weglegen.** Diese Vorsichtsmaßnahme verhindert den unbeabsichtigten Start des Elektrowerkzeugs.
- d) **Bewahren Sie unbenutzte Elektrowerkzeuge außerhalb der Reichweite von Kindern auf. Lassen Sie keine Personen das Elektrowerkzeug benutzen, die mit diesem nicht vertraut sind oder diese Anweisungen nicht gelesen haben.** Elektrowerkzeuge sind gefährlich, wenn sie von unerfahrenen Personen benutzt werden.
- e) **Pflegen Sie Elektrowerkzeuge und Einsatzwerkzeug mit Sorgfalt. Kontrollieren Sie, ob bewegliche Teile einwandfrei funktionieren und nicht klemmen, ob Teile gebrochen oder so beschädigt sind, dass die Funktion des Elektrowerkzeugs beeinträchtigt ist. Lassen Sie beschädigte Teile vor dem Einsatz des Elektrowerkzeuges reparieren.** Viele Unfälle haben ihre Ursache in schlecht gewarteten Elektrowerkzeugen.
- f) **Halten Sie Schneidwerkzeuge scharf und sauber.** Sorgfältig gepflegte Schneidwerkzeuge mit scharfen Schneidkanten verklemmen sich weniger und sind leichter zu führen.
- g) **Verwenden Sie Elektrowerkzeug, Einsatzwerkzeug, Einsatzwerkzeuge usw. entsprechend diesen Anweisungen. Berücksichtigen Sie dabei die Arbeitsbedingungen und die auszuführende Tätigkeit.** Der Gebrauch von Elektrowerkzeugen für andere als die vorgesehenen Anwendungen kann zu gefährlichen Situationen führen.

- h) **Halten Sie Griffe und Griffflächen trocken, sauber und frei von Öl und Fett.** Rutschige Griffe und Griffflächen erlauben keine sichere Bedienung und Kontrolle des Elektrowerkzeugs in unvorhergesehenen Situationen.

5. Service

- a) **Lassen Sie Ihr Elektrowerkzeug nur von qualifiziertem Fachpersonal und nur mit Original-Ersatzteilen reparieren.** Damit wird sichergestellt, dass die Sicherheit des Elektrowerkzeugs erhalten bleibt.

Sicherheitshinweise für Knabber

- Halten Sie das Werkzeug mit festem Griff.
- Sichern Sie das Werkstück einwandfrei.
- Halten Sie die Hände von rotierenden Teilen fern.
- Die Kanten und Späne des Werkstücks sind scharf. Tragen Sie Handschuhe. Zur Verhütung von Verletzungen ist es auch empfehlenswert, dick besohlte Schuhe zu tragen.
- Legen Sie das Werkzeug nicht auf die Späne des Werkstücks. Anderenfalls kann es zu Beschädigung und Funktionsstörungen des Werkzeugs kommen.
- Lassen Sie das Werkzeug nicht unbeaufsichtigt laufen. Benutzen Sie das Werkzeug nur mit Handhaltung.
- Achten Sie stets auf sicheren Stand. Vergewissern Sie sich bei Einsatz des Werkzeugs an hochgelegenen Arbeitsplätzen, dass sich keine Personen darunter aufhalten.
- Vermeiden Sie eine Berührung des Kerbstifts, der Matrize oder des Werkstücks unmittelbar nach der Bearbeitung, weil die Teile noch sehr heiß sind und Hautverbrennungen verursachen können.

- Vermeiden Sie das Durchtrennen von elektrischen Kabeln. Dies kann zu schweren Unfällen durch elektrischen Schlag führen.

Originalzubehör/-zusatzgeräte

- Benutzen Sie nur Zubehör und Zusatzgeräte, die in der Bedienungsanleitung angegeben sind bzw. deren Aufnahme mit dem Gerät kompatibel ist.

Vor der Inbetriebnahme

WARNUNG! VERLETZUNGSGEFAHR!

- ▶ Schalten Sie vor allen Arbeiten am Gerät das Gerät aus und ziehen Sie den Netzstecker.

Änderung der Matrizenhalterposition (siehe Abb. A)

Die Matrizenposition ist um 360° verstellbar. Es sind vier Arbeitspositionen mit 90° Versatz vorgegeben. Die Arbeitspositionen lassen sich wie folgt einstellen:

- ◆ Lösen Sie die Innensechskantschraube **2** mit dem mitgelieferten Sechskantschlüssel **7**.
- ◆ Drehen Sie den Matrizenhalter **5** in die gewünschte Arbeitsposition, so dass die jeweilige Bohrung im Matrizenhalter **5** zur Innensechskantschraube **2** zeigt.
- ◆ Drehen Sie die Innensechskantschraube **2** mit dem mitgelieferten Sechskantschlüssel **7** wieder fest.
- ◆ Überprüfen Sie durch leichtes drehen des Matrizenhalters **5**, ob dieser in seiner richtigen Position gehalten wird.

Zulässige Materialstärke

Die max. Schnittkapazität ist abhängig von der Materialgüte und -festigkeit.

Die Meißel **3** und **4** am Matrizenhalter **5** dient als Dickenlehre für die zulässige Schneiddicke. Schneiden Sie niemals größere als in den technischen Daten angegebene Materialstärken.

Montage und Demontage von Kerbstift und Matrizenhalter (siehe Abb. B + C)

- ◆ Zur Demontage von Kerbstift **9** und Matrizenhalter **5** lösen Sie die Innensechskantschraube **2** mit dem mitgelieferten Sechskantschlüssel **7**.
- ◆ Ziehen Sie den Matrizenhalter **5** vom Gerät ab.
- ◆ Lösen Sie die Innensechskantschraube **8** mit dem mitgelieferten Sechskantschlüssel **10**, um den Kerbstift **9** anschließend aus dem Werkzeughalter **11** zu entnehmen.

HINWEIS

- ▶ Wenn sich der Kerbstift **9** nicht leicht entfernen lässt, nehmen Sie z. B. eine Zange zur Hilfe bei der Demontage.
- ◆ Zur Montage setzen Sie den neuen mitgelieferten Kerbstift **9** in den Werkzeughalter **11** ein, so dass die Bohrung im Kerbstift **9** zur Innensechskantschraube **8** zeigt.
- ◆ Ziehen Sie die Innensechskantschraube **8** fest, um den Kerbstift **9** zu befestigen.
- ◆ Führen und setzen Sie den Matrizenhalter **5** wieder über den Werkzeughalter **11** in das Gerät ein.
- ◆ Drehen Sie den Matrizenhalter **5** in die gewünschte Arbeitsposition, so dass die jeweilige Bohrung im Matrizenhalter **5** zur Innensechskantschraube **2** zeigt.

- ◆ Drehen Sie die Innensechskantschraube **2** mit dem mitgelieferten Sechskantschlüssel **7** wieder fest.
- ◆ Überprüfen Sie durch leichtes drehen des Matrizenhalters **5**, ob dieser in seiner richtigen Position gehalten wird.

Inbetriebnahme

Einschalten/Ausschalten

Gerät einschalten

- ◆ Drücken Sie den EIN-/AUS-Schalter **1** in die Position „0“.

Gerät ausschalten

- ◆ Drücken Sie den EIN-/AUS-Schalter **1** in die Position „I“.

Schmierung

- ◆ Tragen Sie handelsübliches Maschinenöl auf die Schnittlinie auf, um die Standzeit von Kerbstift **9** und Matrize **6** zu verlängern. Dies ist besonders wichtig beim Schneiden von Aluminium.

Schneidvorgang

- ◆ Halten Sie das Gerät während des Bearbeitungsvorgangs im rechten Winkel (90°) zum Werkstück.
- ◆ Bewegen Sie das Gerät mit sanften Druck in Schneidrichtung.

Ausschnitte

Bei Innenausschnitten wird eine Bohrung größer 22,5 mm zum Einsetzen des Matrizenhalters **5** benötigt.

Wartung und Reinigung



WARNUNG! VERLETZUNGSGEFAHR!
Schalten Sie vor allen Arbeiten am Gerät das Gerät aus und ziehen Sie den Netzstecker.

- Das Gerät muss stets sauber, trocken und frei von Öl oder Schmierfetten sein.
- Verwenden Sie zum Reinigen des Gehäuses ein trockenes Tuch.
- Die Kohlebürsten müssen regelmäßig entfernt und überprüft werden. Wenn sie bis zur Verschleißgrenze abgenutzt sind, müssen sie erneuert werden. Halten Sie die Kohlebürsten stets sauber, damit sie ungehindert in den Haltern gleiten können. Beide Kohlebürsten sollten gleichzeitig erneuert werden. Verwenden Sie nur identische Kohlebürsten.
- Drehen Sie die Bürstenhalterkappen  mit einem Schraubendreher heraus. Nehmen Sie die abgenutzten Kohlebürsten heraus, setzen Sie die neuen ein, und drehen Sie dann die Bürstenhalterkappen wieder ein. Verfahren Sie ebenso auf der entgegengesetzten Seite.

WARNUNG!

- Wenn ein Ersatz der Netzanschlussleitung erforderlich ist, ist dies vom Hersteller oder seinem Vertreter auszuführen, um Sicherheitsgefährdungen zu vermeiden.

Garantie der Kompernaß Handels GmbH

Sehr geehrte Kundin, sehr geehrter Kunde, Sie erhalten auf dieses Gerät 3 Jahre Garantie ab Kaufdatum. Sofern im Lieferumfang enthalten, erhalten Sie auf die Akku-Packs der X12V und X20V Team Serie ebenfalls 3 Jahre Garantie ab Kaufdatum. Im Falle von Mängeln dieses Produkts stehen Ihnen gegen den Verkäufer des Produkts gesetzliche Rechte zu. Diese gesetzlichen Rechte werden durch unsere im Folgenden dargestellte Garantie nicht eingeschränkt.

Garantiebedingungen

Die Garantiefrist beginnt mit dem Kaufdatum. Bitte bewahren Sie den Kassenbon gut auf. Dieser wird als Nachweis für den Kauf benötigt.

Tritt innerhalb von drei Jahren ab dem Kaufdatum dieses Produkts ein Material- oder Fabrikationsfehler auf, wird das Produkt von uns – nach unserer Wahl – für Sie kostenlos repariert, ersetzt oder der Kaufpreis erstattet. Diese Garantieleistung setzt voraus, dass innerhalb der Dreijahresfrist das defekte Gerät und der Kaufbeleg (Kassenbon) vorgelegt und schriftlich kurz beschrieben wird, worin der Mangel besteht und wann er aufgetreten ist.

Wenn der Defekt von unserer Garantie gedeckt ist, erhalten Sie das reparierte oder ein neues Produkt zurück. Mit Reparatur oder Austausch des Produkts beginnt kein neuer Garantiezeitraum.

Garantiezeit und gesetzliche Mängelansprüche

Die Garantiezeit wird durch die Gewährleistung nicht verlängert. Dies gilt auch für ersetzte und reparierte Teile. Eventuell schon beim Kauf vorhandene Schäden und Mängel müssen sofort nach dem Auspacken gemeldet werden. Nach Ablauf der Garantiezeit anfallende Reparaturen sind kostenpflichtig.

Garantieumfang

Das Gerät wurde nach strengen Qualitätsrichtlinien sorgfältig produziert und vor Auslieferung gewissenhaft geprüft.

Die Garantieleistung gilt für Material- oder Fabrikationsfehler. Der Garantieumfang erstreckt sich nicht auf Produktteile, die normaler Abnutzung ausgesetzt sind und daher als Verschleißteile angesehen werden können, wie z. B. Sägeblätter, Ersatzklingen, Schleifpapiere, etc. oder auf Beschädigungen an zerbrechlichen Teilen, wie z. B. Schalter oder Teile, die aus Glas gefertigt sind.

Diese Garantie verfällt, wenn das Produkt beschädigt, nicht sachgemäß benutzt oder gewartet wurde. Für eine sachgemäße Benutzung des Produkts sind alle in der Bedienungsanleitung aufgeführten Anweisungen genau einzuhalten. Verwendungszwecke und Handlungen, von denen in der Bedienungsanleitung abgeraten oder vor denen gewarnt wird, sind unbedingt zu vermeiden.

Das Produkt ist nur für den privaten und nicht für den gewerblichen Gebrauch bestimmt. Bei missbräuchlicher und unsachgemäßer Behandlung, Gewaltanwendung und bei Eingriffen, die nicht von unserer autorisierten Serviceniederlassung vorgenommen wurden, erlischt die Garantie.

Garantieleistung gilt nicht bei

- normaler Abnutzung der Akkukapazität
- gewerblichen Gebrauch des Produktes
- Beschädigung oder Veränderung des Produktes durch den Kunden
- Missachtung der Sicherheits- und Wartungsvorschriften, Bedienungsfehler
- Schäden durch Elementarereignisse

Abwicklung im Garantiefall

Um eine schnelle Bearbeitung Ihres Anliegens zu gewährleisten, folgen Sie bitte den folgenden Hinweisen:

- Bitte halten Sie für alle Anfragen den Kassenbon und die Artikelnummer (IAN) 485315_2501 als Nachweis für den Kauf bereit.
- Die Artikelnummer entnehmen Sie bitte dem Typenschild am Produkt, einer Gravur am Produkt, dem Titelblatt der Bedienungsanleitung (unten links) oder dem Aufkleber auf der Rück- oder Unterseite des Produktes.
- Sollten Funktionsfehler oder sonstige Mängel auftreten kontaktieren Sie zunächst die nachfolgend benannte Serviceabteilung telefonisch oder nutzen Sie unser Kontaktformular, das Sie auf parkside-diy.com in der Kategorie Service finden.
- Ein als defekt erfasstes Produkt können Sie dann unter Beifügung des Kaufbelegs (Kassenbon) und der Angabe, worin der Mangel besteht und wann er aufgetreten ist, für Sie portofrei an die Ihnen mitgeteilte Serviceanschrift übersenden.



Auf parkside-diy.com können Sie diese und viele weitere Handbücher einsehen und herunterladen. Mit diesem QR-Code gelangen Sie direkt auf parkside-diy.com.

Wählen Sie Ihr Land aus, und suchen Sie über die Suchmaske nach den Bedienungsanleitungen.

Mittels Eingabe der Artikelnummer (IAN) 485315_2501 gelangen Sie zur Bedienungsanleitung für Ihren Artikel.

⚠️ WARNUNG!

- **Lassen Sie Ihre Geräte von der Servicestelle oder einer Elektrofachkraft und nur mit Original-Ersatzteilen reparieren.** Damit wird sichergestellt, dass die Sicherheit des Gerätes erhalten bleibt.
- **Lassen Sie den Austausch des Steckers oder der Netzleitung immer vom Hersteller des Gerätes oder seinem Kundendienst ausführen.** Damit wird sichergestellt, dass die Sicherheit des Gerätes erhalten bleibt.

Service

DE Deutschland

Tel.: 0800 8855 300

Kontaktformular auf parkside-diy.com

AT Österreich

Tel.: 0800 447 750

Kontaktformular auf parkside-diy.com

CH Schweiz

Tel.: 0800 563 601

Kontaktformular auf parkside-diy.com

IAN 485315_2501

Importeur

Bitte beachten Sie, dass die folgende Anschrift keine Serviceanschrift ist. Kontaktieren Sie zunächst die benannte Servicestelle.

KOMPERNASS HANDELS GMBH

BURGSTRASSE 21

44867 BOCHUM

DEUTSCHLAND

www.kompernass.com

Entsorgung



Werfen Sie Elektrowerkzeuge nicht in den Hausmüll!

Das nebenstehende Symbol einer durchgestrichenen Mülltonne auf

Rädern zeigt an, dass dieses Gerät der Richtlinie 2012/19/EU unterliegt. Diese Richtlinie besagt, dass Sie dieses Gerät am Ende seiner Nutzungszeit nicht mit dem normalen Hausmüll entsorgen dürfen, sondern in speziell eingerichteten Sammelstellen, Wertstoffhöfen oder Entsorgungsbetrieben abgeben müssen.

Diese Entsorgung ist für Sie kostenfrei. Schonen Sie die Umwelt und entsorgen Sie fachgerecht.

Für den deutschen Markt gilt

Beim Kauf eines Neugerätes haben Sie das Recht, ein entsprechendes Altgerät an Ihren Händler zurückzugeben. Händler von Elektro- und Elektronikgeräten sowie Lebensmittelhändler, die regelmäßig Elektro- und Elektronikgeräte verkaufen, sind verpflichtet, bis zu drei Altgeräte unentgeltlich zurückzunehmen, auch ohne dass ein Neugerät gekauft wird, wenn die Altgeräte in keiner Abmessung größer als 25 cm sind. LIDL bietet Ihnen Rücknahmemöglichkeiten direkt in den Filialen und Märkten an.



Weitere Möglichkeiten zur Entsorgung des ausgedienten Produkts erfahren Sie bei Ihrer Gemeinde- oder Stadtverwaltung.



Die Verpackung besteht aus umweltfreundlichen Materialien, die Sie über die örtlichen Recyclingstellen entsorgen können.



Entsorgen Sie die Verpackung umweltgerecht. Beachten Sie die Kennzeichnung auf den verschiedenen Verpackungsmaterialien und trennen Sie diese gegebenenfalls gesondert. Die Verpackungsmaterialien sind gekennzeichnet mit Abkürzungen (a) und Ziffern (b) mit folgender Bedeutung: 1–7: Kunststoffe, 20–22: Papier und Pappe, 80–98: Verbundstoffe.

Original-Konformitätserklärung

Wir, KOMPERNASS HANDELS GMBH, Dokumentenverantwortlicher: Herr Hans-Peter Kompernaß, BURGSTR. 21, 44867 BOCHUM, DEUTSCHLAND, erklären hiermit, dass dieses Produkt mit den folgenden Normen, normativen Dokumenten und EG-Richtlinien übereinstimmt:

Maschinenrichtlinie

(2006/42/EG)

Elektromagnetische Verträglichkeit

(2014/30/EU)

RoHS Richtlinie

(2011/65/EU)*

* Die alleinige Verantwortung für die Ausstellung dieser Konformitätserklärung trägt der Hersteller. Der oben beschriebene Gegenstand der Erklärung erfüllt die Vorschriften der Richtlinie 2011/65/EU des Europäischen Parlaments und des Rates vom 8. Juni 2011 zur Beschränkung der Verwendung bestimmter gefährlicher Stoffe in Elektro- und Elektronikgeräten.

Angewandte harmonisierte Normen

EN 62841-1:2015/A11:2022

EN 62841-2-8:2016

EN IEC 55014-1:2021

EN IEC 55014-2:2021

EN IEC 61000-3-2:2019/A2:2024

EN 61000-3-3:2013/A2:2021

EN IEC 63000:2018

Typbezeichnung der Maschine: Knabber PMK 550 C2

Herstellungsjahr: 05–2025

Seriennummer: IAN 485315_2501

Bochum, 25.02.2025



Hans-Peter Kompernaß

- Geschäftsführer -

Technische Änderungen im Sinne der Weiterentwicklung sind vorbehalten.

Ersatzteile bestellen

Sie können Ersatzteile für dieses Produkt bequem im Internet unter www.kompernass.com dauerhaft nachbestellen.

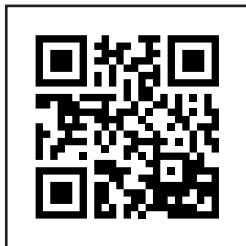

Scannen Sie den QR-Code mit Ihrem Smartphone/Tablet. Mit diesem QR-Code gelangen Sie direkt auf unsere Webseite und können die verfügbaren Ersatzteile einsehen und bestellen.

HINWEIS

- ▶ Sollten Sie Probleme mit der Online-Bestellung haben, können Sie sich telefonisch oder per E-Mail an unser Servicecenter wenden.
- ▶ Geben Sie immer die Artikelnummer (IAN) 485315_2501 bei Ihrer Bestellung mit an.
- ▶ Bitte beachten Sie, dass nicht für alle Lieferländer eine Online-Bestellung von Ersatzteilen möglich ist.

KOMPERNASS HANDELS GMBH

BURGSTRASSE 21

44867 BOCHUM

GERMANY

www.kompernass.com

Információk állása · Stav informací · Stand der Informationen:

03/2025 · Ident.-No.: PMK550C2-022025-1

IAN 485315_2501