



FAHRRADWERKZEUGKOFFER-SET

DE AT CH

FAHRRADWERKZEUGKOFFER-SET

Gebrauchsanweisung

IT CH

SET ATTREZZI PER BICI

Istruzioni d'uso

FR CH

MALLETTE D'OUTILS POUR VÉLO

Notice d'utilisation

IAN 436305_2304

A

1

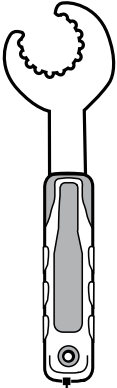

2

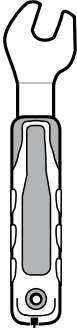

3

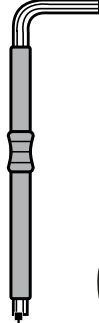

4

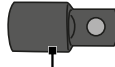

5

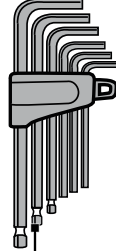

6

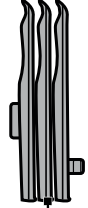

7

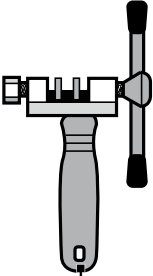

8

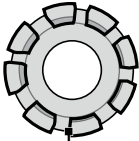

9

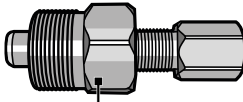

10



11

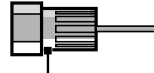

12

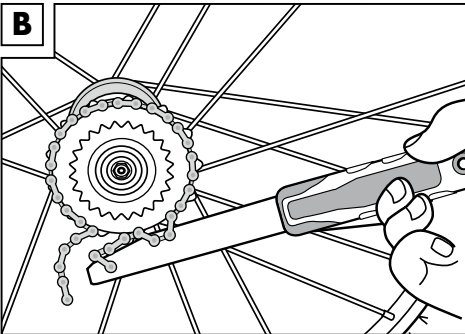
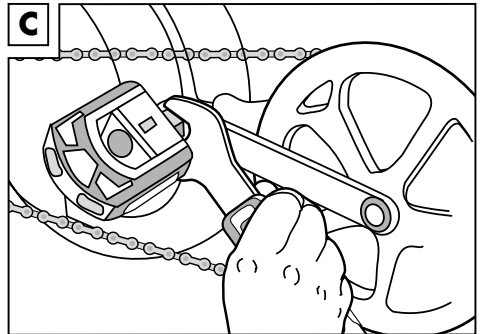

13

B**C**

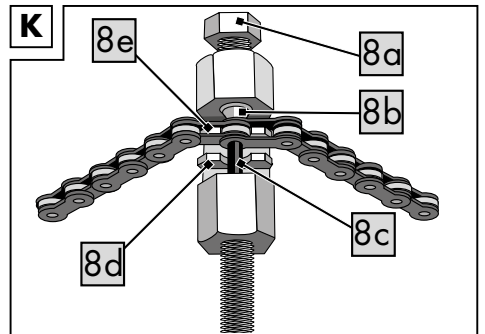
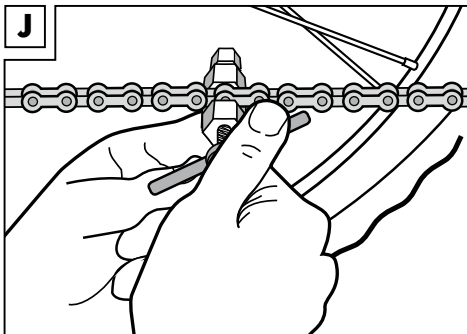
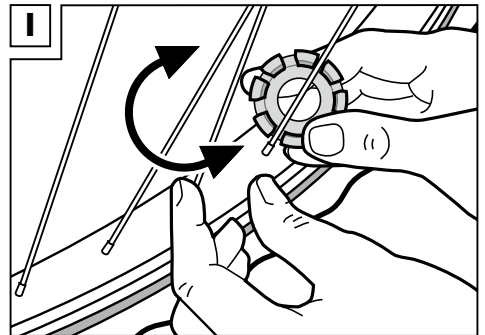
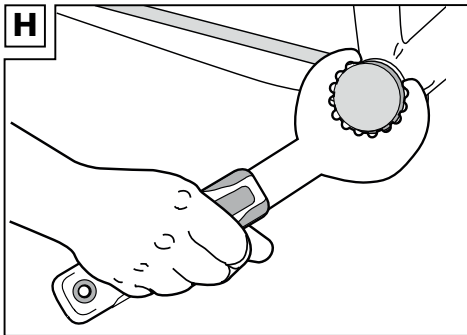
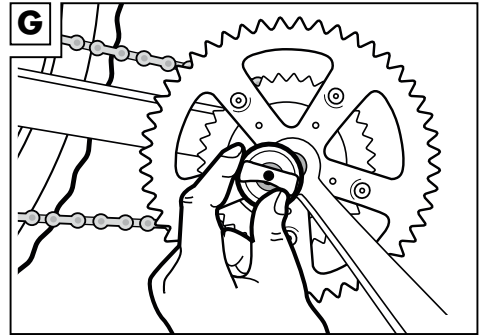
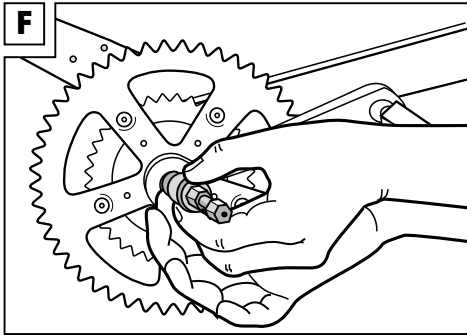
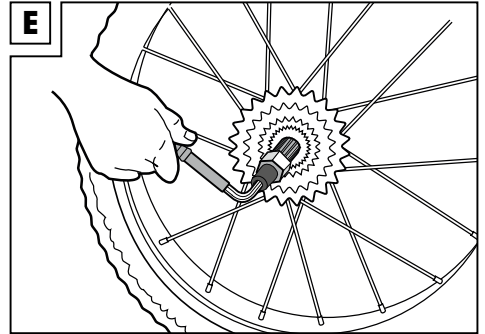
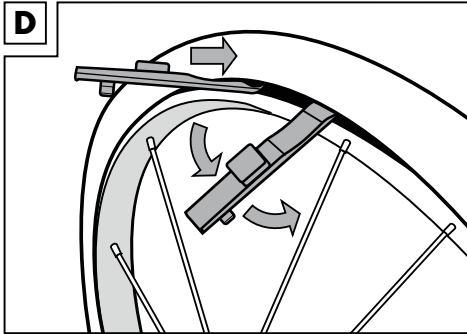

Herzlichen Glückwunsch!

Mit Ihrem Kauf haben Sie sich für einen hochwertigen Artikel entschieden. Machen Sie sich vor der ersten Verwendung mit dem Artikel vertraut.



Lesen Sie hierzu aufmerksam die nachfolgende Gebrauchsanweisung.

Benutzen Sie den Artikel nur wie beschrieben und für die angegebenen Einsatzbereiche. Bewahren Sie diese Gebrauchsanweisung gut auf. Händigen Sie alle Unterlagen bei Weitergabe des Artikels an Dritte ebenfalls mit aus.

Lieferumfang (Abb. A)

- 1 x Kettenpeitsche (1)
- 1 x Lagerschalenwerkzeug, z.B. für Hollowtech II, kompatible Lagerschalen (2)
- 1 x Pedalschlüssel (15 mm) (3)
- 1 x Innensechskantschlüssel 8 mm (4)
- 1 x Aufsatzhalter/Abzieher (5)
- 6 x Innensechskantschlüssel 2/2,5/3/4/5/6 mm (4/5/6 mm mit Kugelkopf) (6)
- 3 x Reifenheber (7)
- 1 x Kettenniet für 6 - 10 Gänge (8)
- 1 x Speichenschlüssel (9/10/11/12/13/14/2x 15) (9)
- 1 x Kurbelabzieher Vierkant (10)
- 1 x Sternkappenwerkzeug für Hollowtech II Kurbelgarnituren (11)
- 1 x Kassettenabzieher mit Führungspin für Shimano HG (12)
- 1 x T25 Torxschlüssel (13)
- 1 x Werkzeugkoffer
- 1 x Gebrauchsanweisung

Technische Daten

Maße: ca. 28,5 x 21,3 x 6 cm (B x H x T)

Gewicht: ca. 1850 g



Herstellungsdatum (Monat/Jahr):
11/2023

Bestimmungsgemäße Verwendung

Dieser Artikel ist ein Fahrradwerkzeugkoffer für den privaten Gebrauch. Der Artikel ist für einfache Reparaturen vorgesehen und ersetzt kein Fachwerkzeug.

Sicherheitshinweise

Lebensgefahr!

- Lassen Sie Kinder nie unbeaufsichtigt mit dem Verpackungsmaterial. Es besteht Erstickungsgefahr!

Verletzungsgefahr!

- Der Artikel enthält scharfe Komponenten. Achten Sie darauf, sich nicht zu verletzen!
- Achten Sie beim Aus- und Zuklappen besonders auf Ihre Finger. Es besteht Verletzungsgefahr durch Quetschungen.
- Prüfen Sie den Artikel vor jedem Gebrauch auf Beschädigungen oder Abnutzungen. Der Artikel darf nur in einwandfreiem Zustand verwendet werden!
- Achtung! Nicht für Kinder unter 36 Monaten geeignet. Erstickungsgefahr, da kleine Teile verschluckt oder eingeatmet werden können!

Verwendung

Pedale demontieren (Abb. C)

1. Schrauben Sie das linke Pedal mit dem Pedalschlüssel (3) im Uhrzeigersinn ab.
2. Schrauben Sie das rechte Pedal mit dem Pedalschlüssel (3) gegen den Uhrzeigersinn ab.

Hinweis: Fetten Sie das Pedalgewinde vor dem Wiedereinsetzen der Pedale.

Schlauch wechseln (Abb. D)

1. Lassen Sie die Luft aus dem Schlauch raus.
2. Schieben Sie einen Reifenheber (7) vorsichtig mit dem flachen Ende zwischen Felge und Mantel. Beginnen Sie in der Nähe des Ventils.

Hinweis: Damit der Reifenheber nicht wieder herausfällt, können Sie ihn mit Hilfe des Hakens an einer Speiche befestigen.

3. Setzen Sie den zweiten Reifenheber (7) ein Stück weiter ein und ziehen Sie den Mantel so weit über die Felge, bis der Schlauch rundherum abgenommen werden kann.

Hinweis: Gehen Sie mit dem Montierhebel vorsichtig um. Der Schlauch darf nicht beschädigt werden.

Kassette abziehen (Abb. E)

1. Bauen Sie das Hinterrad Ihres Fahrrads aus. Entfernen Sie dazu den Schnellspanner oder alternativ vorhandene Muttern.
2. Setzen Sie den Kassettenabzieher (12) in den Abschlussring der Kassette (Abb. E).

Hinweis: Beachten Sie, dass der Abzieher zwingend zu Ihrer Kassette passen muss. Je nach Hersteller benötigen Sie unter Umständen jeweils einen anderen Abzieher. Der Kassettenabzieher ist nur für Schnellspanner zu verwenden. Bei anderen Achsmodellen, wie Steckachsen, muss zuerst die Achse ausgebaut werden, um die Kassette abziehen zu können.

3. Legen Sie parallel die Kettenpeitsche um die Ritzel der Kassette (Abb. B).
4. Stecken Sie den Innensechskantschlüssel (4) mit dem Aufsatz (5) in den Kassettenabzieher (12) und lösen Sie den Abschlussring.
5. Schrauben Sie zunächst den Abschlussring ab. Ziehen Sie anschließend die Kassette ab.

Kurbel (Vierkant) demontieren (Abb. F)

1. Lösen Sie die Kurbelschraube mit einem passenden Schlüssel und entfernen Sie diese.

Hinweis: Einige Kurbeln haben Schraubenabdeckungen. Diese müssen vor dem Demontieren der Kurbel entfernt werden.

2. Drehen Sie den Dorn des Kurbelabziehers (10) komplett zurück und drehen Sie den Kurbelabzieher (10) per Hand in die Kurbel hinein.

Hinweis: Um sicher zu gehen, dass der Kurbelabzieher fest in der Kurbel sitzt, ziehen Sie ihn mit einem Schraubenschlüssel (SW 22 mm) fest.

3. Schrauben Sie den Dorn des Kurbelabziehers (10) mit einem Schraubenschlüssel (SW 14) so lange ein, bis die Kurbel sich gelöst hat.

Kurbel (Hollowtech II) demontieren (Abb. G)

1. Schrauben Sie die Kurbelkappe mit dem Sternkappenwerkzeug (11) ab.
2. Lösen Sie die Kurbelschrauben mit dem passenden Innensechskantschlüssel (6).

Innenlager (Hollowtech II Kurbelgarnitur) entfernen (Abb. H)

1. Demontieren Sie zunächst die Kurbel.
2. Lösen Sie die linke Lagerschale mit dem Lagerschalenwerkzeug (2) gegen den Uhrzeigersinn.
3. Lösen Sie die rechte Lagerschale mit dem Lagerschalenwerkzeug (2) im Uhrzeigersinn.
4. Entfernen Sie das Innenlager.

Hinweis: Fetten Sie das Innenlager vor dem Wiedereinsetzen.

Speichen spannen (Abb. I)

1. Bringen Sie den Speichenschlüssel (9) auf einem Nippel an.
2. Drehen Sie den Speichenschlüssel im Uhrzeigersinn, um die Speiche fester zu ziehen oder gegen den Uhrzeigersinn, um sie zu lockern.
3. Prüfen Sie die Spannung der Speichen und wiederholen Sie gegebenenfalls die Schritte 1 und 2.

Kette öffnen (Abb. J) (Abb. K)

1. Setzen Sie den Kettenniet (8) am unteren Kettenstrang an.
2. Legen Sie die Kette passgenau auf die Führungsschiene (8e).
3. Drehen Sie an der Stellschraube (8a), um die Kette zu sichern. Die Kettensicherung (8b) muss korrekt an der Kette ausgerichtet sein und fest an der Kette anliegen.

Hinweis: Die Kettensicherung hält die Kette während der Entfernung/Einfügung des Kettenniets fest und verhindert ein Verkanten der Kette. Der Hohlraum dient der Aufnahme des Kettenniets beim Herausdrücken.

4. Drehen Sie den Hebel im Uhrzeigersinn, um mit Hilfe des Kettennietdrückers (8c) den jeweiligen Kettenniet zu entfernen.
5. Ziehen Sie das nutfreie Ende der Kette durch das Schaltwerk heraus.

Hinweis: Achten Sie darauf, dass die Führungsschiene (8d) nicht zum Halten der Kette geeignet ist. Legen Sie die Kette stets auf die Führungsschiene (8e) beim Heraus- oder Hineindrücken des Kettenniets.

Kette schließen (Abb. K)

1. Stecken Sie die beiden Kettenenden ineinander und passen Sie die Kette in den Kettenniet (8) ein.
2. Sichern Sie die Kette mit der Kettensicherung (8b).
3. Positionieren Sie den neuen Kettenniet auf der Führungsschiene (8d) und drücken Sie ihn hinein.

Lagerung, Reinigung

Lagern Sie den Artikel bei Nichtbenutzung immer trocken und sauber bei Raumtemperatur. Nur mit einem trockenen Reinigungstuch sauber wischen.

Achten Sie beim Zurücklegen des Kurbelabziehers Vierkant (10) in den Werkzeugkoffer auf dessen festen Sitz. Drehen Sie ihn ggf. ein wenig, bis er hör- und spürbar einrastet. WICHTIG! Nie mit scharfen Reinigungsmitteln reinigen.

Hinweise zur Entsorgung



Entsorgen Sie den Artikel und die Verpackungsmaterialien entsprechend den aktuellen örtlichen Vorschriften.

Bewahren Sie Verpackungsmaterialien (wie z. B. Folienbeutel) für Kinder unerschwinglich auf. Weitere Informationen zur Entsorgung des ausgedienten Artikels erhalten Sie bei Ihrer Gemeinde- oder Stadtverwaltung. Entsorgen Sie den Artikel und die Verpackung umweltschonend.



Der Recycling-Code dient der Kennzeichnung verschiedener Materialien zur Rückführung in den Wiederverwertungskreislauf (Recycling). Der Code besteht aus einem Recyclingsymbol für den Verwertungskreislauf und einer Nummer, die das Material kennzeichnet.

Hinweise zur Garantie und Serviceabwicklung

Der Artikel wurde mit großer Sorgfalt und unter ständiger Kontrolle produziert. DELTA-SPORT HANDELSKONTOR GmbH räumt privaten Endkunden auf diesen Artikel drei Jahre Garantie ab Kaufdatum (Garantiefrist) nach Maßgabe der folgenden Bestimmungen ein. Die Garantie gilt nur für Material- und Verarbeitungsfehler. Die Garantie erstreckt sich nicht auf Teile, die der normalen Abnutzung unterliegen und deshalb als Verschleißteile anzusehen sind (z. B. Batterien) sowie nicht auf zerbrechliche Teile, z. B. Schalter, Akkus oder Teile, die aus Glas gefertigt sind.

Ansprüche aus dieser Garantie sind ausgeschlossen, wenn der Artikel unsachgemäß oder missbräuchlich oder nicht im Rahmen der vorgesehenen Bestimmung oder des vorgesehenen Nutzungsumfangs verwendet wurde oder Vorgaben in der Anleitung/Anweisung nicht beachtet wurden, es sei denn, der Endkunde weist nach, dass ein Material- oder Verarbeitungsfehler vorliegt, der nicht auf einem der vorgenannten Umstände beruht.

Ansprüche aus der Garantie können nur innerhalb der Garantiefrist unter Vorlage des Originalkassenbelegs geltend gemacht werden. Bitte bewahren Sie deshalb den Originalkassenbeleg auf. Die Garantiefrist wird durch etwaige Reparaturen aufgrund der Garantie, gesetzlicher Gewährleistung oder Kulanz nicht verlängert. Dies gilt auch für ersetzte und reparierte Teile. Bitte wenden Sie sich bei Beanstandungen zunächst an die untenstehende Service-Hotline oder setzen Sie sich per E-Mail mit uns in Verbindung. Liegt ein Garantiefall vor, wird der Artikel von uns – nach unserer Wahl – für Sie kostenlos repariert, ersetzt oder der Kaufpreis erstattet. Weitere Rechte aus der Garantie bestehen nicht. Ihre gesetzlichen Rechte, insbesondere Gewährleistungsansprüche gegenüber dem jeweiligen Verkäufer, werden durch diese Garantie nicht eingeschränkt.

IAN: 436305_2304

DE Kundenservice Deutschland
Tel.: 0800 5435 111
E-Mail: deltasport@lidl.de

AT Service Österreich
Tel.: 0800 447744
E-Mail: deltasport@lidl.at

CH Service Schweiz
Tel.: 0800 56 44 33
E-Mail: deltasport@lidl.ch

Félicitations !

Vous venez d'acquérir un article de grande qualité. Avant la première utilisation, familiarisez-vous avec l'article.



Pour cela, veuillez lire attentivement la notice d'utilisation suivante.

Utilisez l'article uniquement comme indiqué et pour les domaines d'utilisation mentionnés. Conservez bien cette notice d'utilisation. Si vous cédez l'article à un tiers, veuillez à lui remettre l'ensemble de la documentation.

Étendue de la livraison (fig. A)

- 1 fouet à chaîne (1)
- 1 outil pour coquilles de roulements, par ex. pour Hollowtech II, coquilles de roulement compatibles (2)
- 1 clé à pédale (15 mm) (3)
- 1 clé à six pans creux 8 mm (4)
- 1 support d'outils/extracteur (5)
- 6 clé à six pans creux 2 / 2,5 / 3 / 4 / 5 / 6 mm (4 / 5 / 6 mm avec tête sphérique) (6)
- 3 démonte-pneu (7)
- 1 dérive-chaînes pour 6-10 vitesses (8)
- 1 clé à rayon (9 / 10 / 11 / 12 / 13 / 14 / 2x 15) (9)
- 1 extracteur de manivelle carré (10)
- 1 outil pour capuchons en étoile pour pédaliers Hollowtech II (11)
- 1 extracteur de casquette avec goupille de guidage pour Shimano HG (12)
- 1 clé Torx T25 (13)
- 1 coffre à outils
- 1 notice d'utilisation

Caractéristiques techniques

Dimensions : env. 28,5 x 21,3 x 6 cm (l x h x p)

Poids : env. 1850 g



Date de fabrication (Mois/Année) :

11/2023

Utilisation conforme à sa destination

Cet article est un coffre à outils pour vélo pour utilisation privée. L'article est prévu pour des réparations simples et ne remplace pas les outils professionnels.

Consignes de sécurité

Risque de mort !

- Ne laissez jamais les enfants sans surveillance avec le matériel d'emballage. Il y a un risque d'étouffement !

Risque de blessure !

- L'article comporte des éléments coupants. Faites attention à ne pas vous blesser !
- Faites attention à vos doigts en ouvrant et refermant. Il existe des risques de blessures par coincement.
- Avant la première utilisation, veuillez vérifier que l'article ne présente aucun dommage ni signe d'usure. L'article ne doit être utilisé que dans un parfait état !
- Attention ! Ne convient pas aux enfants de moins de 36 mois. Risque d'étouffement, car les petites pièces peuvent être avalées ou aspirées !

Utilisation

Démontage de la pédale (fig. C)

1. Dévissez la pédale de gauche avec la clé à pédale (3) dans le sens des aiguilles d'une montre.
2. Dévissez la pédale de droite avec la clé à pédale (3) dans le sens contraire des aiguilles d'une montre.

Remarque : Graissez le filetage de la pédale avant de remettre les pédales en place.

Changer la chambre à air (fig. D)

1. Laissez l'air sortir de la chambre à air.
2. Glissez doucement un démonte-pneu (7) avec l'extrémité plate entre la jante et la chape. Commencez à proximité de la soupape.

Remarque : Pour éviter que le démonte-pneu ne retombe, vous pouvez l'attacher à un rayon à l'aide du crochet.

3. Insérez le deuxième démonte-pneu (7) un peu plus loin et tirez la chape sur la jante jusqu'à ce que la chambre à air puisse être retirée tout autour.

Remarque : Utilisez le levier de montage avec précaution. La chambre à air ne doit pas être endommagée.

Retirer la cassette (fig. E)

1. Démontez la roue arrière de votre vélo. Pour cela, retirez le serrage rapide ou l'autre écrou éventuel.
2. Placez l'extracteur de cassette (12) dans l'anneau de fermeture de la cassette (fig. E).

Remarque : Faites attention : l'extracteur doit obligatoirement être adapté à la cassette. Selon le fabricant, il est possible que vous ayez besoin d'un autre extracteur. L'extracteur de cassette ne doit être utilisé que pour le blocage rapide. Pour les autres modèles d'axe, comme les axes traversants, il faut d'abord démonter l'axe pour pouvoir retirer la cassette.

3. Placez parallèlement le fouet à chaînes et le pignon de la cassette (fig. B).
4. Placez la clé à six pans creux avec le (4) avec l'outil (5) dans l'extracteur de cassette (12) et dévissez l'anneau de fermeture.
5. Dévisser d'abord l'anneau de fermeture. Dévisser ensuite la cassette.

Démontage de la manivelle (carrée) (fig. F)

1. Dévissez la vis de la manivelle avec une clé adaptée et retirez-la.

Remarque : Certaines manivelles comportent des raccords vissés. Ceux-ci doivent être retirés avant de démonter la manivelle.

2. Faire tourner à l'envers le mandrin de l'extracteur de manivelle (10) dans sa totalité, puis insérer l'extracteur de manivelle (10) à la main dans la manivelle, en tournant.

Remarque : Pour vous assurer que l'extracteur de manivelle est bien placé dans la manivelle, serrez-le avec une clé (ouverture 22 mm).

3. Vissez le mandrin de l'extracteur de manivelle (10) avec une clé (ouverture 14) jusqu'à ce que la manivelle se soit détachée.

Démonter la manivelle (Hollowtech II) (fig. G)

1. Vissez le capuchon de la manivelle avec l'outil pour capuchons en étoile (11).
2. Dévissez la vis de la manivelle avec la clé à six pans creux adaptée (6).

Retirer le palier intérieur (pédalier Hollowtech II) (fig. H)

1. Démontez d'abord la manivelle.
2. Dévissez la coquille de roulement gauche avec l'outil pour coquille de roulement (2), en tournant dans le sens inverse des aiguilles d'une montre.
3. Dévissez la coquille de roulement droite avec l'outil pour coquille de roulement (2), en tournant dans le sens des aiguilles d'une montre.
4. Retirez le palier intérieur.

Remarque : Graissez le palier intérieur avant de le remettre en place.

Tendre les rayons (fig. I)

1. Posez la clé à rayons (9) sur un raccord.
2. Tournez la clé à rayons dans le sens des aiguilles d'une montre pour resserrer les rayons ou dans le sens inverse pour les relâcher.
3. Vérifiez la tension des rayons et reproduisez si nécessaire les étapes 1 et 2.

Ouvrir la chaîne (fig. J) (fig. K)

1. Placez le dérive-chaînes (8) sur la chaîne inférieure.
2. Placez la chaîne exactement sur le rail de guidage arrière (8e).
3. Serrez la vis de réglage (8a) pour sécuriser la chaîne. La sécurité de chaîne (8b) doit être correctement aligné avec la chaîne et correctement fixée à celle-ci.

Remarque : La sécurité de chaîne maintient la chaîne en place pendant le retrait/l'ajout du rivet de chaîne et empêche l'inclinaison de la chaîne. La cavité retient le rivet de chaîne lorsqu'il est poussé vers l'extérieur.

4. Tourner le levier dans le sens des aiguilles d'une montre pour retirer le rivet de chaîne correspondant à l'aide du loquet du rivet de chaîne (8c).
5. Tirez l'extrémité non rivetée de la chaîne à travers le dérailleur arrière.

Remarque : Tenez compte du fait que le rail de guidage (8d) n'est pas adapté pour maintenir la chaîne. Placez toujours la chaîne sur le rail de guidage arrière (8e) en sortant ou insérant le rivet de chaîne.

Fermer la chaîne (fig. K)

1. Insérez les deux extrémités de la chaîne l'une dans l'autre et insérez la chaîne dans le rivet de chaîne (8).
2. Sécurisez la chaîne avec la sécurité de chaîne (8b).
3. Placez le nouveau rivet de chaîne sur le rail de guide (8d) et insérez-le en appuyant.

Stockage, nettoyage

Lorsque vous n'utilisez pas l'article, rangez-le toujours dans un endroit sec et propre à une température ambiante.

Essayez uniquement avec un chiffon de nettoyage à sec.

Lorsque vous remplacez l'extracteur de manivelle carré (10) dans le coffre à outils, veillez à ce qu'il soit bien fixé. Le cas échéant, tournez-le un peu jusqu'à ce qu'il s'enclenche de manière audible et perceptible.

IMPORTANT ! Ne jamais laver avec des produits de nettoyage agressifs.

Mise au rebut



Éliminez le produit et les matériaux d'emballage conformément aux réglementations locales actuelles en vigueur. Conservez les matériaux d'emballage (comme les sachets en plastique) hors de portée des enfants. Vous obtiendrez plus d'informations relatives à l'élimination du produit usagé auprès de votre commune ou de votre municipalité. Éliminez le produit et l'emballage dans le respect de l'environnement.



Le code de recyclage est utilisé pour identifier les différents matériaux à retourner dans le cycle de recyclage. Ce code se compose du symbole de recyclage, représentant le cycle de recyclage ainsi que d'un numéro identifiant le matériau.

Indications concernant la garantie et le service après-vente

L'article a été produit avec grand soin et sous un contrôle constant. DELTA-SPORT HANDELS-KONTOR GmbH accorde au client final privé une garantie de trois ans sur cet article à compter de la date d'achat (période de garantie) conformément aux dispositions suivantes. La garantie ne vaut que pour les défauts de matériaux et de fabrication. La garantie ne couvre pas les pièces soumises à une usure normale, lesquelles doivent donc être considérées comme des pièces d'usure (comme par ex. les piles), de même qu'elle ne couvre pas les pièces fragiles, telles que les interrupteurs, les batteries ou les pièces fabriquées en verre.

Les réclamations au titre de cette garantie sont exclues si l'article a été utilisé de manière abusive ou inappropriée, hors du cadre de son usage ou du champ d'application prévu ou si les instructions de la notice d'utilisation n'ont pas été respectées, à moins que le client final ne prouve que l'article présentait un défaut de matériau ou de fabrication n'étant pas dû à l'une des conditions mentionnées ci-dessus.

Les réclamations au titre de la garantie ne peuvent être adressées pendant la période de garantie qu'en présentant le ticket de caisse original. Veuillez pour cela conserver le ticket de caisse original. Ceci s'applique également aux pièces remplacées et réparées.

Si vous avez des plaintes à formuler, veuillez d'abord contacter le service d'assistance téléphonique ci-dessous ou nous contacter par courrier électronique. Si le cas est couvert par la garantie, nous nous engageons - à notre appréciation - à réparer ou à remplacer l'article gratuitement pour vous ou à vous rembourser le prix d'achat. Aucun autre droit ne découle de la garantie.

Vos droits légaux, en particulier les droits de garantie contre le vendeur concerné, ne sont pas limités par cette garantie.

IAN : 436305_2304

 Service Suisse

Tel. : 0800 56 44 33

E-Mail : deltasport@lidl.ch

Congratulazioni!

Avete acquistato un articolo di alta qualità. Consigliamo di familiarizzare con l'articolo prima di cominciare ad utilizzarlo.



Leggere attentamente le seguenti istruzioni d'uso.

Utilizzare l'articolo solo nel modo descritto e per gli ambiti di applicazione indicati. Conservare accuratamente queste istruzioni d'uso. In caso di trasferimento dell'articolo a terzi, consegnare tutti i documenti insieme all'articolo.

Contenuto della confezione (imm. E)

- 1 x frusta per catena (1)
- 1 x attrezzo per gusci di cuscinetti, ad es. per Hollowtech II, gusci di cuscinetti compatibili (2)
- 1 x chiave per pedali (15mm) (3)
- 1 x chiave a brugola da 8 mm (4)
- 1 x sostegno per inserti/estrattore (5)
- 6 x chiave a brugola da 2 / 2,5 / 3 / 4 / 5 / 6 mm (4 / 5 / 6 mm con testa sferica) (6)
- 3 x leva per estrarre il copertone (7)
- 1 x spintore per rivetto della catena per cambi da 6 - 10 pignoni (8)
- 1 x chiave per raggi (9 / 10 / 11 / 12 / 13 / 14 / 2x 15) (9)
- 1 x estrattore per corone quadrangolari (10)
- 1 x attrezzo per coperchi a stella per corone Hollowtech II (11)
- 1 x Estrattore di cassette con perno di guida per Shimano HG (12)
- 1 x chiave Torx T25 (13)
- 1 x valigetta per attrezzi
- 1 x istruzioni d'uso

Dati tecnici

Dimensioni: circa 28,5 x 21,3 x 6 cm (L x A x P)

Peso: circa 1850 g



Data di produzione (mese/anno):
11/2023

Utilizzo conforme

Questo articolo è una valigetta con attrezzi per biciclette, per l'utilizzo privato. L'articolo è destinato alle semplici riparazioni e non sostituisce gli attrezzi specialistici.

Indicazioni di sicurezza

Pericolo di morte!

- Non lasciare mai i bambini incustoditi con il materiale di imballaggio. Essi corrono il rischio di soffocare!

Pericolo di subire lesioni!

- L'articolo ha degli spigoli aguzzi. Assicurarsi di non ferirsi!
- Quando si apre e si richiude la valigetta, fare particolare attenzione alle dita. Pericolo di subire ferite da schiacciamento.
- Prima di ciascun utilizzo, verificare che l'articolo non presenti danni o segni di usura. L'articolo può essere utilizzato solo se in perfetto stato!
- Attenzione! Non adatto ai bambini di età inferiore a 36 mesi. Pericolo di soffocamento, poiché i piccoli pezzi potrebbero essere ingeriti o inalati!

Utilizzo

Smontare i pedali (imm. C)

1. Svitare il pedale sinistro utilizzando la chiave per pedali (3) in senso orario.
2. Svitare il pedale destro utilizzando la chiave per pedali (3) in senso antiorario.

Indicazione: Prima di riavvitare i pedali, ingrassare le filettature.

Sostituire la camera d'aria (imm. D)

1. Fare fuoriuscire l'aria dalla camera d'aria.
2. Inserire con cautela una leva per togliere il copertone (7) con l'estremità piatta tra il cerchione e il copertone. Iniziare in prossimità della valvola.

Indicazione: Per evitare che la leva possa scivolare fuori, è possibile fissarla ad un raggio con l'ausilio del gancio.

3. Inserire la seconda leva per togliere il copertone (7) un po' più avanti ed estrarre il copertone dal cerchione fino a quando è possibile estrarre la camera d'aria attorno al cerchione.

Indicazione: Utilizzare la leva di montaggio con cautela. La camera d'aria non deve subire danni.

Estrarre il pacco pignoni (imm. E)

1. Smontare la ruota posteriore della bicicletta.
Per fare ciò, togliere lo sgancio rapido oppure i dadi.
2. Mettere l'estrattore del pacco pignoni (12) nell'anello di chiusura del pacco pignoni (imm. E).

Indicazione: Osservare che l'estrattore deve assolutamente essere adeguato al proprio pacco pignoni. In funzione del produttore potrebbe essere necessario un altro estrattore. L'estrattore di cassette può essere usato solo per il tenditore. Con altri modelli di asse, come gli assi di sgancio, per poter estrarre la cassetta occorre prima smontare l'asse.

3. Mettere la frusta per catena parallela ai pignoni del pacco (imm. B).
4. Inserire la chiave a brugola (4) con l'inserto (5) nell'estrattore del pacco pignoni (12) e allentare l'anello di chiusura.
5. Svitare dapprima l'anello di chiusura. Togliere quindi il pacco pignoni.

Smontare la corona (quadrangolare) (imm. F)

1. Allentare la vite della corona con una chiave adeguata e togliere la vite.

Indicazione: Alcune corone dispongono di calotte protettive per le viti. Prima di smontare la corona è necessario togliere tali calotte.

2. Girare la spina dell'estrattore per corone (10) del tutto all'indietro e avvitare a mano l'estrattore (10) nella corona.

Indicazione: Per assicurarsi che l'estrattore sia bene inserito nella corona, serrarlo con un cacciavite (da 22 mm).

3. Fare fuoriuscire la spina dell'estrattore per corone (10) con un cacciavite (da 14 mm) fino a quando la corona si è staccata.

Smontare la corona (Hollowtech II) (imm. G)

1. Svitare la calotta della corona con l'attrezzo per coperchi a stella (11).
2. Allentare la vite della corona con la chiave a brugola adeguata (6).

Togliere i cuscinetti interni (corone Hollowtech II) (imm. H)

1. Smontare dapprima la corona.
2. Svitare i cuscinetti di sinistra utilizzando l'attrezzo per gusci di cuscinetti (2) in senso antiorario.
3. Svitare i cuscinetti di destra utilizzando l'attrezzo per gusci di cuscinetti (2) in senso orario.
4. Togliere i cuscinetti interni.

Indicazione: Ingrassare i cuscinetti prima di rimetterli al loro posto.

Tendere i raggi (imm. I)

1. Mettere la chiave per raggi (9) su un raccordo filettato.
2. Girare la chiave per raggi in senso orario per tendere il raggio, oppure in senso antiorario per allentarlo.
3. Controllare la tensione dei raggi e ripetere laddove necessario le fasi 1 e 2.

Aprire la catena (imm. J) (imm. K)

1. Inserire lo spintore per rivetto della catena (8) nel tratto inferiore della catena.
2. Inserire la catena in modo preciso nel binario guida (8e).
3. Girare la vite di fissaggio (8a) per bloccare la catena. Il fissaggio (8b) deve essere orientato in modo corretto sulla catena e poggiare in modo stabile sulla catena.

Indicazione: Il fissaggio tiene ferma la catena mentre si estrae/inserisce il rivetto ed evita che la catena possa girarsi. Lo spazio cavo serve ad accogliere il rivetto dopo averlo estratto.

4. Girare la leva in senso orario per estrarre il relativo rivetto della catena con l'ausilio dello spintore (8c).
5. Estrarre l'estremità senza rivetto della catena attraverso il cambio.

Indicazione: Si osservi che il binario guida (8d) non è adatto a tenere ferma la catena. Quando si estrae o si inserisce un rivetto, mettere sempre la catena sul binario guida (8e).

Richiedere la catena (imm. K)

1. Mettere le due estremità della catena l'una nell'altra e inserire la catena nella posizione corretta nello spintore di rivetti (8).
2. Fermare la catena con l'apposito fissaggio (8b).
3. Posizionare il rivetto nuovo sul binario guida (8d) e spingerlo nella catena.

Conservazione, pulizia

In caso di mancato utilizzo, riporre l'articolo a temperatura ambiente in un luogo asciutto e pulito.

Pulire solo con un panno asciutto.

Durante lo spostamento dell'estrattore a manovella quadrato (10) assicurarsi che la tenuta della cassetta degli attrezzi sia salda. Eventualmente, ruotarlo leggermente finché non si sente lo scatto e non sia visibilmente ben inserito.

IMPORTANTE! Non utilizzare mai detergenti aggressivi.

Smaltimento



Smaltire l'articolo e i materiali della confezione nel rispetto delle attuali normative locali. Conservare i materiali della confezione (come ad es. i sacchetti) in modo che non siano raggiungibili per i bambini. Presso la propria amministrazione comunale o cittadina è possibile ottenere ulteriori informazioni sullo smaltimento dell'articolo alla fine del suo periodo di impiego. Smaltire l'articolo e la confezione nel rispetto dell'ambiente.



Il codice di riciclaggio serve per indicare i diversi materiali per il loro ritorno al ciclo di riutilizzo (recycling). Il codice è composto da un simbolo di riciclaggio per il ciclo di riutilizzo e da un numero che contraddistingue il materiale.

Avvertenze sulla garanzia e sulla gestione dei servizi di assistenza

L'articolo è stato prodotto con la massima cura e sotto un continuo controllo. DELTA-SPORT HANDELSKONTOR GmbH concede ai clienti finali privati, su questo articolo, tre anni di garanzia dalla data di acquisto (termine di garanzia) sulla base delle seguenti disposizioni. La garanzia vale solo per i vizi di materiale e di lavorazione. La garanzia non si estende alle parti soggette ad un normale degradamento e che siano quindi da considerarsi come pezzi soggetti ad usura (ad es. le batterie) né ai pezzi fragili come ad es. interruttori, batterie ricaricabili oppure pezzi in vetro.

Dalla presente garanzia sono escluse le richieste legate a casi di utilizzo non conforme oppure di abuso dell'articolo, oppure di utilizzo avvenuto non nell'ambito delle condizioni previste oppure del campo di impiego previsto, oppure in caso di non osservanza delle direttive riportate nelle istruzioni d'uso, a meno che il cliente non dimostri che sussista un vizio di materiale o di lavorazione che non sia riconducibile ad una delle circostanze riportate sopra.

Le richieste di garanzia possono essere avanzate solo entro il relativo termine, su presentazione dello scontrino originale di acquisto. Si prega quindi di conservare lo scontrino originale. Il termine di garanzia non sarà prolungato a seguito di eventuali riparazioni effettuate sulla base della garanzia, della garanzia obbligatoria prevista per legge oppure di accondiscendenza. Ciò vale anche per le parti sostituite oppure riparate.

In caso di contestazione rivolgersi dapprima alla hotline di assistenza sotto indicata oppure mettersi in contatto con noi via e-mail. Laddove sussista un caso coperto dalla garanzia, l'articolo sarà - a nostra discrezione - da noi riparato gratuitamente, sostituito oppure sarà rimborsato il prezzo di acquisto. Non sussistono ulteriori diritti derivanti dalla garanzia.

I vostri diritti giuridici, in particolare i diritti di garanzia obbligatoria prevista dalla legge nei confronti del relativo venditore, non sono limitati dalla presente garanzia.

IAN: 436305_2304

 Assistenza Svizzera
Tel.: 0800 56 44 33
E-Mail: deltasport@lidl.ch

DELTA-SPORT HANDELSKONTOR GMBH

Wragekamp 6 • 22397 Hamburg
GERMANY



11/2023

Delta-Sport-Nr.: FW-4588

08.28.2023 / PM 3:20

IAN 436305_2304

1