

# mistral®



## LÄNGENVERSTELLBARES SUP-PADDEL

DE AT CH

### LÄNGENVERSTELLBARES SUP-PADDEL

Montage-, Bedienungs- und Sicherheitshinweise

IT CH

### PAGAIA SUP REGOLABILE IN LUNGHEZZA

Istruzioni di montaggio, d'uso e di sicurezza

FR CH

### PAGAIE DE SUP RÉGLABLE EN LONGUEUR

Instructions de montage, d'utilisation et  
consignes de sécurité

IAN 363872\_2007

CH

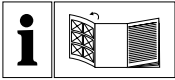

DE/AT/CH	Montage-, Bedienungs- und Sicherheitshinweise	Seite	5
FR/CH	Instructions de montage, d'utilisation et consignes de sécurité	Page	7
IT/CH	Istruzioni di montaggio, d'uso e di sicurezza	Pagina	9

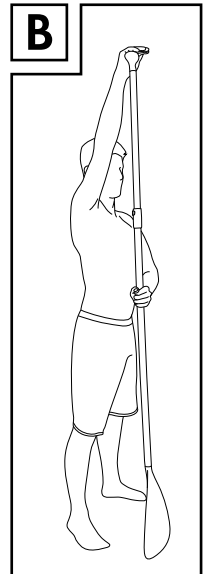
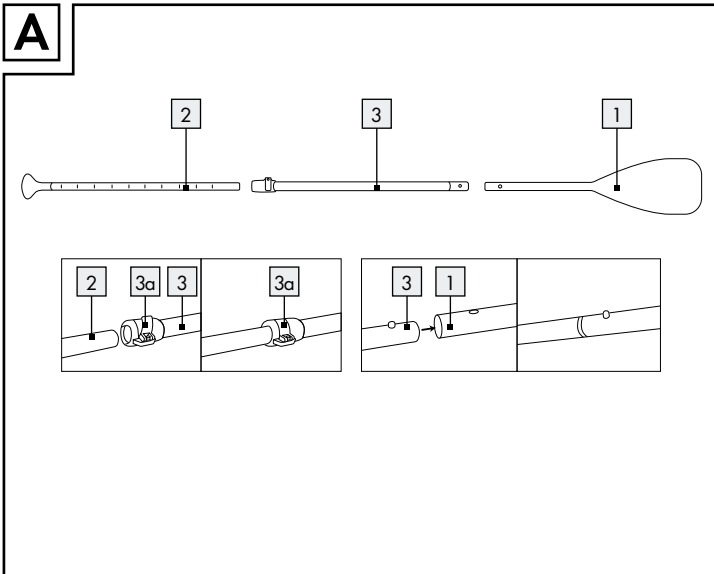
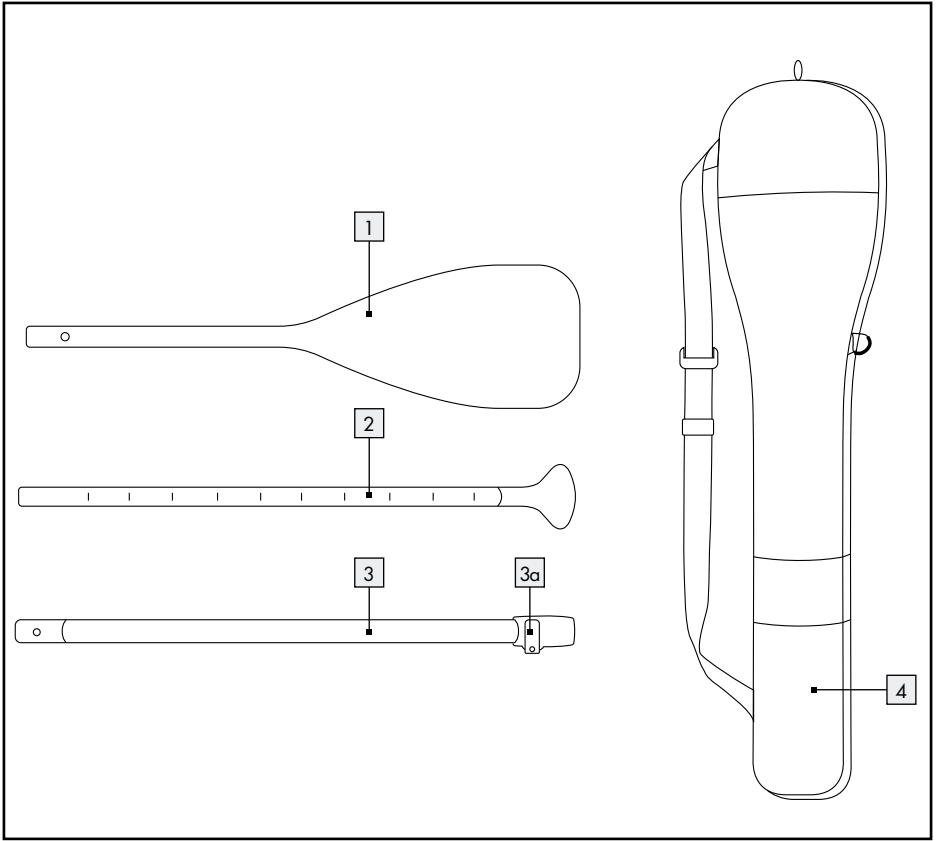



## Längenverstellbares SUP-Paddel

### ● Einleitung

Wir beglückwünschen Sie zum Kauf Ihres neuen Produkts. Sie haben sich damit für ein hochwertiges Produkt entschieden. Machen Sie sich vor der ersten Inbetriebnahme mit dem Produkt vertraut. Lesen Sie hierzu aufmerksam die nachfolgende Bedienungsanleitung und die Sicherheitshinweise. Benutzen Sie das Produkt nur wie beschrieben und für die angegebenen Einsatzbereiche. Bewahren Sie diese Anleitung an einem sicheren Ort auf. Händigen Sie alle Unterlagen bei Weitergabe des Produktes an Dritte mit aus.

### ● Bestimmungsgemäße Verwendung

Das Produkt ist nur für den privaten Einsatz in der Freizeit bestimmt und nicht für den kommerziellen Gebrauch vorgesehen. Die Tragetasche ist nur zur Verwendung mit dem Paddel bestimmt.

### ● Teilebeschreibung

<b>1</b> Paddelblatt	<b>3a</b> Verschlusshebel
<b>2</b> Paddelstange	<b>4</b> Tragetasche
<b>3</b> Verlängerungsstange	

### ● Lieferumfang

- 1 Paddelstange (HG06027)
- 1 Paddelblatt (HG06027)
- 1 Verlängerungsstange
- 1 Tragetasche
- 1 Bedienungseinleitung

### ● Technische Daten

Paddellänge: ca. 180–215 cm



## Allgemeine Sicherheitshinweise

-  **⚠️ WARNUNG! LEBENS- UND UNFALLGEFAHR FÜR KLEINKINDER UND KINDER!**

Lassen Sie Kinder niemals unbeaufsichtigt mit Verpackungsmaterial und Produkt. Es besteht Erstickungsgefahr durch Verpackungsmaterial und Lebensgefahr durch Strangulation und/oder Ertrinken. Kinder unterschätzen häufig die Gefahren. Halten Sie Kinder stets vom Produkt fern.

### ● Vor der ersten Verwendung

- Überprüfen Sie alle Teile des Produkts vor jedem Gebrauch auf Schäden wie Abnutzung, Risse oder andere Beschädigungen.
- Verwenden Sie das Produkt nicht, wenn es beschädigt ist.

### ● Paddel zusammen- und auseinander bauen (Abb. A)

- Lösen Sie den Verschlusshebel **3a** von der Verlängerungsstange **3**.
- Stecken Sie die Paddelstange **2** in die Verlängerungsstange **3**.
- Ziehen Sie die Paddelstange **2** aus, bis die gewünschte Länge erreicht ist.  
**Hinweis:** Informationen zur empfohlenen Paddellänge finden Sie im Kapitel „Paddellänge einstellen“.
- Drücken Sie den Verschlusshebel **3a** an der Verlängerungsstange **3** herunter, um die Paddelstange **2** zu arretieren.
- Stecken Sie das Paddelblatt **1** in die Öffnung der Verlängerungsstange **3**. Stellen Sie sicher, dass der Arretierstift vollständig im Stiftloch des Paddelblatts **1** eingeführt ist. Der Stift der Verlängerungsstange **3** muss hörbar klicken, wenn er im Stiftloch des Paddelblatts **1** einrastet.

## **Paddel demontieren:**

- Um das Paddel zu demontieren, gehen Sie in umgekehrter Reihenfolge vor, wie im Kapitel „Paddel zusammenbauen“ beschrieben.

## **Produkt verwenden**

### **● Paddellänge einstellen**

- Nehmen Sie eine gerade Haltung ein und strecken einen Arm nach oben; winkeln Sie Ihre Handfläche etwa in einem rechten Winkel ab (Abb. B).
- Öffnen Sie den Verschlusshebel **3a** an Ihrem Paddel und schieben die Verlängerung nach oben, bis der Paddelgriff unter Ihre abgewinkelte Handfläche passt. Schließen Sie die Arretierung des Verschlusshebels **3a**. Ihr Paddel ist nun für Sie auf die richtige Länge eingestellt.

**!** **Wichtig: Ziehen Sie die Paddelstange **2** nicht über die „STOP“-Markierung heraus. Das Paddel ist dann nicht mehr stabil und es besteht Bruchgefahr.**

## **Lagerung**

- Lagern Sie das Produkt an einem trockenen, staubfreien Ort ohne direkte Sonneneinstrahlung, an dem es keinen größeren Temperaturschwankungen ausgesetzt ist.

## **Reinigung und Pflege**

- Verwenden Sie keine aggressiven Reinigungsmittel, Bürsten mit Metall- oder Nylonborsten bzw. keine scharfen oder metallischen Gegenstände wie Messer.
- Verwenden Sie nur milde Reinigungsmittel.

## **Entsorgung**

Die Verpackung besteht aus umweltfreundlichen Materialien, die Sie über die örtlichen Recyclingstellen entsorgen können.

Möglichkeiten zur Entsorgung des ausgedienten Produkts erfahren Sie bei Ihrer Gemeinde- oder Stadtverwaltung.

## **Service**

**DE Service Deutschland**  
Tel.: 0800 5435 111  
E-Mail: owim@lidl.de

**AT Service Österreich**  
Tel.: 0800 292726  
E-Mail: owim@lidl.at

**CH Service Schweiz**  
Tel.: 0800562153  
E-Mail: owim@lidl.ch

## Pagaie de SUP réglable en longueur





### ● Introduction

Nous vous félicitons pour l'achat de votre nouveau produit. Vous avez opté pour un produit de grande qualité. Avant la première mise en service, vous devez vous familiariser avec toutes les fonctions du produit. Veuillez lire attentivement le mode d'emploi ci-dessous et les consignes de sécurité. N'utilisez le produit que pour l'usage décrit et les domaines d'application cités. Conserver ces instructions dans un lieu sûr. Si vous donnez le produit à des tiers, remettez-leur également la totalité des documents.

### ● Utilisation conforme

Ce produit est réservé à un usage privé pendant les loisirs. Il n'est pas dédié à un usage commercial. Le sac de transport est uniquement destiné à être utilisé avec la pagaie.

### ● Descriptif des pièces

- |  |   |
|--|---|
|  Pale de pagaie     |  Levier de blocage |
|  Manche de pagaie   |  Sac de transport  |
|  Rallonge de pagaie |   |

### ● Contenu de la livraison

- 1 manche de pagaie (HG06027)
- 1 pale de pagaie (HG06027)
- 1 rallonge de pagaie
- 1 sac de transport
- 1 manuel d'utilisation

### ● Caractéristiques techniques

Longueur de pagaie : env. 180–215 cm



## Consignes générales de sécurité







### ▲ AVERTISSEMENT ! DANGER DE MORT ET RISQUE D'ACCIDENT POUR LES NOURRISSONS ET LES ENFANTS !

Ne laissez jamais des enfants sans surveillance manipuler le matériel d'emballage et le produit. L'emballage peut causer l'asphyxie, et il y a un risque de mort par noyade ou strangulation. Les enfants sous-estiment souvent les dangers. Tenez toujours les enfants à distance du produit.









### ● Avant la première utilisation

- Avant chaque utilisation, vérifiez si les pièces du produit sont endommagées, qu'il s'agisse de marques d'usure, de fissures ou d'autres dommages.
- N'utilisez pas le produit lorsqu'il est endommagé.

### ● Assembler et démonter la pagaie (Fig. A)

- Desserrez le levier de blocage  de la rallonge de pagaie .
- Insérez le manche de pagaie  dans la rallonge de pagaie .
- Extrayez le manche de pagaie  jusqu'à ce que la longueur souhaitée soit atteinte.

**Remarque :** Vous trouverez des informations sur la longueur de pagaie recommandée au chapitre « Régler la longueur de pagaie ».

- Abaissez le levier de blocage  de la rallonge de pagaie  afin de bloquer le manche de pagaie .
- Insérez la pale de pagaie  dans l'ouverture de la rallonge de pagaie . Assurez-vous que la tige de blocage est complètement insérée dans le trou de pale de pagaie . La tige de la rallonge de pagaie  doit émettre un clic sonore lorsqu'elle s'enfiche dans le trou de pale .

## Démontage de la pagaie :

- Pour démonter la pagaie, procédez dans l'ordre inverse de celui indiqué au chapitre « Assemblage de la pagaie ».

## ● Utilisation du produit

### ● Régler la longueur de la pagaie

- Tenez-vous droit et tendez un bras vers le haut ; pliez votre paume à peu près à angle droit (Fig. B).
- Ouvrez le levier de blocage **3a** de votre pagaie et glissez la rallonge vers le haut jusqu'à ce que la poignée de la pagaie se trouve sous votre paume inclinée. Verrouillez le levier de blocage **3a**. Votre pagaie est désormais ajustée à la longueur appropriée.

**!** **Important : Ne tirez pas le manche de pagaie **2** au-delà du repère « STOP ». La pagaie ne serait alors plus stable, et il y aurait un risque de rupture.**

## ● Stockage

- Rangez le produit dans un endroit sec, sans poussière, non exposé à un ensoleillement direct et à l'abri des fluctuations de température.

## ● Nettoyage et entretien

- N'utilisez aucun produit de nettoyage agressif, aucune brosse métallique ou en nylon, ainsi qu'aucun ustensile tranchant ou métallique tel qu'un couteau.
- N'utilisez que des produits de nettoyage doux.

## ● Mise au rebut

L'emballage se compose de matières recyclables pouvant être mises au rebut dans les déchetteries locales.

Votre mairie ou votre municipalité vous renseigneront sur les possibilités de mise au rebut des produits usagés.

## ● Service après-vente

### **FR** Service après-vente France

Tél. : 0800904879

E-Mail : owim@lidl.fr

### **CH** Service après-vente Suisse

Tél. : 0800562153

E-Mail : owim@lidl.ch



## Pagaia SUP regolabile in lunghezza

### ● Introduzione

Congratulazioni per l'acquisto del vostro nuovo prodotto. Con esso avete optato per un prodotto di qualità. Familiarizzare con il prodotto prima di metterlo in funzione per la prima volta. A tale scopo, leggere attentamente le seguenti istruzioni d'uso e le avvertenze di sicurezza. Utilizzare il prodotto solo come descritto e per i campi di applicazione indicati. Conservare queste istruzioni in un luogo sicuro. Conservare tutta la documentazione in caso di cessione del prodotto a terzi.

### ● Utilizzo conforme alla destinazione d'uso

Il prodotto è destinato esclusivamente all'utilizzo privato e non ad un uso commerciale. La custodia è destinata esclusivamente all'utilizzo con il paddle.

### ● Descrizione dei componenti

- |                                |                            |
|--------------------------------|----------------------------|
| <b>1</b> Pala del paddle       | <b>3a</b> Leva di chiusura |
| <b>2</b> Asta del paddle       | <b>4</b> Custodia          |
| <b>3</b> Asta di prolungamento |                            |

### ● Contenuto della confezione

- 1 asta del paddle (HG06027)
- 1 pala del paddle (HG06027)
- 1 asta di prolungamento
- 1 custodia
- 1 manuale di istruzioni per l'uso

### ● Specifiche tecniche

Lunghezza del paddle: ca. 180-215 cm



## Avvertenze generali in materia di sicurezza



### ▲ **ATTENZIONE!** PERICOLO DI MORTE E DI INCIDENTE PER NEONATI E BAMBINI!

Non lasciare mai i bambini privi di sorveglianza in presenza del materiale di imballaggio e del prodotto. Sussiste un pericolo di soffocamento causato dal materiale di imballaggio e un pericolo di morte per strangolamento e/o annegamento. I bambini sottovalutano spesso i pericoli. Tenere sempre il prodotto lontano dalla portata dei bambini.

### ● Prima del primo utilizzo

- Prima di ogni utilizzo, controllare tutti i componenti del prodotto e verificare che non siano presenti segni di d'usura, strappi o altri danneggiamenti.
- Non utilizzare il prodotto se è danneggiato.

### ● Montaggio e smontaggio del paddle (Fig. A)

- Allentare la leva di chiusura **3a** dall'asta di prolungamento **3**.
- Inserire l'asta del paddle **2** nell'asta di prolungamento **3**.
- Estrarre l'asta del paddle **2** fino a raggiungere la lunghezza desiderata.

**Nota:** nel capitolo „Regolare la lunghezza del paddle“ si trovano informazioni sulla lunghezza consigliata per il paddle.

- Premere la leva di chiusura **3a** sull'asta di prolungamento **3** per bloccare l'asta del paddle **2**.
- Inserire la pala del paddle **1** nell'apertura dell'asta di prolungamento **3**. Assicurarsi che il perno di arresto sia completamente inserito nel foro del perno nella pala del paddle **1**. Il perno dell'asta di prolungamento **3** deve innestarsi con un clic udibile quando viene inserito nel foro del perno della pala del paddle **1**.

## Smontaggio del paddle:

- Smontare il paddle procedendo nell'ordine inverso rispetto a quello descritto nel capitolo „Montaggio del paddle“.

## ● Utilizzo del prodotto

### ● Regolare la lunghezza del paddle

- Posizionarsi eretti e allungare un braccio verso l'alto; piegare il palmo della mano all'incirca ad angolo retto (Fig. B).
- Aprire la leva di chiusura **3a** del paddle e far scorrere il prolungamento verso l'alto fino a che il manico del paddle non si adatta sotto il palmo della mano piegato. Chiudere l'arresto della leva di chiusura **3a**. Il paddle è ora regolato alla lunghezza giusta per voi.

**!** **Importante: non estrarre l'asta del paddle **2** oltre il contrassegno „STOP“.** Il paddle non sarebbe più stabile e si verificherebbe un rischio di rottura.

## ● Conservazione

- Conservare il prodotto in un luogo asciutto e privo di polvere, lontano dall'irraggiamento solare diretto e in cui non vi sono grandi variazioni di temperatura.

## ● Pulizia e cura

- Non utilizzare detergenti aggressivi, spazzole con setole in metallo o in nylon, né oggetti affilati o metallici, quali ad es. coltelli.
- Utilizzare soltanto un detergente delicato.

## ● Smaltimento

L'imballaggio è composto da materiali ecologici che possono essere smaltiti presso i siti di raccolta locali per il riciclo.

E' possibile informarsi circa le possibilità di smaltimento del prodotto usato presso l'amministrazione comunale o cittadina.

## ● Assistenza

### IT Assistenza Italia

Tel.: 800790789

E-Mail: [owim@lidl.it](mailto:owim@lidl.it)

### CH Assistenza Svizzera

Tel.: 0800562153

E-Mail: [owim@lidl.ch](mailto:owim@lidl.ch)

**OWIM GmbH & Co. KG**

Stiftsbergstraße 1  
74167 Neckarsulm  
GERMANY

Model-No.: HG07435  
Version: 01 / 2021

MISTRAL is the owner of the Mistral Trademarks;  
Mistral Trademarks are used with the permission  
of MISTRAL under a license [www.mistral.com](http://www.mistral.com)

Stand der Informationen · Version des  
informations · Versione delle informazioni:  
12/2020 · Ident.-No.: HG07435122020-1

---



IAN 363872\_2007

