



PLASTMECCANICA S.P.A.

Viale del lavoro, 3
60030 Castelbellino (AN)
ITALY

Stand der Informationen · Last Information Update
Version des informations · Stand van de informatie
Stan informacii · Stav informáci · Stav informácií
Estado de las informaciones · Tilstand af information:
10/2020 · Ident.-No.: 176102020-8

IAN 360359_2007

8 





florabest



GARTEN- UND ALLZWECKTRUHE / GARDEN STORAGE BOX / COFFRE DE RANGEMENT

(DE) (AT) (CH)

GARTEN- UND ALLZWECKTRUHE

Montage- und Sicherheitshinweise

(FR) (BE)

COFFRE DE RANGEMENT

Instructions de montage et consignes de sécurité

(PL)

SKRZYŃIA OGRODOWA UNIWERSALNA

Wskazówki dotyczące montażu oraz bezpieczeństwa

(SK)

ZÁHRADNÝ A UNIVERZÁLNY BOX

Pokyny pre montáž a bezpečnosť

(DK)

HYNDE- OG UNIVERSALBOKS

Montage- og sikkerhedshenvisninger

(GB) (IE)

GARDEN STORAGE BOX

Assembly and safety advice

(NL) (BE)

TUIN- EN MULTIFUNCTIONELE KIST

Montage- en veiligheidsinstructies

(CZ)

UNIVERZÁLNÍ ZÁHRADNÍ BOX

Pokyny k montáži a bezpečnostní pokyny

(ES)

ARCÓN MULTIUSOS O PARA JARDÍN

Instrucciones de montaje y de seguridad

IAN 360359_2007

OS















DE/AT/CH	Montage- und Sicherheitshinweise	Seite	3
GB/IE	Assembly and safety advice	Page	5
FR/BE	Instructions de montage et consignes de sécurité	Page	7
NL/BE	Montage- en veiligheidsinstructies	Pagina	11
PL	Wskazówki dotyczące montażu oraz bezpieczeństwa	Strona	13
CZ	Pokyny k montáži a bezpečnostní pokyny	Strana	15
SK	Pokyny pre montáž a bezpečnosť	Strana	17
ES	Instrucciones de montaje y de seguridad	Página	19
DK	Montage- og sikkerhedshenvisninger	Side	21





Legende der verwendeten Piktogramme

	Warn- und Sicherheitshinweise beachten!		UV-beständig
	Lebens- und Unfallgefahr für Kleinkinder und Kinder!		Fassungsvermögen: 340 Liter / 89,8 GAL
	Für den Innen- und Außenbereich geeignet.		Klappdeckel mit Soft-Close-Gasdruckfedern
	Zum Aufbau benötigte Personen: 1		2 Sitzmöglichkeiten
	Mit Hängeschloss-Vorrichtung (Schloss nicht enthalten)		Maximale Belastung Deckel: 250 kg Die Last muss gleichmäßig auf der Oberfläche verteilt werden.
	Werkzeug wird zum Aufbau benötigt		

Garten- und Allzwecktruhe

● Einleitung

Wir beglückwünschen Sie zum Kauf Ihres neuen Produkts. Sie haben sich damit für ein hochwertiges Produkt entschieden. Machen Sie sich vor der ersten Inbetriebnahme mit dem Produkt vertraut. Lesen Sie hierzu aufmerksam die nachfolgende Bedienungsanleitung und die Sicherheitshinweise. Benutzen Sie das Produkt nur wie beschrieben und für die angegebenen Einsatzbereiche. Bewahren Sie diese Anleitung an einem sicheren Ort auf. Händigen Sie alle Unterlagen bei Weitergabe des Produktes an Dritte mit aus.

● Bestimmungsgemäße Verwendung

Bei diesem Produkt handelt es sich um eine Truhe, die Sie zum Verstauen von Gartengeräten, Polsterauflagen oder Pflanzutensilien nutzen können. Das Produkt eignet sich außerdem als Sitzgelegenheit. Das Produkt ist nicht für den gewerblichen Einsatz bestimmt. Es eignet sich für den Gebrauch im Innen- und Außenbereich.

● Technische Daten

Maße: 123,7 x 54,5 x 56,2 cm (B x T x H)
 Fassungsvermögen: ca. 340 l
 Maximale Belastung Deckel: 250 kg



Sicherheitshinweise

-  **⚠️ WARNUNG! LEBENS- UND UNFALLGEFAHR FÜR KLEINKINDER UND KINDER!** Lassen Sie Kinder niemals unbeaufsichtigt mit dem Verpackungsmaterial und dem Produkt. Es besteht Erstickungsgefahr. Halten Sie Kinder vom Produkt fern.
 - Halten Sie das Verpackungsmaterial und enthaltene Kleinteile von Kindern fern. Ansonsten besteht Erstickungsgefahr!
 - Das Produkt ist kein Klettergerät!

⚠️ VORSICHT! VERLETZUNGSGEFAHR! Stellen Sie sicher, dass alle Teile unbeschädigt und sachgerecht montiert sind. Bei unsachgemäßer Montage besteht Verletzungsgefahr. Beschädigte Teile können die Sicherheit und Funktion beeinflussen.

- Das Produkt muss auf einer ebenen, stabilen Fläche platziert werden.
- Verwenden Sie das Produkt nicht in der Nähe von offenem Feuer.
- Es ist empfehlenswert, den Aufbau des Artikels von einer fachkundigen Person durchführen zu lassen.
- Stellen Sie sich nicht auf das Produkt.
- Dieses Produkt ist nur für die Lagerung von Gegenständen bestimmt. Es ist nicht für die Nutzung als Wohnraum vorgesehen.
- Berücksichtigen Sie die Windrichtung, wenn Sie das Produkt aufstellen. Versuchen Sie in jedem Fall die Belastung durch den Wind so weit wie möglich zu reduzieren. Halten Sie den Deckel des Produkts geschlossen und verriegelt, wenn das Produkt nicht in Gebrauch ist.
- Tragen Sie immer Arbeitshandschuhe und seien Sie vorsichtig beim Umgang mit scharfen oder spitzen Teilen.
- Setzen Sie das Produkt nur Temperaturen von -5 °C bis + 40 °C aus.
- Entleeren Sie das Produkt, bevor Sie es bewegen. Transportieren Sie es nicht, wenn sich Gegenstände oder Personen darin befinden.
- Montieren Sie das Produkt nicht an windigen oder kalten Tagen.
- Schlagen Sie nicht mit stumpfen Gegenständen auf das Produkt.

- Überprüfen Sie regelmäßig den stabilen und sicheren Stand des Produkts.
- Nicht geeignet für die Lagerung von brennbaren oder korrosiven Stoffen.
- Lagern Sie niemals heiße Gegenstände im Produkt (z. B. kürzlich benutzte Grills, Lötlampen, Bügeleisen etc.).
- Nicht zur Aufbewahrung von Lebensmitteln geeignet.
- Bei Benutzung im Außenbereich nicht zur Langzeit-Aufbewahrung von Textilien geeignet.
- Versuchen Sie im Brandfall nicht, brennendes Polypropylen mit Wasser zu löschen.
- Schließen Sie keine Personen oder Tiere im Produkt ein.
- Achten Sie beim Schließen des Deckels darauf, dass Sie nicht mit den Händen hängen bleiben, insbesondere in Gegenwart von Kindern.
- Bewahren Sie die Montageanleitung zum späteren Nachschlagen auf.

● **Vor der Montage**

- Wenn Teile fehlen oder beschädigt sind, wenden Sie sich bitte mit dem Kaufbeleg an Ihren Händler vor Ort. Geben Sie dabei immer die IAN an.
- Das Produkt kann einige metallische scharfe Teile enthalten. Tragen Sie daher immer Arbeitshandschuhe.
- Aufgrund von Abweichungen kann die tatsächliche Baugröße leicht von den angegebenen Abmessungen abweichen.

● **Montage**

- Montieren Sie das Produkt wie in den Abbildungen 1 bis 10 dargestellt.

● **Reinigung und Pflege**

- Vermeiden Sie die Verwendung von Öl oder Reiniger auf Acetonbasis.
- Verwenden Sie keine harten Bürsten oder Scheuermittel.
- Mit Wasser und milder Reinigungslösung reinigen, um Schäden an der Kunststoffoberfläche zu vermeiden.
- Wischen sich das Produkt nach Regen mit einem trockenen Tuch ab.

● **Entsorgung**

Die Verpackung besteht aus umweltfreundlichen Materialien, die Sie über die örtlichen Recyclingstellen entsorgen können.

Möglichkeiten zur Entsorgung des ausgedienten Produktes erfahren Sie bei Ihrer Gemeinde- oder Stadtverwaltung.

● **Garantie**

Das Produkt wurde nach strengen Qualitätsrichtlinien sorgfältig produziert und vor Anlieferung gewissenhaft geprüft. Im Falle von Mängeln dieses Produkts stehen Ihnen gegen den Verkäufer des Produkts gesetzliche Rechte zu. Diese gesetzlichen Rechte werden durch unsere im Folgenden dargestellte Garantie nicht eingeschränkt.

Sie erhalten auf dieses Produkt 3 Jahre Garantie ab Kaufdatum. Die Garantiefrist beginnt mit dem Kaufdatum. Bitte bewahren Sie den Original-Kassenbon gut auf. Diese Unterlage wird als Nachweis für den Kauf benötigt.

Tritt innerhalb von 3 Jahren ab dem Kaufdatum dieses Produkts ein Material- oder Fabrikationsfehler auf, wird das Produkt von uns – nach unserer Wahl – für Sie kostenlos repariert oder ersetzt. Diese Garantie verfällt, wenn das Produkt beschädigt, nicht sachgemäß benutzt oder gewartet wurde.

Die Garantieleistung gilt für Material- oder Fabrikationsfehler. Diese Garantie erstreckt sich nicht auf Produktteile, die normaler Abnutzung ausgesetzt sind (z. B. Batterien) und daher als Verschleißteile angesehen werden können oder Beschädigungen an zerbrechlichen Teilen, z. B. Schalter, Akkus oder die aus Glas gefertigt sind.











● **Service**

Telefon: (00) 80035812000
E-Mail-Adresse: lidl-customerservice@plastmeccanica.it

IAN 360359_2007

Bitte halten Sie für alle Anfragen den Kassenbon und die Artikelnummer (z. B. IAN 123456_7890) als Nachweis für den Kauf bereit.

List of pictograms used

	Observe the warnings and safety notes!		UV-resistant
	Danger to life and risk of accidents for infants and children!		Capacity: 340l / 89.8 gal
	Suitable for indoor and outdoor use.		Folding lid with soft-close gas pressure springs
	Persons required for assembly: 1		2 seating options
	With padlock latch (padlock not included)		Maximum load of lid: 250 kg The weight must be evenly spread across the surface.
	Tools required for assembly		

Garden Storage Box

● Introduction

Congratulations on the purchase of your new product. You have chosen a high-quality product. Familiarise yourself with the product before using it for the first time. Please also carefully read the following instructions for use and safety notes. The product must only be used as described and for the specified applications. Keep these instructions in a safe place for future reference. When passing the product on to others, be sure to also include all documentation.

● Intended use

This product is a chest for storing garden equipment, seat cushions or gardening tools. The product is also suitable for use as seating. The product is not intended for commercial use. It is suitable for indoor and outdoor use.

● Technical data

Dimensions: 123.7 x 54.5 x 56.2 cm (W x D x H)
Capacity: approx. 340 L
Maximum load of lid: 250 kg

Safety notes

-  **⚠ WARNING! DANGER TO LIFE AND RISK OF ACCIDENTS FOR INFANTS AND CHILDREN!** Never leave children unattended with the packaging material or the product. There is a danger of suffocation. Keep children away from the product.
- Keep the packaging material and small parts supplied out of the reach of children. There is a risk of suffocation!
- This product is not a climbing frame!
- ⚠ **CAUTION! RISK OF INJURY!** Make sure that all parts are undamaged and correctly assembled.

- Improper assembly may result in injury. Damaged parts could impact safety and function.
- The product must be positioned on a flat, stable surface.
- Do not use the product near open fire.
- We recommend having the product assembled by a skilled person.
- Do not stand on the product.
- This product is only intended for storage. It is not intended as a living space.
- Take the wind direction into account when assembling the product. Always try to keep stress due to wind to a minimum. Keep the lid of the product closed and locked when the product is not being used.
- Always wear work gloves and be careful when handling sharp or pointy objects.
- Only expose the product to temperatures from -5 °C to + 40 °C.
- Empty the product before moving it. Do not transport with objects or persons inside.
- Do not assemble the product on windy or cold days.
- Do not strike the product with blunt objects.
- Routinely verify the product is solid and stable.
- Not suitable for storing flammable or corrosive objects.
- Never store hot objects inside the product (e.g. recently used barbecues, blowtorches, irons etc.).
- Not suitable for storing food.
- Not suitable for long-term storage of textiles outdoors.
- In the event of a fire, do not attempt to extinguish burning polypropylene with water.
- Do not lock persons or animals inside the product.

- When closing the lid, be sure not to catch your hands, particularly if children are present.
- Keep the assembly instructions for future reference.

● **Before assembly**

- If parts are missing or damaged, please contact your local retailer and have your receipt ready. Always specify the IAN.
- The product may contain several sharp metal objects. Therefore always wear work gloves.
- Due to deviations, the actual assembled size may vary slightly from the specified dimensions.

● **Assembly**

- Assemble the product as shown in figure 1 to 10.

● **Cleaning and care**

- Avoid using oil or acetone-based cleaners.
- Do not use hard brushes or scouring agents.
- Clean with water and a mild cleaning solution to avoid damaging the plastic surface.
- Wipe the product with a dry cloth after rain.

● **Disposal**

The packaging is made entirely of recyclable materials, which you may dispose of at local recycling facilities.

Contact your local refuse disposal authority for more details of how to dispose of your worn-out product.

● **Warranty**

The product has been manufactured to strict quality guidelines and meticulously examined before delivery. In the event of product defects you have legal rights against the retailer of this product. Your legal rights are not limited in any way by our warranty detailed below.

The warranty for this product is 3 years from the date of purchase. The warranty period begins on the date of purchase. Please keep the original sales receipt in a safe location. This document is required as your proof of purchase.

Should this product show any fault in materials or manufacture within 3 years from the date of purchase, we will repair or replace it – at our choice – free of charge to you. This warranty becomes void if the product has been damaged, or used or maintained improperly.

The warranty applies to defects in material or manufacture. This warranty does not cover product parts subject to normal wear, thus possibly considered consumables (e.g. batteries) or for damage to fragile parts, e.g. switches, rechargeable batteries or glass parts.











● **Service**

Phone: (00) 80035812000
E-Mail address: lidl-customerservice@plastmeccanica.it

IAN 360359_2007

Please have the register receipt and the item number (e.g. IAN 123456_7890) ready as your proof of purchase.

Légende des pictogrammes utilisés

	Respecter les avertissements et les consignes de sécurité !		Résistant aux UV
	Danger de mort et d'accident pour les nourrissons et les enfants !		Contenance : 340l / 89,8 gal
	Adapté à un usage en intérieur comme en extérieur.		Couvercle rabattable à fermeture amortie (Soft Close)
	Nombre de personnes nécessaires au montage : 1		2 possibilités d'assise
	Avec dispositif à cadenas (cadenas non inclus)		Charge maximale supportée par le couvercle : 250 kg La charge doit être répartie uniformément sur la surface.
	Un outillage est nécessaire au montage		

Coffre de rangement

● Introduction

Nous vous félicitons pour l'achat de votre nouveau produit. Avec ce produit, vous avez fait le choix d'un produit de qualité. Veuillez vous familiariser avec le produit avant sa première utilisation. Veuillez lire attentivement le mode d'emploi ci-dessous et les consignes de sécurité. Utilisez uniquement ce produit en vous conformant aux instructions et aux domaines d'application mentionnés. Conservez ce mode d'emploi dans un lieu sûr. Lorsque vous remettez le produit à d'autres utilisateurs, veuillez également leur transmettre tous les documents.

● Utilisation conforme

Ce produit est un coffre que vous pouvez utiliser pour ranger vos outils de jardinage, vos garnitures de meubles de jardin ou vos accessoires pour plantes. Le produit peut également servir de siège. Le produit n'est pas destiné à une utilisation commerciale. Il est approprié à une utilisation en intérieur comme en extérieur.

● Caractéristiques techniques

Dimensions : 123,7 x 54,5 x 56,2 cm (L x P x H)
Capacité : env. 340l
Charge maximale supportée par le couvercle : 250 kg



Consignes de sécurité

- 
AVERTISSEMENT ! DANGER DE MORT ET RISQUE D'ACCIDENT POUR LES NOURRISSONS ET LES ENFANTS ! Ne laissez jamais les enfants sans surveillance jouer avec l'emballage et le produit. Risque d'asphyxie. Tenez les enfants à l'écart du produit.
- Gardez les matériaux d'emballage et les petits éléments fournis hors de portée des enfants. Sinon un risque d'asphyxie existe !
- Le produit n'est pas une construction d'escalade !
- ATTENTION ! RISQUE DE BLESSURES !** Vérifiez que tous les éléments sont en parfait état et correctement montés. Il existe un risque de blessures si le montage est incorrect. Les éléments endommagés peuvent affecter la sécurité de l'utilisateur et le fonctionnement du produit.
- Le produit doit être placé sur une surface plane et stable.
- N'utilisez pas le produit à proximité d'un feu ouvert.
- Nous vous recommandons de confier le montage de ce produit à un spécialiste.
- Ne vous mettez pas debout sur le produit.
- Ce produit est uniquement destiné au rangement d'objets. Il n'est pas prévu pour être utilisé comme pièce d'habitation.
- Prenez en compte la direction du vent lorsque vous mettez le produit en place. Essayez, dans tous les cas, de réduire autant que possible l'exposition au vent. Maintenez le couvercle du produit fermé et verrouillé lorsque le produit n'est pas utilisé.
- Portez toujours des gants de travail et soyez prudent lorsque vous manipulez des éléments tranchants ou pointus.
- Exposez le produit uniquement à des températures comprises entre -5 °C et + 40 °C.
- Videz le produit avant de le déplacer. Ne le transportez pas lorsqu'il y a des personnes ou des objets à l'intérieur.
- Ne montez pas le produit si le temps est venteux ou froid.
- Ne tapez pas sur le produit avec des objets contondants.

- Vérifiez régulièrement que le produit est posé de manière stable et sûre.
- Ne convient pas au stockage de substances inflammables ou corrosives.
- Ne stockez jamais des objets chauds dans le produit (par ex. des grils qui viennent tout juste d'être utilisés, des lampes à souder, des fers à repasser etc.).
- Ne convient pas au stockage d'aliments.
- Ne convient pas au stockage à long terme des textiles lorsqu'ils sont utilisés à l'extérieur.
- En cas de feu, n'essayez pas d'éteindre le polypropylène qui brûle avec de l'eau.
- N'enfermez pas de personne ni d'animal dans le produit.
- En fermant le couvercle, faites attention à ne pas vous coincer les mains, en particulier en présence d'enfants.
- Conservez les instructions de montage afin de pouvoir les consulter ultérieurement.

● **Avant le montage**

- Si des éléments manquent ou sont endommagés, veuillez vous adresser à votre revendeur local en présentant votre preuve d'achat. Ce faisant, indiquez toujours l'IAN.
- Le produit peut inclure quelques éléments métalliques tranchants. Ainsi, portez toujours des gants de travail.
- En raison d'écarts, la taille réelle peut légèrement différer des dimensions indiquées.

● **Montage**

- Montez le produit comme représenté sur les illustrations 1 à 10.

● **Nettoyage et entretien**

- Évitez d'utiliser de l'huile ou un produit nettoyant à base d'acétone.
- N'utilisez pas de brosse dure ni de produit abrasif.
- Nettoyer le produit avec de l'eau et une solution de nettoyage douce pour éviter d'endommager la surface en plastique.
- Après la pluie, essuyez le produit avec un chiffon sec.

● **Mise au rebut**

L'emballage se compose de matières recyclables pouvant être mises au rebut dans les déchetteries locales.



Le produit et les matériaux d'emballage sont recyclables, mettez-les au rebut séparément pour un meilleur traitement des déchets. Le logo Triman n'est valable qu'en France.

Votre mairie ou votre municipalité vous renseigneront sur les possibilités de mise au rebut des produits usagés.

● **Garantie**

Article L217-16 du Code de la consommation

Lorsque l'acheteur demande au vendeur, pendant le cours de la garantie commerciale qui lui a été consentie lors de l'acquisition ou de la réparation d'un bien meuble, une remise en état couverte par la garantie, toute période d'immobilisation d'au moins sept jours vient s'ajouter à la durée de la garantie qui restait à courir. Cette période court à compter de la demande d'intervention de l'acheteur ou de la mise à disposition pour réparation du bien en cause, si cette mise à disposition est postérieure à la demande d'intervention.

Indépendamment de la garantie commerciale souscrite, le vendeur reste tenu des défauts de conformité du bien et des vices rédhibitoires dans les conditions prévues aux articles L217-4 à L217-13 du Code de la consommation et aux articles 1641 à 1648 et 2232 du Code Civil.

Article L217-4 du Code de la consommation

Le vendeur livre un bien conforme au contrat et répond des défauts de conformité existant lors de la délivrance.

Il répond également des défauts de conformité résultant de l'emballage, des instructions de montage ou de l'installation lorsque celle-ci a été mise à sa charge par le contrat ou a été réalisée sous sa responsabilité.

Article L217-5 du Code de la consommation

Le bien est conforme au contrat :

- 1° S'il est propre à l'usage habituellement attendu d'un bien semblable et, le cas échéant :
 - s'il correspond à la description donnée par le vendeur et posséder les qualités que celui-ci a présentées à l'acheteur sous forme d'échantillon ou de modèle ;
 - s'il présente les qualités qu'un acheteur peut légitimement attendre eu égard aux déclarations publiques faites par le vendeur, par le producteur ou par son représentant, notamment dans la publicité ou l'étiquetage ;
- 2° Ou s'il présente les caractéristiques définies d'un commun accord par les parties ou être propre à tout usage spécial recherché par l'acheteur, porté à la connaissance du vendeur et que ce dernier a accepté.

Article L217-12 du Code de la consommation

L'action résultant du défaut de conformité se prescrit par deux ans à compter de la délivrance du bien.

Article 1641 du Code civil

Le vendeur est tenu de la garantie à raison des défauts cachés de la chose vendue qui la rendent impropre à l'usage auquel on la destine, ou qui diminuent tellement cet usage que l'acheteur ne l'aurait pas acquise, ou n'en aurait donné qu'un moindre prix, s'il les avait connus.

Article 1648 1er alinéa du Code civil

L'action résultant des vices rédhibitoires doit être intentée par l'acquéreur dans un délai de deux ans à compter de la découverte du vice.

Les pièces détachées indispensables à l'utilisation du produit sont disponibles pendant la durée de la garantie du produit.

Le produit a été fabriqué selon des critères de qualité stricts et contrôlé consciencieusement avant sa livraison. En cas de défaillance, vous êtes en droit de retourner ce produit au vendeur. La présente garantie ne constitue pas une restriction de vos droits légaux.

Ce produit bénéficie d'une garantie de 3 ans à compter de sa date d'achat. La durée de garantie débute à la date d'achat. Veuillez conserver le ticket de caisse original. Il fera office de preuve d'achat.

Si un problème matériel ou de fabrication devait survenir dans 3 ans suivant la date d'achat de ce produit, nous assurons à notre discrétion la réparation ou le remplacement du produit sans frais supplémentaires. La garantie prend fin si le produit est endommagé suite à une utilisation inappropriée ou à un entretien défaillant.



La garantie couvre les vices matériels et de fabrication. Cette garantie ne s'étend ni aux pièces du produit soumises à une usure normale (p. ex. des piles) et qui, par conséquent, peuvent être considérées comme des pièces d'usure, ni aux dommages sur des composants fragiles, comme des interrupteurs, des batteries ou des éléments fabriqués en verre.

● Service après-vente

Téléphone : +39 0731 707690











Adresse e-mail : lidl-customerservice@plastmeccanica.it

IAN 360359_2007

Veillez conserver pour toutes demandes le ticket de caisse et la référence de l'article (par exemple IAN 123456_7890) comme preuve d'achat.



Legenda van de gebruikte pictogrammen

	Neem de waarschuwingen en veiligheidsinstructies in acht!		UV-bestendig
	Levensgevaar en kans op ongevallen voor kleuters en kinderen!		Inhoud: 340 l / 89,8 gal
	Geschikt voor binnen en buiten.		Deksel met soft-close gasdrukveren
	Aantal voor de montage benodigde personen: 1		2 zitmogelijkheden
	Met voorziening voor een hangslot (slot niet inbegrepen)		Maximale belasting deksel: 250 kg De last moet gelijkmatig worden verdeeld op het oppervlak.
	Voor de montage is gereedschap nodig		

Tuin- en multifunctionele kist

● Inleiding

Hartelijk gefeliciteerd met de aankoop van uw nieuwe product. Hiermee heeft u voor een hoogwaardig product gekozen. Maak u voor de eerste ingebruikname met het product vertrouwd. Lees hiervoor aandachtig de volgende gebruiksaanwijzing en de veiligheidsinstructies. Gebruik het product alleen zoals beschreven en voor de aangegeven toepassingen. Bewaar deze gebruiksaanwijzing op een veilige plek. Geef ook alle documenten mee wanneer u het product aan derden doorgeeft.

● Correct en doelmatig gebruik

Dit product is een opbergkist die u kunt gebruiken voor het opbergen van tuingereedschap, tuinkussens of planten-accessoires. Het product is bovendien geschikt als zitgelegenheid. Het product is niet bestemd voor commercieel gebruik. Het is geschikt voor gebruik binnens- en buitenshuis.

● Technische gegevens

Afmetingen: 123,7 x 54,5 x 56,2 cm (b x d x h)
Inhoud: ca. 340 l
Maximale belasting deksel: 250 kg



Veiligheidsinstructies

-  **WAARSCHUWING! LEVENSGEVAAR EN GEVAAR VOOR ONGEVALLLEN VOOR KLEUTERS EN KINDEREN!**
Laat kinderen nooit zonder toezicht bij het verpakkingsmateriaal en het product. Er bestaat verstikkingsgevaar. Houd kinderen uit de buurt van het product.
 - Houd het verpakkingsmateriaal en kleine onderdelen uit de buurt van kinderen. Anders is er kans op verstikking!
 - Het product is geen klimtoestel!
- VOORZICHTIG! LETSELGEVAAR!** Controleer of alle onderdelen onbeschadigd en correct gemonteerd zijn. Bij onjuiste montage bestaat er kans op letsel. Beschadigde onderdelen kunnen de veiligheid en functionaliteit nadelig beïnvloeden.
 - Het product moet op een vlak, stabiel oppervlak worden geplaatst.
 - Gebruik het product niet in de buurt van open vuur.
 - Wij raden aan de opbouw van het artikel door een deskundig persoon te laten uitvoeren.
 - Ga niet op het product staan.
 - Dit product is alleen bestemd voor het opbergen van voorwerpen. Het is niet geschikt om als woonruimte te gebruiken.
 - Houd rekening met de windrichting als u het product plaatst. Probeer in elk geval de belasting door de wind zo veel mogelijk te reduceren. Houd het deksel van het product gesloten en vergrendeld als het product niet in gebruik is.
 - Draag altijd werkhandschoenen en wees voorzichtig bij de omgang met scherpe of puntige onderdelen.
 - Stel het product alleen bloot aan temperaturen tussen -5 °C tot + 40 °C.
 - Maak het product leeg voordat u het verplaatst. Transporteer het niet als voorwerpen of personen zich erin bevinden.
 - Monteer het product niet op een windige of koude dagen.
 - Sla niet met stompe voorwerpen op het product.
 - Controleer regelmatig de stabiele en veilige stand van het product.
 - Niet geschikt voor het opbergen van brandbare of corrosieve stoffen.

- Bewaar nooit hete voorwerpen in het product (bijvoorbeeld onlangs gebruikte bbq's, soldeerlampen, strijkijzers etc.).
- Niet geschikt voor het opbergen van levensmiddelen.
- Bij het gebruik buitenshuis niet geschikt voor langdurig opbergen van textiel.
- Probeer in geval van brand niet brandend polypropyleen te blussen met water.
- Sluit geen personen of dieren op in het product.
- Let er bij het sluiten van het deksel op dat u niet met de handen blijft hangen, vooral als er kinderen in de buurt zijn.
- Bewaar de montagehandleiding voor latere raadpleging.

● Voor de montage

- Als er onderdelen ontbreken of beschadigd zijn, kunt u contact opnemen met uw lokale verkoper. Neem wel uw kassabon mee. Vermeld hierbij altijd het IAN.
- Het product kan enkele scherpe voorwerpen van metaal bevatten. Draag daarom altijd werkhandschoenen.
- Vanwege afwijkingen kunnen de daadwerkelijke afmetingen een beetje afwijken van de vermelde afmetingen.

● Montage

- Monteer het product overeenkomstig de afbeeldingen 1 tot 10.

● Reiniging en onderhoud

- Vermijd het gebruik van olie of schoonmaakmiddelen op aceton-basis.
- Gebruik geen harde borstels of schuurmiddelen.
- Met water en een milde reinigungsoplossing reinigen om schade aan het kunststof oppervlak te voorkomen.
- Veeg het product na regen met een droge doek af.

● Afvoer

De verpakking bestaat uit milieuvriendelijke grondstoffen die u via de plaatselijke recyclingcontainers kunt afvoeren.

Informatie over de mogelijkheden om het uitgediende product na gebruik te verwijderen, verstrekt uw gemeentelijke overheid.

● Garantie

Het product wordt volgens strenge kwaliteitsrichtlijnen zorgvuldig geproduceerd en voor levering grondig getest. In geval van schade aan het product kunt u rechtmatig beroep doen op de verkoper van het product. Deze wettelijke rechten worden door onze hierna vermelde garantie niet beperkt.

Op dit product verlenen wij 3 jaar garantie vanaf aankoopdatum. De garantieperiode start op de dag van aankoop. Bewaar de originele kassabon alstublieft. Dit document is nodig als bewijs voor aankoop.

Wanneer binnen 3 jaar na de aankoopdatum van dit product een materiaal- of productiefout optreedt, dan wordt het product door ons – naar onze keuze – gratis voor u gerepareerd of vervangen. Deze garantie komt te vervallen als het product beschadigd wordt, niet correct gebruikt of onderhouden wordt.

De garantie geldt voor materiaal- en productiefouten. Deze garantie is niet van toepassing op productonderdelen, die onderhevig zijn aan normale slijtage en hierdoor als aan slijtage onderhevige onderdelen gelden (bijv. batterijen) of voor beschadigingen aan breekbare onderdelen, zoals bijv. schakelaars, accu's of dergelijke onderdelen, die gemaakt zijn van glas.











● Service

Telefoon: +39 0731 707690
E-mailadres: lidl-customerservice@plastmeccanica.it

IAN 360359_2007

Houd bij alle vragen alstublieft de kassabon en het artikelnummer (bijv. IAN 123456_7890) als bewijs van aankoop binnen handbereik.

Legenda zastosowanych piktogramów

	Przestrzegać wskazówek ostrzegawczych i bezpieczeństwa!	 RESISTANT	Produkt odporny na promienie UV
	Niebezpieczeństwo utraty życia i wypadku dla dzieci!	 340 L 89,8 GAL	Pojemność: 340 l / 89,8 gal
	Nadaje się do użytku wewnątrz i na wolnym powietrzu.		Kłapa ze sprężynami gazowymi Soft Close
	Osoby potrzebne do montażu: 1	 X2	2 możliwości siedzenia
	Z uchwytem na kłódkę (kłódka nie dołączona)	 250 Kg 551 lb	Maksymalne obciążenie pokrywy: 250 kg Obciążenie musi być równomiernie rozłożone na powierzchni.
	Do montażu potrzebne są narzędzia		

Skrzynia ogrodowa uniwersalna

● Instrukcja

Gratulujemy Państwu zakupu nowego produktu. Zdecydowali się Państwo na zakup produktu najwyższej jakości. Przed pierwszym uruchomieniem produktu należy się z nim zapoznać. W tym celu należy przeczytać uważnie poniższą instrukcję obsługi oraz wskazówki dotyczące bezpieczeństwa. Produkt należy użytkować w opisany sposób i zgodnie z podanym zakresem zastosowania. Należy przechowywać tę instrukcję w bezpiecznym miejscu. Przekazując produkt innej osobie należy również przekazać wszystkie dokumenty.

● Zastosowanie zgodne z przeznaczeniem

W przypadku tego produktu chodzi o skrzynię, którą można stosować do przechowywania narzędzi ogrodowych, poduszek lub akcesoriów do roślin. Produkt nadaje się również do siedzenia. Produkt nie jest przeznaczony do użytku komercyjnego. Nadaje się do użytku w pomieszczeniach i na zewnątrz.

● Dane techniczne

Wymiary: 123,7 x 54,5 x 56,2 cm
(szer. x głęb. x wys.)
Pojemność: ok. 340 l
Maksymalne obciążenie pokrywy: 250 kg

Wskazówki bezpieczeństwa

- 
⚠ OSTRZEŻENIE! NIEBEZPIECZEŃSTWO UTRATY ŻYCIA I WYPADKU DLA DZIECI! Nigdy nie należy pozostawiać dzieci z materiałem opakowaniowym oraz produktem bez nadzoru. Niebezpieczeństwo uduszenia. Produkt należy przechowywać poza zasięgiem dzieci.
 - Materiał opakowaniowy i małe części należy trzymać poza zasięgiem dzieci. W przeciwnym razie istnieje niebezpieczeństwo uduszenia!
 - Produkt nie jest drabinką do wspinaczek!
- Produkt musi być umieszczony na równej, stabilnej powierzchni.
- Nie używać produktu w pobliżu otwartego ognia.
- Zaleca się zlecenie montażu produktu osobie posiadającej odpowiednią wiedzę fachową.
- Proszę nie stawać na produkcie.
- Produkt przeznaczony jest tylko do przechowywania przedmiotów. Nie jest przeznaczony do zastosowania jako pomieszczenie mieszkalne.
- Uwzględnić kierunek wiatru przy ustawianiu produktu. Obciążenie wywołane wiatrem należy utrzymać na możliwie najniższym poziomie. Trzymać pokrywę produktu zamkniętą i zablokowaną, jeśli nie używa się produktu.
- Przy obchodzeniu się z ostrymi lub zastrzonymi przedmiotami należy zakładać rękawice ochronne i zachować ostrożność.
- Produkt wystawiać jedynie na temperatury wynoszące od -5 °C do + 40 °C.
- Opróżnić produkt zanim się go poruszy. Nie przenosić go, jeśli w środku znajdują się przedmioty lub osoby.
- Nie montować produktu w wietrzne lub zimne dni.
- Nie uderzać w produkt tępymi przedmiotami.
- Regularnie sprawdzać czy produkt stoi stabilnie i bezpiecznie.

- Nie jest przeznaczony do przechowywania łatwopalnych substancji lub paliw.
- W produkcie nigdy nie przechowywać gorących przedmiotów (np. niedawno użytego grilla, lamp lutowniczych, żelazek itp.).
- Nie nadaje się do przechowywania żywności.
- W przypadku używania na zewnątrz nie nadaje się do długotrwałego przechowywania tekstyliów.
- W razie pożaru nie próbować ugasić wodą palącego się polipropylenu.
- Nie zamykać w produkcie żadnych ludzi lub zwierząt.
- Przy zamykaniu pokrywy uważać na to, aby nie zacześcić dłoni, w szczególności w obecności dzieci.
- Instrukcję montażu należy zachować w razie konieczności późniejszego sprawdzenia.

● **Przed montażem**

- Gdy brakuje elementów lub są one uszkodzone, należy zwrócić się do sprzedawcy wraz z dowodem zakupu. Podać przy tym zawsze IAN.
- Produkt może zawierać kilka ostrych, metalowych elementów. Dlatego należy zawsze nosić rękawice robocze.
- Z powodu odchyłań rzeczywiste wymiary mogą się różnić od podanych.

● **Montaż**

- Produkt zmontować zgodnie z rysunkami od 1 do 10.

● **Czyszczenie i pielęgnacja**

- Unikać stosowania oleju lub środka czyszczącego na bazie acetonu.
- Nie używać żadnych twardych szczotek ani szorujących środków czyszczących.
- Czyścić wodą i łagodnym środkiem czyszczącym, aby uniknąć uszkodzenia powierzchni z tworzywa sztucznego.
- Produkt po deszczu przetrzeć suchą szmatką.

● **Utylizacja**

Opakowanie wykonane jest z materiałów przyjaznych dla środowiska, które można przekazać do utylizacji w lokalnym punkcie przetwarzania surowców wtórnych.

Informacji na temat możliwości utylizacji wyeksploatowanego produktu udziela urząd gminy lub miasta.

● **Gwarancja**

Produkt wyprodukowano według wysokich standardów jakości i poddano skrupulatnej kontroli przed wysyłką. W przypadku wad produktu nabywcy przysługują ustawowe prawa. Gwarancja nie ogranicza ustawowych praw nabywcy produktu.

Produkt objęte jest 3 gwarancją, licząc od daty zakupu. Gwarancja wygasa w razie zawinionego przez użytkownika uszkodzenia produktu, niewłaściwego użycia lub konserwacji.

W przypadku wystąpienia w ciągu 3 lat od daty zakupu wad materiałowych lub fabrycznych, dokonujemy – według własnej oceny – bezpłatnej naprawy lub wymiany produktu.

Świadczenie gwarancyjne obejmuje wady materiałowe i fabryczne. Gwarancja nie obejmuje części produktu ulegających normalnemu zużyciu, uznawanych za części zużywalne (np. baterie) oraz uszkodzeń części łamliwych, np. przełączników, akumulatorów lub wykonanych ze szkła.

Zgodnie z Kodeksem Cywilnym art. 581 §1 wraz z wymianą urządzenia lub ważnej części czas gwarancji rozpoczyna się na nowo.

● **Serwis**

Telefon: +39 0731 707690
Adres e-mail: lidl-customerservice@plastmeccanica.it

IAN 360359_2007

Przed skontaktowaniem się z działem serwisowym należy przygotować paragon i numer artykułu (np. IAN 123456_7890) jako dowód zakupu.

Legenda použitých piktogramů

	Respektujte výstražné a bezpečnostní pokyny!		Odolný proti ultrafialovému záření
	Nebezpečí ohrožení života a nehody pro malé i velké děti!		Objem k naplnění: 340l / 89,8 gal
	Vhodné pro vnitřní a venkovní prostory.		Zavírací víko s plynovými pružinami Soft-Close
	Potřebný počet osob k montáži: 1		Sezení pro 2 osoby
	Se zařízením pro visací zámek (zámek není v obsahu dodávky)		Maximální nosnost víka: 250 kg Zátěž se musí na povrchu rozdělit rovnoměrně.
	K montáži potřebujete nářadí		

Univerzální zahradní box

● Úvod

Blahopřejeme vám ke koupi nového výrobku. Rozhodli jste se tím pro vysoce kvalitní výrobek. Před prvním použitím se s výrobkem seznámte. K tomu si pozorně přečtěte následující návod k obsluze a bezpečnostní pokyny. Použijte výrobek jen popisovaným způsobem a pouze pro uvedené oblasti použití. Uchovávejte si tento návod na bezpečném místě. Při předávání výrobku třetí osobě předějte i všechny podklady.

● Použití ke stanovenému účelu

Tento výrobek je box, který je určen k uložení zahradního vybavení, podsedáků nebo zahradnických pomůcek. Výrobek mimo to slouží i k sezení. Výrobek není určen k živnostenskému podnikání. Je vhodný k použití uvnitř i venku.

● Technická data

Rozměry: 123,7 x 54,5 x 56,2 cm (Š x H x V)
Objem: cca 340l
Maximální nosnost víka: 250 kg



Bezpečnostní upozornění

- 
⚠ VÝSTRAHA! NEBEZPEČÍ OHROŽENÍ ŽIVOTA A NEHODY MALÝCH A VELKÝCH DĚTÍ! Nikdy nenechávejte děti bez dohledu s výrobkem a obalovým materiálem. Hrozí nebezpečí udušení. Uchovávejte výrobek mimo dosah dětí.
- Uchovávejte obalový materiál a drobné součásti mimo dosah dětí. V opačném případě hrozí nebezpečí udušení!
- Výrobek není prolézačka nebo hračka!
- ⚠ OPATRNĚ! NEBEZPEČÍ ZRANĚNÍ!** Zajistěte, aby byly všechny díly nepoškozené a správně

namontované. Při nesprávné montáži hrozí nebezpečí zranění. Poškozené díly mohou ovlivnit bezpečnost a funkci výrobku.

- Výrobek musí být umístěn na pevné a rovné ploše.
- Nepoužívejte výrobek v blízkosti otevřeného ohně.
- Doporučuje se nechat montáž výrobku provést odborníkem.
- Nestavte se na výrobek.
- Tento výrobek je určen pouze ke skladování předmětů. Není určen k využití jako obytný prostor.
- Při umístění výrobku dávejte pozor na směr větru. V každém případě se snažte co nejvíce minimalizovat zatížení výrobku větrem. Jestliže výrobek nepoužíváte zavřete a uzamkněte víko.
- Vždy používejte pracovní rukavice a buďte opatrní při manipulaci s ostrými nebo špičatými součástmi.
- Výrobek smí být vystaven teplotám v rozsahu -5 °C až + 40 °C.
- Před přemístěním výrobek vyprázdněte. Výrobek nepřemisťujte, pokud jsou uvnitř předměty nebo osoby.
- Výrobek nemontujte za větrných nebo chladných dní.
- Netlučte do výrobku tupými předměty.
- Pravidelně kontrolujte stabilitu a bezpečnost výrobku.
- Výrobek není vhodný ke skladování hořlavých nebo korozivních látek.
- Ve výrobku nikdy neskladujte horké předměty (např. před chvílí použité grily, pájky, žehličky apod.).
- Výrobek není vhodný k uchovávání potravin.
- Při používání venku nevhodný pro dlouhodobé uložení textilií.

- Při požáru se nepokoušejte hasit hořící polypropylen vodou.
- Neuzavírejte ve výrobku osoby ani zvířata.
- Při zavírání víka dávejte pozor, aby nedošlo k přivření rukou, především pak za přítomnosti dětí.
- Uschovejte si návod k montáži k pozdějšímu nahlédnutí.

● Před montáží

- V případě chybějících nebo poškozených součástí kontaktujte svého místního prodejce a předložte mu doklad o nákupu zboží. Uveďte přitom kód IAN.
- Výrobek může obsahovat ostré kovové součásti. Noste proto vždy vhodné pracovní rukavice.
- Z důvodu odlišností se může skutečná konstrukční velikost mírně lišit od uvedených rozměrů.

● Montáž

- Montujte výrobek podle obr. 1 až 10.

● Čistění a ošetřování

- Nepoužívejte oleje nebo čisticí prostředky na bázi acetonu.
- Nepoužívejte žádné tvrdé kartáče nebo čisticí pisky.
- Čistěte vodou a zředěným čisticím roztokem, abyste zabránili poškození umělohmotného povrchu.
- Po dešti výrobek otřete suchou utěrkou.

● Zlikvidování

Obal se skládá z ekologických materiálů, které můžete zlikvidovat prostřednictvím místních sběren recyklovatelných materiálů.

O možnostech likvidace vysloužilých zařízení se informujte u správy vaší obce nebo města.

● Záruka

Výrobek byl vyroben s nejvyšší pečlivostí podle přísných kvalitativních směrnic a před odesláním prošel výstupní kontrolou. V případě závad máte možnost uplatnění zákonných práv vůči prodejci. Vaše práva ze zákona nejsou omezena naší níže uvedenou zárukou.

Na tento artikl platí 3 záruka od data zakoupení. Záruční lhůta začíná od data zakoupení. Uschovejte si dobře originál pokladní stvrzenky. Tuto stvrzenku budete potřebovat jako doklad o zakoupení.

Pokud se do 3 let od data zakoupení tohoto výrobku vyskytne vada materiálu nebo výrobní vada, výrobek Vám – dle našeho rozhodnutí – bezplatně opravíme nebo vyměníme. Tato záruka zaniká, jestliže se výrobek poškodí, neodborně použil nebo neobdržel pravidelnou údržbu.

Záruka platí na vady materiálu a výrobní vady. Tato záruka se nevztahuje na díly výrobku podléhající opotřebení (např. na baterie), dále na poškození křehkých, choulostivých dílů, např. vypínačů, akumulátorů nebo dílů zhotovených ze skla.

● Servis











Telefon: +39 0731 707690

E-mail: lidl-customerservice@plastmeccanica.it

IAN 360359_2007

Pro všechny požadavky si nejdříve připravte pokladní stvrzenku a číslo výrobku (např. IAN 123456_7890) jako doklad o nákupu zboží.

Legenda použitých piktogramov

	Rešpektujte výstražné a bezpečnostné upozornenia!		Odolnosť voči UV-žiareniu
	Nebezpečenstvo ohrozenia života a nebezpečenstvo nehody pre malé i staršie deti!		Objem: 340 l / 89,8 gal
	Vhodné pre oblasť interiéru a exteriéru.		Sklápacie veko so Soft-Close plynovými pružinami
	Osoby potrebné pre montáž: 1		2 miesta na sedenie
	So zariadením pre závesný zámok (zámok nie je súčasťou dodávky)		Maximálne zaťaženie veka: 250 kg Zaťaženie musí byť rovnomerne rozložené po povrchu.
	Pre montáž je potrebné náradie		

Záhradný a univerzálny box

● Úvod

Blahoželáme Vám ku kúpe Vášho nového výrobku. Rozhodli ste sa tým pre vysokokvalitný výrobok. Pred prvým uvedením do prevádzky sa oboznámte s výrobkom. Za týmto účelom si pozorne prečítajte nasledujúci návod na používanie a bezpečnostné pokyny. Výrobok používajte iba v súlade s popisom a v uvedených oblastiach používania. Tento návod uschovajte na bezpečnom mieste. Ak výrobok odovzdáte ďalšej osobe, priložte k nemu aj všetky podklady.

● Používanie v súlade s určeným účelom

Tento produkt je záhradná truhlica, ktorú môžete používať na uskladnenie záhradného náradia, sedacích vankúšov alebo príslušenstva pre rastliny. Výrobok je okrem toho vhodný na sedenie. Výrobok nie je určený na podnikateľské účely. Vhodné na používanie v oblasti interiéru a exteriéru.

● Technické údaje

Rozmery: 123,7 x 54,5 x 56,2 cm (Š x H x V)
Objem: cca. 340 l
Maximálne zaťaženie veka: 250 kg



Bezpečnostné upozornenia

-  **VAROVANIE! NEBEZPEČENSTVO OHROZENIA ŽIVOTA A NEBEZPEČENSTVO NEHODY PRE MALÉ I STARŠIE DETI!** Nikdy nenechávajte deti bez dozoru s obalovým materiálom a výrobkom. Hrozí nebezpečenstvo zadusenia. Držte výrobok v bezpečnej vzdialenosti od detí.
- Obalový materiál a v ňom obsiahnuté drobné diely držte vždy mimo dosahu detí. Inak hrozí nebezpečenstvo zadusenia!
- Produkt nie je určený na lezenie!

⚠️ OPATRNE! NEBEZPEČENSTVO PORANENIA!

Zabezpečte, aby boli všetky diely nepoškodené a odborne namontované. Pri nesprávnej montáži vzniká nebezpečenstvo poranenia. Poškodené diely môžu ovplyvniť bezpečnosť a funkčnosť.

- Výrobok musí byť postavený na rovnej, stabilnej ploche.
- Nepoužívajte výrobok v blízkosti otvoreného ohňa.
- Montáž výrobku odporúčame prenechať odborníkovi.
- Nestavajte sa na výrobok.
- Tento výrobok je určený iba na skladovanie predmetov. Nie je určený na používanie ako obytný priestor.
- Pri umiestnení výrobku zohľadnite smer vetra. V každom prípade sa snažte čo najviac znížiť zaťaženie vetrom. Ak produkt nepoužívate, nechajte veko produktu zatvorené a zaistené.
- Vždy používajte pracovné rukavice a buďte opatrní pri manipulácii s ostrými alebo špicatými časťami.
- Výrobok vystavujte iba teplotám od -5 °C do +40 °C.
- Výrobok vyprázdňte predtým, ako ním budete hýbať. Neprepravujte ho s predmetmi alebo ľuďmi vo vnútri.
- Nemontujte výrobok počas veterných alebo chladných dní.
- Neudierajte tupými predmetmi na výrobok.
- Pravidelne kontrolujte stabilnú a bezpečnú polohu výrobku.
- Nie je vhodný na skladovanie horľavých alebo korózných látok.
- Vo výrobku nikdy neskladujte horúce predmety (napr. nedávno použité grily, spájkovacie lampy, žehličky atď.).

- Nevhodné na uschovávanie potravín.
- Nevhodné na dlhodobé skladovanie textílií, ak sa používa vonku.
- V prípade požiaru sa nepokúšajte uhasiť horiaci polypropylén vodou.
- Do produktu nezatvárajte ľudí ani zvieratá.
- Pri zatváraní veka dávajte pozor, aby ste sa nezačtyli rukami, najmä v prítomnosti detí.
- Uschovajte si montážny návod pre neskoršie nahliadnutie.

● **Pred montážou**

- Ak niektoré časti chýbajú alebo sú poškodené, obráťte sa prosím s dokladom o kúpe na Vášho miestneho predajcu. Vždy zadajte IAN.
- Výrobok môže obsahovať kovové ostré diely. Preto vždy noste pracovné rukavice.
- V dôsledku odchýlok sa skutočná veľkosť môže mierne líšiť od uvedených rozmerov.

● **Montáž**

- Výrobok zmontujte podľa obrázkov 1 až 10.

● **Čistenie a starostlivosť**

- Zabráňte používaniu oleja alebo čističov na báze acetónu.
- Nepoužívajte tvrdé kefy alebo drsné čistiace prostriedky.
- Čistite vodou a jemným čistiacim roztokom, aby ste nepoškodili plastový povrch.
- Po daždi pretrite výrobok suchou handričkou.

● **Likvidácia**

Obal pozostáva z ekologických materiálov, ktoré môžete odovzdať na miestnych recyklačných zberných miestach.

O možnostiach likvidácie opotrebovaného výrobku sa môžete informovať na Vašej obecnej alebo mestskej správe.

● **Záruka**

Tento výrobok bol dôkladne vyrobený podľa prísnych akostných smerníc a pred dodaním svedomito testovaný. V prípade nedostatkov tohto výrobku Vám prináležia zákonné práva voči predajcovi produktu. Tieto zákonné práva nie sú našou nižšie uvedenou zárukou obmedzené.

Na tento produkt poskytujeme 3-ročnú záruku od dátumu nákupu. Záručná doba začína plynúť dátumom kúpy. Starostlivo si prosím uschovajte originálny pokladničný lístok. Tento doklad je potrebný ako dôkaz o kúpe.

Ak sa v rámci 3 rokov od dátumu nákupu tohto výrobku vyskytne chyba materiálu alebo výrobná chyba, výrobok Vám bezplatne opravíme alebo vymeníme – podľa nášho výberu. Táto záruka zaniká, ak bol produkt poškodený, neodborne používaný alebo neodborne udržiavaný.

Poskytnutie záruky sa vzťahuje na chyby materiálu a výrobné chyby. Táto záruka sa nevzťahuje na časti produktu, ktoré sú vystavené normálnemu opotrebovaniu, a preto ich je možné považovať za opotrebovateľné diely (napr. batérie) alebo na poškodenia na rozbitných dieloch, napr. na spínači, akumulátorových batériách alebo častiach, ktoré sú zhotovené zo skla.











● **Servis**

Telefón: +39 0731 707690
E-mailová adresa: lidl-customerservice@plastmeccanica.it

IAN 360359_2007

Pre všetky otázky majte pripravený pokladničný doklad a číslo výrobku (napr. IAN 123456_7890) ako dôkaz o kúpe.

Leyenda de pictogramas utilizados

	¡Tenga en cuenta las advertencias e indicaciones de seguridad!	 RESISTANT	Resistente a rayos UV
	¡Peligro mortal y de accidentes para bebés y niños!	 340 L 89,8 GAL	Capacidad: 340l / 89,8 gal
	Indicado para ser utilizado tanto en espacios interiores como exteriores.		Tapa abatible con muelles neumáticos Soft Close (de cierre suave)
	Personas necesarias para el montaje: 1	 X2	2 posibilidades de asiento
	Con dispositivo para candado (candado no incluido)	 250 Kg 551 lb	Carga máxima de la tapa: 250 kg La carga debe distribuirse uniformemente sobre la superficie.
	El montaje requiere el uso de herramientas		

Arcón multiusos o para jardín

● Introducción

Enhorabuena por la adquisición de su nuevo producto. Ha elegido un producto de alta calidad. Familiarícese con el producto antes de la primera puesta en funcionamiento. Lea detenidamente el siguiente manual de instrucciones y las indicaciones de seguridad. Utilice el producto únicamente como se describe a continuación y para las aplicaciones indicadas. Guarde estas instrucciones en un lugar seguro. En caso de transferir el producto a terceros, entregue también todos los documentos correspondientes.

● Especificaciones de uso

Este producto es un baúl que puede utilizarse para guardar aparatos de jardín, cojines o utensilios de jardinería. Además, el producto es adecuado también como asiento. Este producto no ha sido diseñado para ser utilizado con fines comerciales. Es apto para su uso en espacios interiores y exteriores.

● Características técnicas

Dimensiones: 123,7 x 54,5 x 56,2 cm (An x Pr x Al)
Capacidad: aprox. 340l
Carga máxima de la tapa: 250 kg

Indicaciones de seguridad

- 
¡ADVERTENCIA! ¡PELIGRO DE MUERTE Y ACCIDENTES PARA BEBÉS Y NIÑOS! Nunca deje a los niños sin vigilancia cuando estén con el material de embalaje o con el producto. Existe riesgo de asfixia. Mantenga el producto fuera del alcance de los niños.
 - Mantenga el material de embalaje y las piezas pequeñas fuera del alcance de los niños. ¡En caso contrario, existe peligro de asfixia!
 - ¡El producto no está pensado para subirse a él!

⚠ ¡CUIDADO! ¡PELIGRO DE LESIONES! Asegúrese de que todas las piezas estén montadas correctamente y sin daños. Si el montaje no se realiza tal y como se indica en las instrucciones, podrían producirse lesiones. Las piezas dañadas pueden mermar la seguridad y el funcionamiento.

- El producto debe colocarse sobre una superficie plana y estable.
- No coloque el producto cerca de llamas vivas.
- Se recomienda que el montaje del artículo se lleve a cabo por personal especializado.
- Nunca se ponga de pie sobre el producto.
- Este producto solo está diseñado para el almacenamiento de objetos. No está diseñado para su uso como espacio habitable.
- Tenga en cuenta la dirección del viento cuando instale el producto. En cualquier caso, intente reducir la carga del viento lo máximo posible. Mantenga la tapa del producto cerrada y bloqueada mientras el producto no esté en uso.
- Utilice siempre guantes de trabajo y tenga cuidado con las piezas afiladas o puntiagudas.
- El producto solo debe exponerse a temperaturas de -5 °C a + 40 °C.
- Vacíe el producto antes de moverlo. No lo transporte si se hallan objetos o personas dentro.
- No monte el producto en días con demasiado viento o frío.
- No golpee el producto con objetos romos.
- Compruebe regularmente que el producto tiene una buena estabilidad y un correcto apoyo.
- No apto para el almacenamiento de productos inflamables o corrosivos.

- Nunca utilice el producto para guardar objetos calientes (por ej. parrillas, sopletes, planchas, etc. que acabe de utilizar).
- No apto para almacenar alimentos.
- No es adecuado para el almacenamiento prolongado de textiles si se utiliza en exteriores.
- En caso de incendio no intente extinguir el polipropileno ardiendo con agua.
- No encierre a personas ni animales dentro del producto.
- Al cerrar la tapa, asegúrese de no pillarse las manos, especialmente delante de niños.
- Conserve el manual de montaje para futuras consultas.

● **Antes del montaje**

- En el supuesto de que faltaran piezas o alguna estuviera dañada, diríjase a su distribuidor más cercano con el comprobante de compra. Indique siempre el número IAN.
- El producto puede contener piezas metálicas afiladas. Por ello, es importante utilizar siempre guantes de trabajo.
- Es posible que el tamaño real difiera ligeramente de las dimensiones especificadas.

● **Montaje**

- Monte el producto tal y como se indica en las imágenes 1 a 10.

● **Limpieza y cuidados**

- Evite el uso de aceites o limpiadores con base de acetona.
- No utilice cepillos duros ni productos abrasivos.
- Para evitar daños en la superficie de plástico, limpie el producto con agua y una solución limpiadora suave.
- Si llueve, pase después un paño seco por el producto.

● **Eliminación**

El embalaje está compuesto por materiales no contaminantes que pueden ser desechados en el centro de reciclaje local.

Para obtener información sobre las posibilidades de desecho del producto al final de su vida útil, acuda a la administración de su comunidad o ciudad.

● **Garantía**

El producto ha sido fabricado cuidadosamente siguiendo exigentes normas de calidad y ha sido probado antes de su entrega. En caso de defecto del producto, usted tiene derechos legales frente al vendedor del mismo. Nuestra garantía (abajo indicada) no supone una restricción de dichos derechos legales.

Este producto dispone de una garantía de 3 años desde la fecha de compra. El plazo de garantía comienza a partir de la fecha de compra. Por favor, conserve adecuadamente el justificante de compra original. Este documento se requerirá como prueba de que se realizó la compra.

Si en el plazo de 3 años a partir de la fecha de compra se produce un fallo de material o fabricación en este producto, repararemos el producto o lo sustituiremos gratuitamente por un producto nuevo (según nuestra elección). La garantía quedará anulada si el producto resulta dañado o es utilizado o mantenido de forma inadecuada.

La garantía cubre defectos de materiales o de fabricación. Esta garantía no cubre aquellos componentes del producto sometidos a un desgaste normal y que, por ello, puedan considerarse piezas de desgaste (por ej. las pilas). Tampoco cubre daños de componentes frágiles como, por ejemplo, los interruptores, baterías y piezas de cristal.











● **Servicio técnico**

Teléfono: +39 0731 707690
 Dirección de correo electrónico: lidl-customerservice@plastmeccanica.it

IAN 360359_2007

Para realizar cualquier consulta, tenga a mano el recibo y el número de artículo (por ej. IAN 123456_7890) como justificante de compra.

Billedtekst til de anvendte pictogrammer

	Overhold advarsels- og sikkerhedshenvisninger!		UV-beständig
	Livs- og ulykkesfare for småbørn og børn!		Rumfang: 340 l / 89,8 gal
	Dette produkt er egnet til inden- og udendørs brug.		Klaplåg med soft-close-gastrykfjedre
	Antal personer til opstilling af produktet: 1		2 siddepladser
	Med hængelås-indretning (hængelås ikke inkluderet)		Maksimal belastning låg: 250 kg Belastningen skal fordeles jævnt på overfladen.
	Der skal anvendes værktøj til monteringen		

Hynde- og universalboks

● Indledning

Hjerteligt tillykke med købet af deres nye produkt. Du har besluttet dig for et produkt af høj kvalitet. Gør Dem fortrolig med apparatet inden første ibrugtagning. Læs derfor den efterfølgende brugsvejledning og sikkerhedsanvisningerne omhyggeligt. Brug kun produktet som beskrevet og kun til de angivne anvendelsesområder. Opbevar denne vejledning på et sikkert sted. Hvis De giver produktet videre til andre, skal alle dokumenter følge med.

● Formålsbestemt anvendelse

Dette produkt er en kasse til opbevaring af haveredskaber, hynder eller krukker. Produktet er derudover egnet som siddeplads. Produktet er ikke beregnet til erhvervs-mæssig anvendelse. Det er egnet til inden- og udendørs brug.

● Tekniske data

Mål: 123,7 x 54,5 x 56,2 cm (B x D x H)
Rumfang: ca. 340 l
Maksimal belastning låg: 250 kg



Sikkerhedshenvisninger

-  **ADVARSEL! LIVS- OG ULYKKEFARE FOR SMÅBØRN OG BØRN!** Lad aldrig børn være uden opsyn med emballagen og produktet. Der er fare for kvælning. Hold børn på afstand af produktet.
- Hold emballagen og medfølgende smådele på afstand af børn. Ellers er der fare for kvælning!
- Produktet er ikke noget klatreapparat!
- FORSIGTIG! FARE FOR TILSKADEKOMST!** Kontrollér at alle dele er ubeskadigede og monteret korrekt. Ved uheldig montering er der

fare for personskader. Beskadigede dele kan påvirke sikkerheden og produktets funktion.

- Stil altid produktet på en stabil og jævn overflade.
- Anvend aldrig produktet i nærheden af åben ild.
- Det anbefales, at en fagperson monterer produktet.
- Stil dig ikke på produktet.
- Dette produkt er kun beregnet til opbevaring af genstande. Det er ikke beregnet som opholdsrum.
- Vær opmærksom på vindretningen under opstillingen af produktet. Forsøg under alle omstændigheder at reducere eksponeringen for vinden mest muligt. Hold produktets låg lukket og låst, når produktet ikke bruges.
- Bær altid arbejdshandsker og vær forsigtig ved håndteringen af skarpe eller spidse dele.
- Udsæt kun produktet for temperaturer på -5°C til $+40^{\circ}\text{C}$.
- Tøm produktet, inden du bevæger det. Produktet må ikke transporteres, hvis der er genstande eller personer deri.
- Monter ikke produktet på dage med blæst eller kolde temperaturer.
- Slå ikke på produktet med genstande.
- Kontroller regelmæssigt at produktet står stabilt og sikkert.
- Produktet er ikke egnet til opbevaring af brændbare eller ætsende stoffer.
- Opbevar aldrig varme genstande i produktet (f.eks. en grill der er blevet brugt for nyligt, loddelamper eller strygejern etc.).
- Ikke egnet til opbevaring af fødevarer.
- Ikke egnet til langtidsopbevaring af tekstiler ved udendørs brug.

- I tilfælde af brand, må brændende polypropylen ikke slukkes med vand.
- Personer eller dyr må ikke lukkes inde i produktet.
- Vær opmærksom på, at du ikke bliver hængende med hænderne, når du lukker låget, især når der er børn tilstede.
- Opbevar montagevejledningen til senere brug.

● Inden monteringen

- Hvis der er manglende dele eller dele er beskadigede, skal du henvende dig til salgsstedet med købskvitteringen. Angiv altid produktets IAN.
- Produktet kan indeholde nogle skarpe, metalliske dele. Bær altid egnede arbejdshandsker.
- På grund af variationer kan den faktiske størrelse afvige en smule fra de angivne mål.

● Montage

- Monter produktet som vist i afbildningerne 1 til 10.

● Rengøring og pleje

- Undgå anvendelsen af olie eller rengøringsmidler på acetone-basis.
- Anvend ingen hårde børster eller skuremidler.
- Produktet rengøres med et mildt rengøringsmiddel, for at undgå beskadigelser på kunststofoverfladen.
- Tør produktet efter regnvejrr af med en tør klud.

● Bortskaffelse

Indpakningen består af miljøvenlige materialer, som De kan bortskaffe over de lokale genbrugssteder.

De får oplyst muligheder til bortskaffelse af det udtjente produkt hos deres lokale myndigheder eller bystyre.

● Garanti

Produktet blev produceret omhyggeligt efter de strengeste kvalitetskrav og kontrolleret grundigt inden levering. Hvis der forekommer mangler ved dette produkt, så har de juridiske rettigheder over for sælgeren af dette produkt. Disse juridiske rettigheder indskrænkes ikke af vores garanti, der beskrives i det følgende.

De får 3 års garanti fra købsdatoen på dette produkt. Garantifristen begynder med købsdatoen. Opbevar den originale kassebon på et sikkert sted. Denne kassebon behøves som dokumentation for købet.

Hvis der inden for 3 år fra købsdatoen af for dette produkt opstår en materiale- eller fabriktionsfejl, bliver produktet repareret eller erstattet – efter vores valg – af os uden omkostninger for dem. Garantien bortfalder, hvis produktet bliver beskadiget eller ikke anvendes eller vedligeholdes korrekt.

Garantien gælder for materiale- eller fabriktionsfejl. Denne garanti dækker ikke produktdele, som er udsat for normalt slid og derfor kan betragtes som normale sliddele (f.eks. batterier) eller ved skader på skrøbelige dele; f.eks. kontakter, akkumulatorer som er fremstillet af glas.

● Service

Telefon: +39 0731 707690
E-mail-adresse: lidl-customerservice@plastmeccanica.it

IAN 360359_2007

Opbevar kassebonen og varenummeret (f.eks. IAN 123456_7890) som dokumentation for købet.

Sie benötigen
 You need
 Il vous faut
 U hebt nodig
 Wymagane
 Potřebujete
 Potrebujete
 Necesita
 Du skal bruge:

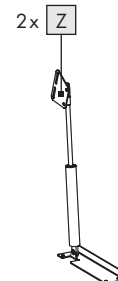
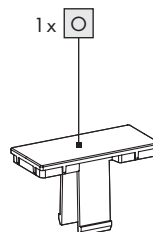
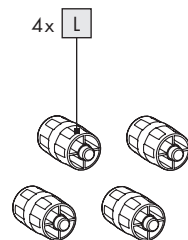
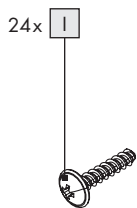
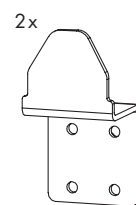
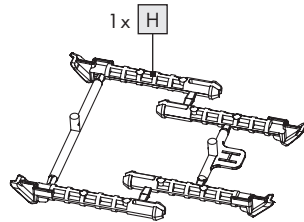
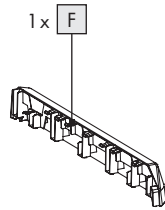
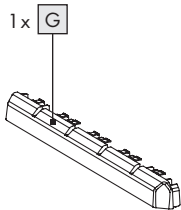
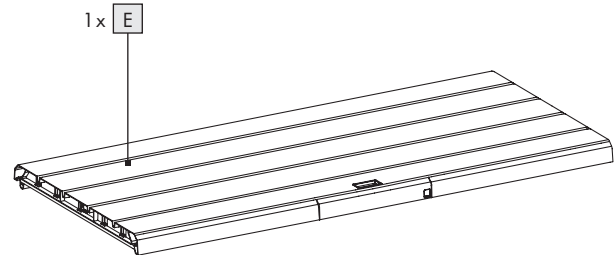
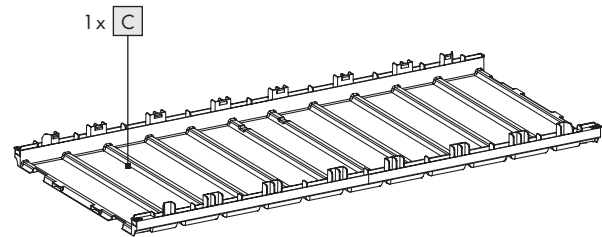
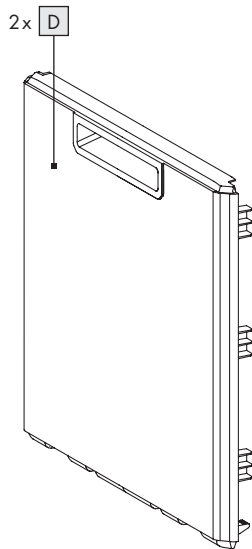
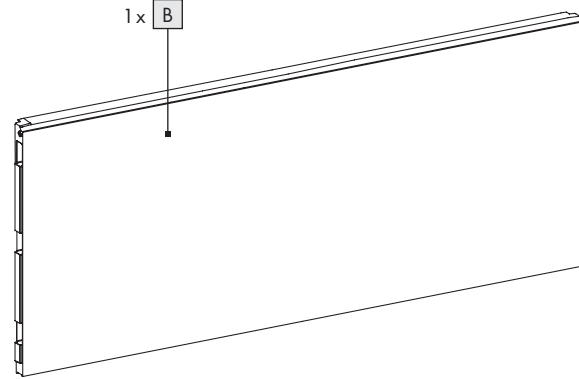
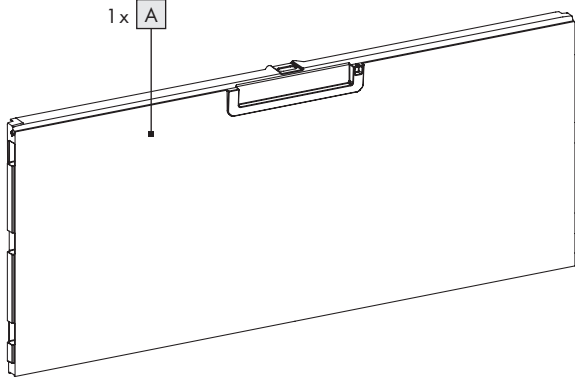
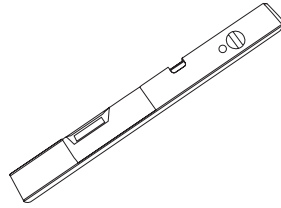
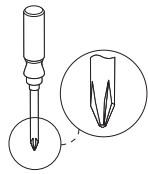
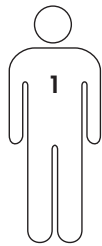



1

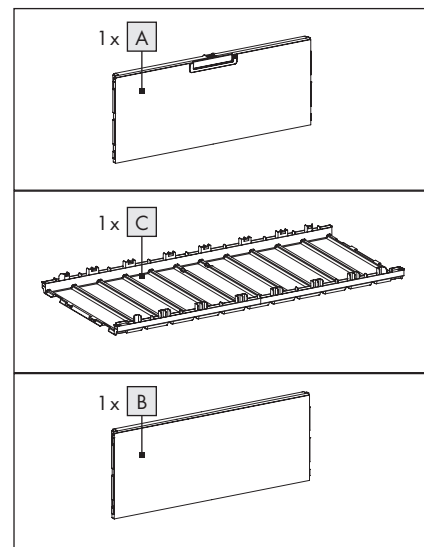
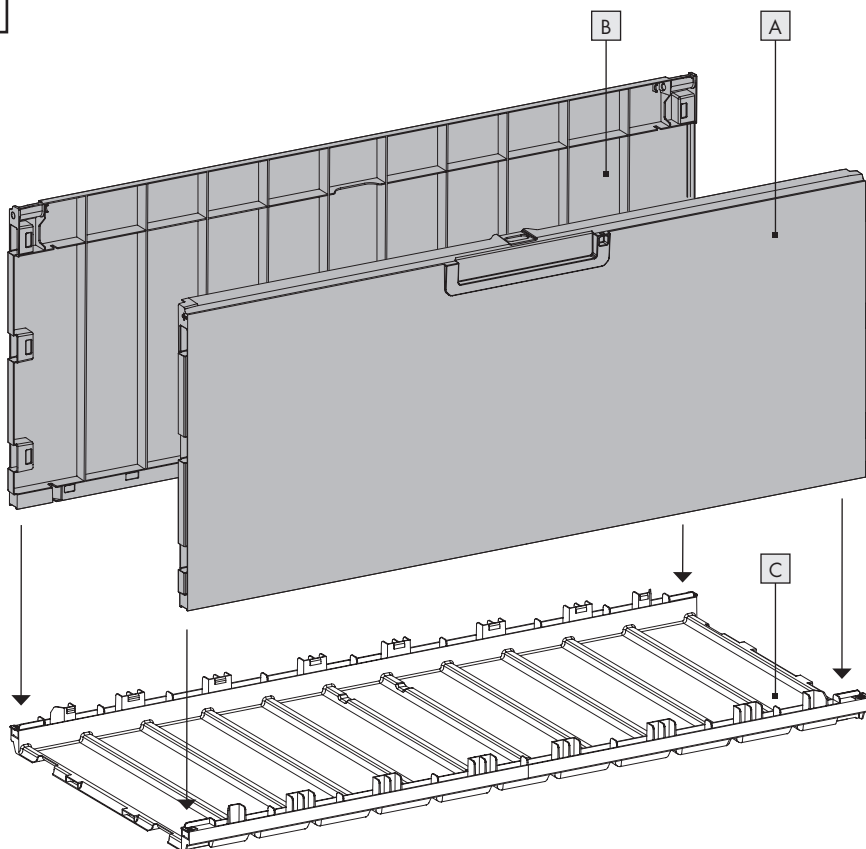

2

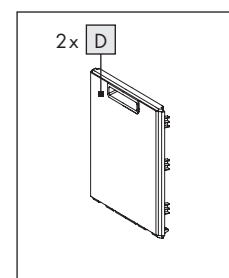
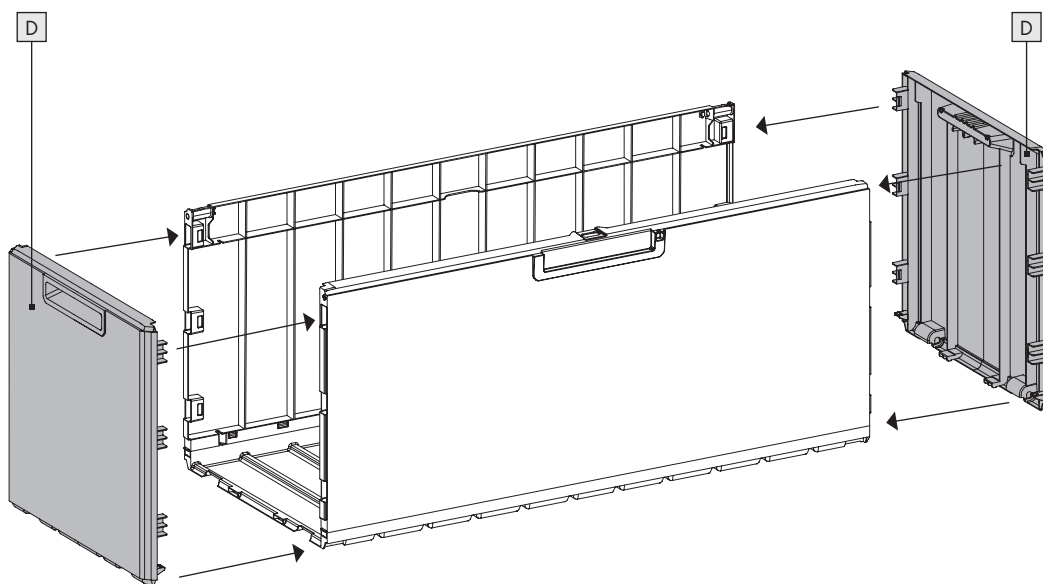



3

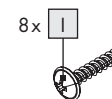
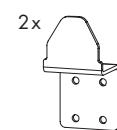
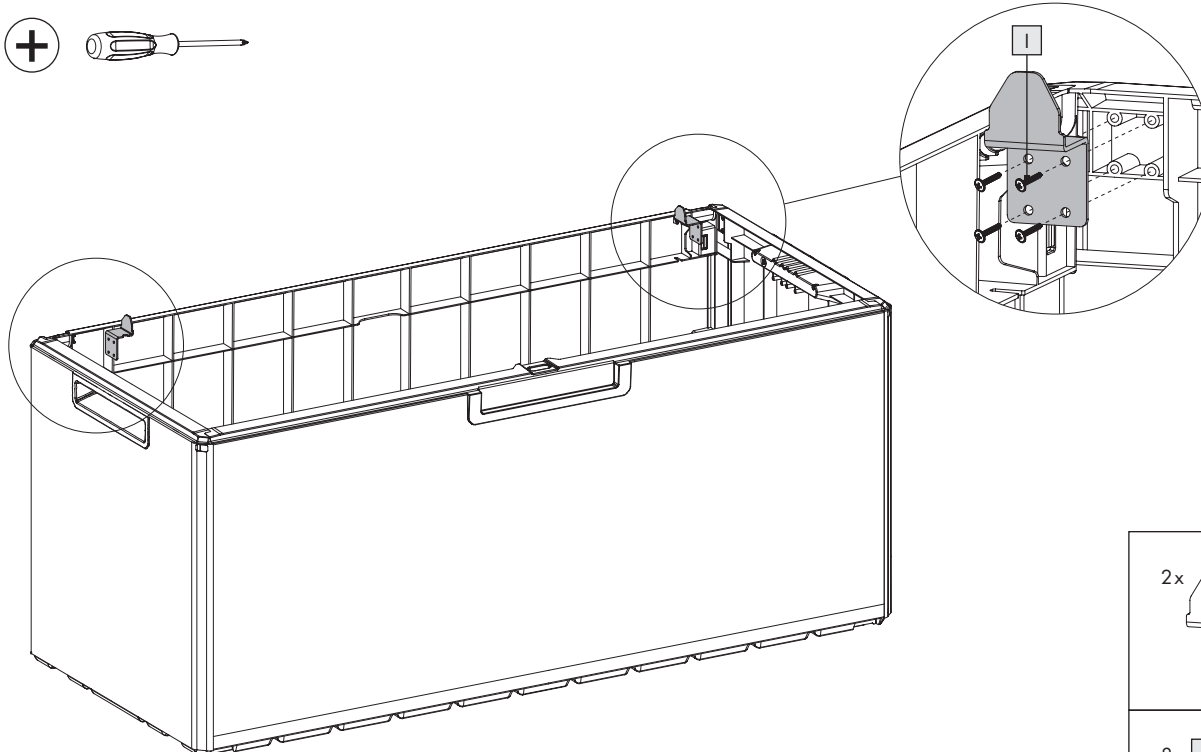
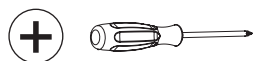

4

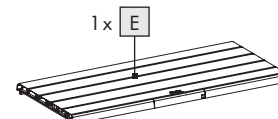
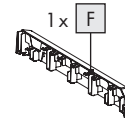
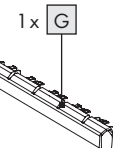
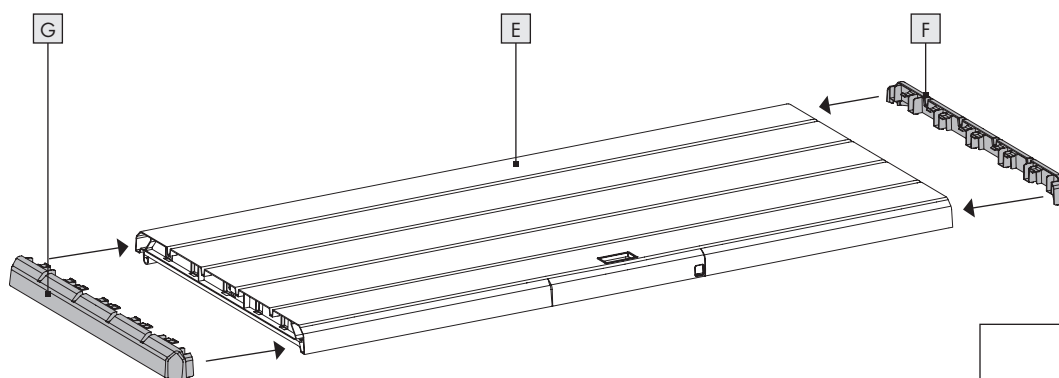



5

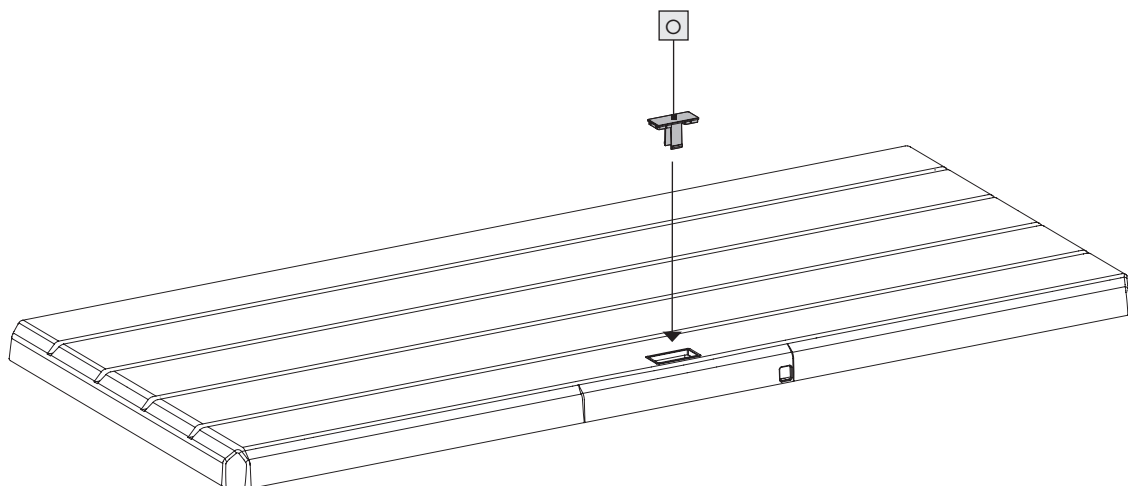
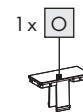

6

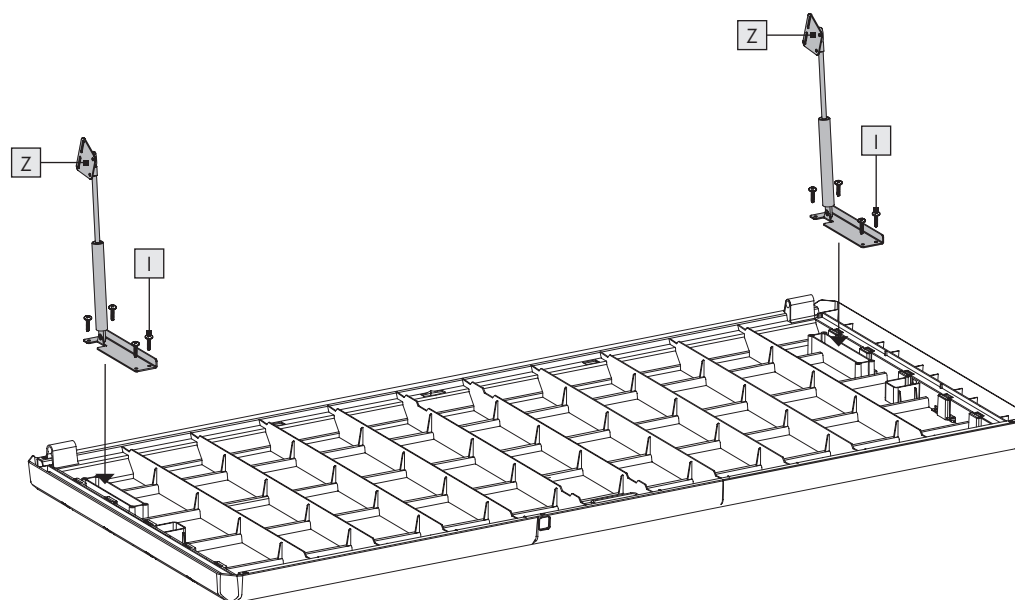
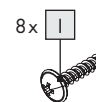
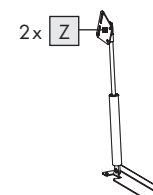
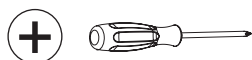



7

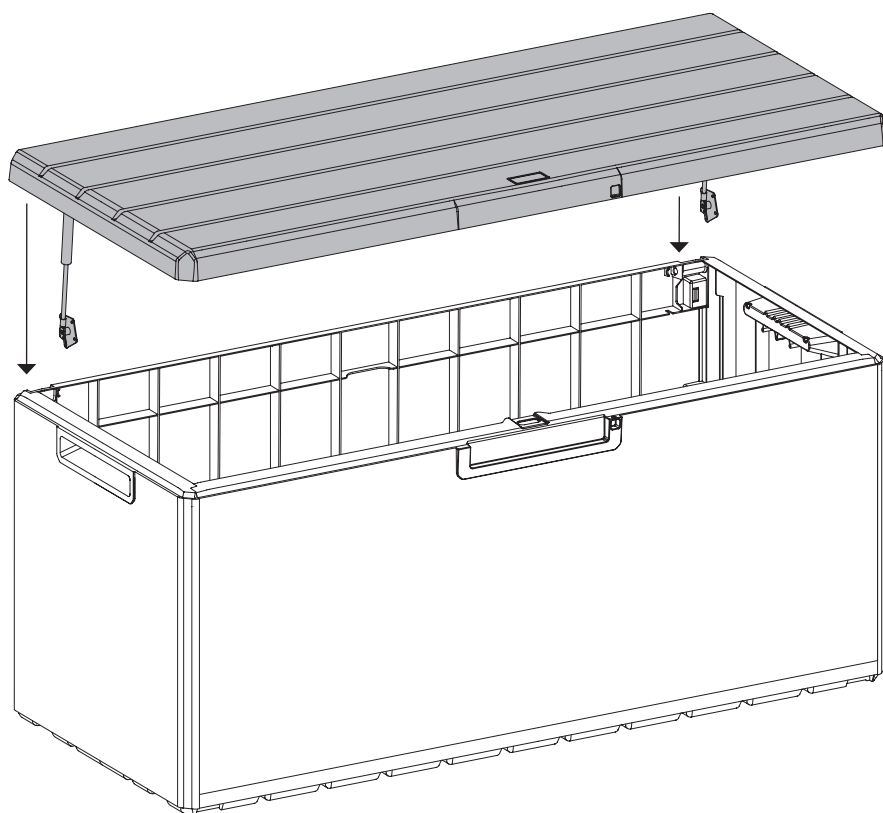

8

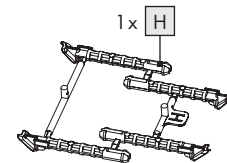
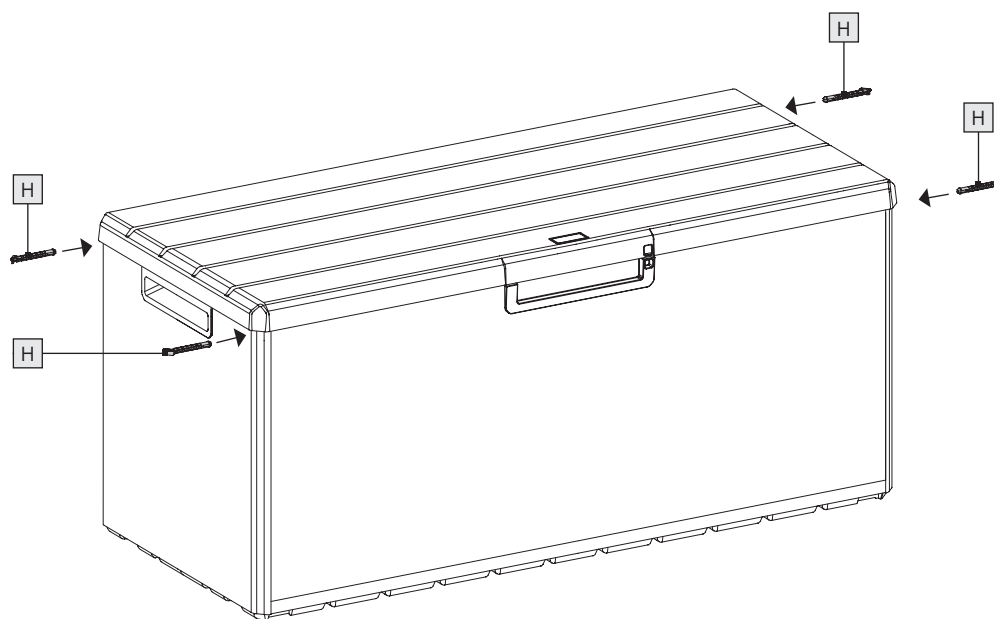



9

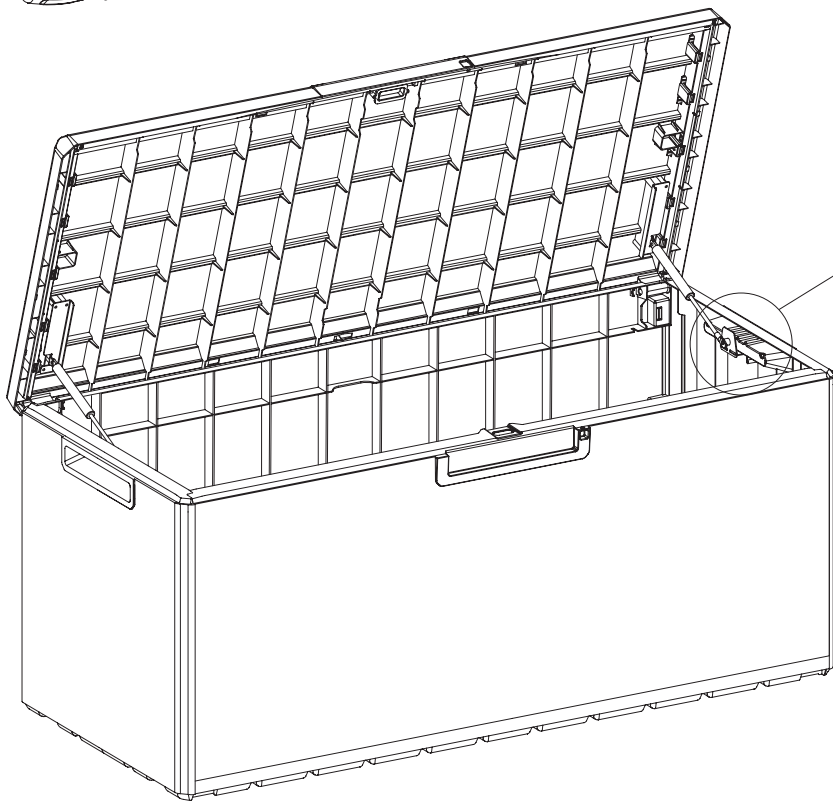
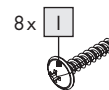
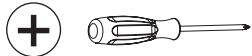

10

