



KREISSCHNEIDER PPKS 35 B2

DE **AT** **CH**

KREISSCHNEIDER PPKS 35 B2

Bedienungs- und Sicherheitshinweise
Originalbetriebsanleitung

IAN 356278_2004

DE

AT

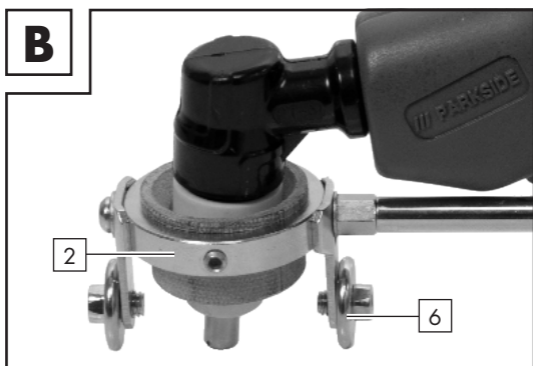
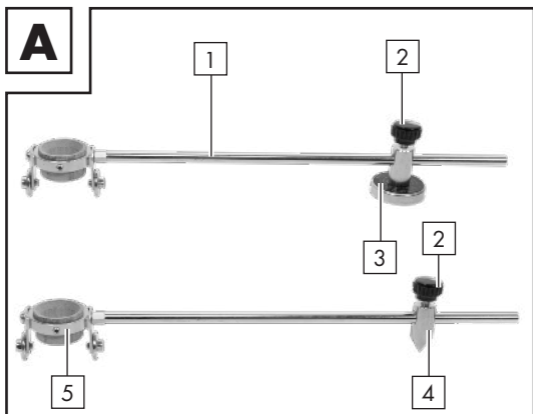







Tabelle der verwendeten Piktogramme ..	6
Einleitung	6
Bestimmungsgemäße Verwendung.....	7
Lieferumfang	7
Teilebeschreibung	8
Technische Daten.....	8
Sicherheitshinweise	9
Handhabung des Kreisschneiders.....	9
Reinigung.....	10
Lagerung.....	10
Umwelthinweise und Entsorgungsangaben.....	11
Service.....	11

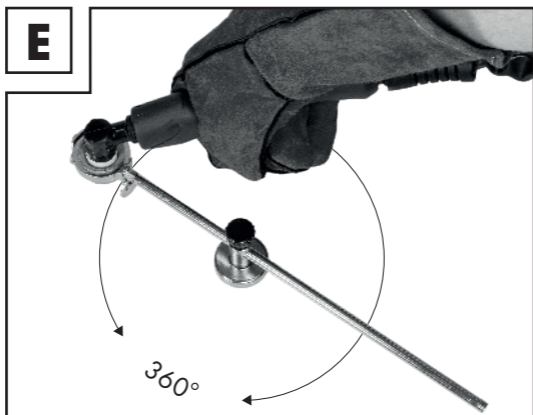
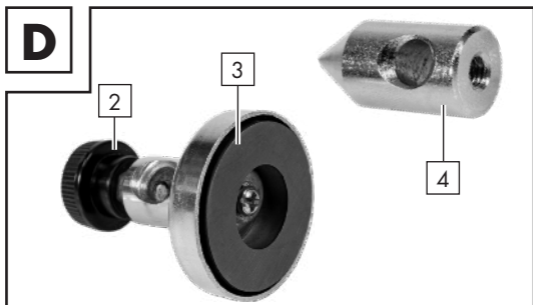
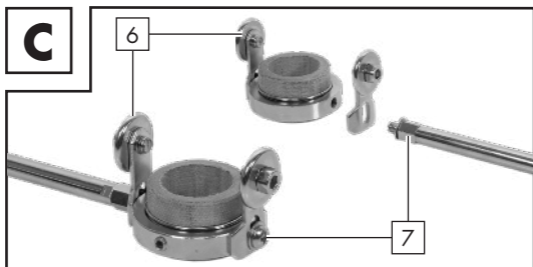

Tabelle der verwendeten Piktogramme	
	Lesen Sie vor dem Gebrauch die Bedienungsanleitung dieses Produktes aufmerksam und vollständig durch.
	Entsorgen Sie Verpackung und Gerät umweltgerecht!
	Entsorgen Sie Verpackung und Gerät umweltgerecht!
	Wichtiger Hinweis!

Kreisschneider PPKS 35 B2

● Einleitung



Herzlichen Glückwunsch! Sie haben sich für ein hochwertiges Produkt entschieden. Die Betriebsanleitung ist Bestandteil dieses Produktes. Sie enthält wichtige Hinweise für Sicherheit, Gebrauch und Entsorgung. Machen Sie sich vor der Benutzung des Produktes mit allen Bedien- und Sicherheitshinweisen vertraut. Benutzen Sie das Produkt nur wie beschrieben und für die angegebenen Einsatzbereiche. Bewahren Sie die Betriebsanleitung gut auf und händigen Sie alle Unterlagen bei Weitergabe des Produktes an Dritte mit aus.

Die Inbetriebnahme dieses Produktes darf nur durch unterwiesene Personen erfolgen.

Jegliche Anwendung, die von der bestimmungsgemäßen Verwendung abweicht, ist untersagt und potenziell gefährlich. Schäden durch Nichtbeachtung oder Fehlanwendung werden nicht von der Garantie abgedeckt und fallen nicht in den Haftungsbereich des Herstellers. Das Gerät ist nicht für gewerblichen Einsatz bestimmt. Bei gewerblichem Einsatz erlischt die Garantie.

NICHT IN DIE HÄNDE VON KINDERN KOMMEN LASSEN!

● **Bestimmungsgemäße Verwendung**

Der Kreisschneider PPKS 35 B2 ist für die Verwendung mit den Plasmaschneidern PPS 40 A1 und PPS 40 B2 von Parkside vorgesehen. Mit Hilfe des Kreisschneiders können kreisförmige Schnitte ausgeführt werden, der Durchmesser ist stufenlos in einem Bereich von ca. 15 cm bis 60 cm einstellbar. Die Mittenzentrierung kann wahlweise mittels Magnet oder Metall-Pin (bei Vorbereitung per Körner) erfolgen. Bitte beachten Sie bezüglich schneidbarer Materialstärken die Bedienungsanleitung des verwendeten Plasmaschneiders.

● **Lieferumfang**

1 Kreisschneider PPKS 35 B2

1 Magnethalter

- 1 Metall-Pin
- 1 Fixierschraube
- 1 Bedienungsanleitung

● **Teilebeschreibung**

HINWEIS!

- Überprüfen Sie unmittelbar nach dem Auspacken immer den Lieferumfang auf Vollständigkeit sowie den einwandfreien Zustand des Zubehörs. Benutzen Sie das Zubehör nicht, wenn dieses defekt ist.

- 1 Kreisschneider
- 2 Fixierschraube
- 3 Magnethalter
- 4 Metall-Pin
- 5 Brennerhalter mit Bakelit-Innenring
- 6 Abstandshalter
- 7 Einstellschrauben

● **Technische Daten**

Länge:	35,3 cm
Breite:	4,2 cm
Höhe:	5,4 cm
Gewicht:	ca. 310 g
Schnittdurchmesser:	ca. 15-60 cm

● Sicherheitshinweise

NICHT IN DIE HÄNDE VON KINDERN KOMMEN LASSEN!

Den Magneten niemals am Plasmaschneider selbst oder an dessen Gehäuse befestigen. Lesen Sie vor dem Gebrauch die Bedienungsanleitung des Kreisschneiders PPKS 35 B2 und die Bedienungsanleitung des verwendeten Plasmaschneiders vollständig durch.

Beachten Sie unbedingt die Sicherheitshinweise Ihres Plasmaschneiders! Prüfen Sie den Kreisschneider vor der Montage an den Plasmaschneider. Beschädigte Komponenten dürfen nicht verwendet werden.

● Handhabung des Kreisschneiders

Befestigen Sie den Kreisschneider **1** mittels Magnethalter **3** oder Metall-Pin **4** (bei Vorbereitung mit dem Körner) auf der zu bearbeitenden Metalloberfläche. Der Plasmabrenner kann nun, wie in der Abbildung B gezeigt, in den Brennerhalter mit Bakelit-Innenring **5** eingeführt werden. Stellen Sie nun über die Einstellschrauben **7** des

Abstandshalter **6** den gewünschten Abstand vom Plasmabrenner zum Werkstück ein (Abb. C). Über die Fixierschraube **2** des Kreisschneiders **1** können Sie stufenlos den Durchmesser einstellen. Achten Sie bei der Einstellung eines kleinen Durchmessers darauf, dass der Plasmabrenner in seinem Arbeitsablauf nicht mit der Fixierschraube **2** kollidiert (Abb. E). Befestigen Sie den Magnetfuß **3** niemals am Plasmaschneider selbst oder an anderen Elektrogeräten. Achten Sie darauf, dass Sie den heißen Plasmabrenner nicht berühren. (Hinweis: Die Fixierschraube **2** ist nur einmal enthalten. Benutzen Sie diese wahlweise für Magnethalter **3** oder Metall-Pin **4**.)

VERBRENNUNGSGEFAHR!

● **Reinigung**

Reinigen Sie das Produkt mit einem weichen, angefeuchteten Tuch. Benutzen Sie keine aggressiven oder scheuernden Reinigungsmittel.

● **Lagerung**

Bewahren Sie das Gerät an einem trockenen Ort und außerhalb der Reichweite von Kindern auf.

● Umwelthinweise und Entsorgungsangaben



Gerät, Zubehör und Verpackung sollten einer umweltgerechten Wiederverwertung zugeführt werden.

● Service



Hinweis:

Auf www.lidl-service.com können Sie diese und viele weitere Handbücher, Produktvideos und Software herunterladen.

Mit diesem QR-Code gelangen Sie direkt auf die Lidl-Service-Seite (www.lidl-service.com) und können mittels der Eingabe der Artikelnummer (IAN) 356278 Ihre Bedienungsanleitung öffnen.



So erreichen Sie uns:

DE, AT, CH

Name: C. M. C. GmbH
Internetadresse: www.cmc-creative.de
E-Mail: service.de@cmc-creative.de
service.at@cmc-creative.de
service.ch@cmc-creative.de
Telefon: +49 (0) 6894/ 9989750
(Normal-Tarif dt. Festnetz)
Fax: +49 (0) 6894/ 9989729
Sitz: Deutschland

IAN 356278_2004

Bitte beachten Sie, dass die folgende Anschrift keine Serviceanschrift ist. Kontaktieren Sie zunächst die oben benannte Servicestelle.

Adresse:

C. M. C. GmbH

Katharina-Loth-Str. 15
DE-66386 St. Ingbert
DEUTSCHLAND

Bestellung von Ersatzteilen:

www.ersatzteile.cmc-creative.de

C.M.C. GmbH
Katharina-Loth-Str. 15
DE-66386 St. Ingbert
GERMANY

Stand der Information: 07/2020
Ident.-No.: PPKS35B2072020-1



IAN 356278_2004

