



ZAHNPASTASPENDER

DE AT CH

ZAHNPASTASPENDER

Gebrauchsanweisung

IT CH

DISPENSER PER DENTIFRICO

Istruzioni d'uso

FR CH

DISTRIBUTEUR DE DENTIFRICE

Notice d'utilisation

GB

TOOTHPASTE DISPENSER

Instructions for use

IAN 354966_2004

DE AT CH
FR IT GB

A

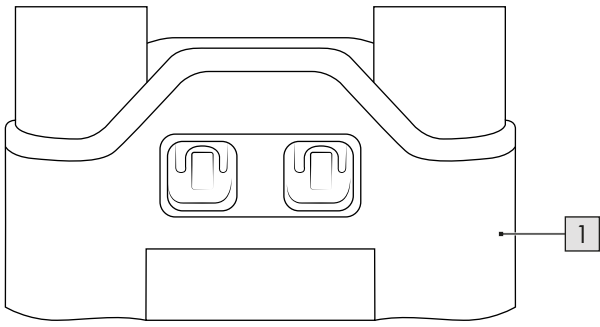

2x 2

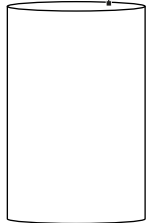

2x 3



4

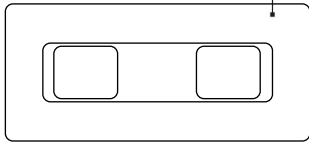

B

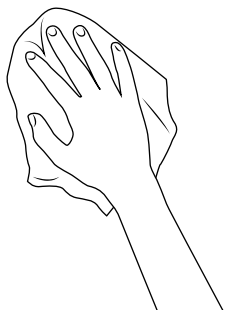

4

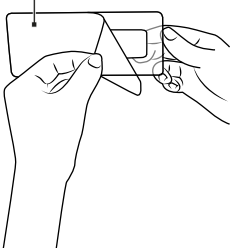

12 Sec.

4

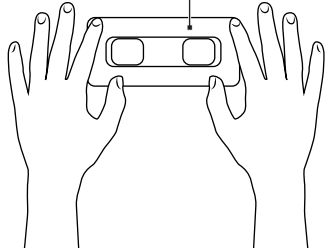

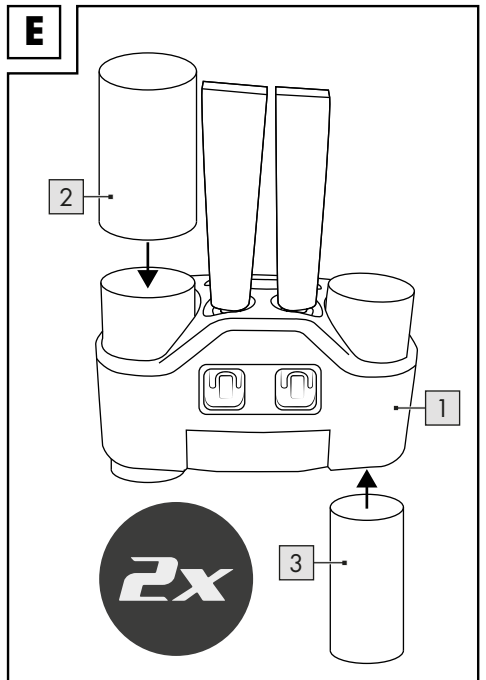
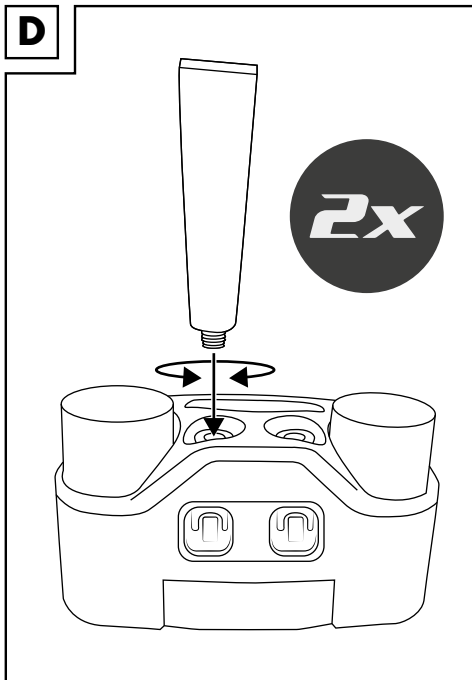
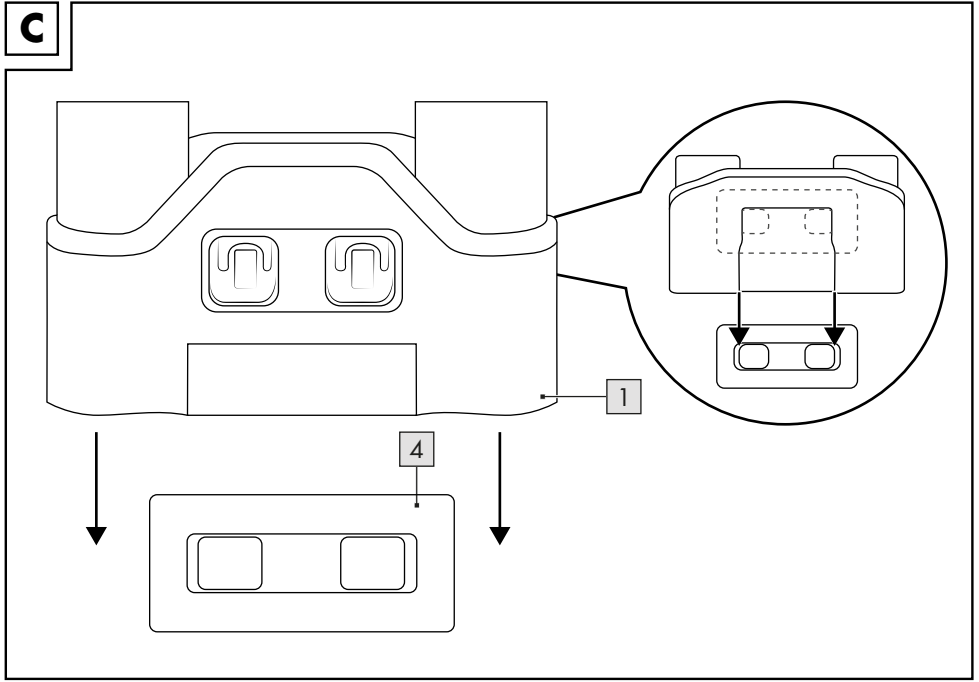

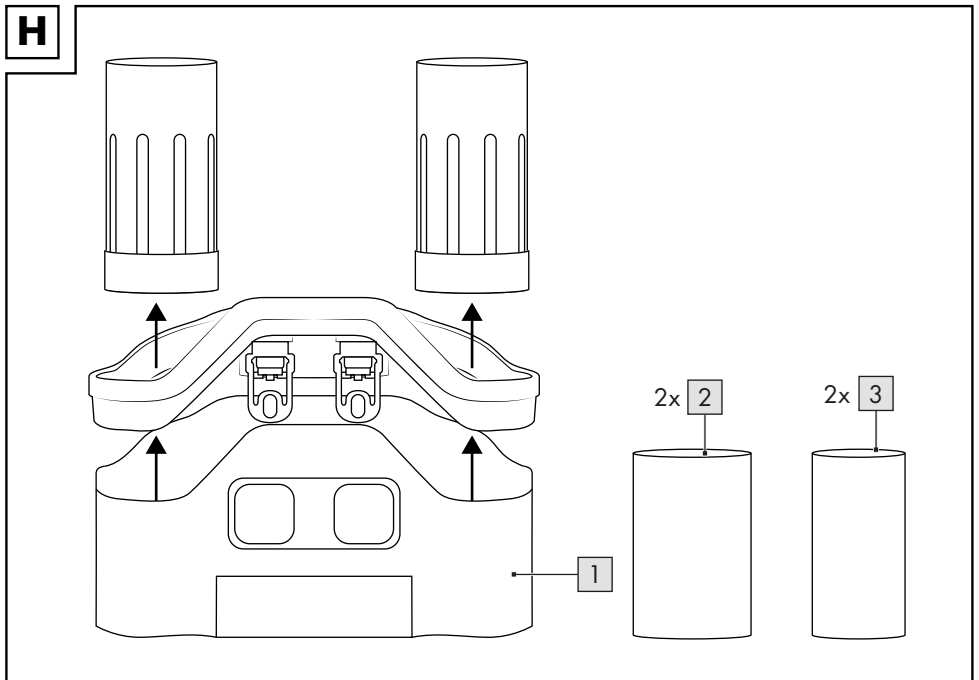
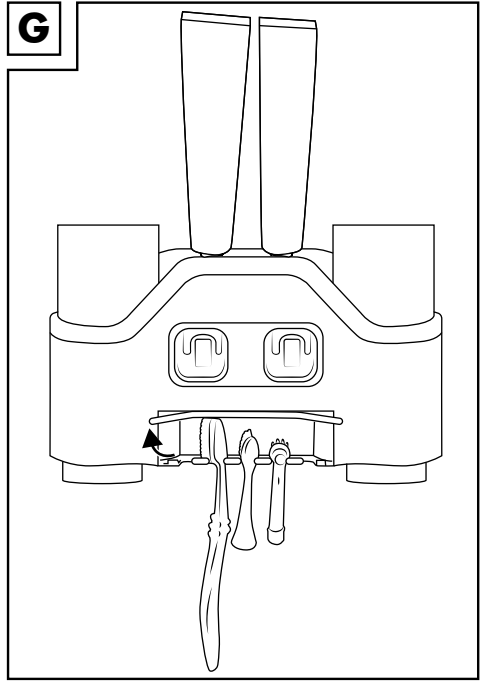
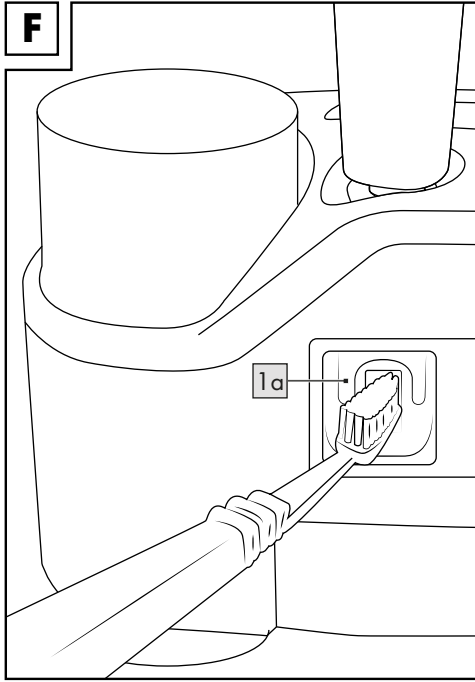

Herzlichen Glückwunsch!

Mit Ihrem Kauf haben Sie sich für einen hochwertigen Artikel entschieden. Machen Sie sich vor der ersten Verwendung mit dem Artikel vertraut.



Lesen Sie hierzu aufmerksam die nachfolgende Gebrauchsanweisung.

Benutzen Sie den Artikel nur wie beschrieben und für die angegebenen Einsatzbereiche. Bewahren Sie diese Gebrauchsanweisung gut auf. Händigen Sie alle Unterlagen bei Weitergabe des Artikels an Dritte ebenfalls mit aus.

Lieferumfang (Abb. A)

- 1 x Zahnpastaspender (1)
- 2 x Zahnputzbecher, groß (2)
- 2 x Zahnputzbecher, klein (3)
- 1 x Halterung (4)
- 1 x Gebrauchsanweisung

Technische Daten

Maße: ca. 25,7 x 15 x 9,1 cm (B x H x T)



Maximale Belastung: 2 kg



Herstellungsdatum (Monat/Jahr):
10/2020

Bestimmungsgemäße Verwendung

Der Artikel ist als Zahnpastaspender für den privaten Gebrauch entwickelt worden. Der Artikel ist nicht für den gewerblichen Gebrauch bestimmt.



Sicherheitshinweise

- Lassen Sie Kinder nie unbeaufsichtigt mit dem Verpackungsmaterial. Es besteht Erstickungsgefahr.
- Kleben Sie den Artikel nur auf Fliesen. Andere Untergründe könnten beschädigt werden.
- Überschreiten Sie nicht die max. Belastung von 2 kg.
- Stellen Sie sicher, dass sich Kinder nicht an den Artikel hängen oder daran ziehen. Der Artikel kann herunterfallen.

- Prüfen Sie den Artikel vor jedem Gebrauch auf Beschädigungen oder Abnutzungen. Der Artikel darf nur in einwandfreiem Zustand verwendet werden!

Montage

1. Reinigen Sie vor der Montage die Stelle an der Wand gründlich, an die die Halterung (4) geklebt werden soll. Die Stelle muss frei von Staub, Fett und anderen Verschmutzungen sein (Abb. B).

Hinweis: Richten Sie die Halterung möglichst gerade aus. Nutzen Sie zur Hilfe eine Wasserwaage.

2. Ziehen Sie die Schutzfolie vom Klebestreifen der Halterung (Abb. B).
3. Drücken Sie die Halterung mit der Klebeseite waagrecht für ca. 12 Sekunden an die gereinigte Stelle (Abb. B). Achten Sie darauf, dass keine sichtbare Blasenbildung entsteht, da die Halterung sonst möglicherweise nicht korrekt haftet.

Hinweis: Die Befestigung der Halterung mithilfe des Klebestreifens ermöglicht keine spätere Einstellung. Das Entfernen der Halterung kann eine Oberflächenbeschädigung der Trägerschicht oder des Klebemittels nach sich ziehen. Kleben Sie deshalb die Halterung nur auf Fliesen.

4. Schieben Sie den Zahnpastaspender (1) von oben über die Halterung (Abb. C).

Verwendung

1. Drehen Sie den Schraubverschluss der Zahncreme auf und entfernen Sie mögliche andere Verschlüsse.
2. Drehen Sie die geöffnete Tube mit leichtem Druck in den Silikoneinsatz (Abb. D).
3. Öffnen und befestigen Sie eine zweite Tube.
4. Stülpen Sie je einen großen Becher (2) von oben mit der Öffnung nach unten zeigend links und rechts in den Zahnpastaspender (1) (Abb. E).
5. Stecken Sie je einen kleinen Becher (3) von unten mit der Öffnung nach unten zeigend links und rechts in den Zahnpastaspender (Abb. E).

Hinweis: Die kleinen Becher werden durch Magnete am Zahnpastaspender gehalten.

6. Führen Sie den Bürstenkopf in die Öffnung unterhalb der Tube und drücken Sie leicht gegen das Pumpsystem (1 a), um eine ausreichend große Menge Zahncreme zu erhalten (Abb. F).

Hinweis: Je nach Größe Ihres Bürstenkopfes kann die Menge variieren. Die Menge ist abhängig davon, wie weit Sie den Bürstenkopf hineindrücken. Je weiter Sie ihn hineindrücken, desto größer ist die Menge.

7. Nutzen Sie das ovale Fach auf der Oberseite für Dentalutensilien, wie z. B. Zahnseide.

8. Klappen Sie den Deckel auf und hängen Sie Zahnbürsten und Zahnbürstenköpfe für elektrische Zahnbürsten in das Fach (Abb. G).

Lagerung, Reinigung

Lagern Sie den Artikel bei Nichtbenutzung immer trocken und sauber bei Raumtemperatur. Nur mit Wasser reinigen und anschließend mit einem Reinigungstuch trockenwischen. Reinigen Sie den Artikel regelmäßig, vor allem bei längerer Nichtbenutzung. Lassen Sie den Artikel nach der Reinigung vollständig trocknen.

Entfernen Sie alle Becher (2), (3) und die Becherhalter durch einfaches Ziehen (Abb. H). Ziehen Sie den Aufsatz mit dem Pumpsystem ab (Abb. H) und reinigen Sie ihn unter fließendem Wasser.

Hinweis: Pumpen Sie dabei mehrere Male, um eine gute Durchspülung zu erreichen. Um die Silikoneinsätze zu reinigen, können Sie zusätzlich zum Wasser Wattestäbchen verwenden.

WICHTIG! Nie mit scharfen Reinigungsmitteln reinigen.

Hinweise zur Entsorgung

Entsorgen Sie den Artikel und die Verpackungsmaterialien entsprechend aktueller örtlicher Vorschriften. Verpackungsmaterialien, wie z. B. Folienbeutel, gehören nicht in Kinderhände. Bewahren Sie das Verpackungsmaterial für Kinder unerreichbar auf.



Entsorgen Sie den Artikel und die Verpackung umweltschonend.



Der Recycling-Code dient der Kennzeichnung verschiedener Materialien zur Rückführung in den Wiederverwertungskreislauf (Recycling).

Der Code besteht aus dem Recyclingsymbol – das den Verwertungskreislauf widerspiegelt – und einer Nummer, die das Material kennzeichnet.

Hinweise zur Garantie und Serviceabwicklung

Der Artikel wurde mit großer Sorgfalt und unter ständiger Kontrolle produziert. Sie erhalten auf diesen Artikel drei Jahre Garantie ab Kaufdatum. Bitte bewahren Sie den Kassenbon auf. Die Garantie gilt nur für Material- und Fabrikationsfehler und entfällt bei missbräuchlicher oder unsachgemäßer Behandlung. Ihre gesetzlichen Rechte, insbesondere die Gewährleistungsrechte, werden durch diese Garantie nicht eingeschränkt. Bei etwaigen Beanstandungen wenden Sie sich bitte an die unten stehende Service-Hotline oder setzen Sie sich per E-Mail mit uns in Verbindung. Unsere Servicemitarbeiter werden das weitere Vorgehen schnellstmöglich mit Ihnen abstimmen. Wir werden Sie in jedem Fall persönlich beraten.

Die Garantiezeit wird durch etwaige Reparaturen aufgrund der Garantie, gesetzlicher Gewährleistung oder Kulanz nicht verlängert. Dies gilt auch für ersetzte und reparierte Teile. Nach Ablauf der Garantie anfallende Reparaturen sind kostenpflichtig.

IAN: 354966_2004

DE Service Deutschland
Tel.: 0800-5435111
E-Mail: deltasport@lidl.de

AT Service Österreich
Tel.: 0820 201 222 (0,15 EUR/Min.)
E-Mail: deltasport@lidl.at

CH Service Schweiz
Tel.: 0842 665566 (0,08 CHF/Min., Mobilfunk max. 0,40 CHF/Min.)
E-Mail: deltasport@lidl.ch

Félicitations !

Vous venez d'acquérir un article de grande qualité. Avant la première utilisation, familiarisez-vous avec l'article.



Pour cela, veuillez lire attentivement la notice d'utilisation suivante.

Utilisez l'article uniquement comme indiqué et pour les domaines d'utilisation mentionnés. Conservez bien cette notice d'utilisation. Si vous cédez l'article à un tiers, veuillez à lui remettre l'ensemble de la documentation.

Étendue de la livraison (fig. A)

- 1 distributeur de dentifrice (1)
- 2 gobelets, grands (2)
- 2 gobelets, petits (3)
- 1 support (4)
- 1 notice d'utilisation

Caractéristiques techniques

Dimensions :

env. 25,7 x 15 x 9,1 cm (l x h x p)



Charge maximale : 2 kg



Date de fabrication (mois/année) :
10/2020

Utilisation conforme à sa destination

L'article a été conçu comme distributeur de dentifrice destiné à un usage privé.

L'article n'est pas prévu pour une utilisation commerciale.



Consignes de sécurité

- Ne laissez jamais les enfants sans surveillance avec le matériel d'emballage. Il existe des dangers de suffocation.
- Collez l'article uniquement sur des dalles. D'autres supports pourraient être détériorés.
- Ne dépassez pas la charge max. de 2 kg.
- Assurez-vous que personne ne s'accroche à l'article ou ne tire dessus. L'article risque de tomber.

- Vérifiez que l'article n'est pas endommagé ou usé avant chaque utilisation. L'article ne doit être utilisé qu'en parfait état !

Montage

1. Avant le montage, nettoyez minutieusement l'emplacement du mur sur lequel le support (4) doit être collé. L'emplacement doit être exempt de poussière, graisse et autres saletés (fig. B).

Remarque : positionnez le support le plus droit possible. Utilisez pour cela un niveau à bulle.

2. Retirez la pellicule protectrice de la bande adhésive du support (fig. B).
3. Appuyez horizontalement le support avec le côté adhésif pendant env. 12 secondes contre l'emplacement nettoyé (fig. B). Veillez à ce qu'aucune bulle d'air visible ne se forme, sinon le support peut ne pas adhérer correctement.

Remarque : la fixation du support à l'aide des bandes adhésives ne permet pas de réglage ultérieur. Le retrait du support peut entraîner des dommages sur la surface du support ou l'adhésif. Collez donc le support uniquement sur des dalles.

4. Poussez le distributeur de dentifrice (1) par le haut via le support (fig. C).

Utilisation

1. Tournez le bouchon à vis de la pâte dentifrice et retirez les autres bouchons éventuels.
2. Tournez le tube ouvert avec une légère pression dans le manchon en silicone (fig. D).
3. Ouvrez et fixez un deuxième tube.
4. Placez un grand gobelet (2) par le haut dans le distributeur de dentifrice (1) à gauche et à droite (fig. E) avec l'ouverture tournée vers le bas.
5. Insérez un petit gobelet (3) dans le distributeur de dentifrice par le bas, avec l'ouverture orientée vers le bas à gauche et à droite (fig. E).

Remarque : les petits gobelets sont fixés par des aimants au distributeur de dentifrice.

6. Insérez la tête de brosse dans l'ouverture sous le tube et appuyez légèrement contre le système de pompe (1a) pour obtenir une grande quantité suffisante de pâte dentifrice (fig. F).

Remarque : la quantité peut varier selon la taille de votre tête de brosse. La quantité dépend de la distance à laquelle vous enfoncez la tête de la brosse. Plus vous l'enfoncez, plus la quantité est grande.

7. Utilisez le compartiment ovale sur la partie supérieure pour des appareils dentaires, par ex. du fil dentaire.

8. Ouvrez le couvercle et fixez les brosses à dents et têtes de brosse à dents pour les brosses à dents électriques dans le compartiment (fig. G).

Stockage, nettoyage

Lorsque vous n'utilisez pas l'article, rangez-le toujours dans un endroit sec et propre à une température ambiante.

Nettoyez uniquement avec de l'eau puis essuyez avec un chiffon de nettoyage. Nettoyez régulièrement l'article, surtout s'il n'est pas utilisé pendant une longue durée. Laissez l'article sécher complètement après le nettoyage.

Retirez tous les gobelets (2), (3) et les porte-gobelets en tirant simplement (fig. H). Retirez l'embout du système de pompe (fig. H) et nettoyez-le à l'eau courante.

Remarque : pompez plusieurs fois pour obtenir une bonne circulation. Vous pouvez utiliser des cotons tiges en plus de l'eau pour nettoyer les bouchons en silicone.

IMPORTANT ! Ne jamais laver avec des produits de nettoyage agressifs.

Mise au rebut

Éliminez l'article et le matériel d'emballage conformément aux directives locales en vigueur. Le matériel d'emballage tel que les sachets en plastique par exemple ne doivent pas arriver dans les mains des enfants. Conservez le matériel d'emballage hors de portée des enfants.



Ce produit est recyclable. Il est soumis à la responsabilité élargie du fabricant et est collecté séparément.



Éliminez les produits et les emballages dans le respect de l'environnement.



Le code de recyclage est utilisé pour identifier les différents matériaux pour le retour dans le circuit de recyclage.

Le code se compose du symbole de recyclage, qui doit correspondre au circuit de recyclage, et d'un numéro identifiant le matériau.

Indications concernant la garantie et le service après-vente

Le produit a été fabriqué avec le plus grand soin et sous un contrôle permanent. Vous avez sur ce produit une garantie de trois ans à partir de la date d'achat. Conservez le ticket de caisse. La garantie est uniquement valable pour les défauts de matériaux et de fabrication, elle perd sa validité en cas de manquement incorrect ou non conforme. Vos droits légaux, tout particulièrement les droits relatifs à la garantie, ne sont pas limités par cette garantie.

En cas d'éventuelles réclamations, veuillez vous adresser à la hotline de garantie indiquée ci-dessous ou nous contacter par e-mail. Nos employés du service client vous indiqueront la marche à suivre le plus rapidement possible. Nous vous renseignerons personnellement dans tous les cas.

La période de garantie n'est pas prolongée par d'éventuelles réparations sous la garantie, les garanties implicites ou le remboursement. Ceci s'applique également aux pièces remplacées et réparées. Les réparations nécessaires sont à la charge de l'acheteur à la fin de la période de garantie.

Article L217-16 du Code de la consommation

Lorsque l'acheteur demande au vendeur, pendant le cours de la garantie commerciale qui lui a été consentie lors de l'acquisition ou de la réparation d'un bien meuble, une remise en état couverte par la garantie, toute période d'immobilisation d'au moins sept jours vient s'ajouter à la durée de la garantie qui restait à courir. Cette période court à compter de la demande d'intervention de l'acheteur ou de la mise à disposition pour réparation du bien en cause, si cette mise à disposition est postérieure à la demande d'intervention.

Indépendamment de la garantie commerciale souscrite, le vendeur reste tenu des défauts de conformité du bien et des vices rédhibitoires dans les conditions prévues aux articles L217-4 à L217-13 du Code de la consommation et aux articles 1641 à 1648 et 2232 du Code Civil.

Article L217-4 du Code de la consommation

Le vendeur livre un bien conforme au contrat et répond des défauts de conformité existant lors de la délivrance.

Il répond également des défauts de conformité résultant de l'emballage, des instructions de montage ou de l'installation lorsque celle-ci a été mise à sa charge par le contrat ou a été réalisée sous sa responsabilité.

Article L217-5 du Code de la consommation

Le bien est conforme au contrat :

1° S'il est propre à l'usage habituellement attendu d'un bien semblable et, le cas échéant :

- s'il correspond à la description donnée par le vendeur et possède les qualités que celui-ci a présentées à l'acheteur sous forme d'échantillon ou de modèle ;
- s'il présente les qualités qu'un acheteur peut légitimement attendre eu égard aux déclarations publiques faites par le vendeur, par le producteur ou par son représentant, notamment dans la publicité ou l'étiquetage ;

2° Ou s'il présente les caractéristiques définies d'un commun accord par les parties ou être propre à tout usage spécial recherché par l'acheteur, porté à la connaissance du vendeur et que ce dernier a accepté.

Article L217-12 du Code de la consommation

L'action résultant du défaut de conformité se prescrit par deux ans à compter de la délivrance du bien.

Article 1641 du Code civil

Le vendeur est tenu de la garantie à raison des défauts cachés de la chose vendue qui la rendent impropre à l'usage auquel on la destine, ou qui diminuent tellement cet usage que l'acheteur ne l'aurait pas acquise, ou n'en aurait donné qu'un moindre prix, s'il les avait connus.

Article 1648 1er alinéa du Code civil

L'action résultant des vices rédhibitoires doit être intentée par l'acquéreur dans un délai de deux ans à compter de la découverte du vice.

Les pièces détachées indispensables à l'utilisation du produit sont disponibles pendant la durée de la garantie du produit.

IAN : 354966_2004

 Service Suisse

Tel. : 0842 665566

(0,08 CHF/Min.,
mobile max. 0,40 CHF/Min.)

E-Mail : deltasport@lidl.ch

Congratulazioni!

Avete acquistato un articolo di alta qualità. Consigliamo di familiarizzare con l'articolo prima di cominciare ad utilizzarlo.



Leggere attentamente le seguenti istruzioni d'uso.

Utilizzare l'articolo solo nel modo descritto e per gli ambiti di applicazione indicati. Conservare accuratamente queste istruzioni d'uso. In caso di trasferimento dell'articolo a terzi, consegnare tutti i documenti insieme all'articolo.

Contenuto della fornitura (fig. A)

- 1 x dispenser per dentifricio (1)
- 2 x bicchiere, grande (2)
- 2 x bicchiere, piccolo (3)
- 1 x supporto (4)
- 1 x istruzioni d'uso

Dati tecnici

Misure: ca. 25,7 x 15 x 9,1 cm (L x A x P)



Carico massimo: 2 kg



Data di produzione (mese/anno):
10/2020

Uso conforme alla destinazione

L'articolo è stato sviluppato come dispenser di dentifricio per uso privato.

L'articolo non è destinato all'uso commerciale.



Indicazioni di sicurezza

- Tenere il materiale di imballaggio fuori dalla portata dei bambini. Rischio di soffocamento.
- Incollare l'articolo solo a piastrelle. Altre superfici di fondo potrebbero danneggiarsi.
- Non superare la capacità di carico max. di 2 kg.
- Assicurarsi che i bambini non usino l'articolo per appendersi né lo tirino. L'articolo può cadere.
- Prima di ogni uso, controllare se l'articolo presenta danni o segni d'usura. Utilizzare l'articolo solo se in perfette condizioni!

Montaggio

1. Pulire accuratamente prima del montaggio l'area della parete su cui verrà incollato il supporto (4). La superficie deve essere priva di polvere, grasso e altre impurità (fig. B).

Nota: il supporto deve essere quanto più dritto possibile. Per aiutarsi è possibile usare una livella a bolla.

2. Rimuovere la pellicola protettiva dal nastro adesivo del supporto (fig. B).

3. Premere il supporto con la parte adesiva in orizzontale per ca. 12 secondi sull'area della parete pulita (fig. B). Fare attenzione che non si formino bolle d'aria visibili, altrimenti il supporto potrebbe non essere ben incollato.

Nota: il fissaggio del supporto tramite nastro adesivo non consente di modificare successivamente la posizione. La rimozione del supporto potrebbe danneggiare la superficie del rivestimento del supporto stesso o potrebbe rimuovere un po' dell'adesivo. Incollare quindi l'articolo solo su piastrelle.

4. Spingere dall'alto il dispenser di dentifricio (1) sul supporto (fig. C).

Uso

1. Ruotare il tappo a vite del tubetto di dentifricio e rimuovere altre eventuali chiusure.

2. Avvitare il tubetto aperto con una leggera pressione nell'inserto in silicone (fig. D).

3. Aprire e fissare un secondo tubetto.

4. Posizionare un bicchiere grande (2) da sopra, con l'apertura rivolta verso il basso, a sinistra e a destra, nel dispenser di dentifricio (1) (fig. E).

5. Posizionare un bicchiere piccolo (3) da sotto, con l'apertura rivolta verso il basso, a sinistra e a destra, nel dispenser di dentifricio (fig. E).

Nota: i bicchieri piccoli vengono fissati al dispenser con calamite.

6. Inserire la testa dello spazzolino nell'apertura sotto il tubetto e premere leggermente il sistema di pompaggio (1a) per applicare una quantità adeguata di dentifricio (fig. F).

Nota: la quantità varia a seconda delle dimensioni della testa dello spazzolino. La quantità erogata varia a seconda della profondità con cui viene infilata la testa dello spazzolino dell'apertura. Più in profondità si infila, maggiore è la quantità.

- Usare lo scomparto ovale sulla parte superiore per accessori per la cura dei denti, ad es. il filo interdentale.
- Aprire il coperchio e appendere gli spazzolini e le teste degli spazzolini elettrici nell'apposito scomparto (fig. G).

Conservazione, pulizia

In caso di mancato utilizzo, riporre l'articolo a temperatura ambiente in un luogo asciutto e pulito.

Pulire solo con acqua, quindi asciugare con un panno. Pulire regolarmente l'articolo, soprattutto dopo lunghi periodi di inutilizzo. Dopo averlo pulito, lasciare asciugare completamente l'articolo.

Rimuovere tutti i bicchieri (2), (3) e i relativi supporti semplicemente tirando (fig. H). Tirare l'inserito con il sistema di pompaggio (fig. H) e pulirlo sotto l'acqua corrente.

Nota: pompare più volte per sciacquarlo bene. Per pulire gli inserti in silicone, oltre all'acqua è possibile usare anche dei cotton fioc. **IMPORTANTE!** Non utilizzare mai detergenti aggressivi.

Smaltimento

Smaltire l'articolo e i materiali dell'imballaggio in conformità con le direttive locali in vigore.

I materiali di imballaggio, come ad esempio le pellicole, non devono essere alla portata dei bambini. Conservare i materiali di imballaggio in un luogo non raggiungibile per i bambini.



Smaltire i prodotti e gli imballaggi in modo ecologico.



Il codice di riciclaggio ha lo scopo di contrassegnare i diversi materiali al fine di introdurli nel ciclo di riutilizzo (recycling). Il codice è composto dal simbolo del riciclo, che dovrebbe rappresentare il ciclo del riutilizzo, e un numero che indica di che materiale si tratta.

Avvertenze sulla garanzia e sulla gestione dei servizi di assistenza

Questo prodotto è stato fabbricato con grande attenzione e sottoposto a costanti controlli. La garanzia è di tre anni dalla data d'acquisto. Conservi lo scontrino fiscale.

La garanzia vale solo su difetti di materiale o di fabbricazione e decade in caso di uso errato o non conforme. Questa garanzia non costituisce una limitazione ai Suoi diritti legali e in particolare al diritto di garanzia.

Per eventuali reclami vi preghiamo di contattare il seguente servizio hotline o mettervi in comunicazione con noi via e-mail. I nostri addetti all'assistenza concorderanno con voi come procedere nel modo più rapido possibile. In qualsiasi caso vi consiglieremo per le vostre esigenze specifiche.

Il periodo di garanzia non viene prolungato a seguito di riparazioni effettuate in garanzia, secondo il diritto di garanzia o per correttezza commerciale. Lo stesso vale anche per le parti sostituite o riparate. Le riparazioni dopo la scadenza della garanzia verranno effettuate a pagamento.

IAN: 354966_2004



Assistenza Svizzera

Tel.: 0842 665566
(0,08 CHF/Min.,
telefonia mobile max.
0,40 CHF/Min.)

E-Mail: deltasport@lidl.ch

Congratulations!

You have chosen to purchase a high-quality product. Familiarise yourself with the product before using it for the first time.

 **Read the following instructions for use carefully.**

Use the product only as described and only for the given areas of application. Store these instructions for use carefully. When passing the product on to third parties, please also hand over all accompanying documents.

Package contents (Fig. A)

- 1 x toothpaste dispenser (1)
- 2 x toothbrush cup, large (2)
- 2 x toothbrush cup, small (3)
- 1 x holder (4)
- 1 x instructions for use

Technical data

Dimensions: approx. 25.7 x 15 x 9.1 cm
(W x H x D)



Maximum load: 2kg

 Date of manufacture (month/year):
10/2020

Intended use

The product was developed as a toothpaste dispenser for private use.

The product is not intended for commercial use.

Safety information

- Never leave children unattended with the packaging materials. There is a risk of suffocation.
- Only adhere the product to tiled surfaces. Other surfaces could become damaged.
- Do not exceed the maximum load capacity of 2kg.
- Ensure that children do not hang from or pull on the product. The product can fall down.
- Check the product for damage or wear before each use. The product may only be used if it is in perfect condition!

Mounting

1. Before mounting the product, thoroughly clean the wall where the holder (4) is to be glued. This spot must be free of dust and other contaminants (Fig. B).

Note: align the holder as straight as possible. Use a level to help.

2. Remove the protective film from the adhesive strip on the holder (Fig. B).
3. Press the side of the holder with the adhesive strip horizontally against the cleaned area for approx. 12 seconds (Fig. B). Make sure that no visible bubbles form, otherwise the holder may not adhere properly.

Note: fastening the holder with the adhesive strip means it cannot be moved later. Removing the holder may damage the backing layer or adhesive. For this reason, only adhere the holder to tiled surfaces.

4. Push the toothpaste dispenser (1) over the holder from above (Fig. C).

Use

1. Unscrew the screw cap of the toothpaste and remove any other seals.
2. Applying light pressure, twist the tube into the silicone insert (Fig. D).
3. Open and attach a second tube.
4. Place the large cups (2) into the left and right of the toothpaste dispenser (1) from above with the opening facing downward (Fig. E).
5. Place the small cups (3) into the left and right of the toothpaste dispenser from below with the opening facing downward (Fig. E).

Note: the small cups are held onto the toothpaste dispenser by magnets.

6. Insert the brush head into the opening below the tube and lightly press against the pump system (1a) in order to dispense a sufficient amount of toothpaste (Fig. F).

Note: the amount may vary depending on the size of your brush head. The amount depends on how far you insert the brush head. The further you insert it, the greater the amount.

7. Use the oval compartment on top for dental utensils, such as dental floss.

8. Open the cover and hang toothbrushes and electric toothbrush heads in the compartment (Fig. G).

Storage, cleaning

When not in use, always store the product clean and dry at room temperature.

Clean only with water and wipe dry afterwards with a cloth. Clean the product regularly, especially if it is not in use for an extended period of time. Allow the product to dry completely after cleaning.

Remove all cups (2), (3) and the cup holder by pulling on them (Fig. H). Remove the pump system attachment (Fig. H) and clean it under running water.

Note: pump multiple times to achieve a good rinse. You can use cotton buds in addition to water when cleaning the silicone inserts.

IMPORTANT! Never clean the product with harsh cleaning agents.

Disposal

Dispose of the article and the packaging materials in accordance with current local regulations. Packaging materials such as foil bags are not suitable to be given to children. Keep the packaging materials out of the reach of children.



Dispose of the products and the packaging in an environmentally friendly manner.



The recycling code is used to identify various materials for recycling.

The code consists of the recycling symbol – which is meant to reflect the recycling cycle – and a number which identifies the material.

Notes on the guarantee and service handling

The product was produced with great care and under constant supervision. You receive a three-year warranty for this product from the date of purchase. Please retain your receipt.

The warranty applies only to material and workmanship and does not apply to misuse or improper handling. Your statutory rights, especially the warranty rights, are not affected by this warranty.

With regard to complaints, please contact the following service hotline or contact us by e-mail.

Our service employees will advise as to the subsequent procedure as quickly as possible. We will be personally available to discuss the situation with you.

Any repairs under the warranty, statutory guarantees or through goodwill do not extend the warranty period. This also applies to replaced and repaired parts. Repairs after the warranty are subject to a charge.

IAN: 354966_2004

 Service Great Britain

Tel.: 0800 404 7657

E-Mail: deltasport@lidl.co.uk

DELTA-SPORT HANDELSKONTOR GMBH

Wragekamp 6 • DE-22397 Hamburg

GERMANY



Delta-Sport Nr.: TP-8253

09.22.2020 / PM 2:40

IAN 354966_2004

