

# GARTEN- UND ALLZWECKTRUHE

## GARDEN STORAGE BOX / COFFRE DE RANGEMENT

(GB) (IE) (NI)

### GARDEN STORAGE BOX

Assembly and safety instructions

(DE) (AT) (CH)

### GARTEN- UND ALLZWECKTRUHE

Montage- und Sicherheitshinweise

(FR) (BE)

### COFFRE DE RANGEMENT

Notice d'assemblage et consignes de sécurité

(NL) (BE)

### TUIN- EN MULTIFUNCTIONELE KIST

Installatie- en veiligheidsinstructies

(DK)

### HAVE- OG UNIVERSALBOKS

Monterings- og sikkerhedsanvisninger

(PL)

### SKRZYŃNIA OGRODOWA UNIWERSALNA

Wskazówki dotyczące montażu oraz bezpieczeństwa

(CZ)

### UNIVERZÁLNÍ ZAHRADNÍ BOX

Doporučení pro montáž a bezpečné používání.

(SK)

### ZÁHRADNÝ A UNIVERZÁLNY BOX

Montážne a bezpečnostné pokyny.

(ES)

### ARCÓN MULTIUSOS O PARA JARDÍN

Instrucciones de montaje y seguridad.

IAN 353351\_2007

Online-Shop

# Univerzální zahradní box

## ● Úvod



Blahopřejeme Vám k zakoupení univerzálního boxu, protože jste se tím rozhodli pro vysoce kvalitní výrobek. Návod k použití a montáži je součástí výrobku. Prosíme, přečtěte si před montáží úplně tento návod a řiďte se následujícími pokyny. Tento návod obsahuje důležité informace k montáži a ošetřování. Návod si pečlivě uschovejte a případně ho předejte dalšímu uživateli.



## Bezpečnostní pokyny

**DŮLEŽITÉ, USCHOVEJTE PRO POZDĚJŠÍ POUŽITÍ: ČTĚTE PEČLIVĚ!**

Prosíme, dbejte na následující bezpečnostní pokyny. V případě nerespektování neručí výrobce za vzniklé škody.

-  Na univerzální box si nesedejte, neklekejte, nelehejte ani se na něj nestavte. Nepoužívejte univerzální box jako stupeň ani nepokládejte na box těžké předměty. Hrozí nebezpečí zranění a poškození výrobku.

## ● Používání jen k určenému účelu

Zahradní univerzální box je vhodný na uchování předmětů, kterým neškodí vlhkost nebo na přechodné skladování potahů zahradního nábytku. Univerzální box je určený jen k privátnímu použití, není vhodný pro podnikatelské účely.

## ● Technická data

Objem: cca 350 l

Rozměry: cca 119 x 58,5 x 52 cm (Š x V x H)

## ● Rozsah dodávky

- 1 zadní stěna
- 1 přední stěna
- 2 postranní stěny
- 1 dno
- 1 víko
- 2 kolečky

## ● Montáž

- Montujte univerzální box podle obrázků A až D.

## ● Ošetřování

- Nepoužívejte na čištění drhnoucí čisticí prostředky, které mohou poškodit povrch artiklu. Na čištění používejte vlhký hadr a slabý mýdlový roztok.

## ● Servis

Jelenia Plast Sp. z o.o.  
ul. Spółdzielcza 47  
PL 58-500 Jelenia Góra  
info@jeleniaplast.com

**IAN 353351\_2007**

Pro všechny Vaše požadavky si připravte pokladní strženku a číslo výrobku jako doklad o zakoupení.

## ● Odstranění do odpadu



Obal je složený z ekologického materiálu, který můžete odstranit do odpadu přes místní recyklační středisko.

O možnostech odstranění výrobku, který Vám dosloužil, do odpadu se informujte u Vaší obecní nebo městské správy.

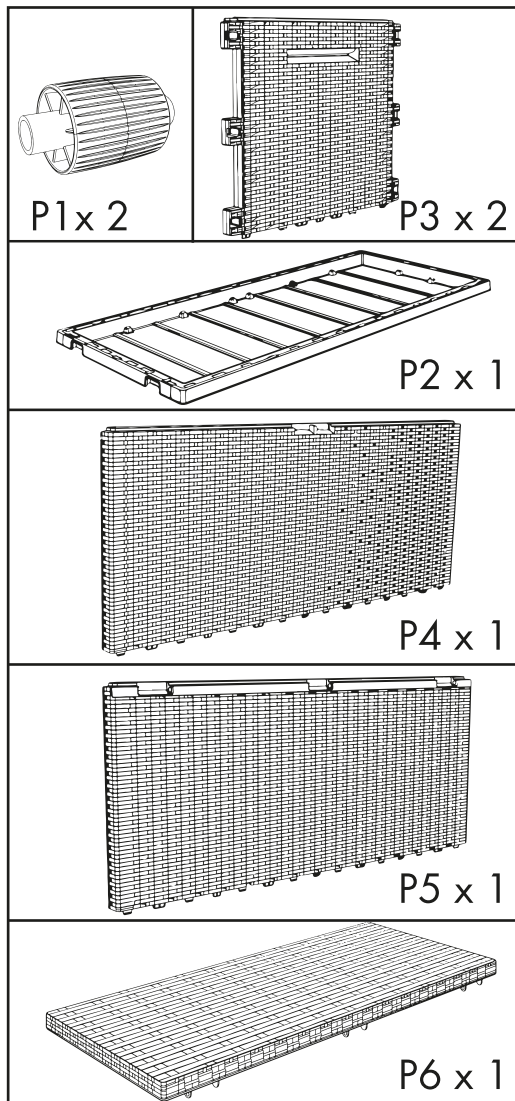

GB / IE / NI	Description of operation and safety	Page	4
DE / AT / CH	Bedienungs- und Sicherheitshinweise	Seite	5
FR / BE	Descriptif du fonctionnement et consignes de sécurité	Page	6
NL / BE	Gebruiks- en veiligheidsinstructie	Pagina	7
DK	Betjenings- og sikkerhedsbeskrivelse	Side	8
PL	Opis obsługi i bezpieczeństwa	Strona	9
CZ	Popis obsluhy a bezpečnosti	Strana	10
SK	Používanie a bezpečnosť	Strana	11
ES	Descripción de funcionamiento y seguridad.	Página	12

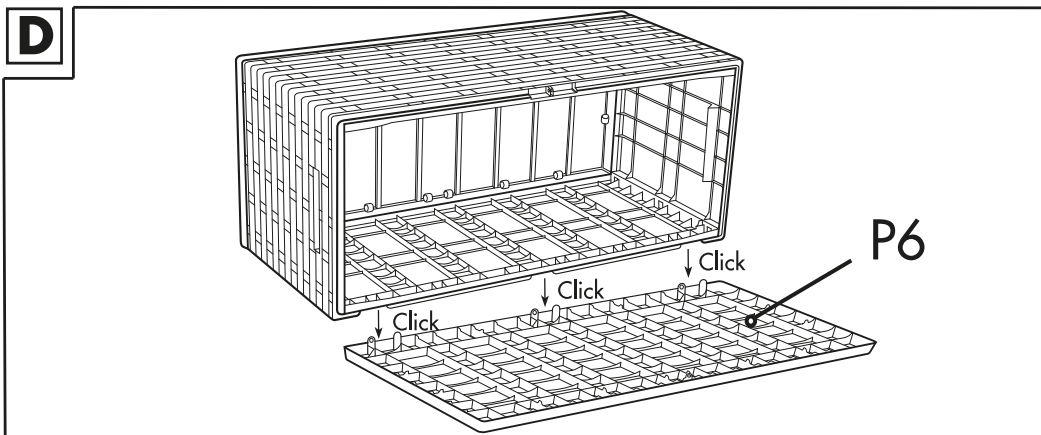
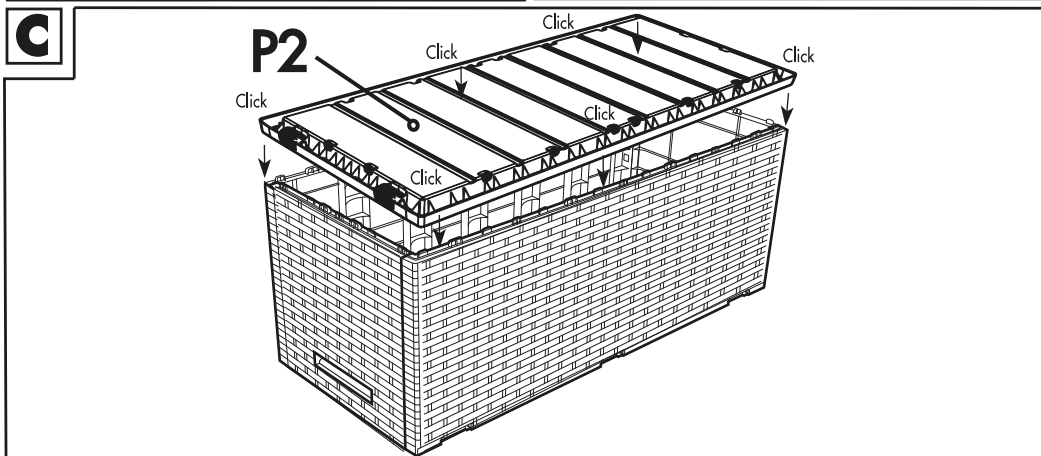
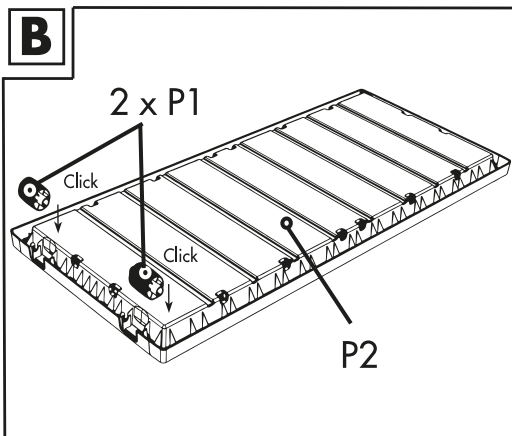
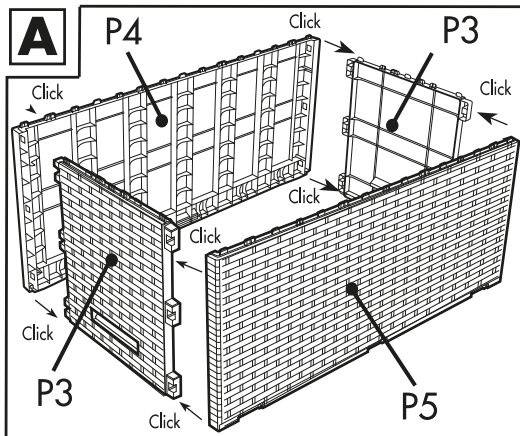

# Garden Storage Box

## ● Introduction



Congratulations on the purchase of your new garden storage box, you have selected a high quality product. The assembly and usage instructions are a part of this product. Please read through all of these instructions and take note of the advice they contain before starting with assembly. These instructions contain important assembly and care information. Keep these instructions safe and if you pass on the product to anyone else please pass on the documentation as well.



## Safety notices

**IMPORTANT, RETAIN FOR FUTURE REFERENCE:  
READ CAREFULLY!**

Please note the following safety instructions. The manufacturer is not liable for damages due to non-compliance.

-  Do not sit, stand, kneel or lie on top of the storage box. Do not use the garden storage box as a climbing aid or as a place to put down heavy objects. You may otherwise be hurt and/or the product may be damaged.

## ● Proper Use

The box is for storing items which are non-sensitive to moisture as well as for the temporary outdoor. The box is only intended for private use, not for commercial use.

## ● Technical information

Volume: approx. 350L

Dimensions: approx. 119 x 58.5x 52 cm (W x H x D)

## ● Contents

- 1 Back wall
- 1 Front wall
- 2 Side walls
- 1 Base
- 1 Lid
- 2 Wheels

## ● Installation

- Assemble the garden storage box as shown in Fig. A - D.

## ● Care

- Do not use aggressive detergents for cleaning as this may damage the surfaces and the product. Clean with a damp cloth and a mild soap solution.

## ● Service

Jelenia Plast Sp. z o.o.  
ul. Spółdzielcza 47  
PL 58-500 Jelenia Góra  
info@jelenioplast.com

**IAN 353351\_2007**

When inquiring about your product please have your receipt and product number ready as your proof of purchase.

## ● Disposal



The packaging is made from environmentally-friendly material which can be disposed of at your local recycling facilities.

Contact your local refuse disposal authority for more details on how to dispose of your worn-out universal storage box.

# Garten- und Allzwecktruhe

## ● Einleitung



Wir beglückwünschen Sie zum Kauf Ihrer neuen Garten- und Allzwecktruhe, denn Sie haben sich damit für ein hochwertiges Produkt

entschieden. Die Gebrauchs-/ Montageanleitung ist Bestandteil dieses Produkts. Bitte lesen Sie vor der Montage diese Anleitung vollständig durch und beachten Sie die Hinweise. Diese Anleitung enthält wichtige Montage- und Pflegeinformationen. Bewahren Sie die Anleitung deshalb gut auf und geben Sie diese auch an eventuelle Nachbesitzer weiter.



## Sicherheitshinweise

**WICHTIG, FÜR DIE SPÄTERE BEZUGNAHME AUFBEWAHREN: SORGFÄLTIG LESEN!**

Bitte beachten Sie die folgenden Sicherheitshinweise. Für Schäden in Folge von Nichtbeachtung haftet der Hersteller nicht.

-  Setzen, stellen, knien, oder legen Sie sich nicht auf die Allzwecktruhe. Benutzen Sie die box auch nicht als Steighilfe oder als Ablage für schwere Gegenstände. Anderenfalls besteht Verletzungsgefahr und / oder die Gefahr, dass das Produkt beschädigt wird.

## ● Bestimmungsgemäße Verwendung

Die Garten- und Allzwecktruhe ist zum Verstauen von gegen Luftfeuchtigkeit unempfindlichen Gegenständen sowie zur vorübergehenden Lagerung von Gartenstuhlaufklagen im Außenbereich geeignet. Die Allzwecktruhe ist nur zum Einsatz im privaten Bereich, nicht jedoch für den gewerblichen Gebrauch bestimmt.

## ● Technische Daten

Volumen: ca. 350 l

Maße: ca. 119 x 58,5 x 52 cm (B x H x T)

## ● Lieferumfang

- 1 Rückwand
- 1 Vorderwand
- 2 Seitenwände
- 1 Boden
- 1 Deckel
- 2 Rollen

## ● Montage

- Montieren Sie die Garten- und Allzwecktruhe gemäß den abgebildeten Montageschritten A – D.

## ● Pflege

- Verwenden Sie zur Reinigung keine scharfen Reinigungsmittel, weil dadurch die Oberfläche und damit der Artikel beschädigt werden kann. Benutzen Sie zur Reinigung ein feuchtes Tuch und eine milde Seifenlösung.

## ● Service

Jelenia Plast Sp. z o.o.  
ul. Spółdzielcza 47  
PL 58-500 Jelenia Góra  
info@jeleniaplast.com

**IAN 353351\_2007**

Bitte halten Sie für alle Anfragen den Kassenzettel und die Artikelnummer als Nachweis für den Kauf bereit.

## ● Entsorgung



Die Verpackung besteht aus umweltfreundlichem Material, das Sie über die örtlichen Recyclingstellen entsorgen können.

Möglichkeiten zur Entsorgung der ausgedienten Universalbox erfahren Sie bei Ihrer Gemeinde- oder Stadtverwaltung.

# Coffre de rangement

## ● Introduction



Nous vous félicitons de l'achat de votre nouveau conteneur universel. Vous avez opté pour un produit de grand qualité. Le mode d'emploi/les instructions de montage font partie de ce produit. Avant d'effectuer l'installation, veuillez lire entièrement ce mode d'emploi et en respecter les instructions. Cette notice contient des informations essentielles concernant le montage, le réglage et l'entretien. Conservez donc précieusement ce mode d'emploi et remettez-le aux éventuels propriétaires ultérieurs de l'objet.



## Indications de sécurité

IMPORTANT, À CONSERVER POUR CONSULTATION ULTÉRIEURE : À LIRE ATTENTIVEMENT !

Respecter les consignes de sécurité suivantes. Le fabricant décline toute responsabilité en cas de dommages résultants du non-respect des consignes de sécurité ou d'une utilisation non conforme.

-  Ne pas s'asseoir, se tenir debout, s'agenouiller ou s'allonger sur le conteneur universel. Le conteneur universel ne doit également pas être utilisé comme marchepied ou pour le rangement d'objets lourds. Autrement, il existe un risque de blessures ou le risque que le produit soit endommagé.

## ● Utilisation conforme à l'usage prévu

La caisse universelle convient au rangement des objets craignant l'humidité ainsi qu'au stockage provisoire en extérieur des accessoires de meubles de jardin. La caisse universelle est réservée à un usage privé et ne convient donc pas à une utilisation commerciale.

## ● Caractéristiques

Volume : env. 350 l

Dimensions : env. 119 x 58,5 x 52 cm (l x h x p)

## ● Contenu de la livraison

- 1 Paroi arrière
- 1 Paroi avant
- 2 Parois latérales
- 1 Surface de fond
- 1 Couvrecl
- 2 Roues

## ● Montage

- Montez le conteneur universel conformément aux étapes de montage illustrées par les figures de A à D.

## ● Entretien

- N'utilisez pas de solvant ou de détergents agressifs pour le nettoyage, l'article et sa surface pouvant s'en retrouver endommagés. Utilisez un tissu humide et un savon doux pour nettoyer l'article.

## ● Service après-vente

Jelenia Plast Sp. z o.o.  
ul. Spółdzielcza 47  
PL 58-500 Jelenia Góra  
info@jelenioplast.com

IAN 353351\_2007

Veillez conserver le ticket de caisse et le numéro de référence de l'article afin de les produire à titre de preuves d'achat pour toute demande.

## ● Mise au rebut



L'emballage se compose de matières recyclables, qui peuvent être mises au rebut dans les déchetteries locales.

Renseignez-vous auprès de votre mairie ou de l'administration municipale concernant les possibilités de mise au rebut d'un conteneur universel usagé.

Indépendamment de la garantie commerciale souscrite, le vendeur reste tenu des défauts de conformité du bien et des vices rédhibitoires dans les conditions prévues aux articles L211-4 et suivants du Code de la consommation et aux articles 1641 et suivants du Code Civil.

# Tuin- en multifunctionele kist

## ● Inleiding



Hartelijk gefeliciteerd met de aankoop van uw nieuwe multifunctionele kist. U heeft voor een hoogwaardig product gekozen. De gebruiks-/montage-instructies maken deel uit van dit product. Lees voor de montage deze gebruiksaanwijzing alstublieft volledig door en neem de instructies in acht. Deze instructies bevatten belangrijke informatie voor de montage en het onderhoud. Bewaar de handleiding daarom goed en geef deze ook door wanneer u het product doorgeeft.



## Veiligheidsinstructies

**BELANGRIJK, BEWAREN VOOR LATERE RAADPLEGING: ZORGVULDIG LEZEN!**

Houd alstublieft de volgende veiligheidsinstructies in acht. De fabrikant is niet aansprakelijk voor schade als gevolg van het negeren van de instructies.

-  Ga niet op de multifunctionele kist zitten, staan, knielen of liggen. Gebruik de multifunctionele kist ook niet als klimhulp of als ondergrond voor zware voorwerpen. Anders bestaat letselgevaar en / of het gevaar, dat het product beschadigd raakt.

## ● Correct gebruik

De multifunctionele kist is geschikt voor het buitenshuis opbergen van tegen luchtvochtigheid bestendige voorwerpen evenals het tijdelijk opbergen van kussens voor tuinstoelen. De Tuin- en multifunctionele kist is uitsluitend bestemd voor gebruik in privéhuishoudens, echter niet geschikt voor commercieel gebruik.

## ● Technische gegevens

Inhoud: ca. 350 l

Afmetingen: ca. 119 x 58,5 x 52 cm (b x h x d)

## ● Omvang van de levering

- 1 achterwand
- 1 voorwand
- 2 zijwanden
- 1 bodem
- 1 deksel
- 2 rollen

## ● Montage

- Monteer de multifunctionele kist volgens de afgebeelde montagestappen A – D.

## ● Onderhoud

- Gebruik voor het reinigen geen agressieve reinigingsmiddelen, omdat hierdoor het oppervlak en zodoende het product beschadigd kan raken. Gebruik voor het reinigen een vochtig doekje en een milde zeepsop.

## ● Service

Jelenia Plast Sp. z o.o.  
ul. Spótdzielcza 47  
PL 58-500 Jelenia Góra  
info@jeleniaplast.com

IAN 353351\_2007

Houd a.u.b. bij alle vragen de kassabon en het artikelnummer als bewijs voor aankoop binnen handbereik.

## ● Afvoer



De verpakking bestaat uit milieuvriendelijk materiaal, die u via de lokale recyclingcontainers kunt afvoeren.

Uw gemeentelijke milieudienst kan u informatie geven over de afvalverwijdering van de uitgediende Tuin- en multifunctionele kist.



# Have- og universalboks

## ● Indledning



Vi ønsker Dem tillykke med købet af deres nye universalboks, da De dermed har besluttet

Dem til et førsteklasses produkt. Brugs-/ montagevejledning er bestanddel af dette produkt. Læs venligst denne vejledning fuldstændigt igennem og bemærk henvisningerne inden monteringen. Denne vejledning indeholder vigtige montage- og plejeinformationer. Opbevar derfor denne vejledning godt og giv denne også videre til eventuelle efterfølgende ejere.



## Sikkerhedshenvisninger

VIGTIGT, SKAL OPBEVARES TIL SENERE BRUG:  
SKAL LÆSES OMHYGGELIGT!

Overhold venligst de følgende sikkerhedshenvisninger. For skader ifølge ikkeoverholdelse, så hæfter producenten ikke.

-  Sæt, stil, lig Dem ikke på knæ eller læg Dem ikke på universalboksen. Benyt universalboksen ikke som stigehjælp eller som aflægningsplad for tunge genstande. Ellers består der fare for kvæstelse og / eller fare for at produktet beskadiges.

## ● Formålsbestemt anvendelse

Universalboksen er egnet til at stuve genstande, som kan klare at blive udsat for fugt, samt til midlertidig lagring af havestolshynder udenfor. Universalboksen er kun bestemt til indsatsen indenfor det private område, dog ikke til den erhvervmæssige brug.

## ● Tekniske data

Volumen: ca. 350 liter

Mål: ca. 119 x 58,5 x 52 cm (B x H x D)

## ● Leveringsomfang

- 1 bagvæg
- 1 frontvæg
- 2 sidevægge
- 1 Base
- 1 låg
- 2 hjul

## ● Montage

- Montér universalboksen iht. de afbildte montage trin A - D.

## ● Pleje

- Anvend til rengøring ikke nogen kraftige rengøringsmidler, da overflader og dermed artiklen kan beskadiges. Brug til rengøringen en fugtig klud og en mild sæbeopløsning.

## ● Service

Jelenia Plast Sp. z o.o.  
ul. Spótdzielcza 47  
PL 58-500 Jelenia Góra  
info@jeleniaplast.com

**IAN 353351\_2007**

Hold venligst kassebonen og artikelnummeret klar som bevis for købet, i forbindelse med alle spørgsmål.

## ● Bortskaffelse



Forpakningen består af miljøvenligt materiale, som De kan bortskaffe over de lokale genbrugssteder.

Muligheder for bortskaffelse af den udtjente universalboks kan De få oplyst hos de lokale myndigheder.

# Skrzynia ogrodowa uniwersalna

## ● Instrukcja



Gratulujemy Państwu zakupu nowej skrzyni ogrodowej, gdyż zdecydowali się Państwo na produkt najwyższej jakości. Instrukcja obsługi / montażu jest częścią składową tego produktu. Przed montażem prosimy przeczytać w całości niniejszą Instrukcję i przestrzegać zawartych w niej wskazówek. Instrukcja ta zawiera ważne informacje dotyczące montażu i pielęgnacji produktu. Dlatego należy dobrze przechowywać instrukcję i przekazać ją ewentualnym nowym właścicielom.



## Wskazówki bezpieczeństwa

**WAŻNE, ZACHOWAĆ DO PÓŹNIEJSZEGO UŻYTKU: UWAŻNIE PRZECZYTAĆ !**

Należy postępować zgodnie z następującymi zasadami bezpieczeństwa. Za szkody powstałe wskutek ich nieprzestrzegania producent nie odpowiada.

-  Nie należy siadać, stawać, kłękać lub kłaść się na skrzyni ogrodowej. Skrzyni nie należy również używać jako stopnia do wchodzenia lub jako podpory do ciężkich przedmiotów. W przeciwnym razie istnieje niebezpieczeństwo urazu i/ lub niebezpieczeństwo, że produkt zostanie uszkodzony.

## ● Użycie zgodne z przeznaczeniem

Skrzynia ogrodowa nadaje się do składowania odpornych na wilgoć powietrza przedmiotów i okresowego przechowywania poduszek na meble ogrodowe na zewnątrz. Skrzynia ogrodowa przeznaczona jest wyłącznie do prywatnego zastosowania, ale nie do użytku komercyjnego.

## ● Dane techniczne

Pojemność: 350 l

Wymiary: ok. 119 x 58,5 x 52 cm (szer. x wys. x gł.)

## ● Zakres dostawy

- 1 ściana tylna
- 1 ściana przednia
- 2 ściany boczne
- 1 podstawa
- 1 pokrywa
- 2 kółka

## ● Montaż

- Zmontować skrzynię ogrodową zgodnie z ilustracją etapów montażu A - D.

## ● Pielęgnacja

- Do czyszczenia nie używać żadnych ostrych środków czyszczących, ponieważ można przez to uszkodzić powierzchnie i artykuł. Czyścić wilgotną ściereczką z łagodnym roztworem środka czyszczącego.

## ● Serwis

Jelenia Plast Sp. z o.o.  
ul. Spółdzielcza 47  
PL 58-500 Jelenia Góra  
info@jeleniaplast.com

**IAN 353351\_2007**

Przed skontaktowaniem się z działem serwisowym należy przygotować paragon i numer artykułu jako dowód zakupu.

## ● Utylizacja



Opakowanie wykonane jest z materiału przyjaznego dla środowiska, które można przekazać do utylizacji w lokalnym punkcie przetwarzania surowców wtórnych.

Informacji na temat możliwości utylizacji wyeksploatowanej skrzyni uniwersalnej udziela Urząd Gminy lub Urząd Miasta.

4

GB / IE / NI

5

DE / AT / CH

6

FR / BE

# Záhradný a univerzálny box

## ● Úvod



Blahoželáme Vám ku kúpe Vašej novej univerzálnej truhlice, rozhodli ste sa tým pre veľmi kvalitný výrobok. Návod na používanie/montážny návod je súčasťou tohto výrobku.

Pred montážou si prosím prečítajte celý tento návod a rešpektujte jeho pokyny. Tento návod obsahuje dôležité informácie k montáži a údržbe. Návod si preto dobre uschovajte a odovzdajte ho i prípadnému ďalšiemu majiteľovi.



## Bezpečnostné upozornenia

**DÔLEŽITÉ, USCHOVAJTE PRE PRÍPAD POUŽITIA V BUDÚCNOSTI:  
DÔKLADNE SI PREČÍTAJTE POKYNY!**

Dodržiavajte prosím nasledujúce bezpečnostné upozornenia. Za škody vzniknuté v dôsledku nedodržiavania pokynov výrobcu neručí.

-  Na univerzálnu truhlicu si nesadajte, nestavajte sa a nekľakajte si na ňu, ani si na ňu nelhajte. Taktiež nepoužívajte univerzálnu truhlicu ako pomôcku pri vystupovaní nahor alebo na odkladanie ťažkých predmetov. V opačnom prípade vzniká nebezpečenstvo poranenia a/alebo nebezpečenstvo, že sa produkt poškodí.

## ● Používanie v súlade s určeným účelom

Záhradný a univerzálny box je vhodný pre skladovanie vecí rezistentných voči vlhkosti vzduchu ako aj na prechodné skladovanie podušiek pre záhradné stoličky v exteriéri. Univerzálna truhlica je určená výhradne pre súkromné používanie, nie pre komerčné účely.

## ● Technické údaje

Objem: cca 350 l

Rozmery: cca 119 x 58,5 x 52 cm (Š x V x H)

## ● Obsah dodávky

- 1 zadná stena
- 1 predná stena
- 2 bočné steny
- 1 dno
- 1 kryt
- 2 kolieskami

## ● Montáž

- Zložte univerzálny box podľa zobrazených montážnych krokov A – D.

## ● Údržba

- Na čistenie nepoužívajte žiadne agresívne čistiace prostriedky, pretože tým môžete poškodiť povrch a tým výrobok. Na čistenie používajte vlhkú handričku a jemný mydlový roztok.

## ● Servis

Jelenia Plast Sp. z o.o.  
ul. Spółdzielcza 47  
PL 58-500 Jelenia Góra  
info@jeleniaplast.com

IAN 353351\_2007

Pre všetky otázky majte pripravený pokladničný doklad a číslo výrobku ako dôkaz o kúpe.

## ● Likvidácia



Obal pozostáva z ekologického materiálu, ktorý môžete odovzdať na miestnych recyklačných zberných miestach.

Informácie o možnostiach likvidácie opotrebovanej univerzálnej truhlice získate na Vašom obecnom alebo mestskom úrade.

## Arcón multiusos o para jardín

### ● Introducción

Le damos la enhorabuena por la compra de su nueva arcón de jardín con la que ha adquirido un producto de excelente calidad. El manual de instrucciones y montaje es parte integrante de este producto. Por favor, lea atentamente estas instrucciones antes de proceder al montaje del producto y tenga en cuenta las recomendaciones. Estas instrucciones contienen información importante sobre el montaje y mantenimiento del producto. Por esta razón, conserve estas instrucciones en buen estado y adjúntelas en caso de entregar el producto a terceros.



### Indicaciones de seguridad

IMPORTANTE: CONSERVE PARA CONSULTAS POSTERIORES: ¡LEA ATENTAMENTE!

Tenga en cuenta las siguientes indicaciones de seguridad. El fabricante no se hace responsable de los daños provocados por no respetar estas instrucciones.

-  No se siente, ponga de pie, arrodille o tumbe sobre el arcón de jardín. No utilice la caja como ayuda para alcanzar mayor altura o como almacén para objetos pesados. Podría correr riesgo de lesiones y / o peligro de que el producto se dañe.

### ● Uso adecuado

El arcón sirve para guardar objetos no sensibles a la humedad del aire así como para el almacenamiento temporal de cojines de sillas de jardín en exteriores. La caja está destinada al sector privado, no para un uso comercial.

### ● Datos técnicos

Volumen: aprox. 350 l

Medidas: aprox. 119 x 58,5 x 52 cm (L x A x F)

### ● Volumen de entrega

- 1 pared trasera
- 1 pared delantera
- 2 paredes laterales
- 1 base
- 1 tapa
- 2 ruedas

### ● Montaje

- Monte el arcón siguiendo los pasos de montaje mostrados en las imágenes A - D.

### ● Mantenimiento

- Para la limpieza, no utilice productos corrosivos ya que podrían dañar la superficie y, por consiguiente, el artículo. Para la limpieza utilice un trapo húmedo y una solución suave de jabón.

### ● Asistencia técnica

Jelenia Plast Sp. z o.o.  
ul. Spółdzielcza 47  
PL 58-500 Jelenia Góra  
info@jeleniaplast.com

**IAN 353351\_2007**

Tenga a mano el comprobante de caja para todas las consultas y el número de artículo como prueba de compra.

### ● Desecho del producto



El embalaje está compuesto por materiales ecológicos que puede desechar en los puntos de reciclaje locales.

Para obtener información sobre las posibles formas de eliminación de la caja al final de su vida útil, acuda a la administración de su municipio o ciudad.



This symbol serves as a reminder that the packaging is disposed of in an environmentally friendly manner

Dieses Symbol erinnert daran, die Verpackung umweltfreundlich zu entsorgen

Ce pictogramme indique que l'emballage est éliminé dans le respect de l'environnement

Dit symbool herinnert u eraan dat de verpakking op een milieuvriendelijke manier wordt weggegooid

Symbolet minder om, at emballagen bortskaffes på en miljøvenlig vis

Ten symbol przypomina, że opakowanie jest utylizowane w sposób przyjazny dla środowiska

Tento symbol připomíná, že obal je likvidován způsobem, který je přátelský vůči životnímu prostředí

Tento symbol pripomína, že obal môže byť odstránený šetrne k životnému prostrediu

Este símbolo le recuerda que el embalaje se desecha de forma respetuosa con el medio ambiente

**Jelenia Plast Sp. z o.o.**  
**ul. Spółdzielcza 47**  
**PL 58-500 Jelenia Góra**  
**info@jeleniaplast.com**

Last Information update · Stand der Informationen ·  
Dernière mise à jour des informations · Laatst update van de informatie ·  
Seneste opdatering · Ostatnia aktualizacja informacji ·  
Poslední aktualizace informace · Posledná aktualizácia informácií ·  
Última actualización de información:  
33 / 2020 · Ident-No.: A-2035, 353351\_2007332020-8



Recyclable material: paper

Wiederverwertbare Material: Papier

Matière recyclable: papier

Recyclebaar materiaal: papier

Genanvendeligt materiale: papír

Materiał nadający się do recyklingu: papier

Materiál hodící se k recyklaci: papír

Recyklovateľný materiál: papier

Material reciclable: papel



FSC® MIX - means that the wood of the product comes from FSC®-certified, recycled or controlled wood

FSC® MIX - bedeutet, dass das Produkt aus FSC®-Holz und Holz aus kontrollierten Quellen oder Recycling hergestellt wurde

FSC® MIX - signifie que le bois utilisé pour la fabrication du produit provient de bois certifié FSC®, recyclé ou contrôlé

FSC® MIX-papier - dit betekent dat het hout in het product van FSC®-gecertificeerde, gerecyclede of gecontroleerde houtmaterialen is

FSC® MIX - betyder, at træet brugt til fremstilling af produktet stammer fra FSC®-certificerede materialer, fra genanvendelse eller fra kontrolleret træ

FSC® MIX - oznacza, że drewno w ramach produktu pochodzi z materiałów z certyfikatem FSC®, z recyklingu, albo z drewna kontrolowanego

FSC® MIX - znamená, že dřevo použité na výrobek pochází z materiálů s certifikátem FSC®, z recyklace, nebo z kontrolovaného dřeva

FSC® MIX - znamená, že drevo použité na výrobu tohto výrobku pochádza z materiálov s certifikátom FSC®, z recyklácie, alebo z kontrolovaného dreva

FSC® MIX: significa que la madera en el producto proviene de materiales certificados FSC®, madera reciclada o controlada



**IAN 353351\_2007**

