



DOPPEL-SEITENMARKISE

DE AT CH

DOPPEL-SEITENMARKISE

Montage-, Bedienungs- und Sicherheitshinweise

IT CH

TENDA DOPPIA AD APERTURA LATERALE

Istruzioni di montaggio, d'uso e di sicurezza

FR CH

DOUBLE STORE LATÉRAL

Instructions de montage, d'utilisation et
consignes de sécurité

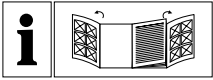

DE/AT/CH	Montage-, Bedienungs- und Sicherheitshinweise	Seite	5
FR/CH	Instructions de montage, d'utilisation et consignes de sécurité	Page	8
IT/CH	Istruzioni di montaggio, d'uso e di sicurezza	Pagina	11

Sie benötigen · Il vous faut
Vi servono:

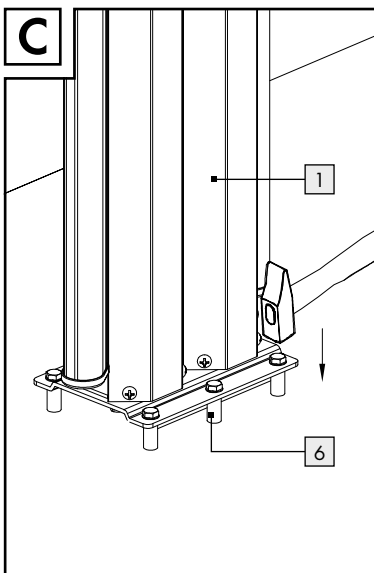
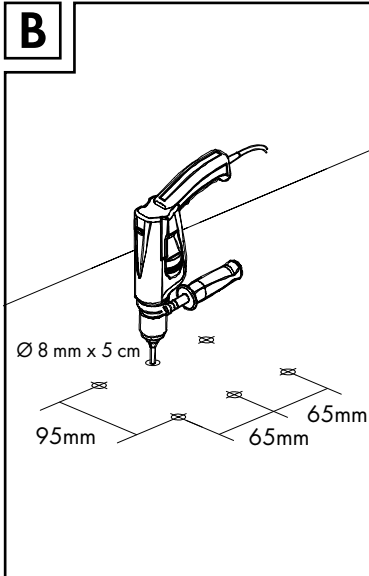
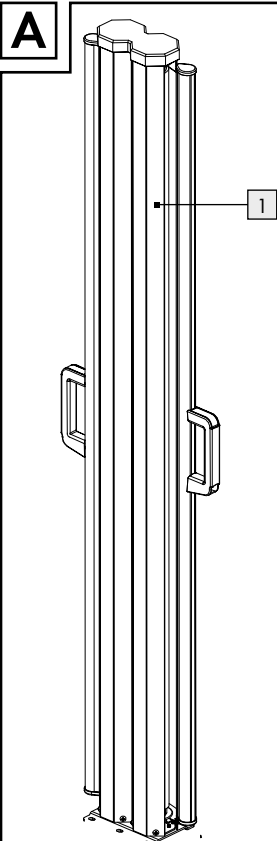
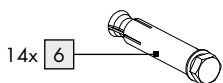
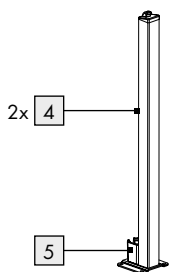
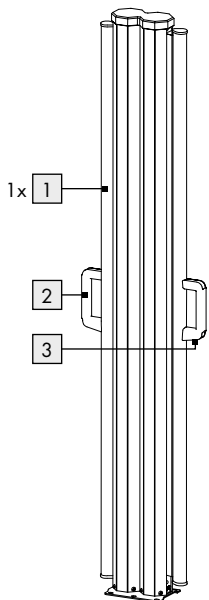
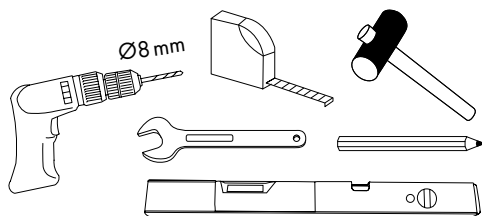
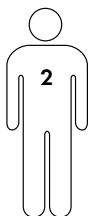

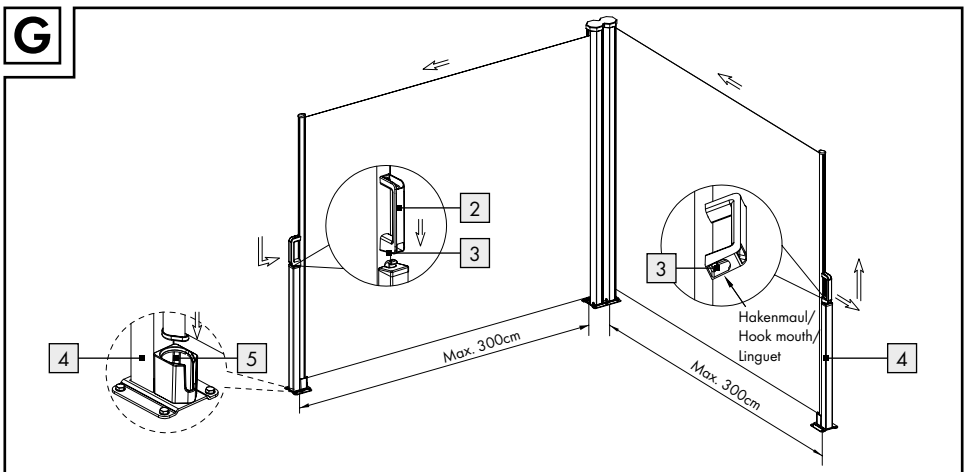
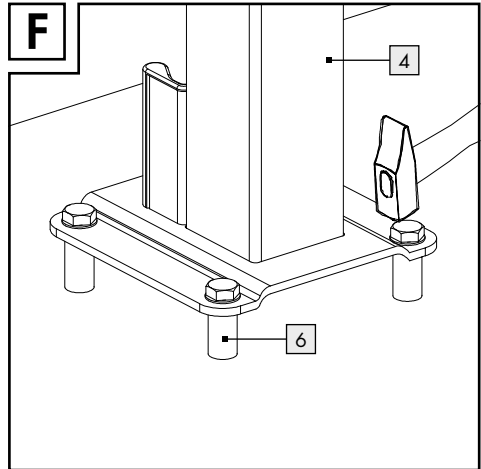
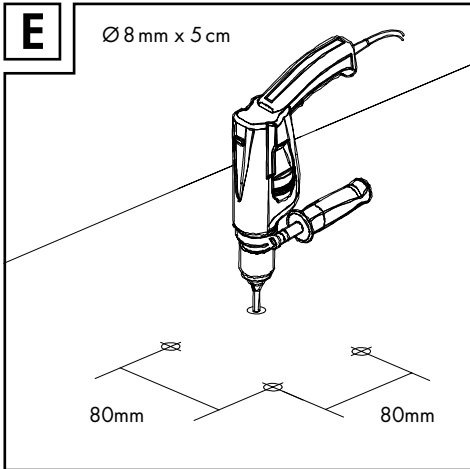
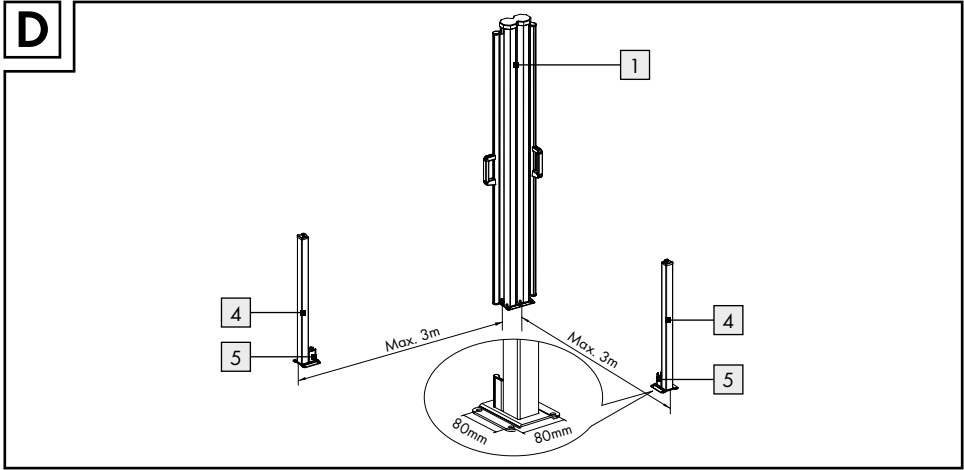

Legende der verwendeten Piktogramme



Bedienungsanleitung lesen!



Lebens- und Unfallgefahr für Kleinkinder und Kinder!



Warn- und Sicherheitshinweise beachten!

Doppel-Seitenmarkise

● Einleitung



Wir beglückwünschen Sie zum Kauf Ihres neuen Produkts. Sie haben sich damit für ein hochwertiges Produkt entschieden.

Machen Sie sich vor der ersten Inbetriebnahme mit dem Produkt vertraut. Lesen Sie hierzu aufmerksam die nachfolgende Bedienungsanleitung und die Sicherheitshinweise. Benutzen Sie das Produkt nur wie beschrieben und für die angegebenen Einsatzbereiche. Bewahren Sie diese Anleitung an einem sicheren Ort auf. Händigen Sie alle Unterlagen bei Weitergabe des Produktes an Dritte mit aus.

● Bestimmungsgemäße Verwendung

Das Produkt ist für den privaten Gebrauch geeignet. Das Produkt ist nicht für den gewerblichen Gebrauch vorgesehen. Das Produkt wurde für den privaten Wohnbereich hergestellt.

● Teilebeschreibung

- 1 Kassette
- 2 Handgriff
- 3 Hakenmaulsicherung
- 4 Haltepfosten
- 5 Stangenhalter (Haltepfosten)
- 6 Ankerbolzen

● Technische Daten

Maße: 2 x ca. 300 x 160 cm

● Lieferumfang

- 1 Doppel-Seitenmarkise
- 2 Haltepfosten
- 14 Ankerbolzen (Ø 8 x 50 mm)
- 1 Montageanleitung



Sicherheitshinweise

VOR GEBRAUCH DIE MONTAGE- UND BEDIENUNGSANLEITUNG LESEN! MONTAGE- UND BEDIENUNGSANLEITUNG SORGFÄLTIG AUFBEWAHREN!

-  **⚠️ WARNUNG! LEBENS- UND UNFALLGEFAHR FÜR KLEINKINDER UND KINDER!** Lassen

Sie Kinder niemals unbeaufsichtigt mit dem Verpackungsmaterial. Es besteht Erstickungsgefahr durch Verpackungsmaterial.

- **⚠️ WARNUNG!** Achten Sie bei Ihrer Standortwahl darauf, dass die Kassette **1** und die Haltepfosten **4** in einer horizontalen Linie zueinander stehen. Andernfalls kann sich das Produkt verziehen. Dadurch können Probleme beim Aus- und Einfahren auftreten.
- Sichern und schließen Sie das Produkt bei extremen Wetterbedingungen, z. B. starkem Wind.
- Achten Sie vor der Benutzung auf die ordnungsgemäße Montage.
- Stellen Sie das Produkt auf einem ebenen, festen Untergrund auf.

- Das Produkt ist kein Spielzeug und darf nur unter Aufsicht von Erwachsenen verwendet werden.
- Überprüfen Sie das Produkt vor jeder Verwendung auf Beschädigung oder Verschleiß.
- Verwenden Sie das Produkt nicht in der Nähe einer offenen Flamme.
- Wir empfehlen, dass zwei Personen das Produkt zusammenbauen, um Verletzungen oder Schäden am Produkt zu vermeiden.
- Lassen Sie den Handgriff **2** nicht los, nachdem Sie ihn vom Haltepfosten **4** gelöst haben. Lassen Sie erst los, wenn die Markise fest in der Kassette **1** fixiert ist.
- Wird der Handgriff **2** unachtsam gelöst, kann dies zu Schäden und/oder Verletzungen führen.
- Der Gebrauch bei Frost kann das Produkt beschädigen.
- Keine Wartungsarbeiten erforderlich.
- Windwiderstandsklasse 1 = Beaufort-Windskala 4 = 20–27 Km/h (Zweige bewegen sich, loses Papier wird vom Boden gehoben)

● Montage

- Wählen Sie eine geeignete Montagefläche auf dem Boden aus und markieren Sie sechs Löcher für die Kassette **1** (siehe Abb. A).
- Bohren Sie an den markierten Stellen 5 cm tiefe Löcher mit einem Bohrer (Ø 8 mm) (siehe Abb. B).
Wichtig: Stellen Sie sicher, dass die Ankerbolzen **6** für das genutzte Material geeignet sind. Sollte dies nicht der Fall sein, fragen Sie in einem Baumarkt nach passenden Ankerbolzen.
- Befestigen Sie das Produkt auf dem Boden mit Hilfe der Ankerbolzen **6**, indem Sie diese mit einem Hammer in die vorgebohrten Löcher schlagen (siehe Abb. C). Ziehen Sie die Ankerbolzen **6** mit einem Schraubenschlüssel 8 mm (M5) fest an.
- Wählen Sie eine geeignete Montagefläche auf dem Boden aus und markieren Sie vier Löcher für die Haltepfosten **4**. Achten Sie bei Ihrer Standortwahl darauf, dass die Kassette **1** und die Haltepfosten **4** in einer horizontalen Linie zueinander stehen. Die Haltepfosten **4** können maximal 300 cm von der Kassette **1** entfernt

montiert werden (siehe Abb. D). Bohren Sie an den markierten Stellen 5 cm tiefe Löcher mit einem Bohrer (Ø 8 mm) (siehe Abb. E). Befestigen Sie die Haltepfosten **4** mit Hilfe der Ankerbolzen **6**, indem Sie diese mit einem Hammer in die vorgebohrten Löcher schlagen (siehe Abb. F). Ziehen Sie die Ankerbolzen **6** mit einem Schraubenschlüssel fest an.

● Markise öffnen (siehe Abb. G)

- Halten Sie den Handgriff **2** und ziehen Sie diesen zum Haltepfosten **4**.
- Stecken Sie das Hakenmaul auf der Oberseite des Haltepfostens **4** in die Hakenmaulsicherung **3** (unter dem Handgriff **2**) ein.
- Stecken Sie die Markisenstange in den Stangenhalter **5** am Haltepfosten.

● Markise schließen

- Halten Sie den Handgriff **2**, ziehen Sie ihn zurück und heben Sie ihn an. Folgen Sie der Nut, um den Handgriff **2** und den Haltepfosten **4** zu entriegeln.
- Halten Sie den Handgriff **2** und bewegen Sie diesen zurück zur Kassette **1**. Bewegen Sie den Handgriff **2** langsam und horizontal. Der Stoff zieht sich von selbst in die Kassette **1** zurück.

● Reinigung und Pflege

- Lassen Sie alle Teile gründlich trocknen, bevor Sie das Produkt wieder verpacken. Dies beugt Schimmel, Geruch und Verfärbungen vor.
- Reinigen Sie das Produkt mit einem leicht angefeuchteten, fusselfreien Tuch.
- Bewahren Sie das Produkt immer trocken und sauber bei Raumtemperatur auf.

● Entsorgung

Die Verpackung besteht aus umweltfreundlichen Materialien, die Sie über die örtlichen Recyclingstellen entsorgen können.

Möglichkeiten zur Entsorgung des ausgedienten Produkts erfahren Sie bei Ihrer Gemeinde- oder Stadtverwaltung.

● Garantie

Das Produkt wurde nach strengen Qualitätsrichtlinien sorgfältig produziert und vor Anlieferung gewissenhaft geprüft. Im Falle von Mängeln dieses Produkts stehen Ihnen gegen den Verkäufer des Produkts gesetzliche Rechte zu. Diese gesetzlichen Rechte werden durch unsere im Folgenden dargestellte Garantie nicht eingeschränkt.

Sie erhalten auf dieses Produkt 3 Jahre Garantie ab Kaufdatum. Die Garantiefrist beginnt mit dem Kaufdatum. Bitte bewahren Sie den Original-Kassenbon gut auf. Diese Unterlage wird als Nachweis für den Kauf benötigt.

Tritt innerhalb von 3 Jahren ab dem Kaufdatum dieses Produkts ein Material- oder Fabrikationsfehler auf, wird das Produkt von uns – nach unserer Wahl – für Sie kostenlos repariert oder ersetzt. Diese Garantie verfällt, wenn das Produkt beschädigt, nicht sachgemäß benutzt oder gewartet wurde.

Die Garantieleistung gilt für Material- oder Fabrikationsfehler. Diese Garantie erstreckt sich nicht auf Produktteile, die normaler Abnutzung ausgesetzt sind (z. B. Batterien) und daher als Verschleißteile angesehen werden können oder Beschädigungen an zerbrechlichen Teilen, z. B. Schalter, Akkus oder die aus Glas gefertigt sind.

● Abwicklung im Garantiefall

Um eine schnelle Bearbeitung Ihres Anliegens zu gewährleisten, folgen Sie bitte den folgenden Hinweisen:

Bitte halten Sie für alle Anfragen den Kassenbon und die Artikelnummer (z. B. IAN 123456_7890) als Nachweis für den Kauf bereit.

Die Artikelnummer entnehmen Sie bitte dem Typenschild, einer Gravur, auf dem Titelblatt Ihrer Bedienungsanleitung (unten links) oder als Aufkleber auf der Rück- oder Unterseite des Produkts.

Sollten Funktionsfehler oder sonstige Mängel auftreten, kontaktieren Sie zunächst die nachfolgend benannte Serviceabteilung telefonisch oder per E-Mail.

Ein als defekt erfasstes Produkt können Sie dann unter Beifügung des Kaufbelegs (Kassenbon) und der Angabe, worin der Mangel besteht und wann er aufgetreten ist, für Sie portofrei an die Ihnen mitgeteilte Service-Anschrift übersenden.

● Service

Ⓛ DE **Service Deutschland**

Tel.: 0800 5435 111

E-Mail: owim@lidl.de

Ⓛ AT **Service Österreich**

Tel.: 0800 292726



E-Mail: owim@lidl.at

Ⓛ CH **Service Schweiz**

Tel.: 0800562153

E-Mail: owim@lidl.ch

Légende des pictogrammes utilisés

	Lire le mode d'emploi !		Danger de mort et d'accident pour les enfants en bas âge et les enfants !
	Respectez les avertissements et les consignes de sécurité !		

Double store latéral

● Introduction

 Nous vous félicitons pour l'achat de votre nouveau produit. Vous avez opté pour un produit de grande qualité. Avant la première mise en service, vous devez vous familiariser avec toutes les fonctions du produit. Veuillez lire attentivement le mode d'emploi ci-dessous et les consignes de sécurité. N'utilisez le produit que pour l'usage décrit et les domaines d'application cités. Conserver ces instructions dans un lieu sûr. Si vous donnez le produit à des tiers, remettez-leur également la totalité des documents.

● Utilisation conforme

Le produit est destiné à un usage privé. Le produit n'est pas destiné à un usage commercial. Le produit a été conçu pour les espaces d'habitation privés.

● Descriptif des pièces

- 1 Coffre
- 2 Poignée
- 3 Linguet de crochet
- 4 Barre d'appui
- 5 Support de barre (barre d'appui)
- 6 Boulon d'ancrage

● Caractéristiques techniques

Dimensions : 2 x env. 300 x 160 cm

● Contenu de la livraison

- 1 store latéral double
- 2 barres d'appui
- 14 boulons d'ancrage (Ø 8 x 50 mm)
- 1 notice de montage



Consignes de sécurité

LIRE LA NOTICE DE MONTAGE ET LE MODE D'EMPLOI AVANT UTILISATION ! CONSERVER SOIGNEUSEMENT LA NOTICE DE MONTAGE ET LE MODE D'EMPLOI !

-  **AVERTISSEMENT ! DANGER DE MORT ET RISQUE D'ACCIDENT POUR LES ENFANTS EN BAS ÂGE ET LES ENFANTS !**
Ne laissez jamais les enfants manipuler les emballages sans surveillance. Ils risquent de s'étouffer avec les emballages.
-  **AVERTISSEMENT !** Vérifiez lors du choix du lieu d'installation que le coffre 1 et les barres d'appui 4 se trouvent sur une ligne horizontale. Le produit pourrait autrement se déformer. Des problèmes pourraient ainsi apparaître lors de la rentrée et la sortie du produit.
- En cas de conditions météorologiques extrêmes, par ex. en cas de vent fort, mettez le produit en sécurité et refermez-le.
- Veillez, avant utilisation, que le montage soit effectué convenablement.
- Placez le produit sur une surface plane et rigide.
- Le produit n'est pas un jouet et il ne doit être utilisé que sous la surveillance d'un adulte.

- Avant chaque utilisation, vérifiez que le produit ne présente aucune trace de dommages ou d'usure.
- N'utilisez pas le produit à proximité d'un feu ouvert.
- Nous vous recommandons d'effectuer le montage à deux pour éviter toute blessure corporelle et tout dégât matériel sur le produit.
- Ne lâchez pas la poignée [2] après l'avoir détachée de la barre d'appui [4]. Ne la lâcher que lorsque le store est bien fixé dans le coffre [1].
- Si la poignée [2] est détachée par inattention, cela peut entraîner des dégâts matériels et/ou des blessures corporelles.
- Le produit peut être endommagé s'il est utilisé en cas de gel.
- Aucun travail de maintenance nécessaire.
- Classe de résistance au vent 1 = Échelle de Beaufort 4 = 20-27 Km/h (les branches bougent, les feuilles de papier sont soulevées du sol)

● Montage

- Choisissez une surface de montage appropriée au sol et marquez six trous pour le coffre [1] (voir Fig. A).
- Percez des trous de 5 cm de profondeur aux endroits identifiés (foret de Ø 8 mm) (voir Fig. B).

Important : Assurez-vous que les boulons d'ancrage [6] sont appropriés au matériau utilisé. Si cela n'était pas le cas, demandez les boulons d'ancrage adaptés dans un magasin de bricolage.

- Fixez le produit au sol à l'aide des boulons d'ancrage [6] en les enfonçant au marteau dans les trous prévus (voir Fig. C). Serrez fermement les boulons d'ancrage [6] à l'aide d'une clé de serrage de 8 mm (M5).
- Choisissez une surface de montage appropriée au sol et marquez quatre trous pour les barres d'appui [4]. Vérifiez lors du choix du lieu d'installation que le coffre [1] et les barres d'appui [4] se trouvent sur une ligne horizontale. Les barres d'appui [4] peuvent être montées au maximum

à 300 cm du coffre [1] (voir Fig. D). Percez au foret (Ø 8 mm) des trous de 5 cm de profondeur aux endroits identifiés (voir Fig. E). Fixez les barres d'appui [4] à l'aide des boulons d'ancrage [6] en les enfonçant au marteau dans les trous prévus (voir Fig. F). Serrez fermement les boulons d'ancrage [6] à l'aide d'une clé de serrage.

● Ouvrir les stores (voir Fig. G)

- Maintenir la poignée [2] et tirez-la vers la barre d'appui [4].
- Enclenchez dans le linguet [3] (sous la poignée [2]) la gueule de crochet située sur le côté supérieur de la barre d'appui [4].
- Emboîtez la barre de store dans le support [5] sur la barre d'appui.

● Fermez les stores

- Maintenez la poignée [2], tirez-la et levez-la. Suivez l'encoche pour débloquer la poignée [2] et la barre d'appui [4].
- Maintenez la poignée [2] et déplacez-la vers le coffre [1]. Déplacez la poignée [2] lentement et horizontalement. Le tissu rentre de lui-même dans le coffre [1].

● Nettoyage et entretien

- Laissez toutes les pièces sécher correctement avant d'emballer le produit. Cela empêche la formation de moisissures, mauvaises odeurs et décolorations.
- Nettoyez le produit avec un chiffon non pelucheux légèrement humide.
- Toujours ranger le produit à l'état propre et sec, à température ambiante.

● Mise au rebut

L'emballage se compose de matières recyclables pouvant être mises au rebut dans les déchetteries locales.

Votre mairie ou votre municipalité vous renseigneront sur les possibilités de mise au rebut des produits usagés.

● Garantie

Le produit a été fabriqué selon des critères de qualité stricts et contrôlé consciencieusement avant sa livraison. En cas de défaillance, vous êtes en droit de retourner ce produit au vendeur. La présente garantie ne constitue pas une restriction de vos droits légaux.

Ce produit bénéficie d'une garantie de 3 ans à compter de sa date d'achat. La durée de garantie débute à la date d'achat. Veuillez conserver le ticket de caisse original. Il fera office de preuve d'achat.

Si un problème matériel ou de fabrication devait survenir dans 3 ans suivant la date d'achat de ce produit, nous assurons à notre discrétion la réparation ou le remplacement du produit sans frais supplémentaires. La garantie prend fin si le produit est endommagé suite à une utilisation inappropriée ou à un entretien défaillant.

La garantie couvre les vices matériels et de fabrication. Cette garantie ne s'étend ni aux pièces du produit soumises à une usure normale (p. ex. des piles) et qui, par conséquent, peuvent être considérées comme des pièces d'usure, ni aux dommages sur des composants fragiles, comme des interrupteurs, des batteries ou des éléments fabriqués en verre.

● Faire valoir sa garantie

Pour garantir la rapidité d'exécution de la procédure de garantie, veuillez respecter les indications suivantes :

Veuillez conserver le ticket de caisse et la référence du produit (par ex. IAN 123456_7890) à titre de preuve d'achat pour toute demande.

Le numéro de référence de l'article est indiqué sur la plaque d'identification, gravé sur la page de titre de votre manuel (en bas à gauche) ou sur un autocollant apposé sur la face arrière ou inférieure du produit.

En cas de dysfonctionnement du produit, ou de tout autre défaut, contactez en premier lieu le service après-vente par téléphone ou par e-mail aux coordonnées indiquées ci-dessous.

Vous pouvez alors envoyer franco de port tout produit considéré comme défectueux au service clientèle indiqué, accompagné de la preuve d'achat (ticket de caisse) et d'une description écrite du défaut avec mention de sa date d'apparition.

● Service après-vente

FR Service après-vente France

Tél. : 0800904879

E-Mail : owim@lidl.fr

CH Service après-vente Suisse

Tél. : 0800562153

E-Mail : owim@lidl.ch

Legenda dei pittogrammi utilizzati



Leggere il manuale di istruzioni per l'uso!



Pericolo di morte e di incidente per bambini e infanti!



Osservare le avvertenze di sicurezza!

Tenda doppia ad apertura laterale

● Introduzione



Congratulazioni per l'acquisto del vostro nuovo prodotto. Con esso avete optato per un prodotto di qualità. Familiarizzare con il prodotto prima di metterlo in funzione per la prima volta. A tale scopo, leggere attentamente le seguenti istruzioni d'uso e le avvertenze di sicurezza. Utilizzare il prodotto solo come descritto e per i campi di applicazione indicati. Conservare queste istruzioni in un luogo sicuro. Consegnare tutta la documentazione in caso di cessione del prodotto a terzi.

● Utilizzo secondo la destinazione d'uso

Il prodotto è destinato all'utilizzo privato. Il prodotto non è destinato all'uso commerciale. Questo prodotto è stato progettato per un uso in ambiente domestico.

● Descrizione dei componenti

- 1 Cassettone
- 2 Impugnatura
- 3 Elemento di fermo morsa a gancio
- 4 Montante di appoggio
- 5 Supporto asta (montante di appoggio)
- 6 Bullone di ancoraggio

● Dati tecnici

Dimensioni: 2 x ca. 300 x 160 cm



● Contenuto della confezione

- 1 tendone laterale doppio
- 2 montanti di appoggio
- 14 bulloni di ancoraggio (Ø 8 x 50 mm)
- 1 manuale di istruzioni per il montaggio



Avvertenze in materia di sicurezza

LEGGERE LE ISTRUZIONI PRIMA DEL MONTAGGIO E DELL'USO! CONSERVARE ACCURATAMENTE LE ISTRUZIONI PER L'USO E MONTAGGIO!

-  **ATTENZIONE! PERICOLO DI MORTE E DI INCIDENTE PER BAMBINI E INFANTI!** Non lasciare mai i bambini privi di sorveglianza con il materiale di imballaggio. Sussiste pericolo di soffocamento con il materiale di imballaggio.
-  **ATTENZIONE!** Nella scelta della collocazione, assicurarsi che il cassettono 1 e i montanti di appoggio 4 si trovino rispettivamente in linea orizzontale. In caso contrario, il prodotto può storcersi. Ciò può comportare problemi durante l'inserimento e l'estrazione del tendone.
- In caso di condizioni atmosferiche estreme, ad es. forte vento, chiudere e mettere il prodotto al riparo.
- Prima dell'uso assicurarsi che il montaggio sia stato eseguito correttamente.
- Collocare il prodotto su di una superficie piana e solida.
- Il prodotto non è un giocattolo e deve essere utilizzato esclusivamente sotto la supervisione di un adulto.

- Prima di ogni utilizzo controllare eventuali danneggiamenti o segni d'usura presenti sul prodotto.
- Non utilizzare il prodotto in prossimità di una fiamma libera.
- Si consiglia di montare il prodotto in due persone onde evitare lesioni o danni al prodotto.
- Non lasciare l'impugnatura [2] dopo averla sganciata dal montante di appoggio [4]. Lasciarla solo una volta che il tendone sia fissato nel cassettoni [1].
- Se si rilascia per disattenzione l'impugnatura [2], ciò può comportare danni e/o lesioni.
- L'utilizzo in condizioni di gelo può danneggiare il prodotto.
- Non sono necessari interventi di manutenzione.
- Classe di resistenza al vento 1 = Scala di Beaufort 4 = 20-27 Km/h (le aste laterali si muovono, il pannello mobile viene sollevato da terra)

● Montaggio

- Scegliere sul terreno una superficie di montaggio adeguata e segnarvi sei fori per il cassettoni [1] (vedi Fig. A).
- Eseguire sui punti segnati dei fori profondi 5 cm con un trapano (Ø 8 mm) (vedi Fig. B).
Importante: assicurarsi che i bulloni di ancoraggio [6] siano idonei al materiale utilizzato. Se questo non è il caso, chiedere a un ferramenta il tipo di bulloni di ancoraggio adatti.
- Fissare il prodotto al terreno con i bulloni di ancoraggio [6], battendo su questi con un martello per farli entrare nei fori (vedi Fig. C). Serrare i bulloni di ancoraggio [6] con una chiave inglese da 8 mm (M5).
- Scegliere sul terreno una superficie di montaggio adeguata e segnarvi quattro fori per i montanti di appoggio [4]. Nella scelta della collocazione, assicurarsi che il cassettoni [1] e i montanti di appoggio [4] si trovino rispettivamente in linea orizzontale. I montanti di appoggio [4] possono essere montati a max. 300 cm dal cassettoni [1] (vedi Fig. D). Eseguire sui punti segnati dei fori profondi 5 cm con un trapano (Ø 8 mm) (vedi

Fig. E). Fissare i montanti di appoggio [4] con i bulloni di ancoraggio [6], battendo su questi con un martello per farli entrare nei fori (vedi Fig. F). Serrare i bulloni di ancoraggio [6] con una chiave inglese.

● Apertura tendone (vedi Fig. G)

- Afferrare l'impugnatura [2] e tirarla al montante di appoggio [4].
- Inserire la morsa a gancio sul lato superiore del montante di appoggio [4] nell'elemento di fermo della morsa a gancio [3] (sotto l'impugnatura [2]).
- Inserire l'asta del tendone nel supporto asta [5] sul montante di appoggio.

● Chiusura tendone

- Afferrare l'impugnatura [2], tirarla indietro e sollevarla leggermente. Seguire la scanalatura per sbloccare l'impugnatura [2] e il montante di appoggio [4].
- Afferrare l'impugnatura [2] e spostarla all'indietro fino al cassettoni [1]. Spostare l'impugnatura [2] lentamente e in linea orizzontale. Il tessuto si riavvolge da sé nel cassettoni [1].

● Pulizia e cura

- Lasciare asciugare completamente tutti i componenti prima di imballare nuovamente l'articolo. Questo previene la formazione di muffa, odori molesti e lo scolorimento.
- Pulire il prodotto con un panno senza peli leggermente inumidito.
- Conservare il prodotto sempre asciutto e pulito a temperatura ambiente.

● Smaltimento

L'imballaggio è composto da materiali ecologici che possono essere smaltiti presso i siti di raccolta locali per il riciclo.

E' possibile informarsi circa le possibilità di smaltimento del prodotto usato presso l'amministrazione comunale o cittadina.

● Garanzia

Il prodotto è stato prodotto secondo severe direttive di qualità e controllato con premura prima della consegna. In caso di difetti del prodotto, l'acquirente può far valere i propri diritti legali nei confronti del venditore. Questi diritti legali non vengono limitati in alcun modo dalla garanzia di seguito riportata.

Questo prodotto è garantito per 3 anni a partire dalla data di acquisto. Il termine di garanzia ha inizio a partire dalla data di acquisto. Conservare lo scontrino di acquisto originale in buone condizioni. Questo documento servirà a documentare l'avvenuto acquisto.

Il prodotto da Lei acquistato dà diritto ad una garanzia di 3 anni a partire dalla data di acquisto. La presente garanzia decade nel caso di danneggiamento del prodotto, di utilizzo o di manutenzione inadeguati.

La prestazione di garanzia vale sia per difetti di materiale che per difetti di fabbricazione. La presente garanzia non si estende a parti del prodotto soggette a normale usura e che possono essere identificate, pertanto, come parti soggette a usura (p. es., le batterie), né a danni su parti staccabili, come interruttore, batterie o simili, realizzate in vetro.

● Gestione dei casi in garanzia

Per garantire un rapido disbrigo delle proprie pratiche, seguire le istruzioni seguenti:

Per ogni richiesta si prega di conservare lo scontrino e il codice dell'articolo (ad es. IAN 123456_7890) come prova d'acquisto.

Il numero d'articolo può essere dedotto dalla targhetta, da un'incisione, dal frontespizio delle istruzioni (in basso a sinistra) oppure dall'adesivo applicato sul retro o sul lato inferiore.

In caso di disfunzioni o avarie, contattare innanzitutto i partner di assistenza elencati di seguito telefonicamente oppure via e-mail.

Si può inviare il prodotto ritenuto difettoso all'indirizzo del centro di assistenza indicato con spedizione esente da affrancatura, completo del documento di acquisto (scontrino) e della descrizione del difetto, specificando anche quando tale difetto si è verificato.

● Assistenza

IT Assistenza Italia

Tel.: 800790789

E-Mail: owim@lidl.it

CH Assistenza Svizzera

Tel.: 0800562153

E-Mail: owim@lidl.ch

OWIM GmbH & Co. KG

Stiftsbergstraße 1
74167 Neckarsulm
GERMANY

Model no.: HG06102
Version: 12 / 2020

Stand der Informationen · Version des
informations · Versione delle informazioni:
11 / 2020 · Ident.-No.: HG06102112020-1

