

LIVARNOLUX



SOLAR-POWERED LED LIGHT BALL

(GB) (IE) (NI)

SOLAR-POWERED LED LIGHT BALL

Instructions for use

(FR) (BE)

LAMPE SOLAIRE À LED

Notice d'utilisation

(DE) (AT) (CH)

LED-SOLAR-KUGELLEUCHTE

Gebrauchsanweisung

(DK)

LED-KUGLELAMPE MED SOLCELLER

Brugervejledning

(NL) (BE)

LED-SOLAR-BOLLAMP

Gebruiksaanwijzing



IAN 352209_2007

(GB) (IE) (NI) (DK) (FR)
(BE) (NL) (DE) (AT) (CH)

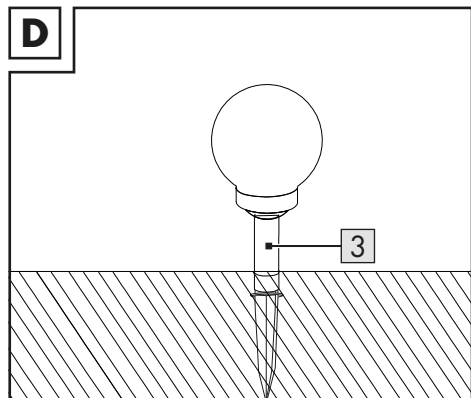
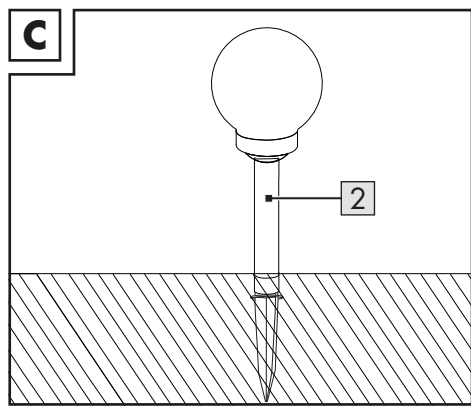
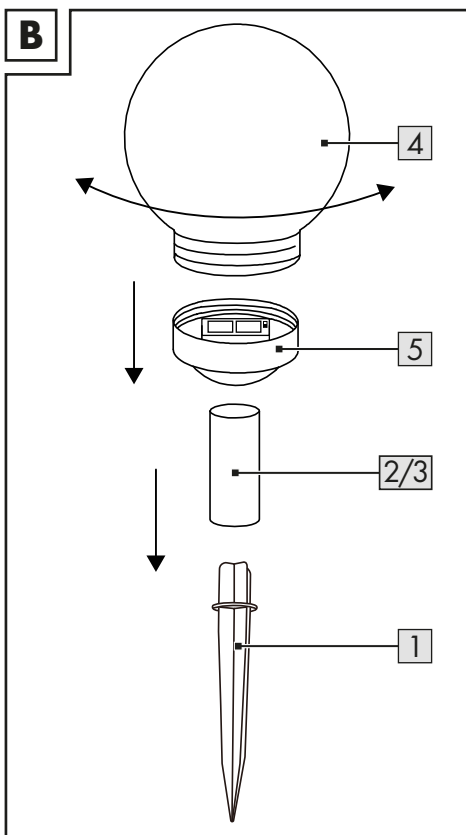
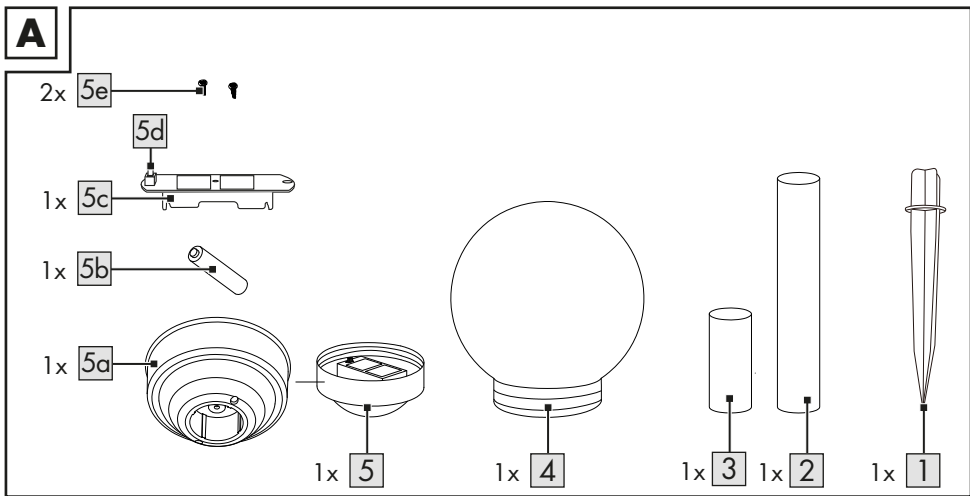

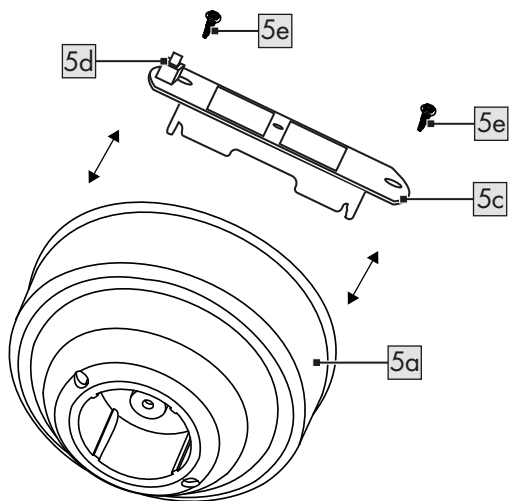
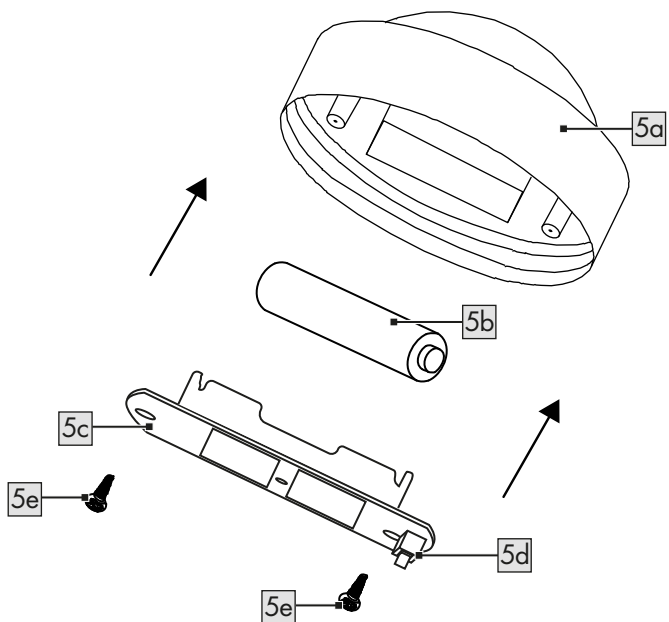
E**F**

Congratulations!

You have chosen to purchase a high-quality product. Familiarise yourself with the product before using it for the first time.

 **Read the following instructions for use carefully.**

Use the product only as described and only for the given areas of application. Store these instructions for use carefully. When passing the product on to third parties, please also hand over all accompanying documents.

Package contents (Fig. A)

- 1 x ground peg (1)
- 1 x spacer tube approx. 19cm (2)
- 1 x spacer tube approx. 8cm (3)
- 1 x ball (4)
- 1 x solar module incl. LED and rechargeable battery, AAA/1.2V/300mAh (5)
- 1 x instructions for use

Technical data

Dimensions (assembled):

approx. 34 x 15cm (H x Ø) with short spacer tube,

approx. 44 x 15cm (H x Ø) with long spacer tube

Rechargeable battery power supply:

1 x 300mAh, 1.2V  AAA, NiMH

 DC voltage symbol

 Delta-Sport Handelskontor GmbH hereby declares that this product meets the following basic requirements, as

well as other important regulations:

2014/30/EU - EMC Directive

2011/65/EU - RoHS Directive

Intended use

The product is only for private outdoor areas and not for commercial use. The product can be used for decorative purposes. This is a special product in accordance with Regulation (EU) No. 1194/2012, as it can be used in temperatures as low as -21 °C.



Splash resistant



Not suitable for general household lighting.



This product is suitable for use in extreme temperatures as low as -21 °C.



Safety information

Important: read these instructions for use carefully and keep them in a safe place!



Life-threatening hazard!

- Never leave children unattended with the packaging materials. There is a risk of suffocation.
- The product is not a toy.
- Check the product for damage or wear before each use. Only use the product if it is in perfect condition!
- No modifications may be made to the product!
- The LEDs are not replaceable.
- Make sure the solar cell does not get dirty or covered in snow or ice in winter. This reduces the performance of the solar cell.
- Note that cold temperatures have a negative impact on battery life.



Warnings regarding the storage battery!

- Only charge intact and undamaged storage batteries.
- Protect the storage battery from mechanical damage. Fire risk!
- If electrolyte solution leaks from the storage battery or the product then avoid contact with your eyes, mucous membranes, or skin. Rinse the affected areas immediately with plenty of clear water and consult a doctor. The electrolyte solution can cause irritation.
- Never charge or store the storage battery in the vicinity of large heat sources or open fire as this could cause the storage battery to explode.
- The charging contacts on the storage battery may not be connected using metal objects.
- Never try to manipulate, modify, or repair a storage battery or the product.

Danger!

- The storage battery may not be thrown into the fire or short-circuited after removal. The storage battery could overheat and explode.
- Do not dismantle the storage battery.

Assembling the product

1. Remove the individual parts from the packaging and assemble the product according to Figure B. You have two options here: with the spacer tube (3), the product will be approx. 34cm high (Fig. D), and approx. 44cm high with the spacer tube (2) (Fig. C).
2. Insert the chosen spacer tube (2) or (3) into the recess on the solar module (5) (Fig. B).
3. Finally, insert the ground peg (1) into the underside of the spacer tube (2) or (3) (Fig. B).

Setting up the product

Note: the product can be set up independently of a power source.

- Only use the product with the ground peg (1) supplied.
- Insert the assembled product far enough into the ground (lawn, flower bed) to ensure its stability. As the product depends on solar energy, you must remember and observe the following points before setting it up:
 1. Select a spot where the solar module (5) is exposed to sunlight throughout the day.
 2. Position the product so that the solar module (5) does not become covered or shaded (trees, leaves, etc.).
 3. Ensure the solar module (5) is not influenced by other light sources, such as garden or street lighting, otherwise the product will not switch on at dusk. Remember that many light sources are dependent on time and movement and only come on in the middle of the night.

Before using the product for the first time

Note: the product has a twilight sensor and an on/off switch (5d). When fully charged, lighting duration is approx. 6 to 8 hours.

- Unscrew the ball (4) anticlockwise from the solar module (5). Before using it for the first time, slide the on/off switch (5d) to ‚ON‘.
- Screw the ball (4) clockwise back onto the solar module (5) until it stops and place the product in the sun.

Switching the product on/off

- Slide the on/off switch (5d) to ‚ON‘. The product automatically switches on at dusk. With the KL-8728, the colour automatically changes from red to green to blue. The product automatically switches off when it starts to get light or if the battery is flat.
- Slide the on/off switch (5d) to ‚OFF‘. The product is permanently switched off.

Changing the rechargeable battery

Note: the rechargeable battery (5b) is designed for long-term use. However, it may be necessary to change the battery after a long period of use. Rechargeable batteries are subject to natural wear and tear and their performance can decrease. To achieve optimum performance, rechargeable batteries should be replaced every 12 months. Change the battery as shown in Figures E-F.

1. Unscrew the ball (4) anticlockwise.
2. Slide the on/off switch (5d) on the solar module (5) to ‚OFF‘.
3. Remove the solar module (5) from the spacer tube (2)/(3).
4. Unscrew the screw (5e) anticlockwise, using a suitable cross-head screwdriver (not included in the package contents), and remove the housing (5a) from the rest of the module (Fig. E).
5. Remove the rechargeable battery (5b) and replace it with a new, charged battery of the same type (see „Technical data“). When inserting the battery, ensure the polarity (+/-) is correct (Fig. F).
6. Put the housing (5a) back on and secure this with the screw (5e), turning it clockwise.
7. Put the solar module (5) back onto the spacer tube (2)/(3).

- Slide the on/off switch (5d) back to ,ON'.
- Screw the ball (4) clockwise back onto the solar module (5) until it stops.

Storage, cleaning

When not in use, always store the product switched off, dry and clean at room temperature. Wipe clean with a dry cloth only. **IMPORTANT!** Never clean the product with harsh cleaning agents.

Disposal



In the interest of protecting the environment, do not throw your product into the household waste once you are finished with it, but rather take it to a specialty disposal facility. Find out about collection sites and their hours of operation from your local authority.

Defective or used batteries must be recycled pursuant to Directive 2006/66/EC and changes to it. Return batteries and/or the product via the collecting sites provided. Packaging materials, such as plastic bags, must be kept away from children. Keep the packaging materials out of reach of children.



Environmental damage caused by improper disposal of batteries! Batteries may not be disposed of with household waste. They may contain toxic heavy metals and are subject to hazardous waste treatment. The chemical symbols of the heavy metals are as follows: Cd = cadmium, Hg = mercury, Pb = lead. Dispose of used batteries at a municipal collection site.



Dispose of the product and packaging in an environmentally friendly manner.



Note the label on the packaging materials when separating waste, as these are labelled with abbreviations (a) and numbers (b) with the following meaning: 1-7: plastics/20-22: paper and cardboard/80-98: composite materials.

The product and the packaging materials can be recycled, dispose of them separately for better treatment of waste. The Triman logo only applies to France. Find out how to dispose of the used product from your municipal or city administration.

Notes on the guarantee and service handling

The product was produced with great care and under constant supervision. You receive a three-year warranty for this product from the date of purchase. Please retain your receipt.

The warranty applies only to material and workmanship and does not apply to misuse or improper handling. Your statutory rights, especially the warranty rights, are not affected by this warranty.

With regard to complaints, please contact the following service hotline or contact us by e-mail. Our service employees will advise as to the subsequent procedure as quickly as possible. We will be personally available to discuss the situation with you.

Any repairs under the warranty, statutory guarantees or through goodwill do not extend the warranty period. This also applies to replaced and repaired parts. Repairs after the warranty are subject to a charge.

IAN: 352209_2007



Service Great Britain

Tel.: 0800 404 7657

E-Mail: deltasport@lidl.co.uk



Service Ireland



Tel.: 1890 930 034

(0,08 EUR/Min., (peak))

(0,06 EUR/Min., (off peak))

E-Mail: deltasport@lidl.ie

Hjertelig tillykke!

Du har valgt at købe et kvalitetsprodukt. Lær produktet at kende, inden du bruger det første gang.

 **Det gør du ved at læse nedenstående brugervejledning omhyggeligt.**

Brug kun produktet som beskrevet og til de angivne anvendelsesområder. Opbevar denne brugervejledning et sikkert sted. Udlever også alle dokumenter, hvis produktet videregives til en tredjepart.

Leveringsomfang (fig. A)

- 1 x pløk (1)
- 1 x afstandsrør, ca. 19 cm (2)
- 1 x afstandsrør, ca. 8 cm (3)
- 1 x kugle (4)
- 1 x solcellemodul inkl. LED og genopladeligt batteri, AAA/1,2 V/300 mAh (5)
- 1 x brugervejledning

Tekniske data

Mål (sat sammen):

- ca. 34 x 15 cm (h x Ø) med kort afstandsrør,
 - ca. 44 x 15 cm (h x Ø) med langt afstandsrør
- Strømforsyning, genopladeligt batteri:
1 x 300 mAh, 1,2 V  AAA, NiMH

 Symbol for jævnspænding

 Hermed erklærer Delta-Sport Handelskontor GmbH, at denne artikel er i overensstemmelse med følgende grundlæggende krav og de øvrige gældende bestemmelser:

- 2014/30/EU - EMC-direktiv
- 2011/65/EU - RoHS-direktiv

Bestemmelsesmæssig brug

Artiklen er kun beregnet til privat, udendørs brug og ikke til erhvervs-mæssig brug. Artiklen egner sig til dekorationsformål. Denne artikel er et specialprodukt i henhold til forordning (EU) nr. 1194/2012, da det kan anvendes ned til -21 °C.



Stænktæt



Ikke egnet til almindelig rumbelysning i husholdning.



-21 °C

Denne artikel egner sig til ekstreme temperaturer ned til -21 °C.



Sikkerhedsanvisninger

Vigtigt: Læs denne brugervejledning omhyggeligt, og opbevar den til senere brug!



Livsfare!

- Lad aldrig børn være alene med emballagematerialet. Der er kvælningfare.
- Artiklen er ikke legetøj.
- Kontroller artiklen for skader og slitage inden hver brug. Artiklen må kun anvendes i fejlfri stand!
- Der må ikke foretages modifikationer på artiklen!
- LED'er kan ikke udskiftes.
- Sørg for, at solcellen ikke er snavset eller om vinteren er dækket af sne og is. Ellers forringes solcellens effekt.
- Bemærk, at kolde temperaturer har negativ indflydelse på det genopladelige batteris driftstid.



Advarselsoplysninger, akku!

- Oplad kun intakte og ubeskadigede akku'er.
- Beskyt akku'en mod mekaniske skader. Fare for brand!
- Skulle der løbe elektrolytopløsning ud af akku'en, undgå kontakt med øjne, slimhinder og hud. Skyl omgående de berørte områder med rigeligt vand og opsøg en læge. Elektrolytopløsningen kan forårsage irritationer.
- Oplad og opbevar aldrig akku'en eller artiklen nær store varmekilder eller åben ild, da det kan medføre at akku'en eksploderer.
- Ladekontakterne på akku'en må ikke forbindes med metalgenstande.
- Forsøg aldrig at manipulere med, ændre på eller reparere akku'en eller artiklen.



Fare!

- Akku'en må ikke kastes i ild eller kortsluttes. Akku'en kan blive overophedet og eksplodere.
- Akku'en må aldrig skilles ad.

Montering af artikel

1. Tag de enkelte dele ud af emballagen, og monter artiklen som vist i figur B.
Du har to valgmuligheder: Ved hjælp af afstandsørret (3) får artiklen en højde på ca. 34 cm (fig. D), og ved hjælp af afstandsørret (2) en højde på ca. 44 cm (fig. C).
2. Stik det valgte afstandsør (2) eller (3) ind i den tilhørende åbning i solcellemodul (5) (fig. B).
3. Stik derefter plækken (1) ind forneden på afstandsørret (2) eller (3) (fig. B).

Opstilling af artiklen

Bemærk: Artiklen kan opstilles uafhængigt af en strømkilde.

- Artiklen må kun anvendes med den medfølgende plæk (1).
- Stik den monterede artikel så langt ned i jorden (græsplæne, blomsterbed), at den står stabilt. Da artiklen er afhængig af solenergi, skal du tage højde for og overholde følgende punkter inden opstillingen:
 1. Vælg et sted, hvor solcellemodul (5) hele dagen får direkte sollys.
 2. Placer artiklen, så solcellemodul (5) ikke bliver tildækket eller står i skygge (træer, tagryg osv.).
 3. Kontroller, at solcellemodul (5) ikke påvirkes af en anden lyskilde, f.eks. gård- eller gadebelysning, da artiklen ellers ikke tænder om aftenen. Vær opmærksom på, at mange lyskilder først tænder midt om natten afhængigt af tid og bevægelse.

Før første ibrugtagning

Bemærk: Artiklen er udstyret med en skumringssensor og en tænd/sluk-knap (5d). Lysvarigheden ved fuld opladning er ca. 6 til 8 timer.

- Skru kuglen (4) af solcellemodul (5) mod urets retning. Sæt tænd/sluk-kontakten (5d) på ON inden første ibrugtagning.

- Skru kuglen (4) fast på solcellemodul (5) til anslag i urets retning, og stil artiklen i solen.

Tænde/slukke artiklen

- Sæt tænd/sluk-kontakten (5d) på ON. Ved mørkets frembrud tænder artiklen automatisk. På KL-8728 sker farveskiftet fra rød – grøn – blå automatisk. Når det bliver lyst, eller det genopladelige batteri er fladt, slukker artiklen automatisk.
- Sæt tænd/sluk-kontakten (5d) på OFF. Artiklen er slukket permanent.

Udskiftning af genopladeligt batteri

Bemærk: Det genopladelige batteri (5b) er beregnet til langvarig brug. Efter lang tids brug kan det dog være nødvendigt at udskifte det genopladelige batteri. Genopladelige batterier er udsat for naturlig slitage, og effekten kan falde. For at opnå en optimal effekt bør de genopladelige batterier udskiftes hver 12 måneder. Udskift det genopladelige batteri som vist i figur E-F.

1. Skru kuglen (4) af mod urets retning.
2. Sæt tænd/sluk-kontakten (5d) på solcellemodul (5) på OFF.
3. Fjern solcellemodul (5) fra afstandsørret (2)/(3).
4. Løs skruen (5e) mod urets retning ved hjælp af en egnet stjerneskrueetrækker (medfølger ikke ved levering), og fjern huset (5a) fra resten af modul (fig. E).
5. Tag det genopladelige batteri (5b) ud, og erstæt det med et nyt, opladet batteri af samme type (se „Tekniske data“). Vær opmærksom på den rigtige polaritet (+/-) ved ilægning af det genopladelige batteri (fig. F).
6. Sæt derefter huset (5a) på igen, og fastgør det med skruen (5e) i urets retning.
7. Sæt solcellemodul (5) på afstandsørret (2)/(3) igen.
8. Sæt tænd/sluk-kontakten (5d) tilbage på ON.
9. Skru kuglen (4) fast på solcellemodul (5) til anslag i urets retning.

Opbevaring, rengøring

Opbevar altid artiklen slukket, tør og ren ved stuetemperatur, når den ikke er i brug. Tør den kun af med en tør rengøringsklud. VIGTIGT! Må aldrig rengøres med skræppe rengøringsmidler.

Henvisninger vedr. bortskaffelse



Med henblik på at beskytte miljøet bedst muligt, er det vigtigt, at du ikke smider dit produkt ud sammen med husholdningsaffaldet, når det ikke længere kan anvendes, men i stedet sørger for at bortskaffe det på en forsvarlig måde. For at få oplysninger om genbrugsstationer og deres åbningstider, bedes du kontakte deres ansvarlige administration.

Defekte eller brugte batterier, genopladelige eller ej, skal genbruges i overensstemmelse med direktiv 2006/66/EF samt alle ændringer heraf. Du skal indlevere batterierne, genopladelige eller ej, og/eller produktet hos de genbrugsstationer, der findes i dit lokalområde. Emballagematerialer som f.eks. plasticposer er ikke beregnede til børn. Opbevar emballagematerialet utilgængeligt for børn.



Miljøskader på grund af ukorrekt bortskaffelse af batterierne, genopladelige eller ej! Batterier, genopladelige eller ej, må ikke bortskaffes sammen med husholdningsaffaldet. De kan indeholde giftige tungmetaller, og er derfor underlagt den samme håndtering som farligt affald. Tungmetallernes kemiske symboler er som følger: Cd = cadmium, Hg = kviksølv, Pb = bly. Indlever derfor de brugte batterier, genopladelige eller ej, på en af de kommunale genbrugsstationer.



Bortskaf produktet og emballagematerialerne miljørigtigt.



Vær opmærksom på emballagematerialernes mærkning under affaldssorteringen. Disse er markeret med forkortelser (a) og tal (b), der har følgende betydning: 1-7:

Kunststoffer/20-22: Papir og pap/80-98: Kompositmaterialer.

Produktet og emballagematerialerne kan genbruges, hvorfor du bedes bortskaffe dem separat for at opnå en bedre affaldshåndtering. Triman-logoet er kun gældende for Frankrig. De forskellige bortskaffelsesmuligheder, der eksisterer for det udjente produkt, kan du få mere information om hos kommune- eller byforvaltningen.

Oplysninger om garanti og servicehåndtering

Produktet er fremstillet med største omhu og under vedvarende kontrol. Der ydes en garanti på tre år fra købsdatoen på dette produkt. Opbevar venligst kvitteringen fra købet.

Garantien gælder kun for materiale- og fabrikationsfejl og bortfalder ved misbrug eller u hensigtsmæssig anvendelse. Deres loypligtige rettigheder, særligt garantikrav, begrænses ikke af denne garanti.

Ved eventuelle klager bedes du henvende dig til nedenstående service-hotline eller tage kontakt til os via e-mail. Medarbejderne i vores kundetjeneste vil så aftale den videre fremgangsmåde med dig. Vi vil under alle omstændigheder rådgive dig personlig.

Garantiperioden forlænges ikke ved eventuelle reparationer inden for garantien eller ved kulance. Dette gælder også for udskiftede og reparerede dele. Efter udløb af garantien er forefaldende reparationer forbundet med omkostninger.

IAN: 352209_2007

 Service Danmark
Tel.: 32 710005
E-Mail: deltasport@lidl.dk

Félicitations !

Vous venez d'acquérir un article de grande qualité. Avant la première utilisation, familiarisez-vous avec l'article.

 **Pour cela, veuillez lire attentivement la notice d'utilisation suivante.**

Utilisez l'article uniquement comme indiqué et pour les domaines d'utilisation mentionnés. Conservez bien cette notice d'utilisation. Si vous cédez l'article à un tiers, veuillez à lui remettre l'ensemble de la documentation.

Étendue de la livraison (fig. A)

- 1 support (1)
- 1 tube d'écartement, env. 19 cm (2)
- 1 tube d'écartement, env. 8 cm (3)
- 1 sphère (4)
- 1 module solaire avec LED et batterie, AAA/1,2 V/300 mAh (5)
- 1 notice d'utilisation

Caractéristiques techniques

Dimensions (assemblé) :

env. 34 x 15 cm (H x Ø) avec le petit tube d'écartement,

env. 44 x 15 cm (H x Ø) avec le grand tube d'écartement,

Batterie d'alimentation :

1 x 300 mAh, 1,2 V  AAA, NiMH

 Symbole de tension continue

 Delta-Sport Handelskontor GmbH déclare par la présente que cet article répond aux exigences essentielles et aux autres dispositions en vigueur suivantes :
2014/30/UE - Directive européenne CEM
2011/65/UE - Directive RoHS

Utilisation conforme à sa destination

L'article est uniquement destiné à un usage domestique en extérieur et n'est pas prévu pour une utilisation commerciale. L'article est utilisé à des fins décoratives. Cet article est un produit à usage spécial selon le Règlement (UE) n° 1194/2012, car il peut être utilisé jusqu'à -21 °C.



Protection contre les projections d'eau



Ne convient pas pour l'éclairage général de pièces de la maison.



Cet article est adapté aux températures extrêmes jusque -21 °C.



Consignes de sécurité

Important : lisez attentivement cette notice d'utilisation et conservez-la absolument !



Danger de mort !

- Ne laissez jamais les enfants sans surveillance avec le matériel d'emballage. Il existe des dangers de suffocation.
- L'article n'est pas un jouet.
- Avant chaque utilisation, vérifiez que l'article n'est pas endommagé ou usé. L'article ne doit être utilisé qu'en parfait état !
- Aucune modification ne doit être apportée à l'article !
- Les lampes LED ne sont pas remplaçables.
- Assurez-vous que la cellule solaire ne soit pas sale ou recouverte de neige et de glace en hiver. Les performances de la cellule solaire seraient alors réduites.
- Veuillez noter que les températures froides ont un effet négatif sur la durée de vie de la batterie.



Consignes pour les batteries !

- Ne charger que des batteries intactes et non endommagées.
- Protéger la batterie des dommages mécaniques. Risque d'incendie !
- Si de la solution électrolytique s'écoule de la batterie, éviter le contact avec les yeux, les muqueuses et la peau. Rincer immédiatement et abondamment les zones touchées à l'eau claire et consulter un médecin. La solution électrolytique peut provoquer des irritations.

- Ne jamais charger ni ranger la batterie ou l'article à proximité de fortes sources de chaleur ou de feux ouverts : ceci pourrait causer une explosion de la batterie.
- Les contacts de chargement sur la batterie ne doivent pas être raccordés par des objets métalliques.
- Ne jamais essayer de manipuler, modifier ou réparer une batterie ou l'article.

Danger !

- La batterie ne doit pas être jetée au feu ni court-circuitée. La batterie peut surchauffer et exploser.
- La batterie ne doit pas être démontée.

Montage de l'article

1. Retirez tous les éléments de l'emballage et montez l'article conformément à la figure B. Deux options s'offrent à vous : avec un tube d'écartement (3), l'article arrive à une hauteur d'env. 34 cm (fig. D), avec un tube d'écartement (2), l'article arrive à une hauteur d'env. 44 cm (fig. C).
2. Insérez le tube d'écartement choisi (2 ou 3) dans l'évidement prévu à cet effet sur le module solaire (5) (fig. B).
3. Insérez ensuite le support (1) dans la partie supérieure du tube d'écartement (2) correspondant (3) (fig. B).

Mise en place de l'article

Remarque : le montage de l'article ne requiert pas de source de courant.

- Utilisez l'article uniquement avec le support (1) fourni.
- Plantez l'article monté aussi profondément que possible dans le sol (gazon, parterre de fleurs) afin d'assurer sa stabilité. L'article dépendant de l'énergie solaire, veuillez observer les points suivants avant l'installation :
 1. Choisissez un lieu où le module solaire (5) sera exposé directement aux rayonnements solaires pendant la journée.
 2. Positionnez l'article de manière à ce que le module solaire (5) ne soit pas recouvert ou ombragé (arbres, faitage etc.).

3. Assurez-vous que le module solaire (5) ne soit pas influencé par une autre source lumineuse, par ex. un éclairage de cour ou de rue, sinon l'article ne s'allumera pas au crépuscule. Gardez à l'esprit que de nombreuses sources de lumière ne s'activent qu'au milieu de la nuit, en fonction de l'heure et du mouvement.

Avant la première mise en service

Remarque : l'article dispose d'un capteur crépusculaire et d'un interrupteur Marche/Arrêt (5d). La durée d'éclairage est d'env. 6 à 8 heures avec une charge complète.

- Tournez la sphère (4) dans le sens anti-horaire pour la retirer du module solaire (5). Avant la première mise en service, placez l'interrupteur Marche/Arrêt (5d) sur la position ON.
- Tournez la sphère (4) dans le sens horaire sur le module solaire (5) jusqu'à la butée et placez l'article au soleil.

Allumer et éteindre l'article

- Positionnez l'interrupteur Marche/Arrêt (5d) sur ON. À la tombée du jour, l'article s'allume automatiquement. Pour le KL-8728, le changement de couleur rouge/vert/bleu est automatique. L'article s'éteint automatiquement lorsque la luminosité est suffisante ou que la batterie est vide.
- Positionnez l'interrupteur Marche/Arrêt (5d) sur OFF. L'article est éteint de manière permanente.

Changer la batterie

Remarque : la batterie (5b) est conçue pour un fonctionnement durable. Après une utilisation prolongée, il devient cependant nécessaire de changer la batterie. Les batteries sont soumises à une usure naturelle et la puissance peut s'amoindrir. Pour bénéficier d'une puissance optimale, les batteries doivent être changées tous les 12 mois. Changez la batterie conformément aux figures E à F.

1. Dévissez la sphère (4) en la tournant dans le sens anti-horaire.

2. Positionnez l'interrupteur Marche/Arrêt (5d) du module solaire (5) sur OFF.
3. Retirez le module solaire (5) de tube d'écartement (2)/(3).
4. Desserrez la vis (5e) inférieure à l'aide d'un tournevis (non inclus dans la livraison) cruciforme adapté dans le sens anti-horaire et retirez le boîtier (5a) du reste du module (fig. E).
5. Retirez la batterie (5b) et remplacez-la par une nouvelle batterie chargée du même type (voir « Caractéristiques techniques »). Veillez à respecter la bonne polarité (+/-) de la batterie lors de la mise en place (fig. F).
6. Remettez ensuite le boîtier (5a) en place et fixez-le avec la vis (5e) en les tournant dans le sens horaire.
7. Placez de nouveau le module solaire (5) sur le tube d'écartement (2)/(3).
8. Positionnez de nouveau l'interrupteur Marche/Arrêt (5d) sur ON.
9. Tournez la sphère (4) dans le sens horaire sur le module solaire (5) jusqu'à la butée.

Stockage, nettoyage

Lorsque vous n'utilisez pas l'article, rangez-le toujours éteint dans un endroit sec et propre à une température ambiante. Essuyez uniquement avec un chiffon de nettoyage à sec. **IMPORTANT !** Ne jamais laver avec des produits de nettoyage agressifs.

Mise au rebut



Afin de protéger l'environnement, ne jetez pas votre article avec les ordures ménagères lorsqu'il ne vous est plus utile, mais jetez-le de façon appropriée. Vous pouvez obtenir des informations sur les points de collecte et leurs heures d'ouverture auprès des autorités compétentes de votre localité. Les piles/batteries défectueuses ou usagées doivent être recyclées conformément à la directive 2006/66/CE et à ses amendements. Retournez les piles/batteries et/ou l'article à travers les possibilités de collecte offertes. Les matériaux d'emballage comme les sacs plastique ne doivent pas tomber entre les mains des enfants. Gardez le matériel d'emballage hors de la portée des enfants.



Dommages environnementaux dus à l'élimination inappropriée des piles/batteries ! Les piles/batteries ne doivent pas être jetées avec les ordures ménagères. Elles peuvent contenir des métaux lourds toxiques et sont soumises à un traitement spécial des déchets. Les symboles chimiques des métaux lourds sont les suivants : Cd = cadmium, Hg = mercure, Pb = plomb. Alors, retournez les piles/batteries usagées à un point de collecte municipal.



Ce produit est recyclable. Il est soumis à la responsabilité élargie du fabricant et est collecté séparément.



Jetez l'article et l'emballage dans le respect de l'environnement.



Notez le marquage des matériaux d'emballage lors du tri des déchets. Ceux-ci sont marqués par les abréviations (a) et les chiffres (b) avec la signification suivante : 1 - 7 : plastique/20 - 22 : papier et carton/80 - 98 : matériaux composites.

L'article et les matériaux d'emballage sont recyclables. Éliminez-les séparément pour une meilleure gestion des déchets. Le logo Triman ne s'applique qu'à la France. Vous pouvez vous renseigner auprès des autorités locales ou municipales pour savoir comment vous débarrasser de l'article mis au rebut.

Indications concernant la garantie et le service après-vente

Le produit a été fabriqué avec le plus grand soin et sous un contrôle permanent. Vous avez sur ce produit une garantie de trois ans à partir de la date d'achat. Conservez le ticket de caisse. La garantie est uniquement valable pour les défauts de matériaux et de fabrication, elle perd sa validité en cas de maniement incorrect ou non conforme. Vos droits légaux, tout particulièrement les droits relatifs à la garantie, ne sont pas limités par cette garantie.

En cas d'éventuelles réclamations, veuillez vous adresser à la hotline de garantie indiquée ci-dessous ou nous contacter par e-mail. Nos employés du service client vous indiqueront la marche à suivre le plus rapidement possible. Nous vous renseignerons personnellement dans tous les cas. La période de garantie n'est pas prolongée par d'éventuelles réparations sous la garantie, les garanties implicites ou le remboursement. Ceci s'applique également aux pièces remplacées et réparées. Les réparations nécessaires sont à la charge de l'acheteur à la fin de la période de garantie.

Article L217-16 du Code de la consommation

Lorsque l'acheteur demande au vendeur, pendant le cours de la garantie commerciale qui lui a été consentie lors de l'acquisition ou de la réparation d'un bien meuble, une remise en état couverte par la garantie, toute période d'immobilisation d'au moins sept jours vient s'ajouter à la durée de la garantie qui restait à courir. Cette période court à compter de la demande d'intervention de l'acheteur ou de la mise à disposition pour réparation du bien en cause, si cette mise à disposition est postérieure à la demande d'intervention.

Indépendamment de la garantie commerciale souscrite, le vendeur reste tenu des défauts de conformité du bien et des vices rédhibitoires dans les conditions prévues aux articles L217-4 à L217-13 du Code de la consommation et aux articles 1641 à 1648 et 2232 du Code Civil.

Article L217-4 du Code de la consommation

Le vendeur livre un bien conforme au contrat et répond des défauts de conformité existant lors de la délivrance.

Il répond également des défauts de conformité résultant de l'emballage, des instructions de montage ou de l'installation lorsque celle-ci a été mise à sa charge par le contrat ou a été réalisée sous sa responsabilité.

Article L217-5 du Code de la consommation

Le bien est conforme au contrat :

- 1° S'il est propre à l'usage habituellement attendu d'un bien semblable et, le cas échéant :
- s'il correspond à la description donnée par le vendeur et possède les qualités que celui-ci a présentées à l'acheteur sous forme d'échantillon ou de modèle ;
 - s'il présente les qualités qu'un acheteur peut légitimement attendre eu égard aux déclarations publiques faites par le vendeur, par le producteur ou par son représentant, notamment dans la publicité ou l'étiquetage ;
- 2° Ou s'il présente les caractéristiques définies d'un commun accord par les parties ou être propre à tout usage spécial recherché par l'acheteur, porté à la connaissance du vendeur et que ce dernier a accepté.

Article L217-12 du Code de la consommation

L'action résultant du défaut de conformité se prescrit par deux ans à compter de la délivrance du bien.

Article 1641 du Code civil

Le vendeur est tenu de la garantie à raison des défauts cachés de la chose vendue qui la rendent impropre à l'usage auquel on la destine, ou qui diminuent tellement cet usage que l'acheteur ne l'aurait pas acquise, ou n'en aurait donné qu'un moindre prix, s'il les avait connus.

Article 1648 1er alinéa du Code civil

L'action résultant des vices rédhibitoires doit être intentée par l'acquéreur dans un délai de deux ans à compter de la découverte du vice.

Les pièces détachées indispensables à l'utilisation du produit sont disponibles pendant la durée de la garantie du produit.

IAN : 352209_2007

 Service Belgique
Tel. : 070 270 171 (0,15 EUR/Min.)
E-Mail : deltasport@lidl.be

Gefeliciteerd!

Met uw aankoop hebt u voor een hoogwaardig artikel gekozen. Zorg ervoor dat u voor het eerste gebruik met het artikel vertrouwd raakt.

 **Lees hiervoor de volgende gebruiksaanwijzing zorgvuldig door.**

Gebruik het artikel alleen zoals omschreven en voor het aangegeven doel. Bewaar deze gebruiksaanwijzing goed. Geef alle documenten mee als u het artikel aan iemand anders geeft.

Leveringsomvang (afb. A)

- 1 x grondpen (1)
- 1 x afstandsbuis ca. 19 cm (2)
- 1 x afstandsbuis ca. 8 cm (3)
- 1 x bol (4)
- 1 x zonnemodule incl. led en accu, AAA/1,2 V/300 mAh (5)
- 1 x gebruiksaanwijzing

Technische gegevens

Afmetingen (gemonteerd):

ca. 34 x 15 cm (h x Ø) met korte afstandsbuis,

ca. 44 x 15 cm (h x Ø) met lange afstandsbuis

Stroomvoorziening accu:

1 x 300 mAh, 1,2 V  AAA, NiMH

 Symbool voor gelijkspanning

 Hierbij verklaart Delta-Sport Handelskontor GmbH dat dit artikel voldoet aan de volgende basiseisen en de overige

ter zake doende bepalingen:

2014/30/EU - EMC-richtlijn

2011/65/EU - RoHS-richtlijn

Beoogd gebruik

Dit artikel is uitsluitend bestemd voor particulier gebruik buitenshuis en niet voor zakelijk gebruik. Het artikel is geschikt voor decoratieve doeleinden. Dit artikel is een speciaal product volgens verordening (EU) nr. 1194/2012, omdat het tot -21 °C kan worden gebruikt.



Spatwaterdicht



Niet geschikt voor de algemene verlichting van een ruimte binnenshuis.



-21 °C

Dit artikel is geschikt voor extreme temperaturen tot -21 °C.

Veiligheidstips

Belangrijk: lees deze gebruiksaanwijzing zorgvuldig door en bewaar hem vervolgens goed!

Levensgevaar!

- Laat kinderen nooit zonder toezicht alleen met het verpakkingsmateriaal. Er bestaat verstikkingsgevaar.
- Dit artikel is geen speelgoed.
- Controleer het artikel voor elk gebruik op beschadigingen of slijtage. Het artikel mag alleen in goede staat worden gebruikt!
- Het artikel mag niet worden gemodificeerd!
- Leds zijn niet vervangbaar.
- Let erop dat de zonnecel niet vuil wordt en in de winter niet met sneeuw of ijs bedekt raakt. Anders nemen de prestaties van de zonnecel af.
- Houd er rekening mee dat lage temperaturen de gebruiksduur van de accu negatief beïnvloeden.

Waarschuwinginstructies accu!

- Laad alleen intacte en onbeschadigde accu's.
- Bescherm de accu tegen mechanische beschadigingen. Brandgevaar!
- Indien er uit de accu elektrolytoplossing uitloopt, vermijdt u het contact met ogen, slijmvliezen en huid. Spoel de getroffen lichaamsdelen onmiddellijk ruimschoots met helder water en raadpleeg een arts. De elektrolytoplossing kan irritaties veroorzaken.
- Laad en bewaar de accu of het artikel nooit in de nabijheid van grote hittebronnen of open vuur, dit zou een explosie van de accu tot gevolg kunnen hebben.
- De laadcontacten aan de accu mogen niet met metalen voorwerpen verbonden worden.
- Tracht nooit, een accu of het artikel te manipuleren, te modificeren of te repareren.

Gevaar!

- De accu mag niet in het vuur geworpen of kortgesloten worden. De accu kan oververhit raken en ontploffen.
- De accu mag niet gedemonteerd worden.

Artikel monteren

1. Haal de losse onderdelen uit de verpakking en monteer het artikel volgens afbeelding B. U hebt hier twee keuzemogelijkheden: bij gebruik van afstandsbus (3) wordt het artikel ca. 34 cm hoog (afb. D), bij gebruik van afstandsbus (2) wordt het ca. 44 cm hoog (afb. C).
2. Steek de uitgekozen afstandsbus (2) of (3) in de hiervoor bestemde opening van de zonnemodule (5) (afb. B).
3. Steek vervolgens de grondpen (1) in de onderkant van de afstandsbus (2) of (3) (afb. B).

Artikel plaatsen

Aanwijzing: het artikel kan onafhankelijk van een stroombron worden geplaatst.

- Gebruik het artikel alleen met de meegeleverde grondpen (1).
- Steek het gemonteerde artikel zo ver in de grond (gazon, bloemperk) dat het stabiel staat. Omdat het artikel op zonne-energie werkt, moet u voor het plaatsen rekening houden met de volgende punten:
 1. Kies een plaats waar de zonnemodule (5) overdag aan direct zonlicht wordt blootgesteld.
 2. Plaats het artikel zodanig dat de zonnemodule (5) niet wordt afgedekt of in de schaduw staat (bomen, dak, etc.).
 3. Zorg ervoor dat de zonnemodule (5) niet door een andere lichtbron, bijv. terrein- of straatverlichting, wordt beïnvloed, omdat het artikel anders tijdens de schemering niet wordt ingeschakeld. Houd er rekening mee dat veel lichtbronnen pas midden in de nacht tijd- en bewegingsafhankelijk worden ingeschakeld.

Voor de eerste ingebruikname

- Aanwijzing:** het artikel beschikt over een schemersensor en een aan-uitschakelaar (5d). Bij een volledig opgeladen accu bedraagt de verlichtingsduur ca. 6 tot 8 uur.
- Draai de bol (4) linksom van de zonnemodule (5) af. Zet voor de eerste ingebruikname de aan-uitschakelaar (5d) op ON.
 - Draai de bol (4) rechtsom tot aan de aanslag weer op de zonnemodule (5) vast en plaats het artikel in de zon.

Artikel in-/uitschakelen

- Zet de aan-uitschakelaar (5d) op ON. Bij het invallen van de duisternis wordt het artikel automatisch ingeschakeld. Bij KL-8728 wordt de RGB-kleurwisseling (rood-groen-blauw) automatisch uitgevoerd. Het artikel wordt automatisch uitgeschakeld als het lichter wordt of als de accu leeg is.
- Zet de aan-uitschakelaar (5d) op OFF. Het artikel is permanent uitgeschakeld.

Accu vervangen

Aanwijzing: de accu (5b) is ontwikkeld voor langdurig gebruik. Bij een lange gebruiksduur kan het echter noodzakelijk zijn om de accu te vervangen. Accu's zijn onderhevig aan natuurlijke slijtage en de prestaties kunnen verminderen. Voor optimale prestaties dient u de accu's om de 12 maanden te vervangen. Vervang de accu volgens de afbeeldingen E - F.

1. Schroef de bol (4) linksom los.
2. Zet de aan-uitschakelaar (5d) van de zonnemodule (5) op OFF.
3. Verwijder de zonnemodule (5) van de afstandsbus (2)/(3).
4. Draai de schroef (5e) met een geschikte kruiskopschroevendraaier (niet meegeleverd) linksom los en verwijder de behuizing (5a) van de rest van de module (afb. E).
5. Verwijder de accu (5b) en vervang deze door een nieuwe, opgeladen accu van hetzelfde type (zie „Technische gegevens“). Let bij het plaatsen van de accu op de juiste polariteit (+/-) (afb. F).

6. Plaats vervolgens de behuizing (5a) weer terug en maak deze vast met de schroef (5e) die u rechtsom draait.
7. Schuif de zonnemodule (5) weer op de afstandsbuis (2)/(3).
8. Zet de aan-uitschakelaar (5d) weer op ON.
9. Draai de bol (4) rechtsom op de zonnemodule (5) tot aan de aanslag weer vast.

Opslag, reiniging

Bewaar het artikel wanneer u dit niet gebruikt altijd in uitgeschakelde toestand, droog en schoon op kamertemperatuur. Veeg alleen schoon met een droge schoonmaakdoek.

BELANGRIJK! Reinig nooit met agressieve reinigingsmiddelen.

Afvalverwerking



Gooi uw afgedankte artikel ter bescherming van het milieu niet bij het huisafval, maar breng het naar een erkende afvalinzamelaar. U kunt bij uw gemeente informeren naar inzamelpunten en hun openingstijden.

Defecte of lege batterijen/accu's moeten conform richtlijn 2006/66/EG en wijzigingen ervan worden gerecycled. Geef batterijen/accu's en/of het artikel terug via de aangeboden inzamelvoorzieningen. Geef verpakkingsmaterialen zoals foliezakjes niet aan kinderen. Berg het verpakkingsmateriaal buiten bereik van kinderen op.



Milieuschade door verkeerde afvoer van batterijen/accu's! Batterijen/accu's mogen niet via het huisafval worden afgevoerd. Ze kunnen giftige zware metalen bevatten en moeten worden behandeld als klein chemisch afval. De chemische symbolen van de zware metalen zijn als volgt: Cd = cadmium, Hg = kwik, Pb = lood. Geef verbruikte batterijen/accu's daarom af bij een gemeentelijk inzamelpunt.



Voer het artikel en de verpakking op een milieuvriendelijke manier af.



Neem de markering van verpakkingsmaterialen voor de afvalscheiding in acht.

Deze zijn gemarkeerd met afkortingen (a) en nummers (b) met de volgende betekenissen: 1 - 7: kunststoffen/20 - 22: papier en karton/80 - 98: composietmaterialen.

Het artikel en de verpakkingsmaterialen zijn recyclebaar; voer ze gescheiden af voor een betere afvalbehandeling. Het Triman-logo is alleen van toepassing voor Frankrijk. Informatie over de mogelijkheden om het afgedankte artikel af te voeren, wordt verstrekt door de gemeentelijke overheid.

Opmerkingen over garantie en serviceafhandeling

Het product is geproduceerd met grote zorg en onder voortdurende controle. U ontvangt een garantie van drie jaar op dit product, vanaf de datum van aankoop. Bewaar alstublieft uw aankoopbewijs.

De garantie geldt alleen voor materiaal- en fabricagefouten en vervalt bij foutief of oneigenlijk gebruik. Uw wettelijke rechten, met name het garantierecht, worden niet beïnvloed door deze garantie.

In geval van reclamaties dient u zich aan de beneden genoemde service-hotline te wenden of zich per e-mail met ons in verbinding te zetten. Onze servicemedewerkers zullen de verdere handswijze zo snel mogelijk met u afspreken. Wij zullen u in ieder geval persoonlijk te woord staan.

De garantieperiode wordt na eventuele reparaties en op basis van de garantie, wettelijke garantie of coulance niet verlengd. Dit geldt ook voor vervangen en gerepareerde delen. Na afloop van de garantieperiode dienen eventuele reparaties te worden betaald.

IAN: 352209_2007



Service België

Tel.: 070 270 171 (0,15 EUR/Min.)

E-Mail: deltasport@lidl.be



Service Nederland

Tel.: 0900 0400223 (0,10 EUR/Min.)

E-Mail: deltasport@lidl.nl

Herzlichen Glückwunsch!

Mit Ihrem Kauf haben Sie sich für einen hochwertigen Artikel entschieden. Machen Sie sich vor der ersten Verwendung mit dem Artikel vertraut.



Lesen Sie hierzu aufmerksam die nachfolgende Gebrauchsanweisung.

Benutzen Sie den Artikel nur wie beschrieben und für die angegebenen Einsatzbereiche. Bewahren Sie diese Gebrauchsanweisung gut auf. Händigen Sie alle Unterlagen bei Weitergabe des Artikels an Dritte ebenfalls mit aus.

Lieferumfang (Abb. A)

- 1 x Erdspieß (1)
- 1 x Distanzrohr ca. 19 cm (2)
- 1 x Distanzrohr ca. 8 cm (3)
- 1 x Kugel (4)
- 1 x Solarmodul inkl. LED und Akku,
AAA / 1,2V / 300 mAh (5)
- 1 x Gebrauchsanweisung

Technische Daten

Maße (zusammengesteckt):
ca. 34 x 15 cm (H x Ø) mit kurzem Distanzrohr,
ca. 44 x 15 cm (H x Ø) mit langem Distanzrohr,
Energieversorgung Akku:

1 x 300 mAh, 1,2V  AAA, NiMH

 Symbol für Gleichspannung

 Hiermit erklärt Delta-Sport Handelskontor GmbH, dass dieser Artikel mit den folgenden grundlegenden Anforderungen und den übrigen einschlägigen Bestimmungen übereinstimmt:

2014/30/EU – EMV Richtlinie

2011/65/EU – RoHS Richtlinie

Bestimmungsgemäße Verwendung

Der Artikel ist nur für den privaten Gebrauch im Außenbereich und nicht für den gewerblichen Gebrauch zu verwenden. Der Artikel ist zu Dekorationszwecken geeignet. Dieser Artikel ist ein Spezialprodukt nach Verordnung (EU) Nr. 1194/2012, da er bis -21 °C verwendet werden kann.



Spritzwassergeschützt



Nicht zur allgemeinen Raumbeleuchtung im Haushalt geeignet.



Dieses Produkt eignet sich für extreme Temperaturen bis -21 °C.



Sicherheitshinweise

Wichtig: Lesen Sie diese Gebrauchsanweisung sorgfältig und bewahren Sie diese unbedingt auf!



Lebensgefahr!

- Lassen Sie Kinder nie unbeaufsichtigt mit dem Verpackungsmaterial. Es besteht Erstickungsgefahr.
- Der Artikel ist kein Spielzeug.
- Prüfen Sie den Artikel vor jedem Gebrauch auf Beschädigungen oder Abnutzungen. Der Artikel darf nur in einwandfreiem Zustand verwendet werden!
- Es dürfen keine Modifikationen am Artikel vorgenommen werden!
- LEDs sind nicht austauschbar.
- Achten Sie darauf, dass die Solarzelle nicht verschmutzt oder im Winter durch Schnee und Eis bedeckt ist. Sonst verringert sich die Leistungsfähigkeit der Solarzelle.
- Beachten Sie, dass kalte Temperaturen einen negativen Einfluss auf die Akku-Betriebsdauer haben.



Warnhinweise Akku

- Laden Sie nur intakte und unbeschädigte Akkus.
- Schützen Sie den Akku vor mechanischen Beschädigungen. Brandgefahr!
- Sollte aus dem Akku und dem Artikel Elektrolyt auslaufen, vermeiden Sie den Kontakt mit Augen, Schleimhäuten und Haut. Spülen Sie betroffene Stellen sofort mit reichlich klarem Wasser und suchen Sie einen Arzt auf. Die Elektrolytlösung kann Reizungen hervorrufen.

- Laden und lagern Sie den Artikel niemals in der Nähe von großen Hitzequellen oder offenem Feuer, dies könnte eine Explosion des Akkus zur Folge haben.
- Die Ladekontakte am Akku dürfen nicht durch metallische Gegenstände verbunden werden.
- Versuchen Sie niemals, einen Akku oder den Artikel zu manipulieren, modifizieren oder zu reparieren.

Gefahr!

- Der Akku darf nicht ins Feuer geworfen oder kurzgeschlossen werden. Der Akku kann überhitzen und explodieren.
- Der Akku darf nicht auseinandergenommen werden.

Artikel montieren

1. Nehmen Sie die einzelnen Teile aus der Verpackung und montieren Sie den Artikel gemäß Abbildung B.
Sie haben hier zwei Auswahlmöglichkeiten: mittels des Distanzrohres (3) kommt der Artikel auf eine Höhe von ca. 34 cm (Abb. D), mittels des Distanzrohres (2) auf eine Höhe von ca. 44 cm (Abb. C).
2. Stecken Sie das ausgewählte Distanzrohr (2) bzw. (3) in die vorgesehene Aussparung des Solarmoduls (5) (Abb. B).
3. Stecken Sie anschließend den Erdspeiß (1) in die Unterseite des Distanzrohres (2) bzw. (3) (Abb. B).

Artikel aufstellen

Hinweis: Der Artikel lässt sich unabhängig von einer Stromquelle aufstellen.

- Verwenden Sie den Artikel nur mit dem mitgelieferten Erdspeiß (1).
- Stecken Sie den montierten Artikel so weit in den Boden (Rasen, Blumenbeet), dass er stabil steht. Da der Artikel auf Sonnenenergie angewiesen ist, müssen Sie vor dem Aufstellen folgende Punkte bedenken und beachten:
 1. Wählen Sie einen Platz, an dem das Solarmodul (5) tagsüber direkter Sonnenbestrahlung ausgesetzt ist.

2. Positionieren Sie den Artikel so, dass das Solarmodul (5) nicht bedeckt oder beschattet wird (Bäume, Dachfirst etc.).
3. Stellen Sie sicher, dass das Solarmodul (5) nicht von einer anderen Lichtquelle, wie z. B. Hof- oder Straßenbeleuchtung beeinflusst wird, da sich der Artikel sonst in der Dämmerung nicht einschaltet. Bedenken Sie, dass viele Lichtquellen erst mitten in der Nacht zeit- und bewegungsabhängig einschalten.

Vor der Erstinbetriebnahme

Hinweis: Der Artikel verfügt über einen Dämmerungssensor und einen Ein- / Aus-Schalter (5d). Die Leuchtdauer beträgt bei voller Aufladung ca. 6 bis 8 Stunden.

- Drehen Sie die Kugel (4) gegen den Uhrzeigersinn von dem Solarmodul (5) ab. Schieben Sie vor der Erstinbetriebnahme den Ein- / Aus-Schalter (5d) auf Position ON.
- Drehen Sie die Kugel (4) im Uhrzeigersinn auf Anschlag wieder auf dem Solarmodul (5) fest und stellen Sie den Artikel in die Sonne.

Artikel ein- / ausschalten

- Schieben Sie den Ein- / Aus-Schalter (5d) auf Position ON. Bei Einbruch der Dunkelheit schaltet sich der Artikel automatisch ein. Bei KL-8728 erfolgt der Farbwechsel von Rot - Grün - Blau automatisch. Bei einsetzender Helligkeit oder leerem Akku schaltet sich der Artikel automatisch aus.
- Schieben Sie den Ein- / Aus-Schalter (5d) auf Position OFF. Der Artikel ist dauerhaft ausgeschaltet.

Akku wechseln

Hinweis: Der Akku (5b) ist für einen langen Betrieb ausgelegt. Es kann jedoch bei einer langen Nutzungsdauer erforderlich sein, den Akku zu wechseln. Akkus unterliegen einem natürlichen Verschleiß und die Leistung kann nachlassen. Um eine optimale Leistung zu erzielen, sollten die Akkus alle 12 Monate ausgetauscht werden. Wechseln Sie den Akku gemäß den Abbildungen E-F.

1. Schrauben Sie die Kugel (4) entgegen dem Uhrzeigersinn ab.
2. Schieben Sie den Ein- / Aus-Schalter (5d) des Solarmoduls (5) auf Position OFF.
3. Entfernen Sie das Solarmodul (5) vom Distanzrohr (2) / (3).
4. Lösen Sie die beiden Schrauben (5e) mithilfe eines geeigneten Kreuzschlitzschraubendrehers (nicht im Lieferumfang enthalten) gegen den Uhrzeigersinn und entfernen Sie das Gehäuse (5a) vom Rest des Moduls (Abb. E).
5. Entnehmen Sie den Akku (5b) und ersetzen Sie ihn durch einen neuen, geladenen Akku desselben Typs (siehe „Technische Daten“). Achten Sie beim Einlegen des Akkus auf die richtige Polarität (+ / -) (Abb. F).
6. Setzen Sie anschließend das Gehäuse (5a) wieder auf und fixieren Sie dieses mit den beiden Schrauben (5e) im Uhrzeigersinn.
7. Stecken Sie das Solarmodul (5) wieder auf das Distanzrohr (2) / (3).
8. Schieben Sie den Ein- / Aus-Schalter (5d) wieder auf Position ON.
9. Drehen Sie die Kugel (4) im Uhrzeigersinn auf das Solarmodul (5) bis zum Anschlag wieder fest.

Lagerung, Reinigung

Lagern Sie den Artikel bei Nichtbenutzung immer ausgeschaltet, trocken und sauber bei Raumtemperatur. Nur mit einem trockenen Reinigungstuch sauber wischen. WICHTIG! Nie mit scharfen Reinigungsmitteln reinigen.

Hinweise zur Entsorgung



Werfen Sie Ihren Artikel, wenn er ausgedient hat, im Interesse des Umweltschutzes nicht in den Hausmüll, sondern führen Sie ihn einer fachgerechten Entsorgung zu. Über Sammelstellen und deren Öffnungszeiten können Sie sich bei Ihrer zuständigen Verwaltung informieren. Defekte oder verbrauchte Batterien/Akkus müssen gemäß Richtlinie 2006/66/EG und deren Änderungen recycelt werden.

Geben Sie Batterien/Akkus und/oder den Artikel über die angebotenen Sammeleinrichtungen zurück. Verpackungsmaterialien, wie z. B. Folienbeutel, gehören nicht in Kinderhände. Bewahren Sie das Verpackungsmaterial für Kinder unerreichbar auf.



Umweltschäden durch falsche Entsorgung der Batterien/Akkus! Batterien/Akkus dürfen nicht über den Hausmüll entsorgt werden. Sie können giftige Schwermetalle enthalten und unterliegen der Sondermüllbehandlung. Die chemischen Symbole der Schwermetalle sind wie folgt: Cd = Cadmium, Hg = Quecksilber, Pb = Blei. Geben Sie deshalb verbrauchte Batterien/Akkus bei einer kommunalen Sammelstelle ab.



Entsorgen Sie den Artikel und die Verpackung umweltschonend.



Beachten Sie die Kennzeichnung der Verpackungsmaterialien bei der Abfalltrennung, diese sind gekennzeichnet mit Abkürzungen (a) und Nummern (b) mit folgender Bedeutung: 1-7: Kunststoffe/20-22: Papier und Pappe/80-98: Verbundstoffe. Der Artikel und die Verpackungsmaterialien sind recycelbar, entsorgen Sie diese getrennt für eine bessere Abfallbehandlung. Das Triman-Logo gilt nur für Frankreich. Möglichkeiten zur Entsorgung des ausgedienten Artikels erfahren Sie bei Ihrer Gemeinde- oder Stadtverwaltung.

Hinweise zur Garantie und Serviceabwicklung

Der Artikel wurde mit großer Sorgfalt und unter ständiger Kontrolle produziert. Sie erhalten auf diesen Artikel drei Jahre Garantie ab Kaufdatum. Bitte bewahren Sie den Kassenbon auf. Die Garantie gilt nur für Material- und Fabrikationsfehler und entfällt bei missbräuchlicher oder unsachgemäßer Behandlung. Ihre gesetzlichen Rechte, insbesondere die Gewährleistungsrechte, werden durch diese Garantie nicht eingeschränkt.

Bei etwaigen Beanstandungen wenden Sie sich bitte an die unten stehende Service-Hotline oder setzen Sie sich per E-Mail mit uns in Verbindung. Unsere Servicemitarbeiter werden das weitere Vorgehen schnellstmöglich mit Ihnen abstimmen. Wir werden Sie in jedem Fall persönlich beraten. Die Garantiezeit wird durch etwaige Reparaturen aufgrund der Garantie, gesetzlicher Gewährleistung oder Kulanz nicht verlängert. Dies gilt auch für ersetzte und reparierte Teile. Nach Ablauf der Garantie anfallende Reparaturen sind kostenpflichtig.

IAN: 352209_2007

DE Service Deutschland

Tel.: 0800-5435111

E-Mail: deltasport@lidl.de

AT Service Österreich

Tel.: 0820 201 222 (0,15 EUR/Min.)

E-Mail: deltasport@lidl.at

CH Service Schweiz

Tel.: 0842 665566 (0,08 CHF/Min.,
Mobilfunk max. 0,40 CHF/Min.)

E-Mail: deltasport@lidl.ch

DELTA-SPORT HANDELSKONTOR GMBH

Wragekamp 6 • DE-22397 Hamburg
GERMANY

Version: 12/2020

Delta-Sport-Nr.: KL-8727, KL-8728

12.03.2020 / PM 1:30

IAN 352209_2007

6 D