

Melinera®



XXL LED LANTERN STRING LIGHTS

(GB) (IE) (NI)

XXL LED LANTERN STRING LIGHTS

Operation and safety notes

(FR) (BE)

GUIRLANDE À LED XXL

Instructions d'utilisation et consignes de sécurité

(DE) (AT) (CH)

LED-SOMMERLICHTERKETTE XXL

Bedienungs- und Sicherheitshinweise

(DK)

LED-SOMMERLYSKÆDE XXL

Brugs- og sikkerhedsanvisninger

(NL) (BE)

ZOMERSE LED-LAMPKETTING XXL

Bedienings- en veiligheidsinstructies

IAN 351872_2007

(DK) (BE) (NL)

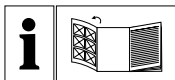

GB/IE/NL	Operation and safety notes	Page	5
DK	Brugs- og sikkerhedsanvisninger	Side	9
FR/BE	Instructions d'utilisation et consignes de sécurité	Page	13
NL/BE	Bedienings- en veiligheidsinstructies	Pagina	18
DE/AT/CH	Bedienungs- und Sicherheitshinweise	Seite	23

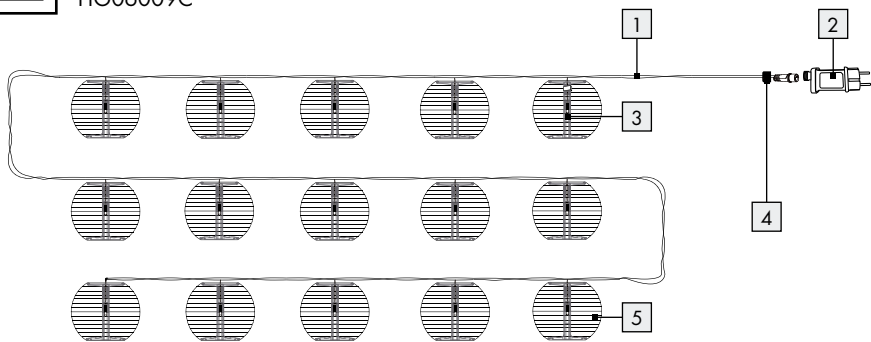
AHG06009A
HG06009C

HG06009D

**B**

HG06009D

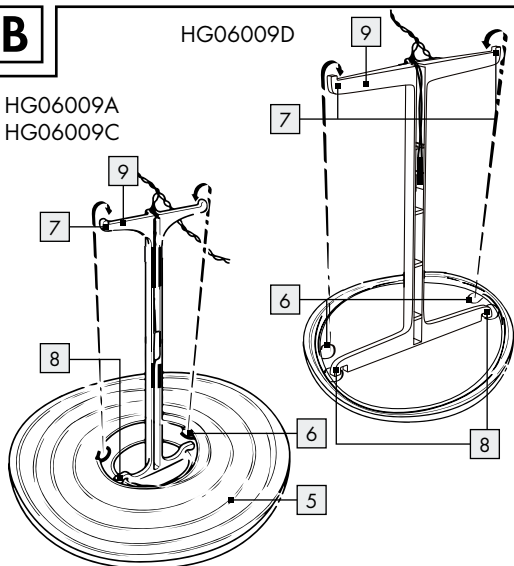
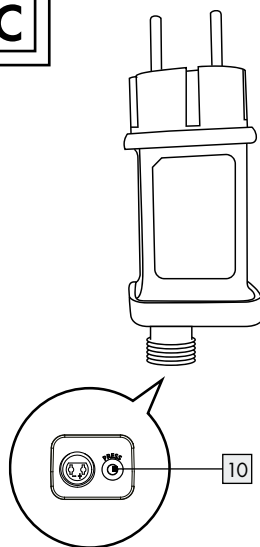
HG06009A
HG06009C**C**

List of pictograms used			
	Direct current / voltage		Short-circuit-proof safety isolating transformer
	Alternating current / voltage		Independent lamp controlgear
W	Watt (effective power)		Polarity of output terminal
	Safety class II		This icon indicates that the product is mains operated
	6 hour timer which automatically repeats daily		Splashproof

XXL LED lantern string lights

● Introduction

We congratulate you on the purchase of your new product. You have chosen a high quality product. The instructions for use are part of the product. They contain important information concerning safety, use and disposal. Before using the product, please familiarise yourself with all of the safety information and instructions for use. Only use the product as described and for the specified applications. If you pass the product on to anyone else, please ensure that you also pass on all the documentation with it.

● Proper use



This product is suitable for use indoors and outdoors. This product is intended for use in private, domestic environment only and not for commercial purposes.

● Description of parts

- 1 Light chain
- 2 Mains adaptor

- 3 LEDs
- 4 Connection cap
- 5 Lantern
- 6 Eyelets
- 7 Hanger
- 8 Arms
- 9 Lantern stretcher
- 10 Timer button

● Technical data

Light chain + Mains adaptor:

Total power consumption: approx. 2.0W

Light chain:

Operating voltage: 4.5V===
 LEDs: 15 LEDs total: 1.35W
 (LEDs are non-replaceable)
 Protection system: IP44 (splashproof)
 Light chain (Model No. HG06009A/HG06009C/HG06009D) GS certified

Mains adaptor:

Nom. voltage, primary: 220-240V~,
 50-60Hz
 Nom. voltage, secondary: 4.5V===, 1.35W
 Protection class: II/□
 Protection system: IP44 (splashproof)

Mains adapter (Model No.: JT-DC4.5V1.35W-H4-IP44)	GS certified
SELV:	Safety extra low voltage
Ta:	Maximum rated ambient temperature
Tc:	Rated maximum operating temperature of the case of a controlgear

● Included items

- 1 XXL LED lantern string lights
- 15 lanterns
- 1 mains adapter
- 1 operating instructions



Safety information

YOU SHOULD STORE ALL SAFETY INFORMATION AND INSTRUCTIONS IN A SAFE PLACE IN CASE YOU NEED TO REFER TO THEM AGAIN IN THE FUTURE!

- 
 Always keep children away from the product.
- This product is not a toy and should not be played by children. Children are not able to understand the dangers that can occur when handling this product.
- This product can be used by children aged from 8 years and above and persons with reduced physical, sensory or mental capabilities or lack of experience and knowledge if they have been given supervision or instruction concerning use of the product in a safe way and understand the hazards involved. Children shall not play with the product. Cleaning and user maintenance shall not be made by children without supervision.
- Ensure that the product is installed by suitably experienced or qualified persons only.

CAUTION! RISK OF OVERHEATING!

- Do not operate the product inside the packaging.
- After use, keep the product in the packaging to prevent unwanted damage.
- Do not pull the product cable and make sure it is laid down properly so that no one walks or trips over it.
- Do not attach any other objects to the product.
- The illuminant is not replaceable.
- If the illuminant fails at the end of its life, the entire product must be replaced.

 WARNING! This product must not be used without all gaskets being properly installed.



Avoid the danger of death from electric shock!

- Before use, ensure that the mains voltage available is the same as the required operating voltage for the product (220–240V~).
- Before connecting the product to the mains you should always check the light chain and the mains adapter for any damage.
- Never use the product if you discover that it is damaged in any way.
- This products external flexible wiring is non-replaceable. Hence if it becomes damaged you must dispose of the entire product.
- Never open any of the electrical parts or insert any kind of object into them.
- Protect the mains cable from sharp edges, mechanical loads and hot surfaces.
- Do not install with sharp fasteners or nails.
- Always unplug the power pack from the socket before installation, dismantling or cleaning.
- Never touch the product plug or the product itself with wet hands.
- The product must not be electrically connected to another lighth chains.
- If the product is not in use for any length of time (e.g. holidays), disconnect it from the power supply.
- If you have any questions about the product or are unsure about any of its aspects, please seek the advice of an electrical equipment specialist.

- Only use the product with the supplied power pack for the type Model No.: JT-DC4.5V1.35W-H4-IP44; all warranty claims will otherwise expire.
- The light chain is protected against splashes of water (IP44) as long as the socket meets the minimum protection standard.

● Mounting the lampions (see Fig. B)

- Lay down the lanterns [5] with the eyelets [6] (bigger openings) facing upwards (for model A and C). For model D both side of lantern is fine.
- Insert the cordless end of the lantern stretcher [9] into the lampion's upper and lower opening. While doing so place the the lantern stretcher's two arms [8] centrally onto the rim of the lower opening. For model D place the lower arms into the bottom eyelets of lantern.
- Hold on to the lantern stretcher. Pull the eyelets [6] upwards and hang them onto the hangers [7].

● Use

- Insert the plug on end of the light chain [1] into the socket of the mains adapter [2].
- Turn the connecting cap [4] of the mains lead clockwise to fix the connection.
- Insert the mains adapter [2] into the mains socket. Immediately after plugging in, the LEDs light up permanently.
- Please note that the power adapter continues to draw a small amount of power even if the product is turned off as long as the power adapter is plugged into a power outlet. To switch the product off completely, unplug the power adapter from the socket.

● Timer function

The timer button [10] has two functions:

- To switch on the timer function, press the timer button [10] after the product is connected to the socket of power supply. The timer button [10] will light up when the timer function is activated.
- The product glows permanently for 6 hours and will be followed by a subsequent pause of 18 hours. Afterwards, the product will light up again at its designated turn on time for 6 hours followed by a subsequent pause of 18 hours.
- To switch off the timer function, press the timer button [10] again and the light of the timer button [10] will be turned off. After switching off the timer function, the LEDs light up again permanently.
- To switch the product off completely, unplug the power adapter from the socket.

● Cleaning and care

⚠ CAUTION! DANGER OF ELECTRIC SHOCK!

First pull the mains adapter out of the mains socket.

⚠ CAUTION! DANGER OF ELECTRIC SHOCK!

For reasons of electrical safety the product must never be cleaned with water or other liquids or immersed in water.

- Do not use any solvents, petrol or similar items. This would damage the product.
- Only a dry, lint-free cloth should be used for cleaning.
- After cleaning, plug the product back into the socket.

● Disposal

The packaging is made entirely of recyclable materials, which you may dispose of at local recycling facilities.



Observe the marking of the packaging materials for waste separation, which are marked with abbreviations (a) and numbers (b) with following meaning: 1–7: plastics / 20–22: paper and fibreboard / 80–98: composite materials.



The product and packaging materials are recyclable, dispose of it separately for better waste treatment. The Triman logo is valid in France only.



Contact your local refuse disposal authority for more details of how to dispose of your worn-out product.



To help protect the environment, please dispose of the product properly when it has reached the end of its useful life and not in the household waste. Information on collection points and their opening hours can be obtained from your local authority.

● Warranty

The product has been manufactured to strict quality guidelines and meticulously examined before delivery. In the event of product defects you have legal rights against the retailer of this product. Your legal rights are not limited in any way by our warranty detailed below.

The warranty for this product is 3 years from the date of purchase. The warranty period begins on the date of purchase. Please keep the original sales receipt in a safe location. This document is required as your proof of purchase.

Should this product show any fault in materials or manufacture within 3 years from the date of purchase, we will repair or replace it – at our choice – free of charge to you. This warranty becomes void if the product has been damaged, or used or maintained improperly.

The warranty applies to defects in material or manufacture. This warranty does not cover product parts subject to normal wear, thus possibly considered consumables (e.g. batteries) or for damage to fragile parts, e.g. switches, rechargeable batteries or glass parts.

● Warranty claim procedure

To ensure quick processing of your case, please observe the following instructions:

Please have the till receipt and the item number (e.g. IAN 123456_7890) available as proof of purchase.

You will find the item number on the rating plate, an engraving on the front page of the instructions for use (bottom left), or as a sticker on the rear or bottom of the product.

If functional or other defects occur, please contact the service department listed either by telephone or by e-mail.

You can return a defective product to us free of charge to the service address that will be provided to you. Ensure that you enclose the proof of purchase (till receipt) and information about what the defect is and when it occurred.

● Service

Ⓜ **Service Great Britain**

Tel.: 08000569216

E-Mail: owim@lidl.co.uk

Ⓜ **Service Ireland**

Tel.: 1800 200736

E-Mail: owim@lidl.ie

Ⓜ **Service Northern Ireland**

Tel.: 0800927852

E-Mail: owim@lidl.ie

CE IP44

De anvendte piktogrammers legende

	Jævnstrøm /-spænding		Kortslutningsfast sikkerhedstransformator
	Vekselstrøm /-spænding		Uafhængigt driftapparat
W	Watt (aktiv effekt)		Udgangtilslutningens polaritet
	Beskyttelsesklasse II		Dette symbol viser, at produktet er strømdrevet
	6-timers-timer med automatisk gentagelse i dagsrytmen		Spøjtjevandsbeskyttet

LED-sommerlyskæde XXL

● Indledning

Hjerteligt tillykke med købet af deres nye produkt. Du har besluttet dig for et produkt af høj kvalitet. Brugervejledningen er en del af dette produkt. Den indeholder vigtige informationer om sikkerhed, brug og bortskaffelse. Gør dig inden ibrugtagning af produktet fortrolig med alle betjenings- og sikkerhedsanvisninger. Benyt kun produktet som beskrevet og til de oplyste formål. Videregiv alle papirer, hvis du giver produktet videre til tredjemand.

● Formålsbestemt anvendelse

 Dette produkt er egnet til inden- og uden-dørs brug. Produktet er kun beregnet til indsatsen i private husholdninger og ikke til den kommercielle brug.

● Beskrivelse af de enkelte dele

- 1 Lyskæde
- 2 Netdel
- 3 LED'er
- 4 Fastgørelsesgevind

- 5 Lampions
- 6 Maller
- 7 Holdere
- 8 Arme
- 9 Lampionspænder
- 10 Timer-knap

● Tekniske data

Lyskæde + netdel:

Effektoptagelse samlet: ca. 2,0 W

Lyskæde:

Driftspænding: 4,5 V===
LED'er i alt: 15 LED'er i alt:
1,35 W (LED'erne kan ikke udskiftes.)

Beskyttelsesart: IP44 (spøjtjevandsbeskyttet)

Lyskæde (modelnummer HG06009A/HG06009D) GS certificeret

Netdel:

Nominal spænding primær: 220-240 V~, 50-60 Hz

Nominal spænding sekundær: 4,5 V===, 1,35 W

Beskyttelsesklasse: II /

Beskyttelsesart: IP44 (spøjtjevandsbeskyttet)

Netdel (modelnummer JT-DC4.5V1.35W-H4-IP44)

GS certificeret

SELV: Meget lav spænding (Safety extra low voltage)

Ta: Maksimal omgivelsestemperatur

Tc: Maks. kabinettemperatur i forkoblingsenhed

● Leverede dele

1 LED-sommerlyskæde XXL

15 lanterner

1 netdel

1 betjeningsvejledning



Sikkerhedshenvisninger

OPBEVAR ALLE SIKKERHEDSHENVISNINGER OG VEJLEDNINGER TIL FREMTIDEN!

-  Hold børn altid væk fra produktet.
- Dette produkt er ikke noget legetøj, det hører ikke til i børns hænder. Børn kan ikke erkende de farer, som opstår i omgang med produktet.
- Dette produkt kan benyttes af børn fra 8-årsalderen og opad, samt af personer med forringede fysiske, følelsesmæssige eller mentale evner eller mangel på erfaring og viden, når de er under opsyn eller mht. brug af produktet er blevet vejledt og forstår de deraf resulterende farer. Børn må ikke lege med produktet. Rengøring og brugervedligeholdelse må ikke udføres af børn uden at være under opsyn.
- Sørg for, at produktet kun monteres af fagkyndige personer.

⚠ FORSIGTIG! OVEROPHEDNINGSFARE!

- Produktet må ikke drives i emballagen.
- Opbevar produktet i emballagen efter brug, for at undgå uønskede beskadigelser.
- Træk ikke i produktets kabel og sørg for at det er lagt på sådan en måde, at ingen kan løbe hen over eller snuble over det.
- Fastgør ikke yderligere genstande ved produktet.

- Lyskilden er ikke udskiftelig.
 - Skulle lyskilden i slutningen af dens levetid svigte, så bør hele produktet erstattes.
- ⚠ ADVARSEL!** Produktet må ikke benyttes uden alle forskriftsmæssigt anbragte tætningsringe.



Undgå livsfare på grund af elektrisk stød!

- Sørg inden brugen for at den tilstedeværende netspænding stemmer overens med produktets påkrævede driftsspænding (220-240 V~).
- Kontrollér inden hver nettilslutning lyskæden og netdelen for eventuelle beskadigelser.
- Brug aldrig produktet når De konstaterer nogle skader.
- Produktets ydre fleksible ledning kan ikke udskiftes; hvis ledningen er beskadiget så skal produktet bortskaffes.
- De elektriske dele må aldrig åbnes og der må ikke stikkes genstande ind i dem.
- Beskyt netledningen mod skarpe kanter, mekaniske belastninger og varme overflader.
- Må ikke fastgøres med skarpe klemmer eller søm.
- Træk kablet altid ud af stikdåsen, inden montagen, demonteringen eller rengøringen.
- Rør hverken ved produktets stik eller selve produktet med våde hænder.
- Produktet må ikke forbindes elektrisk med en anden lyskæde.
- Afbryd produktet fra strømmen, når produktet ikke bruges i længere tid.
- Når De har spørgsmål til produktet eller ikke er sikker, så spørg en elektroforhandler til råds.
- Anvend produktet kun med den medleverede netdel af typen med modelnummer JT-DC4.5V1.35W-H4-IP44; ellers ophører alle samtlige garantikrav.
- Denne lyskæde er sprøjtevandsbeskyttet (IP44). Denne beskyttelsesart opretholdes kun, hvis den anvendte stikkontakt opfylder denne beskyttelsesart som minimum.

● **Montering af lampion (se afbildning B)**

- Læg lampionerne **5** med mallerne **6** (større åbning) opad (til model A og C). For model D kan du bruge begge sider.
- Indsæt lampionspænderen **9** med den kabel-løse ende gennem lampionens åbning foroven på åbningen fornedet. Støt derved lampionspænderes begge arme **8** i midten af kanten hos åbningen fornedet. Sæt ved model D de nedre arme i de nedre maller af lanternen.
- Hold lampionspænderen. Træk mallerne opad **6** og hæng dem over holderne **7**.

● **Anvendelse**

- Stik lyskædens **1** stik i netdelens **2** bøsning.
- Drej netkablets **4** fastgørelsesgevind i urets retning for at fiksere forbindelsen.
- Stik netdelen **2** i stikdåsen. Umiddelbart efter indsætningen lyser LED'erne konstant.
- Sørg for at netdelen, også uden at produktet er i drift, optager en lille effekt, så længe netdelen befinder sig i stikdåsen. Til den komplette slukning, skal De fjerne netdelen fra stikdåsen.

● **Timerfunktion**

Timer-knappen **10 har 2 funktioner:**

- For at tænde timer-funktionen, skal du trykke på timer-knappen **10**, efter at du har tilsluttet produktet til stikkontakten. Timer-knappen **10** lyser op, når timer-funktionen er aktiveret.
- Produktet lyser konstant i 6 timer med en efterfølgende pause på 18 timer. Derefter lyser produktet påny i 6 timer med en fastlagt tændetid, efterfulgt af en gennemgående pause på 18 timer.
- For at slukke for timer-funktionen, tryk igen på timer-knappen **10** og lyset ved timer-knappen **10** slukkes. Efter slukningen af timer-funktionen lyser LED'erne igen konstant.

- For at slukke helt, fjern strømforsyningen fra stikkontakten.

● **Rengøring og pleje**

⚠ FORSIGTIG! FARE FOR ELEKTRISK STØD!

Træk først strømforsyningen ud af stikkontakten.

⚠ FORSIGTIG! FARE FOR ELEKTRISK STØD!

På grund af den elektriske sikkerhed, så må produktet aldrig renses med vand eller andre væsker eller dykkes ned i vand.

- Brug ingen løsningsmidler, benzin e.l. produktet ville tage skade af det.
- Anvend til rengøring kun en tør, fnugfri klud.
- Sæt strømforsyningen ind i stikkontakten efter rengøringen.

● **Bortskaffelse**

Indpakningen består af miljøvenlige materialer, som De kan bortskaffe over de lokale genbrugssteder.



Bemærk forpackningsmaterialernes mærkning til affaldssorteringen, disse er mærket med forkortelser (a) og numre (b) med følgende betydning: 1-7: kunststoffer / 20-22: papir og pap / 80-98: kompositmaterialer.



Produktet og indpakningsmaterialerne kan genbruges; bortskaf disse særskilt til en bedre affaldsbehandling. Trimanloget gælder kun for Frankrig.



De får oplyst muligheder til bortskaffelse af det udtjente produkt hos deres lokale myndigheder eller bystyre.



For miljøets skyld, så må produktet aldrig smides ud sammen med husholdningsaffaldet, når det er udtjent, men skal afleveres til en fagmæssig korrekt bortskaffelse. De kan informere Dem

vedrørende opsamlingssteder og deres åbningstider hos deres ansvarlige forvaltning.

● **Garanti**

Produktet blev produceret omhyggeligt efter de strengeste kvalitetskrav og kontrolleret grundigt inden levering. Hvis der forekommer mangler ved dette produkt, så har de juridiske rettigheder over for sælgeren af dette produkt. Disse juridiske rettigheder indskrænkes ikke af vores garanti, der beskrives i det følgende.

De får 3 års garanti fra købsdatoen på dette produkt. Garantifristen begynder med købsdatoen. Opbevar den originale kassebon på et sikkert sted. Denne kassebon behøves som dokumentation for købet.

Hvis der inden for 3 år fra købsdatoen af for dette produkt opstår en materiale- eller fabrikationsfejl, bliver produktet repareret eller erstattet – efter vores valg – af os uden omkostninger for dem. Garantien bortfalder, hvis produktet bliver beskadiget eller ikke anvendes eller vedligeholdes korrekt.

Garantien gælder for materiale- eller fabrikationsfejl. Denne garanti dækker ikke produktdele, som er udsat for normalt slid og derfor kan betragtes som normale sliddele (f.eks. batterier) eller ved skader på skrøbelige dele; f.eks. kontakter, akkumulatører som er fremstillet af glas.

● **Afvikling af garantisager**

For at kunne garantere en hurtig sagsbehandling af deres forespørgsel, bedes De følge følgende anvisninger:

Opbevar kassebon og artikelnummer (f. eks. IAN 123456_7890) som købsdokumentation, så disse kan fremlægges på forespørgsel. Artikelnumrene er angivet på typeskiltet, ved en indgraving, på forsiden af vejledningen (nederst til venstre) eller

på et mærkat på bag- eller undersiden. Hvis der forekommer funktionsfejl eller andre mangler, skal De først kontakte nedenstående serviceafdeling telefonisk eller via e-mail.

Et produkt, der er registreret som defekt, kan De derefter sende portofrit til den meddelte serviceadresse ved vedlæggelse af købsbeviset (kassebon) og angivelsen af, hvori manglen består, og hvornår den er opstået.

● **Service**

 **Service Danmark**

Tel.: 80253972

E-Mail: owim@lidl.dk

CE IP44

Légende des pictogrammes utilisés			
	Courant continu / Tension continue		Transformateur de sécurité anti-court-circuit
	Courant alternatif / Tension alternative		Appareil de fonctionnement indépendant
W	Watt (puissance active)		Polarité de la borne de sortie
	Classe de protection II		Ce symbole indique que le produit fonctionne sur secteur
	Minuteur de 6 heures à répétition automatique au rythme journalier		Protégé contre les projections d'eau

Guirlande à LED XXL

● Introduction

Nous vous félicitons pour l'achat de votre nouveau produit. Vous avez opté pour un produit de grande qualité. Le mode d'emploi fait partie intégrante de ce produit. Il contient des indications importantes pour la sécurité, l'utilisation et la mise au rebut. Veuillez lire consciencieusement toutes les indications d'utilisation et de sécurité du produit. Ce produit doit uniquement être utilisé conformément aux instructions et dans les domaines d'application spécifiés. Lors d'une cession à tiers, veuillez également remettre tous les documents.

● Utilisation conforme



Ce produit est adapté à un usage à l'intérieur et à l'extérieur. Ce produit est uniquement destiné à un usage domestique et non à un usage commercial.

● Descriptif des pièces

- 1 Guirlande lumineuse
- 2 Alimentation électrique

- 3 LED
- 4 Filetage de fixation
- 5 Lampions
- 6 Oeilllets
- 7 Fixations
- 8 Bras
- 9 Tendeur de lampion
- 10 Touche de minuterie

● Caractéristiques techniques

Guirlande lumineuse + alimentation électrique :

Puissance totale absorbée : env. 2,0 W

Guirlande lumineuse :

Tension nominale : 4,5 V \equiv
 LED : 15 LED total : 1,35 W (Les LED ne peuvent pas être remplacées.)
 Type de protection : IP44 (protection contre les projections d'eau)

Guirlande lumineuse (n° de modèle HG06009A/HG06009C/HG06009D) certifié GS

Alimentation électrique :

Tension nominale

primaire : 220-240V~, 50-60Hz

Tension nominale

secondaire : 4,5V ===, 1,35W

Classe de protection : II/□

Type de protection : IP44 (protection contre les projections d'eau)

Alimentation électrique (modèle n°

JT-DC4.5V1.35W-H4-IP44) certifiée GS

SELV : Très basse tension de protection (Safety extra low voltage)

Ta : Température ambiante maximale

Tc : Température de boîtier maximale de l'installation montée en série

● Contenu de la livraison

1 Guirlande à LED XXL

15 Lampions

1 Alimentation électrique

1 Mode d'emploi



Indications de sécurité

CONSERVEZ TOUTES LES CONSIGNES DE SÉCURITÉ ET L'ENSEMBLE DES INSTRUCTIONS AFIN DE POUVOIR LES CONSULTER ULTÉRIEUREMENT !

-  Toujours tenir les enfants à l'écart du produit.
- Ce produit n'est pas un jouet et ne doit pas être manipulé par des enfants. Les enfants ne sont pas conscients des dangers liés à la manipulation de ce produit.
- Le produit peut être utilisé par des enfants âgés de 8 ans et plus ainsi que par des personnes ayant des capacités physiques, sensorielles ou mentales réduites ou manquant d'expérience ou de connaissances, s'ils sont surveillés ou s'ils

ont été informés de l'utilisation sûre du produit et comprennent les risques liés à son utilisation. Les enfants ne doivent pas jouer avec le produit. Le nettoyage et l'entretien du produit ne doivent pas être effectués par des enfants laissés sans surveillance.

- Veillez à ce que le produit soit uniquement monté par des personnes compétentes.
- ▲ **ATTENTION ! RISQUE DE SURCHAUFFE !** Ne pas faire fonctionner le produit dans son emballage.
- Après utilisation, rangez le produit dans son emballage pour éviter tout endommagement involontaire.
- Ne pas tirer sur le câble du produit et veiller à ce qu'il soit posé de manière à ce que personne ne puisse courir ou trébucher dessus.
- N'accrochez pas d'objets supplémentaires au produit.
- L'ampoule ne peut pas être remplacée.
- Si l'ampoule devait arriver en fin de vie, l'ensemble du produit devrait alors être remplacé.

▲ **AVERTISSEMENT !** Le produit ne doit pas être utilisée sans rondelle d'étanchéité correctement placée.



Prévention de risques mortels par électrocution !

- Avant l'utilisation, vérifiez que la tension secteur existante corresponde à la tension de service requise du produit (220-240V~).
- Vérifiez avant chaque branchement sur le secteur que la guirlande électrique et que le bloc d'alimentation ne présentent aucun signe de détérioration.
- N'utilisez jamais le produit si vous constatez le moindre endommagement.
- Le câble flexible externe du produit ne peut pas être remplacé ; si ce câble est endommagé, il faut mettre le produit au rebut.
- N'ouvrez jamais les composants électriques, et n'y insérez jamais d'objets quelconques.
- Protégez le câble secteur des bords tranchants, des contraintes mécaniques et des surfaces chaudes.

- Ne pas fixer le produit avec des agrafes pointues, ni des clous.
- Enlevez à chaque fois le bloc d'alimentation de la prise avant le montage, démontage ou nettoyage du produit.
- Ne pas saisir la fiche du produit ou le produit avec des mains mouillées.
- Le produit ne doit pas être raccordé électriquement à une autre guirlande lumineuse.
- En cas d'inutilisation prolongée, débranchez le produit du secteur.
- Si vous avez des questions concernant le produit, ou si vous n'êtes pas sûrs, demandez conseil à un électricien.
- Utilisez uniquement le produit avec l'alimentation électrique fournie modèle n° JT-DC4.5V1.35W-H4-IP44; tout droit de garantie est annulé dans le cas contraire.
- Cette guirlande lumineuse est protégée contre les projections de liquide (IP44). Cet indice de protection est uniquement assuré si la prise de courant utilisée est au moins conforme à cet indice de protection.

● Montage d'un lampion (voir fig. B)

- Placez les lampions [5] avec les œillets [6] (ouverture la plus large) vers le haut (pour modèles A et C). Pour le modèle D, vous pouvez utiliser les deux côtés.
- Placez le tendeur de lampion [9], dont l'extrémité sans fil doit traverser l'ouverture supérieure, puis inférieure du lampion. À cet effet, appuyez les deux bras [8] du tendeur de lampion en les centrant sur la bordure de l'ouverture inférieure. Dans le cas du modèle D, emboîtez les bras inférieurs dans les œillets inférieurs de la lanterne.
- Maintenez fermement le tendeur de lampion. Tirez les œillets vers le haut [6] et accrochez-les dans les supports [7].

● Application

- Branchez la fiche de la guirlande lumineuse [1] dans la prise de l'alimentation électrique [2].
- Tournez le filetage de fixation [4] du câble secteur dans le sens des aiguilles d'une montre pour fixer le branchement.
- Branchez l'alimentation électrique [2] sur la prise. Immédiatement après l'emboîtement, les LED s'allument en continu.
- Veuillez noter que l'alimentation électrique consomme une faible quantité d'électricité même lorsque le produit lumineux n'est pas en état de marche, et ce aussi longtemps que l'alimentation électrique est branchée au secteur. Pour éteindre complètement le produit, débranchez l'alimentation électrique du secteur.

● Fonction de minuteur

La touche de minuterie [10] dispose de 2 fonctions :

- Pour activer la fonction de minuterie, appuyez sur la touche de minuterie [10] après avoir branché le produit sur l'alimentation secteur. La touche de minuterie [10] s'allume lorsque la fonction de minuterie est activée.
- Le produit éclaire durablement pendant 6 heures avant de se mettre sur pause durant 18 heures. Le produit s'allume de nouveau ensuite durant 6 heures à une heure de mise en marche définie, avant d'observer une pause en continu durant 18 heures.
- Afin de désactiver la fonction de minuterie, appuyez sur la touche de minuterie [10] et l'éclairage de touche de minuterie [10] s'éteint. Après désactivation de la fonction de minuterie, les LED sont de nouveau allumées en continu.
- Pour éteindre complètement le produit, débranchez le bloc d'alimentation du secteur.

● Nettoyage et entretien

⚠ ATTENTION ! RISQUE D'ÉLECTROCUTION !

Toujours commencer par débrancher l'alimentation électrique de la prise de courant.

⚠ ATTENTION ! RISQUE D'ÉLECTROCUTION !

Pour des raisons de sécurité électrique, il est interdit de nettoyer le produit à l'eau ou avec d'autres liquides ou encore de la plonger dans de l'eau.

- N'utilisez pas de solvant, d'essence ou de produits similaires. Ceci endommagerait le produit.
- Pour procéder au nettoyage, utilisez uniquement un chiffon sec et non pelucheux.
- Après le nettoyage, branchez à nouveau le bloc d'alimentation dans la prise de courant.

● Mise au rebut

L'emballage se compose de matières recyclables pouvant être mises au rebut dans les déchetteries locales.



Veillez respecter l'identification des matériaux d'emballage pour le tri sélectif, ils sont identifiés avec des abréviations (a) et des chiffres (b) ayant la signification suivante : 1-7 : plastiques / 20-22 : papiers et cartons / 80-98 : matériaux composite.



Le produit et les matériaux d'emballage sont recyclables, mettez-les au rebut séparément pour un meilleur traitement des déchets. Le logo Triman n'est valable qu'en France.



Votre mairie ou votre municipalité vous renseigneront sur les possibilités de mise au rebut des produits usagés.



Afin de contribuer à la protection de l'environnement, veuillez ne pas jeter votre produit usagé dans les ordures ménagères, mais éliminez-le de manière

appropriée. Pour obtenir des renseignements concernant les points de collecte et leurs horaires d'ouverture, vous pouvez contacter votre municipalité.

● Garantie

Le produit a été fabriqué selon des critères de qualité stricts et contrôlé consciencieusement avant sa livraison. En cas de défaillance, vous êtes en droit de retourner ce produit au vendeur. La présente garantie ne constitue pas une restriction de vos droits légaux.

Ce produit bénéficie d'une garantie de 3 ans à compter de sa date d'achat. La durée de garantie débute à la date d'achat. Veuillez conserver le ticket de caisse original. Il fera office de preuve d'achat.

Si un problème matériel ou de fabrication devait survenir dans 3 ans suivant la date d'achat de ce produit, nous assurons à notre discrétion la réparation ou le remplacement du produit sans frais supplémentaires. La garantie prend fin si le produit est endommagé suite à une utilisation inappropriée ou à un entretien défaillant.

La garantie couvre les vices matériels et de fabrication. Cette garantie ne s'étend ni aux pièces du produit soumises à une usure normale (p. ex. des piles) et qui, par conséquent, peuvent être considérées comme des pièces d'usure, ni aux dommages sur des composants fragiles, comme des interrupteurs, des batteries ou des éléments fabriqués en verre.

● Faire valoir sa garantie

Pour garantir la rapidité d'exécution de la procédure de garantie, veuillez respecter les indications suivantes :

Veillez conserver le ticket de caisse et la référence du produit (par ex. IAN 123456_7890) à titre de preuve d'achat pour toute demande.

Le numéro de référence de l'article est indiqué sur la plaque d'identification, gravé sur la page de titre de votre manuel (en bas à gauche) ou sur un autocollant apposé sur la face arrière ou inférieure du produit.

En cas de dysfonctionnement du produit, ou de tout autre défaut, contactez en premier lieu le service après-vente par téléphone ou par e-mail aux coordonnées indiquées ci-dessous.

Vous pouvez alors envoyer franco de port tout produit considéré comme défectueux au service clientèle indiqué, accompagné de la preuve d'achat (ticket de caisse) et d'une description écrite du défaut avec mention de sa date d'apparition.

● Service après-vente

FR Service après-vente France

Tél. : 0800904879

E-Mail : owim@lidl.fr

BE Service après-vente Belgique

Tél. : 080071011

Tél. : 80023970 (Luxembourg)

E-Mail : owim@lidl.be

CE IP44

Legenda van de gebruikte pictogrammen

	Gelijkstroom /-spanning		Tegen kortsluitingen bestendige veiligheidstransformator
	Wisselstroom /-spanning		Onafhankelijk voorschakelapparaat
W	Watt (nuttig vermogen)		Polariteit van de uitgangsaansluiting
	Beschermingsklasse II		Dit symbool geeft aan dat het product via het stroomnet wordt gevoed
	6-uurs timer met automatische herhaling in een dagelijks ritme		Spatwaterdicht

Zomerse LED-lampketting XXL

● Inleiding

Hartelijk gefeliciteerd met de aankoop van uw nieuwe product. U heeft voor een hoogwaardig product gekozen. De gebruiksaanwijzing is een deel van het product. Deze bevat belangrijke aanwijzingen voor veiligheid, gebruik en verwijdering. Maakt U zich voor de ingebruikname van het product met alle bedienings- en veiligheidsvoorschriften vertrouwd. Gebruik het apparaat alleen zoals beschreven en voor de aangegeven toepassingsgebieden. Overhandig alle documenten bij doorgifte van het product aan derden.

● Correct gebruik



Dit product is geschikt voor gebruik binnens- en buitenshuis. Het product is alleen bedoeld voor gebruik in privé-huishoudens en niet voor commerciële doeleinden.

● Beschrijving van de onderdelen

- 1 Lichtslinger
- 2 Transformator
- 3 LED's
- 4 Bevestigingsschroefdraad
- 5 Lampions
- 6 Ogen
- 7 Houders
- 8 Armen
- 9 Lampionspanner
- 10 Timer-knop

● Technische gegevens

Lichtslinger + transformator:

Opgenomen vermogen totaal: ca. 2,0W

Lichtslinger:

Bedrijfsspanning: 4,5 V \equiv
 LED's: 15 LED's totaal: 1,35 W (De LED's kunnen niet worden vervangen.)
 Beschermingsgraad: IP44 (spatwaterdicht)

Lichtslinger (modelnr. HG06009A/HG06009C/HG06009D) GS gecertificeerd

Transformator:

Nominale spanning primair:	220-240V~, 50-60 Hz
Nominale spanning secundair:	4,5V $\overline{=}$, 1,35 W
Beschermingsniveau:	II/□
Beschermingsgraad:	IP44 (spatwaterdicht)
Transformator (modelnr. GS gecertificeerd SELV:	JT-DC4.5V1.35W-H4-IP44)
	Beveiligde extra lage spanning (Safety extra low voltage)
Ta:	Maximale omgevingstemperatuur
Tc:	Max. temperatuur van de behuizing van de voorschakelinstallatie

● Omvang van de levering

- 1 zomerse LED-lampketting XXL
- 15 lampions
- 1 transformator
- 1 gebruiksaanwijzing



Veiligheidsinstructies

BEWAAR ALLE VEILIGHEIDSinSTRUCTIES EN AANWIJZINGEN OM DEZE EVENTUEEL LATER TE KUNNEN RAADPLEGEN!

-  Houd kinderen altijd uit de buurt van het product.
- Dit product is geen speelgoed en hoort niet thuis in kinderhanden. Kinderen zijn zich niet bewust van de gevaren die tijdens het gebruik van het product kunnen ontstaan.
- Dit product kan door kinderen vanaf 8 alsmede door personen met verminderde fysieke, sensorische of mentale vaardigheden of een gebrek aan ervaring en kennis worden gebruikt, als zij onder toezicht staan of geïnstrueerd werden met betrekking tot het veilige gebruik van het product en zij de hieruit voortvloeiende

gevaaren begrijpen. Kinderen mogen niet met het product spelen. Reiniging en onderhoud mag niet door kinderen zonder toezicht worden uitgevoerd.

- Zorg ervoor dat het product alleen door vakkundige personen wordt gemonteerd.
-  **VOORZICHTIG! GEVAAR VOOR OVERVERHITTING!** Schakel het product niet in zolang het zich in de verpakking bevindt.
- Bewaar het product na gebruik weer in de verpakking om mogelijke beschadigingen te vermijden.
- Trek niet aan de kabel van het product en waarborg dat deze zodanig gelegd is dat niemand erover kan lopen of kan struikelen.
- Bevestig geen extra voorwerpen aan het product.
- Het verlichtingsmiddel kan niet worden vervangen.
- Mocht het verlichtingsmiddel aan het einde van zijn levensduur uitvallen, dient het gehele product te worden vervangen.

-  **WAARSCHUWING!** Het product mag niet zonder alle correct gemonteerde afdichtingsringen worden gebruikt.



Vermijd levensgevaar door elektrische schokken!

- Verzekert u er voor gebruik van dat de bestaande netspanning met de vereiste bedrijfsspanning van het product overeenkomt (220-240V~).
- Controleer de lichtslinger en de transformator op eventuele beschadigingen voordat u deze aan de stroom aansluit.
- Gebruik het product nooit wanneer u enige beschadiging heeft geconstateerd.
- De externe, flexibele kabel van dit product kan niet vervangen worden; als de kabel beschadigd is, moet het product worden afgevoerd.
- Open nooit één van de elektrische delen en steek er geen voorwerpen in.
- Bescherm de stroomkabel tegen scherpe randen, mechanische belastingen of warme oppervlaktes.
- Niet met scherpe klemmen of spijkers bevestigen.

- Trek de adapter voor de montage, demontage en reiniging altijd uit het stopcontact.
- Raak de netstekker van het product en het product zelf nooit aan met natte handen aan.
- Het product mag niet elektrisch met een andere lichtslinger worden verbonden.
- Onderbreek de stroomtoevoer naar het product als u dit gedurende een langere periode niet gebruikt.
- Indien u vragen over het product heeft of onzeker bent dan kunt u een elektricien raadplegen.
- Gebruik het product alleen met de meegeleverde transformator van het type modelnr. JT-DC4.5V1.35W-H4-IP44; anders komt de garantie te vervallen.
- Deze lichtslinger is spatwaterdicht (IP44). Deze beschermingsgraad blijft alleen behouden als het gebruikte stopcontact minimaal voldoet aan deze beschermingsgraad.

● **Lampion monteren** **(zie afb. B)**

- Leg de lampions **5** met de ogen **6** (grotere opening) naar boven (voor model A en C). Voor model D kunt u beide kanten gebruiken.
- Plaats de lampionspanner **9** met het kabelloze einde door de bovenste op de onderste opening van de lampion. Steun hierbij de beide armen **8** van de lampionspanner midden op de rand van de onderste opening. Steek bij model D de onderste armen in de onderste ogen van de lantaarn.
- Houd de lampionspanner vast. Trek de ogen **6** naar boven en hang ze over de houders **7**.

● **Gebruik**

- Steek de stekker van de lichtslinger **1** in de bus van de transformator **2**.
- Draai de bevestigingsschroefdraad **4** van de stroomkabel rechtsom, om de verbinding te fixeren.
- Steek de transformator **2** in het stopcontact. Direct na het insteken branden de leds permanent.

- Houd er rekening mee dat de transformator ook zonder gebruik van het product nog een gering vermogen opneemt, zolang de transformator zich in het stopcontact bevindt. Voor het volledig uitschakelen haalt u de transformator uit het stopcontact.

● **Timerfunctie**

De timer-knop **10 heeft 2 functies:**

- Voor het inschakelen van de timer-functie drukt u op de timer-knop **10** nadat u het product op een contactdoos heeft aangesloten. De timer-knop **10** begint te branden als de timer-functie geactiveerd is.
- Het product brandt continu gedurende 6 uur met een erop volgende pauze van 18 uur. Daarna brandt het product opnieuw 6 uur lang vanaf de vastgelegde inschakeltijd, gevolgd door een aaneengesloten pauze van 18 uur.
- Om de timer-functie uit te schakelen, drukt u opnieuw op de timer-knop **10** waarna het lampje van de timer-knop **10** uit gaat. Na het uitschakelen van de timer-functie branden de leds weer permanent.
- Voor het volledig uitschakelen haalt u de netadapter uit de contactdoos.

● **Reiniging en onderhoud**

⚠ VOORZICHTIG! GEVAAR VOOR ELEKTRISCHE SCHOK! Trek eerst de transformator uit het stopcontact.

⚠ VOORZICHTIG! KANS OP EEN ELEKTRISCHE SCHOK! Omwille van de elektrische veiligheid mag het product nooit met water of andere vloeistoffen gereinigd en zeker niet daarin ondergedompeld worden.

- Gebruik geen oplosmiddelen, benzine e.d. Het product kan hierdoor beschadigd raken.
- Gebruik voor de reiniging alleen een droge, pluisvrije doek.

- Steek de netadapter na de reiniging weer in de contactdoos.

● Afvoer

De verpakking bestaat uit milieuvriendelijke grondstoffen die u via de plaatselijke recycling-containers kunt afvoeren.



Neem de aanduiding van de verpakingsmaterialen voor de afvalscheiding in acht. Deze zijn gemarkeerd met de afkortingen (a) en een cijfers (b) met de volgende betekenis: 1-7: kunststoffen / 20-22: papier en vezelplaten / 80-98: composietmaterialen.



Het product en de verpakingsmaterialen zijn recyclebaar; verwijder deze afzonderlijk voor een betere afvalbehandeling. Het Triman-logo geldt alleen voor Frankrijk.



Informatie over de mogelijkheden om het uitgediende product na gebruik te verwijderen, verstrekt uw gemeentelijke overheid.



Gooi het afgedankte product omwille van het milieu niet weg via het huisvuil, maar geef het af bij het daarvoor bestemde depot of het gemeentelijke milieupark. Over afgifteplaatsen en hun openingstijden kunt u zich bij uw aangewezen instantie informeren.

● Garantie

Het product wordt volgens strenge kwaliteitsrichtlijnen zorgvuldig geproduceerd en voor levering grondig getest. In geval van schade aan het product kunt u rechtmatig beroep doen op de verkoper van het product. Deze wettelijke rechten worden door onze hierna vermelde garantie niet beperkt.

Op dit product verlenen wij 3 jaar garantie vanaf aankoopdatum. De garantieperiode start op de dag van aankoop. Bewaar de originele kassabon alstublieft. Dit document is nodig als bewijs voor aankoop.

Wanneer binnen 3 jaar na de aankoopdatum van dit product een materiaal- of productiefout optreedt, dan wordt het product door ons – naar onze keuze – gratis voor u gerepareerd of vervangen. Deze garantie komt te vervallen als het product beschadigd wordt, niet correct gebruikt of onderhouden wordt.

De garantie geldt voor materiaal- en productiefouten. Deze garantie is niet van toepassing op productonderdelen, die onderhevig zijn aan normale slijtage en hierdoor als aan slijtage onderhevige onderdelen gelden (bijv. batterijen) of voor beschadigingen aan breekbare onderdelen, zoals bijv. schakelaars, accu's of dergelijke onderdelen, die gemaakt zijn van glas.

● Afwikkeling in geval van garantie

Om een snelle afhandeling van uw reclamatie te waarborgen dient u de volgende instructies in acht te nemen:

Houd bij alle vragen alstublieft de kassabon en het artikelnummer (bijv. IAN 123456_7890) als bewijs van aankoop bij de hand. Het artikelnummer vindt u op de typeplaat, ingegraveerd, op het titelblad van uw handleiding (links-onder) of als sticker op de achter- of onderzijde. Wanneer er storingen in de werking of andere gebreken optreden, dient u eerst telefonisch of per e-mail contact met de onderstaande service-afdeling op te nemen.

Een als defect geregistreerd product kunt u dan samen met uw aankoopbewijs (kassabon) en vermelding van de concrete schade alsmede het tijdstip van optreden voor u franco aan het u meegedeelde servicepunt verzenden.

● Service

(NL) Service Nederland

Tel.: 08000225537

E-Mail: owim@lidl.nl

(BE) Service België

Tel.: 080071011

Tel.: 80023970 (Luxemburg)

E-Mail: owim@lidl.be

CE IP44

Legende der verwendeten Piktogramme

	Gleichstrom /-spannung		Kurzschlussfester Sicherheitstransformator
	Wechselstrom /-spannung		Unabhängiges Betriebsgerät
W	Watt (Wirkleistung)		Polarität des Ausgangsanschlusses
	Schutzklasse II		Dieses Symbol zeigt an, dass das Produkt netzbetrieben ist
	6-Stunden-Timer mit automatischer Wiederholung im Tagesrhythmus		Spritzwassergeschützt

LED-Sommerlichterkette XXL

● Einleitung

Wir beglückwünschen Sie zum Kauf Ihres neuen Produkts. Sie haben sich damit für ein hochwertiges Produkt entschieden. Die Bedienungsanleitung ist Teil dieses Produkts. Sie enthält wichtige Hinweise für Sicherheit, Gebrauch und Entsorgung. Machen Sie sich vor der Benutzung des Produkts mit allen Bedien- und Sicherheitshinweisen vertraut. Benutzen Sie das Produkt nur wie beschrieben und für die angegebenen Einsatzbereiche. Händigen Sie alle Unterlagen bei Weitergabe des Produkts an Dritte mit aus.

● Bestimmungsgemäße Verwendung



Dieses Produkt ist für den Betrieb im Innen- und Außenbereich geeignet. Das Produkt ist nur für den Einsatz in privaten Haushalten und nicht für den kommerziellen Gebrauch vorgesehen.

● Teilebeschreibung

- 1 Lichterkette
- 2 Netzteil
- 3 LEDs
- 4 Befestigungsgewinde
- 5 Lampions
- 6 Ösen
- 7 Halterungen
- 8 Arme
- 9 Lampionspanner
- 10 Timer-Taste

● Technische Daten

Lichterkette + Netzteil:

Leistungsaufnahme
gesamt: ca. 2,0W

Lichterkette:

Betriebsspannung: 4,5 V===
LEDs: 15 LEDs total: 1,35 W
(LEDs können nicht ausgetauscht werden.)
Schutzart: IP44 (spritzwassergeschützt)
Lichterkette (Modell-Nr. HG06009A/HG06009C/HG06009D) GS zertifiziert

Netzteil:

Nennspannung primär: 220-240V~, 50-60 Hz

Nennspannung

sekundär: 4,5V===, 1,35 W

Schutzklasse: II/□

Schutzart: IP44 (spritzwassergeschützt)

Netzteil (Modell-Nr. JT-DC4.5V1.35W-H4-IP44)

GS zertifiziert

SELV: Schutzkleinspannung
(Safety extra low voltage)

Ta: Maximale Umgebungs-
temperatur

Tc: Max. Gehäusetemperatur
der Vorschaltanlage

● Lieferumfang

1 LED-Sommerlichterkette XXL

15 Laternen

1 Netzteil

1 Bedienungsanleitung



Sicherheitshinweise

BEWAHREN SIE ALLE SICHERHEITSHINWEISE UND ANWEISUNGEN FÜR DIE ZUKUNFT AUF!

-  Halten Sie Kinder stets vom Produkt fern.
- Dieses Produkt ist kein Spielzeug, es gehört nicht in Kinderhände. Kinder können die Gefahren, die im Umgang mit dem Produkt entstehen, nicht erkennen.
- Dieses Produkt kann von Kindern ab 8 Jahren und darüber sowie von Personen mit verringerten physischen, sensorischen oder mentalen Fähigkeiten oder Mangel an Erfahrung und Wissen benutzt werden, wenn sie beaufsichtigt oder bezüglich des sicheren Gebrauchs des Produktes unterwiesen wurden und die daraus resultierenden Gefahren verstehen. Kinder dürfen nicht mit dem Produkt spielen. Reinigung

und Benutzerwartung dürfen nicht von Kindern ohne Beaufsichtigung durchgeführt werden.

- Achten Sie darauf, dass das Produkt nur von fachkundigen Personen montiert wird.
- ▲ **VORSICHT! ÜBERHITZUNGSGEFAHR!** Betreiben Sie das Produkt nicht in der Verpackung.
- Bewahren Sie das Produkt nach Gebrauch wieder in der Verpackung auf, um ungewollte Beschädigungen zu vermeiden.
- Ziehen Sie nicht am Kabel des Produkts und stellen Sie sicher, dass es so verlegt ist, dass niemand darüber laufen oder stolpern kann.
- Befestigen Sie keine zusätzlichen Gegenstände am Produkt.
- Das Leuchtmittel ist nicht austauschbar.
- Sollte das Leuchtmittel am Ende seiner Lebensdauer ausfallen, muss das ganze Produkt ersetzt werden.



WARNUNG! Das Produkt darf nicht ohne alle ordnungsgemäß angebrachten Dichtungselemente benutzt werden.



Vermeiden Sie Lebensgefahr durch elektrischen Schlag!

- Vergewissern Sie sich vor der Benutzung, dass die vorhandene Netzspannung mit der benötigten Betriebsspannung des Produktes übereinstimmt (220-240V~).
- Überprüfen Sie vor jedem Netzanschluss die Lichterkette und das Netzteil auf etwaige Beschädigungen.
- Benutzen Sie das Produkt niemals, wenn Sie irgendwelche Beschädigungen feststellen.
- Die äußere flexible Leitung des Produkts kann nicht ausgetauscht werden; falls die Leitung beschädigt ist, muss das Produkt entsorgt werden.
- Öffnen Sie niemals eines der elektrischen Betriebsmittel oder stecken irgendwelche Gegenstände in dieselben.
- Schützen Sie die Netzleitung vor scharfen Kanten, mechanischen Belastungen und heißen Oberflächen.
- Nicht mit scharfen Klammern oder Nägeln befestigen.

- Ziehen Sie immer das Netzteil vor der Montage, Demontage oder Reinigung aus der Steckdose.
- Berühren Sie weder den Stecker des Produkts noch das Produkt selbst mit nassen Händen.
- Das Produkt darf nicht mit einer anderen Lichterkette elektrisch verbunden werden.
- Bei längerer Nichtnutzung trennen Sie das Produkt vom Stromnetz.
- Wenn Sie Fragen zum Produkt haben oder sich nicht sicher sind, fragen Sie einen Elektrofachbetrieb um Rat.
- Verwenden Sie das Produkt nur mit dem mitgelieferten Netzteil des Typs Modell-Nr. JT-DC4.5V1.35W-H4-IP44; ansonsten erlöschen jegliche Gewährleistungsansprüche.
- Diese Lichterkette ist spritzwassergeschützt (IP44). Diese Schutzart bleibt nur erhalten, wenn die verwendete Steckdose mindestens diese Schutzart erfüllt.

● **Lampion montieren (siehe Abb. B)**

- Legen Sie die Lampions **5** mit den Ösen **6** (größere Öffnung) nach oben (für Modell A und C). Für Modell D können Sie beide Seiten nutzen.
- Setzen Sie den Lampionspanner **9** mit dem kabellosen Ende durch die obere auf die untere Öffnung des Lampions ein. Stützen Sie dabei die beiden Arme **8** des Lampionspanners mittig auf den Rand der unteren Öffnung ab. Stecken Sie bei Modell D die unteren Arme in die unteren Ösen der Laterne.
- Halten Sie den Lampionspanner fest. Ziehen Sie die Ösen **6** nach oben und hängen Sie sie über die Halterungen **7**.

● **Anwendung**

- Stecken Sie den Stecker der Lichterkette **1** in die Buchse des Netzteils **2**.
- Drehen Sie das Befestigungsgewinde **4** des Netzkabels im Uhrzeigersinn, um die Verbindung zu fixieren.

- Stecken Sie das Netzteil **2** in die Steckdose. Unmittelbar nach dem Einstecken leuchten die LEDs dauerhaft.
- Beachten Sie, dass das Netzteil auch ohne Betrieb des Produkts noch eine geringe Leistung aufnimmt, solange sich das Netzteil in der Steckdose befindet. Zum vollständigen Ausschalten entfernen Sie das Netzteil aus der Steckdose.

● **Timerfunktion**

Die Timer-Taste **10 hat 2 Funktionen:**

- Um die Timer-Funktion einzuschalten, drücken Sie die Timer-Taste **10**, nachdem Sie das Produkt an die Steckdose angeschlossen haben. Die Timer-Taste **10** leuchtet auf, wenn die Timer-Funktion aktiviert ist.
- Das Produkt leuchtet dauerhaft für 6 Stunden mit einer anschließenden Pause von 18 Stunden. Danach leuchtet das Produkt erneut 6 Stunden zu einer festgelegten Einschaltzeit, gefolgt von einer durchgängigen Pause von 18 Stunden.
- Um die Timer-Funktion auszuschalten, drücken Sie erneut die Timer-Taste **10** und das Licht der Timer-Taste **10** schaltet sich aus. Nach dem Ausschalten der Timer-Funktion leuchten die LEDs wieder dauerhaft.
- Zum vollständigen Ausschalten entfernen Sie das Netzteil aus der Steckdose.

● **Reinigung und Pflege**

⚠ VORSICHT! STROMSCHLAGGEFAHR!

Ziehen Sie zuerst das Netzteil aus der Steckdose.

⚠ VORSICHT! STROMSCHLAGGEFAHR!

Aus Gründen der elektrischen Sicherheit darf das Produkt niemals mit Wasser oder anderen Flüssigkeiten gereinigt oder gar in Wasser getaucht werden.

- Benutzen Sie keine Lösungsmittel, Benzin o. Ä. Das Produkt würde hierbei Schaden nehmen.
- Verwenden Sie zur Reinigung nur ein trockenes, fusselfreies Tuch.

- Stecken Sie das Netzteil nach der Reinigung wieder in die Steckdose.

● Entsorgung

Die Verpackung besteht aus umweltfreundlichen Materialien, die Sie über die örtlichen Recyclingstellen entsorgen können.



Beachten Sie die Kennzeichnung der Verpackungsmaterialien bei der Abfalltrennung, diese sind gekennzeichnet mit Abkürzungen (a) und Nummern (b) mit folgender Bedeutung: 1-7: Kunststoffe / 20-22: Papier und Pappe / 80-98: Verbundstoffe.



Das Produkt und die Verpackungsmaterialien sind recycelbar, entsorgen Sie diese getrennt für eine bessere Abfallbehandlung. Das Triman-Logo gilt nur für Frankreich.



Möglichkeiten zur Entsorgung des ausgedienten Produkts erfahren Sie bei Ihrer Gemeinde- oder Stadtverwaltung.



Werfen Sie Ihr Produkt, wenn es ausgedient hat, im Interesse des Umweltschutzes nicht in den Hausmüll, sondern führen Sie es einer fachgerechten Entsorgung zu. Über Sammelstellen und deren Öffnungszeiten können Sie sich bei Ihrer zuständigen Verwaltung informieren.

● Garantie

Das Produkt wurde nach strengen Qualitätsrichtlinien sorgfältig produziert und vor Anlieferung gewissenhaft geprüft. Im Falle von Mängeln dieses Produkts stehen Ihnen gegen den Verkäufer des Produkts gesetzliche Rechte zu. Diese gesetzlichen Rechte werden durch unsere im Folgenden dargestellte Garantie nicht eingeschränkt.

Sie erhalten auf dieses Produkt 3 Jahre Garantie ab Kaufdatum. Die Garantiefrist beginnt mit dem Kaufdatum. Bitte bewahren Sie den Original-Kassenbon gut auf. Diese Unterlage wird als Nachweis für den Kauf benötigt.

Tritt innerhalb von 3 Jahren ab dem Kaufdatum dieses Produkts ein Material- oder Fabrikationsfehler auf, wird das Produkt von uns – nach unserer Wahl – für Sie kostenlos repariert oder ersetzt. Diese Garantie verfällt, wenn das Produkt beschädigt, nicht sachgemäß benutzt oder gewartet wurde.

Die Garantieleistung gilt für Material- oder Fabrikationsfehler. Diese Garantie erstreckt sich nicht auf Produktteile, die normaler Abnutzung ausgesetzt sind (z. B. Batterien) und daher als Verschleißteile angesehen werden können oder Beschädigungen an zerbrechlichen Teilen, z. B. Schalter, Akkus oder die aus Glas gefertigt sind.

● Abwicklung im Garantiefall

Um eine schnelle Bearbeitung Ihres Anliegens zu gewährleisten, folgen Sie bitte den folgenden Hinweisen:

Bitte halten Sie für alle Anfragen den Kassenbon und die Artikelnummer (z. B. IAN 123456_7890) als Nachweis für den Kauf bereit.

Die Artikelnummer entnehmen Sie bitte dem Typenschild, einer Gravur, auf dem Titelblatt Ihrer Bedienungsanleitung (unten links) oder als Aufkleber auf der Rück- oder Unterseite des Produkts. Sollten Funktionsfehler oder sonstige Mängel auftreten, kontaktieren Sie zunächst die nachfolgend benannte Serviceabteilung telefonisch oder per E-Mail.

Ein als defekt erfasstes Produkt können Sie dann unter Beifügung des Kaufbelegs (Kassenbon) und der Angabe, worin der Mangel besteht und wann er aufgetreten ist, für Sie portofrei an die Ihnen mitgeteilte Service-Anschrift übersenden.

● Service

DE **Service Deutschland**

Tel.: 0800 5435 111

E-Mail: owim@lidl.de

AT **Service Österreich**

Tel.: 0800 292726

E-Mail: owim@lidl.at

CH **Service Schweiz**

Tel.: 0800562153

E-Mail: owim@lidl.ch

CE IP44

OWIM GmbH & Co. KG

Stiftsbergstraße 1
74167 Neckarsulm
GERMANY

Model-No.: HG06009A/HG06009C/
HG06009D
Version: 01 / 2021

Last Information Update · Tilstand af information
Version des informations · Stand van de informatie
Stand der Informationen: 11 / 2020
Ident.-No.: HG06009A/C/D112020-6



IAN 351872_2007

