



20V Battery, 4 Ah PAP 20 B3

(GB) (IE) (NI)

20V Battery, 4 Ah

Translation of the original instructions

(FR) (BE)

Batterie 20 V, 4 Ah

Traduction des instructions d'origine

(DE) (AT) (CH)

20-V-Akku, 4 Ah

Originalbetriebsanleitung

(DK)

20-V-batteri, 4 Ah

Oversættelse af den originale driftsvejledning

(NL) (BE)

20 V-accu, 4 Ah

Vertaling van de originele gebruiksaanwijzing

IAN 351745_2007

(GB) (IE) (NI)
(DK) (BE) (NL)

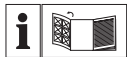

GB IE NI

Before reading, unfold the page containing the illustrations and familiarise yourself with all functions of the device.

DK

Før du læser, vend siden med billeder frem og bliv bekendt med alle apparatets funktioner.

FR BE

Avant de lire le mode d'emploi, ouvrez la page contenant les illustrations et familiarisez-vous ensuite avec toutes les fonctions de l'appareil.

NL BE

Vouw vóór het lezen de pagina met de afbeeldingen open en maak u vertrouwd met alle functies van het apparaat.

DE AT CH

Klappen Sie vor dem Lesen die Seite mit den Abbildungen aus und machen Sie sich anschließend mit allen Funktionen des Gerätes vertraut.

GB / IE / NI	Translation of the original instructions	Page	4
DK	Oversættelse af den originale driftvejledning	Side	17
FR / BE	Traduction des instructions d'origine	Page	30
NL / BE	Vertaling van de originele gebruiksaanwijzing	Pagina	43
DE / AT / CH	Originalbetriebsanleitung	Seite	56

A

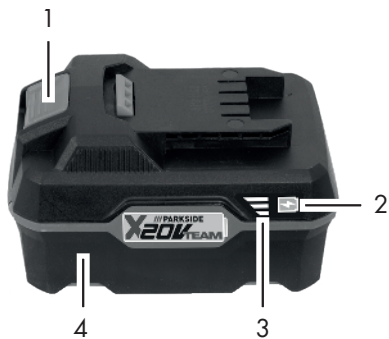

Content

Introduction	4	Storage.....	11
Intended Use.....	5	Cleaning	11
General Description.....	5	Maintenance	11
Extent of the delivery	5	Waste Disposal/ Environmental	
Overview	5	Protection	11
Technical Data.....	5	Guarantee	12
Safety information	6	Repair Service.....	15
Graphical symbols	6	Service-Center.....	15
General Safety Directions....	7	Importer	15
Operation	10	Spare Parts/ Accessories	16
Removing/inserting the battery.....	10	Translation of the original EC declaration of conformity	69
Checking the charge status of the rechargeable battery	10		
Used batteries.....	10		

Introduction

Congratulations on the purchase of your new device. With it, you have chosen a high quality product. During production, this equipment has been checked for quality and subjected to a final inspection. The functionality of your equipment is therefore guaranteed.



The operating instructions constitute part of this product. They contain important information on safety, use and disposal. Before using the product, familiarise yourself with all of the operating and safety instructions. Use the product only as described and for the applications specified. Keep this manual safely and

in the event that the product is passed on, hand over all documents to the third party.

Intended Use

The rechargeable battery is compatible with all devices from the PARKSIDE X 20 V TEAM series. The batteries may only be charged using chargers from the PARKSIDE X 20 V TEAM series. Any other use can damage the device and thus pose a substantial risk to the user.

This device is not suitable for commercial use. The warranty is void in the case of commercial use.

The manufacturer is not liable for damage caused by improper use or incorrect operation.

General Description



The illustrations can be found on the front fold-out page.

Extent of the delivery

- Rechargeable battery
- Instruction manual



The charger is not included in delivery.

Dispose of the packaging material correctly.



Overview

- 1 Release button
- 2 Button for the charge status display
- 3 Battery charge level indicator
- 4 Rechargeable battery

Technical Data

Battery (Li-Ion) .PAP 20 B3

Battery cells.....	10
Nominal voltage	20 V \equiv
Capacity.....	4.0 Ah
Energy	80 Wh
Temperature.....	max. 50 °C
Charging process....	4 - 40 °C
Operation	-20 - 50 °C
Storage.....	0 - 45 °C

This type of battery may be charged with the following chargers:

PLG 20 A1, PLG 20 A3,
PLG 20 A4, PDSLГ 20 A1.

These chargers can only recharge the following batteries:

PAP 20 A1, PAP 20 B1,
PAP 20 A2, PAP 20 B3,
PAP 20 A3.

Charging time (min.)	PAP 20 B3
PLG 20 A1 PLG 20 A4	90
PLG 20 A3 PDSLГ 20 A1	60

An up-to-date list of battery compatibility can be found at:
www.lidl.de/akku

Safety information

Graphical symbols

Symbols in the manual



Warning symbols with infor-

mation on damage and injury prevention.



Hazard symbol with information on the prevention of personal injury caused by electric shock.



Help symbols with information on improving tool handling.

Symbols on the Battery



This rechargeable battery is part of the Parkside X 20 V TEAM series



Read through the instruction manual carefully.



Button for the charge status display



Li-Ion

Do not dispose of batteries in household waste, fire or water.



Do not subject the battery to strong sunlight over long periods and do not leave it on a heater (max. 50 °C).



Take batteries to an old battery collection point where they will be recycled in an environmentally friendly manner.



Electrical appliances must not be disposed of with the domestic waste.

General Safety Directions



Caution! When using power tools, observe the following basic safety measures for the prevention of electric shocks and the risk of injury and fire. Please read all these instructions before using this electric tool and please keep the safety instructions.

Careful handling and use of battery devices

- Only recharge batteries using chargers belonging to the **PARKSIDE X 20 V TEAM** series. If a charger that has been designed for a particular type of battery is used to charge other batteries, there is a risk of fire.

- **In the power tools, use only the batteries designed for the purpose.** The use of other batteries may result in injuries and risk of fire.
- **Keep the unused battery away from paper clips, coins, keys, nails, screws and other small metal objects, which could cause bridging of the contacts.** A short circuit between the battery contacts may cause burns or fire.
- **If used incorrectly, liquid may leak from the battery. Avoid contact with this. In the event of accidental contact, rinse off with water.** If the liquid gets into eyes, seek medical assistance. Leaking battery fluid may cause skin irritations or burns.
- **Do not use damaged or altered batteries.** Damaged or altered batteries can be unpredictable and lead to fire, explosion or risk of injury.
- **Do not expose batteries to fire or elevated temperatures.** Fire or temperatures over 130 C° can cause an explosion.
- **Follow all instructions for charging and never charge the battery or the battery-powered tool outside the temperature range stated in the operating instructions.** Incorrect charging or charging outside the permitted temperature range may destroy the battery and increase the risk of fire.

Service

- **Never repair damaged batteries.** All battery

repairs should be carried out by the manufacturer or authorised customer service centres only.

Special safety directions for battery-operated tools

- **Ensure that the device is switched off before inserting the battery.** Inserting a battery into a power tool that is switched on may result in accidents.
- **Recharge the batteries indoors only because the battery charger is designed for indoor use only.**
- **To reduce the electric shock hazard, unplug the battery charger from the mains before cleaning the charger.**
- **Do not subject the battery to strong sunlight over long periods and do not leave it on a heater.** Heat damages the battery and there is a risk of explosion.
- **Allow a hot battery to cool before charging.**
- **Do not open up the battery and avoid mechanical damage to the battery.** Risk of short circuit and fumes may be emitted that irritate the respiratory tract. Ensure fresh air and seek medical assistance.
- **Do not use any accessories that are not recommended by PARKSIDE.** This can result in electric shock or fire.



Observe the safety information and notes on charging in the instruction manual for your Parkside X 20 V Team series tool and charger.

Operation

Removing/inserting the Battery



**Only insert the rechargeable battery once the battery-operated tool is ready for use.
Risk of injury!**

1. To remove the battery (4) from the appliance, press the release button (1) on the battery and pull out the battery.
2. To insert the battery (4), place it on the guide track and push it into the appliance. It will audibly snap in.

Checking the charge status of the rechargeable battery

The battery charge status indicator (3) signals the state of charge of the battery (4).

Press the button (2) on the battery. The state of charge of the battery is displayed by illuminating the 3-colour LED lights of the state of charge display.

3 LEDs light up (red, orange and green):

Battery is fully charged.

2 LEDs light up (red and orange):

Battery has a residual charge.

1 LED lights up (red):

Battery has to be charged



Only charge the battery (4) when the red LED on the charge status indicator (3) is on.

Used batteries

- If a fully recharged battery lasts for considerably shorter operating times, the battery is used up and needs to be replaced. Only use an OEM battery pack replacement available from our Customer Service.

- Always take heed of the applicable safety instructions as well as the environmental protection regulations and information (see "Cleaning and Maintenance").
- The storage temperature for the battery is between 0 °C and 45 °C. Avoid extreme cold or heat during storage to ensure the battery output is not adversely affected.

Storage

- Remove the battery before storing the unit for longer periods of time (e.g. hibernation).
- Store the battery only in a partially charged state. During prolonged storage, 2 to 3 LEDs should be illuminated.
- During a longer storage period, check the state of charge of the battery and recharge if necessary roughly every 3 months.
- In order to keep the battery well charged, avoid exposing the appliance to extreme heat or cold in storage.

Cleaning

Clean the battery with a dry cloth or with a paint brush. Do not use water or metal objects.

Maintenance

- The equipment is maintenance free.

Waste Disposal/ Environmental Protection

Remove the battery from the device and recycle the battery and packaging in an environmentally-friendly manner. Dispose of the packaging material properly.



Electric units do not belong with domestic waste.



Li-Ion

Do not dispose of batteries in household waste, fire (risk of explosion) or water. Damaged batteries may damage the environment and your health if toxic fumes or liquids leak out.

- Defective or used batteries must be recycled in accordance with Directive 2006/66/EC.
- Return the unit and the recharger to a recycling centre. The plastic and metal parts employed can be separated out and thus recycled use can be implemented. Ask our Service-Center for details.
- Dispose of batteries in discharged condition. We recommend covering the pole with adhesive tape to

prevent a short circuit. Do not open up the battery.

- Dispose of batteries in accordance with the local regulations. Take batteries to an old battery collection point where they will be recycled in an environmentally friendly manner. For information about this, ask your local waste management company or our service centre.
- Defective units returned to us will be disposed of for free.
- Throw the cut grass on the compost. Do not throw it in the normal household waste.

Guarantee

Dear Customer,

This device comes with a three-year warranty from the date of purchase.

In case of defects, you have statutory rights against the seller of the product. These stat-

utory rights are not restricted by our guarantee presented below.

Terms of Guarantee

The term of the guarantee begins on the date of purchase. Please retain the original receipt. This document is required as proof of purchase.

If a material or manufacturing defect occurs within three years of the date of purchase of this product, we will repair or replace – at our choice – the product for you free of charge. This guarantee requires the defective equipment and proof of purchase to be presented within the three-year period with a brief written description of what constitutes the defect and when it occurred.

If the defect is covered by our guarantee, you will receive either the repaired product or a new product. No new guarantee period begins on repair or replacement of the product.

Guarantee Period and Statutory Claims for Defects

The guarantee period is not extended by the guarantee service. This also applies for replaced or repaired parts. Any damages and defects already present at the time of purchase must be reported immediately after unpacking. Repairs arising after expiry of the guarantee period are chargeable.

Guarantee Cover

The equipment has been carefully produced in accordance with strict quality guidelines and conscientiously checked prior to delivery.

The warranty is only valid for material or manufacturing defects. This warranty does not extend to consumable parts exposed to normal wear and tear (e.g. battery capacity). This guarantee shall be invalid if the product has been damaged, used incorrectly or not maintained. Neither does it ex-

tend to damage resulting from water, frost, lightning and fire or improper transport. Precise adherence to all of the instructions specified in the operating manual is required for proper use of the product. Intended uses and actions against which the operating manual advises or warns must be categorically avoided.

The product is designed only for private and not commercial use. The guarantee will be invalidated in case of misuse or improper handling, use of force, or interventions not undertaken by our authorised service branch.

Processing in Case of Guarantee

To ensure efficient handling of your query, please follow the directions below:

- Please have the receipt and item number (IAN 351745_2007) ready as proof of purchase for all enquiries.
- Please find the item number on the rating plate.
- Should functional errors or other defects occur, please initially contact the service department specified below by **telephone** or by **e-mail**. You will then receive further information on the processing of your complaint.
- After consultation with our customer service, a product recorded as defective can be sent postage paid to the service address communicated to you, with the proof of purchase (receipt) and specification of what constitutes the defect and when it occurred. In order to avoid acceptance problems and additional costs, please be sure to use only the address communicated to you. Ensure that the consignment is not sent carriage forward or by bulky goods, express or other special freight. Please send the equipment inc. all accessories supplied

at the time of purchase and ensure adequate, safe transport packaging.

Repair Service

For a charge, **repairs not covered by the guarantee** can be carried out by our service branch, which will be happy to issue a cost estimate for you. We can handle only equipment that has been sent with adequate packaging and postage.

Attention: Please send your equipment to our service branch in clean condition and with an indication of the defect.

Equipment sent carriage forward or by bulky goods, express or other special freight will not be accepted.

We will dispose of your defective devices free of charge when you send them to us.

Service-Center

GB **Service Great Britain**
 Tel.: 0800 404 7657
 E-Mail: grizzly@lidl.co.uk
IAN 351745_2007

IE **Service Ireland**
NI **Service Northern Ireland**
 Tel.: 1890 930 034
 (0,08 EUR/Min., (peak))
 (0,06 EUR/Min., (off peak))
 E-Mail: grizzly@lidl.ie
IAN 351745_2007

Importer

Please note that the following address is not a service address. Please initially contact the service centre specified above.

Grizzly Tools GmbH & Co. KG

Stockstädter Straße 20
 DE-63762 Großostheim
 GERMANY

www.grizzlytools-service.eu

Spare Parts/Accessories

Spare parts and accessories can be obtained at

www.grizzlytools-service.eu

If you have issues ordering, please use the contact form.
If you have any other questions, contact the "Service-Center"
(see page 15).

Battery

PAP 20 B1, 2.0 Ah	80001156
PAP 20 B3, 4.0 Ah	80001157

Charger

PLG 20 A1; 2,4 A;EU.....	80001337
PLG 20 A1; 2,4 A;UK	80001338
PLG 20 A3; 4,5 A; EU.....	80001323
PLG 20 A3; 4,5 A; UK.....	80001324
PDSLГ 20 A1; EU.....	80001339
PDSLГ 20 A1; UK.....	80001340

Indhold

Introduktion.....	17
Anvendelsesformål	18
Generel beskrivelse	18
Leveringsomfang	18
Oversigt.....	18
Tekniske data	18
Sikkerheds-	
informationer.....	19
Symboler i vejledningen....	19
Billedtegn på akku'en	19
Generelle sikker-	
hedsinformationer	20
Betjening	23
Udtagelse/indsætning af	
batteriet	23

Kontrol af batteriets	
ladetilstand	23
Opbrugte genopladelige	
batterier	23
Opbevaring	24
Rengøring	24
Vedligeholdelse.....	24
Bortskaffelse/	
miljøbeskyttelse	24
Garanti	25
Reparations-service.....	28
Service-Center	28
Importør	28
Reservedele/Tilbehør ..	29
Oversættelse af	
den originale CE-	
konformitetserklæring..	70

Introduktion

Hjertelig tillykke med købet af dit nye apparat. Du har besluttet dig for et produkt af højeste kvalitet.

Dette apparats kvalitet blev kontrolleret under produktionen og det blev underkastet en slutkontrol. Dermed er dit apparats funktionsevne garanteret. Det kan dog ikke udelukkes, at der i enkelte tilfælde findes rest-

mængder af smøremidler på eller i apparatet. Dette er ingen mangel eller defekt eller grund til bekymring.



Betjeningsvejledningen er bestanddel af dette produkt. Den indeholder vigtige informationer vedrørende sikkerhed, brug, vedligeholdelse og bortskaffelse. Gør dig inden brugen af produktet fortrolig med alle betjenings- og sikker-

heds-informationer. Benyt kun produktet som beskrevet og kun til de anførte indsatsområder. Opbevar vejledningen godt og lad alle dokumenter følge med ved videregivelse af produktet til tredje.

Anvendelsesformål

Det genopladelige batteri er kompatibelt med alle apparater i PARKSIDE X 20 V TEAM. De genopladelige batterier må kun oplades med opladere fra PARKSIDE X 20 V TEAM-serien. Enhver anden anvendelse kan medføre skader på apparatet og udgør en alvorlig fare for brugeren. Dette apparat er ikke egnet til erhvervsmæssig brug. Ved erhvervsmæssig brug bortfalder garantien.

Producenten er ikke ansvarlig for skader, som skyldes anvendelse, der ikke er i overensstemmelse med den bestemmelses-mæssige anvendelse, eller som skyldes forkert betjening.

Generel beskrivelse



Illustrationerne findes på udklappingsiden.

Leveringsomfang

- Batteri
- Betjeningsvejledning



Opladeren ikke inkluderet i leveringen.



Oversigt

- 1 Frigørelsesknap
- 2 Knap til visning af ladetilstand
- 3 Visning af ladetilstand
- 4 Genopladelig batteri

Tekniske data

Batteri (Li-Ion) ..PAP 20 B3

Battericeller	10
Motorspænding	20 V \equiv
Kapacitet	4,0 Ah
Energi	80 Wh
Temperatur	max. 50 °C
Opladning	4 - 40 °C
Drift	-20 - 50 °C
Opbevaring	0 - 45 °C

Disse genopladelige batterier må oplades med følgende opladere:

PLG 20 A1, PLG 20 A3,
PLG 20 A4, PDSLIG 20 A1.

Disse opladere må oplade følgende genopladelige batterier: PAP 20 A1, PAP 20 B1, PAP 20 A2, PAP 20 B3, PAP 20 A3.

Opladningstid (min.)	PAP 20 B3
PLG 20 A1 PLG 20 A4	90
PLG 20 A3 PDSLIG 20 A1	60

Den aktuelle liste over kompatibiliteten af det genopladelige batteri kan du finde på: www.lidl.de/akku

Sikkerheds- informationer

Symboler i vejledningen



Farsymboler med oplysninger om forebyggelse af person- eller materielle skader.



Advarselsskilt med angivelser til forhindring af personskader på grund af elektrisk stød.



Henvi-
ningstegn med informationer om bedre håndtering af udstyret.

Billedtegn på akku'en



Dette genopladelige batteri er del af Parkside X 20 V TEAM



Læs betjeningsvejledningen omhyggeligt igennem.



Knap til visning af ladetilstand



Smid ikke akku'en i husholdningsaffaldet, på åben ild eller i vandet.



Udsæt ikke akku for kraftigt sollys i længere tid og læg den ikke på varmelegemer (max. 50 °C).



Aflever akku'erne på et samlested for gamle batterier, hvor de bliver tilført et miljørigtigt genbrugssystem.



Elektriske apparater må ikke bortskaffes som husholdningsaffald.

Generelle sikkerhedsinformationer



OBS! Ved brug af el-værktøjer skal man til beskyttelse mod elektrisk stød, kvæstelses- og brandfare være opmærksom på følgende principielle sikkerhedsforanstaltninger.

OMHYGGELIG HÅNDTERING OG BRUG AF APPARATER MED AKKU

- a) **Oplad kun batterierne i opladere fra serien Parkside X 20 V Team.** Opladere, der er beregnet til en bestemt type akku'er, udsættes for brandfare, hvis der anvendes andre akku'er.
- b) **Anvend kun de dertil beregnede akku'er i el-værktøjerne.** Brug af andre akku'er kan medføre kvæstelser og brandfare.
- c) **Hold den ubenyttede akku væk fra clips, mønter, nøgler, søm, skruer eller andre små metalgenstande, der evt. kan forårsage en kortslutning af kontakterne.** En

kortslutning mellem akku'ens kontakter kan medføre forbrændinger eller brand.

- d) Ved forkert anvendelse kan der løbe væske ud af batteriet. Undgå kontakt med denne. Ved tilfældig kontakt skal der skylles med vand. Skulle du få væske i øjnene, skal du yderligere opsøge læge.** Udløbet akku-væske kan medføre hudirritationer eller forbrændinger.
- e) Anvend ikke beskadigede eller ændrede batterier.** Beskadigede eller ændrede batterier kan udvise uforudsigelig adfærd og resultere i brand, eksplosion eller risiko for skader.
- f) Udsæt ikke batterier for ild eller for høje temperaturer.**

Ild eller temperaturer over 130 °C kan resultere i eksplosioner.

- g) Følg anvisningerne til opladning, og oplad aldrig batteriet eller det batteridrevne værktøj uden for temperaturområdet, der er angivet i driftsvejledningen.** Forkert opladning eller opladning uden for det tilladte temperaturområde kan ødelægge batteriet og øge brandfaren.

Service

- **Vedligehold aldrig beskadigede batterier.** Enhver vedligeholdelse af batterier bør udelukkende udføres af producenten eller kundeservicesteder, der er autoriseret af producenten.

Specielle sikkerhedsinformationer for akku-apparater

- a) **Sørg for, at apparatet er slukket, inden du sætter akku'en i.** Isætning af en akku i et tændt elværktøj, kan medføre ulykker.
- b) **Oplad kun dine batterier indendørs, fordi opladeren kun er beregnet til dette.**
- c) **For at reducere risikoen for et elektrisk stød, bør du trække opladerens stik ud af stikdåsen inden du rengør denne.**
- d) **Udsæt ikke akku for kraftigt sollys i længere tid og læg den ikke på varmelegemer.** Varme skader akku'en og der er eksplosionsfare.
- e) **Lad en opvarmet**

akku køle af inden opladning.

- f) **Åbn ikke akku'en og undgå en mekanisk beskadigelse af akku'en.** Der er fare for kortslutning og der kan udtrede dampe, som irriterer luftvejene. Sørg for frisk luft og opsøg læge ved problemer.
- g) **Anvend ikke tilbehør, som ikke er anbefalet af PARKSIDE.** Dette kan føre til elektrisk stød eller brand.

i

Følg sikkerhedsanvisningerne og henvisningerne vedrørende opladning, som fremgår af betjeningsvejledningen til dit værktøj i serien **PARKSIDE X 20 V TEAM.**

Betjening

Udtagelse/indsætning af batteriet

i **Indsæt først det genopladelige batteri, når redskabet er monteret fuldstændigt. Der er risiko for kvæstelser!**

1. Tryk på frigivelsesknappen (1) af det genopladelige batteri (4) og træk batteriet ud.
2. Skub det genopladelige batteri (4) langs styreskinnen ind i redskabet for at sætte det i. Du kan høre, når det går i hak.

Kontrol af batteriets ladetilstand

Visningen af ladetilstanden (3) viser det genopladelige batteris (4) ladetilstand.

Tryk på knappen for visningen af ladetilstanden (2) ved det genopladelige batteri.

Ladetilstanden af det genopladelige batteri vises ved, at den tilhørende LED-lampe lyser.

3 LEDér lyser (rød, orange og grøn):

Det genopladelige batteri er opladet.

2 LEDér lyser (rød og orange):

Det genopladelige batteri er delvist opladet.

1 LED lyser (rød): Det genopladelige batteri skal oplades.

i Oplad det genopladelige batteri (4), hvis kun den røde LED i visningen af ladetilstanden (3) lyser.

Opbrugte genopladelige batterier

- En væsentlig forkortet driftstid på trods af opladning indikerer, at det genopladelige batteri er brugt op og skal erstattes. Anvend udelukkende et originalt genopladeligt batteri, som du kan få via vores kundeservice.

- Overhold altid de respektive gældende sikkerhedsanvisninger og bestemmelser samt anvisninger til miljøbeskyttelse (se Bortskaffelse/miljøbeskyttelse).

Opbevaring

- Tag det genopladelige batteri ud af redskabet inden længerevarende opbevaring (fx om vinteren).
- Opbevar kun det genopladelige batteri i delvist opladet tilstand. Under en længerevarende opbevaring, bør 2 til 3 LEDér lyse.
- Kontrollér under en længerevarende opbevaringsperiode batteriets ladetilstand ca. hver 3. måned, og genoplad ved behov.
- Opbevar det genopladelige batteri mellem 0 °C og 45 °C. Undgå ekstrem kulde eller varme under opbevaringen, så det genopladelige batteris ydeevne ikke forringes.

Rengøring

Rengør det genopladelige batteri med en tør klud eller med en pensel. Brug ikke vand eller genstande af metal. Brug ikke vand eller genstande af metal.

Vedligeholdelse

- Redskabet er vedligeholdelsesfrit.

Bortskaffelse/ miljøbeskyttelse

Tag det genopladelige batteri ud af redskabet og aflever det genopladelige batteri og emballagen til miljøvenlig genanvendelse. Bortskaf emballagematerialet korrekt.



Elektriske apparater må ikke bortskaffes som husholdningsaffald.



Genopladelige batterier må ikke bortskaffes via husaffaldet, må ikke kas-

tes ind i ild (eksplosionsfare) eller vand. Beskadigede genopladelige batterier kan være til skade for miljøet og helbredet, hvis der slipper giftige dampe eller væsker ud.

- Defekte eller brugte batterier skal genbruges i overensstemmelse med direktiv 2006/66 / EF.
- Aflever redskabet og opladeren på en genbrugsstation. De anvendte plast- og metaldele kan rensorteres og derefter genanvendes. Rådfør dig med vores servicecenter.
- Bortskaf det genopladelige batteri i afladet tilstand. Vi anbefaler, at polerne afdækkes med tape for at undgå en kortslutning. Åbn ikke det genopladelige batteri.
- Bortskaf genopladelige batterier efter de lokale bestemmelser. Indlever batterier på et indsamlingssted, hvor de sendes til miljørigtig genanvendelse. Rådfør dig

med dit lokale renovations-selskab eller vores servicecenter.

- Defekte redskaber, som du indsender til os, bortskaffer vi uden vederlag.

Garanti

Kære kunde!

På dette apparat yder vi 3 års garanti fra købsdato. Der gives 6 måneders garanti på batteriet fra købsdatoen.

Skulle der forekomme defekter på dette produkt har du lovpligtige rettigheder mod sælgeren af produktet. Disse lovpligtige rettigheder bliver ikke indskrænket af den efterfølgende anførte garanti.

Garantibetingelser

Garantien træder i kraft med købsdatoen. Opbevar den originale kassebon godt. Dette bilag kræves som dokumentation for købet.

Skulle der indenfor tre år efter dette produkts købsdato optræde en materiale- eller

fabrikationsfejl, bliver produktet – efter vores skøn – repareret eller ombyttet gratis. Denne garantiydelse forudsætter, at det defekte apparat og købsbilaget (kassebon) indenfor den tre års frist bliver indsendt og at der vedlægges en kort skriftlig beskrivelse af defekten og hvornår den er optrådt.

Hvis defekten er dækket af vores garanti, får du apparatet repareret eller ombyttet. Med reparationen eller ombytningen begynder garantiperioden ikke forfra

Garantiperiode og lovplichtige produktansvarskrav

Garantiperioden bliver ikke forlænget af garantien. Dette gælder også for ombyggede og reparerede dele. Eventuel allerede ved købet eksisterende skader og defekter skal meldes straks efter udpakningen. Efter udløb af garantiperioden forefaldende reparationer er omkostningspligtige.

Garantiens omfang

Apparatet blev produceret meget omhyggeligt efter strenge kvalitetsretningslinjer og kontrolleret grundigt inden det forlod fabrikken.

Garantiydelsen gælder for materiale- eller fabrikationsfejl. Denne garanti gælder ikke for produktdele som er udsat for en normal nedslidning og derfor kan anses som sliddele (f.eks. Knivbjælke) eller for beskadigelser på skrøbelige dele (f.eks. akku, kontakter).

Garantien bortfalder, hvis produktet bliver beskadiget, ikke-formålsbestemt anvendt eller ikke vedligeholdt. For en korrekt brug af produktet skal alle i betjeningsvejledningen anførte anvisninger følges nøje. Anvendelsesformål og handlinger, som der frarådes eller advares imod i betjeningsvejledningen, skal ubetinget undgås.

Produktet er kun beregnet til privat og ikke til erhvervs-mæssig brug. Ved misbrug og usagkyndig håndtering vold og ved

indgreb, der ikke er foretaget på vores autoriserede services-ted, bortfalder garantien.

Afvikling af et garanti-tilfælde

For at garantere en hurtig behandling af dit anliggende, bedes du følge følgende henvisninger:

- Hav ved alle forespørgsler kassebonen og identifikationsnummeret (IAN 351745_2007) parat som dokumentation for købet.
- Artikelnummeret fremgår af mærkepladen, en indgraving, forrest på din vejledning (forneden til venstre) eller som mærkat på bag- eller undersiden.
- Skulle der optræde funktionsfejl eller andre defekter bedes du først kontakte den efterfølgende anførte serviceafdeling, **telefonisk** eller pr. **e-mail**. Der får du så yderligere informationer om afviklingen af din reklamation.
- Et som defekt registreret produkt kan du, efter aftale med vores kundeservice og med vedlagt købsbilag (kassebon) samt en kort beskrivelse af, hvori defekten består og hvornår denne defekt er optrådt indsende portofrit til den serviceadresse, som du får meddelt. For at undgå problemer med modtagelsen og ekstra omkostninger, bedes du ubetinget benytte den adresse, som du får meddelt. Sørg for, at forsendelsen ikke sker ufrankeret, som voluminøs pakke, ekspres eller som en anden specialforsendelse. Indsend apparatet inkl. alle ved købet medfølgende tilbehørsdele og sørg for en tilstrækkelig sikker transportballage.

DK

Reparations-service

Du kan lade reparationer, **der ikke er omfattet af garantien**, udføre hos vores service-filial mod betaling. Denne udfærdiger dig gerne et omkostningsoverslag.

Vi kan kun bearbejde apparater, der er indsendt tilstrækkeligt emballeret og frankeret.

OBS: Indsend dit apparat rengjort og med en beskrivelse af defekten til vores service-filial.

Ufrankerede - som voluminøs pakke, ekspres eller som en anden specialforsendelse – indsendte apparater bliver ikke modtaget.

Vi bortskaffer dine defekte indsendte apparater gratis.

Service-Center

DK

Service Danmark

Tel.: 32 710005

E-Mail: grizzly@lidl.dk

IAN 351745_2007

Importør

Vær opmærksom på, at følgende adresse ikke er en serviceadresse. Kontakt først det ovenfor nævnte servicecenter.

Grizzly Tools GmbH & Co. KG

Stockstädter Straße 20

63762 Großostheim

Tyskland

www.grizzlytools-service.eu

Reserve dele/Tilbehør

Reserve dele og tilbehør kan bestilles på
www.grizzlytools-service.eu

Hvis du har problemer med bestillingsprocessen, bedes du bruge kontaktskemaet.

Hvis du har yderligere spørgsmål, bedes du kontakte "Service-Center" (se side 28).

Akku

PAP 20 B1, 2,0 Ah	80001156
PAP 20 B3, 4,0 Ah	80001157

Oplader

PLG 20 A1; 2,4 A; EU.....	80001337
PLG 20 A1; 2,4 A; UK.....	80001338
PLG 20 A3; 4,5 A; EU.....	80001323
PLG 20 A3; 4,5 A; UK.....	80001324
PDSL G 20 A1; EU	80001339
PDSL G 20 A1; UK.....	80001340

Sommaire

Introduction	30
Domaine d'utilisation ..	31
Description générale ...	31
Volume de la livraison	31
Vue synoptique	31
Caractéristiques techniques	31
Instructions de sécurité	32
Pictogrammes et symboles.....	32
Consignes générales de sécurité	33
Utilisation	36
Retirer/utiliser l'accu.....	36
Contrôler l'état de chargement de l'accu	36
Accus usagés.....	37
Rangement.....	37
Nettoyage.....	37
Entretien.....	38
Elimination et protection de l'environnement	38
Garantie	39
Service Réparations	41
Service-Center	41
Pièces de rechange/ Accessoires	42
Importateur	42

Traduction de la déclaration de conformité CE originale	71
--	-----------

Introduction

Toutes nos félicitations pour l'achat de votre nouvel appareil. Vous avez ainsi choisi un produit de qualité supérieure. La qualité de l'appareil a été vérifiée pendant la production et il a été soumis à un contrôle final. Le fonctionnement de votre appareil est donc ainsi garanti.



La notice d'utilisation fait partie de ce produit. Elle contient des instructions importantes pour la sécurité, l'utilisation et l'élimination des déchets. Avant d'utiliser ce produit, lisez attentivement les consignes d'emploi et de sécurité. N'utilisez le produit que tel que décrit et uniquement pour les domaines d'emploi indiqués. Conservez cette

notice et remettez-la avec tous les documents si vous cédez le produit à un tiers.

Domaine d'utilisation

La batterie est compatible avec tous les appareils de la gamme Parkside X 20 V Team.

Les batteries doivent être chargées uniquement avec des chargeurs appartenant à la gamme Parkside X 20 V TEAM. Toute autre utilisation peut endommager l'appareil et constituer un grave danger pour l'utilisateur. Cet appareil n'est pas adapté à une utilisation commerciale. Toute utilisation commerciale met fin à la garantie. Le fabricant n'est pas responsable des dommages causés par une utilisation non conforme aux prescriptions ou par un maniement fautif.

Description générale



Vous trouverez les illustrations sur la page de rabat avant.

Volume de la livraison

- Accumulateur
- Notice d'utilisation



Le chargeur n'est pas compris dans le matériel livré.

Éliminez correctement les matériaux d'emballage.



Vue synoptique

- 1 Touche de déverrouillage de l'accumulateur
- 2 Annonce d'état de chargement de l'accumulateur (LED)
- 3 Annonce d'état de chargement
- 4 Accumulateur

Caractéristiques techniques

Accu (Li-Ion)PAP 20 B3

Éléments de batterie	10
Tension nominale	20 V \equiv
Capacité.....	4,0 Ah
énergie	80 Wh
Température.....	max. 50 °C
Processus de charge.....	4 - 40 °C
Fonctionnement.....	-20 - 50 °C
Rangement.....	0 - 45 °C

Cette batterie peut être rechargée avec les chargeurs suivants : PLG 20 A1, PLG 20 A3, PLG 20 A4, PDSLГ 20 A1.

Ces chargeurs ne peuvent charger que les batteries suivantes : PAP 20 A1, PAP 20 B1, PAP 20 A2, PAP 20 B3, PAP 20 A3.

Temps de charge (en min)	PAP 20 B3
PLG 20 A1 PLG 20 A4	90
PLG 20 A3 PDSLГ 20 A1	60

Vous trouverez une liste actualisée de la compatibilité des batteries à l'adresse : www.lidl.de/akku

Instructions de sécurité

Pictogrammes et symboles

Symboles utilisés dans le mode d'emploi

 **Symbole de danger et indications relatives à la prévention de dommages corporels ou matériels.**

 **Pictogramme de danger avec informations de prévention des dommages aux personnes par décharge électrique.**

 **Symboles de remarque et informations permettant une meilleure utilisation de l'appareil.**

Symboles sur l'accumulateur



Cette batterie fait partie de la gamme PARKSIDE X 20 V TEAM



Veillez lire attentivement le mode d'emploi.



Touche d'affichage de l'état de charge



Li-Ion

Ne jetez pas l'accumulateur dans les ordures ménagères, le feu ou l'eau.



Ne laissez pas l'accumulateur exposé pendant une longue durée aux rayons du soleil et ne posez pas celui-ci sur un radiateur (max. 50°C).



Déposez les accumulateurs dans une déchèterie récupérant les anciennes batteries et où ceux-ci seront livrés à un centre de recyclage écologique.



Les appareils n'ont pas leur place dans les ordures ménagères.

Consignes générales de sécurité



Attention ! En cas d'utilisation d'outils élec-

triques, afin de se protéger contre les chocs électriques, les risques de blessure et d'incendie, les mesures de sécurité fondamentales suivantes doivent être observées :

UTILISATION DES OUTILS FONCTIONNANT SUR BATTERIES ET PRECAUTIONS D'EMPLOI

- Chargez les batteries uniquement avec des chargeurs appartenant à la gamme Parkside X 20 V Team. Lorsqu'un chargeur approprié pour un certain type de batteries est utilisé pour d'autres batteries, il existe un risque d'incendie.
- N'utiliser que les accumulateurs prévus à

- cet effet avec les outils électriques.** L'utilisation d'un autre accumulateur peut entraîner des blessures ou déclencher un incendie.
- **Tenir l'accumulateur non utilisé à distance des trombones de bureau, des pièces de monnaie, des clés, des clous, des vis ou de tous autres petits objets en métal qui pourraient causer un découplage des contacts.** Un court-circuit entre les contacts d'accumulateur peut entraîner des combustions ou un début d'incendie.
 - **En cas de mauvaise utilisation, le liquide peut sortir de l'accumulateur. Évitez tout contact avec celui-ci. En cas de contact accidentel, rincer avec de l'eau. Si le liquide pénètre dans les yeux, consulter un médecin.**
- Des fuites de liquide provenant de l'accumulateur peuvent entraîner des irritations de la peau ou des brûlures.
- **N'utilisez pas de batterie endommagée ou altérée.** Des batteries endommagées ou altérées peuvent se comporter de façon imprévisible et provoquer un incendie, une explosion ou un risque de blessure.
 - **N'exposez pas une batterie à un feu ou à des températures trop élevées.** Le feu ou des températures supérieures à 130 °C peuvent provoquer une explosion.
 - **Suivez toutes les instructions relatives au chargement et ne rechargez jamais la batterie ou l'outil sans fil à des températures en dehors de la plage indiquée dans le mode d'emploi.** Un chargement incorrect

ou à des températures en dehors de la plage autorisée peut détruire la batterie et augmenter le risque d'incendie.

Service

- **Ne réparez jamais des batteries endommagées.** L'ensemble de la maintenance des batteries ne peut être effectué que par le fabricant ou par les centres de service après-vente mandatés.

Consignes de sécurité spéciales pour appareils sur accus

- **S'assurer que l'appareil est éteint avant de brancher l'accumulateur.** Le branchement d'un accumulateur sur un appareil électrique en marche, peut entraîner des accidents.
- **Chargez vos batteries uniquement à l'intérieur d'un local car le chargeur n'a été conçu que pour ce type d'utilisation.**
- **Pour réduire le risque d'une décharge électrique, retirez la fiche du chargeur de la prise de courant avant de le nettoyer.**
- **Ne laissez pas l'accumulateur exposé pendant une longue durée aux rayons du soleil et ne posez pas celui-ci sur un radiateur.** La chaleur nuit à l'accumulateur et il existe un risque d'explosion.
- **Laissez refroidir un accumulateur chaud avant de procéder au chargement.**
- **N'ouvrez pas l'accumulateur et évitez tout dommage mécanique à l'accumulateur.** Il existe un risque de court-circuit ; de plus il peut y avoir une émanation

de vapeurs qui irritent les voies respiratoires. Assurez un apport d'air frais et consultez également un médecin.

- **N'utilisez pas d'accessoires non recommandés par PARKSIDE.** Cela pourrait entraîner une électrocution ou un incendie



Respectez également les consignes de sécurité et informations de chargement indiquées dans la notice d'utilisation de votre chargeur et de votre outil de la gamme PARKSIDE X 20 V Team.

Utilisation

Retirer/utiliser l'accu



Insérez la batterie uniquement lorsque l'outil sans fil est prêt à être utilisé. Vous risquez de vous blesser !

1. Pour enlever la batterie de l'appareil, appuyez sur le bouton de déverrouillage (1) au niveau de la batterie (4) et retirez la batterie.
2. Pour insérer l'accumulateur (4) poussez l'accumulateur dans l'appareil le long de la glissière dans l'appareil. Vous devez entendre un clic.

Contrôler l'état de chargement de l'accu

L'affichage d'état de chargement (3) indique l'état de chargement de l'accu (4).

Appuyez sur la touche (2) de l'accu. L'état de chargement de l'accu est indiqué par l'éclairage de la lampe DEL correspondante.

- 3 LED sont allumées : (rouge, orange et vert):** Batterie chargée
2 LED sont allumées : (rouge et orange): Batterie partiellement chargée
1 LED est allumée : (rouge):
 La batterie doit être chargée



Rechargez la batterie (4) uniquement si la LED rouge de l'affichage de l'état de charge de la batterie est allumée.

Accus usagés

- Un temps de fonctionnement nettement réduit malgré la charge indique que l'accumulateur est usé et doit être remplacé. Utilisez seulement un pack d'accumulateur de remplacement d'origine que vous pouvez acheter auprès du service après-vente.
- Quel que soit le cas, faites attention aux consignes de sécurité ainsi qu'aux prescriptions et aux instructions concernant la protection de l'environnement en vigueur (voir «Élimination de l'appareil et protection de l'environnement»).

Rangement

- En cas de stockage plus long (par exemple, hiverna-

ge) retirez l'accumulateur de l'appareil.

- Stockez l'accumulateur seulement en état partiellement chargé. Pendant une période de stockage prolongée, 2 à 3 LED devraient être allumées.
- Pendant une phase de stockage plus longue, vérifiez tous les 3 mois l'état de chargement de l'accumulateur et en cas de besoin chargez-le.
- La température de stockage de la batterie est de 0 °C à 45 °C. Évitez une chaleur ou un froid extrême pendant le stockage afin que la batterie ne perde pas en performance.

Nettoyage

Nettoyez la batterie avec un chiffon sec ou avec un pinceau. N'utilisez pas d'eau ou d'objets métalliques.

Entretien

- L'appareil est sans entretien.

Élimination et protection de l'environnement

Enlevez la batterie de l'appareil et veillez à recycler la batterie et l'emballage dans le respect de l'environnement. Evacuez le matériel d'emballage comme il se doit.



Les machines n'ont pas leur place dans les ordures ménagères.



LI-ION

Ne jetez pas les accumulateurs dans les ordures ménagères, dans un feu (danger d'explosion) ou dans l'eau. Les accumulateurs endommagés peuvent nuire à l'environnement et à votre santé, si des liquides ou des vapeurs toxiques s'en échappent.

- Des batteries défectueuses ou usées doivent être recyclées conformément à la directive 2006/66/CE.
- Portez l'appareil à un point de recyclage. Les différents composants en plastique et en métal peuvent être séparés selon leur nature et subir un recyclage. Demandez conseil sur ce point à notre centre de services.
- Jetez les accumulateurs en état déchargé. Nous recommandons de recouvrir les bornes avec un adhésif afin d'éviter tout court-circuit. N'ouvrez pas l'accumulateur.
- Éliminez les accumulateurs en respectant les instructions locales. Déposez les accumulateurs dans une déchèterie récupérant les anciennes batteries et où ceux-ci seront livrés à un centre de recyclage écologique. Renseignez-vous auprès de votre déchetterie locale ou auprès de notre service après-vente.
- Nous exécutons gratuitement l'élimination des déchets de

vos appareils renvoyés défectueux.

Garantie

Chère cliente, cher client,
 Vous disposez sur cet article d'une garantie de 3 ans à compter de la date d'achat. En cas de manques constatés sur ce produit, vous disposez des droits légaux contre le vendeur du produit. Ces droits légaux ne sont pas limités par notre garantie présentée par la suite.

Conditions de garantie

Le délai de garantie débute avec la date d'achat. Veuillez conserver soigneusement le ticket de caisse original. En effet, ce document vous sera réclamé comme preuve d'achat. Si un défaut de matériel ou un défaut de fabrication se présente au cours des trois ans suivant la date d'achat de ce produit, nous réparons gratuitement ou remplaçons ce produit - selon notre choix. Cette garantie suppose que l'appa-

reil défectueux et le justificatif d'achat (ticket de caisse) nous soient présentés durant cette période de trois ans et que la nature du manque et la manière dont celui-ci est apparu soient explicités par écrit dans un bref courrier.

Si le défaut est couvert par notre garantie, le produit vous sera retourné, réparé ou remplacé par un neuf. Aucune nouvelle période de garantie ne débute à la date de la réparation ou de l'échange du produit.

Durée de garantie et demande légale en dommages-intérêts

La durée de garantie n'est pas prolongée par la garantie. Ce point s'applique aussi aux pièces remplacées et réparées. Les dommages et les manques éventuellement constatés dès l'achat doivent immédiatement être signalés après le déballage. A l'expiration du délai de garantie les réparations occasionnelles sont à la charge de l'acheteur.

Volume de la garantie

L'appareil a été fabriqué avec soin, selon de sévères directives de qualité et il a été entièrement contrôlé avant la livraison.

La prestation de garantie s'applique exclusivement aux vices de matériaux ou de fabrication. Cette garantie ne s'applique pas à l'usure normale des pièces d'usure (par ex. capacité de la batterie).

Cette garantie prend fin si le produit endommagé n'a pas été utilisé ou entretenu d'une façon conforme. Il en va de même pour des dommages provoqués par l'eau, le gel, la foudre ou le feu ou un transport inadapté. Pour une utilisation appropriée du produit, il faut impérativement respecter toutes les instructions citées dans le manuel de l'opérateur. Les actions et les domaines d'utilisation déconseillés dans la notice d'utilisation ou vis-à-vis desquels une mise en garde est émise, doivent absolument être évités.

Marche à suivre dans le cas de garantie

Pour garantir un traitement rapide de votre demande, veuillez suivre les instructions suivantes :

- Tenez vous prêt à présenter, sur demande, le ticket de caisse et le numéro d'identification (IAN 351745_2007) comme preuve d'achat.
- Vous trouverez le numéro d'article sur la plaque signalétique.
- Si des pannes de fonctionnement ou d'autres manques apparaissent, prenez d'abord contact, par **téléphone** ou par **e-Mail**, avec le service après-vente dont les coordonnées sont indiquées ci-dessous. Vous recevrez alors des renseignements supplémentaires sur le déroulement de votre réclamation.
- En cas de produit défectueux vous pouvez, après contact avec notre service clients, envoyer le produit, franco de port à l'adresse de ser-

vice après-vente indiquée, accompagné du justificatif d'achat (ticket de caisse) et en indiquant quelle est la nature du défaut et quand celui-ci s'est produit. Pour éviter des problèmes d'acceptation et des frais supplémentaires, utilisez absolument seulement l'adresse qui vous est donnée. Assurez-vous que l'expédition ne se fait pas en port dû, comme marchandises encombrantes, envoi express ou autre taxe spéciale. Veuillez renvoyer l'appareil, y compris tous les accessoires livrés lors de l'achat et prenez toute mesure pour avoir un emballage de transport suffisamment sûr.

Service Réparations

Vous pouvez, contre paiement, faire exécuter par notre service, des réparations **qui ne font pas partie de la garantie**. Nous vous enverrons volontiers un devis estimatif.

Nous ne pouvons traiter que des appareils qui ont été correctement emballés et qui ont été envoyés suffisamment affranchis.

Attention: veuillez renvoyer à notre agence de service votre appareil nettoyé et avec une note indiquant le défaut constaté.

Les appareils envoyés en port dû - comme marchandises encombrantes, en envoi express ou avec toute autre taxe spéciale ne seront pas acceptés. Nous exécutons gratuitement la mise aux déchets de vos appareils défectueux renvoyés.

Service-Center



Service France

Tel.: 0800 919270

E-Mail: grizzly@lidl.fr

IAN 351745_2007



Service Belgique

Tel.: 070 270 171

(0,15 EUR/Min.)

E-Mail: grizzly@lidl.be

IAN 351745_2007

Importateur

Veillez noter que l'adresse suivante n'est pas une adresse de service après-vente. Contactez d'abord le service après-vente cité plus haut.

Grizzly Tools GmbH & Co. KG
 Stockstädter Straße 20
 63762 Großostheim
 Allemagne
www.grizzlytools-service.eu

Pièces de rechange/ Accessoires

Vous obtiendrez des pièces de rechange et des accessoires à l'adresse
www.grizzlytools-service.eu

Si vous avez des problèmes lors du passage de la commande, merci d'utiliser le formulaire de contact. Pour toute autre question, adressez-vous au "Service-Center" (voir page 41).

Accumulateur

PAP 20 B1, 2,0 Ah	80001156
PAP 20 B3, 4,0 Ah	80001157

Chargeur

PLG 20 A1; 2,4 A; EU.....	80001337
PLG 20 A1; 2,4 A; UK.....	80001338
PLG 20 A3; 4,5 A; EU.....	80001323
PLG 20 A3; 4,5 A; UK.....	80001324
PDSLГ 20 A1; EU.....	80001339
PDSLГ 20 A1; UK.....	80001340

Inhoud

Inleiding	43	Laadtoestand van de accu controleren	49
Gebruik	44	Verbruikte accu's	49
Algemene beschrijving	44	Opslag	50
Omvang van de levering ..	44	Reiniging	50
Overzicht	44	Onderhoud	50
Technische gegevens ...	44	Afval/ milieubescherming	50
Veiligheids- voorschriften.....	45	Garantie	51
Symbolen en pictogrammen	45	Reparatieservice	54
Algemene veiligheidsinstructies	46	Service-Center	54
Het apparaat bedienen	49	Importeur	54
Accu verwijderen/plaatsen	49	Reserveonderdelen	55
		Vertaling van de originele CE-conformiteits- verklaring.....	72

Inleiding

Hartelijk gefeliciteerd met de aankoop van uw nieuw apparaat. Daarmee hebt u voor een hoogwaardig product gekozen. Dit apparaat werd tijdens de productie op kwaliteit gecontroleerd en aan een eindcontrole onderworpen. De functionaliteit van uw apparaat is bijgevolg verzekerd.



De gebruiksaanwijzing vormt een bestanddeel van dit product. Ze omvat belangrijke aanwijzingen voor veiligheid, gebruik en afvalverwijdering. Maak u vóór het gebruik van het product met alle bedienings- en veiligheidsinstructies vertrouwd. Gebruik het product uitsluitend zoals beschreven en voor de aangegeven toepassingsgebieden.

Bewaar de handleiding goed en overhandig alle documenten bij het doorgeven van het product mee aan derden.

Gebruik

De accu is compatibel met alle apparaten van de serie PARKSIDE X 20 V TEAM.

De accu's mogen alleen met laders van de serie PARKSIDE X 20 V TEAM worden geladen. Elk ander gebruik kan leiden tot schade aan het apparaat en een ernstig risico voor de gebruiker. Dit apparaat is niet bedoeld voor commercieel gebruik. Bij commercieel gebruik vervalt de garantie.

De fabrikant is niet aansprakelijk voor schade die voortvloeit uit oneigenlijk gebruik of een foute bediening.

Algemene beschrijving



De afbeeldingen bevinden zich op de uitklappagina vooraan.

Omvang van de levering

- Accu
- Gebruiksaanwijzing



De lader is niet inbegrepen.

Zorg voor een reglementair voorgeschreven afvalverwijdering van het verpakkingsmateriaal.



Overzicht

- 1 Ontgrendelingsknop
- 2 Knop voor de laadindicator
- 3 Laadindicator
- 4 Accu

Technische gegevens

Accu (Li-Ion) PAP 20 B3

Batterijcellen	10
Nominale spanning	20 V \equiv
Capaciteit	4,0 Ah
Energie	80 Wh
Temperatuur	max 50 °C
Laadproces	4 - 40 °C
Bedrijf	-20 - 50 °C
Opslag	0 - 45 °C

Deze accu mogen worden opgeladen met de volgende laders:

PLG 20 A1, PLG 20 A3,
PLG 20 A4, PDSLГ 20 A1.

Deze laders mogen volgende accu's laden: PAP 20 A1,
PAP 20 B1, PAP 20 A2,
PAP 20 B3, PAP 20 A3.

Laadtijd (min.)	PAP 20 B3
PLG 20 A1 PLG 20 A4	90
PLG 20 A3 PDSLГ 20 A1	60

Een actuele lijst van de accu-compatibiliteit vindt u op: www.lidl.de/akku

Veiligheidsvoorschriften

Symbolen en pictogrammen

Symbolen in de gebruiksaanwijzing



Gevaarsymbool met informatie over de preventie van personen- of zaakschade.



Waarschuwingbord met informatie voor het voorkomen van letsels door elektrische schok.



Aanduidingsteken met informatie over hoe u het apparaat beter kunt gebruiken.

Symbolen op de accu



Deze accu maakt deel uit van PARKSIDE X 20 V TEAM



Gebruiksaanwijzing raadplegen.



Knop voor de laadtoestandsindicator.



Li-Ion
Werp de accu's niet in het huisvuil, het vuur of het water.



Stel de accu niet gedurende lange tijd bloot aan bezonning en leg ze niet op radiatoren (max. 50 °C).



Geef de accu's af op een inzamelplaats voor oude accu's, vanwaar ze naar een milieuvriendelijke recycling gebracht worden.



Machines horen niet bij huishoudelijk afval thuis.

Algemene veiligheidsinstructies



Opgelet! Bij het gebruik van elektrisch gereedschap dienen ter bescherming tegen een elektrische schok en tegen gevaar voor verwondingen en brand volgende essentiële veiligheidsmaatregelen getroffen te worden.

Zorgvuldig omgaan met en gebruiken van Accutoestellen

- **Laad de accu's uitsluitend op met laders die bij de reeks Parkside X 20 V TEAM behoren.** Een lader die voor een bepaald type accu bedoeld is, kan tot brandgevaar leiden als de lader voor andere accu's wordt gebruikt.
- **Gebruik alleen de daarvoor voorziene accu's in de elektrowerktuigen.** Het gebruik van andere accu's kan tot verwondingen en brandgevaar leiden.
- **Houd de niet-gebruikte accu uit de buurt van paperclips, munten, sleutels, nagels, schroeven of andere kleine metalen voorwerpen, die een overbrugging van de contacten zouden kunnen veroorzaken.** Een kortsluiting tus-

sen de accucontacten kan tot brandwonden of brand leiden.

- d) **Bij verkeerd gebruik kan vloeistof uit de accu vrijkomen. Vermijd contact daarmee. Bij toevallig contact met water afspoelen. Als de vloeistof in de ogen komt, moet u bovendien een arts consulteren.** Vrijkomende accuvloeistof kan tot geïrriteerde huid of brandwonden leiden.
- e) **Gebruik geen beschadigde of gemodificeerde accu.** Beschadigde of gemodificeerde accu's kunnen zich onverwacht gedragen en brand, explosies en lichamelijk letsel veroorzaken.
- f) **Stel een accu niet bloot aan brand of te hoge temperaturen.** Brand of temperaturen boven 130 °C kunnen een explosie veroorzaken.

- g) **Volg alle aanwijzingen voor het laden op en laad de accu of het accugereedschap nooit buiten het in de gebruiksaanwijzing aangegeven temperatuurbereik.** Foutief laden of laden buiten het toegelaten temperatuurbereik kan de accu vernielen en het brandgevaar verhogen.

Service

- **Verricht nooit onderhoud aan beschadigde accu's.** Alle onderhoud aan accu's zou alleen door de fabrikant of een geautoriseerde serviceorganisatie moeten worden verricht.

Speciale veiligheidsinstructies voor accugereedschap

- **Garandeer dat het toestel uitgeschakeld**

is vooraleer u de accu aanbrengt. Het aanbrengen van een accu in een electrowerktuig dat ingeschakeld is, kan tot ongevallen leiden.

- **Laad uw batterijen uitsluitend binnenshuis op omdat het laadtoestel enkel daarvoor bestemd is.**
- **Om het risico voor een elektrische schok te verminderen, trekt u de stekker van het laadtoestel uit het stopcontact voordat u het reinigt.**
- **Stel de accu/het electrowerktuig/het toestel niet gedurende lange tijd bloot aan bezonning en leg ze niet op radiatoren.** Hitte beschadigt de accu en er bestaat explosiegevaar.
- **Laat een verwarmde accu voor het laden afkoelen.**

- **Open de accu niet en vermijd een mechanische beschadiging van de accu.** Er bestaat gevaar voor kortsluiting en er kunnen dampen vrijkomen die de luchtwegen prikkelen. Zorg voor frisse lucht en maak gebruik van extra medische hulp.
- **Gebruik geen toebehoren dat niet door PARKSIDE is aanbevolen.** Dat kan namelijk leiden tot elektrische schok of brand.



Neem ook de veiligheidsinstructies en instructies voor het laden in acht, die vermeld staan in de gebruiksaanwijzing van uw lader en uw gereedschap van de serie PARKSIDE X 20 V TEAM.

Het apparaat bedienen

Accu verwijderen/plaatsen



Steek de accu pas in het apparaat wanneer het accu-werktuig klaar voor gebruik is. Er bestaat gevaar voor verwondingen!

1. Om de accu uit het apparaat te verwijderen (4), drukt u op de ontgrendelknop (1) van de accu en trekt u de accu eruit.
2. Om de accu te plaatsen (4), schuift u de accu langs de geleidingsrail in het apparaat. De accu klikt hoorbaar vast.

Laadtoestand van de accu controleren

De laadindicator (3) geeft de laadtoestand van de accu (4) aan.

Druk op de toets van de laadindicator (2) op de accu.

De laadtoestand van de accu wordt aangeduid met de betreffende leds die beginnen te branden.

Drie leds branden (rood, oranje en groen): Accu geladen

Twee leds branden (rood en oranje): Accu gedeeltelijk geladen

Eén led brandt (rood):

Accu moet worden geladen



Laad de accu (4) op wanneer alleen nog de rode led van de laadindicator (3) brandt.

Verbruikte accu's

- Een beduidend kortere bedrijfstijd ondanks het opladen, betekent dat de accu is verbruikt en moet worden vervangen. Gebruik uitsluitend een reserve-accu die u via de klantendienst kunt verkrijgen.

- Neem in elk geval de geldende veiligheidsinstructies alsook de milieuvoorschriften en -instructies in acht (zie „Afvoer/ milieubescherming“).

Opslag

- Neem de accu uit het apparaat als u het apparaat gedurende langere tijd niet zult gebruiken (bv. tijdens de winter).
- Bewaar de accu in halfgeladen toestand. Als u de accu voor langere tijd opbergt, dan moeten twee tot drie leds branden.
- Controleer tijdens een langdurige opslag de laadtoestand ongeveer elke 3 maanden en laad de accu indien nodig bij.
- Bewaar de accu bij een temperatuur van 0 °C tot 45 °C. Vermijd extreme koude of hitte tijdens de opslag, om een aantasting van de werking van de accu te voorkomen.

Reiniging

Reinig de accu met een droge doek of met een borsteltje. Gebruik geen water of metalen voorwerpen.

Onderhoud

Het apparaat is onderhoudsvrij.

Afval/milieubescherming

Neem de accu uit het apparaat en lever de accu en verpakking in voor een milieuvriendelijke verwerking. Voer het verpakkingsmateriaal af zoals réglementair voorgeschreven.



Elektrische apparaten horen niet thuis bij het huisvuil.



Werp de accu niet bij het huisvuil, in het vuur (ontploffingsgevaar) of in het water. Beschadigde accu's kunnen het mili-

eu en uw gezondheid schaden als er giftige dampen of vloeistoffen ontsnappen.

- Defecte of gebruikte accu's moeten volgens richtlijn 2006/66/EG gerecycled worden.
- Geef het apparaat en de lader af bij een recyclingcentrum. De gebruikte kunststoffen en metalen delen kunnen naar soort worden gescheiden voor recycling. Vraag ons service-center om advies.
- Voer accu's in ontladen toestand af. We raden aan om de polen af te dekken met kleefband, om kortsluiting te voorkomen. Open de accu niet.
- Voer accu's af volgens de plaatselijke voorschriften. Breng accu's binnen bij een inzamelpunt voor oude accu's, waar ze voor milieuvriendelijke recyclage worden verwerkt. Vraag hiervoor raad bij uw plaatselijke

afvalmaatschappij of bij ons service-center.

- De afvoer van uw ingezonden defecte apparaten voeren we gratis uit.

Garantie

Geachte cliënte, geachte klant, U ontvangt op dit apparaat een garantie van 3 jaar vanaf datum van aankoop. Ingeval van gebreken aan dit product heeft u tegenover de verkoper van het product wettelijke rechten. Deze wettelijke rechten worden door onze hierna beschreven garantie niet beperkt.

Garantievoorwaarden

De garantietermijn begint met de datum van aankoop. Gelieve de originele kassabon goed te bewaren. Dit document wordt als bewijs van de aankoop benodigd. Indien er zich binnen drie jaar, te rekenen vanaf de datum van aankoop van dit product, een materiaal- of fabricagefout

voordoet, wordt het product door ons – naar onze keuze – voor u gratis gerepareerd of vervangen. Deze garantiEVERGOEDING stelt voorop dat binnen de termijn van drie jaar het defecte apparaat en het bewijs van aankoop (kassabon) voorgelegd en dat schriftelijk kort beschreven wordt, waarin het gebrek bestaat en wanneer het zich voorgedaan heeft.

Als het defect door onze garantie gedekt is, krijgt u het gerepareerde of een nieuw product terug. Met herstelling of uitwisseling van het product begint er geen nieuwe garantiEPERIODE.

Garantieperiode en wettelijke kwaliteitsgarantie

De garantiEPERIODE wordt door de garantiEVERGOEDING niet verlengd. Dit geldt ook voor vervangen en gerepareerde onderdelen. Eventueel al bij de aankoop bestaande beschadigingen en gebreken moeten onmiddellijk na het uitpakken gemeld worden. Na het ver-

strijken van de garantiEPERIODE tot stand komende reparaties worden tegen verplichte betaling van de kosten uitgevoerd.

Omvang van de garantie

Het apparaat werd volgens strikte kwaliteitsrichtlijnen zorgvuldig geproduceerd en vóór aflevering nauwgezet getest.

De garantie geldt alleen voor materiaal- of fabricagefouten. Deze garantie geldt niet voor normale slijtage van slijtagedelen (bijv. accucapaciteit). Deze garantie valt weg wanneer het product beschadigd, niet oordeelkundig gebruikt of niet onderhouden werd. Evenzo voor schade veroorzaakt door water, vorst, bliksem en vuur of verkeerd transport. Voor een vakkundig gebruik van het product dienen alle in de gebruiksaanwijzing vermelde aanwijzingen nauwgezet in acht genomen te worden. Gebruiksdoeleinden en handelingen, die in de gebruiksaanwijzing afgeraden worden of waarvoor

gewaarschuwd wordt, dienen onvoorwaardelijk vermeden te worden.

Het product is uitsluitend voor het privé- en niet voor het commerciële gebruik bestemd. Bij een verkeerde of onoordeelkundige behandeling, toepassing van geweld en bij ingrepen, die niet door het door ons geautoriseerde servicefiliaal doorgevoerd werden, valt de garantie weg.

Afhandeling ingeval van garantie

Gelieve aan de volgende aanwijzingen gevolg te geven om een snelle behandeling van uw verzoek te garanderen:

- Gelieve voor alle aanvragen de kassabon en het artikelnummer (IAN 351745_2007) als bewijs van de aankoop klaar te houden.
- Gelieve het artikelnummer uit het typeplaatje.
- Indien er zich functiefouten of andere gebreken voordien, contacteert u in

eerste instantie de hierna vernoemde serviceafdeling **telefonisch** of per **e-mail**. U krijgt dan bijkomende informatie over de afhandeling van uw klacht.

- Een als defect geregistreerd product kunt u, na overleg met onze klantenservice, mits toevoeging van het bewijs van aankoop (kassabon) en de vermelding, waarin het gebrek bestaat en wanneer het zich voorgedaan heeft, voor u franco naar het u medegedeelde serviceadres zenden. Om problemen bij de acceptatie en extra kosten te vermijden, maakt u onvoorwaardelijk uitsluitend gebruik van het adres, dat u medegedeeld wordt. Zorg ervoor dat de verzending niet ongefrankeerd, als volumegoed, per expresse of via een andere speciale verzendingswijze plaatsvindt. Gelieve het apparaat met inbegrip van alle bij de aankoop bijgeleverde accessoires in te zenden en

voor een voldoende veilige transportverpakking te zorgen.

Reparatieservice

U kunt reparaties, **die niet onder de garantie vallen**, tegen berekening door ons servicefiliaal laten doorvoeren. Zij maakt graag voor u een kostenraming op. Wij kunnen uitsluitend apparaten behandelen, die voldoende verpakt en gefrankeerd ingezonden werden.

Opgelet: Gelieve uw apparaat gereinigd en met een aanwijzing op het defect naar ons servicefiliaal te zenden. Ongefrankeerd – als volume-goed, per expresse of via een andere speciale verzendingswijze – ingezonden apparaten worden niet geaccepteerd. De afvalverwerking van uw defecte ingezonden apparaten voeren wij gratis door.

Service-Center

NL **Service Nederland**
Tel.: 0900 0400223
(0,10 EUR/Min.)
E-Mail: grizzly@lidl.nl
IAN 351745_2007

BE **Service België**
Tel.: 070 270 171
(0,15 EUR/Min.)
E-Mail: grizzly@lidl.be
IAN 351745_2007

Importeur

Gelieve in acht te nemen dat het volgende adres geen serviceadres is. Contacteer in eerste instantie het hoger vermelde servicecenter.

Grizzly Tools GmbH & Co. KG

Stockstädter Straße 20
DE-63762 Großostheim
DUITSLAND
www.grizzlytools-service.eu

Reserveonderdelen

Reserveonderdelen en accessoires verkrijgt u op www.grizzlytools-service.eu

Ondervindt u problemen bij het orderproces, gebruik dan het contactformulier. Bij andere vragen neemt u contact op met het "Service-Center" (zie pag. 54).

Accu

PAP 20 B1, 2,0 Ah	80001156
PAP 20 B3, 4,0 Ah	80001157

Lader

PLG 20 A1; 2,4 A; EU.....	80001337
PLG 20 A1; 2,4 A; UK.....	80001338
PLG 20 A3; 4,5 A; EU.....	80001323
PLG 20 A3; 4,5 A; UK.....	80001324
PDSLГ 20 A1; EU	80001339
PDSLГ 20 A1; UK.....	80001340

Inhalt

Einleitung	56
Bestimmungsgemäße Verwendung	57
Allgemeine Beschreibung	57
Lieferumfang	57
Übersicht	57
Technische Daten	57
Sicherheitshinweise	58
Symbole und Bildzeichen ..	58
Allgemeine Sicherheitshinweise	59
Bedienung	62
Akku entnehmen/ einsetzen	62
Ladezustand des Akkus prüfen	62
Verbrauchte Akkus	63
Lagerung	63
Reinigung	63
Wartung	63
Entsorgung/ Umweltschutz	63
Garantie	64
Reparatur-Service	67
Service-Center	67
Importeur	68
Ersatzteile/Zubehör	68

Original-EG-Konformitätserklärung	73
--	-----------

Einleitung

Herzlichen Glückwunsch zum Kauf Ihres neuen Gerätes. Sie haben sich damit für ein hochwertiges Produkt entschieden. Dieses Gerät wurde während der Produktion auf Qualität geprüft und einer Endkontrolle unterzogen. Die Funktionsfähigkeit Ihres Gerätes ist somit sichergestellt.



Die Betriebsanleitung ist Bestandteil dieses Produkts. Sie enthält wichtige Hinweise für Sicherheit, Gebrauch und Entsorgung. Machen Sie sich vor der Benutzung des Produkts mit allen Bedien- und Sicherheitshinweisen vertraut. Benutzen Sie das Produkt nur wie beschrieben und für die angegebenen Einsatzbereiche. Bewahren Sie die Anleitung gut

auf und händigen Sie alle Unterlagen bei Weitergabe des Produkts an Dritte mit aus.

Bestimmungsgemäße Verwendung

Der Akku ist kompatibel zu allen Geräten des PARKSIDE X 20 V Teams. Die Akkus dürfen nur mit Ladegeräten der Serie Parkside X 20 V TEAM geladen werden. Jede andere Verwendung kann zu Schäden am Gerät führen und eine ernsthafte Gefahr für den Benutzer darstellen. Dieses Gerät ist nicht zur gewerblichen Nutzung geeignet. Bei gewerblichem Einsatz erlischt die Garantie. Der Hersteller haftet nicht für Schäden, die durch bestimmungswidrigen Gebrauch oder falsche Bedienung verursacht wurden.

Allgemeine Beschreibung

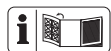

Die Abbildungen finden Sie auf der vorderen Ausklappseite.

Lieferumfang

- Akku
- Betriebsanleitung



Das Ladegerät ist nicht im Lieferumfang enthalten.

Entsorgen Sie das Verpackungsmaterial ordnungsgemäß.

A Übersicht

- 1 Entriegelungstaste
- 2 Taste zur Ladezustandsanzeige
- 3 Ladezustandsanzeige
- 4 Akku

Technische Daten

Akku (Li-Ion)PAP 20 B3

Anzahl der Batteriezellen	10
Nennspannung	20 V \equiv
Kapazität	4,0 Ah
Energie	80 Wh
Temperatur	max 50 °C
Ladevorgang	4 - 40 °C
Betrieb.....	-20 - 50 °C
Lagerung	0 - 45 °C

Dieser Akku darf mit folgenden Ladegeräten geladen werden: PLG 20 A1, PLG 20 A3, PLG 20 A4, PDSLIG 20 A1.

Diese Ladegeräte dürfen folgende Akkus laden: PAP 20 A1, PAP 20 B1, PAP 20 A2, PAP 20 B3, PAP 20 A3.

Ladezeit (Min.)	PAP 20 B3
PLG 20 A1 PLG 20 A4	90
PLG 20 A3 PDSLIG 20 A1	60

Eine aktuelle Liste der Akku-kompatibilität finden Sie unter: www.lidl.de/akku

Sicherheitshinweise

Symbole und Bildzeichen

Bildzeichen in der Betriebsanleitung:



Gefahrenzeichen mit Angaben zur Verhütung von Personen- oder Sachschäden.



Gefahrenzeichen mit Angaben zur Verhütung von Personenschäden durch einen elektrischen Schlag.



Hinweiszeichen mit Informationen zum besseren Umgang mit dem Gerät.

Bildzeichen auf dem Akku:



Der Akku ist Teil der Serie Parksider X 20 V TEAM.



Lesen Sie die Betriebsanleitung aufmerksam durch.



Taste zur Ladezustandsanzeige



Li-Ion



Werfen Sie den Akku nicht in den Hausmüll, ins Feuer oder ins Wasser.



Setzen Sie den Akku nicht über längere Zeit starker Sonneneinstrahlung aus und legen Sie ihn nicht auf Heizkörpern ab (max. 50 °C).



Geben Sie Akkus an einer Altbatteriesammelstelle ab, wo sie einer umweltgerechten Wiederverwertung zugeführt werden.



Elektrogeräte gehören nicht in den Hausmüll.

Allgemeine Sicherheitshinweise



Achtung! Beim Gebrauch von Elektrogeräten sind zum Schutz gegen elektrischen Schlag, Verletzungs- und Brandgefahr folgende grundsätzliche Sicherheitsmaßnahmen zu beachten:

Sorgfältiger Umgang mit und Gebrauch von Akkuwerkzeugen:

- **Laden Sie Akkus nur mit Ladegeräten auf, die der Serie Parkside X 20 V Team angehören.** Für ein Ladegerät, das für eine bestimmte Art von Akkus geeignet ist, besteht Brandgefahr, wenn es mit anderen Akkus verwendet wird.
- **Verwenden Sie nur die dafür vorgesehenen Akkus in den Elektrowerkzeugen.** Der Gebrauch von anderen Akkus kann zu Verletzungen und Brandgefahr führen.
- **Halten Sie den nicht benutzten Akku fern von Büroklammern, Münzen, Schlüsseln, Nägeln, Schrauben oder anderen kleinen Metallgegenständen, die eine Überbrückung**

der Kontakte verursachen könnten. Ein Kurzschluss zwischen den Akkukontakten kann Verbrennungen oder Feuer zur Folge haben.

- **Bei falscher Anwendung kann Flüssigkeit aus dem Akku austreten. Vermeiden Sie den Kontakt damit. Bei zufälligem Kontakt mit Wasser abspülen. Wenn die Flüssigkeit in die Augen kommt, nehmen Sie zusätzlich ärztliche Hilfe in Anspruch.** Austretende Akkuflüssigkeit kann zu Hautreizungen oder Verbrennungen führen.
- **Benutzen Sie keinen beschädigten oder veränderten Akku.** Beschädigte oder veränderte Akkus können sich unvorhersehbar verhalten und zu Feuer, Explosion oder Verletzungsgefahr führen.

- **Setzen Sie einen Akku keinem Feuer oder zu hohen Temperaturen aus.** Feuer oder Temperaturen über 130 °C können eine Explosion hervorrufen.
- **Befolgen Sie alle Anweisungen zum Laden und laden Sie den Akku oder das Akkuwerkzeug niemals außerhalb des in der Betriebsanleitung angegebenen Temperaturbereichs.** Falsches Laden oder Laden außerhalb des zugelassenen Temperaturbereichs kann den Akku zerstören und die Brandgefahr erhöhen.

Service

- **Warten Sie niemals beschädigte Akkus.** Sämtliche Wartung von Akkus darf nur durch den Hersteller oder bevollmächtigte

Kundendienststellen
erfolgen.

Spezielle Sicherheits- hinweise für Akku- geräte:

- **Stellen Sie sicher, dass das Gerät ausgeschaltet ist, bevor Sie den Akku einsetzen.** Das Einsetzen eines Akkus in ein Elektrowerkzeug, das eingeschaltet ist, kann zu Unfällen führen.
 - **Laden Sie Ihre Akkus nur im Innenbereich auf, weil das Ladegerät nur dafür bestimmt ist. Gefahr durch elektrischen Schlag.**
 - **Um das Risiko eines elektrischen Schlags zu reduzieren, ziehen Sie den Stecker des Ladegeräts aus der Steckdose heraus, bevor Sie es reinigen.**
 - **Setzen Sie den Akku nicht über längere**
- Zeit starker Sonneneinstrahlung aus und legen Sie ihn nicht auf Heizkörpern ab.** Hitze schadet dem Akku und es besteht Explosionsgefahr.
- **Lassen Sie einen erwärmten Akku vor dem Laden abkühlen.**
 - **Öffnen Sie den Akku nicht und vermeiden Sie eine mechanische Beschädigung des Akkus.** Es besteht die Gefahr eines Kurzschlusses und es können Dämpfe austreten, die die Atemwege reizen. Sorgen Sie für Frischluft und nehmen Sie zusätzlich ärztliche Hilfe in Anspruch.
 - **Verwenden Sie kein Zubehör welches nicht von PARKSIDE empfohlen wurde.** Dies kann zu elektrischem Schlag oder Feuer führen.

i **Beachten Sie ebenfalls die Sicherheitshinweise und Hinweise zum Aufladen, die in der Betriebsanleitung Ihres Ladegeräts und Ihres Werkzeugs der Serie PARKSIDE X 20 V Team gegeben sind.**

Bedienung

Akku entnehmen/ einsetzen

i Setzen Sie den Akku erst ein, wenn das Akku-Werkzeug für den Einsatz vorbereitet ist. Es besteht Verletzungsgefahr!

1. Zum Herausnehmen des Akkus (4) aus dem Gerät drücken Sie die Entriegelungstaste (1) am Akku und ziehen den Akku heraus.
2. Zum Einsetzen des Akkus (4) schieben Sie den Akku

entlang der Führungsschiene in das Gerät. Er rastet hörbar ein.

Ladezustand des Akkus prüfen

Die Ladezustandsanzeige (3) signalisiert den Ladezustand des Akkus (4).

Drücken Sie die Taste zur Ladezustandsanzeige (2) am Akku. Der Ladezustand des Akkus wird durch Aufleuchten der entsprechenden LED-Leuchte angezeigt.

3 LEDs leuchten (rot, orange und grün): Akku geladen
2 LEDs leuchten (rot und orange): Akku teilweise geladen
1 LED leuchtet (rot): Akku muss geladen werden

i Laden Sie den Akku (4) auf, wenn nur noch die rote LED der Ladezustandsanzeige (3) leuchtet.

Verbrauchte Akkus

- Eine wesentlich verkürzte Betriebszeit trotz Aufladung zeigt an, dass der Akku verbraucht ist und ersetzt werden muss. Verwenden Sie nur einen Ersatz-Akku, den Sie über den Kundendienst beziehen können.
- Beachten Sie in jedem Falle die jeweils gültigen Sicherheitshinweise sowie Bestimmungen und Hinweise zum Umweltschutz (siehe „Entsorgung/Umweltschutz“).

Lagerung

- Nehmen Sie den Akku vor einer längeren Lagerung (z. B. Überwinterung) aus dem Gerät.
- Lagern Sie den Akku nur im teilgeladenen Zustand. Während einer längeren Lagerzeit sollten 2 bis 3 LEDs leuchten.
- Prüfen Sie während einer längeren Lagerungsphase etwa alle 3 Monate den

Ladezustand des Akkus und laden Sie bei Bedarf nach.

- Die Lagertemperatur für den Akku beträgt zwischen 0 °C und 45 °C. Vermeiden Sie während der Lagerung extreme Kälte oder Hitze, damit der Akku nicht an Leistung verliert.

Reinigung

Reinigen Sie den Akku mit einem trockenen Tuch oder mit einem Pinsel.
Verwenden Sie kein Wasser oder metallische Gegenstände.

Wartung

Das Gerät ist wartungsfrei.

Entsorgung/ Umweltschutz

Nehmen Sie den Akku aus dem Gerät und führen Sie Akku und Verpackung einer umweltgerechten Wiederverwertung zu. Entsorgen Sie das Verpackungsmaterial ordnungsgemäß.



Elektrische Geräte gehören nicht in den Hausmüll.



LI-ION

Werfen Sie den Akku nicht in den Hausmüll, ins Feuer (Explosionsgefahr) oder ins Wasser. Beschädigte Akkus können der Umwelt und ihrer Gesundheit schaden, wenn giftige Dämpfe oder Flüssigkeiten austreten.

- Defekte oder verbrauchte Akkus müssen gemäß Richtlinie 2006/66/EG recycelt werden.
- Geben Sie das Gerät und das Ladegerät an einer Verwertungsstelle ab. Die verwendeten Kunststoff- und Metallteile können sortenrein getrennt werden und so einer Wiederverwertung zugeführt werden. Fragen Sie hierzu unser Service-Center.
- Entsorgen Sie Akkus im entladenen Zustand. Wir empfehlen die Pole mit einem Klebestreifen zum Schutz

vor einem Kurzschluss abzudecken. Öffnen Sie den Akku nicht.

- Entsorgen Sie Akkus nach den lokalen Vorschriften. Geben Sie Akkus an einer Altbatteriesammelstelle ab, wo sie einer umweltgerechten Wiederverwertung zugeführt werden. Fragen Sie hierzu Ihren lokalen Müllentsorger oder unser Service-Center.
- Die Entsorgung Ihrer defekten, eingesendeten Geräte führen wir kostenlos durch.

Garantie

Sehr geehrte Kundin, sehr geehrter Kunde, Sie erhalten auf diesen Artikel 3 Jahre Garantie ab Kaufdatum. Im Falle von Mängeln dieses Produkts stehen Ihnen gegen den Verkäufer des Produkts gesetzliche Rechte zu. Diese gesetzlichen Rechte werden durch unsere im Folgenden dargestellte Garantie nicht eingeschränkt.

Garantiebedingungen

Die Garantiefrist beginnt mit dem Kaufdatum. Bitte bewahren Sie den Original-Kassenbon gut auf. Diese Unterlage wird als Nachweis für den Kauf benötigt.

Tritt innerhalb von drei Jahren ab dem Kaufdatum dieses Produkts ein Material- oder Fabrikationsfehler auf, wird das Produkt von uns – nach unserer Wahl – für Sie kostenlos repariert oder ersetzt. Diese Garantieleistung setzt voraus, dass innerhalb der Drei-Jahres-Frist das defekte Gerät und der Kaufbeleg (Kassenbon) vorgelegt und schriftlich kurz beschrieben wird, worin der Mangel besteht und wann er aufgetreten ist.

Wenn der Defekt von unserer Garantie gedeckt ist, erhalten Sie das reparierte oder ein neues Produkt zurück.

Mit Reparatur oder Austausch des Produkts beginnt kein neuer Garantiezeitraum.

Garantiezeit und gesetzliche Mängelansprüche

Die Garantiezeit wird durch die Gewährleistung nicht verlängert. Dies gilt auch für ersetzte und reparierte Teile. Eventuell schon beim Kauf vorhandene Schäden und Mängel müssen sofort nach dem Auspacken gemeldet werden. Nach Ablauf der Garantiezeit anfallende Reparaturen sind kostenpflichtig.

Garantieumfang

Das Gerät wurde nach strengen Qualitätsrichtlinien sorgfältig produziert und vor Anlieferung gewissenhaft geprüft.

Die Garantieleistung gilt ausschließlich für Material- oder Fabrikationsfehler. Diese Garantie erstreckt sich nicht auf die normale Abnutzung von Verschleißteilen (z. B. Akkukapazität). Diese Garantie verfällt, wenn das Produkt beschädigt, nicht sachgemäß benutzt oder nicht gewartet wurde. Ebenso bei

Schäden durch Wasser, Frost, Blitz und Feuer oder falschen Transport. Für eine sachgemäße Benutzung des Produkts sind alle in der Betriebsanleitung aufgeführten Anweisungen genau einzuhalten. Verwendungszwecke und Handlungen, von denen in der Betriebsanleitung abgeraten oder vor denen gewarnt wird, sind unbedingt zu vermeiden.

Das Produkt ist lediglich für den privaten und nicht für den gewerblichen Gebrauch bestimmt. Bei missbräuchlicher und unsachgemäßer Behandlung, Gewaltanwendung und bei Eingriffen, die nicht von unserer autorisierten Service-Niederlassung vorgenommen wurden, erlischt die Garantie.

Abwicklung im Garantiefall

Um eine schnelle Bearbeitung Ihres Anliegens zu gewährleisten, folgen Sie bitte den folgenden Hinweisen:

- Bitte halten Sie für alle Anfragen den Kassenbon und

die Identifikationsnummer (IAN 351745_2007) als Nachweis für den Kauf bereit.

- Die Artikelnummer entnehmen Sie bitte dem Typenschild, einer Gravur, auf dem Titelblatt Ihrer Anleitung (unten links) oder als Aufkleber auf der Rück- oder Unterseite.
- Sollten Funktionsfehler oder sonstige Mängel auftreten, kontaktieren Sie zunächst die nachfolgend benannte Serviceabteilung **telefonisch** oder per **E-Mail**. Sie erhalten dann weitere Informationen über die Abwicklung Ihrer Reklamation.
- Ein als defekt erfasstes Produkt können Sie, nach Rücksprache mit unserem Kundenservice, unter Beifügung des Kaufbelegs (Kassenbons) und der Angabe, worin der Mangel besteht und wann er aufgetreten ist, für Sie portofrei an die Ihnen mitgeteilte Service-Anschrift übersenden. Um Annahmeprobleme und

Zusatzkosten zu vermeiden, benutzen Sie unbedingt nur die Adresse, die Ihnen mitgeteilt wird. Stellen Sie sicher, dass der Versand nicht unfrei, per Sperrgut, Express oder sonstiger Sonderfracht erfolgt. Senden Sie das Gerät bitte inkl. aller beim Kauf mitgelieferten Zubehörteile ein und sorgen Sie für eine ausreichend sichere Transportverpackung.

Reparatur-Service

Sie können Reparaturen, **die nicht der Garantie unterliegen**, gegen Berechnung von unserer Service-Niederlassung durchführen lassen. Sie erstellt Ihnen gerne einen Kostenvorschlag.

Wir können nur Geräte bearbeiten, die ausreichend verpackt und frankiert eingesandt wurden.

Achtung: Bitte senden Sie Ihr Gerät gereinigt und mit Hinweis auf den Defekt an unsere Service-Niederlassung.

Nicht angenommen werden unfrei eingeschickte Geräte und Geräte die per Sperrgut, Express oder mit sonstiger Sonderfracht eingeschickt werden. Die Entsorgung Ihrer defekten, eingesendeten Geräte führen wir kostenlos durch.

Service-Center



Service Deutschland

Tel.: 0800 54 35 111
E-Mail: grizzly@lidl.de
IAN 351745_2007



Service Österreich

Tel.: 0820 201 222
(0,15 EUR/Min.)
E-Mail: grizzly@lidl.at
IAN 351745_2007



Service Schweiz

Tel.: 0842 665566
(0,08 CHF/Min.,
Mobilfunk max.
0,40 CHF/Min.)
E-Mail: grizzly@lidl.ch
IAN 351745_2007

Importeur

Bitte beachten Sie, dass die folgende Anschrift keine Serviceanschrift ist. Kontaktieren Sie zunächst das oben genannte Service-Center.

Grizzly Tools GmbH & Co. KG
 Stockstädter Straße 20
 DE-63762 Großostheim
www.grizzlytools-service.eu

Ersatzteile/Zubehör

**Ersatzteile und Zubehör erhalten Sie unter
www.grizzlytools-service.eu**

Sollten Sie Probleme mit dem Bestellvorgang haben, verwenden Sie bitte das Kontaktformular. Bei weiteren Fragen wenden Sie sich an das „Service-Center“ (siehe Seite 67).

Akku

PAP 20 B1, 2,0 Ah	80001156
PAP 20 B3, 4,0 Ah	80001157

Ladegerät

PLG 20 A1; 2,4 A; EU.....	80001337
PLG 20 A1; 2,4 A; UK	80001338
PLG 20 A3; 4,5 A; EU.....	80001323
PLG 20 A3; 4,5 A; UK	80001324
PDSLГ 20 A1; EU.....	80001339
PDSLГ 20 A1; UK	80001340



Translation of the original EC declaration of conformity

We hereby confirm that the battery
design series PAP 20 B3
Serial number 000001 - 810000

conforms with the following applicable relevant version of the
EU guidelines:

2014/30/EU • 2011/65/EU* • (EU) 2015/863

In order to guarantee consistency, the following harmonised
standards as well as national standards and stipulations have
been applied:

EN 55014-1:2017 • EN 55014-2:2015
EN 62841-1:2015 Appendix K
IEC 62133-2:2017 • EN IEC 63000:2018

This declaration of conformity is issued under the sole
responsibility of the manufacturer:



Grizzly Tools GmbH & Co. KG
Stockstädter Straße 20
63762 Großostheim
Germany
20.12.2020

Christian Frank
Documentation Representative

* *The object of the declaration described above satisfies the provisions of Directive 2011/65/EU of the European Parliament and the Council of 8 June 2011 on limiting the use of certain harmful substances in electrical and electronic appliances.*



Oversættelse af den originale CE-konformitetserklæring

Hermed bekræfter vi, at batteri
af serien: PAP 20 B3
Serienummer 000001 - 810000

opfylder følgende gældende EF-direktiver i deres respektive gyldige version:

2014/30/EU • 2011/65/EU* • (EU) 2015/863

For at sikre overensstemmelsen, blev følgende harmoniserede standarder samt nationale standarder og regler anvendt:

**EN 55014-1:2017 • EN 55014-2:2015
EN 62841-1:2015 Appendiks K
IEC 62133-2:2017 • EN IEC 63000:2018**

Det er udelukkende producentens ansvar at udarbejde denne overensstemmelseserklæring:

CE Grizzly Tools GmbH & Co. KG
Stockstädter Straße 20
63762 Großostheim
Germany
20.12.2020

Christian Frank
Dokumentationsbefuldmægtiget

* Erklæringens ovennævnte genstand opfylder forskrifterne i Europa-parlamentets og Rådets direktiv 2011/65/EU af 8. juni 2011 til begrænsning af anvendelsen af visse farlige stoffer i elektrisk og elektronisk udstyr.



Traduction de la déclaration de conformité CE originale

Nous certifions par la présente que la batterie

de construction PAP 20 B3

Numéro de série: 000001 - 810000

est conforme aux directives UE actuellement en vigueur :

2014/30/EU • 2011/65/EU* • (EU) 2015/863

En vue de garantir la conformité les normes harmonisées ainsi que les normes et décisions nationales suivantes ont été appliquées :

**EN 55014-1:2017 • EN 55014-2:2015
EN 62841-1:2015 Annexe K
IEC 62133-2:2017 • EN IEC 63000:2018**

Le fabricant assume seul la responsabilité d'établir la présente déclaration de conformité:



Grizzly Tools GmbH & Co. KG

Stockstädter Straße 20

63762 Großostheim

Germany

20.12.2020

Christian Frank
Chargé de documentation

* *L'objet de la déclaration décrit ci-dessus est conforme aux dispositions de la directive 2011/65/UE du Parlement Européen et du Conseil du 8 juin 2011 sur la limitation de l'utilisation de certaines substances dangereuses dans les équipements électriques et électroniques.*



Vertaling van de originele CE-conformiteitsverklaring

Hiermede bevestigen wij dat de accu

bouwserie PAP 20 B3

Serienummer: 000001 - 810000

is overeenkomstig met de hierna volgende, van toepassing zijnde EU-richtlijnen:

2014/30/EU • 2011/65/EU* • (EU) 2015/863

Om de overeenstemming te waarborgen, werden de hierna volgende, in overeenstemming gebrachte normen en nationale normen en bepalingen toegepast:

**EN 55014-1:2017 • EN 55014-2:2015
EN 62841-1:2015 Annex K
IEC 62133-2:2017 • EN IEC 63000:2018**

De exclusieve verantwoordelijkheid voor de uitgifte van deze conformiteitsverklaring wordt gedragen door de fabrikant:



Grizzly Tools GmbH & Co. KG

Stockstädter Straße 20

63762 Großostheim

Germany

20.12.2020

Christian Frank

Chargé de documentation

* *Het hierboven beschreven voorwerp van de verklaring voldoet aan de voorschriften van de richtlijn 2011/65/EU van het Europees Parlement en van de Raad van 8 juni 2011 inzake beperking van het gebruik van bepaalde gevaarlijke stoffen in elektrische en elektronische apparaten.*



Original- EG-Konformitätserklärung

Hiermit bestätigen wir, dass der Akku,

Modell: PAP 20 B3

Seriennummer 000001 - 810000

folgenden einschlägigen EU-Richtlinien in ihrer jeweils gültigen Fassung entsprechen:

2014/30/EU • 2011/65/EU* • (EU) 2015/863

Um die Übereinstimmung zu gewährleisten, wurden folgende harmonisierte Normen sowie nationale Normen und Bestimmungen angewendet:

**EN 55014-1:2017 • EN 55014-2:2015
EN 62841-1:2015 Anhang K
IEC 62133-2:2017 • EN IEC 63000:2018**

Die alleinige Verantwortung für die Ausstellung dieser Konformitätserklärung trägt der Hersteller:



Grizzly Tools GmbH & Co. KG

Stockstädter Straße 20

63762 Großostheim

Germany

20.12.2020

Christian Frank

Dokumentationsbevollmächtigter

* *Der oben beschriebene Gegenstand der Erklärung erfüllt die Vorschriften der Richtlinie 2011/65/EU des Europäischen Parlaments und des Rates vom 8. Juni 2011 zur Beschränkung der Verwendung bestimmter gefährlicher Stoffe in Elektro- und Elektronikgeräten.*

GRIZZLY TOOLS GMBH & CO. KG

Stockstädter Straße 20
DE-63762 Großostheim
GERMANY

Last Information Update · Tilstand af
information · Version des informations
Stand van de informatie · Stand der
Informationen: 11/2020
Ident.-No.: 80001416112020-6



IAN 351745_2007

6